

Signature

SHIC90X



Hotte îlot

INSTRUCTIONS
D'UTILISATION



Cooker Hood

INSTRUCTIONS
FOR USE

TABLE DES MATIERES

1. CONSIGNES DE SECURITE IMPORTANTES	- 3 -
2. DESCRIPTION DE L'APPAREIL	-11-
3. INSTALLATION DU MONTAGE MURAL	-13-
4. UTILISATION DE L'APPAREIL	-17-
5. CONSIGNES DE SECURITE IMPORTANTES	- 18 -
6. DEPANNAGE	- 19 -
7. SPECIFICATIONS TECHNIQUES	- 20 -



FAITES UN GESTE ECOCITOYEN
EN TRIANT VOS EMBALLAGES CARTON

À LA FIN DE VIE DE VOTRE PRODUIT, PENSEZ À
LE RAPPORTER DANS UN POINT DE COLLECTE
OU DÉPOSER LE À LA DÉCHETERIE PROCHE DE
VOTRE DOMICILE

CE PRODUIT EST POUR USAGE
DOMESTIQUE SEULEMENT!

Veillez lire attentivement ces instructions avant la première utilisation de ce produit et conservez ce manuel pour une référence future.

Avant d'utiliser l'appareil pour la première fois, enlevez tous les emballages et le film de protection en polyéthylène.

CONSIGNES DE SECURITE IMPORTANTES

Lorsque vous utilisez des appareils électriques, les précautions de sécurité de base doivent toujours être respectées, y compris ce qui suit:

- Ces instructions sont destinées à assurer votre sécurité. Veuillez les lire attentivement avant l'installation.
- Cet appareil est conçu pour une utilisation comme une hotte d'aspiration (air d'évacuation vers l'extérieur) ou de

- filtrage (air de recyclage intérieur).
- Tous les travaux d'installation doivent être effectués par une personne compétente ou un électricien qualifié.
 - Cet appareil doit être correctement installé par une personne qualifiée, en suivant strictement les instructions du fabricant.
 - Les parties accessibles peuvent devenir chaudes pendant l'utilisation.
 - Les jeunes enfants doivent être tenus à l'écart de façon à éviter de toucher l'appareil.
 - Le fabricant recommande que cet appareil soit gardé hors de la portée des bébés et des petits enfants.
 - Cet appareil peut être utilisé par des enfants à partir de 8 ans et par des personnes ayant des capacités physiques, sensorielles ou mentales réduites ou un manque d'expérience et de connaissances à condition qu'elles aient été placées sous surveillance ou qu'elles aient reçu des instructions concernant l'utilisation de l'appareil en toute sécurité et qu'elles comprennent les dangers encourus. Les

enfants ne doivent pas jouer avec l'appareil. Le nettoyage et l'entretien par l'utilisateur ne doivent pas être effectués par des enfants, sans surveillance.

- Gardez l'appareil et son cordon hors de portée des enfants de moins de 8 ans.
- Un moyen de déconnexion doit être intégré au câblage fixe conformément aux règles de câblage. Un interrupteur à coupure omnipolaire avec une séparation de contact d'au moins 3 mm dans tous les pôles doit être connecté au câblage fixe.
- Vérifiez régulièrement l'état du cordon d'alimentation et de la fiche d'alimentation. Si le câble d'alimentation est endommagé, il doit être remplacé par le fabricant, son service après-vente ou des personnes de qualification similaire afin d'éviter tout danger.
- Ne pas laisser les câbles électriques toucher les parties chaudes de l'appareil.
- Assurez-vous que le cordon d'alimentation n'est pas coincé sous ou dans l'appareil et éviter d'endommager le câble d'alimentation.
- Ne pas installer l'appareil à l'extérieur dans

un endroit humide ou dans un endroit qui peut être sujet à des fuites d'eau comme sous ou à proximité d'un évier. En cas de fuite d'eau, laissez l'appareil sécher de manière naturelle.

- N'utilisez pas de pulvérisateur inflammable à proximité immédiate de l'appareil.
- Veuillez mettre au rebut les matériaux d'emballage avec soin.
- Nous recommandons également le plus grand soin lors de l'utilisation et du nettoyage de l'appareil. Lisez les sections de nettoyage et d'entretien de cet appareil avec soin.
- Dispositif de nettoyage à la vapeur d'eau ne doit pas être utilisé.
- L'appareil n'est pas destiné à être mis en fonctionnement au moyen d'une minuterie extérieure ou par un système de commande à distance séparée.

Avertissement : Consultez les réglementations locales relatives à l'évacuation des fumées. Ne reliez pas la hotte à un conduit de fumée, d'aération ou d'air chaud. Confirmez la bonne aération de la pièce auprès des autorités

locales. Assurez-vous que le débit maximal d'extraction d'air des appareils présents dans la pièce ne dépasse pas 4 Pa (0,04 mbar). Il convient de prévoir une aération adéquate de la pièce lorsqu'une hotte d'évacuation est utilisée simultanément avec des appareils utilisant du gaz ou tout autre combustible. L'air ne doit pas être envoyé dans un conduit servant à évacuer les fumées d'appareils brûlant du gaz ou d'autres carburants. Les réglementations relatives à l'évacuation d'air doivent être respectées.

Avertissement: Avant de brancher la hotte: couper l'alimentation électrique et vérifier que la tension et la fréquence existantes coïncident avec celle indiquée sur la plaque signalétique de l'appareil.

Avertissement: En cas de décharge électrostatique (par ex. la foudre), la hotte peut cesser de fonctionner. Ce phénomène n'entraîne aucun risque de dommages. Coupez l'alimentation électrique de la hotte, puis rebranchez-la une minute plus tard.

- Pour éviter les risques d'incendie, nettoyer le filtre métallique régulièrement et surveillez de près et contrôlez des récipients contenant de l'huile chaude.
- N'utilisez pas la hotte si elle est endommagée ou si elle présente des signes d'imperfection. Contactez le service client.
- Ne pas flamber d'aliments sous la hotte de cuisine.
- Lors de l'installation de l'appareil, veillez à ce que les distances suivantes entre la partie supérieure de la cuisinière ou du plan de cuisine et la partie inférieure de la hotte de cuisine soient respectées :
 - > Table de cuisson à gaz: 750 mm.
 - > Plaques électriques: 650mm.

Avertissement : Il y a un risque de choc électrique et d'incendie si le nettoyage n'est pas effectué en conformité avec les instructions.

Avertissement : Pour raison de sécurité, utilisez seulement des vis de même dimensions que celles indiquées.

Avertissement : Le non-respect des consignes d'installation peut entraîner des graves blessures.

Risque de choc électrique

Branchez l'appareil sur une prise correctement mise à la terre. En cas de doute demander conseil à un ingénieur qualifié.

Le non-respect de ces instructions peut entraîner la mort, un incendie ou un choc électrique.

LAMPE

Les lampes disponibles et la correspondance Codes ILCOS D et images de lampes: 12VDC 8W -> DSS-8-S-423 Utilisez la lampe type (ou utilisez la lampe de type alternative) DSS-8-S-423 (Code ILCOS D selon la norme IEC 61231)

- Lampe à réflecteur à fluorescence auto ballastée - Ballast de type à induction intégrale
- Puissance maximale : 8W
- Plage de tension : 220-240V~ 50-60Hz
- Dimensions :

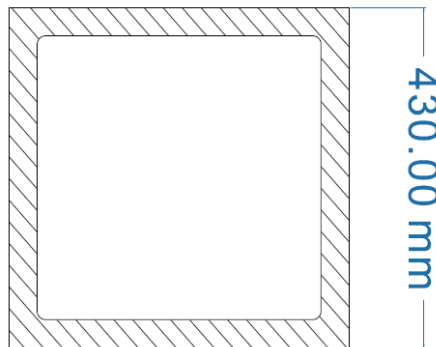

DESCRIPTION DE L'APPAREIL







Description	Schéma	Quantité
Corps principal		1
Plaque de suspension		1
Panneau de Suspension décoratif		1
Câbles		6 (4 pré assemblé 2 de rechange)
Vis (4x30mm)		6 (2 de rechange)
Vis(4 x 8mm)		10(2 de rechange)
Supports de câble		6 (4 pré assemblé 2 de rechange)
écrou		6 (4 pré assemblé 2 de rechange)
Filtre à charbon		2

Schéma d'installation

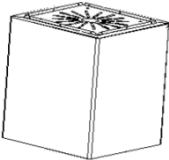
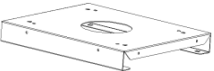
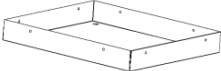
modèle: SHIC90X

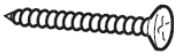

INSTALLATION DU MONTAGE MURAL

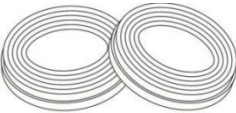
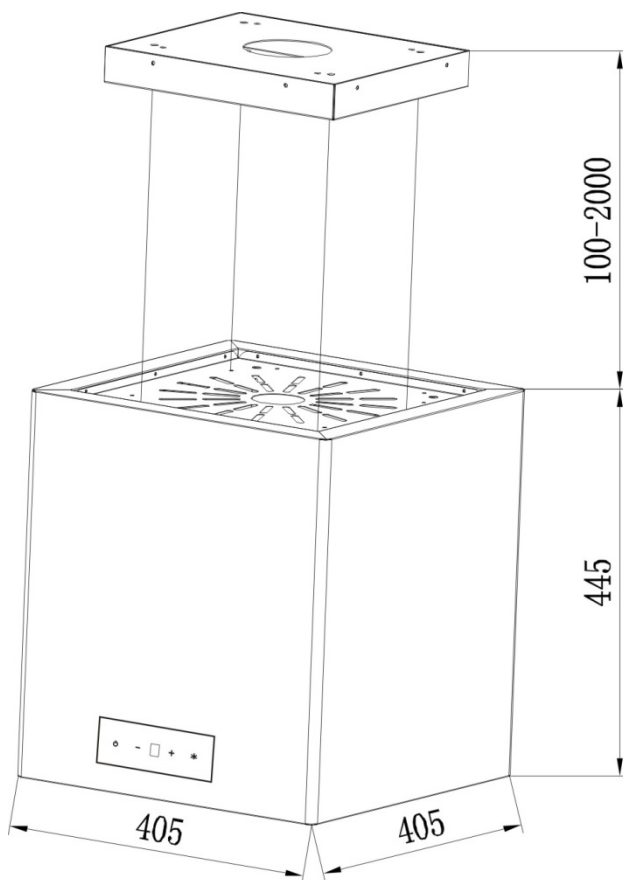
Préparation de l'installation

1. S'il y a une sortie d'air à l'extérieur de votre domicile, votre hotte aspirante peut être connectée au moyen d'un conduit d'extraction (un tuyau flexible en émail, en aluminium ou de matériau non inflammable avec un diamètre intérieur de 150mm) comme indiqué dans la figure suivante.

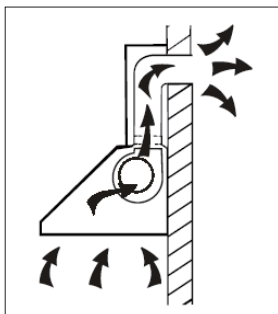

2. Avant l'installation, éteindre l'appareil et débrancher-le de la prise de courant.

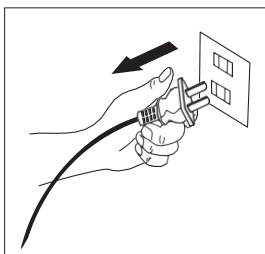

3. La hotte aspirante devra être placée à une distance de 65-75cm au dessus du plan de cuisson pour un meilleur résultat.

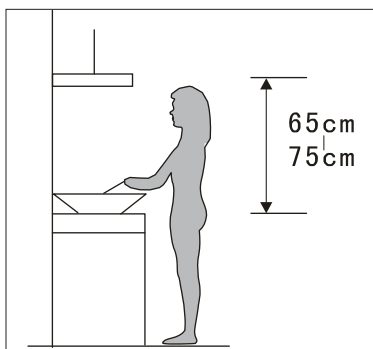

Installation

1. Assemblez les 4 supports de câble et veiller à ce qu'ils soient bien assemblés à la plaque de suspension.

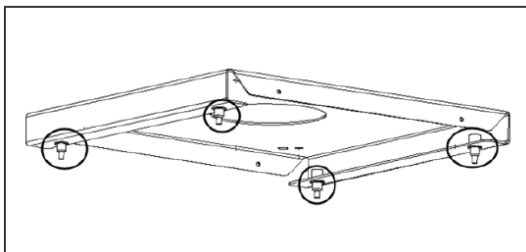

2. Positionner la plaque de suspension au plafond et marquer la position des trous avant perçage.

Remarque :

Utilisez des chevilles et des vis appropriées à la nature du mur ou du plafond sur lequel la plaque doit être installée. Demandez conseil à un installateur ou à un technicien qualifié pour sélectionner les chevilles et les vis parfaitement adaptées. (Vis de diamètre 4mm de diamètre)

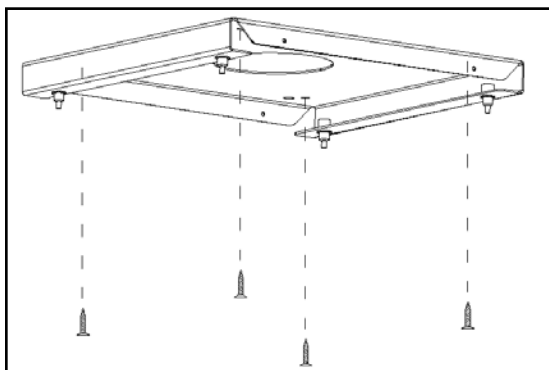

3. Assemblez la plaque décorative avec la plaque de suspension avec des vis, 8 x ST4*8 mm

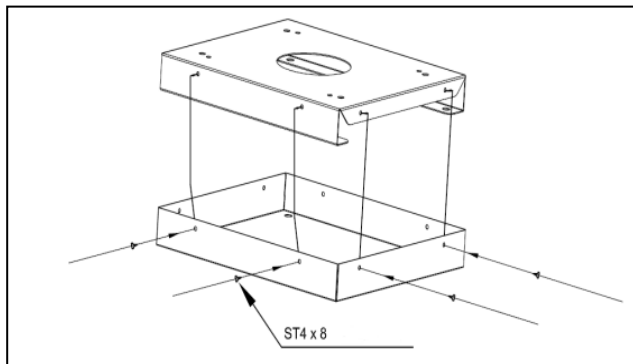

4. Insérer directement les câbles dans les supports de câbles, ils seront bloqués automatiquement.
Pour ajuster la longueur, appuyez sur le bout pour libérer la prise du câble afin de réduire ou augmenter la longueur. Votre hotte doit être parfaitement d'aplomb.

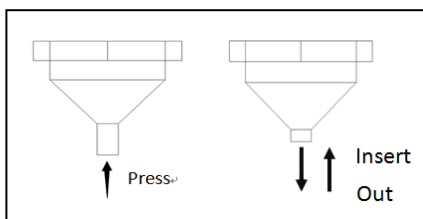

5. Soulevez la hotte à peu près à la hauteur désirée (au moins deux personnes) puis connectez la hotte à la plaque de suspension à l'aide des 4 câbles de la manière suivante :

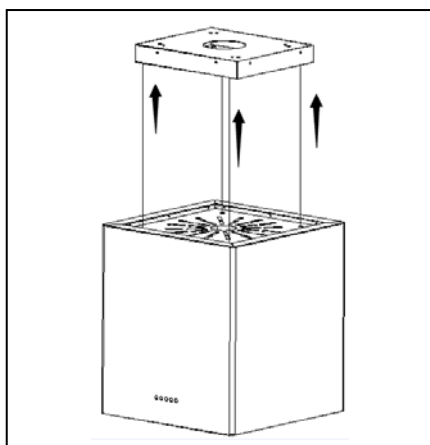

IMPORTANT:

L'alimentation électrique de l'appareil peut être réalisée de deux façons différentes :

A: Si l'alimentation provient directement des câbles sortant du plafond, faites passer les câbles dans le trou au milieu de la plaque (un électricien agréé doit le réaliser).

B: Si une prise est installée sur votre mur, enlevez la section ronde au milieu de la plaque afin que la prise soit accessible pour y brancher la fiche du cordon.

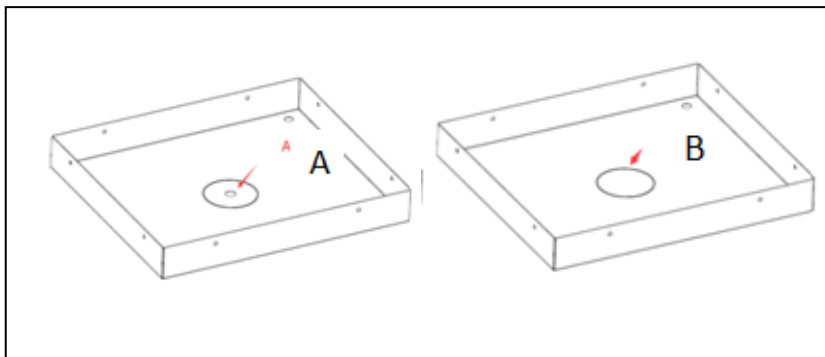

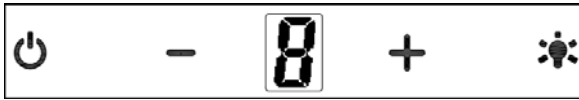



 **Touche key Marche/ arrêt**
Pour allumer/ éteindre le ventilateur.

 **Touche key vitesse rapide**
Pour augmenter la vitesse du ventilateur

 **Touche key ralenti**
Pour baisser la vitesse du ventilateur

 **Touche key de lumière**

 **Affichage numérique**
L'affichage de la vitesse du ventilateur : 1 pour la vitesse basse,
2 pour la vitesse moyenne, 3 pour la vitesse haute.

Minuterie rapide: Pressez ensemble  &  et tenez pendant 2 secondes.
L'affichage numérique pourra clignoter pendant 5 minutes pour le compte à rebours. Après 5 minutes, le moteur pourra automatiquement s'éteindre.
L'alarme sonore émet pendant 1 seconde.

CONSIGNES DE SECURITE IMPORTANTES

En ce qui concerne les instructions pour le remplacement de l'ampoule, le nettoyage et l'entretien de l'appareil, référez-vous au paragraphe ci-après de la notice.

Attention! Avant de le nettoyer, éteindre l'appareil et débrancher la prise.

I. Nettoyage régulier

Utiliser un chiffon doux imbibé d'eau savonneuse tiède pour les mains ou un détergent. Ne pas utiliser de grattoirs métalliques, produits chimiques, matériaux abrasifs ou brosse dure pour nettoyer l'appareil.

II. Nettoyage mensuel pour filtre à graisse

IMPERATIF: Nettoyer le filtre tous les mois peut prévenir tout risque d'incendie.

Le filtre recueille la graisse, de la fumée et de la poussière.....donc le filtre affecte directement l'efficacité de la hotte. Si celui-ci n'est pas nettoyé, le résidu de graisse (matière inflammable potentiel) saturera sur le filtre. Nettoyer-le avec un détergent.

III. Nettoyage annuel du filtre à charbon actif

Ce filtre retient les odeurs et doit être remplacé au moins une fois par an en fonction de la fréquence d'utilisation de la hotte.

IV. Remplacement de la lampe

1. Mettez l'appareil hors tension et débranchez l'appareil.
2. Débranchez le câble de la lampe LED.
3. Dévisser les vis et les écrous sur les 2 supports.
4. Remettez en place le panneau LED et retournez-le sur les supports.
5. Replacez le câble de la lampe LED.

Remarque: Le panneau lumineux LED est uniquement destiné à l'illumination de la zone de cuisson et à l'éclairage de la pièce.

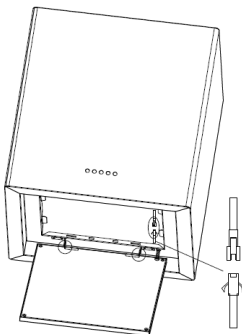

DÉPANNAGE

Faute	Cause	Solution
Le voyant s'allume, mais le ventilateur ne fonctionne pas	Le ventilateur est coincé.	Eteindre l'appareil et le faire réparer par une personne qualifiée.
	Le moteur est endommagé.	
La lumière et le ventilateur ne fonctionnent pas	L'ampoule à grillée	Remplacer l'ampoule
	Le cordon d'alimentation débranché	Brancher l'alimentation de nouveau.
Vibration sourde de l'appareil	Le ventilateur est endommagé.	Eteindre l'appareil et le réparer par une personne qualifiée.
	Le moteur du ventilateur n'est pas bien fixé.	Eteindre l'appareil et le réparer par une personne qualifiée.
	L'appareil n'est pas fixé correctement sur le support.	Décrocher l'appareil et vérifier si le support est dans une position appropriée.
Performance d'aspiration pas bonne	La distance trop longue entre l'appareil et la table de cuisson	Réajuster la distance à 65-75cm

SPECIFICATIONS TECHNIQUE

Modèle	SHIC90X
Tension / Fréquence	220 -240V~ 50-60Hz
Puissance d'entrée nominale du moteur	100W
Eclairage	≤ 1X8W
Puissance d'absorption nominale	108W
Le débit d'air	≥397.4m ³ /h
Bruit	≤63dB

	Symbole	Valeur	Unité
Modèle	—	SHIC90X	—
Consommation annuelle d'énergie	AEC_{hood}	57.7	kWh/a
Facteur d'augmentation de temps	f	1.5	—
Efficacité dynamique de fluide	FDE_{hood}	12.7	—
Indice de l'efficacité énergétique	EEI_{hood}	80.4	—
Débit d'air mesuré au meilleur point de rendement	Q_{BEP}	199.7	m ³ /h
Pression d'air mesurée au meilleur point de rendement	P_{BEP}	217	Pa
Débit d'air maximum	Q_{max}	397.4	m ³ /h
Entrée d'alimentation électrique mesurée au meilleur point de rendement	W_{BEP}	94.7	W
Puissance nominale du système d'éclairage	W_L	8	W
Eclairement moyen du système d'éclairage sur la surface de cuisson	E_{middle}	166	lux
Consommation d'énergie mesurée en mode de veille	P_S	—	W
Consommation d'énergie mesurée en mode d'arrêt	P_O	0.23	W
Niveau sonore	L_{WA}	63	dB
Efficacité d'éclairage	LE_{hood}	20.8	Lux/w

•Référez-vous au tableau ci-dessus pour les informations techniques. Le résultat de test est basé sur les normes européennes UE No 65/2014 et UE No 66 / 2014.

Le fabricant et le revendeur ne peuvent pas être tenus responsable de tout accident ou dommage causé par une utilisation inappropriée de l'appareil, ou si les instructions données dans le présent manuel n'ont pas été respectées.

PROTECTION DE L'ENVIRONNEMENT:



Ce produit est marqué du symbole sur le tri sélectif des déchets d'équipements électroniques. Cela signifie que le produit ne doit pas être jeté avec les ordures ménagères et qu'il doit être collecté séparément par un système de collecte sélectif conformément à la directive 2012/19/EU, afin d'optimiser le taux de récupération et le recyclage des matériaux qui les composent et réduire l'impact sur l'environnement. Les produits électriques et électroniques sont potentiellement dangereux pour l'environnement et la santé humaine dûs aux substances dangereuses. Pour plus d'informations, contactez les autorités locales ou régionales.

Remarque :

- a. Afin de réduire l'impact sur l'environnement (par exemple, la consommation d'énergie) durant le processus de cuisson, assurez-vous que votre appareil est installé en suivant les instructions d'installation. Gardez le lieu d'installation bien aéré. Gardez le conduit d'extraction direct et aussi court que possible.
- b. Pour le modèle avec le mode d'opération manuel, nous vous recommandons d'arrêter le moteur dans les 10 minutes après la fin du processus de cuisson.
- c. Assurez-vous de démonter les composants correspondants en suivant les instructions d'installation lors de l'entretien. Avant de ré-installer les pièces, gardez-les bien dans un lieu sûr pour éviter tout dommage.

TABLE OF CONTENT

1. IMPORTANT SAFETY INSTRUCTIONS	- 23 -
2. PARTS & DESCRIPTIONS	- 30 -
3. WALL MOUNTING INSTALLATION	- 32 -
4. OPERATION	- 36 -
5. IMPORTANT SAFEGUARDS	- 37 -
6. TROUBLE SHOOTING	- 38 -
7. TECHNICAL SPECIFICATIONS	- 39 -

THIS PRODUCT IS FOR HOUSEHOLD USE ONLY!

Please read these instructions carefully before the first use of this product and save this manual for your future reference.

Before using the appliance for the first time, remove all packaging and protective polythene film.

IMPORTANT SAFETY INSTRUCTIONS

When using electrical appliances, basic safety precaution should always be followed, including the following:

- These instructions are for your safety. Please read through them thoroughly prior to installation.
- This appliance has been designed for use as an exhausting (air evacuation to the outside) or filtering (indoor air re-cycling) hood.
- All installation work must be carried out by a competent person or qualified electrician.
- This appliance must be installed correctly by a suitable qualified person, strictly following the manufacturer's instructions.
- Accessible parts may become hot during use.

- Young children should be kept away. Care should be taken to avoid touching the appliance.
- The Manufacturer highly recommends that this appliance be kept out of the reach of babies and small children.
- This appliance can be used by children aged from 8 years and above and persons with reduced physical, sensory or mental capabilities or lack of experience and knowledge if they have been given supervision or instruction concerning use of the appliance in a safe way and understand the hazards involved. Children shall not play with the appliance. Cleaning and user maintenance shall not be made by children without supervision.
- Keep the appliance and its cord out of reach of children less than 8 years.
- Means for disconnection must be incorporated in the fixed wiring in accordance with the wiring rules. An all-pole disconnection switch having a contact separation of at least 3 mm in all poles should be connected in fixed wiring.

- Regularly check the power plug and power cord for damage. If the supply cord is damaged, it must be replaced by the manufacturer, its service agent or similarly qualified persons in order to avoid a hazard.
- Do not allow the electric cables to touch the hot parts of the appliance.
- Make sure that the power cord is not caught under or in the appliance and avoid damage to the power cable.
- Do not install the appliance outdoors in a damp place or in an area which may be prone to water leaks such as under or near a sink unit. In the event of a water leak allow the machine to dry naturally.
- Do not use flammable sprays in close vicinity to the appliance.
- Please dispose of the packing material carefully.
- Do not use flammable sprays in close vicinity to the appliance.
- We also recommend that great care be taken during use and cleaning. Read the cleaning and maintenance sections for

this appliance carefully.

- A steam cleaner is not to be used.
- The appliance is not intended to be operated by means of external timer or separated remote-control system.

Warning: Consult local regulations regarding fumes outlets. Do not connect the hood to a fume, ventilation or hot air duct. Confirm that room ventilation is appropriate with the local authorities. Make sure the maximum air extraction flow rate for the appliances in the room does not exceed 4 Pa (0.04 mbar). The room must have adequate ventilation if an extractor hood is used simultaneously with appliances that run on gas or other fuels. The air must not be discharged into a flue that is used for exhausting fumes from appliances burning gas or other fuels. Regulations regarding air extraction must be complied with.

Warning: Before connecting the hood: switch off the electricity supply and check that the supplied voltage and frequency coincide with that indicated on the

appliance nameplate.

Warning: The hood may stop working during an electrostatic discharge (e.g. lightning). This involves no risk of damage. Switch off the electricity supply to the hood and reconnect after one minute.

- To avoid the risk of fire, clean the metal filter regularly and closely watch and regulate pans containing hot oil.
- Do not use the hood if it shows signs of damage or imperfection. Contact customer services.
- Do not flambe under the range hood.
- When installing the appliance, make sure that the following distances between the top of cooker or hob and the lowest part of the cooker hood must be observed:
 - > Gas hobs: 750mm.
 - > Electric hobs: 650mm.

Warning There is a risk of electric shock and fire if cleaning is not carried out in accordance with the instructions.

Warning: For safety reason, please use only the same size of fixing or mounting screw which are recommended in this instruction manual.

Warning: Failure to install the screws or fixing device in accordance with these instructions may result in electrical hazards.

Electrical Shock Hazard

Only plug this unit into a properly earthed outlet. If in doubt seek advice from a suitably qualified engineer.

Failure to follow these instructions can result in death, fire, or electrical shock.

LAMP





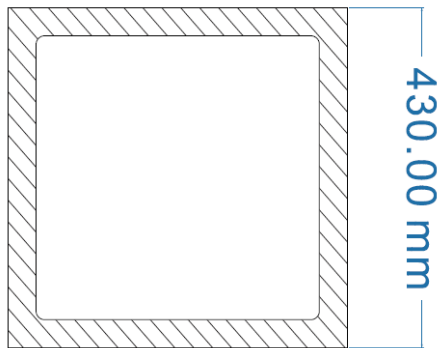

The available lamps and the correspondence ILCOS D codes and lamp pictures:

Use type lamp (or use in alternative type lamp) DSS-8-S-423 (ILCOS D code in according to standard IEC 61231).

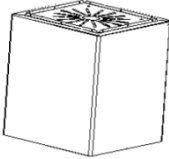
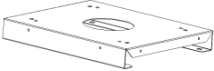
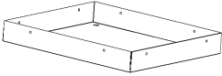
- Self-ballasted fluorescent reflector lamp – Integral induction type ballast
- Max wattage: 8W
- Voltage range: 220-240V~ 50-60Hz
- Dimensions:

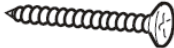

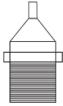
PARTS & DESCRIPTIONS

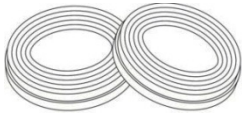
Part	Diagram	Pieces
Main Body		1
Hanging plate		1
Decorative Plate		1
Cable		6 (4 had been assembled on cooker hood, 2 for spare use)
Screw (6x40mm)		6 (2 for spare use)
Screw (4 x 8mm)		10 (2 for spare use)
Cable holder		6 (4 had been assembled on cooker hood, 2 for spare use)
Nut		6 (4 had been assembled on cooker hood, 2 for spare use)
Carbon Filter		2

Installation drawing(Line Drawing)

MODEL: SHIC90X

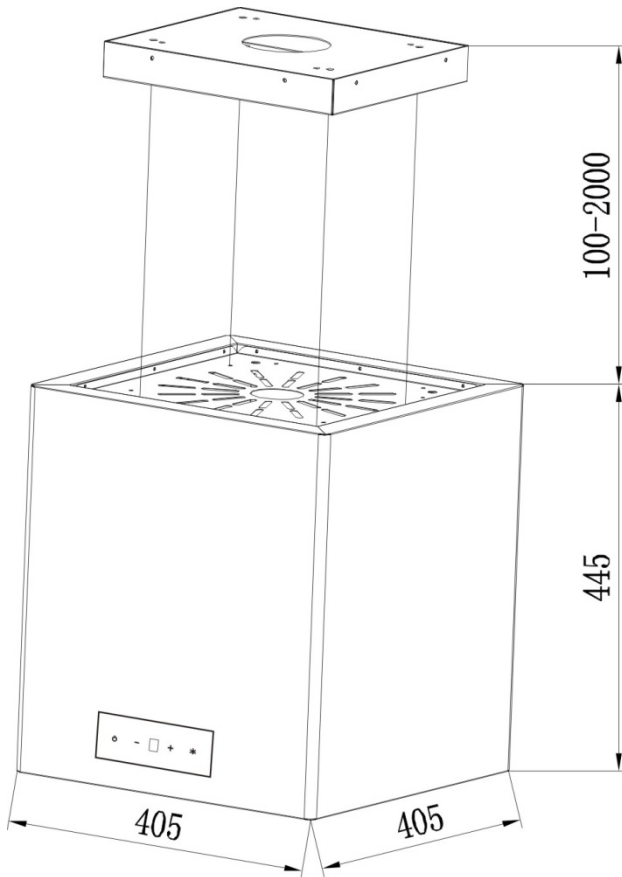

WALL MOUNTING INSTALLATION

Prepare for installation:

1. If you have an outlet to the outside, your cooker hood can be connected as below picture by means of an extraction duct (enamel, aluminum, flexible pipe or inflammable material with an interior diameter of 150mm)

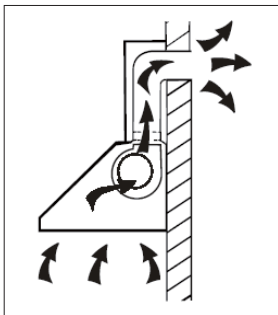

2. Before installation, turn the unit off and unplug it from the outlet.

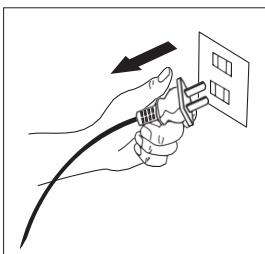

3. The cooker hood should be placed at a distance of 65~75cm above the cooking plane for best effect.

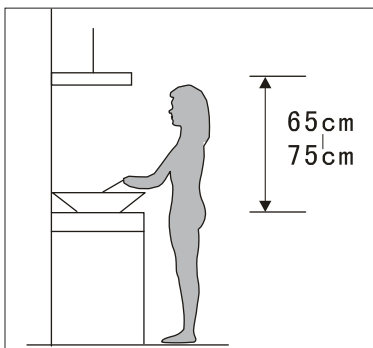

Installation:

Attention! Observe the warning in the instruction sheet concerning the operation of the appliance when air is discharged from the room.

When the range hood and appliance supplied with energy other than electricity are simultaneously in operation, the negative pressure in the room must be not exceed 4 Pa (4×10^{-5} Bar)

6. Assemble the 4 cable holders and ensure these are properly fixed to the hanging plate.

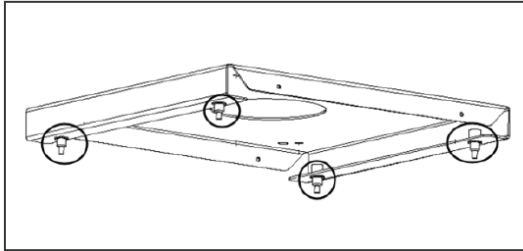

7. Position the hanging plate to the ceiling, mark the position of the holes before drilling.

Remark:

Use anchors and screws according to the property of the ceiling on which the plate must be installed. Ask an installer or a qualified technician to select anchor bolt or screws. (4mm diameter)

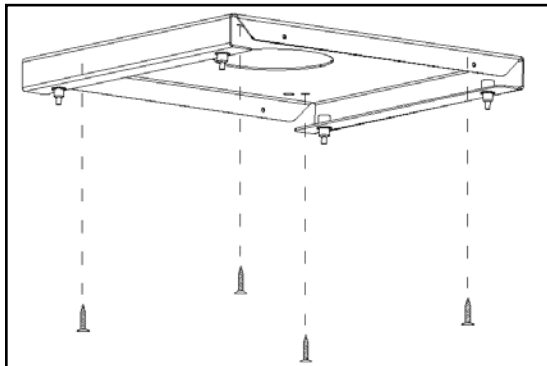

8. Assemble the decorative plant with the hanging plate with screws
8 x ST4 *8mm.

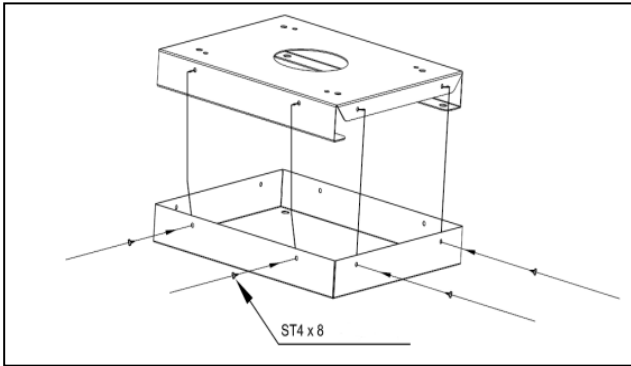

9. Slightly press the tips on the plate cable holders and insert the cables directly, they will be blocked automatically. Adjust the length depend on requirement.

Noted : The cables only can be adjusted when the cable holder tips were be pressed.

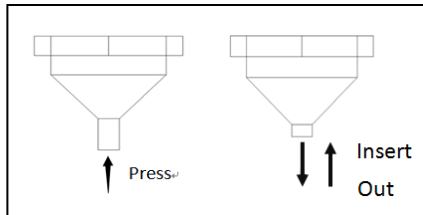

10. Lift the hood (At least two persons), and connect the hood with the hanging plate using 4 cables. Insert the cables to the cable holders which on the cooker hood. Adjust the cable length.

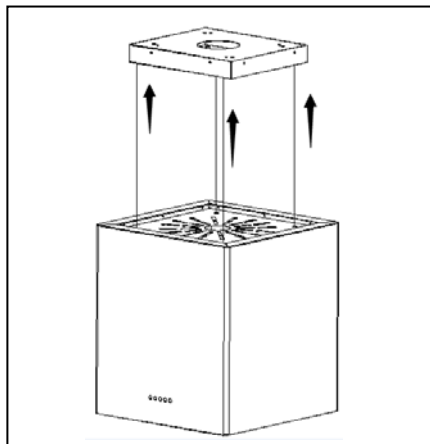

IMPORTANT:

The power supply of the hood can be implemented in two different ways :





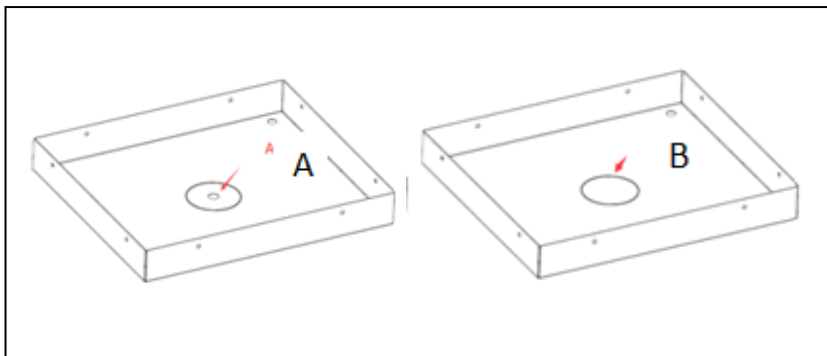

A: If lead wiring goes with without plug ,lead the cables through the hole in the middle of the plate (This has to be operated by a licensed electrician).

B: If a plug is installed on the ceiling, remove the round section in the middle of the plate so that the plug is accessible for plugging.



OPERATION



-  **On/Off touch key**
It's used for turning on/off the fan.
 -  **Speed plus touch key**
For increasing the speed of the fan
 -  **Speed decrease touch key**
For decreasing the speed of the fan.
 -  **Light touch key**
 -  **Digital display**
Fan speed display: "1" for Low speed, "2" for Medium speed, "3" for High speed.
- Quick timer:** Press  &  together & hold for 2 seconds, Digital display will flashing & into 5 minutes count down. After 5 minutes working, motor will turn off automatic & Buzzer sound for 1 second.

IMPORTANT SAFEGAUARDS

Regarding the instructions for the replacement of the bulb, cleaning and maintenance of the appliance, please refer to below paragraphs of this manual.

Attention! Before cleaning switch the unit off and pull out the plug.

I. Regular Cleaning

Use a soft cloth moistened with hand-warm mildly soapy water or household cleaning detergent. Never use metal pads, chemical, abrasive material or stiff brush to clean the unit.

II. Monthly Cleaning for Grease Filter

ESSENTIAL: Clean the filter every month can prevent any risk of fire.

The filter collects grease, smoke and dust..... so the filter is directly affecting the efficiency of the cooker hood. If not cleaned, the grease residue (potential flammable) will saturate on the filter. Clean it with household cleaning detergent.

III. Annual Cleaning for Activated Carbon Filter

Apply **SOLELY** to unit that installed as a recirculation unit (not vented to the outside). This filter traps odours and must be replaced at least once a year depending on how frequent the cooker hood used.

IV. Bulb Replacement

1. Switch the unit off and unplug the appliance.
2. Unplug the LED lamp cable.
3. Unscrew the screws and nuts on the 2 brackets.
4. Replace the LED panel and screw back on to the brackets.
5. Plug the LED lamp cable back.

Note: The LED light panel is for illumination of the cooking area only, and not illuminating the room.

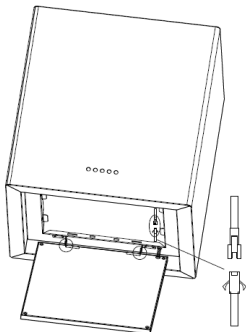

TROUBLESHOOTING

Fault	Cause	Solution
Light on, but fan does not work	The fan blade is jammed.	Switch of the unit and repair by qualified service personnel only.
	The motor is damaged.	
Both light and fan do not work	light bulb burn.	Replace the bulb with correct rating.
	Power cord looses.	Plug in to the power supply again.
Serious Vibration of the unit	The fan blade is damaged.	Switch of the unit and repair by qualified service personnel only.
	The fan motor is not fixed tightly.	Switch of the unit and repair by qualified service personnel only.
	The unit is not hung properly on the bracket.	Take down the unit and check whether the bracket is in proper location.
Suction performance not good	Too long distance between the unit and the cooking plane	Readjust the distance to 65-75cm

TECHNICAL SPECIFICATIONS

Model	SHIC90X
Voltage / Frequency	220-240V~ 50-60Hz
Rated motor input power	100W
Illumination	≤ 1X8W
Rated input power	108W
Air flow	≥397.4m ³ /h
Noise	≤63dB

	Symbol	Value	Unit
Model identification	—	SHIC90X	—
Annual Energy Consumption	AEC_{hood}	57.7	kWh/a
Time increase factor	f	1.5	—
Fluid Dynamic Efficiency	FDE_{hood}	12.7	—
Energy Efficiency Index	EEl_{hood}	80.4	—
Measured airflow rate at the best efficiency	Q_{BEP}	199.7	m ³ /h
Measured air pressure at best efficiency point	P_{BEP}	217	Pa
Maximum airflow	Q_{max}	397.4	m ³ /h
Measured electric power input at best efficiency point	W_{BEP}	94.7	W
Nominal power of the lighting system	W_L	8	W
Average illumination of the lighting system on the Cooking surface	E_{middle}	166	lux
Measured power consumption on standby mode	P_S	—	W
Measured power consumption on off mode	P_O	0.23	W
Sound power level	L_{WA}	63	dB
Light Efficiency	LE_{hood}	20.8	Lux/w

- The above table indicate the information for the cooker hood. The test result is done as per the relevant requirement of EU No 65/2014 and EU No 66 / 2014.

We decline liability for any damage or accident derived from any use of this product which is not in conformity with the instructions contained in this booklet.

ENVIRONMENTAL PROTECTION:



This product is marked with the symbol on the selective sorting of waste electronic equipment. This means that this product must not be disposed of with household waste but must be supported by a system of selective collection in accordance with Directive 2012/19/EU. It will then be recycled or dismantled to minimize impacts on the environment, electrical and electronic products are potentially dangerous for the environment and human health due to the presence of hazardous substances.

For more information, please contact your local or regional authorities.

Note :

- In order to reduce the environmental impact (e.g. energy use) of the cooking process, please be sure that your product is installed according to the user manual, keep the operation place ventilated, keep the extraction duct be direct and short as possible as it can be.
- For the product with manual operation mode, we suggest switch the motor off within 10 minutes after finishing the cooking process.
- Please be sure to dismantle related components according to the user manual when maintaining for non-destructive, protect the parts to make the re-installed work can be favoring and avoid damage.

BUT INTERNATIONAL
1, avenue Spinoza,
77184 EMERAINVILLE,
FRANCE