



Hotte Péri-métrale

INSTRUCTIONS
D'UTILISATION



Cooker Hood

INSTRUCTIONS
FOR USE

TABLE DES MATIERES

1. CONSIGNES DE SÉCURITÉ IMPORTANTES	- 3 -
2. PARTIES & DESCRIPTIONS	- 9 -
3. MONTAGE SUR MUR	-10-
4. Fonctionnement	-16-
5. MAINTENANCE	- 17 -
6. DÉPANNAGE	- 18 -
7. SPECIFICATIONS TECHNIQUE	- 19 -

CE PRODUIT EST POUR USAGE
DOMESTIQUE SEULEMENT!

Veuillez lire attentivement ces instructions avant la première utilisation de ce produit et conservez ce manuel pour une référence future.

Avant d'utiliser l'appareil pour la première fois, enlevez tous les emballages et le film de protection en polyéthylène.

CONSIGNES DE SÉCURITÉ IMPORTANTES

Lorsque vous utilisez des appareils électriques, les précautions de sécurité de base doivent toujours être respectées, y compris ce qui suit:

- Ces instructions sont destinées à assurer votre sécurité. Veuillez les lire attentivement avant l'installation.
- Cet appareil est conçu pour une utilisation comme une hotte d'aspiration (air d'évacuation vers l'extérieur) ou de filtrage (air de recyclage intérieur).
- Tous les travaux d'installation doivent être effectués par une personne compétente ou un électricien qualifié.
- Cet appareil doit être correctement installé par une personne qualifiée, en suivant strictement les instructions du fabricant.

- Les parties accessibles peuvent devenir chaudes pendant l'utilisation.
- Les jeunes enfants doivent être tenus à l'écart de façon à éviter de toucher l'appareil.
- Le fabricant recommande que cet appareil soit gardé hors de la portée des bébés et des petits enfants.
- Cet appareil peut être utilisé par des enfants à partir de 8 ans et par des personnes ayant des capacités physiques, sensorielles ou mentales réduites ou un manque d'expérience et de connaissances à condition qu'elles aient été placées sous surveillance ou qu'elles aient reçu des instructions concernant l'utilisation de l'appareil en toute sécurité et qu'elles comprennent les dangers encourus. Les enfants ne doivent pas jouer avec l'appareil. Le nettoyage et l'entretien par l'utilisateur ne doivent pas être effectués par des enfants, sans surveillance.
- Gardez l'appareil et son cordon hors de portée des enfants de moins de 8 ans.
- Un moyen de déconnexion doit être intégré au câblage fixe conformément aux règles de câblage. Un interrupteur à coupure omnipolaire avec une séparation de contact

d'au moins 3 mm dans tous les pôles doit être connecté au câblage fixe.

- Vérifiez régulièrement l'état du cordon d'alimentation et de la fiche d'alimentation. Si le câble d'alimentation est endommagé, il doit être remplacé par le fabricant, son service après vente ou des personnes de qualification similaire afin d'éviter tout danger.
- Ne pas laisser les câbles électriques toucher les parties chaudes de l'appareil.
- Assurez-vous que le cordon d'alimentation n'est pas coincé sous ou dans l'appareil et éviter d'endommager le câble d'alimentation.
- Ne pas installer l'appareil à l'extérieur dans un endroit humide ou dans un endroit qui peut être sujet à des fuites d'eau comme sous ou à proximité d'un évier. En cas de fuite d'eau, laissez l'appareil sécher de manière naturelle.
- N'utilisez pas de pulvérisateur inflammable à proximité immédiate de l'appareil.
- Veuillez mettre au rebut les matériaux d'emballage avec soin.
- Nous recommandons également le plus grand soin lors de l'utilisation et du nettoyage de l'appareil. Lisez les sections de nettoyage et d'entretien de cet appareil avec soin.

- Dispositif de nettoyage à la vapeur d'eau ne doit pas être utilisé.
- L'appareil n'est pas destiné à être mis en fonctionnement au moyen d'une minuterie extérieure ou par un système de commande à distance séparée.

Avertissement : Consultez les réglementations locales relatives à l'évacuation des fumées. Ne reliez pas la hotte à un conduit de fumée, d'aération ou d'air chaud. Confirmez la bonne aération de la pièce auprès des autorités locales. Assurez-vous que le débit maximal d'extraction d'air des appareils présents dans la pièce ne dépasse pas 4 Pa (0,04 mbar). Il convient de prévoir une aération adéquate de la pièce lorsqu'une hotte d'évacuation est utilisée simultanément avec des appareils utilisant du gaz ou tout autre combustible. L'air ne doit pas être envoyé dans un conduit servant à évacuer les fumées d'appareils brûlant du gaz ou d'autres carburants. Les réglementations relatives à l'évacuation d'air doivent être respectées.

Avertissement: Avant de brancher la hotte: couper l'alimentation électrique et vérifier

que la tension et la fréquence existantes coïncident avec celle indiquée sur la plaque signalétique de l'appareil.

Avertissement: En cas de décharge électrostatique (par ex. la foudre), la hotte peut cesser de fonctionner. Ce phénomène n'entraîne aucun risque de dommages.

Coupez l'alimentation électrique de la hotte, puis rebranchez-la une minute plus tard.

- Pour éviter les risques d'incendie, nettoyez le filtre métallique régulièrement et surveillez de près et contrôlez des récipients contenant de l'huile chaude.
- N'utilisez pas la hotte si elle est endommagée ou si elle présente des signes d'imperfection. Contactez le service client.
- Évitez de flamber des aliments sous cet appareil.
- Lors de l'installation de l'appareil, veillez à ce que les distances suivantes entre la partie supérieure de la cuisinière ou du plan de cuisine et la partie inférieure de la hotte de cuisine soient respectées :
 - > Table de cuisson à gaz: 750 mm.
 - > Plaques électriques: 650mm.







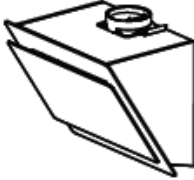

Avertissement : Il y a un risque de choc électrique et d'incendie si le nettoyage n'est pas effectué en conformité avec les instructions.

Risque de choc électrique

Branchez l'appareil sur une prise correctement mise à la terre. En cas de doute demander conseil à un ingénieur qualifié.

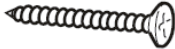
Le non-respect de ces instructions peut entraîner la mort, un incendie ou un choc électrique.

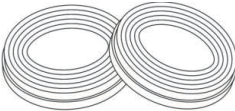
PARTIES & DESCRIPTIONS

Parties	Diagram	Pièces
Structure principale		1
Conduit en plastique		1
Support de la hotte		1
Support de la cheminée supérieure		1
Support de la cheminée inférieure		1
Vis (4x30mm)		12 (1 servant de pièce de pièce de rechange)
Vis(4 x 8mm)		6
Cheville		12 (1 servant de pièce de pièce de rechange)
Filtre à charbon		2
Cheminée		2

1.Préparation de l'installation

a.Si vous disposez d'une ventilation vers l'extérieur, votre hotte peut être connectée comme illustrée ci-dessous au moyen d'un conduit d'extraction (de l'émail, de l'aluminium ou tuyau souple avec un diamètre intérieur de 150 mm).

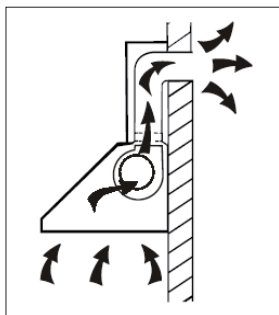

b.Avant l'installation, éteindre l'appareil et débrancher-le de la prise.

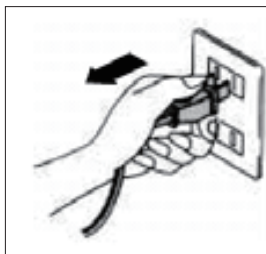

c.La hotte doit être placée à une distance de 65 ~ 75cm au-dessus du plan de cuisson pour obtenir les performances optimales.

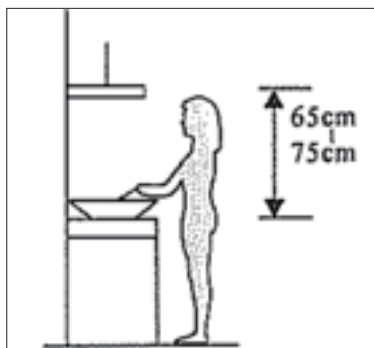

2.Installation (évacuation externe):

Attention ! Respectez l'avertissement contenu sur la fiche d'instructions concernant l'utilisation de l'appareil en cours d'évacuation de l'air de la pièce.

- Percez des trous 3 x 8mm pour ajuster le support. Vissez et serrez le support sur le mur avec les vis et les chevilles murales fournies.

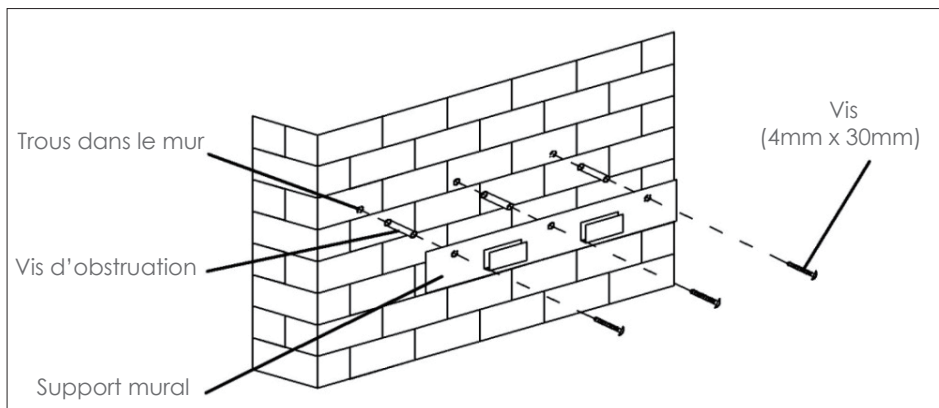

1/ Positionnez la hotte puis accrochez-la sur le crochet de support mural.

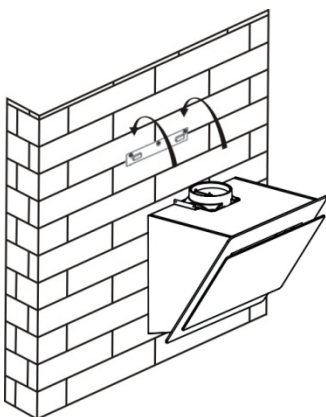

- Ouvrir le panneau de verre et retirer le filtre à graisse en aluminium et marquer les quatre trous intérieurs de la hotte pour sa fixation.
- Retirez la hotte. Percez les quatre trous de $\varnothing 8$ mm dans le mur aux endroits marqués. Insérer quatre chevilles dans les trous, Visser quatre vis dans le mur.
- Accrocher la hotte aspirante dans le support mural et serrer les quatre vis à l'intérieur de la hotte aspirante.

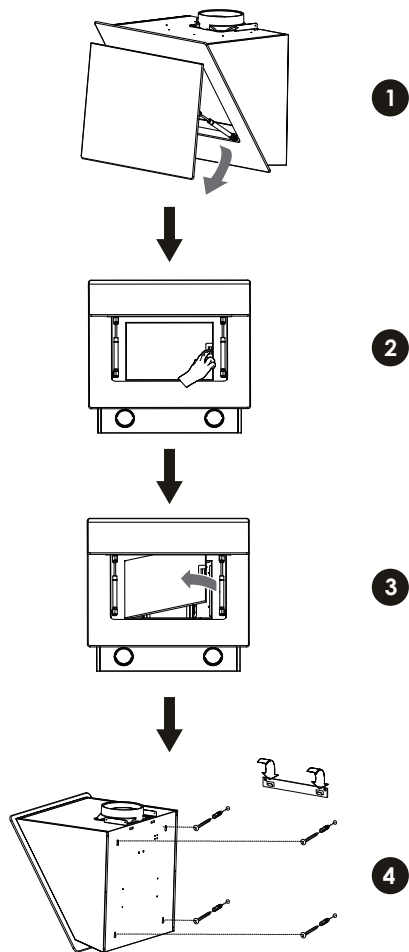

2/ Le support inférieure de la cheminée est utilisé pour fixer la cheminée décorative supérieure et inférieure.

Utiliser 2 vis 4x8mm pour attacher la cheminée inférieure et supérieure ensemble. Avant de fixer le support à la cheminée, décider de l'emplacement des trous de fixation de la cheminée inférieure pour la fixation de la cheminée inférieure ultérieurement.

Ne pas serrer trop fortement les vis, assurez-vous que la cheminée décorative supérieure peut être réglée de manière télescopique après avoir été installée.

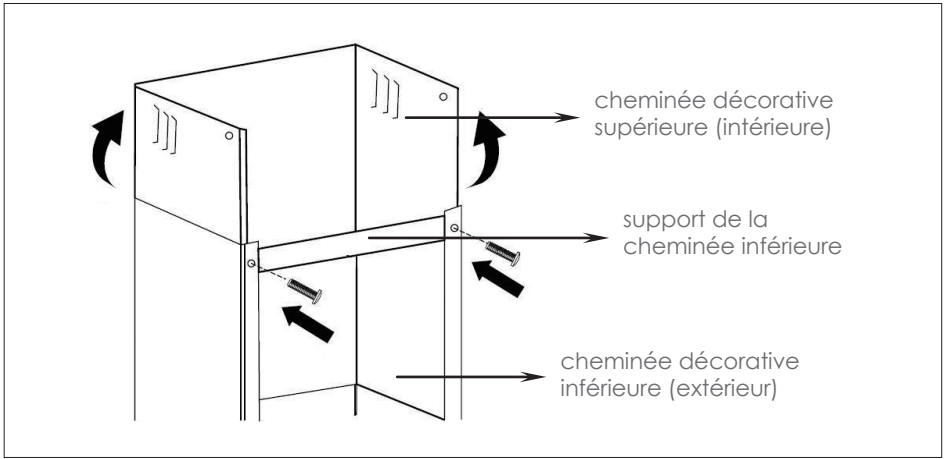

3/ Placer le conduit en plastique sur la hotte.

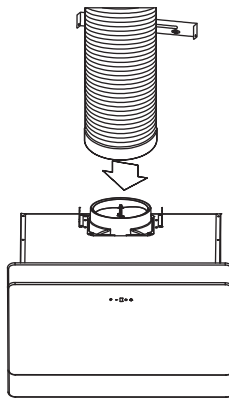

3.1 Poser la cheminée sur la hotte. Fixer le support de cheminée inférieure sur le mur avec 2 vis (4 mm x30mm).

3.2 Puis tirer de la cheminée supérieure vers le haut à la hauteur cible. Ajuster pour atteindre la hauteur voulue.

3.3 Fixer la cheminée supérieure sur le support de cheminée supérieure avec 2 vis (4x8mm). Ensuite, fixer le support de cheminée supérieure sur le mur. Avant de fixer le support sur le mur, vous pouvez décider des trous de fixation du support de la cheminée supérieurs pour l'installation.

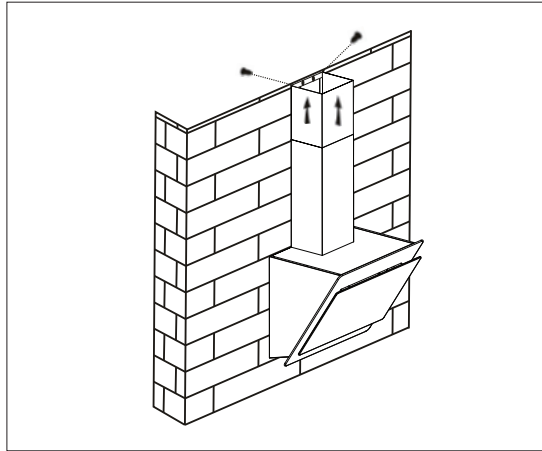
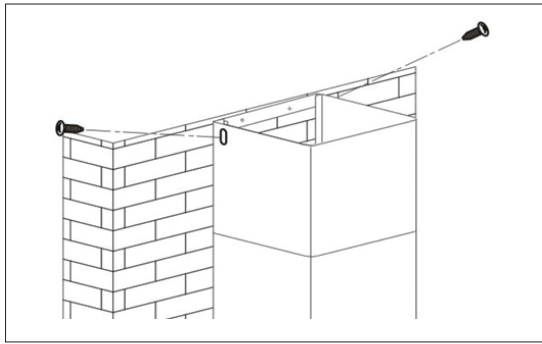

4/ Fixer la cheminée inférieure avec 2 vis 4x8mm sur la hotte.

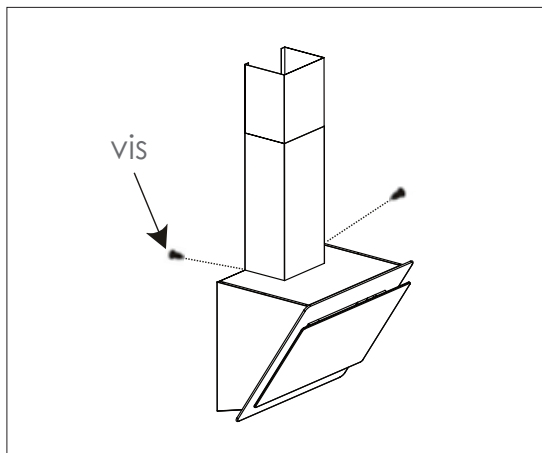

Installation (évent à l'intérieur)

Si vous ne disposez pas d'une sortie vers l'extérieur, le tuyau d'évacuation n'est pas nécessaire et l'installation est identique à celle illustrée à la section « **Installation (évacuation externe)** ».

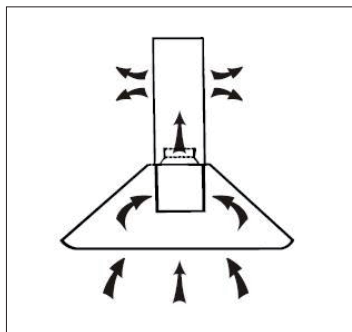

Un filtre à charbon actif peut être utilisé pour piéger les odeurs. Pour installer le filtre à charbon actif, le filtre anti-graisse doit être préalablement retiré. Appuyez sur le verrou et tirez-le vers le bas.

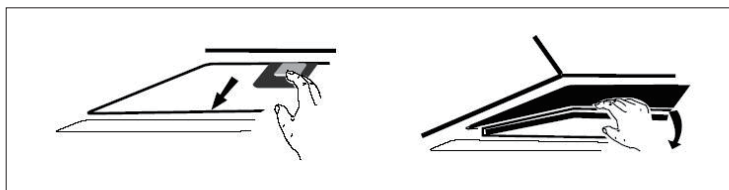



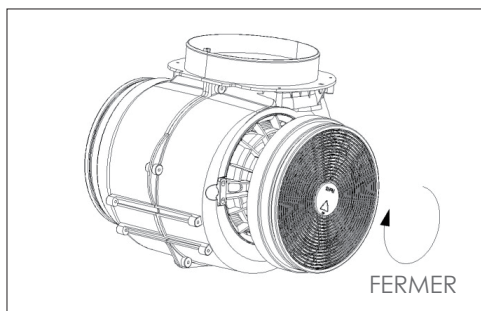

Insérez le filtre à charbon actif dans l'appareil, puis tournez-le dans le sens des aiguilles d'une montre. Répétez la même procédure de l'autre côté.





REMARQUE :

- Assurez-vous que le filtre est fermement verrouillé en position. Autrement, il peut se desserrer et présenter des risques.
- Une fois le filtre à charbon actif fixé, la puissance d'aspiration sera réduite.



-  Bouton Marché/Arrêt
Il est utilisé pour activer / désactiver le ventilateur.
-  Bouton d'augmentation de la vitesse
Pour augmenter la vitesse du ventilateur.
-  Bouton de diminution de la vitesse
Pour réduire la vitesse du ventilateur.
-  Bouton d'éclairage
-  Affichage numérique
L'affichage de la vitesse du ventilateur: "1" pour la vitesse basse, "2" pour la vitesse moyenne, "3" pour la vitesse haute.

Minuterie rapide: Appuyer et maintenir  &  pendant 1 seconde, l'affichage numérique clignotera pour un décompte de 5 minutes. Après 5 minutes un son retentira pendant 1 seconde et le moteur et la lumière s'éteindront automatiquement .

Avant de le nettoyer, éteindre l'appareil et débrancher la prise.

I. Nettoyage régulier

Utiliser un chiffon doux imbibé d'eau savonneuse tiède pour les mains ou un détergent. Ne pas utiliser de grattoirs métalliques, produits chimiques, matériaux abrasifs ou brosse dure pour nettoyer l'appareil.

II. Nettoyage mensuel pour filtre à graisse

IMPERATIF: Nettoyer le filtre tous les mois peut prévenir tout risque d'incendie.

Le filtre recueille la graisse, de la fumée et de la poussière.....donc le filtre affecte directement l'efficacité de la hotte. Si celui-ci n'est pas nettoyé, le résidu de graisse (matière inflammable potentiel) saturera sur le filtre. Nettoyer-le avec un détergent.

III. Nettoyage annuel du filtre à charbon actif

Ce filtre retient les odeurs et doit être remplacé au moins une fois par an en fonction de la fréquence d'utilisation de la hotte.

IV. remplacement de l'ampoule

1. Eteindre l'appareil et débrancher l'appareil.
2. Retirer le couvercle de la lampe en dévissant les deux vis.
3. Dévisser l'ampoule à incandescence
4. Remplacer l'ampoule par une autre de même type et même puissance.

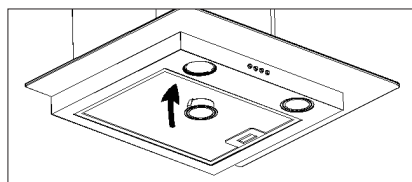

DÉPANNAGE

Faute	Cause	Solution
Le voyant s'allume, mais le ventilateur ne fonctionne pas	Le ventilateur est coincé.	Eteindre l'appareil et le faire réparer par une personne qualifiée.
	Le moteur est endommagé.	
La lumière et le ventilateur ne fonctionnent pas	L'ampoule à grillée	Remplacer l'ampoule
	Le cordon d'alimentation débranché	Brancher l'alimentation de nouveau.
Vibration sourde de l'appareil	Le ventilateur est endommagé.	Eteindre l'appareil et le réparer par une personne qualifiée.
	Le moteur du ventilateur n'est pas bien fixé.	Eteindre l'appareil et le réparer par une personne qualifiée.
	L'appareil n'est pas fixé correctement sur le support.	Décrocher l'appareil et vérifier si le support est dans une position appropriée.
Performance d'aspiration pas bonne	La distance trop longue entre l'appareil et la table de cuisson	Réajuster la distance à 65-75cm

SPECIFICATIONS TECHNIQUE

Modèle	SHD60PERI
Tension / Fréquence	AC 220-240V 50/60Hz
Puissance d'entrée nominale du moteur	100W
Eclairage	≤2X1.5W
Puissance d'absorption nominale	103W
Le débit d'air	≥460m ³ /h
Bruit	≤54dB

Le fabricant et le revendeur ne peuvent pas être tenus responsable de tout accident ou dommage causé par une utilisation inappropriée de l'appareil, ou si les instructions données dans le présent manuel n'ont pas été respectées.

ENLEVEMENT DES APPAREILS MENAGERS USAGES



La directive Européenne 2002/96/EC sur les Déchets des Equipements Electriques et Electroniques (DEEE), exige que les appareils ménagers usagés ne soient pas jetés dans le flux normal des déchets municipaux. Les appareils usagés doivent être collectés séparément afin d'optimiser le taux de récupération et le recyclage des matériaux qui les composent et réduire l'impact sur la santé humaine et l'environnement. Le symbole de la poubelle barrée est apposé sur to pour rappeler les obligations de la collecte séparée. Les consommateurs devront contacter les autorités locales ou leur revendeur concernant la démarche à suivre pour l'enlèvement de leur appareil.

DIRECTORY

1. IMPORTANT SAFETY INSTRUCTIONS	- 21-
2. PARTS & DESCRIPTIONS	- 26-
3. WALL MOUNTING INSTALLATION	- 27-
4. OPERATION	- 33-
5. MAINTENANCE	- 34-
6. TROUBLESHOOTING	- 35-
7. TECHNICAL SPECIFICATIONS	- 36-

THIS PRODUCT IS FOR HOUSEHOLD USE ONLY!

Please read these instructions carefully before the first use of this product and save this manual for your future reference.

Before using the appliance for the first time, remove all packaging and protective polythene film.

IMPORTANT SAFETY INSTRUCTIONS

When using electrical appliances, basic safety precaution should always be followed, including the following:

- These instructions are for your safety. Please read through them thoroughly prior to installation.
- This appliance has been designed for use as an exhausting (air evacuation to the outside) or filtering (indoor air re-cycling) hood.
- All installation work must be carried out by a competent person or qualified electrician.
- This appliance must be installed correctly by a suitably qualified person, strictly following the manufacturer's instructions.
- Accessible parts may become hot during use.
- Young children should be kept away. Care should be taken to avoid touching the appliance.

- The Manufacturer highly recommends that this appliance be kept out of the reach of babies and small children.
- This appliance can be used by children aged from 8 years and above and persons with reduced physical, sensory or mental capabilities or lack of experience and knowledge if they have been given supervision or instruction concerning use of the appliance in a safe way and understand the hazards involved. Children shall not play with the appliance. Cleaning and user maintenance shall not be made by children without supervision.
- Keep the appliance and its cord out of reach of children less than 8 years.
- Means for disconnection must be incorporated in the fixed wiring in accordance with the wiring rules. An all-pole disconnection switch having a contact separation of at least 3 mm in all poles should be connected in fixed wiring.
- Regularly check the power plug and power cord for damage. If the supply cord is damaged, it must be replaced by the

- manufacturer, its service agent or similarly qualified persons in order to avoid a hazard.
- Do not allow the electric cables to touch the hot parts of the appliance.
 - Make sure that the power cord is not caught under or in the appliance and avoid damage to the power cable.
 - Do not install the appliance outdoors in a damp place or in an area which may be prone to water leaks such as under or near a sink unit. In the event of a water leak allow the machine to dry naturally.
 - Do not use flammable sprays in close vicinity to the appliance.
 - Please dispose of the packing material carefully.
 - Do not use flammable sprays in close vicinity to the appliance.
 - We also recommend that great care be taken during use and cleaning. Read the cleaning and maintenance sections for this appliance carefully.
 - A steam cleaner is not to be used.
 - The appliance is not intended to be operated by means of external timer or separated

remote-control system.

Warning: Consult local regulations regarding fumes outlets. Do not connect the hood to a fume, ventilation or hot air duct. Confirm that room ventilation is appropriate with the local authorities. Make sure the maximum air extraction flow rate for the appliances in the room does not exceed 4 Pa (0.04 mbar). The room must have adequate ventilation if an extractor hood is used simultaneously with appliances that run on gas or other fuels. The air must not be discharged into a flue that is used for exhausting fumes from appliances burning gas or other fuels. Regulations regarding air extraction must be complied with.

Warning: Before connecting the hood: switch off the electricity supply and check that the supplied voltage and frequency coincide with that indicated on the appliance nameplate.

Warning: The hood may stop working during an electrostatic discharge (e.g. lightning). This involves no risk of damage. Switch off the electricity supply to the hood and reconnect after one minute.

- To avoid the risk of fire, clean the metal filter regularly and closely watch and regulate pans containing hot oil.
- Do not use the hood if it shows signs of damage or imperfection. Contact customer services.
- Flambe cooking must not be carried out underneath this appliance.
- When installing the appliance, make sure that the following distances between the top of cooker or hob and the lowest part of the cooker hood must be observed:
 - > Gas hobs: 750mm.
 - > Electric hobs: 650mm.







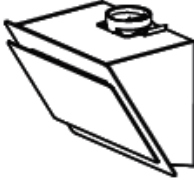

Warning There is a risk of electric shock and fire if cleaning is not carried out in accordance with the instructions.

Electrical Shock Hazard

Only plug this unit into a properly earthed outlet. If in doubt seek advice from a suitably qualified engineer.

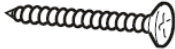
Failure to follow these instructions can result in death, fire, or electrical shock.

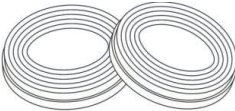
PARTS & DESCRIPTIONS

Part	Diagram	Pieces
Main Body		1
Plastic Duct		1
Cooker hood bracket		1
Upper Chimney Bracket		1
Lower Chimney Bracket		1
Screw (4x30mm)		12 (1 for spare use)
Screw (4 x 8mm)		6
Wall Plug		12 (1 for spare use)
Carbon Filter		2
Chimney		2

WALL MOUNTING INSTALLATION

1. Prepare for installation:

a. If you have an outlet to the outside, your cooker hood can be connected as below picture by means of an extraction duct (enamel, aluminum, flexible pipe or inflammable material with an interior diameter of 150mm)

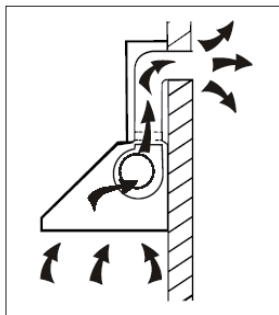

b. Before installation, turn the unit off and unplug it from the outlet.

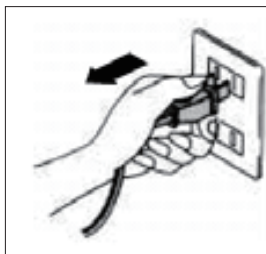

c. The cooker hood should be placed at a distance of 65-75cm above the cooking plane for best effect.

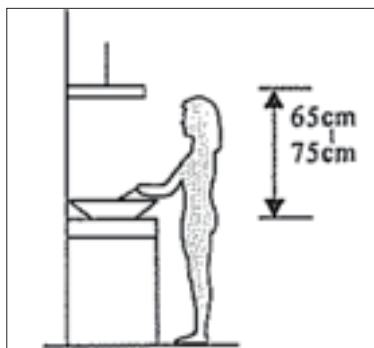

2.Installation (Vent outside):

Attention! Observe the warning in the instruction sheet concerning the operation of the appliance when air is discharged from the room.

When the range hood and appliance supplied with energy other than electricity are simultaneously in operation, the negative pressure in the room must be not exceed 4 Pa (4×10^{-5} Bar)

- Drill 3 x 8mm holes to accommodate the bracket. Screw and tighten the bracket onto the wall with the screws & screw plugs provided.

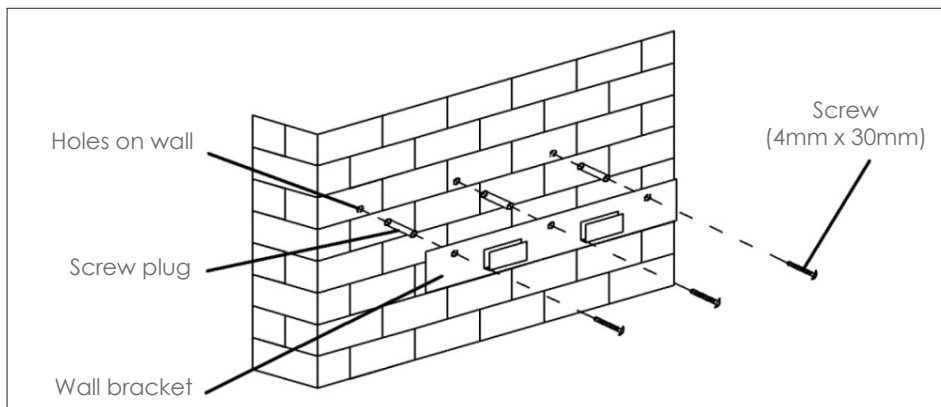

- 1/ Offer up the cooker hood and hang onto the wall bracket hook.

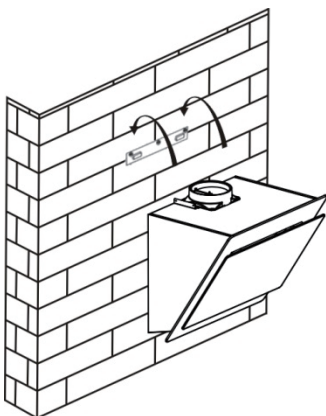

- Open the glass panel and remove the aluminum grease filter and mark the four holes for the installation from the inside of the hood.
 - Take the hood back down again.
- Drill the four \varnothing 8 mm holes in the wall at the marked locations.
Insert four wall plugs into the holes, Screw four screws into the wall.
- Hang the extractor hood back in the wall bracket and tighten the four screws on the inside of the extractor hood.

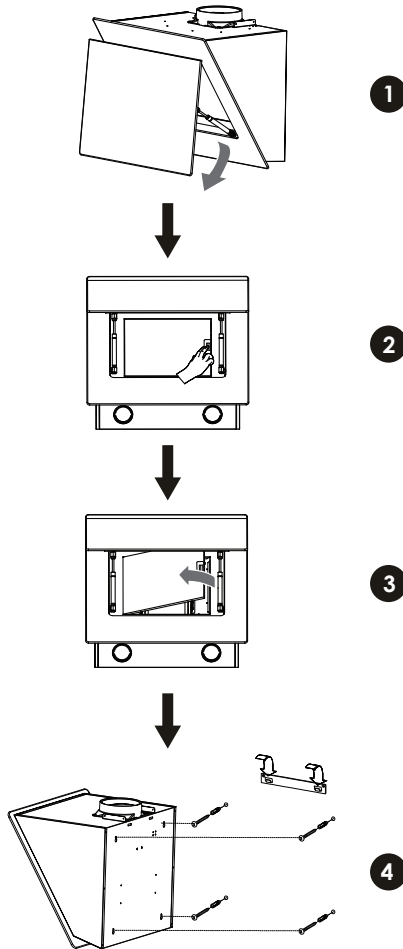

2/ The lower chimney bracket is used to fix the upper decorative chimney and lower decorative chimney.

Use 2pcs 4x8mm screws to attach lower and upper chimney together. Before attaching the bracket to the chimney, decide the location of lower chimney bracket fixing holes for fixing the lower chimney bracket in the later step.

Do not fasten screws too much, make sure upper decorative chimney can be telescopically adjusted after assembled.

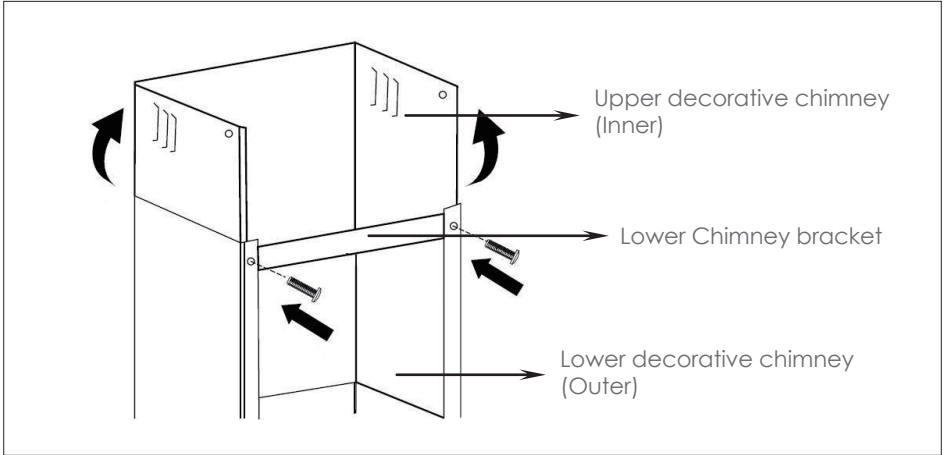

3/ Place the plastic duct on the cooker hood.

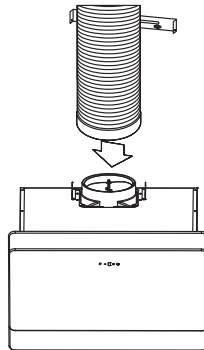

3.1 Put the chimney on the cooker hood. Fix the lower chimney bracket on the wall by 2 screws (4mm x30mm).

3.2 Then pulling out the upper chimney upwards to the target height. Adjust to reach the height required.

3.3 Fix the upper chimney on the upper chimney bracket by 2 screws (4x8mm). Then fix the upper chimney bracket on the wall. Before fixing the bracket on the wall, you can decide the upper chimney bracket fixing holes for installation.

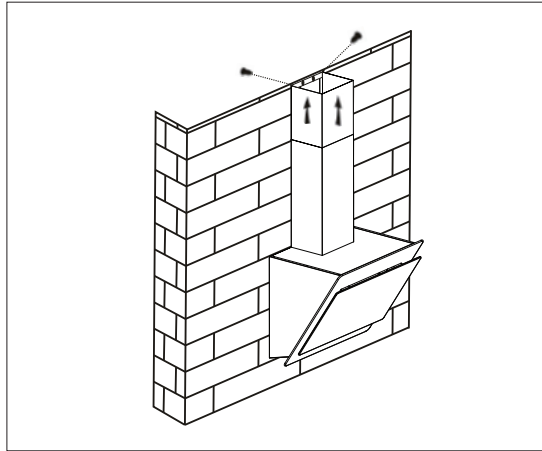
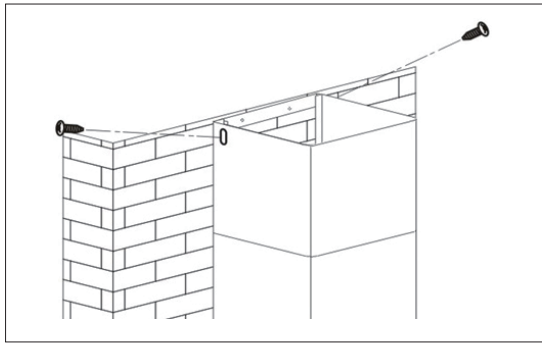

4/ Fix the lower chimney with 2 pcs of 4x8mm screws on the cooker hood.

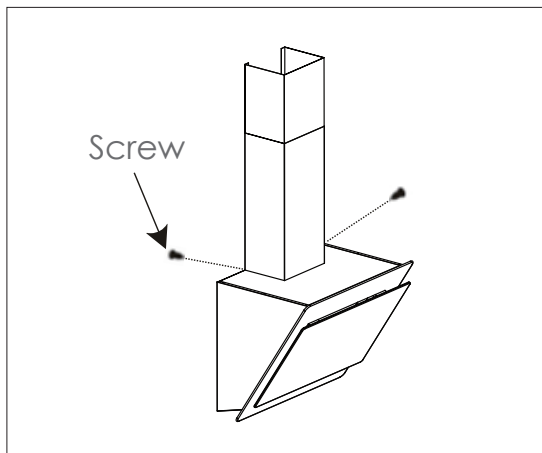

Installation (Vent inside)

If you do not have an outlet to the outside, exhaust pipe is not required and the installation is similar to the one show in section "**Installation (Vent outside)**".

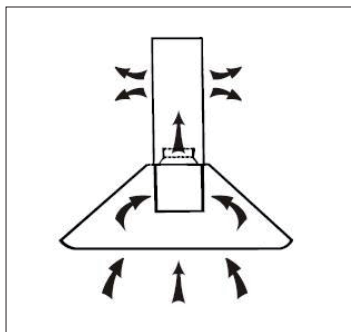

Activated carbon filter can be used to trap odors. In order to install the activated carbon filter, the grease filter should be detached first. Press the lock and pull it downward.

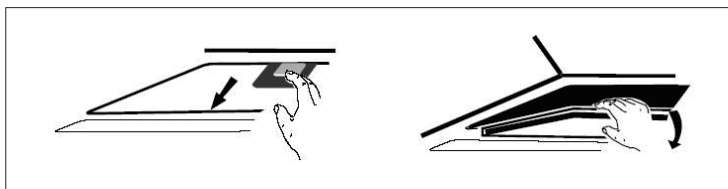

Plug the activated carbon filter into the unit and turn it in clockwise direction. Repeat the same on the other side.

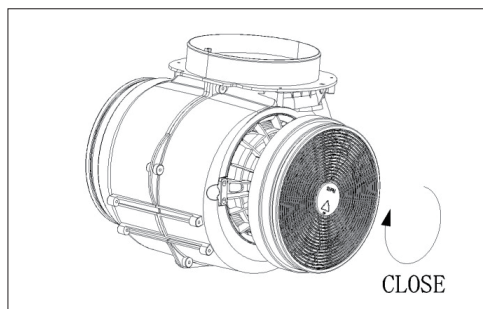

NOTE:

- oMake sure the filter is securely locked. Otherwise, it would loosen and cause dangerous.
- oWhen activated carbon filter attached, the suction power will be lower.

**On/Off button**

It's used for turning on/off the fan.

**Speed plus button**

For increasing the speed of the fan

**Speed decrease button**

For decreasing the speed of the fan.

**Light button****Digital display**

Fan speed display: "1" for Low speed, "2" for Medium speed, "3" for High speed.

Quick timer: Press **+** & **-** hold for 1 second, Digital display will flashing & into 5 minutes count down, after 5 minutes motor & light will turn off automatic & Buzzer sound for 1 second.

MAINTENANCE

Before cleaning switch the unit off and pull out the plug.

I. Regular Cleaning

Use a soft cloth moistened with hand-warm mildly soapy water or household cleaning detergent. Never use metal pads, chemical, abrasive material or stiff brush to clean the unit.

II. Monthly Cleaning for Grease Filter

ESSENTIAL: Clean the filter every month can prevent any risk of fire.

The filter collects grease, smoke and dust..... so the filter is directly affecting the efficiency of the cooker hood. If not cleaned, the grease residue (potential flammable) will saturate on the filter. Clean it with household cleaning detergent.

III. Annual Cleaning for Activated Carbon Filter

Apply SOLELY to unit that installed as a recirculation unit (not vented to the outside). This filter traps odours and must be replaced at least once a year depending on how frequent the cooker hood used.

IV. Bulb Replacement

- 1.Switch the unit off and unplug the appliance.
- 2.Remove the lamp cover by unscrewing the 2 screws.
- 3.Unscrew the incandescent bulb
- 4.Replace with the same type and rated bulb/lamp

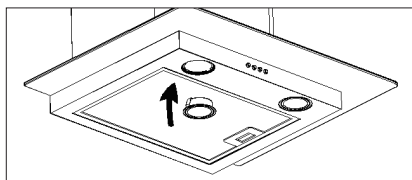

TROUBLESHOOTING

Fault	Cause	Solution
Light on, but fan does not work	The fan blade is jammed.	Switch of the unit and repair by qualified service personnel only.
	The motor is damaged.	
Both light and fan do not work	light bulb burn.	Replace the bulb with correct rating.
	Power cord looses.	Plug in to the power supply again.
Serious Vibration of the unit	The fan blade is damaged.	Switch of the unit and repair by qualified service personnel only.
	The fan motor is not fixed tightly.	Switch of the unit and repair by qualified service personnel only.
	The unit is not hung properly on the bracket.	Take down the unit and check whether the bracket is in proper location.
Suction performance not good	Too long distance between the unit and the cooking plane	Readjust the distance to 65-75cm

TECHNICAL SPECIFICATIONS

Model	SHD60PERI
Voltage / Frequency	AC 220-240V 50/60Hz
Rated motor input power	100W
Illumination	≤2X1.5W
Rated input power	103W
Air flow	≥460m ³ /h
Noise	≤54dB

We decline liability for any damage or accident derived from any use of this product which is not in conformity with the instructions contained in this booklet.

ENVIRONMENTAL PROTECTION



Waste electrical products should not be disposed of with household waste. Please recycle where facilities exist. Check with your Local Authority or retailer for recycling advice.

This appliance is marked according to the European directive 2002/96/EC on Waste Electrical and Electronic Equipment (WEEE). By ensuring this product is disposed of correctly, you will help prevent potential negative consequences for the environment and human health, which could otherwise be caused by inappropriate waste handling of this product.

The symbol on the product indicates that this product may not be treated as household waste. Instead it shall be handed over to the applicable collection point for the recycling of electrical and electronic equipment

Disposal must be carried out in accordance with local environmental regulations for waste disposal.

For more detailed information about treatment, recovery and recycling of this product, please contact your local city office, your household waste disposal service or the shop where you purchased the product

BUT INTERNATIONAL
1, avenue Spinoza,
77184 EMERAINVILLE,
FRANCE

PN:201407