

$\Delta 178 \pm 1$ *Signature*

## REFRIGERATEUR COMBINE

Modèle-reference:	SRB3103A+XNF
Classe climatique:	N/SN/T/ST
Volume brut total:	348L
Volume total du stockage:	314L
Volume d'aliments frais:	214L
Volume du congélateur:	100L
Classe de protection contre le choc électrique:	I
Tension nominale:	220-240V~
Fréquence nominale:	50Hz
Courant nominal:	1.0A
Autonomie:	13h
Gaz réfrigérant:	R600a(46g)
Puissance de dégivrage:	197W
Mousse d'isolation:	Cyclopentane
Pouvoir de congélation:	6kg/24h
Type de dégivrage:	Congélation automatique
NO. de série :	

schéma électrique

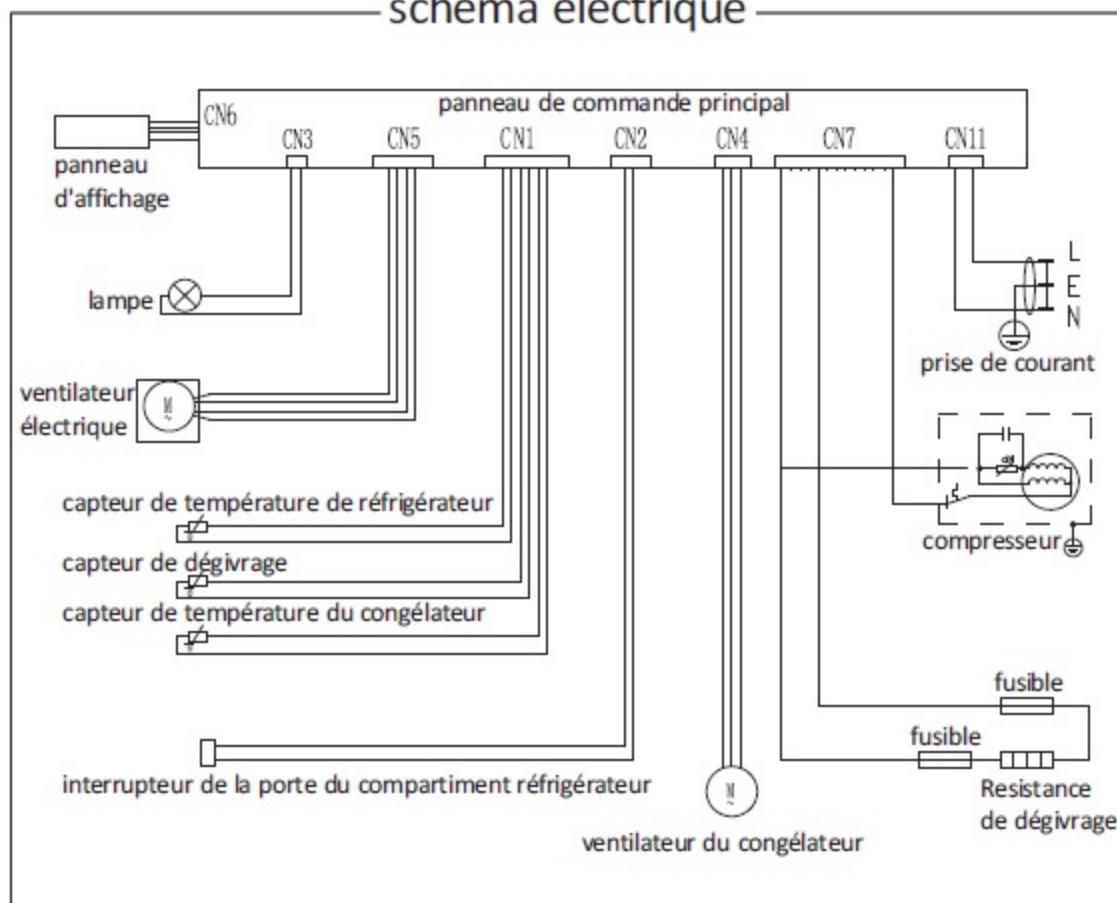

BUT INTERNATIONAL  
1, AVENUE SPINOZA  
77184 EMERAINVILLE, FRANCE  
FABRIQUE EN RPC

 $\Delta 120 \pm 1$