

# MANUEL D'UTILISATION - FR

---



SIGNATURE

RÉFRIGÉRATEUR  
AMÉRICAIN

---

SFDOOR4700XN

## TABLE DES MATIERES

1. Consignes de sécurité importantes	- 1 -
Signification des symboles d'avertissement	- 1 -
Avertissements concernant l'électricité	- 3 -
Avertissements concernant l'utilisation	- 3 -
Avertissements relatifs à la conservation	- 4 -
Avertissements relatifs à l'enlèvement	- 4 -
2. Utilisation correcte de votre appareil	- 5 -
Instructions d'emplacement	- 5 -
Démarrage	- 5 -
3. Description	- 6 -
4. Utilisation du panneau de commande	- 8 -
5. Entretien et nettoyage	-10-
Nettoyage	-10-
Coupure de courant	-10-
6. Dépannage	- 11 -
7. Conseils pour l'économie d'énergie	- 12 -
8. Zone la plus froide du réfrigérateur	- 13 -
9. Enlèvement des appareils ménagers usagés	- 14 -
10. Information technique	- 14 -
11. Mise à niveau des pieds	- 15 -

### CHER CLIENT:

Merci d'avoir acheté ce produit. Afin d'obtenir les meilleures performances de votre nouveau réfrigérateur, prenez le temps de lire complètement les instructions importantes dans ce manuel. Assurez-vous que les matériaux d'emballage soient éliminés conformément aux règlements actuels concernant l'environnement. Pour jeter le réfrigérateur usé en toute sécurité, contactez votre service local d'élimination des déchets afin d'obtenir des conseils. Cet appareil doit être utilisé uniquement à des fins prévues à cet effet.



FAITES UN GESTE ECOCITOYEN  
EN TRIANT VOS EMBALLAGES CARTON

À LA FIN DE VIE DE VOTRE PRODUIT, PENSEZ À  
LE RAPPORTER DANS UN POINT DE COLLECTE  
OU DÉPOSER LE À LA DÉCHETERIE PROCHE DE  
VOTRE DOMICILE



CET APPAREIL EST DESTINÉ À UN USAGE  
DOMESTIQUE UNIQUEMENT!

Veillez lire attentivement toutes les instructions avant la première utilisation et conservez-les pour une référence ultérieure.

## 1. CONSIGNES DE SECURITE IMPORTANTES

Référez-vous aux sections suivantes pour ce qui concerne l'installation, l'utilisation, l'entretien et l'enlèvement de l'appareil.

### Signification des symboles d'avertissement



**Symbole d'interdiction**

Ce symbole indique des cas interdits et des comportements interdits. Un non-respect des instructions peut entraîner des dommages à l'appareil ou mettre la sécurité personnelle des utilisateurs en danger.



**Symbole d'avertissement**

Ce symbole indique que ces indications doivent être suivies et être strictement exécutées en suivant les exigences de l'utilisation. Un non-respect des instructions peut entraîner des dommages à l'appareil ou mettre la sécurité personnelle des utilisateurs en danger.



**Symbole de notes**

Ce symbole indique les cas pour lesquels vous devez adresser une attention particulière. Un non-respect des instructions peut entraîner des dommages à l'appareil ou mettre la sécurité personnelle des utilisateurs en danger.



**1-MISE EN GARDE-**Risque d'incendie /matières inflammables. Il y a des matières inflammables à l'arrière de l'appareil, veuillez-vous garder l'appareil de la source du feu.

Attention: risque d'incendie /  
matières inflammables.

**2-MISE EN GARDE-**Veillez à ne pas obstruer les ouvertures de ventilation dans l'appareil ou dans la structure intégrée.

**3-MISE EN GARDE-**N'utilisez pas de dispositifs mécaniques ou d'autres moyens pour accélérer le processus de dégivrage, autres que ceux recommandés par le fabricant.

**4-MISE EN GARDE-**N'endommagez pas le circuit réfrigérant.

**5-MISE EN GARDE-**N'utilisez pas d'appareils électriques à l'intérieur des compartiments de stockage de l'appareil, à moins qu'ils ne soient agréés à cet effet par le fabricant.

- Cet appareil peut être utilisé par des enfants à partir de 8 ans et par des personnes ayant des capacités physiques, sensorielles ou mentales réduites ou un manque d'expérience et de connaissances à condition qu'elles aient été placées sous surveillance ou qu'elles aient reçu des instructions concernant l'utilisation de l'appareil en toute sécurité et qu'elles comprennent les dangers encourus. Les enfants ne doivent pas jouer avec l'appareil. Le nettoyage et l'entretien par l'utilisateur ne doivent pas être effectués par des enfants, sans surveillance.
- Ne pas stocker dans cet appareil des substances explosives telles que des aérosols contenant des gaz propulseurs inflammables.

## 1. CONSIGNES DE SECURITE IMPORTANTES

- Si le câble d'alimentation est endommagé, il doit être remplacé par le fabricant, son service après-vente ou des personnes de qualification similaire afin d'éviter un danger.
- Il est recommandé d'examiner régulièrement le câble d'alimentation pour détecter tout signe de détérioration éventuelle, et l'appareil ne doit pas être utilisé si le câble est endommagé.
- Cet appareil est équipé d'une prise de terre pour vous protéger d'éventuels risques électriques et doit être branché sur un socle de prise de courant comportant un contact de terre.
- Gardez l'appareil et son cordon d'alimentation hors de la portée des enfants de moins de 8 ans.
- Avant de brancher l'appareil, assurez-vous que la tension et la fréquence indiquée sur sa plaque signalétique correspond à l'alimentation électrique à votre domicile.
- **AVERTISSEMENT:** lors du positionnement de l'appareil, assurez-vous que le cordon d'alimentation n'est pas coincé ni endommagé.
- **AVERTISSEMENT:** Ne placez pas plusieurs prises de courant portables ou blocs d'alimentation portables à l'arrière de l'appareil.  
Les enfants âgés de 3 à 8 ans sont autorisés à charger et décharger des appareils de réfrigération
- Si le circuit de réfrigération est endommagé :
  - Eviter les flammes nues ou étincelles d'allumage
  - Bien ventiler la pièce où l'appareil est installé.

Pour éviter la contamination des aliments, veuillez respecter les instructions suivantes:

- L'ouverture prolongée de la porte peut entraîner une augmentation significative de la température dans les compartiments de l'appareil.
- Nettoyez régulièrement les surfaces pouvant entrer en contact avec des aliments et des systèmes de drainage accessibles.
- Nettoyer les réservoirs d'eau s'ils n'ont pas été utilisés pendant 48 h; rincer le système d'alimentation en eau raccordé à une source d'eau si l'eau n'a pas été aspirée pendant 5 jours.
- Rangez la viande et le poisson crus dans des récipients appropriés au réfrigérateur, de manière à ce qu'ils ne soient pas en contact avec d'autres aliments ni ne s'égouttent dessus.
- Les compartiments pour produits congelés deux étoiles sont adaptés pour stocker des produits pré congelés, stocker ou préparer des glaces et des glaçons.
- Les compartiments à une, deux et trois étoiles ne conviennent pas pour la congélation d'aliments frais.
- Si l'appareil de réfrigération reste vide pendant de longues périodes, éteignez, dégivrez, nettoyez, séchez et laissez la porte ouverte pour éviter le développement de moisissure dans l'appareil.

### **Généralité:**

- Cet appareil est conçu uniquement pour une utilisation domestique et d'autres utilisations similaires, comme dans:
  - Les cuisines de magasins, de bureaux et autres environnements professionnels;
  - Les habitations de fermes;
  - Les chambres d'hôtels, de motels et autres environnements résidentiels;
  - Les restaurations et autres utilisations similaires.
- Cet appareil est principalement adapté pour la réfrigération et la conservation des aliments tels que les fruits et les boissons.
- Ce manuel contient de nombreuses informations de sécurité importantes qui doivent être respectées par les utilisateurs.

Cet appareil de réfrigération n'est pas destiné à être utilisé comme un appareil intégrable.

# 1. CONSIGNES DE SECURITE IMPORTANTES

## ► Avertissements concernant l'électricité

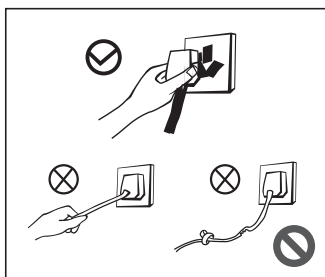

- Ne tirez pas sur le câble d'alimentation lorsque vous débranchez l'appareil de la prise de courant. Saisissez bien la fiche et retirez-la de la prise de courant.
- Afin d'assurer son utilisation en toute sécurité, n'endommagez en aucun cas le câble d'alimentation et l'appareil ne doit pas être utilisé si le câble d'alimentation est défectueux ou la fiche est usée.
- Le câble d'alimentation endommagé doit être remplacé par dans le centre de service agréé par le fabricant.

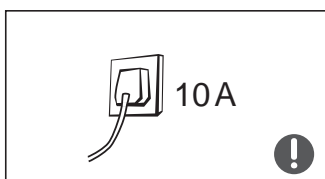

- Prévoyez une prise de courant tripolaire ayant un ampère de 10A ou plus. La prise de courant ne doit pas être partagée avec d'autres appareils électriques.
- La fiche du câble d'alimentation doit être insérée fermement dans la prise de courant afin d'éviter tout risque d'incendie. Assurez-vous que l'électrode de mise à la terre de la prise de courant est équipée d'un fil de terre.

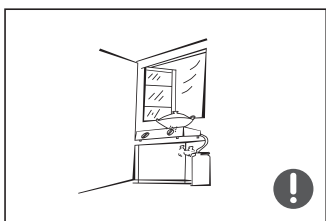

- Le réfrigérateur doit se connecter à l'alimentation électrique de 220V-240V/50Hz CA. Les fluctuations de tension doivent être dans la plage de (220V-240V)  $\pm 10\%$ . Afin d'éviter tout dysfonctionnement ou tout dommage, un régulateur de tension automatique doit être installé pour l'alimentation électrique CA.

- En cas de fuite du gaz ou d'autres substances inflammables, refermez le robinet du gaz, ouvrez les portes et les fenêtres de la pièce. Ne débranchez pas directement le réfrigérateur ou d'autres appareils pour éviter tout risque d'incendie.

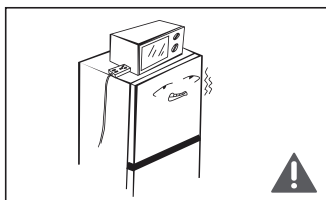

- Pour des raisons de sécurité, il n'est pas recommandé de placer des régulateurs, des cuiseurs à riz, des fours à micro-ondes et d'autres appareils électriques sur le dessus du réfrigérateur, autres que ceux recommandés par le fabricant.

## ► Avertissements concernant l'utilisation

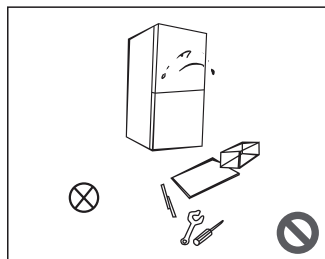

- Il est interdit d'endommager les conduits de fluide frigorigène. Toute opération d'entretien doit être effectuée par un professionnel.
- Le câble d'alimentation défectueux doit être remplacé par le fabricant, son service de maintenance ou des personnes agréées pour éviter tout danger.

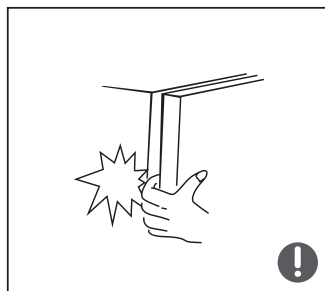

- L'encadrement de l'appareil ou la structure intégrée ne doit pas être obstrué, afin d'assurer une ventilation suffisante.
- Si les dégagements entre les portes du réfrigérateur et la structure ou est placé le réfrigérateur sont étroits, prenez soin de ne pas placer votre main dans ces zones pour éviter de vous blesser. Ouvrez doucement la porte du réfrigérateur, en évitant de faire tomber des aliments.
- Afin d'éviter des gelures, ne retirez pas d'aliments ou de récipients dans le compartiment de congélation lorsque l'appareil est en fonctionnement.

## 1. CONSIGNES DE SECURITE IMPORTANTES



- N'autorisez pas des enfants à s'introduire dans le réfrigérateur pour empêcher qu'ils soient coincés à l'intérieur. N'autorisez pas les enfants à grimper sur le réfrigérateur pour éviter qu'ils chutent.
- Ne rincez pas à l'eau le réfrigérateur ; n'installez pas le réfrigérateur dans les endroits humides susceptibles d'être éclaboussés par l'eau, afin d'éviter d'endommager les propriétés d'isolation électrique du réfrigérateur.

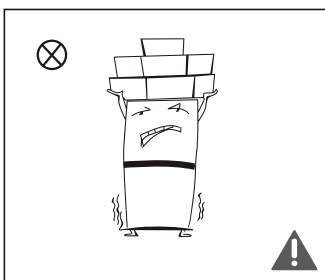

- Ne placez pas d'objets lourds sur le dessus du réfrigérateur, car ils peuvent tomber lorsque vous ouvrez ou refermez la porte, pouvant provoquant des blessures.
- En cas de panne de courant ou avant toute opération de nettoyage, débranchez la fiche de la prise de courant. Ne rebranchez pas le réfrigérateur dans les cinq minutes qui suivent, car des démarrages successifs du compresseur peuvent endommager l'appareil.

### ► Avertissements relatifs à la conservation

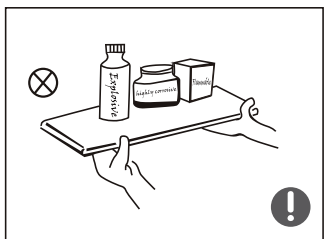

- Ne placez pas d'articles inflammables, explosifs, corrosifs ou extrêmement volatils dans le réfrigérateur, car ils pourraient endommager l'appareil ou provoquer des risques d'incendie.
- Ne placez pas d'articles inflammables à proximité de votre réfrigérateur.

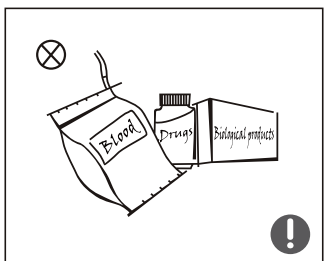

- Ce réfrigérateur doit être utilisé uniquement pour conserver des aliments. Ne l'utilisez pas à d'autres fins, telles que la conservation du sang, des médicaments ou des produits biologiques.

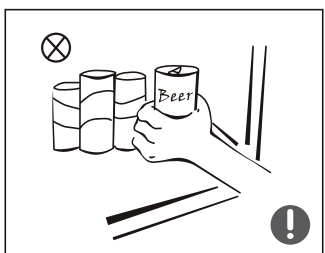

- Ne placez pas de récipients en bouteille ou hermétiques, par exemple, des bières en bouteille ou des boissons dans le réfrigérateur, il pourrait y avoir un risque d'explosion ou causer des pertes.
- Ne pas stocker dans cet appareil des substances explosives telles que des aérosols contenant des gaz propulseurs inflammables.

### ► Avertissements relatifs à l'enlèvement

⊘ Le gaz réfrigérant (R600a) et la mousse de cyclopentane sont des matériaux inflammables. Le réfrigérateur doit être mis à l'écart de sources d'incendie et ne doit jamais être brûlé. Lors de l'enlèvement, transférez le réfrigérateur utilisé dans un centre de recyclage agréé, pour réduire l'effet sur l'environnement ou les risques de danger.

! Afin d'éviter tout accident, retirez la porte du réfrigérateur et assurez-vous que les clayettes soient placées correctement à l'intérieur du réfrigérateur.

## 2. UTILISATION CORRECTE DE VOTRE APPAREIL

### ► Instructions d'emplacement

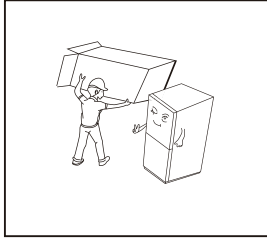

- Avant d'utiliser le réfrigérateur, retirez tous les matériaux d'emballage, y compris les protections en polystyrène et les rubans adhésifs à l'intérieur du réfrigérateur, déchirez les films de protection sur la porte et le réfrigérateur.

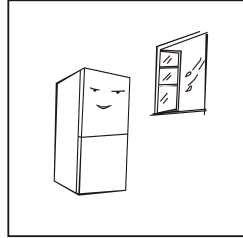

- Le réfrigérateur doit être placé dans un lieu bien ventilé; le sol doit être plat et solide.
- Essuyez l'intérieur et l'extérieur du réfrigérateur avec un chiffon humide (Ajoutez une petite quantité de détergent dans l'eau savonneuse, puis essuyez finalement avec un chiffon imbibé d'eau propre).

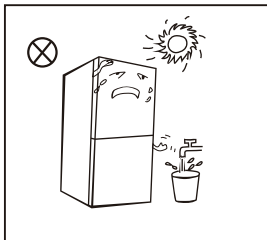

- Gardez l'appareil éloigné de la source de chaleur et des lumières directes du soleil. N'installez pas le réfrigérateur dans les endroits humides pour éviter la rouille ou affecter l'effet d'isolation.

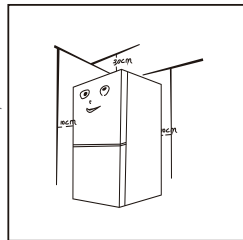

- Afin de faciliter les ouvertures, les fermetures de la porte, et la dissipation de la chaleur, assurez-vous d'avoir au moins un dégagement de 30 cm au-dessus de l'appareil et un dégagement de 10 cm sur les deux côtés et à l'arrière de l'appareil.

### ► Démarrage

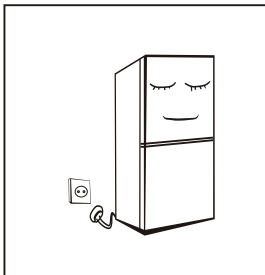

- Avant de brancher le réfrigérateur à l'alimentation électrique (220V/50Hz), laissez-le s'installer pendant une demi-heure avant la mise en route pour la première fois.
- Laissez le réfrigérateur fonctionner pendant 2 à 3 heures avant de le charger d'aliments frais ou surgelés; En été, étant donné la température ambiante élevée, laissez le réfrigérateur fonctionner pendant plus de 4 heures.

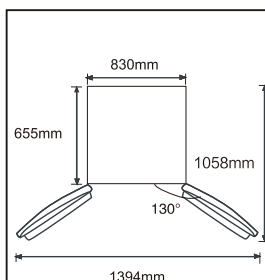

- Laissez un espace suffisant pour assurer les ouvertures possibles et les retraits des tiroirs.
- Les dimensions indiquées sur l'image sont seulement pour votre référence.

### 3. DESCRIPTION

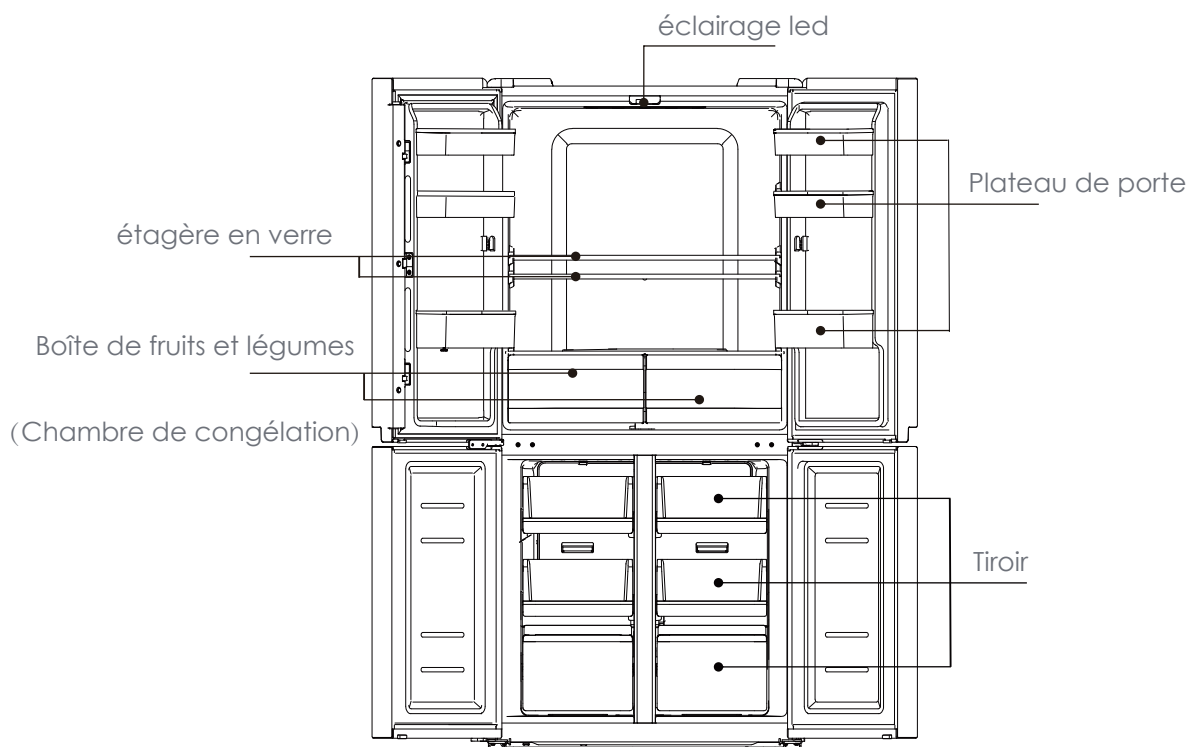

(L'illustration ci-dessus n'a valeur que de référence. La configuration réelle dépendra du produit physique ou de la déclaration du distributeur.)

#### Chambre de réfrigération

- La Chambre de réfrigération convient pour le stockage d'un certain nombre de fruits, de légumes, de boissons et d'autres aliments consommés à court terme, temps de stockage suggéré 3 jours à 5 jours.
- Il est conseillé de mettre les aliments chauds avant de les placer au réfrigérateur.
- Les clayettes en verre peuvent être ajustées en haut ou en bas pour obtenir suffisamment d'espace de stockage et une utilisation commode.

Chambre de réfrigération	Type d'aliment
Porte ou balconnets du réfrigérateur	<ul style="list-style-type: none"> <li>· Aliments avec conservateurs naturels tels que confitures, jus, boissons, condiments.</li> <li>· Ne pas y conserver d'aliments périssables.</li> </ul>
Bac à légumes	<ul style="list-style-type: none"> <li>· Les fruits, herbes aromatiques et légumes doivent être placés séparément dans ce bac.</li> <li>· Ne pas mettre de bananes, oignons, pommes de terre et ail au réfrigérateur.</li> </ul>
<ul style="list-style-type: none"> <li>· Clayette inférieure</li> <li>· Bac à viande</li> </ul>	Viande crue, volaille, poisson (pour les conservations de court terme)
Clayette intermédiaire	Produits laitiers, œufs
Clayette supérieure	Aliments ne nécessitant pas de cuisson tels que plats préparés, charcuterie, restes.



## Chambre de congélation

- La chambre de congélation à basse température peut conserver la nourriture fraîche longtemps et elle sert surtout à stocker des aliments congelés et à faire de la glace.
- La chambre de congélation convient pour stocker de la viande, du poisson, des boules de riz et d'autres aliments qui ne sont pas consommés rapidement.
- Il est conseillé de diviser les aliments en petites portions afin qu'ils soient consommés rapidement et entièrement et pour pouvoir par la suite ne décongeler que la quantité désirée. Nous vous conseillons d'étiqueter et de dater chaque paquet congelé afin de suivre les délais de conservation.

Les tiroirs, boîtes alimentaires, étagères, etc. placés en fonction de la position dans l'image ci-dessus sont les plus économes en énergie.

Chambre de congélation	Type d'aliment
Bac(s)/clayette(s) du congélateur	<ul style="list-style-type: none"><li>· Aliments à conserver pendant longtemps</li><li>· Bac/clayette inférieur(e) pour viande crue, volaille, poisson.</li><li>· Bac/clayette intermédiaire pour légumes congelés, frites.</li><li>· Bac/clayette supérieur(e) pour glace, fruits congelés, plats congelés.</li></ul>

### Remarque :

Eviter de surcharger le réfrigérateur avec une quantité excessive d'aliments car la congélation ne peut pas bien fonctionner. Les aliments stockés ne doivent pas bloquer la sortie d'air. Sinon, l'effet de congélation sera baissé.

### Remarque :

la température aura un impact sur la durée de conservation des aliments. Réglez la température si nécessaire. Plus chaud accélérera la détérioration des aliments et plus froid les aliments congelés seront mauvais. Donc de la nourriture à gaspiller.

## 4.UTILISATION DU PANNEAU DE COMMANDE

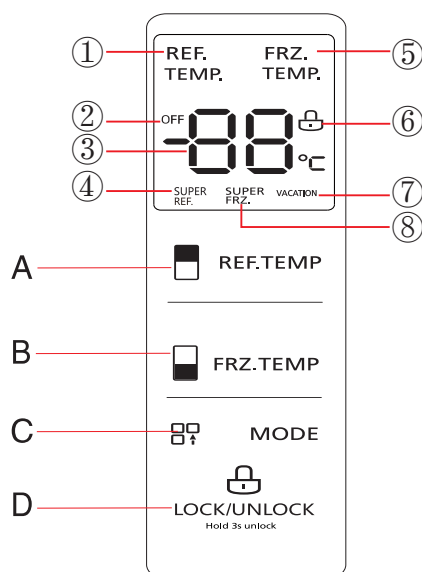

### 1. Ecran:

① Icône de temp. du réfrigérateur ② Icône ARRÊT ③ Zone d'affichage de la température  
④ Icône de super-réfrigération ⑤ Icône du temp. du congélateur ⑥ Icône de verrouillage/déverrouillage  
⑦ Icône de vacances ⑧ Icône de super-congélation



### 2. Bouton :

A. Bouton de réfrigérateur B. Bouton de congélateur  
C. Bouton de mode D. Bouton de verrouillage/déverrouillage



### 3. Mode d'emploi

#### 1) Affichage

La première fois que le réfrigérateur est démarré, l'écran va afficher tout pendant 3 secondes. Entre-temps, la cloche de démarrage sonne puis l'écran donne l'affichage normal de fonctionnement. La première fois qu'on utilise le réfrigérateur, la température par défaut de la chambre de réfrigération et la chambre de congélation vaut 5 °C/-18 °C respectivement.

Quand une erreur a lieu, l'affichage montre le code d'erreur (cf. page suivante) ; lors du fonctionnement normal, l'affichage indique la température établie de la chambre de réfrigération ou de la chambre de congélation. Dans des circonstances normales, en cas d'absence d'opération sur l'écran ou d'action d'ouverture des portes dans un délai de 30 secondes, l'affichage donne l'état de verrouillage  , et l'état de verrouillage  disparaîtra dans 30 secondes.

#### 2) Verrouillage/déverrouillage

Dans l'état déverrouillé, appuyer sur le bouton de verrouillage  pendant 3 secondes pour verrouiller. L'icône du verrouillage  s'allume et le bipleur sonne, ce qui signifie que le panneau d'affichage est verrouillé. A ce moment, le bouton de fonctionnement ne peut pas être actionné.

#### 3) Réglage de température de la chambre de réfrigération

Appuyer sur le bouton de température de la chambre de réfrigération  pour modifier la température de consigne de la chambre de réfrigération, puis à chaque pression sur le bouton de thermorégulation de la chambre de réfrigération, la température sera réduite de 1 °C. L'intervalle établi de température pour la chambre de réfrigération est compris entre 2 et 8 °C. Quand la température vaut 2 °C, appuyer sur le bouton encore, et la température de la chambre de réfrigération sera établie à 8 °C, et ainsi de suite.

#### 4) Réglage de température de la chambre de congélation



Appuyer sur le bouton de température de la chambre de congélation  pour modifier la température de consigne de la chambre de congélation puis à chaque pression sur le bouton de thermorégulation de la chambre



de congélation, la température sera réduite de 1 °C. L'intervalle établi de température pour la chambre de congélation est compris entre -24 et -16 °C. Quand la température vaut -24 °C, appuyer sur le bouton encore, et la température de la chambre de congélation sera établie à -24 °C, et ainsi de suite.





### 5) Réglage du mode

Appuyer sur le bouton de mode  **MODE** pour sélectionner un mode de commande différent. Le mode de commande est périodique selon le réglage suivant :

Super réfrigération  → super congélation  → Super réfrigération et super congélation

  → vacance **VACATION** → néant → Super refrigerating 

Quand le mode de super réfrigération  est choisi, la température de la chambre de réfrigération doit être automatiquement établie à 2 °C ; quand on quitte le mode de super réfrigération , la température de la chambre de réfrigération doit automatiquement revenir à celle établie avant le mode de super réfrigération.

Quand le mode de super congélation  est choisi, la température de la chambre de congélation doit être automatiquement établie à -24 °C ; quand on quitte le mode de super réfrigération , la température de la chambre de congélation doit automatiquement revenir à celle établie avant le mode de super congélation. Réglage temporel de la super congélation : Après le réglage du mode de super congélation , une longue pression sur le bouton de température de la congélation  pendant 3 s, l'écran indique « 48 », ce qui signifie que le temps de super congélation a été réglé à 48 h. Et si l'on appuie sur le bouton de température de la congélation , l'affichage va indiquer « 6 », ce qui signifie que le temps de super congélation a été réglé à 6 h. A cette échéance, on quittera automatiquement le mode de super réfrigération.

Après avoir réglé le mode de super réfrigération , le réglage de la durée de super réfrigération sera de 3 h par défaut, et le mode de super réfrigération cessera automatiquement à échéance. Lorsque le mode de vacance **VACATION** est établi, la température de la chambre de congélation sera automatiquement établie à -18 °C, la température de la chambre de réfrigération hors service et l'icône (OFF) brille.

Réglage recommandé : chambre réfrigérée 4 °C, chambre de congélation - 18 °C.

### 6) Conservation en cas de panne de courant

En cas de panne de courant, l'état de fonctionnement instantané sera verrouillé et maintenu jusqu'à remise sous tension.

### 7) Avertissement sur l'ouverture et contrôle sur l'alarme

Lors de l'ouverture des portes pendant certain temps, l'alarme sonnera. Si les portes ne sont pas fermées en 2 minutes, le bipleur sonnera une fois par minute jusqu'à la fermeture.

### 8) Indicateur d'erreur

Les avertissements suivants apparaissant sur l'affichage indiquent des erreurs spécifiques du réfrigérateur. Même si la fonction de refroidissement et de congélation marche malgré les erreurs suivantes, l'utilisateur est recommandé de contacter un technicien pour s'assurer un usage normal du réfrigérateur.

Code d'erreur	Description d'erreur
E1	Erreur de la sonde de la température dans la chambre de réfrigération
E2	Erreur de la sonde de la température dans la chambre de congélation
E4	Erreur du capteur de dégivrage de la chambre de réfrigération
E5	Erreur du capteur de dégivrage de la chambre de congélation
E6	Erreur de communication
E7	Erreur du capteur de température ambiante
EH	Erreur de la sonde de l'humidité

## 5. ENTRETIEN ET NETTOYAGE

### ► Nettoyage

- Des poussières derrière le réfrigérateur et sur le sol doivent être nettoyées pour améliorer l'effet de refroidissement et économiser l'énergie. L'intérieur du réfrigérateur doit être nettoyé régulièrement pour éviter des odeurs désagréables. Des serviettes douces ou des éponges trempées dans l'eau et des détergents non corrosifs sont recommandées pour le nettoyage. Finalement, le réfrigérateur doit être nettoyé avec un tissu imbibé d'eau propre puis un chiffon sec.

Avant de rebrancher le réfrigérateur, laissez la porte ouverte pour faire sécher son intérieur naturellement.



- N'utilisez pas de brosses rigides, d'éponge en acier, de brosses métalliques et de détergents abrasifs tels que les dentifrices, les solvants organiques (par exemple, de l'alcool, de l'acétone, etc.), de l'eau bouillante, des articles acides ou alcalines pour nettoyer le réfrigérateur, car ils peuvent endommager les surfaces extérieure et intérieure du réfrigérateur.
- Ne rincez pas le réfrigérateur avec de l'eau, en évitant d'affecter l'isolation des propriétés électriques. Utilisez un chiffon sec lorsque vous essuyez le panneau de commande et les composants électriques.

⚠ Veuillez débrancher le réfrigérateur de la prise de courant avant de le nettoyer.

- Les poussières situées derrière le réfrigérateur et sur le sol doivent être nettoyées à temps pour améliorer l'effet de refroidissement et les économies d'énergie.
- L'intérieur du réfrigérateur doit être nettoyé régulièrement pour éviter les odeurs.
- Vérifiez régulièrement le joint de la porte pour vous assurer qu'il n'y a pas de débris.
- Veuillez éteindre l'appareil avant de le nettoyer, enlevez tous les aliments, les étagères, les tiroirs, etc.
- Nettoyez le joint de la porte avec du savon doux et de l'eau.
- Utilisez un chiffon doux ou une éponge pour nettoyer l'intérieur du réfrigérateur, avec deux cuillères à soupe de bicarbonate de soude et une pinte d'eau tiède. Puis rincez à l'eau, essuyez, ouvrez la porte et séchez-le naturellement avant la mise sous tension.
- Pour les zones difficiles à nettoyer dans le réfrigérateur (par exemple, les sandwichs étroits, les interstices ou les coins), il est recommandé de les essuyer régulièrement avec un chiffon doux, une brosse douce, etc. et si nécessaire, en combinaison avec des outils auxiliaires (tels que bâtons minces) pour éviter l'accumulation de contaminants dans ces zones.
- N'utilisez pas de savon, de détergent, de poudre à récuser, de nettoyant en aérosol, etc., ceux-ci pouvant créer des odeurs à l'intérieur du réfrigérateur.
- Nettoyez le cadre de la bouteille, les étagères et les tiroirs avec un détergent doux et séchez avec un chiffon doux.
- Essuyez la surface extérieure du réfrigérateur avec un chiffon doux imprégné d'eau savonneuse, de détergent, etc., puis essuyez.
- N'utilisez pas de brosses dures, de billes d'acier propres, de brosses métalliques, d'abrasifs tels que les dentifrices, les solvants organiques (tels que l'alcool, l'acétone, l'huile de banane, etc.), l'eau bouillante, les objets acides ou alcalins, nettoyez la surface et l'intérieur du réfrigérateur. L'eau bouillante et le benzène peuvent déformer ou endommager les pièces en plastique.
- Ne rincez pas à l'eau pour ne pas altérer les propriétés d'isolation électrique.

### ► Coupure de courant

En cas de panne de courant, des aliments peuvent être conservés pendant quelques heures, même en été; il est recommandé de réduire la fréquence d'ouverture de la porte et ne pas conserver d'aliments dans le réfrigérateur.

Débranchez le réfrigérateur et nettoyez-le lorsqu'il n'est pas utilisé pendant une longue période de temps. Laissez la porte ouverte pour éviter des odeurs désagréables qui pourront s'accumuler à l'intérieur du compartiment.

Ne tournez pas le réfrigérateur à l'envers. Ne secouez pas le réfrigérateur. La poignée de transport ne doit pas être inclinée jusqu'à plus de 45°. Tenez la porte et la charnière lorsque vous déplacez le réfrigérateur.



Il est recommandé d'assurer le fonctionnement en continu du réfrigérateur après le démarrage. Ne déplacez pas le réfrigérateur pour éviter d'affecter la durée de vie du réfrigérateur.

## 6. DÉPANNAGE

- Vous pouvez tenter de résoudre les simples problèmes suivants par vous-même.  
En cas d'impossibilité de les résoudre, veuillez prendre contact avec le service après-vente.

Défaillance du fonctionnement	Vérifier si l'appareil est branché ou si la prise est bien en contact. Vérifier si la tension est suffisante. Vérifier si une panne de courant ou si des circuits partiels ont disjoncté.
Mauvaises odeurs	Les aliments malodorants seront soigneusement enveloppés. Vérifier l'absence de nourriture avariée. Nettoyer l'intérieur du réfrigérateur.
Fonctionnement à long terme du compresseur	Le prolongement du temps de fonctionnement du réfrigérateur est normal en été quand la température ambiante est élevée. Il est déconseillé de conserver trop de nourriture à la fois dans l'appareil. La nourriture doit être refroidie avant d'être placée dans l'appareil. Les portes sont trop fréquemment ouvertes.
La lampe ne s'allume pas.	Vérifier si le réfrigérateur est branché et si la lampe est endommagée. Faire remplacer la lampe par un spécialiste.
Les portes ne peuvent pas se fermer convenablement.	La porte est coincée par des emballages alimentaires. Trop d'aliments sont conservés. Le réfrigérateur est penché.
Bruit important	Vérifier si le sol est de niveau et si le réfrigérateur est placé de manière stable. Vérifier si les accessoires sont placés aux bons emplacements.
Le joint de la porte ne s'ajuste pas.	Éliminez les parties anormales du joint de la porte. Chauffer le joint de la porte puis laissez-le refroidir pour le restaurer (ou soufflez-le avec un sèche-cheveux ou utilisez une serviette chaude pour chauffer).
Débordement d'eau	Trop de nourriture dans la chambre ou la nourriture contient trop d'eau. Les portes ne sont pas fermées convenablement, ce qui entraîne un givrage.
L'appareil est chaud	Quand l'appareil devient chaud sous l'effet d'une température ambiante élevée ou une quantité excessive d'aliments, le compresseur s'arrête. Puis, ceci produit le bruit pendant que le ventilateur fonctionne pour baisser la température.
Condensation en surface	Un temps chaud et humide augmente la formation de givre et de condensation. Cela est normal et n'est pas un défaut. Lorsque l'humidité est faible, la condensation disparaîtra. Puis, bien fermer la porte.
Bruit anormal	Le compresseur peut produire des bourdonnements lors du fonctionnement. Lors du démarrage et de l'arrêt en particulier, le bruit est fort et ceci est normal. Le réfrigérant s'écoulant à l'intérieur de l'appareil peut produire un grincement, ce qui est normal.

### Conseils:

- Le réfrigérateur peut émettre de la chaleur à cause de la radiation du condenseur pendant le fonctionnement, surtout en été, c'est un phénomène normal.
- Condensation: la condensation peut apparaître sur la surface extérieure et les joints de la porte du réfrigérateur, quand le taux d'humidité ambiante est élevé, cela est un phénomène normal et la condensation peut être essuyée avec un tissu sec.
- Bruits du débit d'air: Le réfrigérant qui circule dans les conduits de fluide frigorigène pourra provoquer des bruits et des grognements, c'est un phénomène normal et cela n'affecte pas l'effet de refroidissement.
- Bourdonnements : Les bourdonnements seront générés quand le compresseur fonctionne, particulièrement lors du démarrage ou de l'arrêt de l'appareil.
- Claquement: L'électrovanne ou la soupape de commutation électrique claqueront. Cela est un phénomène normal et il n'affecte pas le fonctionnement.

## 7. CONSEILS POUR L'ECONOMIE D'ENERGIE

N'ouvrez pas la porte fréquemment, surtout quand le temps est chaud ou humide. Refermez la porte dès que possible, une fois ouverte.

Vérifiez que l'appareil soit toujours suffisamment ventilé. (Assurez-vous d'avoir une circulation adéquate derrière l'appareil.)

Dans des conditions de température normales, réglez le thermostat en position moyenne.

Avant de stocker des aliments frais dans les emballages à l'intérieur de l'appareil, assurez-vous qu'ils soient bien refroidis à température ambiante.

Une épaisse couche de givre peut augmenter la consommation d'énergie, nettoyez donc l'appareil une fois que la couche de givre et atteint une épaisseur de 3-5mm.

- ◆ L'appareil doit être placé dans la zone la plus froide de la pièce, éloigné d'appareils de chauffage ou des conduits de chauffage. N'exposez pas l'appareil aux rayons directs du soleil.
- ◆ Laissez les aliments chauds bien refroidir à la température ambiante avant de les stocker dans l'appareil. Une surcharge d'aliments peut prolonger le fonctionnement du compresseur. Les aliments qui sont congelés lentement peuvent conduire à une mauvaise qualité de conservation.
- ◆ Assurez-vous d'emballer les aliments correctement et d'essuyer les récipients avant de les placer dans l'appareil. Cela peut réduire l'accumulation de givre à l'intérieur de l'appareil.
- ◆ Les tiroirs dans l'appareil ne doivent pas être garnis de papier d'aluminium, papier ciré, ou du papier absorbant.
- ◆ Afin de réduire les ouvertures, organisez et étiquetez des aliments dans l'appareil. Retirez autant d'articles que nécessaire chaque fois et refermez la porte au plus vite.

## 8. ZONE LA PLUS FROIDE DU REFRIGERATEUR

Ce symbole ci-dessous indique l'emplacement de la zone la plus froide dans votre réfrigérateur. Cette zone est délimitée près du ventilateur, et en haut par le symbole ou bien par la clayette positionnée à la même hauteur.



Afin de garantir les températures dans cette zone, veillez à ne pas modifier le positionnement de cette clayette.

### INSTALLATION DE L'INDICATEUR DE TEMPERATURE

Pour vous aider à bien régler votre réfrigérateur, celui-ci est équipé d'un indicateur de température qui permettra de contrôler la température moyenne dans la zone la plus froide. **AVERTISSEMENT:** Cet indicateur est seulement prévu pour être utilisé avec votre réfrigérateur. Veillez à ne pas l'utiliser dans un autre réfrigérateur (en effet, la zone la plus froide n'est pas la même), ou pour une autre utilisation.

### Vérification de la température dans la zone la plus froide

Une fois que l'installation de l'indicateur de température est réalisée, vous pourrez vérifier régulièrement que la température de la zone la plus froide est correcte. Le cas échéant, ajustez le thermostat en conséquence comme indiqué précédemment. La température intérieure du réfrigérateur est influencée par plusieurs facteurs tels que la température ambiante de la pièce, la quantité d'aliments stockés et la fréquence d'ouverture de la porte. Prenez ces facteurs en compte lors du réglage de la température.

Pour la bonne conservation des denrées dans votre réfrigérateur et notamment dans la zone la plus froide, veillez à ce que l'indicateur de température apparaisse «OK».

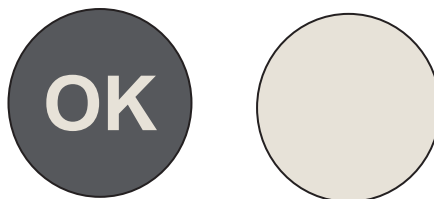

Si «OK» n'apparaît pas, la température de la zone est trop élevée. Réglez le thermostat sur une position supérieure. Attendez au moins 12 heures avant de réajuster le thermostat. Après le chargement des denrées fraîches dans l'appareil ou après les ouvertures répétées (ou ouverture prolongée) de la porte, il est normal que l'inscription «OK» n'apparaît pas dans l'indicateur de température.

## 9. ENLEVEMENT DES APPAREILS MENAGERS USAGES

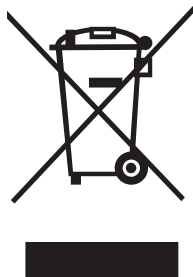

La directive Européenne 2012/19/EU sur les Déchets des Equipements Electriques et Electroniques (DEEE), exige que les appareils ménagers usagés ne soient pas jetés dans le flux normal des déchets municipaux. Les appareils usagés doivent être collectés séparément afin d'optimiser le taux de récupération et le recyclage des matériaux qui les composent et réduire l'impact sur la santé humaine et l'environnement. Le symbole de la poubelle barrée est apposé sur tous les produits pour rappeler les obligations de la collecte séparée. Les consommateurs devront contacter les autorités locales ou leur revendeur concernant la démarche à suivre pour l'enlèvement de leur appareil.

## 10. INFORMATION TECHNIQUE

Référence:	SFDOOR4700XN
Tension nominale:	220-240V~
Ampère:	1.9A
Fréquence nominale:	50Hz
Entrée de puissance de dégivrage:	250W
Classe climatique:	SN/N/ST
Réfrigérant:	R600a(79g)
Protection contre choc électrique:	I
Mousse isolante:	CYCLOPENTANE

### Classes climatiques

-Tempéré étendu : cet appareil frigorifique est destiné à être utilisé à température ambiante allant de 10 °C à 32 °C;

-Tempéré : cet appareil frigorifique est destiné à être utilisé à l'environnement températures allant de 16 °C à 32 °C;

-Subtropical :cet appareil frigorifique est destiné à être utilisé à l'environnement températures allant de 16 °C à 38 °C;

-Tropical :cet appareil frigorifique est destiné à être utilisé à l'environnement températures allant de 16 °C à 43 °C;

Remarque: Plus d'informations sur les données, veuillez scanner le code QR sur l'étiquette énergétique.



## 11. MISE À NIVEAU DES PIEDS

### 1) Précautions avant la mise à niveau :

Avant de régler les pieds, assurez-vous que le réfrigérateur est débranché. Lire attentivement les précautions pour éviter tout accident.

### 2) Mise à niveau des pieds

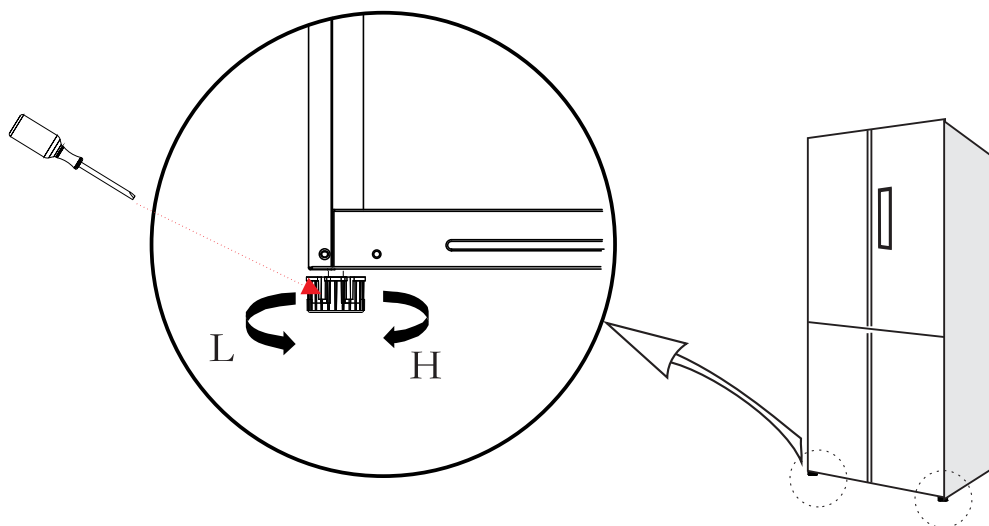

L = bas ; H = haut

### 3) Procédures de réglage :

- Tourner les pieds dans le sens des aiguilles d'une montre pour augmenter la hauteur du réfrigérateur ;
- Tourner les pieds dans le sens inverse des aiguilles d'une montre pour réduire la hauteur du réfrigérateur ;
- Régler les pieds de droite et de gauche en fonction des procédures précédentes jusqu'à ce que le réfrigérateur soit mis à niveau.

### À propos de votre service de produits:

Pour contacter notre Service Après-Vente, avant de vous déplacer à votre magasin BUT, appelez le 09 78 97 97 97.

Du Lundi au Samedi de 08h00 à 20h00 (Prix d'un appel local).

Durée de disponibilité des pièces détachées de dépannage : 5 ans.

Conformément à l'Article L. 217 du code de la consommation, votre produit bénéficie d'une garantie légale de conformité de 2 ans.

# INSTRUCTIONS FOR USE - EN

---



SIGNATURE

REFRIGERATOR  
CROSS DOOR

---

SFDOOR4700XN

## CONTENTS

1. Safety warnings	- 19 -
Meaning of safety warning symbols	- 19 -
Electricity related warnings	- 20 -
Related warnings for use	- 21 -
Warnings related to placing items	- 21 -
Warnings related to disposal	- 22 -
2. Proper use of refrigerator	- 23 -
3. Product overview	- 24 -
4. Operation	- 26 -
5. Maintenance of refrigerator	- 28 -
Cleaning	- 28 -
Stop using	- 28 -
6. Frequently asked questions	- 29 -
7. Tips for energy saving	- 30 -
8. Coldest zone in the refrigerator	- 31 -
9. Correct disposal of this product	- 32 -
10. Technical information	- 32 -
11. Levelling feet	- 33 -

### DEAR CUSTOMER:

Thank you for buying this refrigerator. To ensure that you get the best results from your new refrigerator, please take time to read through the simple instructions in this booklet. Please ensure that the packing material is disposed of in accordance with the current environmental requirements. When disposing of any refrigerator equipment please contact your local waste disposal department for advice on safe disposal. This appliance must be only used for its intended purpose.



THIS PRODUCT IS FOR HOUSEHOLD  
USE ONLY!

Please read these instructions carefully before the first use of this product and save this manual for your future reference.

## 1. SAFETY WARNINGS

Regarding the information for the installation, operation, maintenance and disposal of the appliance, please refer to the below paragraphs of this manual.

### Meaning of safety warning symbols



#### Prohibition symbols

The symbols indicate prohibited matters, and those behaviors are forbidden. Non-compliance with the instructions may result in product damages or endanger the personal safety of users.



#### Warning symbols

The symbols indicate matters that must be followed, and those behaviors must be strictly executed in line with the operation requirements. Non-compliance with the instructions may result in product damages or endanger the personal safety of users.



#### Note symbols

The symbols indicate matters to pay attention to, and these behaviors shall be specially noted. Due precautions are needed or minor or moderate injuries or damages of the product will be caused.



**1-WARNING-** Risk of fire / flammable materials. There are flammable materials at the back of appliance, please keep the product far away fire source.

**2-WARNING-** Keep ventilation openings, in the appliance enclosure or in the built-in structure, clear of obstruction.

**3-WARNING-** Do not use mechanical devices or other means to accelerate the defrosting process, other than those recommended by the manufacturer.

**4-WARNING-** Do not damage the refrigerant circuit.

**5-WARNING-** Do not use electrical appliances inside the food storage compartments of the appliance, unless they are of type recommended by the manufacturer;

- This appliances can be used by children aged from 8 years and above and persons with reduced physical, sensory or mental capabilities or lack of experiences and knowledge if they have been given supervision or instruction concerning use of the appliances in a safe way and understand hazard way involved. Children shall not play with appliances. Cleaning and user maintenance shall not be made by children without supervision.
- Do not store explosive substances such as aerosol cans with a flammable propellant in this appliance.
- If the supply cord is damaged, it must be replaced by the manufacturer, its service agent or similarly qualified persons in order to avoid a hazard. It is recommended to check regularly the supply cord for any sign of possible deterioration, and the appliance should not be used if the cable is damaged.
- This appliance has been incorporated with a grounded plug. Please ensure the wall outlet in your house is well earthed.
- It is recommended to check regularly the supply cord for any sign of possible deterioration, and the appliance should not be used if the cable is damaged.
- Check that the voltage of the power supply in your home is the same as the voltage shown on the rating label of.
- **WARNING:** When positioning the appliance, ensure the supply cord is not trapped or damaged.
- **WARNING:** Do not locate multiple portable socket-outlets or portable power supplies at the rear of the appliance.
- Children aged from 3 to 8 years are allowed to load and unload refrigerating appliances.
- If the refrigerant circuit is damaged:
  - Avoid naked flames and sources of ignition.
  - Thoroughly ventilate the room in which the appliance is situated.

## 1. SAFETY WARNINGS

To avoid contamination of food, please respect the following instructions:

- Opening the door for long periods can cause a significant increase of the temperature in the compartments of the appliance.
- Clean regularly surfaces that can come in contact with food and accessible drainage systems.
- Clean water tanks if they have not been used for 48 h; flush the water system connected to a water supply if water has not been drawn for 5 days.
- Store raw meat and fish in suitable containers in the refrigerator, so that it is not in contact with or drip onto other food.
- Two-star frozen-food compartments are suitable for storing pre-frozen food, storing or making ice-cream and making ice cubes.
- One-, two- and three-star compartments are not suitable for the freezing of fresh food.
- If the refrigerating appliance is left empty for long periods, switch off, defrost, clean, dry, and leave the door open to prevent mould developing within the appliance.

### GENERAL

This appliance is intended to be used in household and similar applications such as:

- staff kitchen areas in shops, offices and other working environments;
- farm houses;
- by clients in hotels, motels and other residential type environments;
- bed and breakfast type environments.

This manual contains lots of important safety information which shall be observed by the users.

This refrigerating appliance is not intended to be used as a built-in appliance.

### ► Electricity related warnings

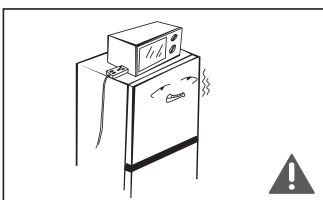
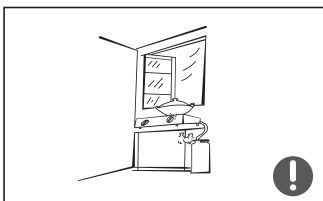
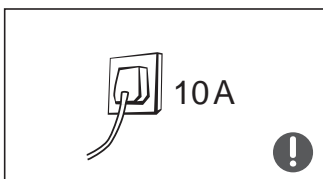
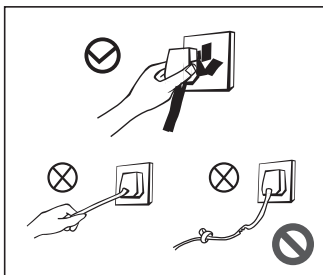

- Do not pull the power cord when pulling the power plug of the refrigerator. Please firmly grasp the plug and pull out it from the socket directly.
- Do not damage the power cord under any condition so as to ensure safety use, do not use when the power cord is damaged or the plug is worn.
- Worn or damaged power cord shall be replaced in manufacture-authorized maintenance stations.
- Please use a dedicated three-hole power socket which is 10A or more and the power socket shall not be shared with other electrical appliances.
- The power cord should be firmly contacted with the socket or else fires might be caused. Please ensure that the grounding electrode of the power socket is equipped with a reliable grounding line.
- The refrigerator adopts 220V-240V/50Hz AC power, voltage fluctuations over the range of 220V-240V±10% will cause malfunction or even damage, so a 750 W automatic voltage regulator must be installed in concert with the AC power.
- Please turn off the valve of the leaking gas and then open the doors and windows in case of leakage of gas and other flammable gases. Do not unplug the refrigerator and other electrical appliances considering that spark may cause a fire.
- To ensure safety, it is not recommended that to place regulators, rice cookers, microwave ovens and other appliances at the top of the refrigerator, those recommended by the manufacture are not included. Do not use electrical appliances in the food pantry.

# 1. SAFETY WARNINGS

## ► Related warnings for use

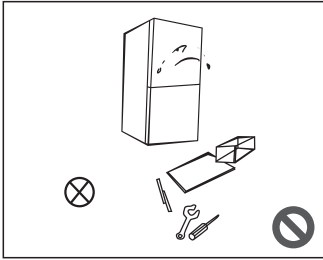

- Authorized demolition or renovation of the refrigerator is not prohibited. It is forbidden to damage the refrigerant lines and the repair and maintenance of the refrigerator must be carried out by professionals.
- Damaged power cord must be replaced by the manufacturer, its maintenance department or related professionals in order to avoid danger.

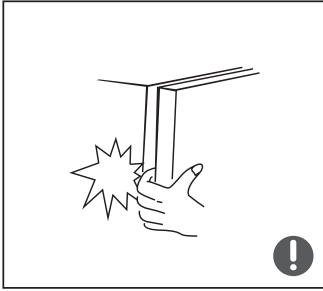

- The surrounding of the appliances around or the embedded structure shall not be obstructed while good ventilation shall be maintained.
- The gaps between refrigerator doors and between doors and refrigerator body are small, be noted not to put your hand in these areas to prevent squeezing the finger. Please be gentle when switching off the refrigerator door to avoid falling articles.
- Do not pick foods or containers in the refrigerator chamber when the refrigerator is running, especially metal containers in order to avoid frostbite.



- Do not allow children to enter or climb the refrigerator to prevent that children are sealed in the refrigerator or children are injured by the falling refrigerator.
- Do not spray or wash the refrigerator; do not put the refrigerator in moist places easy to be splashed with water so as not to affect the electrical insulation properties of the refrigerator.

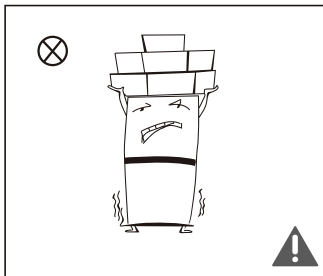

- Do not place heavy objects on the top of the refrigerator considering that objectives may fall when switching the door, and accidental injuries might be caused.
- Please pull of the plug in case of power failure or cleaning. Do not connect the refrigerator to power supply within five minutes to prevent damages to the compressor due to successive starts.

## ► Warnings related to placing items

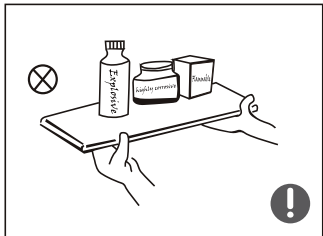

- Do not put flammable, explosive, volatile and highly corrosive items in the refrigerator to prevent damages to the product or fire accidents.
- Do not place flammable items near the refrigerator to avoid fires.

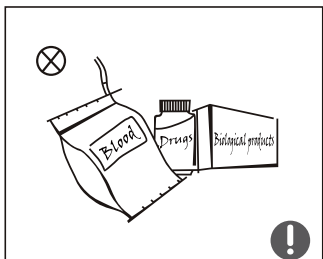

- This product is household refrigerator and shall be only suitable for the storage of foods. According to national standards, household refrigerator shall not be used for other purposes, such as storage of blood, drugs or biological products.

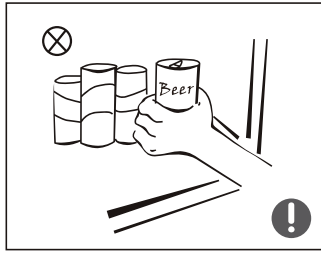

- Do not place items such as bottled or sealed container of fluid such as bottled beers and beverages in the refrigerator to prevent bursts and other losses.
- Do not store explosive substances such as aerosol cans with a flammable propellant in this appliance.

► **Warnings related to disposal**

- ⊘ The refrigerator's R600a refrigerant and cyclopentane foam materials are combustible materials and discarded refrigerators should be isolated from fire sources and can not be burned. Please transfer the refrigerator to qualified professional recycling companies for processing to avoid damages to the environment or other hazards.
- ! Please remove the door of the refrigerator and shelves which shall be properly placed to avoid accidents of children entering and playing in the refrigerator.



## 2. PROPER USE OF REFRIGERATOR

This appliance is intended to be used in household and similar applications such as

- staff kitchen areas in shops, offices and other working environments;
- farm houses and by clients in hotels, motels and other residential type environments;
- bed and breakfast type environments;
- catering and similar non-retail applications.

### ► Placement

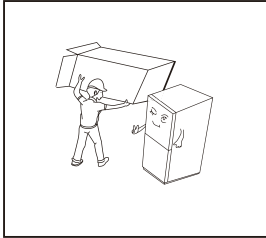

- Before using the refrigerator, remove all packaging materials including bottom cushions and foam pads and tapes inside the refrigerator, tear off the protective film on the door and the refrigerator body.

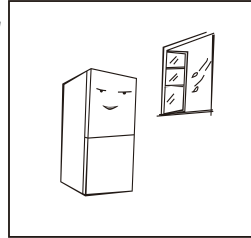

- The refrigerator is placed in a well-ventilated indoor place; the ground shall be flat, and sturdy.

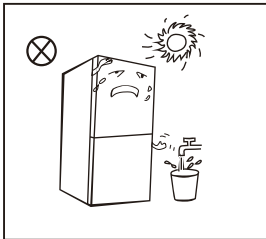

- Keep away from heat and avoid direct sunlight. Do not place the refrigerator in moist or watery places to prevent rust or reduction of insulating effect.

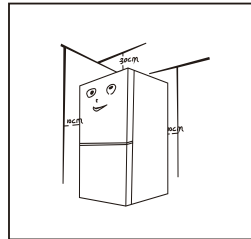

- The top space of the refrigerator shall be greater than 30cm, and the distances from both sides and backside shall be more than 10cm to facilitate the opening and closing and heat dissipation.
- Wipe the refrigerator inside and outside with warm moist rag (add a small amount of detergent in the warm water and wipe clean finally with clean water).

### ► Start

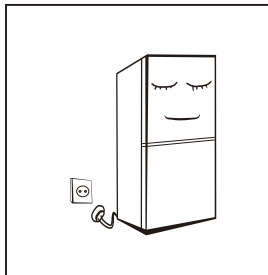

- The refrigerator shall stay for half an hour before connecting 220V/50Hz power when it is firstly started.
- The refrigerator shall run 2 to 3 hours before loading fresh or frozen foods; the refrigerator shall run for more than 4 hours in summer in advance considering that the ambient temperature is high.

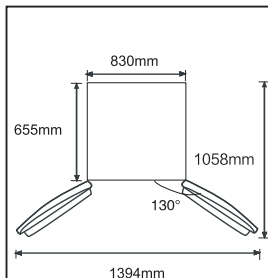

- Please leave enough space to ensure feasible opening and drawer removal.
- Dimensions shown are for reference only.

### 3. PRODUCT OVERVIEW

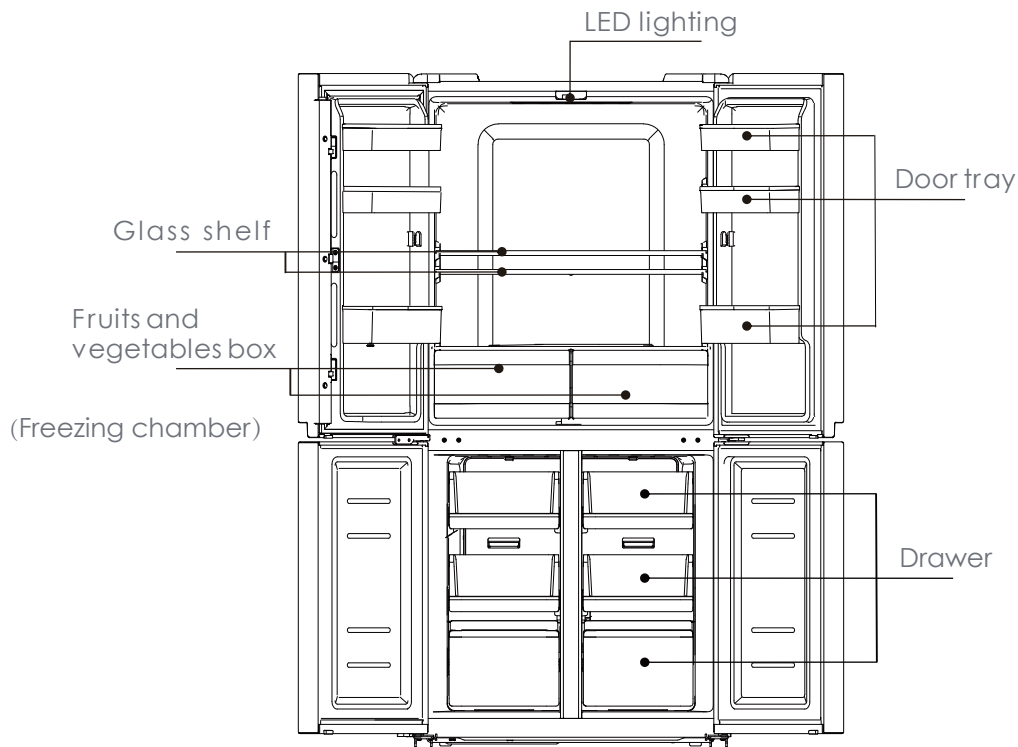

(The picture above is only for reference. The actual configuration will depend on the physical product or statement by the distributor)

#### Refrigerating chamber

- The Refrigerating Chamber is suitable for storage of a variety of fruits, vegetables, beverages and other food consumed in the short term, suggested storage time 3 days to 5 days.
- Cooking foods shall not be put in the refrigerating chamber until cooled to room temperature. Foods are recommended to be sealed up before putting into the refrigerator.
- The glass shelves can be adjusted up or down for a reasonable amount of storage space and easy use.

Refrigerating chamber	Type of food
Door or balconies of fridge compartment	<ul style="list-style-type: none"> <li>• Foods with natural preservatives, such as jams, juices, drinks, condiments.</li> <li>• Do not store perishable foods.</li> </ul>
Crisper drawer (salad drawer)	<ul style="list-style-type: none"> <li>• Fruits, herbs and vegetables should be placed separately in the crisper bin.</li> <li>• Do not store bananas, onions, potatoes, garlic in the refrigerator.</li> </ul>
<ul style="list-style-type: none"> <li>• Fridge shelf – bottom</li> <li>• Chiller (box/drawer)</li> </ul>	Raw meat, poultry, fish (for short-term storage)
Fridge shelf – middle	Dairy products, eggs
Fridge shelf – top	Foods that do not need cooking, such as ready-to-eat foods, deli meats, leftovers.

## Freezing chamber

- The low temperature freezing chamber may keep food fresh for a long time and it is mainly used to store frozen foods and making ice.
- The freezing chamber is suitable for storage of meat, fish, rice balls and other foods not to be consumed in short term.
- Chunks of meat are preferably to be divided into small pieces for easy access. Please be noted food shall be consumed within the shelf time.
- The temperature should be set to "super freezing", when you want to freeze foods quickly.

Drawers, food boxes, shelves, etc. placed according to the position in the picture above are the most energy efficient.

Freezing chamber	Type of food
Freezer drawer(s)/shelf	<ul style="list-style-type: none"><li>· Foods for long-term storage.</li><li>· Bottom drawer/shelf for raw meat, poultry, fish.</li><li>· Middle drawer/shelf for frozen vegetables, chips.</li><li>· Top drawer/shelf for ice cream, frozen fruit, frozen baked goods.</li></ul>

**Note:** Storage of too much food during operation after the initial connection to power may adversely affect the freezing effect of the refrigerator. Foods stored shall not block the air outlet; or otherwise the freezing effect will also be adversely affected.

**Note:** the temperature will impact the storage time of food. Set the temperature as necessary. Warmer will accelerate food spoilage and colder will frozen food bad. Thus food to be wasted.

## 4. OPERATION

### Functions

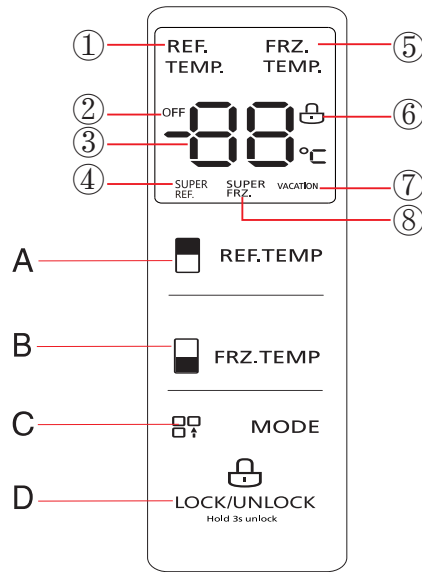

(The picture above is only for reference. The actual configuration will depend on the physical product or statement by the distributor)

#### 1. Display screen:

- ① refrigerating icon      ② OFF icon      ③ temperature display area      ④ super refrigerating icon  
⑤ freezing icon      ⑥ lock/unlock icon      ⑦ vacation icon      ⑧ super freezing icon

#### 2. Operation button:

- A. refrigerating button      B. freezing button  
C. mode button      D. lock/unlock button



#### 3. Operation instructions

##### 1) Display



The first time the power was turned on for the refrigerator, the display screen will total display for 3 seconds. Meanwhile the starting up bell rings and then the screen enters the normal display of the operation.



The first time for using the refrigerator, the default temperature of the refrigerating chamber and freezing chamber is 5 °C / -18 °C respectively.

When an error occurs, the display shows the error code (see next page); during normal operation, the display shows the set temperature of the refrigerating chamber or freezing chamber.

Under normal circumstances, if there is no operation on the display panel or door opening action within 30s, then the display shows the lock state , and the display goes out after the lock state  continued for 30s.

##### 2) Lock /unlock

In the unlocked state, continue to press the lock button  LOCK/UNLOCK Hold 3s unlock for 3 seconds, enter the lock state, The logo  lights up and buzzer sounds, it means the display panel is locked, at this time, button operation cannot be implemented;

In the locked state, continue to press the lock button  LOCK/UNLOCK Hold 3s unlock for 3 seconds, enter the unlocked state, The logo  goes out and buzzer sounds, it means the display panel is unlocked, at this time, button operation can be implemented;

##### 3) Temperature setting of refrigerating chamber

Press the temperature adjusting button of the refrigerating chamber  REF. TEMP to change the setting temperature of the refrigerating chamber, and then each time a press of the temperature adjusting button of the refrigerating chamber, the temperature will be reduced 1 °C; The temperature setting range for the refrigerating chamber is 2-8 °C. When the temperature is 2 °C, press the button again, and the temperature of the refrigerating chamber will be set at 8 °C, and it circulates accordingly.

#### 4) Temperature setting of freezing chamber



Press temperature adjusting button of the freezing chamber  **FRZ.TEMP** to change the setting temperature of freezing chamber and then each time a press of temperature adjusting button of the freezing chamber, the temperature will be reduced 1 °C; The temperature setting range for freezing chamber is -24 °C ~ -16 °C).



When the temperature is -24 °C, press the button again, and the temperature of freezing chamber will be set at -16 °C, and it circulates again and again.



#### 5) Mode setting

Press mode button  **MODE** to select different control mode. Control mode is cycled according to the following regulation:

Super refrigerating  **SUPER REF.** → super freezing  **SUPER FRZ.** → super refrigerating and super freezing  **SUPER REF.**  **SUPER FRZ.** → vacation → none → super refrigerating  **SUPER REF.**.

When super refrigerating mode  **SUPER REF.** is set, temperature of refrigerating chamber will automatically set at 2 °C; Exit super refrigerating  **SUPER REF.** mode, temperature of refrigerating chamber will automatically return back to temperature set before super refrigerating mode.

When super freezing mode  **SUPER FRZ.** is set, temperature of freezing chamber will automatically set at -24 °C; Exit super freezing  **SUPER FRZ.** mode, temperature of freezing chamber will automatically return back to temperature set before super freezing mode. Time setting of super freezing:

After setting the super freezing  **SUPER FRZ.** mode, long press the freezing temperature adjusting button  **FRZ.TEMP** for 3 seconds, the display shows "48", which means that time of super freezing has been set at 48 hours. And press freezing temperature adjusting button  **FRZ.TEMP**, the display shows "6", which means that time of super freezing has been set at 6 hours. When the time arrives, it will exit the super refrigerating mode automatically.

After setting the super refrigerating  **SUPER REF.** mode, The super refrigerating time setting is 3 hours by acquiescence, and the super refrigerating mode will exit automatically when the time arrives.

When vacation mode **VACATION** is set, temperature of freezing chamber will be automatically set at -18 °C; the temperature of refrigerating chamber is turned off, and the icon (OFF) shines.

Recommended setting: refrigerated chamber 4 °, freezing chamber -18 °C.

#### 6) Storage upon power failure

In case of power failure, the instant working state will be locked and maintained till re-electrification.

#### 7) Opening warning and alarm control

When the refrigerator doors get open, the opening music will play. If the door is not closed in two minutes, the buzzer will sound once every minute until the door is closed. Press any one button to stop the buzzer alarm.

#### 8) Fault indication

The following warnings appearing on the display indicate corresponding faults of the refrigerator. Though the refrigerator may still have cold storage function with the following faults, the user shall contact a maintenance specialist for maintenance, so as to ensure optimized operation of the appliance.

Error code	Error description
E1	Temperature sensor failure of refrigerating chamber
E2	Temperature sensor failure of freezing chamber
E4	Failure of defrosting sensor in refrigerating chamber
E5	Failure of defrosting sensor in freezing chamber

Error code	Error description
E6	Communication error
E7	Failure of ambient temperature sensor
EH	Failure of humidity sensor

## 5. MAINTENANCE OF REFRIGERATOR

### ► Cleaning

- Dusts behind the refrigerator and on the ground shall be timely cleaned to improve the cooling effect and energy saving. The interior of the refrigerator should be cleaned regularly to avoid odor. Soft towels or sponge dipped in water and non-corrosive neutral detergents are suggested for cleaning. The refrigerator shall be finally cleaned with clean water and dry cloth.

Open the door for natural drying before the power is turned on.

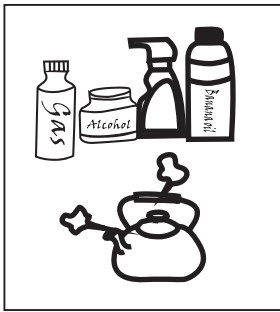

- Do not use hard brushes, clean steel balls, wire brushes, abrasives, such as toothpastes, organic solvents (such as alcohol, acetone, banana oil, etc.), boiling water, acid or alkaline items clean refrigerator considering that this may damage the fridge surface and interior.
- Do not rinse with water so as not to affect the electrical insulation properties. Please use a dry cloth when cleaning temperature control knob and electrical components.

⚠ Please unplug the refrigerator for defrost and cleaning.

- Dusts behind the refrigerator and on the ground shall be timely cleaned to improve the cooling effect and energy saving.
- The interior of the refrigerator should be cleaned regularly to avoid odor.
- Check the door gasket regularly to make sure there are no debris.
- Please turn off the power before cleaning, remove all food, shelves, drawers, etc.
- Clean the door gasket with mild soap and water.
- Use a soft cloth or sponge to clean the inside of the refrigerator, with two tablespoons of baking soda and a quart of warm water. Then rinse with water and wipe clean, and open the door and dry it naturally before the power is turned on.
- For areas that are difficult to clean in the refrigerator (such as narrow sandwiches, gaps or corners), it is recommended to wipe them regularly with a soft rag, soft brush, etc. and when necessary, combined with some auxiliary tools (such as thin sticks) to ensure no contaminant accumulation in these areas.
- Do not use soap, detergent, scrub powder, spray cleaner, etc., as these may cause odors in the interior of the refrigerator.
- Clean the bottle frame, shelves and drawers with a mild detergent and dry with a soft cloth.
- Wipe the outer surface of the refrigerator with a soft cloth dampened with soapy water, detergent, etc., and then wipe dry.
- Do not use hard brushes, clean steel balls, wire brushes, abrasives, such as toothpastes, organic solvents (such as alcohol, acetone, banana oil, etc.), boiling water, acid or alkaline items clean refrigerator considering that this may damage the fridge surface and interior. Boiling water and benzene may deform or damage plastic parts.
- Do not rinse with water so as not to affect the electrical insulation properties.

### ► Stop using

Foods can be preserved for a couple of hours even in summer in case of power failure; it is recommended to reduce the frequency of opening door and do not put fresh foods into the refrigerator.

Please unplug the refrigerator left unused for a long time for cleaning. Keep the door open to avoid the bad odor.

Do not turn upside, horizontally place or vibrate the refrigerator, the carrying angle can not be greater than 45°. Please hold the door and hinge when moving.



Continuous operation is recommended when the refrigerator is started. Please do not move the refrigerator under normal circumstances so as not to affect the refrigerator's service life.

## 6. FREQUENTLY ASKED QUESTIONS

- The following simple issues can be handled by the user. Please call the after-sale service department if the issues are not settled.

Failed operation	<p>Check whether the appliance is connected to power or whether the plug is in well contact</p> <p>Check whether the voltage is too low</p> <p>Check whether there is a power failure or partial circuits have tripped</p>
Odor	<p>Odorous foods shall be tightly wrapped</p> <p>Check whether there is any rotten food</p> <p>Clean the inside of the refrigerator</p>
Long-time operation of the compressor	<p>Long operation of the refrigerator is normal in summer when the ambient temperature is high</p> <p>It is not suggestible having too much food in the appliance at the same time</p> <p>Food shall get cool before being put into the appliance</p> <p>The doors are opened too frequently</p>
Light fails to get lit	<p>Check whether the refrigerator is connected to power supply and whether the illuminating light is damaged</p> <p>Have the light replaced by a specialist</p>
Doors cannot be properly closed	<p>The door is stuck by food packages Too much food is placed</p> <p>The refrigerator is tilted</p>
Loud noise	<p>Check whether the floor is level and whether the refrigerator is placed stably</p> <p>Check whether accessories are placed at proper locations</p>
Door seal fails to be tight	<p>Remove foreign matters on the door seal</p> <p>Heat the door seal and then cool it for restoration (or blow it with an electrical drier or use a hot towel for heating)</p>
Water pan overflows	<p>There is too much food in the chamber or food stored contains too much water, resulting in heavy defrosting</p> <p>The doors are not closed properly, resulting in frosting due to entry of air and increased water due to defrosting</p>
Hot housing	<p>Heat dissipation of the built-in condenser via the housing, which is normal</p> <p>When housing becomes hot due to high ambient temperature, storage of too much food or shutdown of the compressor is shut down, provide sound ventilation to facilitate heat dissipation</p>
Surface condensation	<p>Condensation on the exterior surface and door seals of the refrigerator is normal when the ambient humidity is too high. Just wipe the condensate with a clean towel.</p>
Abnormal noise	<p>Buzz: The compressor may produce buzzes during operation, and the buzzes are loud particularly upon start or stop. This is normal.</p> <p>Creak: Refrigerant flowing inside of the appliance may produce creak, which is normal.</p>

### Warm tips:

- The refrigerator enclosure may emit heat during operation specially in summer, this is caused by the radiation of the condenser, and it is a normal phenomenon.
- Condensation: condensation phenomenon will be detected on the exterior surface and door seals of the refrigerator when the ambient humidity is large, this is a normal phenomenon, and the condensation can be wiped away with a dry towel.
- Airflow sound: Refrigerants circulating in the refrigerant lines will produce eruption of sound and grunts which is normal does not affect the cooling effect.
- Buzz: Buzz will be generated by running compressor specially when starting up or shutting down.
- Clatter: The solenoid valve or electric switch valve will clatter which is a normal phenomenon and does not affect the operation.

## 7. TIPS FOR ENERGY SAVING

Try not to open the door too often, especially when the weather is wet and hot. Once you open the door, close it as soon as possible.

Every now and then check if the appliance is sufficiently ventilated (adequate air circulation behind the appliance).

In normal temperature conditions, please arrange the thermostat at the middle setting.

Before loading the appliance with packages of fresh food, make sure they are cooled to ambient temperature.

Ice and frost layer increase energy consumption, so clean the appliance as soon as the layer is 3-5 mm thick.

- ◆ The appliance should be located in the coolest area of the room, away from heat producing appliances or heating ducts, and out of the direct sunlight.
- ◆ Let hot foods cool to room temperature before placing in the appliance. Overloading the appliance forces the compressor to run longer. Foods that freeze too slowly may lose quality, or spoil.
- ◆ Be sure to wrap foods properly, and wipe containers dry before placing them in the appliance. This cuts down on frost build-up inside the appliance.
- ◆ Appliance storage bin should not be lined with aluminum foil, wax paper, or paper toweling. Liners interfere with cold air circulation, making the appliance less efficient.
- ◆ Organize and label food to reduce door openings and extended searches. Remove as many items as needed at one time, and close the door as soon as possible.



## 8. COLDEST ZONE IN THE REFRIGERATOR

This symbol indicates the location of the coldest zone of the refrigerator, The area is near the fan, and above by the symbol or the rack positioned at the same height.



To ensure the temperatures in this area, do not change the positioning of the shelf.

### TEMPERATURE INDICATOR SETTING

To help you set your refrigerator well, it is equipped with a temperature indicator that will monitor the average temperature in the coldest zone.

**WARNING:** This indicator is intended to work only with your refrigerator, do not use it in another refrigerator (in fact, the coldest zone is not the same), or for any other use.

### CHECKING THE TEMPERATURE IN THE COLDEST ZONE

With the temperature indicator, you can check regularly that the temperature of the coldest zone is correct. Indeed, the internal temperature of the refrigerator depends on several factors such as the ambient temperature of the room, the amount of food stored and the frequency of door opening. Take these factors into consideration when setting the device.

When the indicator shows « OK », this means that your thermostat is well adjusted and the internal temperature correct.

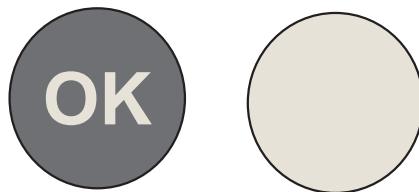

If the indicator of temperature turns WHITE, this means that the temperature is too high; in this case, increase the refrigerator temperature control setting and wait for 12 hours before performing a new visual inspection of the indicator.

When fresh food has been introduced or the door has been left open, it is possible for the indicator of temperature to turn WHITE after a while.

## 9. CORRECT DISPOSAL OF THIS PRODUCT



This marking indicates that this product should not be disposed with other household wastes throughout the EU. To prevent possible harm to the environment or human health from uncontrolled waste disposal, recycle it responsibly to promote the sustainable reuse of material resources. To return your used device, please use the return and collection systems or contact the retailer where the product was purchased. They can take this product for environmental safe recycling.

## 10. TECHNICAL INFORMATION

Reference:	SFDOOR4700XN
Rated voltage:	220-240V~
Ampere:	1.9A
Rated frequency:	50Hz
Defrost power input:	250W
Climate class:	SN/N/ST
Refrigerant:	R600a(79g)
Protection against electrical shock:	I
Insulation foam:	CYCLOPENTANE

### Climate classes

-Extended temperate: 'this refrigerating appliance is intended to be used at ambient temperatures ranging from 10 °C to 32 °C';

-Temperate: 'this refrigerating appliance is intended to be used at ambient temperatures ranging from 16 °C to 32 °C';

-Subtropical: 'this refrigerating appliance is intended to be used at ambient temperatures ranging from 16 °C to 38 °C';

-Tropical: 'this refrigerating appliance is intended to be used at ambient temperatures ranging from 16 °C to 43 °C';

Note: More data information, please scan the QR code on the energy label.

## 11. Levelling feet

### 1) Precautions before operation:

Before operation of accessories, it shall be ensured that the refrigerator is disconnected from power.

Before adjusting the levelling feet, precautions shall be taken to prevent any personal injury.

### 2) Schematic diagram of the leveling feet

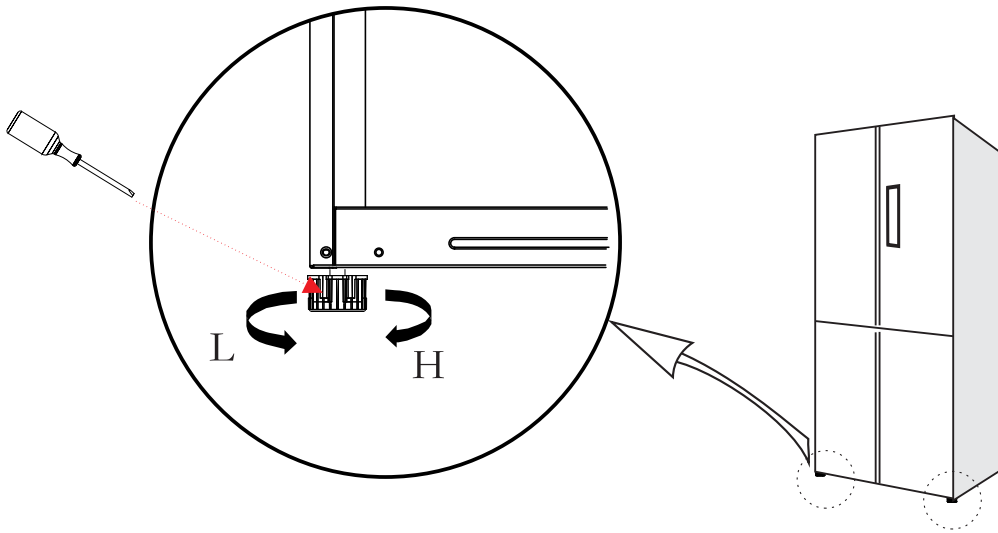

(The picture above is only for reference. The actual configuration will depend on the physical product or statement by the distributor)

### 3) Adjusting procedures:

- Turn the feet clockwise to raise the refrigerator;
- Turn the feet counterclockwise to lower the refrigerator;
- Adjust the right and left feet based on the procedures above to a horizontal level.

About your product service :

To contact our After-Sales Service, before going to BUT store, call 09 78 97 97 97

From Monday to Saturday from 8:00 a.m. to 8:00 p.m. (Price of a local call).

Period of availability of repair spare parts: 5 years

In accordance with Article L. 217 of the Consumer Code, your product has 2 year legal guarantee of conformity.



Tous les papiers  
se trient et se recyclent.

**BUT INTERNATIONAL**  
**1 Avenue Spinoza**  
**77184 Emerainville, France**