

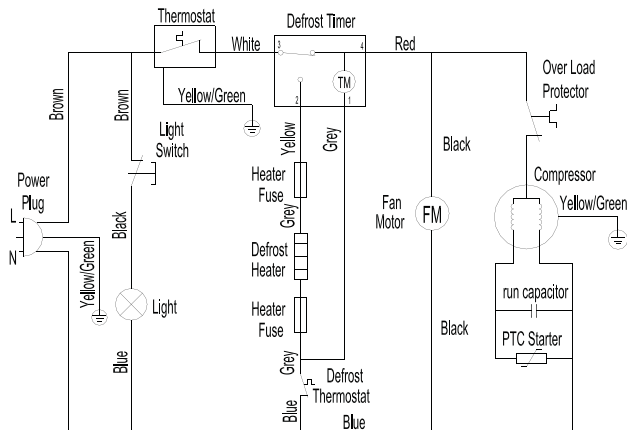

Réfrigérateur 2 porte HD496FWNA+

Classe climatique	T
Classe de protection contre choc électrique	I
Tension/ Fréquence nominale	AC220-240V/50Hz
Puissance nominale	90W
Puissance de dégivrage	200W
Puissance de lampe	10W
Courant nominal	1.0A
Mousse d'isolation	Cyclopentane
Consommation énergétique	0.906 kWh/24h
Classe d'efficacité d'énergie	A+
Volume total	410L
Volume de congélateur	108L
Volume de stockage	376L
Volume de stockage du congélateur	95L
Gaz réfrigérant	R600a,52g
Capacité de congélation	3.5kg/24h
Poids net	75kg
Bruit	44dB(A)
Dimensions	W696×D700×H1712

No. de Série



100

150