



SIGNATURE

CAVE À VIN

CUVÉE S116

TABLE DES MATIERES

INFORMATIONS DE SECURITE	-1-
DESCRIPTION	-11-
REVERSIBILITE DE LA PORTE	-12-
INSTALLATION ET MISE EN FONCTIONNEMENT	-14-
NETTOYAGE ET ENTRETIEN	-19-
GUIDE DE DEPANNAGE	-20-
SPECIFICATIONS TECHNIQUES	-21-
PROTECTION DE L'ENVIRONNEMENT	-22-



FAITES UN GESTE ECOCITOYEN
EN TRIANT VOS EMBALLAGES CARTON

À LA FIN DE VIE DE VOTRE PRODUIT, PENSEZ À
LE RAPPORTER DANS UN POINT DE COLLECTE
OU DÉPOSER LE À LA DÉCHETERIE PROCHE DE
VOTRE DOMICILE



CET APPAREIL EST DESTINÉ À UN USAGE DOMESTIQUE
UNIQUEMENT! Ce produit est utilisé pour refroidir le vin rouge.
Veuillez lire attentivement toutes les instructions avant
la première utilisation et conservez-les pour une
référence ultérieure.

INFORMATION DE SECURITE

1. Cet appareil peut être utilisé par des enfants à partir de 8 ans et par des personnes ayant des capacités physiques, sensorielles, ou mentales réduites ou un manque d'expérience et de connaissances à condition qu'elles aient été placées sous surveillance ou qu'elles aient reçu des instructions concernant l'utilisation de l'appareil en toute sécurité et qu'elles

comprennent les dangers encourus. Les enfants ne doivent pas jouer avec l'appareil. Le nettoyage et l'entretien par l'utilisateur ne doivent pas être effectués par des enfants, sans surveillance.

2. Les enfants âgés de 3 à 8 ans sont autorisés à charger et décharger les appareils de réfrigération.
3. MISE EN GARDE: Maintenir dégagées les ouvertures de ventilation dans l'enceinte de l'appareil ou dans la structure d'encastrement.
4. MISE EN GARDE: Ne pas utiliser de dispositifs mécaniques ou autres moyens pour accélérer le processus de dégivrage autres que ceux recommandés par le fabricant.
5. MISE EN GARDE: Ne pas endommager le circuit de réfrigération.
6. MISE EN GARDE: Ne pas utiliser d'appareils électriques à l'intérieur du

compartiment de stockage des denrées, à moins qu'ils ne soient du type recommandé par le fabricant.

7. Assurez-vous que l'alimentation réponde au paramètre indiqué sur la plaque signalétique.

8. Utilisez une fiche de terre indépendante avec plus de 10 A, n'utilisez pas un transformateur ou une rallonge électrique.

Dans tous les cas, assurez-vous l'utilisation de la prise de terre. Ne modifiez pas le cordon d'alimentation et la prise.

Le cordon d'alimentation doit être fermement fixé avec la prise pour éviter un incendie.

La prise de courant doit être accessible sans difficulté pour s'assurer qu'on puisse la débrancher en cas d'accidents.

9. Lors des fuites de gaz inflammables Eteignez l'arrivée de gaz, et ouvrez

des portes ou des fenêtres pour la ventilation, ne débranchez pas la prise de courant.

Ne pas stocker dans cet appareil des substances explosives telles que des aérosols contenant des gaz propulseurs inflammables.

10. Ne pas mettre des biens inflammables/explosifs, dangereux, des acides corrosifs et des matériaux de base à l'intérieur de la cave à vin. N'utilisez aucun appareil à l'intérieur de la cave à vin.

11. Surveillez les enfants

Empêcher les enfants d'entrer dans la cave à vin.

Empêcher les enfants de jouer avec la porte de la cave à vin.

Empêcher les enfants de mettre les mains, les pieds à l'intérieur de la cave à vin pour éviter des blessures.

Empêcher les enfants de monter ou

s'asseoir sur les étagères, car cela peut endommager l'appareil et les étagères.

S'il y a un verrou pour cet appareil, mettez la clé dans un endroit où les enfants ne peuvent pas la toucher pour éviter de s'enfermer dans cet appareil.

12. Faites attention à l'eau

Ne pas pulvériser d'eau pour laver l'appareil, ne pas placer cet appareil dans des endroits humides. Ne pas verser d'eau à l'intérieur de cet appareil pour éviter d'affecter la performance de l'isolation électrique qui peut provoquer un choc électrique un incendie et d'autres accidents.

13. Faites attention au gel

Après les courses, ne touchez pas les zones intérieures, particulièrement avec les mains humides. La peau peut coller avec la zone inférieure et provoquer des blessures.

14. Ne pas ouvrir la porte pendant longtemps.

L'ouverture de la porte pendant une période prolongée peut augmenter la température du compartiment.

15. Empêcher d'altérer la cave à vin
Ne pas désassembler, altérer et endommager la cave à vin.

La réparation de cet appareil doit être opérée par une personne qualifiée.

16. Débrancher lors des conditions suivantes

Avant le nettoyage et l'entretien, débranchez la cave à vin. Veuillez attendre 5 minutes d'intervalle pour la brancher à nouveau afin de ne pas endommager le compresseur lors de la prochaine utilisation.

17. Mise au rebut de l'appareil

Il faut être loin du feu quand vous jeter cet appareil pour éviter tout accident. Retirez la porte pour éviter tous types d'accidents avec des enfants.

Pour éviter toute nuisance envers l'environnement ou la santé humaine causée par la mise au rebut non contrôlée de déchets électriques, les réfrigérants et les agents moussants inflammables, recyclez l'appareil de façon responsable pour promouvoir la réutilisation des ressources matérielles. La mise au rebut doit être faite de façon sûre dans des points de collecte publique prévus à cet effet, contactez le centre de traitement des déchets le plus près de chez vous pour plus de détails sur les procédures correctes de mise au rebut.

18. Ne pas endommager le cordon d'alimentation

Ne tirez pas le cordon pour débrancher l'appareil. Assurez-vous de maintenir la fiche, puis retirez-la de la prise.

Ne laissez pas l'armoire compresser le cordon d'alimentation

Lorsque vous déplacez cette cave à vin, soyez prudent, attachez le cordon d'alimentation, ne roulez pas le cordon d'alimentation.

19. Si le câble d'alimentation est endommagé, il doit être remplacé par le fabricant, son service après vente ou des personnes de qualification similaire afin d'éviter un danger.

20. Cet appareil est destiné à être utilisé dans des applications domestiques dans des applications analogues telles que:

- les coins cuisines réservés au personnel des magasins, bureaux et autres environnements professionnels;

- les fermes et l'utilisation par les clients des hôtels, motels et autres environnements à caractère résidentiel;
- les environnements de type chambres d'hôtes;
- la restauration et autres applications similaires hormis la vente au détail.

21. Manipulation

Toujours manipuler l'appareil avec soin afin d'éviter d'endommager celui-ci.

22. Installation et mise en service:

L'appareil doit être installé sur le sol, sur une surface plane et horizontale en s'assurant que les ouvertures d'aération sont correctement dégagées.

Ne jamais essayer de remplacer ou de réparer vous même une partie ou un composant de l'appareil, demandez de l'aide à un personnel professionnel et qualifié, si besoin.

23. L'éclairage ne peut être remplacé par l'utilisateur. En cas de problème veuillez contacter un technicien.

Frigorigène

1.  Attention: risque d'incendie /matières inflammables.

Il ya des matières inflammables à l'arrière de l'appareil, veuillez à garder l'appareil à distance de source de feu ou de chaleur

2.- AVERTISSEMENT : Lorsque vous mettez l'appareil en place, assurez-vous que le cordon d'alimentation n'est pas coincé ou endommagé.

3.- AVERTISSEMENT : Ne pas placer de multiprises portatives ou de sources d'alimentation portatives à l'arrière de l'appareil.

DESCRIPTION

Toutes les photos sur ce manuel sont faites pour votre référence. L'appareil que vous achetez ne peut pas être exactement le même que l'image indiquée. Référez-vous au produit actuel.

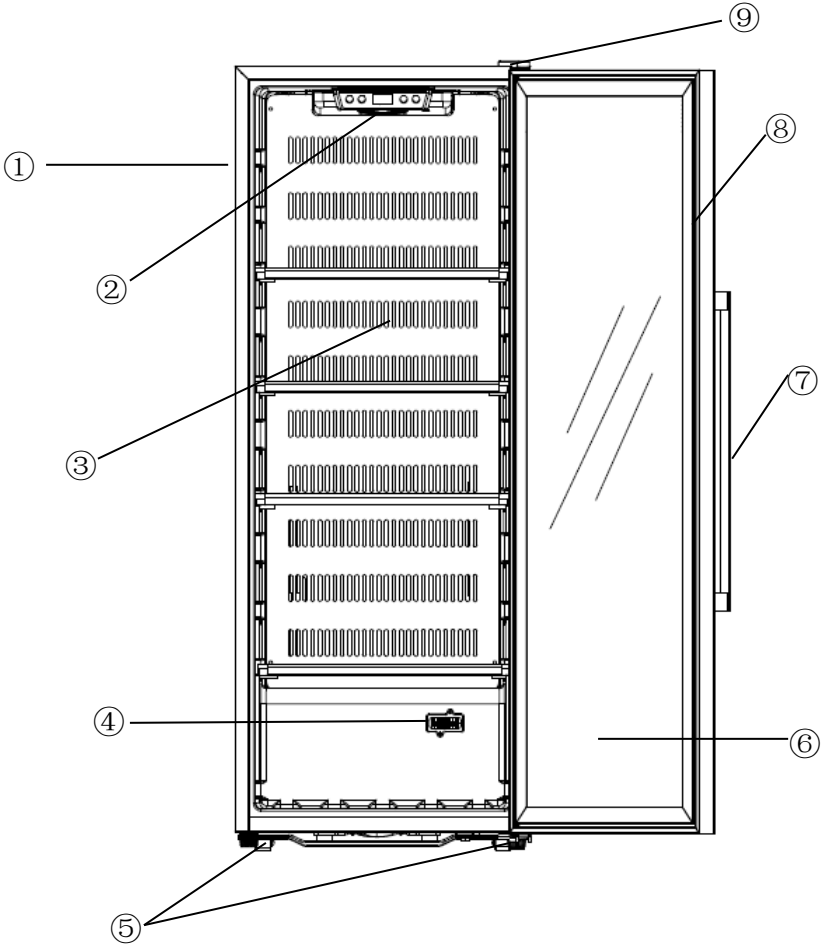

1.	Revêtement
2	Panneau de commande
3	Etagère en bois
4	Protection de la sonde
5	Pied réglable
6	Porte
7	Poignée
8	Joint de porte
9	Charnière

Note : Les étagères, le cadre de la porte, la poignée et d'autres accessoires pourraient être différents selon les modèles et la configuration.

REVERSIBILITE DE LA PORTE

1.Présentation des parties du produit

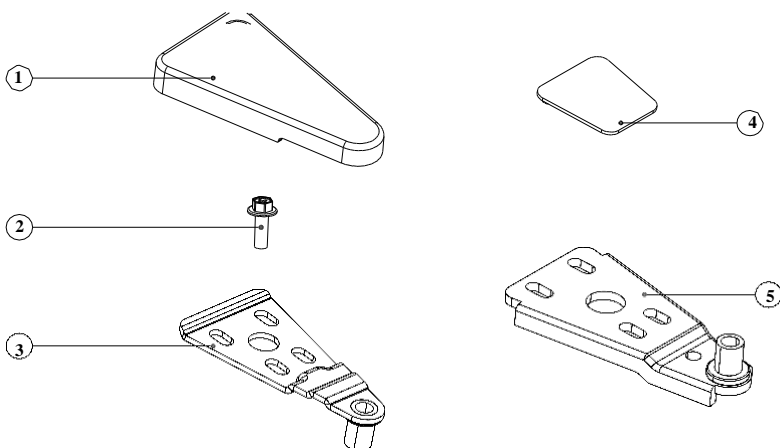

- ① Charnière de la porte
- ② Vis hexagonal
- ③ Charnière
- ④ Cache en plastique
- ⑤ Charnière inférieure

2. Inversez la porte. Les caves à vin sont livrées avec une ouverture de la porte de gauche vers la droite.

Inversez le sens d'ouverture.

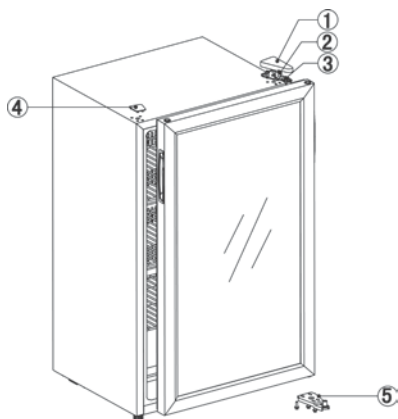

1) Fermer la porte

2) Retirer le couvercle de la charnière sur le coin droit. Dévisser les vis.

3) Enlever la charnière de la porte. Retirer le cache en plastique situé à gauche.

4) Soulever la porte jusqu'à ce que la porte soit retirée de la charnière inférieure.

5) Dévisser la charnière inférieure

6) Installez la charnière dans le coin gauche inférieur. Fixez la porte dans la charnière inférieure.

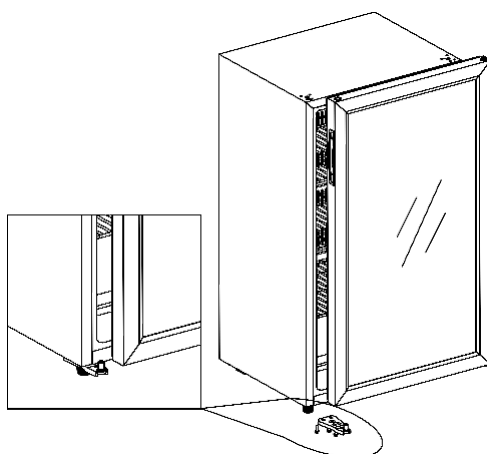

7) Ajuster la charnière sur le coin gauche en haut et visser les boulons. Mettre le couvercle de la charnière. Mettre le capuchon sur le côté à droite



INSTALLATION ET MISE EN FONCTIONNEMENT

Installation de la poignée

La poignée est livrée dans un emballage séparé. Fixez la poignée avec les vis sur la cavité de l'appareil

1) Retirez partiellement le joint de la porte pour faire apparaître les deux petits trous sur le cadre de porte.

2) Fixer la poignée sur la cavité et

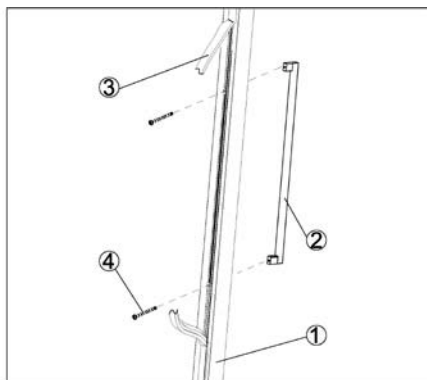

insérer les vis de l'intérieur

3) Visser les vis avec un tournevis.

4) Remettre le joint de la porte pour couvrir les vis.

Position de l'appareil

Lorsque vous déplacez l'appareil, veuillez ne pas le pencher à plus de 45° .

L'appareil doit être installé sur un sol plat, ferme, sec non inflammable. Ne pas utiliser l'emballage comme support.

Ne pas mettre cet appareil sur un endroit humide.

Ne pas utiliser cet appareil sur un sol gelé

Ne pas utiliser l'appareil dehors en cas de soleil ou pluie.

Un espace de 10cm autour de l'appareil doit être prévu pour assurer une bonne ventilation. Les placards et mobilier autour de l'appareil peuvent devenir chaud lors de son fonctionnement. Cela est normal. Les bouteilles de vin peuvent être stockées quand l'intérieur de l'appareil ait refroidit plus d'une heure.

Avant l'utilisation

1. Nettoyer le compartiment intérieur. Avant d'allumer l'appareil, nettoyer l'intérieur et vérifier le tuyau d'écoulement soit bien installé. (Référez-vous au nettoyage et à l'entretien.)

2. Stabiliser l'appareil. Avant de l'allumer, placer cet appareil sur un sol ferme et sec pendant au moins 30 minutes.

3. Allumer l'appareil. Cet appareil commence à fonctionner. Après 1h le compartiment intérieur devient froid. Si cela n'est pas le cas, vérifier les branchements.

Panneau de commande



MARCHE/ARRET

1. Presser le bouton pour 3 secondes pour éteindre et mettre l'appareil en mode veille
2. Presser le bouton pour 3 secondes pour revenir en mode de fonctionnement normal



Lumière

Presser le bouton pour allumer ou éteindre la lumière LED intérieure. En mode veille, le bouton est invalide.



Augmentation de la température

Presser une fois la touche, l'affichage de LED clignote d'une façon régulière en indiquant la température actuelle réglée. Continuer à presser la touche pour ajuster la température. Presser une fois, la température augmente de 1°C. Le clignotement disparaît après 5 secondes quand il n'y a pas de pression et la nouvelle température est conservée. Ensuite l'affichage changera pour indiquer la température intérieure réelle.



Réduction de la température

Presser une fois la touche, l'affichage de LED clignote d'une façon régulière en indiquant la température actuelle réglée. Continuer à presser

la touche pour ajuster la température. Presser une fois, la température réduit de 1°C. Le clignotement disparaît après 5 secondes, quand il n'y pas de pression et la nouvelle température est conservée. Ensuite l'affichage changera pour indiquer la température intérieure réelle.



Verrouillage et sécurité enfants

Verrouillage : Presser les boutons simultanément pendant 3 secondes pour verrouiller ou attendre 15 secondes sans presser la touche.

Déverrouillage : Presser les boutons simultanément pendant 3 secondes pour déverrouiller.



Fahrenheit/Celsius

Changer l'affichage de température entre Fahrenheit/Celsius en pressant les touches simultanément.



Attention

1. La température départ usine de ce produit est 12°C, et la plage de température correspondante doit être réglée en fonction du vin réel.
2. Alarme : Quand le système de dysfonctionnement retenti, presser toute touche sur le panneau de commande, et l'alarme s'arrête.
3. Panne du capteur de température
Quand le capteur de température tombe en panne, le code erreur indique E1 pour le circuit ouvert, E2 pour le circuit court.

Stockage du vin

Capacité de chargement en fonction
du nombre de clayettes

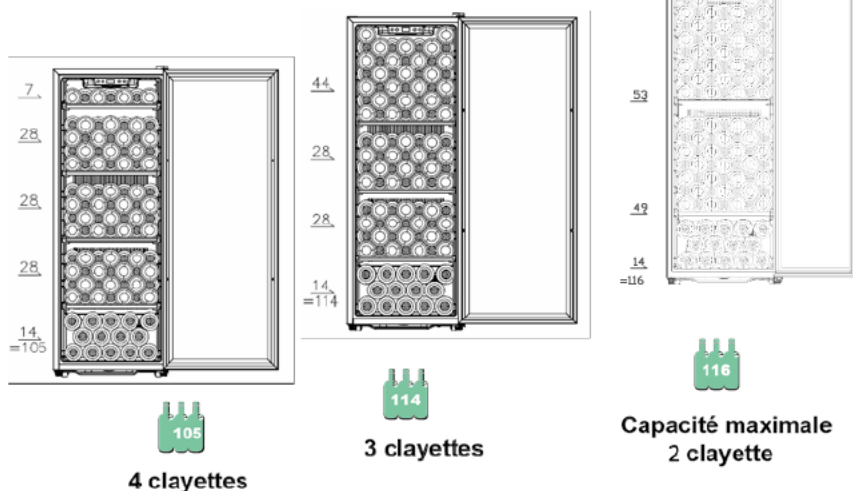

- Cet appareil est équipé de différents niveaux de clayettes pour rendre mature vos vins.
- Capacité du chargement recommandé : Max.116 bouteilles avec 2 clayettes. (Bouteille de vin de Bordeaux standard 750ml)
- La capacité du chargement varie selon l'arrangement des bouteilles et les tailles des bouteilles différentes.
- Chacune clayette est conçue pour mettre 2 niveaux de bouteilles. Au-delà, de 2 niveaux de bouteilles sur une clayette cela n'est pas recommandé.
- On peut partiellement tirer les clayettes pour stocker facilement les bouteilles de vin.
- Il faut éviter autant que possible de placer le clayette devant le ventilateur pour ne pas bloquer l'entrée d'air et ne pas affecter l'efficacité du refroidissement.
- Si la cave à vin n'est pas remplie, il faut l'éteindre, la nettoyer soigneusement, et ouvrir la porte pour la ventilation.
- La table suivante est la température nécessaire pour le stockage et la dégustation du vin.

Vin rouge	15-18°C
Vin blanc	9-14°C
Vin rosé	10-11°C
Champagne et vin mousseux	5- 8°C

Nettoyage et entretien

Nettoyage

- Débrancher cet appareil avant le nettoyage
- Nettoyer l'appareil avec un chiffon doux ou une éponge avec de l'eau.
- Ne pas utiliser des solvants organiques, du détergent alcalin, de l'eau bouillante, de la lessive, de l'acide, etc.
Ne pas rincer le compartiment de cet appareil.
- Nettoyer régulièrement les surfaces pouvant entrer en contact avec des systèmes de drainage accessibles.

Coupure de courant

La plupart des coupures de courant peuvent être réparées en peu de temps. Éviter d'ouvrir la porte autant que possible pour protéger votre vin pendant une coupure de courant. Prendre des mesures nécessaires pour protéger votre vin pendant une longue coupure de courant.

Une longue période d'arrêt

Retirez toutes les bouteilles de l'appareil, éteignez, décongelez, nettoyez, séchez et laissez la porte ouverte pour éviter l'apparition de moisissures dans l'appareil. Si cet appareil est déconnecté ou qu'il a eu une coupure de courant, vous devez attendre au moins 5 minutes avant le ré-allumer.

Déplacement de votre appareil

- Couper l'alimentation électrique et débrancher l'appareil.
- Enlevez toutes les bouteilles de l'appareil
- Quand vous déplacez cet appareil, ne penchez pas cet appareil à plus de 45°



GUIDE DE DEPANNAGE

L'appareil fait beaucoup de bruits	<ul style="list-style-type: none"> ● Ajustez les pieds avant et mettez l'appareil à niveau. ● Eloignez l'appareil du mur.
Le liquide réfrigérant émet du bruit à l'intérieur du cabinet.	<ul style="list-style-type: none"> ● Cela est normal en raison du fonctionnement du gaz réfrigérant intérieur.
L'appareil ne démarre pas.	<ul style="list-style-type: none"> ● Assurez-vous que l'appareil soit correctement branché à l'alimentation. ● S'assurer que l'alimentation soit allumée. ● Le compresseur redémarre après 5 minutes après une coupure de courant.
Le compresseur fonctionne fréquemment.	<ul style="list-style-type: none"> ● Si il n'y a pas de froid à l'intérieur de l'appareil, appelez le service après-vente.
La porte n'est pas bien fermée.	<ul style="list-style-type: none"> ● Après une longue période d'utilisation, le joint de la porte peut être rigide et en partie déformé. <ol style="list-style-type: none"> 1. Chauffer le joint de la porte avec un sèche-cheveux ou une serviette chaude. 2. Le joint de la porte se ramollit. Fermez la porte.
L'appareil ne refroidit pas suffisamment	<ul style="list-style-type: none"> ● Ajustez la température nécessaire. ● Gardez l'appareil hors du soleil ou de la chaleur. ● N'ouvrez pas fréquemment la porte.
De mauvaises odeurs à l'intérieur de l'appareil	<ul style="list-style-type: none"> ● Lors de la première utilisation, le plastique neuf peut dégager des odeurs. Cela disparaîtra par la suite. ● Nettoyer le compartiment et le ventiler pendant quelques heures.
Condensation sur la porte en verre	<ul style="list-style-type: none"> ● N'ouvrez pas fréquemment la porte pendant une longue heure. ● Ne réglez pas la température à un niveau trop bas. ● La température ambiante trop élevée et l'humidité peuvent causer de la condensation.
La lampe ne s'allume pas	<ul style="list-style-type: none"> ● Vérifier l'alimentation électrique ● Appeler le service après-vente si la lampe est cassée

SPECIFICATION TECHNIQUES

Référence:	CUVEE S116
Tension nominale:	220-240V~
Courant nominal:	0.8A
Fréquence nominale:	50Hz
Puissance maximum:	70W
Classe climatique :	SN-N-ST
Réfrigérant:	R600a(37g)
Classe de protection:	I
Mousse d'isolation:	CYCLOPENTANE

Cet appareil est destiné uniquement au stockage du vin.

Classe climatique:

-Température étendue (SN):cet appareil frigorifique est utilisé à des températures ambiantes allant de 10 °C à 32°C;

- Température(N): cet appareil frigorifique est utilisé à des températures ambiantes allant de 16 °C à 32°C;

- Subtropical(ST): cet appareil frigorifique est utilisé à des températures ambiantes allant de 16 °C à 38°C;

- Tropical(T): cet appareil frigorifique est utilisé à des températures ambiantes allant de 16 °C à 43°C;

Remarque: Plus d'informations sur les données, veuillez scanner le code QR sur l'étiquette énergétique.

PROTECTION DE L'ENVIRONNEMENT

La directive Européenne 2012/19/EU sur les Déchets des Equipements Electriques et Electroniques (DEEE), exige que les appareils ménagers usagés ne soient pas jetés dans le flux normal des déchets municipaux. Les appareils usagés doivent être collectés séparément afin d'optimiser le taux de récupération et le recyclage des matériaux qui les composent et réduire l'impact sur la santé humaine et l'environnement. Le symbole de la poubelle barrée est apposé sur tous les produits pour rappeler les obligations de la collecte séparée. Les consommateurs devront contacter les autorités locales ou leur revendeur concernant la démarche à suivre pour l'enlèvement de leur appareil.



--Pour contacter notre Service Après-Vente, avant de vous déplacer à votre magasin BUT, appelez le 09 78 97 97 97 Du Lundi au Samedi de 08h00 à 20h00 (Prix d'un appel local) ;

--Durée de disponibilité des pièces détachées de dépannage : 5 ans ;

--Conformément à l'Article L. 217 du code de la consommation, votre produit bénéficie d'une garantie légale de conformité de 2 ans.



SIGNATURE

WINE COOLER

CUVEE S116

CONTENTS

SATEFY INSTRUCTIONS	-1-
DESCRIPTION	-10-
DOOR REVERSING	-11-
INSTALLATION & OPERATION	-13-
CLEANING AND MAINTENANCE	-17-
TROUBLE SHOOTING	-18-
TECHNICAL SPECIFICATION	-19-
ENVIRONMENTAL PROTECTION	-20-



THIS PRODUCT IS INTENDED FOR HOUSEHOLD USE ONLY! This product is used to chill red wine.

Please read these instructions carefully before the first use of this product and save this manual for your future reference.

SATEFY INSTRUCTIONS

1. This appliance can be used by children aged from 8 years and above and persons with reduced physical, sensory or mental capabilities or lack of experience and knowledge if they have been given supervision or instruction concerning use of the appliance in a safe way and understand the hazards involved. Children shall not play with the appliance. Cleaning and user maintenance shall not be made by children without supervision.
2. Children aged from 3 to 8 years are allowed to load and unload refrigerating appliances.

3. WARNING: Keep ventilation openings, in the appliance enclosure or in the built-in structure, clear of obstruction.
 4. WARNING: Do not use mechanical devices or other means to accelerate the defrosting process, other than those recommended by the manufacturer.
 5. WARNING: Do not damage the refrigerant circuit.
 6. WARNING: Do not use electrical appliances inside the food storage compartments of the appliance, unless they are of the type recommended by the manufacturer.
- Please abandon the refrigerator according to local regulators for it use flammable blowing gas and refrigerant.
 - Please accord to local regulations regarding disposal of the appliance for its flammable refrigerant and blowing gas. Before you scrap the appliance, please take off the doors to prevent children trapped.

- Do not store explosive substances such as aerosol cans with a flammable propellant in this appliance.

This appliance is intended to be used in household and similar applications such as

- Staff kitchen areas in shops, offices and other working environments;
- Farm houses and by clients in hotels, motels and other residential type environments;
- Bed and breakfast type environments;
- Catering and similar non-retail applications.

7. Make sure the power input meet the product parameter marked in rating label

8. Use a independent grounded outlet with 10A more, do not use a transformer or power strip.

- In any case, please ensure that the use of the ground wire connection socket, and do not modify the power cord and plug

- Power cord should be kept firmly in contact with the socket to avoid fire.
 - After installation, the plug can be touch without difficulty to ensure it can be unplug if with any case of accidents
9. When flammable gas leaks
- Turn off the gas leak valve, and then open the doors and windows for ventilation, do not pull out the plug
 - Do not store or use gasoline and other flammable materials near the wine cooler to prevent fire.
10. Prohibit flammable/explosive dangerous goods/ corrosive acids, bases materials to the inside of wine cooler.
- DO not use any appliance inside the wine cooler
11. Take Care of kids
- Prevent the kids from entering the wine cooler.
 - Prevent the kids from hanging on the door to play, to avoid damage when the whole wine cooler or door tilted

- Prevent the kids from putting the hands, feet to any hole of wine cooler to avoid damage.
- Prevent the kids to climbing or sit in the shelves, so it is possible to damage the appliance and shelves.
- If there is a key for wine cooker, place the key where the kids cannot get to avoid locking themselves in a wine cooler.

12. Attention to water

- Never use water to spray and wash the appliance, and do not place the appliance in moist and splashed water in place, do not fill water to the inside of appliance to avoid affecting the electrical insulation performance, which may result in electric shock, fire and other accidents

13. Careful frostbite

- After running, do not touch the interior surfaces, especially with wet hands. Otherwise, the skin may stick to the interior surface result into damage

14. Do not open the door for long periods. Opening the door for long periods can cause a significant increase of the temperature in the compartments of the appliance.
15. Prohibit to altering wine cooler
 - Prohibit to disassembling, altering or damaging the wine cooler
 - Repair the appliance must be performed by qualified personnel
16. Unplug if with following conditions
 - Before cleaning and maintenance, or default or power outage, unplug the wine cooler, for at least 5 minutes interval before power again, to prevent damage to the compressor and consecutive starts.
17. Scrap the appliance
 - Scrap the appliance away from the fire to prevent accidents. Remove the door in order to avoid accidents of kids into play

- To prevent possible harm to the environment or human health from uncontrolled waste disposal, recycle the appliance responsibly to promote the sustainable reuse of material resources, the refrigerants and the flammable insulation blowing gases. The disposal should only be done through public collection points; contact the waste treatment centre nearest your home for more details on the correct procedures for disposal.

18. Do not damage the power cord

- Do not pull on the cord to unplug the appliance, be sure to hold the plug, and then pull out from the socket.
- Do not allow the cabinet to withhold the power cord or tread the cord.
- When remove the wine cooler, to be careful, tied up the power cord, do not roll the power cord.

19. If the supply cord is damaged, it must be replaced by the manufacturer, its service agent or similarly qualified persons in order to avoid a hazard.
20. This appliance is intended to be used in household but except in similar applications such as:
 - staff kitchen areas in shops, offices and other working environments;
 - farm houses and by clients in hotels, motels and other residential type environments;
 - bed and breakfast type environments;
 - Catering and similar non-retail applications.
21. For handling:

Always handle the appliance to avoid any damage.
22. For installation, servicing:

appliance should placed on a horizontal floor and keep the ventilation freely. don't try to replace or repair any components by yourself, ask the service agency for help if necessary.

23. LED light cannot be replaced by user in case any problems please ask for the service agent.

Warning

1.  Warning: Risk of fire / flammable materials.

There are flammable materials at the back of appliance, please keep the product far away fire source.

2. WARNING: When positioning the appliance, ensure the supply cord is not trapped or damaged.

3. WARNING: Do not locate multiple portable socket-outlets or portable power supplies at the rear of the appliance.

DESCRIPTION

All photos in this manual are for reference. The appliance you buy might not be exactly the same as shown here. Please refer to the actual product.

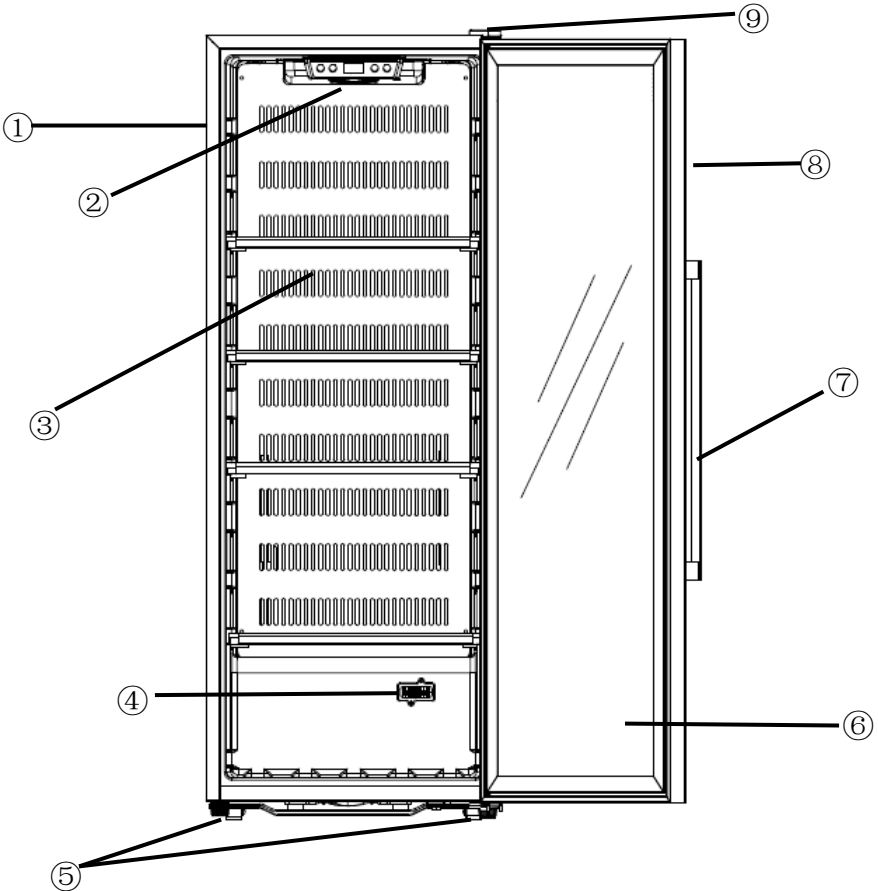

1.	Casing
2	Control panel
3	Wooden Shelf
4	Sensor shield
5	Adjustable front foot
6	Door
7	Handle
8	Door seal
9	Hinge cover

Note: shelves, door frame, handle and other accessories could be different in accordance with different models and configuration. Please prevail in kind.

DOOR REVERSING

1. introduction of product parts

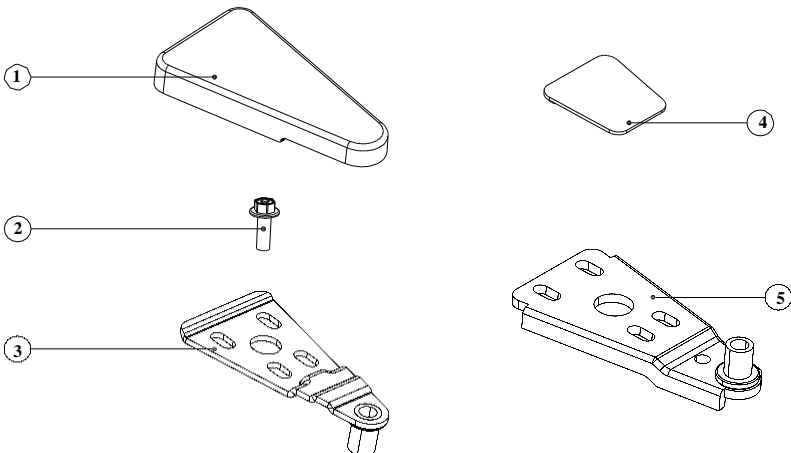

① Door hinge cover

② Flange screw

③ Door hinge

④ Cap

⑤ Lower door hinge

2. Reversing the door. The wine coolers are delivered with the door opening from left to right. To reverse the opening direction:

- 1) Close the door.
- 2) Take off the door hinge cover on the up right corner; Unscrew the flange screws;
- 3) Take off door hinge; Remove the up left side cap.
- 4) Lift the door up until the door gets off the lower door hinge.
- 5) Unscrew the lower door hinge.
- 6) Fit the lower door hinge to the down left corner; Put the door above and insert into the lower door hinge.

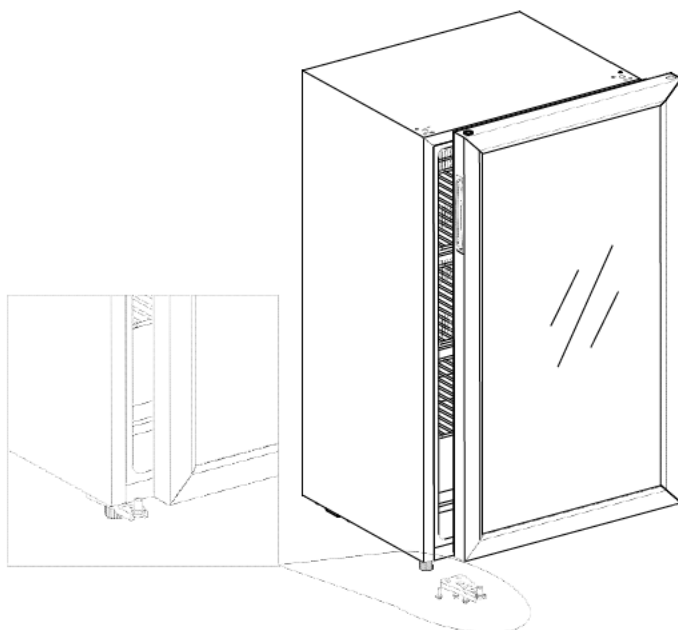
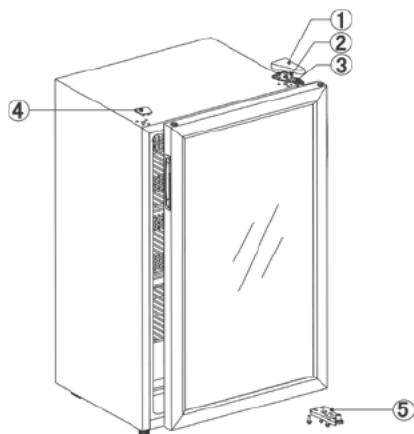

7) Fit the door hinge to the up left corner and screw the flange screws; Put on the door hinge cover; Put the cap to the up right side.

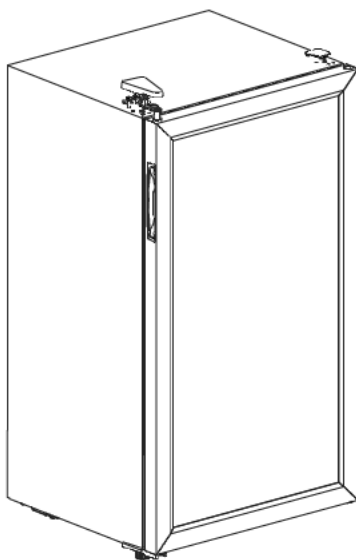

INSTALLATION & OPERATION

Handle installation

The handle is delivered in a separated package with screws together put inside the cavity of product

- 1.Reveal two small holes on the door frame from inner side by pulling out a bit the door seal
- 2.Aim the handle to the holes and insert the screws from inside

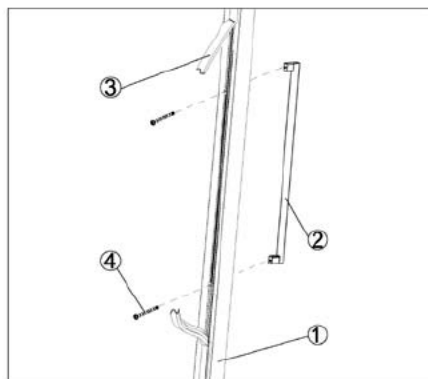

3. Screw them up with screw-driver
4. Put back door seal to cover the screws.

Position

Do not lean the appliance over 45° when moving it to position.

The appliance must be put on flat, firm & dry floor or similar non-combustible pad; do not use the package foam pad.

Do not put the appliance in the wet place

Do not use the appliance in the frozen place.

Do not use the appliance outdoor in case of sunlight or rain.

The appliance must be set with 10 cm wider space around for good ventilation; it is normal for the cabinet getting heat when it's in operation.

Wine bottles could be stored when you feel cooling inside after the appliance operates around 1 hour.

Start operation

1. Cleaning the compartment. Before power on, clean inside of the appliance and check the drainage pipe in good connection. (For details, Please refer to the cleaning and maintenance)

2. Put the appliance still. Before power on, level the appliance on the firm & dry floor for at least 30 minutes.

3. Power on. The appliance start operation and it will cool down inside after 1 hour, otherwise you should check the power connection.

Control Panel

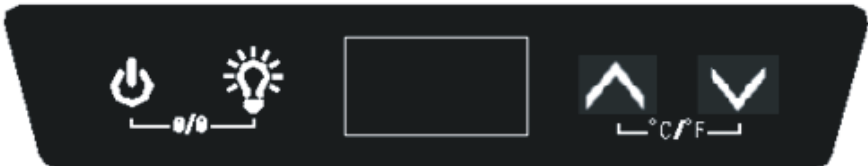

ON/OFF

1. Keep pressing the key 3 seconds, power down, goes to stand-by mode.
2. Keep pressing the key again 3 seconds, returns to normal working.



Light

Press the key, turn on or turn off the LED lights inside. In stand-by mode, the key is invalid.



UP

Press the key once, LED Display in regular flash showing current set temperature. Continue pressing to adjust set temperature, one press increase 1°C. Regular flash quit after 5 seconds detecting no press and new set temperature save. LED display return to show actual temperature inside.



Down

Press the key once, LED Display in regular flash showing current set temperature. Continue pressing to adjust set temperature, one press reduce 1°C. Regular flash quit after 5 seconds detecting no press and new set temperature save. LED display return to show actual temperature inside.



Child Lock (Combination key)

Lock: Press both keys at the same time for 3 seconds to lock or lock automatically in 15 seconds without pressing key.

Unlock: Press both keys at the same time for 3 seconds to unlock.



Fahrenheit/Celsius interchange (Combination key)

Switch temperature display between Fahrenheit and Celsius by pressing both keys at the same time.



Attention

1. The ex-factory temperature of this product is 12°C, and the corresponding temperature range needs to be set according to the actual wine.
2. Alarm silence: when the system malfunction alarm, press any key on the control panel, alarm eliminate.
3. Temperature sensor failure:
When the temperature sensor failures occur, error code displays. E1 for open circuit; E2 for short circuit.

Wine storage

- The appliance equip with independent layers of shelves to allow your collection

Loading capacity based on the quantity of shelves

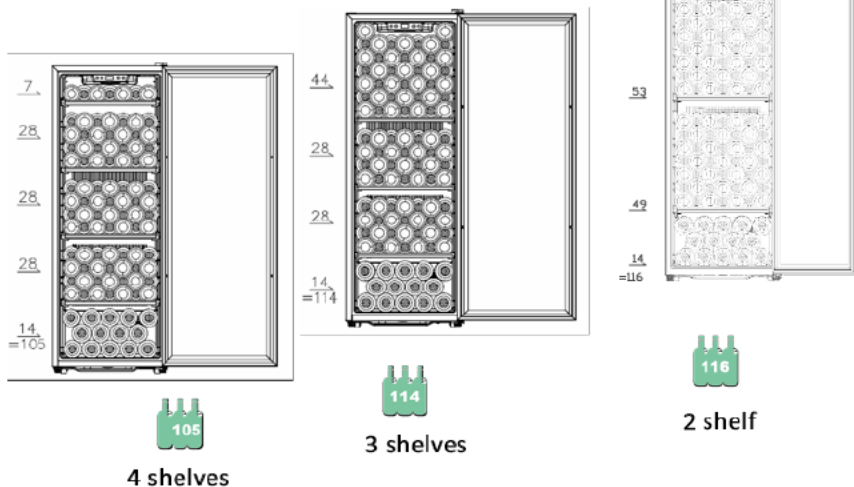

of wine get mature quietly and peacefully.

•Loading capacity: Max.116 bottles with 2 shelves.(standard Bordeaux with 750ml)

Loading capacity will vary in terms of different way of bottle arrangement or different bottle sizes.

- Each shelf could pull out partly to store wine bottles easily.
- Open the door straight enough before pulling out shelves.
- The shelf should be avoided in front of the fan as much as possible to avoid blocking the air inlet and affecting the cooling efficiency.
- If the wine cooler would have no load for a long time, it is recommended to power it off, clean it carefully, and open the door for ventilation.
- Below table is the recommended temperature for wine storing & drinking:

Red Wine	15-18°C
White Wine	9-14°C
Rose wine	10-11°C
Champagne & sparkling wine	5- 8°C

CLEANING AND MAINTENANCE

Cleaning

- Please disconnect the appliance before cleaning.
- Please clean the appliance with soft cloth or sponge by using water.
- Please do not use organic solvents, alkaline detergent, boiling water, washing powder or acid liquid etc.
Please do not flush the compartment of the appliance
- Clean regularly surfaces that can come in contact with accessible drainage system

Power cut

Most power cuts could be resolved within a short time. To protect your wines during a power cut, avoid opening the door as much as possible. During very long power cuts, take the necessary measures to protect your wine.

Long Period's shutdown

Remove all bottles from the appliance, switch off, defrost, clean, dry, and leave the door open to prevent mould developing within the appliance. If the appliance is disconnected or if there is a power cut, you must wait at least five minutes before re-starting.

Moving the appliance

- Cut off the power supply and unplug the appliance.
- Remove all bottles from the appliance.
- When moving the appliance, do not lean the appliance over 45°.

Within 45°



TROUBLE SHOOTING

The appliance makes lots of noise	<ul style="list-style-type: none"> ● Please adjust the front foot, keep the appliance levelling. ● Please keep the appliance a bit space from walls.
Liquid flowing sound inside the cabinet	<ul style="list-style-type: none"> ● It is normal because of the refrigerant working inside.
The appliance does not start	<ul style="list-style-type: none"> ● Make sure the appliance is connected to the power properly. ● Make sure switch on the power. ● The compressor re-starts after 5 minutes for a power cut.
Compressor runs continuously	<ul style="list-style-type: none"> ● If no cold is being produced, call the retailer's after-sale service.
Door does not seal tightly	<ul style="list-style-type: none"> ● After long time use, the door seal might get stiff & distorted partially. <ol style="list-style-type: none"> 1. Heat the door seal with hot-wind blower or hot towel. 2. The door seal get softened and close the door.
The appliance does not cool sufficiently	<ul style="list-style-type: none"> ● Please adjust temperature setting. ● Keep the appliance away from sunlight or heat. ● Please do not open the door frequently.
Unpleasant smells inside cabinet	<ul style="list-style-type: none"> ● A little bit plastic smell for newly-buy appliance is normal and will disappear after a short time. ● Clean the compartment and ventilate it for a few hours.
Condensate on the glass door	<ul style="list-style-type: none"> ● Please do not open the door frequently or for a long time. ● Please do not set the temperature too low. ● High ambient temperature and humidity would cause condensate.
The light is not working	<ul style="list-style-type: none"> ● Check the power supply first. ● Call the retailer's after-sale service if the light is broken.

TECHNICAL SPECIFICATION

Reference:	CUVEE S116
Rated Voltage:	220-240V~
Ampere:	0.8A
Rated frequency:	50Hz
Maximum power:	70W
Climate class:	SN-N-ST
Refrigerant:	R600a(37g)
Protection against electrical shock:	I
Insulation foam:	CYCLOPENTANE

This appliance is intended to be used exclusively for the storage of wine.

Climate class:

-Extended temperate(SN): this refrigerating appliance is intended to be used at ambient temperatures ranging from 10 °C to 32°C;

-Temperate(N):this refrigerating appliance is intended to be used at ambient temperatures ranging from 16 °C to 32°C;

-Subtropical(ST): this refrigerating appliance is intended to be used at ambient temperatures ranging from 16 °C to 38°C;

-Tropical(T):this refrigerating appliance is intended to be used at ambient temperatures ranging from 16 °C to 43°C;

Note: More data information, please scan the QR code on the energy label.

ENVIRONMENTAL PROTECTION

Do not dismantle the appliance in a way which is not shown in the user manual. The appliance could not be dismantled by user. At the end of life, the appliance should not be disposed of with household waste. Check with you Local Authority or retailer for recycling advice,



This appliance is marked according to the European directive 2012/19/EU on Waste electrical and Electronic Equipment (WEEE). By ensuring this product is disposed of correctly, you will help prevent potential negative consequences for the environment and human health, which could otherwise be caused by inappropriate waste handling of this product.

To contact our After-Sales Service, before going to BUT store, call 09 78 97 97 97 from Monday to Saturday from 8:00 a.m. to 8:00 p.m. (Price of a local call).

Period of availability of repair spare parts: 5 years.

In accordance with Article L. 217 of the Consumer Code, your product has 2 year legal guarantee of conformity.



Tous les papiers
se trient et se recyclent.

BUT INTERNATIONAL
1 Avenue Spinoza
77184 Emerainville, France