

Selecline

600103446

- | | |
|--|---|
| Ⓝ USER MANUAL
Chest Freezer (P.03) | Ⓝ MANUEL D'UTILISATION
Congélateur coffre (P.17) |
| Ⓝ MANUAL DE UTILIZACIÓN
Arcón congelador (P.33) | Ⓝ MANUAL DE UTILIZAÇÃO
Arca congeladora (P.48) |
| Ⓝ INSTRUKCJA OBSŁUGI
Zamrazarka skrzyniowa (S.63) | Ⓝ HASZNÁLATI ÚTMUTATÓ
Mellkasi fagyasztó (79. O.) |
| Ⓝ MANUAL DE UTILIZARE
Lada frigorica (P.93) | Ⓝ РУКОВОДСТВО
ПОЛЬЗОВАТЕЛЯ
Морозильный шкаф (С.108) |
| Ⓝ ІНСТРУКЦІЯ З ЕКСПЛУАТАЦІЇ
Морозильна шафа (С.124) | |



(EN)

(FR)

(ES)

(PT)

(PL)

(HU)

(RO)

(RU)

(UA)

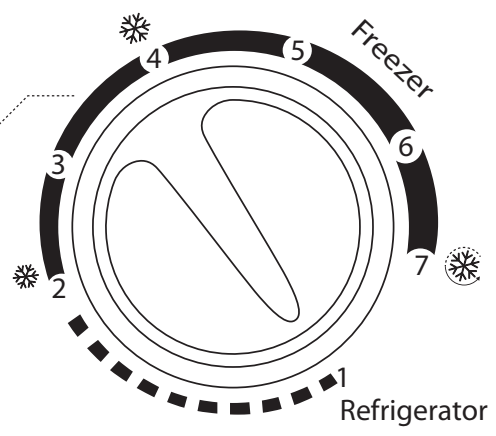
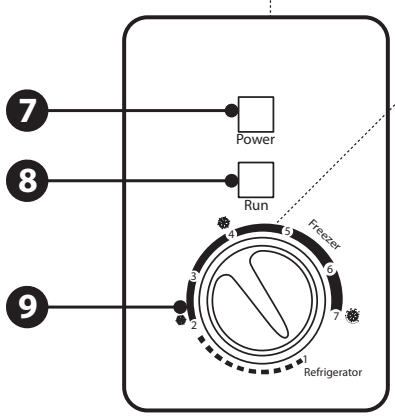
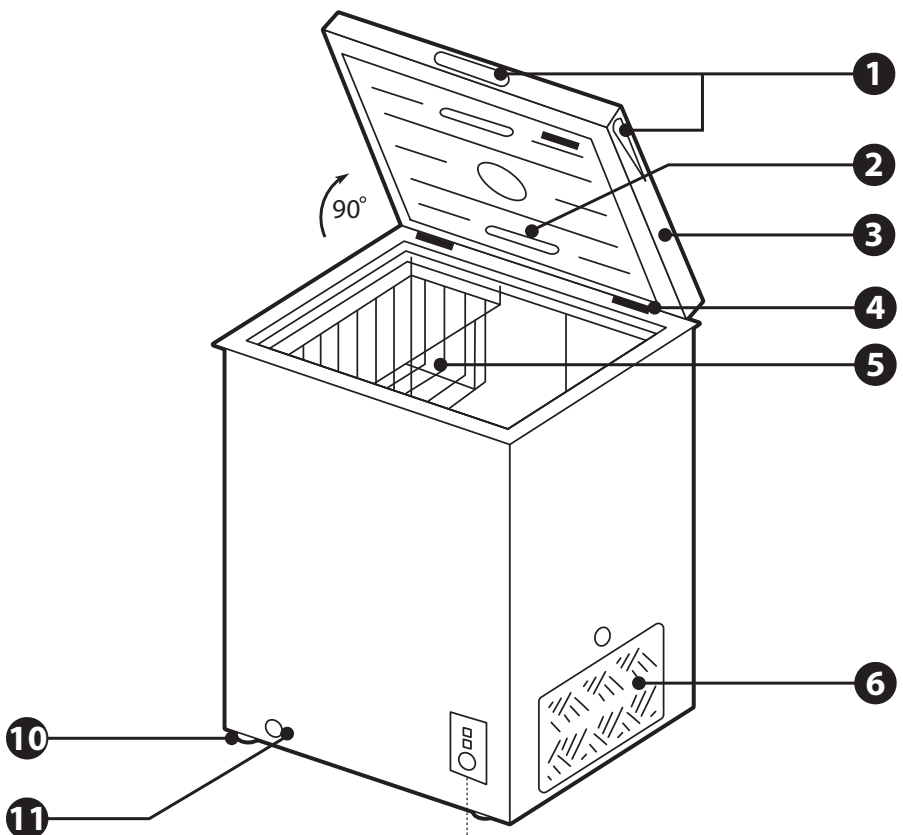

TABLE OF CONTENTS:

1/SAFETY INSTRUCTIONS _____	P. 3
2/TECHNICAL SPECIFICATIONS _____	P. 8
3/PRODUCT DESCRIPTION _____	P. 8
4/IMPORTANT INFORMATION _____	P. 8
5/OPERATION _____	P. 11
6/CLEANING AND CARE _____	P. 14
7/WARRANTY AND LIMITATION OF LIABILITY _____	P. 15

EN

1/ SAFETY INSTRUCTIONS

Before using this electrical appliance, read the instructions below carefully. Keep them for future reference and pass them on to any subsequent owners of the product:

1. This appliance can be used by children aged from 8 years and above and persons with reduced physical, sensory or mental capabilities or lack of experience and knowledge if they have been given supervision or instruction concerning use of the appliance in a safe way and understand the hazards involved. Children aged from 3 to 8 years are allowed to load and unload refrigerating appliances.
2. Children shall not play with the appliance.
3. Cleaning and user maintenance shall not be made by children without supervision.
4. Keep all packaging far away from children. There is a risk of suffocation.
5. **WARNING:** Keep ventilation openings, in the appliance enclosure or in the built-in structure, clear of obstruction.
6. **WARNING!** Do not use mechanical devices or other means to accelerate the defrosting process, other than those recommended by the manufacturer.
7. **WARNING!** Do not damage the refrigerant circuit.

8. **WARNING:** Do not use electrical appliances inside the food storage compartments of the appliance, unless they are of the type recommended by the manufacturer.

9. **WARNING:** When positioning the appliance, ensure the supply cord is not trapped or damaged.

10. **WARNING!** Do not locate multiple portable socket-outlets or portable power-suppliers at the rear of the appliance.

11. Do not store explosive substances such as aerosol cans with a flammable propellant in this appliance.

12. The refrigerant isobutane (R-600a) is contained within the refrigerant circuit of the appliance. This is a natural gas with a high level of environmental compatibility, which is, nevertheless, flammable.

13. During the transportation and installation of the appliance, be certain that none of the components of the refrigerant circuit have become damaged.

- Avoid open flames and sources of ignition.
- Thoroughly ventilate the room in which the appliance is situated.

14. It is dangerous to alter the specifications or modify this product in any way.

15. **WARNING!** Any damage to the power supply cord may cause a short-circuit, fire, and/or electric shock.

16. This appliance is intended to be used in a household and similar applications, such as:



- Staff kitchen areas in shops, offices, and other work environments;
- Farmhouses and by clients in hotels, motels, and other residential-type environments;
- Bed and breakfast type environments;
- Catering and similar non-retail applications.

17. **WARNING!** Any electrical components, such as the plug, power supply cord and compressor, must be replaced by a certified service agent or qualified service personnel.

18. The power supply cord must not be lengthened.
19. Make sure the power plug is not squashed or damaged by the back of the appliance. A squashed or damaged power plug may overheat and cause a fire.
20. Make sure that you can reach the mains plug of the appliance.
21. Do not pull on the mains power cord.
22. If the power plug socket is loose do not insert the power plug. There is a risk of electrical shock or fire.
23. This appliance is heavy. Take care when moving it.
24. Do not remove or touch frozen items in the freezer if your hands are damp or wet as this could cause skin abrasions or frost burns.
25. Avoid exposing the appliance to prolonged or direct sunlight.
26. Do not put hot items on the plastic parts of the appliance.
27. Never re-freeze food that has thawed.
28. Store pre-packed frozen food in accordance with the frozen food manufacturer's instructions.
29. Appliance manufacturer's storage recommendations should be strictly adhered to. Refer to relevant instructions.
30. Do not place carbonated or fizzy drinks in the freezer as they will expand when freezing and could explode damaging the appliance.
31. Ice lollipops can cause frost burns if consumed straight from the appliance.
32. To avoid contamination of food, please respect the following instructions:
 - Opening the door for long periods can cause a significant increase of the temperature in the compartments of the appliance.
 - Clean regularly surfaces that can come in contact with food and accessible drainage systems.

- Store raw meat and fish in suitable containers in the refrigerator, so that it is not in contact with or drip onto other food.
- Two-star frozen-food compartments are suitable for storing pre-frozen food, storing or making ice-cream and making ice cubes.
- One-, two- and three-star compartments are not suitable for the freezing of fresh food.
- If the refrigerating appliance is left empty for long periods, switch off, defrost, clean, dry, and leave the door open to prevent mould developing within the appliance.

33. If the supply cord is damaged, it must be replaced by the manufacturer, its service agent or similarly qualified persons in order to avoid a hazard.

34.  This appliance does not contain gases which could damage the ozone layer, in either its refrigerant circuit or insulation materials. The appliance shall not be discarded together with the urban refuse and rubbish. The insulation foam contains flammable gases. The appliance shall be disposed of according to the appliance regulations in your locality. Contact your local authorities to obtain a copy of the regulations. Avoid damaging the cooling unit, especially the heat exchanger. The materials used on this appliance marked by the symbol  are recyclable. Dispose of the packaging materials in a suitable collection container to recycle it.

35.  This symbol on the appliance or on its packaging indicates that this appliance may not be treated as household waste. Instead, it should be taken to the appropriate collection point for the recycling of electrical and electronic equipment. By ensuring that this product is disposed of correctly, you will help prevent potential negative consequences for the environment and human health, which are risks should this appliance be inappropriately disposed of. For more detailed information

about recycling this appliance, contact your local council, your household waste disposal service, or the retailer where you purchased the appliance.

EN

Disposing of the Appliance

1. Disconnect the appliance mains plug from the mains socket.
2. Cut off the mains power cord as close to the appliance cabinet as possible.
3. Remove the door to prevent children from suffering an electrical shock or closing themselves into the decommissioned appliance.
4. If your new appliance with magnetic door seals is replacing an older appliance with a spring lock/latch on the door or lid, be sure to make the door spring lock/latch unusable before you discard the old appliance. This prevents it from becoming a death trap for a child.
5.  **WARNING!** During use, service, and disposal of the appliance, pay attention to this symbol, located at the rear of the appliance, on the rear panel or the compressor. It is a yellow or orange colour to make it stand out and draw your attention. This symbol warns of a fire risk. There are flammable materials in the refrigerant pipes and the compressor. Stay far away from any flame or fire source when using, servicing, or disposing of the appliance.
6. All accessories, such as drawers, shelves, balconies should be kept there for lower energy consumption.

2/ TECHNICAL SPECIFICATIONS

EN

Power supply:	220-240 V~, 50 Hz
Annual Energy Consumption:	248 kWh
Capacity:	199 L
Climate Classification:	SN/N/ST/T
Temperature rise time:	20 hours
Protection Class:	Class I

3/ PRODUCT DESCRIPTION

- | | |
|----------------------|------------------------------------|
| 1- Handles | 7- Power on indicator (red) |
| 2- Interior LED lamp | 8- Compressor on indicator (green) |
| 3- Door | 9- Thermostat adjustment knob |
| 4- Hinge | 10- Adjustable feet |
| 5- Basket | 11- Drain dial |
| 6- Ventilation | |

4/ IMPORTANT INFORMATION

4.1 TRANSPORTATION INSTRUCTIONS

- This appliance should be transported only in a vertical upright position. The packing as supplied must be intact during transportation.
- If during the course of transport, the product has been transported horizontally, it must only be laid on its left-hand side (when facing the door front) and it must not be operated for at least **4 hours** to allow the compressor oil to settle after the appliance is brought back to upright position.



CAUTION!

- Failure to comply with the above instructions could result in damage to the appliance. The manufacturer will not be held responsible if these instructions are disregarded.
- The appliance must be protected against rain, moisture, and other weather conditions.

4.2 UNPACKING

- Unpack all parts.
- Check for completeness of delivery and any shipping damage. If your delivery is damaged or incomplete, please contact our After Sales service.

4.3 INSTALLATION

CAUTION!

- Make sure that the power cable is not caught under the appliance during and after carrying/moving the appliance, to avoid the power cable becoming cut or damaged.
- Do not use door handles when carrying the freezer.

Space requirement

- Make sure that there is a minimum clearance of at least 10 cm on all sides of the freezer to ensure free air circulation.

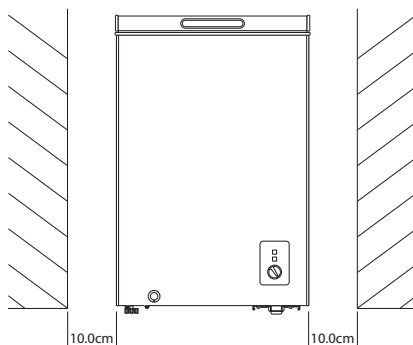

CAUTION! Ensure that there is adequate air circulation around the appliance. A lack of air circulation leads to overheating.

- Do not place the appliance near cookers, radiators, or in direct sunlight, as this will cause the compressor to run for long periods. If installed next to a source of heat or refrigerator, maintain the following minimum side clearances:

From cookers	10 cm (4")
From radiators	30 cm (12")
From fridges	10 cm (4")
- This refrigerating appliance is not intended to be used as a built-in appliance.
- This appliance is not designed for stacking with any other appliance. Do not attempt to sit or stand on top of your appliance as it is not designed for such use. You could injure yourself or damage the appliance.

Levelling the appliance

To level the freezer, adjust the 2 adjustable feet on the opposite side of the compressor (ventilation), as illustrated. Turn the adjustable feet clockwise or anti-clockwise as required, until the freezer is levelled and in firm contact with the floor.

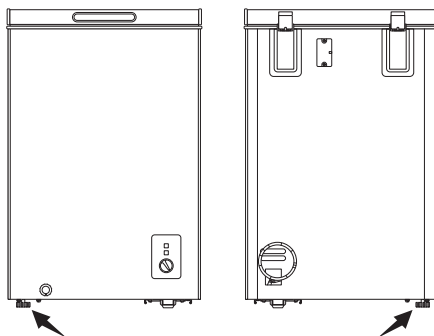

NOTE: Proper levelling of the appliance prevents excessive noise and vibration.

Positioning

- Install the freezer on a hard and flat floor.
- It is forbidden to use the freezer outdoors.
- Install this appliance at a location where the ambient temperature corresponds to the climate class indicated on the rating plate of the appliance. This ensures the correct operation of the appliance.

Climate class	Symbol	Ambient temperature range
Extended temperate	SN	From 10 °C to 32 °C
Temperate	N	From 16 °C to 32 °C
Subtropical	ST	From 16 °C to 38 °C
Tropical	T	From 16 °C to 43 °C

- **⚠ WARNING: RISK OF ELECTRIC SHOCK!** Protect the appliance from moisture. Do not install the freezer in a humid place to avoid rust on the metal parts. Do not splash water on the interior or exterior of the freezer, as this may weaken the insulation and result in an electric shock or fire.
- If the freezer is installed in unheated areas, garages etc., in cold weather condensation may form on the outer surfaces. This is quite normal and is not a fault. Wipe off any condensation with a dry cloth.
- When positioning your appliance take care not to damage your flooring, pipes, wall coverings, etc. Do not move the appliance by pulling by the lid or handle. Do not allow children to play with the appliance or tamper with the controls.
- **⚠ WARNING!** Make sure that the power plug is easily accessible after the installation of the appliance.

Electrical connection

- Before connecting the appliance to the power outlet, ensure the voltage indicated on the rating plate of the appliance matches your local voltage.
-  **WARNING! This appliance must be earthed.** The appliance is fitted with a three-pin grounding plug to reduce the risk of electric shock. If the power outlet is not properly earthed or the plug does not fit into the power outlet, contact a qualified electrician. Do not use an adapter or attempt to modify the plug in any way.
- The manufacturer declines all responsibility if the above safety precautions are not observed.
- This appliance complies with the E.E.C. Directives.

5/ OPERATION

5.1 BEFORE CONNECTING THE FREEZER

Final Check

Before connecting your freezer to the power supply, check that:

- **IMPORTANT:** If the freezer has been moved (or just installed), wait at least **4 hours** for oil inside to flow back into the compressor before plugging it.
- The interior is dry and air can circulate freely around all sides of the appliance.
- Clean the interior as recommended under "CLEANING AND CARE".

5.2 CONNECTING THE FREEZER

1. Make sure that the Thermostat knob is turned to the lowest setting ("1"), then connect the power plug firmly into a power outlet. The red Power on indicator will illuminate to indicate that there is power supply. The green Compressor on indicator will illuminate and the compressor will start running.
2. After powering the freezer on, we recommend turning the Thermostat knob to the Quick Freeze position (highest setting "7") for about **3 hours** before loading food.
3. It is recommended to check the storage temperature with a freezer thermometer. Before storing pre-frozen food into the freezer, check that the correct storage temperature has been reached and then transfer the frozen food into the freezer.
4. **IMPORTANT:** Once the **3 hours** of Quick Freeze have elapsed, lower the Thermostat knob to the required setting.

NOTE:

- You will hear a noise as the compressor starts up. The liquid and gases sealed within the refrigeration system may also give rise to noise, whether the compressor is running or not, which is quite normal.
- If you find the freezer door difficult to open just after you have closed it, don't worry. This is due to the pressure difference which will equalize and allow the door to open normally after a few minutes.

5.3 SETTING THE TEMPERATURE

The freezer's temperature is controlled by the Thermostat knob. There are seven settings (1 2 3 4 5 6 7). Set the Thermostat knob according to the required temperature.

Thermostat setting	Mode/Function	Temperature range*
1 Lowest cooling setting (Warmest)	Refrigerator	approx. 5 °C
2 – 4	Freezer	-12 °C – -18 °C
4 – 7	Freezer	-18 °C – -24 °C
7 Highest cooling setting (Coldest)	Quick Freeze	below -24 °C

***NOTE:** The freezer interior temperature may vary about 3 °C depending on the ambient temperature, the amount of food stored, and how frequently the freezer door is opened. Please make fine adjustments to the Thermostat according to the usage conditions.

TIP: If a power failure occurs, do not open the freezer door. Frozen food can normally be maintained in the freezer if the power failure lasts for less than **20 hours**. If the power failure is longer, then the defrosted food must be eaten quickly, or if raw, cooked and then re-frozen (after cooling).

QUICK FREEZE FUNCTION

If you need to freeze a large amount of fresh food, you can set the Thermostat knob to the Quick Freeze position (highest setting "7") for about **3 hours** to freeze the fresh food quickly. Once elapsed, lower the Thermostat knob to the required setting.

 **CAUTION! Do not leave the Thermostat knob in the Quick Freeze position for more than 24 hours after quick freezing as the compressor will be running continuously under this setting.**

FREEZER MODE

When switching from Refrigerator Mode to Freezer Mode, remember to take out the food that does not need freezing to avoid frost damage.

REFRIGERATOR MODE

When switching from Freezer Mode to Refrigerator Mode, follow these steps:

- Set the Thermostat knob to Refrigerator Mode, then remove all the frozen food from the appliance.
- Keep the appliance empty for 1 hour, and then put the necessary food back in.

5.4 STORING FROZEN FOOD

Store pre-packed commercially available frozen food according to the manufacturer's instruction on the packaging. Remember to:

- Put the packets in the freezer as soon as possible after purchase.
- Do not exceed the "Use By" / "Best Before" dates on the packaging.



WARNING! Do not touch frozen food or frozen surfaces in the freezer compartment if your hands are damp or wet, as this could cause skin abrasions or frost/freezer burns.

5.5 FREEZING FRESH FOOD

- Place fresh food near the side walls for faster freezing and away from already frozen food, if possible.
- Never exceed the maximum capacity of the freezer. Do not freeze too large a quantity at a time.
- The quality of the food is best preserved when it is frozen right through the centre as quickly as possible.
- Take special care not to mix already frozen food with fresh food.

5.6 USEFUL TIPS

To help you make the most out of your freezer and frozen foods, follow these useful frozen food and energy saving tips.

Tips for Frozen Food

- Only freeze top quality, fresh and thoroughly cleaned foods.
- Store food in small portions for quick and thorough defrosting and reduce waste.
- Wrap food in aluminium foil or plastic ensuring it is airtight.
- Transfer purchased frozen goods to your freezer as quickly as possible.
- Do not allow fresh, unfrozen food to touch frozen food as this may cause a temperature rise in the latter.
- Store raw meat and fish in airtight plastic or suitable containers, so that they do not come into contact with or drip onto other foods.
- Do not exceed the storage period indicated by the food manufacturer.
- Once defrosted, food deteriorates rapidly and should not be refrozen.
- Avoid opening the freezer door frequently or leaving it open for longer than necessary. This will increase the temperature of the freezer compartment significantly.
- Do not put liquid-filled bottles or sealed cans containing carbonated/fizzy liquids into the freezer as they can burst.
-  **CAUTION!** Do not store glass bottles/containers in the freezer as they may break and cause injury.
- Clean surfaces that come into contact with food regularly (→ CLEANING AND CARE).
- Defrost and clean the drainage system regularly (→ DEFROSTING THE FREEZER).

Tips for Energy Saving

- Do not put hot food in the freezer. Let it cool down first.
- If the electricity goes out, do not open the appliance door.
- Do not open the door frequently or leave it open for extended periods.
- Do not set the thermostat to exceedingly cold temperatures.

6/ CLEANING AND CARE



WARNING! RISK OF ELECTRIC SHOCK! Before performing any cleaning or maintenance on the appliance, switch off and unplug the appliance from the power outlet.



WARNING! Any electrical work required during the servicing of the appliance should be carried out by a qualified electrician or competent person.



WARNING! This product must be serviced by an authorised Service Centre and only genuine spare parts must be used.

IMPORTANT: Ethereal oils and organic solvents can damage plastic parts. Do not use additives such as lemon juice or the juice from orange peel, butyric acid, or a cleanser that contains acetic acid. Do not use any abrasive cleansers. Do not use wire brushes, scouring pads to clean the appliance. Never use metal or sharp objects (e.g. knives or forks) to remove ice. Use a plastic scraper.

6.1 CLEANING

- Wipe the exterior of the freezer with a soft cloth moistened with lukewarm water and wipe it dry.
- Wipe the interior of the freezer with soft cloth dampened with a mild detergent solution, or a solution of one teaspoon of bicarbonate of soda to one pint of water. Wipe off with a clean moist cloth and wipe dry.
- Remove ice deposits in the freezer on a regular basis using a plastic ice scraper available from your local store. Large accumulation of ice deposits will impair the performance of the freezer. Clean and defrost your freezer regularly (→ DEFROSTING THE FREEZER).
- Check door seals regularly to ensure they are clean and free from food particles.
- If the freezer is not going to be used for a long period of time, unplug, empty, defrost, clean and dry it. Leave the door ajar to prevent mould from developing inside.

NOTE: In humid weather, it is normal to see water droplets or frost on the freezer collar or door gasket. In this case, wipe them off with a dry cloth.

6.2 DEFROSTING THE FREEZER

Defrost your freezer twice a year or when a frost layer of around 0.7 cm has formed.



WARNING! RISK OF ELECTRIC SHOCK! Before defrosting and cleaning the appliance, switch off and unplug the appliance from the power outlet. Never clean the appliance with a steam cleaner. Moisture could accumulate in electrical components presenting a danger of electrical shock. Hot vapours can damage the plastic components of the appliance. The appliance must be completely dry before it is used again.

1. Before defrosting the freezer, set the Thermostat knob to the Quick Freeze position ("7") for about **6 hours** to ensure that the food inside is at the lowest temperature before removing them in order to keep them frozen for longer.
2. Remove all the food from the freezer, wrap them in several layers of newspaper and store them in a cool place (e.g. a fridge or larder).
3. Turn the Thermostat knob to the lowest setting ("1") and unplug the freezer from the power outlet.
4. Remove the freezer basket and leave the lid open. Small containers of warm water may be placed inside the freezer to speed up the defrosting.
5. Place a suitable container under the drain dial on the front of the freezer to collect water.
6. Open the rubber cap of the drain outlet inside the freezer (**Fig. 1**).
7. On the front of the freezer, pull out the drain dial 20-25 mm until the drain hole can be seen (**Fig. 2**). Turn the drain dial to either side until the arrow points downwards (**Fig. 3**) and water will start to drain.
8. Discard the water collected. Then clean and dry the freezer thoroughly (→ CLEANING).
9. Close the rubber cap of the drain outlet inside the freezer.
10. Turn the drain dial until the arrow points upwards and push the drain dial back into its original position to close it (**Fig. 4**).
11. Connect the freezer to the power outlet and turn the Thermostat knob to Quick Freeze ("7") for about **3 hours**.
12. Store the frozen food back into the freezer.
13. **IMPORTANT:** Lower the Thermostat knob to the required setting.



Fig. 1

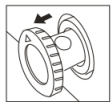

Fig. 2

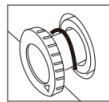

Fig. 3



Fig. 4

⚠ WARNING! Never use hairdryers, electrical heaters, or other similar electrical appliances for defrosting.

6.3 CHANGING THE LED LAMP

The freezer is equipped with an energy efficient LED lamp in the interior. If the LED lamp is not working properly or is damaged, please contact an authorized Service Center. The LED lamp must be replaced by an authorized service technician to avoid electric hazard.

- This product contains a light source of energy efficient class F.
- La source lumineuse de ce produit ne peut être remplacée que par des ingénieurs qualifiés.
- La source lumineuse doit être retirée à la fin de la vie utile du produit, le tri et le recyclage étant effectués séparément.

7/ WARRANTY AND LIMITATION OF LIABILITY

This product is guaranteed for a period of 12 to 24 months (as defined by local

legislation, with the period as per the till receipt) from the date of purchase, against any fault resulting from a defect in materials or manufacturing.

This warranty does not cover damages caused by improper use or normal wear and tear of the product.

Specifically, the warranty does not cover:

- Damage or problems caused by improper use, an accident, an alteration or power supply of unsuitable current or voltage.
- Modified products, or those whose warranty seal or serial number is damaged, altered, removed or oxidised.
- Replaceable batteries and accessories are guaranteed for a 6-month period.
- Battery failure, caused by excessively lengthy charging or by the failure to observe the safety precautions explained in the manual.
- Visual damage, including scratches, dents or any other elements.
- Damage caused by any intervention conducted by a non-accredited person.
- Defects caused by normal wear and tear or due to normal ageing of the product.
- Software updates, due to a change in network settings.
- Product failures due to the use of third-party software to modify, change or adapt the existing software.
- Product failures due to the use of accessories that have not been approved by the manufacturer.
- Oxidised products.

The manufacturer cannot, under any circumstances, be held responsible for the loss of data stored on the disc. Likewise, the manufacturer is not obliged to verify that SIM/SD cards are properly removed from returned products.

Repaired or replaced products may include new and/or reconditioned components and equipment.

METHODS FOR INVOKING THE WARRANTY

To obtain a warranty service, please bring your product to your point of sale's welcome desk along with your proof of purchase (till receipt, bill, etc.), the product and the accessories provided, along with its original packaging.

It is important to have the following information: date of purchase, model, and serial or IMEI number (this information generally appears on the product, packaging or your proof of purchase).

Failing that, you must bring back the product along with the accessories required for it to operate properly (power supply, adapter, etc.).

In the event that your claim is covered by the warranty, the customer service department may, within the limits of local legislation, either:

- Repair or replace the defective components.
- Exchange the returned product for a product that has at least the same functions and that is equivalent in terms of performance.
- Reimburse the product at the price of purchase of the product as indicated on the proof of purchase.

If one of these 3 solutions is used, this does not entitle the purchaser to an extension or renewal of the warranty period.

TABLE DES MATIÈRES

1/CONSIGNES DE SÉCURITÉ _____	P. 17
2/SPÉCIFICATIONS TECHNIQUES _____	P. 22
3/DESCRIPTION DU PRODUIT _____	P. 23
4/INFORMATIONS IMPORTANTES _____	P. 23
5/FONCTIONNEMENT _____	P. 26
6/NETTOYAGE ET ENTRETIEN _____	P. 29
7/GARANTIE ET LIMITES DE RESPONSABILITÉ _____	P. 31

FR

1/ CONSIGNES DE SÉCURITÉ

Avant d'utiliser cet appareil électrique, lisez attentivement les instructions ci-dessous. Gardez-les pour pouvoir vous y référer ultérieurement et donnez-les à tout propriétaire ultérieur de ce produit :

1. Cet appareil peut être utilisé par des enfants âgés d'au moins 8 ans et par des personnes ayant des capacités physiques, sensorielles ou mentales réduites ou dénuées d'expérience ou de connaissance, si elles sont correctement surveillées ou si des instructions relatives à l'utilisation de l'appareil en toute sécurité leur ont été données et si les risques encourus ont été appréhendés. Les enfants entre 3 et 8 ans sont autorisés à mettre des aliments dans le réfrigérateur et à les en ressortir.
2. Les enfants ne doivent pas jouer avec l'appareil.
3. Le nettoyage et l'entretien ne doivent pas être effectués par des enfants sans surveillance.
4. Gardez tous les matériaux d'emballage à bonne distance des enfants. Risque d'étouffement !
5. **AVERTISSEMENT** : Veillez à ce que les ouvertures de ventilation dans l'enceinte de l'appareil ou dans la structure intégrée restent bien dégagées.

6. **AVERTISSEMENT !** N'utilisez pas d'appareils mécaniques ou d'autres moyens pour accélérer le processus de dégivrage autres que ceux recommandés par le fabricant.

7. **AVERTISSEMENT !** N'endommagez pas le circuit frigorifique.

FR

8. **AVERTISSEMENT :** N'utilisez pas d'appareils électriques à l'intérieur des compartiments de conservation des aliments de l'appareil, sauf s'ils sont d'un type recommandé par le fabricant.

9. **AVERTISSEMENT :** Lorsque vous placez l'appareil, veillez à ce que le cordon d'alimentation ne soit pas coincé ni endommagé.

10. **AVERTISSEMENT !** Ne placez pas plusieurs prises de courant portables ou blocs d'alimentation électriques portables derrière l'appareil.

11. Ne conservez pas de substances explosives (ex : bombes aérosols à gaz propulseur inflammable) dans cet appareil.

12. De l'isobutane réfrigérant (R-600a) est contenu dans le circuit frigorifique de l'appareil. Il s'agit d'un gaz naturel à haut niveau de compatibilité environnementale, mais qui est néanmoins inflammable.

13. Pendant l'installation et le transport de l'appareil, veillez à ce qu'aucun des composants du circuit frigorifique ne soit endommagé.

- Évitez les flammes nues et les sources d'allumage
- Veillez à ce que la pièce où se trouve l'appareil soit suffisamment aérée.

14. Il est dangereux d'essayer de changer les spécifications de l'appareil ou de le modifier de quelque manière que ce soit.

15. **AVERTISSEMENT !** Tout dommage du cordon d'alimentation peut être à l'origine d'un court-circuit, d'un incendie et/ou d'un choc électrique.

16. Cet appareil est conçu uniquement pour une utilisation domestique ou similaire, comme dans :

- Espace cuisine du personnel de magasins, bureaux et autres environnements professionnels ;
- Hôtels, motels et autres environnements à caractère résidentiel ;
- Environnements de type chambres d'hôtes.
- Applications de restauration et applications similaires hors vente au détail.

FR

17. **AVERTISSEMENT !** Tous les composants électriques (cordon, prise mâle et compresseur) doivent être remplacés par un réparateur certifié ou un professionnel dûment qualifié.

18. Le cordon ne doit pas être branché via une rallonge.

19. Veillez à ce que la prise mâle ne soit pas endommagée ou écrasée derrière l'appareil. Une prise mâle écrasée ou endommagée est susceptible de surchauffer et de provoquer un incendie.

20. La prise doit rester facilement accessible en permanence.

21. Ne tirez pas sur le cordon d'alimentation.

22. Si la prise de courant est décollée, ne l'utilisez pas pour brancher l'appareil. Risque d'incendie ou de choc électrique !

23. Cet appareil est lourd. Faites attention lorsque vous le déplacez.

24. N'essayez pas de toucher ou d'enlever des aliments congelés du congélateur si vos mains sont mouillées ou moites, vous risqueriez des abrasions cutanées ou des brûlures de congélation.

25. Cet appareil ne doit pas rester longtemps exposé directement à la lumière du soleil.

26. Les pièces en plastique de l'appareil ne doivent pas être exposées à la chaleur.

27. Ne recongelez jamais des aliments décongelés.

28. Stockez les aliments congelés préemballés en respectant les instructions de leur fabricant.

29. Les recommandations de stockage du fabricant de l'appareil doivent être scrupuleusement respectées. Référez-vous aux instructions pertinentes.

30. Ne mettez pas de boissons gazeuses ou pétillantes dans le congélateur, car elles se dilateraient en congelant et risqueraient d'éclater et d'endommager l'appareil.



FR

31. Les glaces peuvent provoquer des brûlures dues au froid si elles sont consommées juste après avoir été sorties de l'appareil.

32. Afin d'éviter toute contamination des aliments, respectez les instructions ci-dessous :

- Ouvrir la porte pendant une durée prolongée peut causer une augmentation significative de la température dans les compartiments de l'appareil.
- Nettoyez régulièrement les surfaces pouvant entrer en contact avec les aliments et les systèmes d'évacuation accessibles.
- Conservez la viande et le poisson crus dans des récipients appropriés au réfrigérateur pour vous assurer qu'ils n'entrent pas en contact ou ne coulent pas sur d'autres aliments.
- Les compartiments pour aliments surgelés 2 étoiles conviennent à la conservation d'aliments pré-congelés, à la conservation ou à la fabrication de crème glacée et à la fabrication de glaçons.
- Les compartiments 1, 2 et 3 étoiles ne conviennent pas à la congélation d'aliments frais.
- Si l'appareil de réfrigération reste vide sur une longue durée, éteignez-le, dégivrez-le, nettoyez-le, séchez-le et laissez la porte ouverte pour empêcher le développement de moisissure dans l'appareil.

33. Si le cordon d'alimentation est endommagé, il doit être remplacé par le fabricant, son agent de réparation ou des personnes de qualification similaire, pour des raisons de sécurité.

34.  Cet appareil ne contient pas de gaz susceptibles d'endommager la couche d'ozone, que ce soit dans son circuit frigorifique ou dans les matériaux d'isolation. L'appareil ne doit pas être jeté avec les ordures/déchets ménagers usuels. La mousse isolante contient des gaz inflammables. L'appareil doit être mis au rebut de manière conforme aux réglementations en vigueur dans votre commune. Contactez les autorités de votre commune pour obtenir une copie des réglementations. Évitez d'endommager l'unité réfrigérante, en particulier l'échangeur thermique. Les matériaux de cet appareil marqués du symbole  sont recyclables. Jetez l'emballage dans un conteneur de collecte approprié pour le recycler.

FR

35.  Ce symbole présent sur l'appareil ou sur son emballage indique que cet appareil ne doit pas être jeté avec les ordures ménagères. Rapportez-le à un point de collecte conçu pour le recyclage des équipements électriques et électroniques. En mettant au rebut ce produit de manière responsable, vous contribuerez à prévenir les conséquences potentiellement néfastes pour l'environnement et la santé humaine d'une élimination incorrecte de ce produit. Pour plus de détails concernant le recyclage de cet appareil, contactez votre mairie, le service de ramassage des poubelles de votre commune ou le magasin où l'appareil a été acheté.

Mise au rebut de l'appareil

1. Débranchez la fiche de l'appareil de la prise de courant.
2. Coupez le cordon d'alimentation le plus près possible de l'appareil.
3. Retirez la porte pour empêcher les enfants de subir un éventuel choc électrique ou de s'enfermer dans l'appareil mis hors service.

(FR)

4. Cet appareil neuf possède un joint de porte magnétisé. S'il est destiné à remplacer un appareil usagé possédant une porte ou un couvercle avec une serrure (ou un loquet) à ressort, veillez à rendre cette serrure inopérante avant de mettre au rebut l'appareil usagé. Faute de quoi, cet appareil risquerait de se transformer en piège mortel pour un enfant.

5.  **AVERTISSEMENT !** Lors de l'utilisation, de l'entretien et de la mise au rebut de l'appareil, faites attention à ce symbole, situé à l'arrière de l'appareil, sur le panneau arrière ou sur le compresseur. Il est de couleur jaune ou orange de manière à mieux attirer l'attention. Ce symbole met en garde contre un risque d'incendie. Des matériaux inflammables sont contenus dans les canalisations de réfrigérant et le compresseur. Aucune source de flammes ou de feu ne doit se trouver à proximité lors de l'utilisation, de l'entretien ou de la mise au rebut de l'appareil.

6. Tous les accessoires (tiroirs, clayettes, balconnets etc.) doivent rester dans l'appareil afin de réduire sa consommation d'énergie.

2/ SPÉCIFICATIONS TECHNIQUES

Alimentation :	220-240 V~, 50 Hz
Consommation d'énergie annuelle :	248 kWh
Capacité :	199 l
Classification climatique :	SN/N/ST/T
Durée de montée en température :	20 heures
Classe de protection :	Classe I

3/ DESCRIPTION DU PRODUIT

- | | |
|-------------------------|--|
| 1- Poignées | 7- Voyant d'alimentation (rouge) |
| 2- Lampe LED intérieure | 8- Voyant d'activation du compresseur (vert) |
| 3- Porte | 9- Bouton de réglage du thermostat |
| 4- Charnière | 10- Pieds réglables |
| 5- Panier | 11- Molette d'égouttage |
| 6- Ventilation | |

(FR)

4/ INFORMATIONS IMPORTANTES

4.1 CONSIGNES DE TRANSPORT

- Cet appareil ne doit être transporté que dans une position verticale. L'emballage fourni doit rester intact pendant le transport.
- Si, au cours du transport, le produit a été placé dans une position horizontale, il doit être placé sur son côté gauche (en faisant face à l'avant de la porte) et ne doit pas être mis en marche avant un minimum de **4 heures** afin de permettre à l'huile du compresseur de se stabiliser une fois l'appareil de nouveau en position verticale.



ATTENTION !

- Le non-respect des consignes ci-dessus pourrait endommager l'appareil. La responsabilité du fabricant ne peut être engagée si ces consignes sont ignorées.
- L'appareil doit être protégé de la pluie, de l'humidité et des autres conditions météorologiques.

4.2 DÉBALLAGE

- Déballez toutes les pièces.
- Vérifiez que toutes les pièces sont présentes et qu'il n'y a pas eu de dommages pendant le transport. En cas de pièce endommagée ou manquante, veuillez contacter notre service après-vente.

4.3 INSTALLATION



ATTENTION !

- Vérifiez que le cordon d'alimentation n'est pas coincé sous l'appareil pendant et après le déplacement de ce dernier, afin d'éviter que le cordon ne soit coupé ou endommagé.
- N'utilisez pas les poignées de porte pour transporter le congélateur.

Espace requis

- Veillez à ce qu'il y ait au moins 10 cm d'espace libre sur tous les côtés du congélateur pour assurer une libre circulation de l'air.

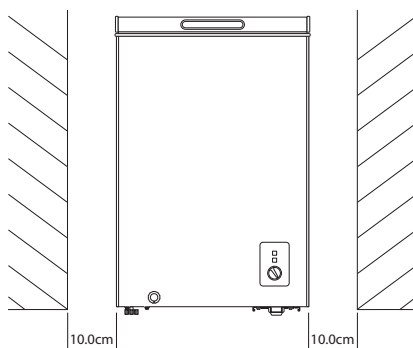

⚠ ATTENTION ! Assurez-vous que la circulation de l'air est suffisante autour de l'appareil. Un manque de circulation d'air peut entraîner une surchauffe.

- Ne placez pas l'appareil près d'une cuisinière ou d'un radiateur et ne l'exposez pas à la lumière directe du soleil, car cela forcerait le compresseur à fonctionner sur de longues durées. Respectez les espaces libres requis suivants sur les côtés de l'appareil s'il est installé près d'une source de chaleur ou d'un réfrigérateur :

Distance avec une cuisinière 10 cm (4")

Distance avec un radiateur 30 cm (12")

Distance avec un réfrigérateur 10 cm (4")

- Cet appareil de réfrigération n'est pas destiné à être utilisé comme un appareil encastré.
- Cet appareil n'est pas conçu pour être superposé à un autre appareil, quel qu'il soit. N'essayez pas de vous asseoir ou de vous tenir debout sur l'appareil, car il n'est pas conçu dans ce but. Vous pourriez vous blesser ou endommager l'appareil.

Stabilisation de l'appareil

Pour stabiliser le congélateur, réglez les 2 pieds réglables du côté opposé au compresseur (ventilation), comme illustré. Faites tourner les pieds réglables dans le sens des aiguilles d'une montre ou dans le sens inverse jusqu'à ce que le congélateur soit droit et bien en contact avec le sol.

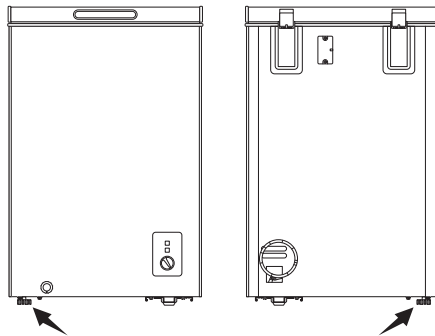

REMARQUE : Un réglage correct de la position de l'appareil empêchera des vibrations et des bruits excessifs.

Positionnement

- Placez le congélateur sur un sol dur et plat.
- Il est interdit d'utiliser le congélateur en extérieur.
- Installez cet appareil dans un endroit où la température ambiante correspond à la classe climatique indiquée sur la plaque signalétique de l'appareil. Cela garantira un fonctionnement correct de l'appareil.

Classe climatique	Symbole	Plage de température ambiante
Tempéré étendu	SN	De 10 °C à 32 °C
Tempéré	N	De 16 °C à 32 °C
Subtropical	ST	De 16 °C à 38 °C
Tropical	T	De 16 °C à 43 °C

- **⚠ AVERTISSEMENT : RISQUE DE DÉCHARGE ÉLECTRIQUE !** Protégez l'appareil de l'humidité. N'installez pas le congélateur dans un lieu humide, afin d'éviter que les parties métalliques ne rouillent. N'aspergez pas d'eau sur la partie intérieure ou extérieure du congélateur, car cela pourrait réduire son isolation et entraîner une décharge électrique ou un incendie.
- Si le congélateur est placé par temps froid dans une zone non chauffée, telle qu'un garage, de la condensation peut se former sur les surfaces extérieures. Cela est normal et n'indique pas de dysfonctionnement. Essayez la condensation à l'aide d'un chiffon sec.
- Lors de l'installation de l'appareil, veillez à ne pas endommager votre sol, les tuyaux, les revêtements muraux, etc. Ne déplacez pas l'appareil en le tirant par le couvercle ou la poignée. Ne laissez pas les enfants jouer avec l'appareil ou toucher aux commandes.
- **⚠ AVERTISSEMENT !** Veillez à ce que la fiche d'alimentation reste facilement accessible une fois l'appareil installé.

Branchement électrique

- Avant de brancher l'appareil à la prise secteur, vérifiez que la tension indiquée sur l'étiquette signalétique de l'appareil correspond à celle de votre réseau électrique local.
-  **AVERTISSEMENT ! Cet appareil doit être mis à la terre.** Cet appareil est doté d'une fiche de mise à la terre à trois broches afin de réduire le risque de décharge électrique. Si la prise secteur n'est pas correctement mise à la terre ou si la fiche ne rentre pas dans la prise, contactez un électricien qualifié. N'utilisez pas d'adaptateur et n'essayez pas de modifier la fiche de quelque manière que ce soit.
- Le fabricant décline toute responsabilité si les précautions de sécurité susmentionnées ne sont pas respectées.
- Cet appareil est conforme aux directives CEE.

FR

5/ FONCTIONNEMENT

5.1 AVANT DE BRANCHER LE CONGÉLATEUR

Vérification finale

Avant de brancher votre congélateur à la prise secteur, vérifiez que :

- **IMPORTANT** : Si le congélateur a été déplacé (ou vient d'être installé), patientez au moins **4 heures** avant de le brancher, pour permettre à l'huile se trouvant à l'intérieur de s'écouler à nouveau dans le compresseur.
- L'intérieur est sec et l'air peut circuler librement sur tous les côtés de l'appareil.
- Nettoyez l'intérieur comme recommandé dans la section « NETTOYAGE ET ENTRETIEN ».

5.2 BRANCHEMENT DU CONGÉLATEUR

1. Vérifiez que le bouton du thermostat est bien placé sur le réglage le plus bas (« 1 »), puis branchez fermement la fiche d'alimentation dans une prise secteur. Le voyant d'alimentation rouge s'allume pour indiquer que l'appareil est sous tension. Le voyant d'activation du compresseur vert s'allume et le compresseur se met en marche.
2. Après la mise en marche du congélateur, nous vous conseillons de placer le bouton du thermostat sur la position de congélation rapide (réglage maximum, « 7 ») pendant environ **3 heures** avant d'ajouter des aliments dans l'appareil.
3. Il est recommandé de vérifier la température de stockage à l'aide d'un thermomètre pour congélateur. Avant de stocker des aliments pré-congelés dans le congélateur, vérifiez que la température de stockage adéquate a été atteinte, puis transférez les aliments surgelés dans le congélateur.
4. **IMPORTANT** : Lorsque les **3 heures** de congélation rapide se sont écoulées, tournez le bouton du thermostat sur le réglage requis.

REMARQUE :

- Vous entendrez un bruit lors du démarrage du compresseur. Les liquides et gaz contenus dans le système de réfrigération peuvent aussi causer des bruits, que le compresseur soit en marche ou pas, ce qui est tout à fait normal.
- Si la porte du congélateur est difficile à ouvrir juste après que vous l'avez fermée, cela n'est pas source d'inquiétude. Cela est en effet dû à la différence de pression, qui s'équilibrera et permettra d'ouvrir la porte normalement au bout de quelques minutes.

5.3 RÉGLAGE DE LA TEMPÉRATURE

La température du congélateur est commandée par le bouton du thermostat. Sept réglages sont disponibles (1 2 3 4 5 6 7). Réglez le bouton du thermostat en fonction de la température requise.

Réglage du thermostat	Mode/Fonction	Plage de température*
1 Réglage de fraîcheur minimum (le plus chaud)	Réfrigérateur	5 °C environ
2 – 4	Congélateur	-12 °C – -18 °C
4 – 7	Congélateur	-18 °C – -24 °C
7 Réglage de fraîcheur maximum (le plus froid)	Congélation rapide	Sous -24 °C

(FR)

***REMARQUE :** La température interne du congélateur peut varier d'environ 3 °C en fonction de la température ambiante, de la quantité d'aliments stockés et de la fréquence d'ouverture de la porte du congélateur. Réglez le thermostat de façon plus précise selon les conditions d'utilisation.

CONSEIL : En cas de coupure de courant, n'ouvrez pas la porte du congélateur. Les aliments surgelés peuvent en général être gardés dans le congélateur si la coupure de courant dure moins de **20 heures**. Si la coupure de courant est plus longue, les aliments surgelés doivent être consommés rapidement, ou, s'ils sont crus, être cuits puis recongelés (une fois refroidis).

FONCTION DE CONGÉLATION RAPIDE

S'il vous faut congeler une grande quantité de produits frais, vous pouvez placer le bouton du thermostat sur la position de congélation rapide (le réglage le plus élevé, « 7 ») pendant environ **3 heures** afin de congeler rapidement les aliments frais. Une fois cette durée écoulée, tournez le bouton du thermostat sur le réglage requis.



ATTENTION ! Ne laissez pas le bouton du thermostat sur la position de congélation rapide pendant plus de 24 heures après avoir congelé rapidement des aliments, car le compresseur fonctionne en continu lorsque ce réglage est sélectionné.

MODE CONGÉLATEUR

Lorsque vous passez du mode réfrigérateur au mode congélateur, n'oubliez pas de retirer les aliments qui n'ont pas besoin d'être congelés, afin d'éviter des dommages liés au froid.

MODE RÉFRIGÉRATEUR

Suivez ces étapes pour passer du mode congélateur au mode réfrigérateur :

- Réglez le bouton du thermostat en le plaçant sur le mode réfrigérateur, puis retirez tous les aliments surgelés de l'appareil.
- Laissez l'appareil vide pendant 1 heure, puis placez-y les aliments nécessaires.

FR

5.4 CONSERVATION DES ALIMENTS SURGELÉS

Conservez les aliments surgelés pré-emballés disponibles en magasin en respectant les consignes du fabricant qui figurent sur l'emballage. Veuillez vous rappeler :

- De placer les sachets dans le congélateur le plus vite possible après l'achat.
- De ne pas dépasser les dates limites de consommation figurant sur l'emballage.



AVERTISSEMENT ! Ne touchez pas d'aliments congelés ou de surfaces gelées dans le compartiment du congélateur si vos mains sont mouillées ou moites, car vous risqueriez des abrasions cutanées ou des brûlures de congélation.

5.5 CONGÉLATION DES ALIMENTS FRAIS

- Placez les aliments frais à proximité des bords pour les congeler plus rapidement et, si possible, à distance des aliments déjà congelés.
- Ne dépassez jamais la capacité maximale du congélateur. Ne congelez pas une quantité trop importante d'aliments à la fois.
- La qualité des aliments sera mieux préservée si ceux-ci sont congelés jusqu'à leur centre le plus rapidement possible.
- Faites particulièrement attention à ne pas mélanger des aliments déjà congelés et des aliments frais.

5.6 CONSEILS UTILES

Pour vous aider à tirer le meilleur parti de votre congélateur et de vos aliments surgelés, voici un certain nombre de conseils utiles sur les produits surgelés et l'économie d'énergie.

Conseils pour les produits surgelés

- Congelez exclusivement des aliments frais, de bonne qualité et bien nettoyés.
- Conservez les aliments en petites portions, la décongélation sera plus rapide et plus complète, et par ailleurs vous limiterez le risque de gaspillage.
- Enveloppez les aliments dans du papier alu ou du plastique en veillant à un emballage bien hermétique.
- Après avoir acheté des produits surgelés, transférez-les dans votre congélateur le plus rapidement possible.
- Ne laissez pas des aliments frais et décongelés en contact avec des aliments déjà congelés afin d'éviter que ces derniers ne se réchauffent.
- Conservez la viande et le poisson crus dans des récipients hermétiques en plastique ou d'autres récipients appropriés pour qu'ils n'entrent pas en contact avec d'autres aliments ou ne coulent pas sur eux.
- Ne dépassez pas la durée de stockage indiquée par les producteurs des aliments.
- Une fois décongelés, les aliments se détériorent rapidement et ne doivent pas être recongelés.

- Évitez d'ouvrir la porte fréquemment ou de la laisser ouverte plus longtemps que nécessaire. Cela augmenterait de façon significative la température du compartiment du congélateur.
- Ne placez pas de bouteilles remplies de liquide ou de canettes scellées contenant des liquides gazeux/gazéifiés dans le congélateur, car elles pourraient exploser.
-  **ATTENTION !** Ne stockez pas de bouteilles/récipients en verre dans le congélateur, car ils pourraient se briser et causer des blessures.
- Nettoyez régulièrement les surfaces entrant en contact avec les aliments (→ NETTOYAGE ET ENTRETIEN).
- Dégivrez et nettoyez le système de vidange régulièrement (→ DÉGIVRAGE DU CONGÉLATEUR).

FR

Conseils d'économie d'énergie

- Ne mettez pas des aliments chauds dans le congélateur. Laissez-les d'abord refroidir.
- En cas de coupure d'électricité, n'ouvrez pas la porte de l'appareil.
- N'ouvrez pas la porte fréquemment et ne la laissez pas ouverte sur une longue durée.
- Ne réglez pas le thermostat à des températures excessivement froides.

6/ NETTOYAGE ET ENTRETIEN

 **AVERTISSEMENT ! RISQUE DE CHOC ÉLECTRIQUE !** Avant d'effectuer toute opération de nettoyage ou d'entretien sur l'appareil, éteignez-le et débranchez-le de la prise secteur.

 **AVERTISSEMENT !** Tous les travaux électriques nécessaires à la réparation de l'appareil doivent être effectués par un électricien qualifié ou une personne compétente.

 **AVERTISSEMENT !** Ce produit doit être réparé par un centre de réparation agréé, en utilisant exclusivement des pièces de rechange d'origine.

IMPORTANT : Les huiles étherées et les solvants organiques peuvent endommager les pièces en plastique. N'utilisez pas d'additifs tels que du jus de citron ou du jus d'écorce d'orange, de l'acide butyrique ou du nettoyant contenant de l'acide acétique. N'utilisez pas de produits de nettoyage abrasifs. N'utilisez pas de brosse en métal ni de tampon à récurer pour nettoyer l'appareil. N'utilisez jamais d'objets tranchants ou métalliques (comme un couteau ou une fourchette) pour retirer la glace. Utilisez un grattoir en plastique.

6.1 NETTOYAGE

- Essuyez la surface extérieure du congélateur avec un chiffon doux humidifié avec de l'eau tiède, puis séchez-la en l'essuyant.
- Essuyez l'intérieur du congélateur à l'aide d'un chiffon doux légèrement imbibé d'une solution de détergent doux ou d'une solution faite d'une cuillère à café de bicarbonate de soude pour un demi-litre d'eau. Essuyez avec un chiffon propre humide, puis avec un chiffon sec pour sécher.
- Retirez régulièrement les dépôts de glace dans le congélateur à l'aide d'un grattoir en plastique, disponible dans votre magasin habituel. Une trop grande accumulation de dépôts de glace nuit à la performance du congélateur. Nettoyez et dégivrez votre congélateur régulièrement (→ DÉGIVRAGE DU CONGÉLATEUR).

- Vérifiez les joints de la porte régulièrement pour vous assurer qu'ils sont propres et exempts de particules alimentaires.
- Si le congélateur ne va pas être utilisé pour une période de temps prolongée, débranchez-le, videz-le, nettoyez-le et séchez-le. Laissez la porte entrouverte pour empêcher la formation de moisissure à l'intérieur.

REMARQUE : Par temps humide, il est normal de voir des gouttes d'eau ou du givre sur le rebord du congélateur ou sur le joint de la porte. Si cela se produit, essuyez l'eau ou le givre avec un chiffon sec.

FR

6.2 DÉGIVRAGE DU CONGÉLATEUR

Dégivrez votre congélateur deux fois par an, ou lorsqu'une couche de glace d'environ 0,7 cm s'est formée.

⚠ AVERTISSEMENT ! RISQUE DE DÉCHARGE ÉLECTRIQUE ! Avant de dégivrer et de nettoyer l'appareil, éteignez-le et débranchez-le de la prise secteur. Ne nettoyez jamais l'appareil avec un nettoyeur à vapeur. L'humidité pourrait s'accumuler dans les composants électriques et entraîner un risque de choc électrique. Les vapeurs chaudes peuvent endommager les pièces en plastique de l'appareil. L'appareil doit être complètement sec avant d'être remis en service.

1. Avant de dégivrer le congélateur, placez le bouton du thermostat sur la position de congélation rapide (« 7 ») pendant environ **6 heures** afin que les aliments se trouvant à l'intérieur soient à la température la plus basse possible avant de les retirer du congélateur, car cela leur permettra de rester congelés plus longtemps.
2. Retirez tous les aliments du congélateur, enveloppez-les dans plusieurs couches de journaux et stockez-les dans un endroit frais (comme un réfrigérateur ou un cellier).
3. Tournez le bouton du thermostat jusqu'au réglage le plus bas (« 1 ») et débranchez le congélateur de la prise secteur.
4. Retirez le panier du congélateur et laissez le couvercle ouvert. Vous pouvez placer de petits récipients d'eau chaude dans le congélateur pour accélérer le dégivrage.
5. Placez un récipient adapté sous la molette d'égouttage à l'avant du congélateur afin de récupérer l'eau.
6. Ouvrez le couvercle en caoutchouc de l'orifice d'égouttage à l'intérieur du congélateur (**Fig. 1**).
7. À l'avant du congélateur, tirez sur la molette d'égouttage pour la sortir de 20-25 mm jusqu'à ce que l'orifice d'égouttage soit visible (**Fig. 2**). Tournez la molette d'égouttage dans un sens ou dans l'autre pour que la flèche soit orientée vers le bas (**Fig. 3**) et que l'eau commence à couler.
8. Jetez l'eau recueillie. Nettoyez et séchez ensuite le congélateur (→ NETTOYAGE).
9. Refermez le couvercle en caoutchouc de l'orifice d'égouttage à l'intérieur du congélateur.
10. Tournez la molette d'égouttage pour que la flèche soit orientée vers le haut, puis poussez la molette dans son logement d'origine pour refermer l'orifice (**Fig. 4**).
11. Branchez le congélateur à la prise secteur et placez le bouton du thermostat sur la position de congélation rapide (« 7 ») pendant environ **3 heures**.
12. Placez à nouveau les aliments surgelés dans le congélateur.

13. **IMPORTANT** : Tournez le bouton du thermostat sur le réglage requis.

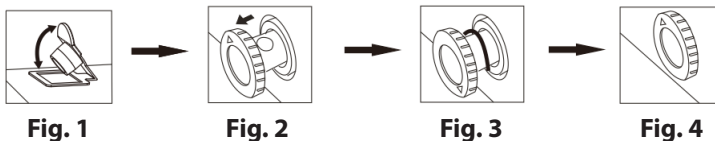

⚠ AVERTISSEMENT ! N'utilisez jamais de sèche-cheveux, de chauffage électrique ou tout autre appareil électrique semblable pour dégivrer l'appareil.

FR

6.3 CHANGEMENT DE LA LAMPE LED

Ce congélateur est équipé d'une lampe LED consommant peu d'énergie qui est située à l'intérieur. Si la lampe LED ne fonctionne pas correctement ou est endommagée, veuillez contacter un centre de réparations agréé. La lampe LED doit être remplacée par un technicien agréé afin d'éviter tout danger lié à l'électricité.

- Ce produit contient une source lumineuse de classe écoénergétique: F.
- La source lumineuse de ce produit ne peut être remplacée que par des ingénieurs qualifiés.
- La source lumineuse doit être retirée à la fin de la vie utile du produit, le tri et le recyclage étant effectués séparément.

7/ GARANTIE ET LIMITES DE RESPONSABILITÉ

Ce produit est garanti pour une période de 12 à 24 mois (définie par la législation locale, période sur le ticket de caisse faisant foi) à partir de la date d'achat, contre toute défaillance résultant d'un vice de fabrication ou de matériau.

Cette garantie ne couvre pas les dommages résultant d'une mauvaise installation, d'une utilisation incorrecte, ou de l'usure normale du produit.

Plus précisément, la garantie ne couvre pas :

- Les dommages ou problèmes causés par une utilisation incorrecte, un accident, une altération ou un branchement électrique d'intensité ou de tension inappropriée.
- Les produits modifiés, ceux dont le scellé de garantie ou le numéro de série ont été endommagés, altérés, supprimés ou oxydés.
- Les batteries remplaçables et accessoires sont garantis pour une période de 6 mois.
- La défaillance de la batterie, survenue par un chargement trop long ou par le non-respect des consignes de sécurité expliquées dans la notice.
- Les dommages esthétiques, incluant les rayures, bosses ou tout autre élément.
- Les dommages causés par toute intervention effectuée par une personne non-agrèée.
- Les défauts causés par une usure normale ou dus au vieillissement normal du produit.

- Les défaillances du produit dues à l'utilisation sans les accessoires homologués par le fabricant.
- Les produits oxydés.

Les produits réparés ou remplacés peuvent inclure des composants et des équipements nouveaux et/ou reconditionnés.

MODALITÉS DE MISE EN ŒUVRE

FR

Pour obtenir un service de garantie, vous êtes priés de rapporter votre produit à l'accueil de votre lieu de vente muni de votre preuve d'achat (ticket de caisse, facture, ...), du produit et de ses accessoires fournis, avec son emballage d'origine.

Il est important d'avoir comme information la date d'achat, le modèle et le numéro de série ou d'IMEI (ces informations apparaissent généralement sur le produit, l'emballage ou votre preuve d'achat).

A défaut, vous devez rapporter le produit avec les accessoires nécessaires à son bon fonctionnement (alimentation, adaptateur, etc.).

Dans le cas où votre réclamation est couverte par la garantie, le service après-vente pourra, dans les limites de la législation locale, soit :

- Réparer ou remplacer les pièces défectueuses.
- Échanger le produit retourné avec un produit qui a au moins les mêmes fonctionnalités et qui est équivalent en termes de performance.
- Rembourser le produit au prix d'achat du produit mentionné sur la preuve d'achat.

Si une de ces 3 solutions est utilisée, cela ne donne pas droit au prolongement ou au renouvellement de la période de garantie.

DESCRIPCIÓN DEL CONTENIDO:

1/INSTRUCCIONES DE SEGURIDAD _____	P. 33
2/ESPECIFICACIONES TÉCNICAS _____	P. 38
3/DESCRIPCIÓN DEL PRODUCTO _____	P. 38
4/INFORMACIÓN IMPORTANTE _____	P. 39
5/MODO DE EMPLEO _____	P. 41
6/LIMPIEZA Y CUIDADOS _____	P. 45
7/GARANTÍA Y EXENCIÓN DE RESPONSABILIDAD _____	P. 46

ES

1/ INSTRUCCIONES DE SEGURIDAD

Antes de usar este aparato, lea atentamente las instrucciones siguientes. Consérvelas para consultarlas en el futuro y adjúntelas al aparato si se lo entrega a otra persona.

1. Este aparato podrá ser utilizado por niños mayores de 8 años y por personas con discapacidades físicas, sensoriales o mentales, o sin la experiencia y los conocimientos necesarios, si están supervisados o han recibido instrucciones en relación con el uso seguro del aparato y comprenden los riesgos que ello implica. Los niños de edades entre 3 y 8 años pueden introducir y sacar alimentos de los frigoríficos.

2. Los niños no deben jugar con el aparato.

3. Las tareas de limpieza y mantenimiento a cargo del usuario no podrán ser realizadas por niños sin supervisión.

4. Mantenga todo el embalaje lejos del alcance de los niños. Existe peligro de asfixia.

5. **ADVERTENCIA:** Mantenga los orificios de ventilación de la carcasa del electrodoméstico o su estructura integrada libres de obstáculos.

6. **¡ADVERTENCIA!** Para acelerar el proceso de descongelación, no use dispositivos mecánicos u otros medios distintos a los recomendados por el fabricante.

7. **¡ADVERTENCIA!** No dañe el circuito del refrigerante.

8. **ADVERTENCIA:** No use electrodomésticos dentro de los compartimentos de almacenamiento para alimentos del aparato, a menos que estén recomendados por el fabricante.

9. **ADVERTENCIA:** Cuando instale el aparato, asegúrese de que el cable de alimentación no se enganche ni se dañe.

10. **¡ADVERTENCIA!** No coloque tomas de corriente portátiles múltiples o fuentes de alimentación portátiles en la parte trasera del aparato.

ES

11. No almacene en este aparato sustancias explosivas, como botes de aerosol con propelente inflamable.

12. El circuito de refrigerante del aparato contiene refrigerante isobutano (R-600a). Se trata de un gas natural con un alto nivel de compatibilidad medioambiental que, no obstante, es inflamable.

13. Durante el transporte y la instalación del aparato, asegúrese de que no se haya dañado ninguno de los componentes del circuito de refrigerante.

- Evite las llamas abiertas y las fuentes de ignición.
- Ventile bien la habitación en la que esté instalado el aparato.

14. Es peligroso alterar las especificaciones o modificar este producto de cualquier modo.

15. **¡ADVERTENCIA!** Cualquier daño en el cable de alimentación podría provocar un cortocircuito, un incendio o una descarga eléctrica.

16. Este aparato está previsto para uso doméstico y en aplicaciones similares, como:

- zonas de cocina para empleados en tiendas, oficinas y otros entornos de trabajo;
- para uso de clientes en hoteles, hostales y otros entornos de tipo residencial;
- establecimientos que ofrecen servicios de alojamiento y desayuno;
- en aplicaciones de catering y otras aplicaciones similares no minoristas.

17. **¡ADVERTENCIA!** Todos los componentes eléctricos, como el enchufe, el cable de alimentación y el compresor, debe reemplazarlos únicamente un agente de servicio técnico certificado o el personal cualificado.

18. El cable de alimentación no debe prolongarse.

19. Asegúrese de que la parte trasera del aparato no aplaste ni dañe el enchufe. Un enchufe aplastado o dañado podría sobrecalentarse y provocar un incendio.

20. Compruebe que puede llegar al enchufe de alimentación del aparato.

ES

21. No tire del cable de alimentación.

22. No inserte el enchufe si la toma de corriente está suelta. Existe riesgo de descarga eléctrica o incendio.

23. Este aparato es pesado. Tenga cuidado cuando vaya a moverlo.

24. No toque objetos congelados ni los saque del congelador con las manos húmedas o mojadas, ya que podría sufrir abrasiones en la piel o quemaduras por hielo.

25. Evite exponer el aparato a la luz del sol durante mucho tiempo o de forma directa.

26. No coloque objetos calientes sobre las piezas de plástico del aparato.

27. No vuelva a congelar nunca un alimento que haya sido descongelado.

28. Coloque los alimentos congelados y previamente envasados siguiendo las instrucciones del fabricante de dichos alimentos.

29. Siga estrictamente las recomendaciones de almacenamiento del fabricante del aparato. Consulte las instrucciones relevantes.

30. No meta en el congelador bebidas con gas o con burbujas, ya que al congelarse podrían expandirse, explotar y dañar el aparato.

31. Los helados con palo pueden provocar quemaduras por hielo si se consumen directamente después de sacarlos del aparato.

32. Siga estas instrucciones para evitar que se contaminen los alimentos:

- Si se deja la puerta abierta durante mucho tiempo puede producirse un aumento considerable de la temperatura en los compartimentos del aparato.

ES

- Limpie regularmente las superficies que puedan entrar en contacto con los alimentos y los sistemas de drenaje accesibles.

- Guarde la carne y el pescado crudos en recipientes adecuados en el frigorífico para que no goteen ni entren en contacto con otros alimentos.

- Los compartimentos para alimentos congelados de dos estrellas son adecuados para almacenar alimentos previamente congelados, para guardar o hacer helado y para hacer cubitos de hielo.

- Los compartimentos de una, dos y tres estrellas no son adecuados para congelar alimentos frescos.

- Si va a dejar el frigorífico vacío durante mucho tiempo, apáguelo, descongélelo, límpielo, séquelo y deje la puerta abierta para evitar la formación de moho dentro del aparato.

33. Si el cable de alimentación está dañado, deberá cambiarlo el fabricante, su agente de servicio técnico o una persona con una cualificación similar, con el fin de evitar peligros.

34.  Este aparato no contiene gases que puedan dañar la capa de ozono, ni en el circuito de refrigerante ni en los materiales de aislamiento. El aparato no debe eliminarse junto con los residuos y desperdicios domésticos. La espuma de aislamiento contiene gases inflamables. El aparato debe eliminarse cumpliendo las normativas pertinentes de su municipio. Póngase en contacto con las autoridades locales para obtener una copia de la normativa.

Evite que se dañe la unidad de refrigeración, especialmente el intercambiador de calor. Los materiales utilizados en este aparato marcados con el símbolo  son reciclables. Elimine los materiales de embalaje en un contenedor de recogida adecuado para reciclarlos.

35.  Este símbolo en el aparato o en el embalaje indica que el aparato no debe tratarse como un residuo doméstico. En lugar de ello, deberá llevarlo a un punto de recogida adecuado para el reciclaje de equipos eléctricos y electrónicos. Al asegurarse de que este producto se desecha correctamente, estará ayudando a evitar posibles consecuencias negativas para el medio ambiente y la salud pública, que son posibles riesgos en caso de que no se elimine este aparato adecuadamente. Si desea obtener información más detallada acerca del reciclaje de este aparato, póngase en contacto con su ayuntamiento, la empresa local de recogida de basuras o la tienda en la que le haya adquirido el aparato.

ES

Eliminación del aparato

1. Saque el enchufe de la toma de corriente.
2. Corte el cable de alimentación lo más cerca posible del aparato.
3. Quite la puerta para evitar que los niños sufran una descarga eléctrica o se queden encerrados dentro del aparato desmantelado.
4. Si el nuevo aparato con juntas magnéticas en la puerta va a sustituir a un modelo más antiguo con cierre de resorte en la puerta o tapa, asegúrese de que el cierre de resorte quede inutilizable antes de eliminar el aparato viejo. De este modo, evitará que el aparato pueda convertirse en una trampa mortal para un niño.
5.  **¡ADVERTENCIA!** Durante el uso, el servicio técnico y la eliminación del aparato, preste atención a este símbolo que se encuentra en la parte trasera

del aparato, en el panel trasero o el compresor. Es de color amarillo o naranja para que resalte y llame la atención. Este símbolo advierte del riesgo de incendio. Hay materiales inflamables en los conductos de refrigerante y en el compresor. Manténgase alejado de cualquier llama o fuente de ignición cuando utilice, repare o elimine el aparato.

6. Todos los accesorios, como cajones o estantes, deben mantenerse en su lugar para reducir el consumo de energía.

ES

2/ ESPECIFICACIONES TÉCNICAS

Fuente de alimentación:	220-240 V, 50 Hz
Consumo anual de energía:	248 kWh
Capacidad:	199 l
Clasificación climática:	SN/N/ST/T
Tiempo de aumento de la temperatura:	20 horas
Clase de protección:	Clase I

3/ DESCRIPCIÓN DEL PRODUCTO

- | | |
|-------------------------|---|
| 1- Asas | 7- Indicador de encendido (rojo) |
| 2- Lámpara LED interior | 8- Indicador de compresor encendido (verde) |
| 3- Puerta | 9- Mando de ajuste del termostato |
| 4- Bisagra | 10- Pies ajustables |
| 5- Cesta | 11- Disco de desagüe |
| 6- Ventilación | |

4/ INFORMACIÓN IMPORTANTE

4.1 INSTRUCCIONES DE TRANSPORTE

- Este aparato solo debe transportarse en posición vertical. Durante el transporte, el embalaje debe estar intacto tal como se suministra.
- En caso de que el producto se transporte en posición horizontal, únicamente debe apoyarse sobre el lado izquierdo (mirando hacia la parte delantera de la puerta), y no debe ponerse en marcha como mínimo durante **4 horas**, para dejar que el aceite del compresor se asiente tras volver a colocar el aparato en posición vertical.



¡PRECAUCIÓN!

- Si no se siguen las instrucciones anteriores podría dañarse el aparato. El fabricante no asume ninguna responsabilidad en caso de incumplimiento de estas instrucciones.
- El aparato debe protegerse de la lluvia, la humedad y otras condiciones meteorológicas.

4.2 DESEMBALAJE

- Saque del embalaje todas las piezas.
- Compruebe que el suministro esté completo y que no se hayan producido daños durante el transporte. Si el suministro estuviese dañado o incompleto, póngase en contacto con nuestro servicio postventa.

ES

4.3. INSTALACIÓN



¡PRECAUCIÓN!

- Asegúrese de que el cable de alimentación no quede atrapado debajo del aparato durante o después del transporte o traslado, para evitar que el cable se corte o se dañe.
- No use las asas de la puerta para trasladar el congelador.

Espacio necesario

- Compruebe que haya un espacio mínimo de 10 cm en todos los lados del congelador para asegurar que el aire circule libremente.

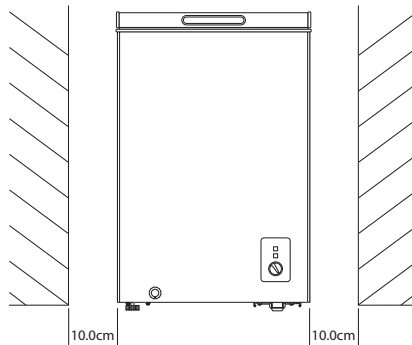

¡PRECAUCIÓN! Compruebe que haya una circulación de aire adecuada alrededor del aparato. La falta de circulación de aire provoca un calentamiento excesivo.

- No instale el aparato cerca de cocinas, radiadores, ni expuesto directamente a la luz del sol, ya que de lo contrario el compresor se pondrá en marcha durante mucho tiempo. Si se instala cerca de una fuente de calor o un frigorífico, deben mantenerse las siguientes distancias laterales mínimas:

A cocinas	10 cm (4")
A radiadores	30 cm (12")
A frigoríficos	10 cm (4")

- Este aparato de refrigeración no está previsto para el uso como aparato empotrado.
- El aparato no está diseñado para apilarlo con otros aparatos. No se siente ni se ponga de pie encima del aparato, ya que no está diseñado para usarlo de ese modo. Podría sufrir lesiones o dañar el aparato.

Nivelación del aparato

Para nivelar el congelador, ajuste los 2 pies en los lados opuestos del compresor (ventilación), como se muestra en la imagen. Gire los pies ajustables en sentido horario o antihorario según sea necesario, hasta que el congelador esté nivelado y en contacto firme con el suelo.

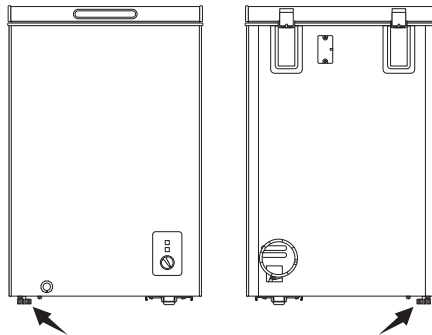

NOTA: Una nivelación correcta del aparato evita la vibración y el ruido excesivos.

Posicionamiento del aparato

- Instale el congelador sobre un suelo duro y plano.
- No está permitido el uso del congelador en exteriores.
- Instale este aparato en un lugar en el que la temperatura ambiente corresponda a la indicada en la clase climática de la placa identificativa. De este modo, se asegurará de que el aparato funcione correctamente.

Clase climática	Símbolo	Rango de temperatura ambiente
Moderada ampliada	SN	De 10 °C a 32 °C
Moderada	N	De 16 °C a 32 °C
Subtropical	ST	De 16 °C a 38 °C
Tropical	T	De 16 °C a 43 °C

-  **ADVERTENCIA: ¡RIESGO DE DESCARGA ELÉCTRICA!** Proteja el aparato de

la humedad. No instale el congelador en un lugar húmedo, para evitar el óxido en la piezas metálicas. No salpique agua en el interior o el exterior del congelador, ya que podría debilitar el aislamiento y provocar una descarga eléctrica o un incendio.

- Si el congelador se instala en áreas sin calefacción, garajes, etc., en condiciones climáticas frías es posible que se forme condensación en las superficies exteriores. Esto es normal y no constituye una avería. Limpie la condensación con un paño seco.
- Cuando coloque el aparato, tenga cuidado de no dañar el suelo, las tuberías, los recubrimientos de las paredes, etc. No mueva el aparato tirando de la tapa o del cable. No permita que los niños jueguen con el aparato ni que manipulen los controles.
-  **¡ADVERTENCIA!** Asegúrese de que se pueda acceder fácilmente al enchufe después de instalar el aparato.

ES

Conexión eléctrica

- Antes de conectar el aparato a la toma de corriente, compruebe que la tensión indicada en la placa identificativa del aparato coincida con la tensión de la red local.
-  **¡ADVERTENCIA! Este aparato deberá estar conectado a tierra.** El aparato está equipado con un enchufe de tres clavijas con conexión a tierra, para reducir el riesgo de descarga eléctrica. Si la toma de corriente no está conectada a tierra correctamente, o si el enchufe no encaja en la toma de corriente, póngase en contacto con un electricista cualificado. No use un adaptador y no intente modificar el enchufe de ninguna manera.
- El fabricante no se responsabiliza si las medidas de seguridad anteriores no se observan.
- Este aparato cumple las directivas de la C.E.E.

5/ MODO DE EMPLEO

5.1 ANTES DE CONECTAR EL CONGELADOR

Comprobación final

Antes de conectar el congelador a la alimentación eléctrica, compruebe lo siguiente:

- **IMPORTANTE:** Si el congelador ha sido trasladado (o si se acaba de instalar), antes de enchufarlo espere como mínimo **4 horas** para que el aceite del interior fluya de nuevo al compresor.
- El interior está seco y el aire puede circular libremente alrededor del aparato por todos los lados.
- Limpie el interior como se recomienda en el apartado «LIMPIEZA Y MANTENIMIENTO».

5.2 CONECTAR EL CONGELADOR

1. Compruebe que el mando del termostato está en el ajuste más bajo («1») y, a continuación conecte firmemente el enchufe de alimentación a una toma de corriente. El indicador luminoso rojo de encendido se iluminará para indicar que hay alimentación eléctrica. El indicador luminoso verde de encendido del compresor se iluminará y el compresor se pondrá en marcha.
2. Después de encender el congelador, le recomendamos que ponga el mando del

termostato en la posición de congelación rápida (el ajuste máximo «7») durante aprox. **3 horas** antes de introducir alimentos.

3. Se recomienda comprobar la temperatura de almacenamiento con un termómetro para congelador. Antes de introducir en el congelador alimentos precongelados, compruebe que se haya alcanzado la temperatura de almacenamiento correcta y, a continuación, meta el alimento en el aparato.
4. **IMPORTANTE:** cuando hayan transcurrido las **3 horas** de congelación rápida, reduzca el ajuste del mando del termostato a la posición que sea necesaria.

NOTA:

- Se oirá un sonido cuando el compresor se ponga en marcha. El líquido y los gases sellados dentro del sistema de refrigeración también podrían ocasionar ruidos, tanto si el compresor está encendido como si está apagado. Esto es normal.
- No se preocupe si le resulta difícil abrir la puerta del congelador justo después de haberla cerrado. Esto se debe a la diferencia de presión que se igualará y permitirá abrir la puerta normalmente al cabo de pocos minutos.

ES

5.3 AJUSTE DE LA TEMPERATURA

La temperatura interna del congelador se controla a través del mando del termostato. Hay siete ajustes (**1 2 3 4 5 6 7**). Ajuste el mando del termostato según la temperatura necesaria.

Ajuste del termostato	Modo/función	Rango de temperatura*
1 Ajuste de enfriamiento mínimo (el más caliente)	Frigorífico	aprox. 5 °C
2 – 4	Congelador	de -12 °C a -18 °C
4 – 7	Congelador	de -18 °C a -24 °C
7 Ajuste de enfriamiento máximo (el más frío)	Congelación rápida	por debajo de -24 °C

***NOTA:** la temperatura interior del congelador puede variar aprox. 3 °C en función de la temperatura ambiente, la cantidad de alimento almacenado y la frecuencia con la que se abre la puerta del congelador. Ajuste el termostato de acuerdo con las condiciones de uso.

CONSEJO: si se produce un fallo de corriente, no abra la puerta del congelador. Los alimentos congelados se pueden mantener normalmente en el congelador si el fallo de corriente dura menos de **20 horas**. Si el fallo de corriente dura más tiempo, los alimentos descongelados deberán consumirse pronto o, si están crudos, deberán cocinarse antes de volver a congelarlos (cuando se hayan enfriado).

FUNCIÓN DE CONGELACIÓN RÁPIDA

Si tiene que congelar una gran cantidad de alimentos frescos, puede ajustar el mando del termostato a la posición de congelación rápida (el ajuste máximo «7») durante aprox. **3 horas** para que los alimentos frescos se congelen deprisa. Cuando haya transcurrido este tiempo, ajuste el mando del termostato a la posición que sea necesaria.

 **¡PRECAUCIÓN! No deje el mando del termostato en la posición de congelación rápida más de 24 horas tras el tiempo de congelación rápida, ya que en ese ajuste el compresor funcionará continuamente.**

MODO DE CONGELADOR

Cuando cambie del modo de frigorífico al modo de congelador, recuerde sacar los alimentos que no necesite congelar, para evitar que se dañen por el hielo.

ES

MODO DE FRIGORÍFICO

Cuando cambie del modo de congelador al modo de frigorífico, siga los pasos que se indican a continuación:

- Ajuste el mando del termostato al modo de frigorífico y, a continuación, saque del aparato todos los alimentos congelados.
- Deje el aparato vacío durante 1 hora y, a continuación, vuelva a introducir los alimentos que desee.

5.4 ALMACENAMIENTO DE ALIMENTOS CONGELADOS

Guarde los alimentos congelados envasados disponibles en el comercio de acuerdo con las instrucciones del fabricante que se indican en el envase. Recuerde:

- Introduzca los paquetes en el congelador lo antes posible después de comprarlos.
- No exceda las fechas «Caducidad» / «Consumir preferentemente antes de» indicadas en el envase.

 **¡ADVERTENCIA!** No toque objetos congelados ni superficies congeladas del compartimento congelador con las manos húmedas o mojadas, ya que podría sufrir abrasiones en la piel o quemaduras por hielo.

5.5 CONGELACIÓN DE ALIMENTOS FRESCOS

- Coloque el alimento fresco cerca de las paredes laterales para que se congele más deprisa y, si es posible, alejado de los alimentos ya congelados.
- No sobrepase nunca la capacidad máxima del congelador. No congele una cantidad demasiado grande de alimentos al mismo tiempo.
- La calidad del alimento se conserva mejor si se congela hasta el centro lo más rápido posible.
- Tenga mucho cuidado de no mezclar alimentos congelados y frescos.

5.6 CONSEJOS ÚTILES

Para ayudarle a aprovechar al máximo el congelador y los alimentos congelados, siga estos prácticos consejos sobre alimentos congelados y ahorro de energía.

Consejos sobre alimentos congelados

- Congele solo alimentos de máxima calidad, frescos y completamente limpios.
- Almacene los alimentos en porciones pequeñas para poder descongelarlos de forma rápida y completa y reducir las cantidades desperdiciadas.
- Envuelva los alimentos en lámina de aluminio o de plástico para asegurar que no penetre aire.
- Cuando compre alimentos congelados, métalos en el congelador lo antes posible.
- No deje que los alimentos frescos sin congelar entren en contacto con los alimentos congelados, ya que podría aumentar la temperatura de estos últimos.
- Guarde la carne y el pescado crudos en recipientes de plástico herméticos al aire u otros recipientes adecuados, para que no goteen ni entren en contacto con otros alimentos.
- No exceda el tiempo de almacenamiento de los alimentos indicado por el fabricante.
- Una vez descongelados, los alimentos se deterioran rápidamente y no se deben volver a congelar.
- Evite abrir con frecuencia la puerta del congelador o dejarla abierta más tiempo del necesario. Esto aumentaría considerablemente la temperatura del compartimento congelador.
- No introduzca botellas llenas de líquido o latas cerradas que contengan líquidos carbonatados o con burbujas, ya que podrían estallar.
-  **¡PRECAUCIÓN!** No guarde en el congelador recipientes o botellas de vidrio, ya que podrían romperse y provocar lesiones.
- Limpie regularmente las superficies que entren en contacto con los alimentos (→ LIMPIEZA Y MANTENIMIENTO).
- Descongele y limpie regularmente el sistema de drenaje (→ DESCONGELACIÓN DEL CONGELADOR).

Consejos para ahorrar energía

- No meta alimentos calientes en el congelador. Deje que se enfríen antes.
- No abra la puerta del aparato si se produce un fallo de corriente.
- No abra con frecuencia la puerta del congelador ni la deja abierta durante mucho tiempo.
- No ajuste el termostato a temperaturas demasiado frías.

6/ LIMPIEZA Y CUIDADOS

 **¡ADVERTENCIA!** ¡RIESGO DE DESCARGA ELÉCTRICA! Antes de realizar tareas de limpieza o mantenimiento en el aparato, apáguelo y desenchúfelo de la toma de corriente.

 **¡ADVERTENCIA!** Todos los trabajos eléctricos necesarios durante el servicio técnico en el aparato debe realizarlos un electricista cualificado o una persona competente.

 **¡ADVERTENCIA!** El servicio técnico de este producto debe realizarlo un centro de servicio autorizado y solo deben usarse piezas de recambio originales.

IMPORTANTE: Los aceites etéreos y disolventes orgánicos pueden dañar las partes de plástico. No use aditivos, como zumo de limón o jugo de piel de naranja, ácido butírico o limpiadores que contengan ácido acético. No use limpiadores abrasivos. No utilice cepillos de alambre ni estropajos para limpiar el aparato. No use nunca objetos metálicos o afilados (por ejemplo, cuchillos o tenedores) para quitar el hielo.

Utilice un rascador de plástico.

6.1. LIMPIEZA

- Limpie la superficie exterior del congelador con un paño suave humedecido con agua tibia, y séquela después.
- Limpie el interior del congelador con un paño suave impregnado en una solución de detergente suave, o una cucharadita de bicarbonato sódico disuelto en una pinta (aprox. medio litro) de agua. Pase un paño limpio y húmedo y seque después.
- Elimine regularmente el hielo acumulado en el congelador, utilizando un rascador de hielo de plástico que puede adquirir en su comercio local. Los depósitos de hielo grandes acumulados afectan al rendimiento del congelador. Limpie el congelador y descongélelo regularmente (→ DESCONGELACIÓN DEL CONGELADOR).
- Compruebe regularmente las juntas de la puerta para asegurarse de que estén limpias y no tengan partículas de alimentos.
- Si no se va a utilizar el congelador durante mucho tiempo, desenchúfelo, vacíelo, descongélelo, límpielo y séquelo. Deje la puerta entreabierta para evitar que se forme moho en el interior.

NOTA: en condiciones de humedad, es normal que se observen gotitas de agua o hielo en la junta de la puerta o el cuello. En ese caso, límpielas con un paño seco.

6.2. DESCONGELACIÓN DEL CONGELADOR

Descongele el aparato dos veces al año o cuando se haya formado una capa de hielo de unos 0,7 cm.

 **¡ADVERTENCIA! ¡RIESGO DE DESCARGA ELÉCTRICA!** Antes de descongelar y limpiar el aparato, apáguelo y desenchúfelo de la toma de corriente. Nunca limpie el aparato con un limpiador a vapor. La humedad podría acumularse en los componentes eléctricos y hay peligro de descargas eléctricas. Los vapores calientes pueden dañar los componentes de plástico del aparato. El aparato debe estar totalmente seco antes de volver a utilizarlo.

1. Antes de descongelar el aparato, ponga el mando del termostato en la posición de congelación rápida («7») durante aprox. **6 horas**, para asegurarse de que los alimentos del interior estén a la temperatura más baja antes de sacarlos, con el fin de que se mantengan congelados más tiempo.
2. Saque todos los alimentos del congelador, envuélvalos en varias capas de papel de periódico y guárdelos en un lugar fresco (por ejemplo, un frigorífico o una despensa).
3. Gire el mando del termostato a la posición del ajuste más bajo («1») y desenchufe el congelador de la toma de corriente.
4. Saque la cesta del congelador y deje la tapa abierta. Se pueden introducir recipientes pequeños con agua tibia dentro del congelador para acelerar el proceso de descongelación.
5. Coloque un recipiente adecuado debajo del disco de drenaje situado en la parte delantera del congelador, para recoger el agua.
6. Abra el tapón de goma de la salida de drenaje dentro del congelador (**fig. 1**).
7. En la parte delantera del congelador, saque el disco de drenaje 20-25 mm hasta que se pueda ver el orificio de drenaje (**fig. 2**). Gire el disco de drenaje hacia

ES

cualquier lado, hasta que la flecha indique hacia abajo (**fig. 3**) y empiece a salir agua.

8. Deseche del agua recogida. A continuación, limpie el congelador y séquelo bien (→ LIMPIEZA).
9. Cierre el tapón de goma de la salida de drenaje dentro del congelador.
10. Gire el disco de drenaje hasta que la flecha indique hacia arriba, e introduzca de nuevo el disco a su posición original para cerrarlo (**fig. 4**).
11. Enchufe el congelador a la toma de corriente y gire el mando del termostato a la posición de congelación rápida («7») durante aprox. **3 horas**.
12. Vuelva a introducir los alimentos congelados en el congelador.
13. **¡IMPORTANTE!** Ajuste el mando del termostato a la posición que sea necesaria.

ES



Fig. 1

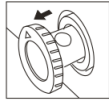

Fig. 2

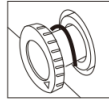

Fig. 3

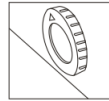

Fig. 4



¡ADVERTENCIA! No use nunca un secador, calentador eléctrico ni otros aparatos eléctricos similares para descongelar.

6.3. CAMBIAR LA LÁMPARA LED

El congelador está equipado con una lámpara LED eficiente en el interior. Si la lámpara LED no funciona correctamente o está dañada, póngase en contacto con un centro de servicio técnico autorizado. La lámpara LED debe sustituirla un técnico autorizado para evitar riesgos eléctricos.

- Este producto contiene una fuente de luz de clase de eficiencia energética: F
- La fuente de luz de este producto solo es reemplazable por ingenieros cualificados.
- La fuente de luz deberá retirarse al final de la vida útil de este producto para clasificarse y reciclarse por separado.

7/ GARANTÍA Y EXENCIÓN DE RESPONSABILIDAD

Este producto está garantizado durante un periodo de doce (12) a veinticuatro (24) meses (conforme a lo dispuesto por la legislación local y al correspondiente periodo indicado en el recibo de compra) a partir de su fecha de compra contra cualquier defecto de funcionamiento derivado de algún fallo de material o fabricación.

Esta garantía no cubre aquellos daños que pudieran producirse como consecuencia de una instalación incorrecta, utilización inadecuada o del desgaste normal del producto.

De manera más precisa, la garantía no cubrirá lo siguiente:

- Daños o anomalías atribuibles a una utilización incorrecta, un accidente fortuito, modificación del aparato o su conexión a una red eléctrica de una intensidad o tensión inadecuada.
- Productos modificados, tales como aquellos donde el precinto de garantía o el número de serie hayan sido dañados, modificados, suprimidos o presenten corrosión.
- De incluirse, las pilas sustituibles y los accesorios solo estarán garantizados durante un periodo de seis (6) meses.
- Cualquier fallo de acumuladores o pilas que se produzca como consecuencia de haber estado sometidos a un periodo de recarga excesivamente largo o de no

- haber observado las precauciones de seguridad indicadas en el manual.
- Aquellos daños de tipo estético, incluidos arañazos, abolladuras o cualquier otro tipo de daño.
 - Daños resultantes de cualquier reparación o intervención efectuada en el aparato por personas no autorizadas.
 - Defectos debidos a desgaste o envejecimiento normal del producto.
 - Actualizaciones de software que pudieran ser necesarias debido a un cambio de los parámetros de red.
 - Fallos del producto debido a la utilización de software procedente de terceros a fin de modificar, sustituir o adaptar el existente.
 - Fallos del producto debido a su utilización con accesorios diferentes a los homologados por el fabricante.
 - Productos que presenten indicios de corrosión.

En ningún caso, el fabricante se hará responsable de posibles pérdidas de los datos guardados en el disco. Asimismo, el fabricante no estará obligado a verificar que se hayan retirado de antemano las tarjetas de memoria SIM o SD de aquellos productos devueltos.

Aquellos productos reparados o sustituidos podrán incluir componentes y equipos nuevos y/o reacondicionados.

ES

RECLAMACIONES EN GARANTÍA

Para que podamos aceptar una reclamación en garantía, le rogamos que lleve su producto defectuoso junto con cualquier accesorio suministrado en su embalaje original al centro de atención al cliente del establecimiento donde lo haya adquirido y presente una prueba válida de compra (recibo de caja, factura,...) del producto.

Será importante contar con información clave, tal como fecha de compra, modelo y número de serie o de IMEI del aparato (dichos datos suelen figurar ya sea en el producto, su embalaje o prueba válida de compra).

En su defecto, deberá presentar el producto junto con los accesorios necesarios que garanticen su funcionamiento correcto (cable de alimentación, adaptador de corriente, etc.).

Si su reclamación está cubierta por la garantía, el servicio posventa podrá proceder de una de las maneras siguientes (en función de los requisitos estipulados por la legislación local):

- Reparar o sustituir aquellas piezas defectuosas.
- Sustituir el producto devuelto por otro cuyas funciones sean idénticas y sea equivalente al producto original en lo que respecta a su rendimiento o prestaciones.
- Reembolsar el importe pagado por el producto, según se indica en la prueba válida de compra presentada.

El hecho de adoptar cualquiera de estas tres (3) soluciones no otorga derecho alguno a prolongar o renovar el periodo de garantía.

ÍNDICE

1/INSTRUÇÕES DE SEGURANÇA _____	P. 48
2/CARACTERÍSTICAS TÉCNICAS _____	P. 53
3/DESCRIÇÃO DO PRODUTO _____	P. 53
4/INFORMAÇÃO IMPORTANTE _____	P. 53
5/FUNIONAMENTO _____	P. 56
6/LIMPEZA E CUIDADOS _____	P. 59
7/GARANTIA E LIMITES DE RESPONSABILIDADE _____	P. 61

1/ INSTRUÇÕES DE SEGURANÇA

PT

Antes de usar este aparelho elétrico, leia com atenção as instruções apresentadas abaixo. Guarde-as para futuras referências e entregue-as aos futuros donos do produto.

1. Este aparelho pode ser usado por crianças com mais de 8 anos de idade e pessoas com capacidades físicas, sensoriais ou mentais reduzidas, ou falta de experiência e conhecimentos, se forem supervisionadas e ensinadas quanto à utilização do aparelho de um modo seguro, e compreenderem os perigos envolvidos. Crianças dos 3 aos 8 anos de idade podem carregar e descarregar aparelhos frigoríficos.

2. As crianças não deverão brincar com o aparelho.

3. A limpeza e manutenção não deverão ser feitas por crianças sem supervisão.

4. Mantenha o material de empacotamento afastado das crianças. Existe um risco de sufocação.

5. **AVISO:** Mantenha as aberturas de ventilação na estrutura do aparelho ou na estrutura incorporada sem obstruções.

6. **AVISO!** Não use dispositivos mecânicos ou outros meios para acelerar o processo de descongelação para além dos recomendados pelo fabricante.

7. **AVISO!** Não danifique o circuito de refrigeração.

8. **AVISO:** Não use aparelhos elétricos dentro dos compartimentos de armazenamento de alimentos do aparelho, a não ser que sejam do tipo recomendado pelo fabricante.

9. **AVISO:** Quando posicionar o aparelho, certifique-se de que o fio da alimentação não fica preso nem danificado.

10. **AVISO!** Não use triplas nem extensões ou baterias portáteis na parte traseira do aparelho.

11. Não guarde substâncias explosivas, como latas de aerossóis com um propulsor inflamável neste aparelho.

12. O refrigerador isobutano (R-600a) encontra-se dentro do circuito refrigerador do aparelho. Este é um gás natural com um elevado nível de compatibilidade ambiental. No entanto, é inflamável.

13. Durante o transporte e instalação do aparelho, certifique-se de que nenhum dos componentes do circuito refrigerador fica danificado.

- Evite chamas sem proteção e fontes de ignição.
- Ventile bem a divisão onde o aparelho se encontra.

14. É perigoso alterar as especificações ou modificar este produto de algum modo.

15. **AVISO!** Qualquer dano no fio da alimentação pode causar um curto-circuito, fogo e/ou choque elétrico.

16. Este aparelho foi criado para ser utilizado em aplicações domésticas e semelhantes, como:

- Áreas de cozinha para funcionários em lojas, escritórios e outros ambientes de trabalho;
- Casas de quinta e por clientes em hotéis, motéis e outros ambientes de tipo residencial;
- Ambientes do tipo alojamento e pequeno-almoço;
- Aplicações de catering e outras semelhantes sem ser de retalho.

17. **AVISO!** Quaisquer componentes elétricos, como a ficha, fio da alimentação e compressor têm de ser substituídos por

um agente de reparação certificado ou pessoal de reparação qualificado.

18. O fio da alimentação não pode ser prolongado.

19. Certifique-se de que a ficha não é esmagada nem danificada na parte traseira do aparelho. Uma ficha da alimentação esmagada ou danificada pode sobreaquecer e causar um fogo.

20. Certifique-se de que consegue chegar à ficha do aparelho.

21. Não puxe pelo fio da alimentação.

22. Se a tomada estiver solta, não insira a ficha. Existe um risco de choque elétrico ou fogo.

23. Este aparelho é pesado. Tenha cuidado quando o mover.

24. Não retire nem toque em artigos no congelador se as suas mãos estiverem húmidas ou molhadas, pois isso pode causar uma abrasão da pele ou queimaduras devido ao gelo.

25. Evite uma exposição prolongada do aparelho à luz direta do sol.

26. Não coloque artigos quentes nas partes de plástico do aparelho.

27. Nunca volte a congelar alimentos que tenham sido descongelados.

28. Guarde os alimentos congelados pré-embalados de acordo com as instruções do fabricante do alimento congelado.

29. As recomendações de armazenamento do fabricante do aparelho devem ser estritamente seguidas. Consulte as instruções relevantes.

30. Não coloque bebidas com gás no congelador, pois estas expandem quando congeladas e podem explodir, danificando o aparelho.

31. Gelados podem causar queimaduras devido ao gelo se forem consumidos diretamente do aparelho.

32. Para evitar a contaminação de alimentos, respeite as seguintes instruções:

- Abrir a porta durante um longo período de tempo pode causar um aumento significativo da temperatura nos compartimentos do aparelho.
- Limpe regularmente as superfícies que entram em contacto com os alimentos e os sistemas de drenagem acessíveis.
- Guarde a carne crua e o peixe em recipientes adequados no frigorífico, de modo a que não entrem em contacto nem pinguem para cima de outros alimentos.
- Os compartimentos de alimentos congelados de duas estrelas são adequados para guardar alimentos pré-congelados, guardar ou fazer gelado e para fazer cubos de gelo.
- Os compartimentos de uma, duas e três estrelas não são adequados para congelar alimentos frescos.
- Se o frigorífico for deixado vazio durante longos períodos de tempo, desligue-o, descongele-o, limpe-o, seque-o e deixe a porta aberta, para evitar o aparecimento de mofo dentro do aparelho.

PT

33. Se o fio da alimentação ficar danificado, deverá ser substituído pelo fabricante, o agente de reparação ou uma pessoa igualmente qualificada, de modo a evitar quaisquer perigos.

34.  Este aparelho não contém gases prejudiciais à camada do ozono nem no circuito refrigerador nem nos materiais de isolamento. O aparelho não deverá ser eliminado juntamente com o lixo doméstico comum. A espuma de isolamento contém gases inflamáveis. O aparelho deverá ser eliminado de acordo com as normas para aparelhos na sua localidade. Contacte as autoridades locais para obter uma cópia das normas. Evite danificar a unidade

de refrigeração, especialmente o permutador de calor. Os materiais usados neste aparelho assinalados com o símbolo  são recicláveis. Elimine os materiais de empacotamento num recipiente de recolha adequado para proceder à reciclagem.

35.  Este símbolo no aparelho ou na embalagem indica que este aparelho não pode ser tratado como lixo doméstico comum. Em vez disso, deverá ser levado para um centro de recolha que recicle produtos elétricos e eletrónicos. Ao garantir que este produto é eliminado corretamente, irá ajudar a evitar potenciais consequências negativas para o ambiente e a saúde humana, que podem ser causadas pela eliminação incorreta do aparelho. Para informação mais detalhada sobre a reciclagem deste produto, contacte a autoridade local e o serviço de eliminação de resíduos domésticos local, ou o revendedor onde adquiriu o aparelho.

PT

Eliminação do aparelho

1. Retire a ficha do aparelho da tomada.
2. Corte o fio da alimentação o mais próximo possível da estrutura.
3. Retire a porta para evitar que as crianças sofram um choque elétrico ou que se tranquem dentro do aparelho.
4. Se o seu novo aparelho com vedantes magnéticos substituir um modelo antigo com trinco de mola na porta, certifique-se de que o trinco fica inutilizável antes de eliminar o aparelho antigo. Isto evita que se torne numa armadilha mortal para crianças.
5.  **AVISO!** Durante a utilização, reparação e eliminação do aparelho, preste atenção a este símbolo, localizado na parte traseira do aparelho, painel traseiro ou compressor. Tem uma cor amarela ou cor-de-laranja para o realçar e chamar a sua atenção. Este símbolo avisa do risco de fogo. Existem materiais inflamáveis nos

tubos de refrigeração e no compressor. Mantenha-se afastado de qualquer chama ou fogo quando usar, reparar ou eliminar o aparelho.

6. Todos os acessórios, como gavetas e prateleiras deverão ser mantidos no aparelho, para diminuir o consumo de energia.

2/ CARACTERÍSTICAS TÉCNICAS

Alimentação:	220-240 V~, 50 Hz
Consumo anual de energia:	248 kWh
Capacidade:	199 L
Classificação climática:	SN/N/ST/T
Tempo de aumento da temperatura:	20 horas
Classe de proteção:	Classe I

PT

3/ DESCRIÇÃO DO PRODUTO

- | | |
|---------------------|---|
| 1- Pegas | 7- Indicador de ligado (vermelho) |
| 2- Luz LED interior | 8- Indicador de compressor ligado (verde) |
| 3- Porta | 9- Manípulo de ajuste do termóstato |
| 4- Articulação | 10- Pés ajustáveis |
| 5- Cesto | 11- Disco de drenagem |
| 6- Ventilação | |

4/ INFORMAÇÃO IMPORTANTE

4.1 INSTRUÇÕES DE TRANSPORTE

- Este aparelho deverá ser transportado apenas direito na vertical. A embalagem, conforme fornecida, tem de permanecer intacta durante o transporte.
- Se o produto for transportado na horizontal, só pode ser deitado do lado esquerdo (quando virado para a porta), e não pode ser utilizado durante, pelo menos, 4 horas, para permitir ao óleo do compressor assentar após o aparelho voltar a ser colocado direito.

CUIDADO!

- Não seguir as instruções apresentadas acima pode dar origem a danos no aparelho. O fabricante não se responsabiliza se estas instruções forem ignoradas.
- O aparelho tem de ser protegido da chuva, humidade e outras condições meteorológicas.

4.2 DESEMPACOTAR

- Retire todas as peças da embalagem.
- Verifique se possui todas as partes e que não existem danos de transporte. Se alguma peça estiver danificada ou em falta, contacte o nosso serviço pós-venda.

4.3 INSTALAÇÃO

CUIDADO!

PT

- Certifique-se de que o fio da alimentação não fica preso por baixo do aparelho durante e após o transporte do aparelho, para evitar que o fio seja cortado ou danificado.
- Não use as pegas da porta para transportar o congelador.

Requisitos de espaço

- Certifique-se de que há um espaço mínimo de, pelo menos, 10 cm em redor do congelador, para garantir uma livre circulação do ar.

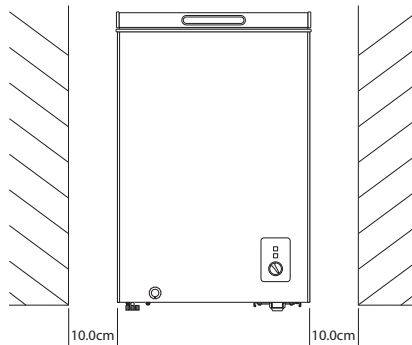

 **CUIDADO!** Certifique-se de que há uma circulação de ar adequada em redor do aparelho. Uma falta de circulação do ar dá origem ao sobreaquecimento.

- Não coloque o aparelho perto de fogões, radiadores ou exposto à luz direta do sol, pois isso fará com que o compressor funcione durante longos períodos. Se instalar perto de uma fonte de calor ou frigorífico, mantenha o seguinte espaço:

De fogões	10 cm
De radiadores	30 cm
De frigoríficos	10 cm

- Este aparelho de refrigeração não foi criado para ser usado como aparelho encastrado.
- Este aparelho não foi criado para ser empilhado com outro aparelho. Não se tente sentar nem colocar em cima do aparelho, pois ele não foi criado para tal uso. Pode magoar-se ou danificar o aparelho.

Nivelar o aparelho

Para nivelar o congelador, ajuste os 2 pés ajustáveis no lado oposto do compressor (ventilação), conforme ilustrado. Rode os pés ajustáveis no sentido dos ponteiros do relógio ou no sentido inverso ao dos ponteiros do relógio, conforme necessário, até que o congelador fique nivelado e em contacto firme com o chão.

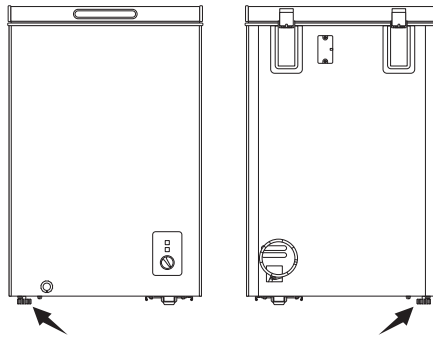

PT

NOTA: Um nivelamento adequado do aparelho evita ruído e vibração excessivos.

Posicionamento

- Instale o congelador num piso duro e plano.
- É proibido usar o congelador no exterior.
- Instale este aparelho num local com uma temperatura ambiente correspondente à classe climática indicada na placa das especificações do aparelho. Isto garante um funcionamento correto do aparelho.

Classe climática	Símbolo	Raio da temperatura ambiente
Temperatura prolongada	SN	De 10 °C a 32 °C
Temperada	N	De 16 °C a 32 °C
Subtropical	ST	De 16 °C a 38 °C
Tropical	T	De 16 °C a 43 °C

- **⚠ AVISO: RISCO DE CHOQUE ELÉTRICO!** Proteja o aparelho da humidade. Não instale o congelador num local húmido, para evitar ferrugem nas partes de metal. Não salpique água no interior ou exterior do congelador, pois isso pode enfraquecer o isolamento e dar origem a choque elétrico ou fogo.

- Se o congelador for instalado em áreas que não sejam aquecidas, garagens, etc., pode formar-se condensação com o tempo frio nas superfícies exteriores. Isto é normal e não se trata de uma avaria. Retire qualquer vestígio de condensação com um pano seco.
- Quando posicionar o aparelho, tenha cuidado para não danificar o piso, tubos, pinturas da parede, etc. Não mova o aparelho puxando pela tampa ou pela pega. Não permita que crianças brinquem com o aparelho ou com os respetivos controlos.
-  **AVISO!** Certifique-se de que a ficha fica facilmente acessível após a instalação do aparelho.

Ligação elétrica

- Antes de ligar o aparelho à alimentação, certifique-se de que a voltagem indicada na placa das especificações do aparelho corresponde à sua voltagem local.
-  **AVISO! Este aparelho tem de ser ligado à terra.** O aparelho vem com uma ficha com três dentes de ligação à terra, para reduzir o risco de choque elétrico. Se a tomada não for devidamente ligada à terra, ou se a ficha não entrar na tomada, contacte um electricista qualificado. Não use um adaptador nem tente modificar a ficha de forma alguma.
- O fabricante não se responsabiliza se as precauções de segurança apresentadas acima não forem observadas.
- Este aparelho encontra-se em conformidade com as diretivas da CEE.

PT

5/ FUNCIONAMENTO

5.1 ANTES DE LIGAR O CONGELADOR

Verificação final

Antes de ligar o seu congelador à alimentação, verifique o seguinte:

- **IMPORTANTE:** Se o congelador foi movido (ou apenas instalado), espere, pelo menos **4 horas** para que o óleo no interior flua de volta para o compressor antes de o ligar.
- O interior está seco e o ar pode circular livremente em redor de todos os lados do aparelho.
- Limpe o interior, conforme recomendado em “LIMPEZA E CUIDADOS”.

5.2 LIGAR O CONGELADOR

1. Certifique-se de que o manípulo do termóstato é rodado para a definição mais baixa (“1”), depois ligue bem a ficha à tomada. O indicador vermelho da energia acende para indicar que o aparelho está ligado. O indicador verde de compressor ligado acende e o compressor começa a funcionar.
2. Após ligar o congelador, recomendamos que rode o manípulo do termóstato para a posição de congelação rápida (definição mais alta: “7”) durante cerca de 3 horas antes de inserir alimentos.
3. Recomendamos que verifique a temperatura de armazenamento com um termómetro para congeladores. Antes de guardar alimentos pré-congelados no congelador, certifique-se de que a temperatura de armazenamento correta foi atingida, e depois transfira os alimentos congelados para o congelador.
4. **IMPORTANTE:** Quando as **3 horas** da congelação rápida tiverem decorrido, diminua o manípulo do termóstato para a definição necessária.

NOTA:

- Ouvirá um ruído quando o compressor começar a funcionar. O líquido e os gases selados no sistema de refrigeração também aumentam o ruído, quer o compressor esteja a funcionar ou não, o que é normal.
- Se achar que é difícil abrir a porta do congelador após a ter fechado, não se preocupe. Isto deve-se à diferença de pressão que irá ficar igual e permitir que abra a porta normalmente passados alguns minutos.

5.3 CONFIGURAR A TEMPERATURA

A temperatura do congelador é controlada pelo manípulo do termóstato. Há sete definições (1 2 3 4 5 6 7). Defina o manípulo do termóstato de acordo com a temperatura desejada.

Definições do termóstato	Modo/Função	Raio da temperatura*
1 Definição de arrefecimento mais baixa (Mais quente)	Frigorífico	Cerca de 5 °C
2 – 4	Congelador	-12 °C – -18 °C
4 – 7	Congelador	-18 °C – -24 °C
7 Definição de arrefecimento mais alta (Mais frio)	Congelação rápida	Abaixo dos -24 °C

PT

***NOTA:** A temperatura interior do congelador pode variar cerca de 3 °C, dependendo da temperatura ambiente, a quantidade de alimentos armazenados e a frequência com que a porta do congelador é aberta. Por favor, faça ajustes precisos no termóstato, de acordo com as condições de utilização.

DICA: Se ocorrer uma falha de energia, não abra a porta do congelador. Habitualmente, os alimentos congelados podem ser mantidos no congelador se a falha de energia for inferior a **20 horas**. Se a falha de energia durar mais tempo, os alimentos descongelados têm de ser consumidos rapidamente ou, se estiverem crus, cozinhados e voltados a congelar (após terem arrefecido).

FUNÇÃO DE CONGELAÇÃO RÁPIDA

Se precisar de congelar uma grande quantidade de alimentos frescos, pode definir o manípulo do termóstato para a posição de congelação rápida (definição mais alta: "7") durante cerca de **3 horas** para congelar rapidamente alimentos frescos. Após o tempo decorrido, diminua o manípulo do termóstato para a definição desejada.

 **CUIDADO! Não deixe o manípulo do termostato na posição de congelação rápida durante mais de 24 horas após a congelação rápida em si, pois o compressor funcionará continuamente nesta definição.**

MODO DE CONGELADOR

Quando passar do modo de frigorífico para o modo de congelador, lembre-se de retirar os alimentos que não precisam de ser congelados, para evitar danos devido ao gelo.

MODO DE FRIGORÍFICO

Quando passar do modo de congelador para o modo de frigorífico, siga estes passos:

- Defina o manípulo do termostato para o modo de frigorífico, depois retire todos os alimentos congelados do aparelho.
- Mantenha o aparelho vazio durante 1 hora, e depois volte a inserir os alimentos necessários.

PT

5.4 GUARDAR ALIMENTOS CONGELADOS

Guarde os alimentos congelados disponíveis comercialmente pré-empacotados de acordo com as instruções do fabricante existentes na embalagem. Lembre-se de:

- Colocar as embalagens no congelador logo após a compra.
- Não exceder as datas de validade existentes na embalagem.

 **AVISO!** Não toque em alimentos congelados ou em superfícies congeladas no compartimento do congelador se as suas mãos estiverem húmidas ou molhadas, pois isso pode causar uma abrasão da pele ou queimaduras devido ao gelo.

5.5 CONGELAR ALIMENTOS FRESCOS

- Coloque os alimentos frescos perto das paredes laterais para uma congelação mais rápida, e afastados de alimentos já congelados, se possível.
- Nunca exceda a capacidade máxima do congelador. Não congele uma quantidade muito grande de uma vez.
- A qualidade dos alimentos é preservada de melhor maneira quando é congelada o mais rapidamente possível.
- Preste especial atenção para não misturar alimentos já congelados com alimentos frescos.

5.6 DICAS ÚTEIS

Para o ajudar a desfrutar ao máximo do seu congelador e dos alimentos congelados, siga estas dicas úteis sobre alimentos congelados e para poupar energia.

Dicas sobre alimentos congelados

- Congele apenas alimentos de alta qualidade, frescos e bem lavados.
- Guarde os alimentos em pequenas porções para que descongelem rapidamente, e para reduzir o desperdício.
- Envolve os alimentos em folha de alumínio ou plástico, certificando-se de que fica hermético.

- Transfira os alimentos congelados comprados para o seu congelador o mais rapidamente possível.
- Não permita que alimentos frescos e descongelados toquem nos alimentos congelados, pois isso pode fazer a temperatura dos alimentos congelados aumentar.
- Guarde a carne crua e o peixe em recipientes herméticos de plástico ou recipientes adequados, de modo a que não entrem em contacto nem pinguem para cima de outros alimentos.
- Não exceda o tempo de armazenamento indicado pelo fabricante do alimento.
- Quando descongelados, os alimentos deterioram-se rapidamente e não podem voltar a ser congelados.
- Evite abrir a porta do congelador frequentemente, ou deixá-la aberta durante mais tempo do que o necessário. Isto aumenta significativamente a temperatura do compartimento do congelador.
- Não coloque garrafas cheias de líquidos ou latas fechadas com bebidas gaseificadas no congelador, pois estas podem rebentar.
-  **CUIDADO!** Não guarde garrafas ou recipientes de vidro no congelador, pois estes podem partir e causar ferimentos.
- Limpe as superfícies que entram regularmente em contacto com os alimentos (→ LIMPEZA E CUIDADOS).
- Descongele e limpe regularmente o sistema de drenagem (→ DESCONGELAR O CONGELADOR).

PT

Dicas para poupança de energia

- Não coloque alimentos quentes no congelador. Deixe-os arrefecer primeiro.
- Se faltar a eletricidade, não abra a porta do aparelho.
- Não abra a porta frequentemente nem a deixe aberta durante longos períodos de tempo.
- Não defina o termóstato para temperaturas excessivamente frias.

6/ LIMPEZA E CUIDADOS

 **AVISO!** RISCO DE CHOQUE ELÉTRICO! Antes de efetuar qualquer limpeza ou manutenção no aparelho, desligue-o e retire a ficha da tomada.

 **AVISO!** Qualquer trabalho elétrico necessário durante a reparação do aparelho deverá ser efetuado por um eletricista qualificado ou pessoa competente.

 **AVISO!** Este produto tem de ser reparado por um centro de reparação autorizado e só podem ser usadas peças sobresselentes genuínas.

IMPORTANTE: Óleos etéreos e solventes orgânicos podem danificar as partes de plástico. Não use aditivos, como sumo de limão ou o sumo da casca da laranja, ácido butírico ou um produto de limpeza que contenha ácido acético. Não use produtos de limpeza abrasivos. Não use escovas de aço ou esfregões para limpar o aparelho. Nunca use objetos afiados (como facas ou garfos) para remover o gelo. Use um raspador de plástico.

6.1 LIMPEZA

- Limpe o exterior do congelador com um pano suave ligeiramente embebido em água morna, e passe com um pano seco.

- Passe o interior do congelador com um pano suave ligeiramente embebido numa solução de detergente neutro, ou uma solução de uma colher de chá de bicarbonato de sódio para meio litro de água. Passe com um pano húmido para limpar, e depois com um pano seco para secar.
- Retire regularmente os depósitos de gelo no congelador, usando um raspador de gelo que seja de plástico, disponível na sua loja local. Uma grande acumulação de depósitos de gelo impede o correto desempenho do congelador. Limpe e descongele regularmente o congelador (→ DESCONGELAR O CONGELADOR).
- Verifique regularmente os vedantes da porta, para se certificar de que estão limpos e sem partículas de alimentos.
- Se o congelador não for usado durante um longo período de tempo, retire a ficha da tomada, esvazie-o, limpe-o e seque-o. Deixe a porta aberta para evitar o aparecimento de mofo no interior.

NOTA: Se houver muita humidade, é normal ver gotículas de água ou gelo na manga do congelador ou junta da porta. Neste caso, passe com um pano seco.

PT

6.2 DESCONGELAR O CONGELADOR

Descongele o seu congelador duas vezes por ano, ou quando se formar uma camada de gelo com cerca de 0,7 cm.

⚠ AVISO! RISCO DE CHOQUE ELÉTRICO! Antes de descongelar e limpar o aparelho, desligue-o e retire a ficha da tomada. Nunca limpe o aparelho com um produto de limpeza a vapor. A humidade pode acumular-se nos componentes elétricos, constituindo um perigo de choque elétrico. Vapores quentes podem danificar os componentes de plástico do aparelho. O aparelho tem de estar completamente seco antes de voltar a ser usado.

1. Antes de descongelar o congelador, defina o manípulo do termóstato para a posição de congelação rápida ("7") durante cerca de **6 horas**, para se certificar de que os alimentos no interior estão na temperatura mais baixa antes de os retirar, para os manter congelados durante mais tempo.
2. Retire todos os alimentos do congelador, envolva-os em várias camadas de jornal, e guarde-os num local fresco (como um frigorífico ou despensa).
3. Rode o manípulo do termóstato para a definição mais baixa ("1") e retire a ficha da tomada.
4. Retire o cesto do congelador e deixe a tampa aberta. Pode colocar pequenos recipientes de água quente no interior do congelador para acelerar a descongelação.
5. Coloque um recipiente adequado por baixo do disco de drenagem na frente do congelador para recolher a água.
6. Abra a tampa de borracha da saída de drenagem no interior do congelador (**Imagem 1**).
7. Na frente do congelador, puxe o disco de drenagem 20 a 25 mm até que o orifício de drenagem possa ser visto (**Imagem 2**). Rode o disco de drenagem para qualquer um dos lados até que a seta aponte para baixo (**Imagem 3**) e a água começa a ser drenada.
8. Elimine a água recolhida. De seguida, limpe e seque bem o congelador (→ LIMPEZA).
9. Feche a tampa de borracha da saída de drenagem no interior do congelador.
10. Rode o disco de drenagem até que a seta aponte para cima, e pressione o disco de drenagem de volta para a sua posição original para o fechar (**Imagem 4**).

11. Ligue o congelador à alimentação e rode o manípulo do termóstato para a congelação rápida ("7") durante cerca de **3 horas**.
12. Volte a guardar os alimentos congelados no congelador.
13. **IMPORTANTE:** Diminua o manípulo do termóstato para a definição desejada.



Imagem 1



Imagem 2



Imagem 3



Imagem 4

AVISO! Nunca use secadores, aquecedores elétricos nem outros aparelhos elétricos semelhantes para descongelar.

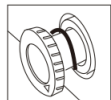
6.3 SUBSTITUIR A LUZ LED

O congelador vem equipado com uma lâmpada LED de eficiência energética no interior. Se a lâmpada LED não funcionar corretamente ou ficar danificada, contacte um centro de reparação autorizado. A lâmpada LED tem de ser substituída por um técnico de reparação autorizado, para evitar um perigo elétrico.

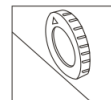
- Este produto contém uma fonte de luz de classe de eficiência energética: F
- La fuente de luz de este producto solo es reemplazable por ingenieros cualificados.
- La fuente de luz deberá retirarse al final de la vida útil de este producto para clasificarse y reciclarse por separado.

PT

7/ GARANTIA E LIMITES DE RESPONSABILIDADE

Este produto tem garantia por um período de 12 a 24 meses (definido pela legislação nacional, o período no talão da caixa indica a data) a partir da data de compra contra qualquer defeito resultante de uma falha de fabrico ou de material.

Esta garantia não abrange danos resultantes de uma má utilização, uma utilização incorreta ou o desgaste normal do produto.

Mais precisamente, a garantia não abrange:

- Danos ou problemas causados por uma utilização incorreta, acidente, alteração ou ligação elétrica com intensidade ou tensão inadequada.
- Produtos modificados, com o selo de garantia ou número de série danificados, alterados, eliminados ou oxidados.
- As baterias substituíveis e acessórios têm uma garantia de 6 meses.
- Falhas na bateria após um carregamento demasiado longo ou o desrespeito pelas instruções de segurança indicadas no manual.
- Danos estéticos, incluindo riscos, mossas ou qualquer outro elemento.
- Danos causados por qualquer intervenção efetuada por uma pessoa não certificada.
- Falhas causadas por um desgaste normal ou devidas ao envelhecimento normal do produto.
- Atualizações de software, devido a uma alteração das definições de rede.
- Falhas do produto devido à utilização de software de terceiros para modificar,

alterar ou adaptar o software existente.

- Falhas do produto devido à utilização sem os acessórios homologados pelo fabricante.
- Produtos oxidados.

Em caso algum, o fabricante pode ser responsabilizado pela perda de dados armazenados no disco. De igual modo, o fabricante não pode ser responsabilizado por verificar se os cartões SIM/SD foram devidamente removidos dos produtos devolvidos.

Os produtos reparados ou substituídos podem incluir componentes e equipamentos novos e/ou novamente acondicionados.

MODALIDADES DE IMPLEMENTAÇÃO

Para obter um serviço de garantia, deve comunicar o seu produto no balcão de atendimento do seu local de venda equipado com o comprovativo de compra (recibo, fatura, etc.), do produto e dos respetivos acessórios fornecidos, com a embalagem de origem.

É importante ter a data de compra, o modelo e o número de série ou de IMEI (estas informações estão normalmente presentes no produto, na embalagem ou no seu comprovativo de compra).

Caso contrário, deverá trazer o produto com os acessórios necessários para o seu funcionamento correto (alimentação, adaptador, etc.).

No caso de a sua reclamação estar coberta pela garantia, o serviço pós-venda poderá, nos limites da legislação local:

- Reparar ou substituir as peças defeituosas.
- Trocar o produto devolvido por um produto que tenha, pelo menos, as mesmas funcionalidades e que seja equivalente em termos de desempenho.
- Reembolsá-lo pelo produto, pelo preço de compra do produto mencionado na prova de compra.

No caso de uma destas 3 soluções ser utilizada, estas não dão direito à extensão ou à renovação do período de garantia.

PT

SPIS TREŚCI

1/INSTRUKCJE DOTYCZĄCE BEZPIECZEŃSTWA _____	S. 63
2/SPECYFIKACJA TECHNICZNA _____	S. 68
3/OPIS URZĄDZENIA _____	S. 69
4/WAŻNE INFORMACJE _____	S. 69
5/UŻYTKOWANIE _____	S. 72
6/CZYSZCZENIE I KONSERWACJA _____	S. 75
7/GWARANCJA I OGRANICZENIA ODPOWIEDZIALNOŚCI __	S. 77

1/ INSTRUKCJE DOTYCZĄCE BEZPIECZEŃSTWA

Przed rozpoczęciem używania tego urządzenia elektrycznego prosimy uważnie przeczytać niniejszą instrukcję. Instrukcję tę należy zachować na przyszłość. W przypadku sprzedaży należy ją przekazać nowym właścicielom urządzenia.

1. Pod warunkiem zapewnienia odpowiedniego nadzoru, pouczenia na temat bezpiecznej obsługi i dopilnowania zrozumienia zagrożeń, urządzenie może być używane przez dzieci w wieku od lat 8, osoby o ograniczeniach fizycznych, czuciowych lub psychicznych, a także osoby, którym brak jest doświadczenia lub wiedzy. Dzieciom w wieku od 3 do 8 lat wolno wkładać i wyjmować produkty spożywcze do/z urządzeń chłodniczych.

2. Dzieci nie powinny bawić się urządzeniem.

3. Dzieci nie powinny bez nadzoru wykonywać czynności związanych z czyszczeniem i konserwacją.

4. Wszystkie opakowania należy przechowywać z dala od dzieci. Istnieje ryzyko zadławienia.

5. **OSTRZEŻENIE:** Należy pilnować, aby otwory wentylacyjne w obudowie urządzenia lub w części wbudowanej nie były zapchane lub zasłonięte.

PL

6. **OSTRZEŻENIE!** Z wyjątkiem urządzeń zalecanych przez producenta nie należy używać jakichkolwiek urządzeń mechanicznych lub innych środków przyspieszających proces rozmrażania.

7. **OSTRZEŻENIE!** Należy uważać, aby nie uszkodzić obwodu chłodziwa.

8. **OSTRZEŻENIE:** W komorach do przechowywania produktów spożywczych w urządzeniu nie należy używać jakichkolwiek urządzeń elektrycznych, chyba że są to urządzenia typu zalecanego przez producenta.

9. **OSTRZEŻENIE:** Podczas ustawiania urządzenia należy pilnować, aby przewód zasilający nie został zakleszczony lub uszkodzony.

10. **OSTRZEŻENIE!** Przenośnych listw zasilających ani przenośnych zasilaczy nie należy umieszczać z tyłu urządzenia.

11. W urządzeniu nie należy przechowywać jakichkolwiek substancji o własnościach wybuchowych, takich jak np. puszki z łatwopalnymi aerozolami.

12. Czynnik chłodniczy izobutan (R-600a) znajduje się w obiegu czynnika chłodniczego urządzenia. Jest to naturalny gaz o wysokim stopniu nieszkodliwości dla środowiska, który jest jednak łatwopalny.

13. Podczas transportu i montażu urządzenia należy upewnić się, że żaden z elementów obiegu czynnika chłodniczego nie jest uszkodzony.

- Należy unikać otwartych płomieni i źródeł zapłonu.
- Pomieszczenie, w którym znajduje się urządzenie, należy dokładnie wietrzyć.

14. Jakakolwiek zmiana specyfikacji lub przeróbka tego urządzenia jest niebezpieczna.

15. **OSTRZEŻENIE!** Każde uszkodzenie przewodu zasilającego może spowodować zwarcie, pożar i/lub porażenie prądem.

16. Urządzenie jest przeznaczone do zastosowań domowych i podobnych, np.:

- kuchenki pracownicze w sklepach, biurach i innych obiektach pracowniczych;
- pokoje w hotelach, motelach i innych obiektach mieszkaniowych;
- obiekty typu nocleg ze śniadaniem;
- catering i podobne zastosowania niehandlowe.

17. **OSTRZEŻENIE!** Wszelkie elementy elektryczne, takie jak wtyczka, przewód zasilający i sprężarka muszą być wymieniane w autoryzowanym serwisie lub przez wykwalifikowany personel serwisowy.

18. Przewodu zasilającego nie wolno przedłużać.

19. Należy pilnować, aby wtyczka zasilająca nie była przygnieciona i nie została uszkodzona przez tylną część urządzenia. Przygnieciona lub uszkodzona wtyczka zasilająca może się przegrzać i doprowadzić do pożaru.

20. Należy pilnować, aby do wtyczki zasilającej urządzenia dało się dosięgnąć.

21. Nie należy ciągnąć za kabel zasilający.

22. Jeśli gniazdko zasilające jest zbyt luźne, nie należy wkładać do niego wtyczki. Istnieje ryzyko porażenia prądem lub pożaru.

23. To urządzenie jest ciężkie. Podczas przestawiania go należy zachować ostrożność.

24. Produktów zamrożonych w zamrażarce nie należy wyjmować lub dotykać mokrymi lub wilgotnymi rękoma, ponieważ mogłoby to spowodować odmrożenia i uszkodzenia skóry.

25. Należy unikać długotrwałego pozostawiania urządzenia bezpośrednio na słońcu.

26. Nie należy umieszczać gorących przedmiotów na plastikowych częściach urządzenia.

27. Nigdy nie należy ponownie zamrażać raz rozmrożonej żywności.

PL

28. Gotowe mrożonki należy przechowywać zgodnie z instrukcjami producenta.

29. Należy ściśle stosować się do zaleceń producenta urządzenia dotyczących przechowywania produktów. Więcej informacji – patrz odpowiednie instrukcje.

30. Do zamrażarki nie należy wkładać napojów gazowanych, ponieważ w trakcie zamrażania napoje takie rozszerzają się i mogłyby wybuchnąć, powodując uszkodzenie urządzenia.

31. Spożycie lodów na patyku wyjętych bezpośrednio z urządzenia może prowadzić do odmrożeń.

32. Aby nie dopuścić do zanieczyszczenia żywności, prosimy postępować zgodnie z następującymi instrukcjami:

– Otwieranie drzwiczek na długi okres czasu może prowadzić do znacznego podwyższenia temperatury w komorach urządzenia.

– Powierzchnie mające kontakt z żywnością i dostępny system osuszania należy regularnie czyścić.



– Surowe mięso i ryby należy przechowywać w lodówce w odpowiednich pojemnikach, tak aby nie miały one kontaktu z innymi artykułami spożywczymi i aby na nie nie kapały.

– Komory na mrożonki oznaczone dwiema gwiazdkami nadają się do przechowywania mrożonych artykułów spożywczych, przechowywania lub robienia lodów oraz przygotowywania kostek lodu.

– Komory oznaczone jedną, dwiema i trzema gwiazdkami nie nadają się do zamrażania świeżej żywności.

– Jeżeli urządzenie chłodnicze zostaje na długi czas zostawione puste, należy je wyłączyć, rozmrozić, wyczyścić i wysuszyć, a drzwiczki należy pozostawić otwarte, aby zapobiec powstawaniu w urządzeniu pleśni.

33. Jeżeli przewód zasilający zostanie uszkodzony, aby uniknąć niebezpiecznych sytuacji, należy go wymienić. Wymiany powinien dokonać producent, przedstawiciel jego serwisu lub inne osoby o podobnych kwalifikacjach.

34.  To urządzenie nie zawiera gazów szkodliwych dla warstwy ozonowej, ani w obiegu czynnika chłodniczego, ani w materiałach izolacyjnych. Urządzenia nie wolno wyrzucać razem z odpadami komunalnymi i śmieciami. Pianka izolacyjna zawiera łatwopalne gazy. Urządzenie należy zutylizować zgodnie z przepisami dotyczącymi urządzeń obowiązującymi w danej lokalizacji. Kopię przepisów można uzyskać od władz lokalnych. Należy unikać uszkodzeń modułu chłodzącego, a w szczególności wymiennika ciepła. Materiały użyte w tym urządzeniu oznaczone symbolem  nadają się do recyklingu. Materiały opakowaniowe należy utylizować w odpowiednim pojemniku zbiorczym w celu poddania ich recyklingowi.

35.  Ten symbol na urządzeniu lub jego opakowaniu wskazuje, że urządzenie to nie może być traktowane jako śmieci domowe. Zamiast tego produkt należy przekazać do odpowiedniego punktu recyklingu urządzeń elektrycznych i elektronicznych. Zapewniając prawidłową utylizację tego produktu, użytkownik pomaga zapobiec potencjalnym negatywnym skutkom dla środowiska i zdrowia ludzkiego, które stanowią zagrożenie w przypadku niewłaściwej utylizacji tego urządzenia. Aby uzyskać bardziej szczegółowe informacje na temat recyklingu tego urządzenia, należy skontaktować się z władzami lokalnymi, przedsiębiorstwem utylizacji odpadów domowych lub sprzedawcą detalicznym, u którego zakupiono urządzenie.

PL

Utylizacja urządzenia

1. Wyjąć wtyczkę przewodu zasilającego z gniazdka.
2. Przewód zasilający należy odciąć jak najbliżej obudowy urządzenia.
3. Należy zdemontować drzwi, aby nie narażać dzieci na porażenie prądem lub zamknięcie się w urządzeniu wycofanym z użytkowania.

4. Jeśli nowe urządzenie wyposażone w magnetyczne uszczelki drzwi zastępuje starsze urządzenie ze sprężynowym zamkiem/zatrzaskiem na drzwiach lub pokrywie, przed wyrzuceniem starego urządzenia należy upewnić się, że sprężynowy zamek/zatrzask nie nadaje się do użytku. Dzięki temu stare urządzenie nie stanie się śmiertelną pułapką dla dziecka.

5.  **OSTRZEŻENIE!** Podczas użytkowania, serwisowania i utylizacji urządzenia należy zwracać uwagę na ten symbol, który znajduje się z tyłu urządzenia, na panelu tylnym lub na kompresorze. Symbol ten ma kolor żółty lub pomarańczowy, tak aby się wyróżniał i zwracał na siebie uwagę. Ten symbol ostrzega przed ryzykiem pożaru. W przewodach układu chłodniczego i w sprężarce znajdują się materiały łatwopalne. Podczas użytkowania, serwisowania lub utylizacji urządzenia należy trzymać się z dala od wszelkich płomieni lub źródeł ognia.

6. W celu zmniejszenia zużycia energii, wszystkie akcesoria, takie jak szuflady, półki i półki na drzwiach należy zostawić na swoim miejscu.

PL

2/ SPECYFIKACJA TECHNICZNA

Zasilanie:	220-240 V~, 50 Hz
Roczny pobór energii:	248 kWh
Pojemność:	199 L
Klasyfikacja klimatyczna:	SN/N/ST/T
Czas wzrostu temperatury:	20 godzin
Klasa ochrony:	Klasa I

3/ OPIS URZĄDZENIA

- | | |
|--------------------------|---|
| 1- Uchwyty | 7- Kontrolka włączenia zasilania (czerwona) |
| 2- Wewnętrzna lampka LED | 8- Kontrolka włączenia kompresora (zielona) |
| 3- Drzwiczki | 9- Pokrętko nastawiania termostatu |
| 4- Zawias | 10- Regulowana nóżka |
| 5- Kosz | 11- Pokrętko spustowe |
| 6- Wentylacja | |

4/ WAŻNE INFORMACJE

4.1 INSTRUKCJE DOTYCZĄCE TRANSPORTU

- To urządzenie należy transportować wyłącznie w pozycji pionowej. Dostarczone opakowanie musi być w czasie transportu nietknięte.
- Jeśli podczas transportu urządzenie zostanie przechylone poziomo, należy je kłaść wyłącznie na lewym boku (gdy użytkownik stoi zwrócony w stronę drzwiczek) i nie można go używać przez co najmniej **4 godziny**, tak aby olej kompresora mógł osiąść po przywróceniu urządzenia do pozycji pionowej.



OSTROŻNIE!

- Niezastosowanie się do powyższych instrukcji może doprowadzić do uszkodzenia urządzenia. Producent nie ponosi odpowiedzialności za konsekwencje zignorowania powyższych instrukcji.
- Urządzenie należy chronić przed deszczem, wilgocią oraz innymi czynnikami pogodowymi.

PL

4.2 ROZPAKOWANIE

- Wypakować wszystkie części.
- Sprawdzić kompletność dostawy i ewentualne uszkodzenia powstałe podczas spedycji. Jeżeli przesyłka jest uszkodzona lub niekompletna, prosimy skontaktować się z naszym działem obsługi posprzedażowej.

4.3 INSTALACJA



OSTROŻNIE!

- Aby uniknąć uszkodzenia lub przecięcia przewodu zasilającego, należy pilnować, aby przewód zasilający nie dostał się pod urządzenie w czasie przenoszenia/przestawiania lub później.
- Podczas przenoszenia zamrażarki nie należy używać uchwytów drzwiczek.

Wymagania dotyczące miejsca

- Aby zagwarantować swobodny przepływ powietrza, należy pilnować, aby z wszystkich stron zamrażarki zostawić odstęp wynoszący co najmniej 10 cm.

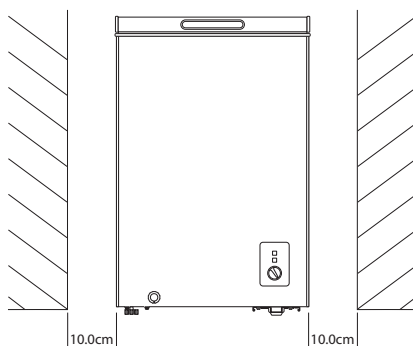

! **OSTROŻNIE!** Należy dopilnować, aby urządzenie miało zapewniony wystarczający przepływ powietrza. Brak cyrkulacji powietrza prowadzi do przegrzania.

- Nie należy ustawiać urządzenia w pobliżu kucharek, kaloryferów lub w miejscu bezpośrednio nasłonecznionym, ponieważ taka lokalizacja spowodowałaby wydłużenie pracy kompresora. W przypadku zainstalowania w pobliżu źródła ciepła lub obok lodówki należy zachować następujące minimalne odstępy boczne:

Od kucharek	10 cm (4")
Od kaloryferów	30 cm (12")
Od lodówek	10 cm (4")

- To urządzenie chłodnicze nie jest przeznaczone do zabudowy.
- Urządzenie nie zostało zaprojektowane do ustawienia na jakimkolwiek innym urządzeniu. Nie należy próbować siadać lub stać na urządzeniu, urządzenie nie jest zaprojektowane do tego typu użytkowania. Groziłoby to urazami lub uszkodzeniem urządzenia.

PL

Poziomowanie urządzenia

Aby wypoziomować zamrażarkę, należy wyregulować 2 regulowane nóżki po przeciwnej stronie kompresora (wentylacji), tak jak pokazano na ilustracji. Regulowane nóżki należy kręcić w prawo lub w lewo (zgodnie z kierunkiem ruchu wskazówek zegara lub przeciwnie do niego), odpowiednio do potrzeb, aż zamrażarka będzie stała poziomo mocno oparta nóżkami na podłodze.

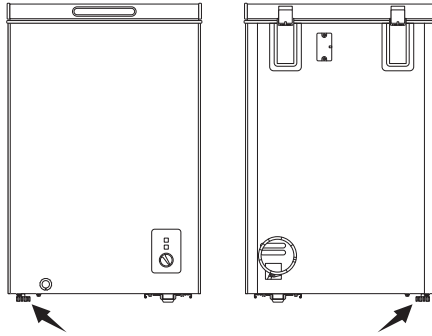

UWAGA: Właściwe wypoziomowanie urządzenia zapobiega nadmiernie hałaśliwej pracy i drganiom.

PL

Ustawianie

- Zamrażarkę należy zainstalować na twardej i płaskiej podłodze.
- Zabrania się używania zamrażarki na dworze.
- Urządzenie należy zainstalować w miejscu o temperaturze otoczenia odpowiadającej klasie klimatycznej podanej na tabliczce znamionowej urządzenia. Taka lokalizacja zapewni prawidłowe działanie urządzenia.

Klasa klimatyczna	Symbol	Zakres temperatur otoczenia
Umiarkowana rozszerzona	SN	Od 10°C do 32°C
Umiarkowana	N	Od 16°C do 32°C
Subtropikalna	ST	Od 16°C do 38°C
Tropikalna	T	Od 16°C do 43°C

- **⚠ OSTRZEŻENIE: RYZYKO PORAŻENIA PRĄDEM!** Urządzenie należy chronić przed wilgocią. Aby nie dopuścić do rdzewienia elementów metalowych, zamrażarki nie należy instalować w miejscu wilgotnym. Nie należy zachlapywać wodą wnętrza ani zewnątrz zamrażarki, ponieważ może to osłabić izolację i doprowadzić do porażenia prądem lub pożaru.
- Jeżeli zamrażarka zostanie zainstalowana w miejscu nieogrzewanym, np. w garażu itp., przy zimnej pogodzie na zewnętrznych powierzchniach urządzenia może skraplać się woda. Jest to zupełnie normalne i nie stanowi to usterki. Skropliny należy wytrzeć suchą ściereczką.

- Podczas ustawiania urządzenia należy pilnować, aby nie uszkodzić podłogi, przewodów rurowych, powierzchni ścian itp. Nie wolno przesuwać urządzenia przez ciągnięcie go za pokrywę lub uchwyt. Nie należy pozwalać dzieciom bawić się urządzeniem lub majstrować przy jego elementach sterujących.
-  **OSTRZEŻENIE!** Po zainstalowaniu urządzenia należy dopilnować, aby wtyczka przewodu zasilającego była łatwo dostępna.

Podłączenie do prądu

- Przed podłączeniem urządzenia do kontaktu należy sprawdzić, czy napięcie podane na tabliczce znamionowej urządzenia odpowiada napięciu w lokalnej sieci elektrycznej.
-  **OSTRZEŻENIE! Urządzenie wymaga uziemienia.** Urządzenie jest wyposażone we wtyczkę z trzema bolcami (z uziemieniem), która ogranicza ryzyko porażenia prądem. Jeżeli gniazdko elektryczne nie jest prawidłowo uziemione lub wtyczka nie pasuje do gniazdka, należy skontaktować się z wykwalifikowanym elektrykiem. Nie należy używać adaptera, nie należy też próbować w jakikolwiek sposób przerabiać wtyczki.
- Producent nie ponosi odpowiedzialności za skutki nieprzestrzegania powyższych środków bezpieczeństwa.
- To urządzenie jest zgodne z dyrektywami EWG.

PL

5/ UŻYTKOWANIE

5.1 PRZED PODŁĄCZENIEM ZAMRAŻARKI

Ostateczna kontrola

Przed podłączeniem zamrażarki do zasilania należy sprawdzić następujące kwestie:

- **WAŻNE:** Jeżeli zamrażarka była przestawiana (lub dopiero co została zainstalowana), należy odczekać co najmniej **4 godziny** aby znajdujący się w środku olej spłynął z powrotem do kompresora przed włożeniem wtyczki do kontaktu.
- Należy dopilnować, aby urządzenie było w środku suche i aby wokół urządzenia mogło swobodnie cyrkulować powietrze.
- Urządzenie należy czyścić zgodnie z zaleceniami podanymi w części „CZYSZCZENIE I KONSERWACJA”.

5.2 PODŁĄCZENIE ZAMRAŻARKI

1. Upewnić się, że pokrętło termostatu jest przekręcone na najniższe ustawienie („1”). Następnie mocno włożyć wtyczkę przewodu zasilającego do gniazdka. Zaświeci się czerwona kontrolka zasilania, co oznacza, że urządzenie jest podłączone do zasilania. Następnie zapali się zielona kontrolka włączenia kompresora sygnalizując, że kompresor zaczął pracować.
2. Po włączeniu zamrażarki zalecamy przekręcić pokrętło termostatu w pozycję szybkiego zamrażania (najwyższe ustawienie „7”) na około **3 godziny** i dopiero potem włożyć do środka produkty spożywcze.
3. Zaleca się kontrolować temperaturę przechowywania produktów za pomocą termometru do zamrażarek. Przed schowaniem w zamrażarce gotowych mrozonek należy sprawdzić, czy osiągnięta została prawidłowa temperatura przechowywania; następnie można już przełożyć mrozonki do zamrażarki.

4. **WAŻNE:** Gdy miną **3 godziny** pracy w trybie szybkiego zamrażania, pokrętko termostatu należy przekręcić na wymagane ustawienie.

UWAGA:

- Rozlegnie się odgłos włączania się kompresora. Płyn i gazy zamknięte szczelnie w instalacji chłodzącej mogą także powodować hałas, niezależnie od tego czy kompresor jest włączony, czy nie i jest zupełnie normalne.
- Jeśli tuż po zamknięciu drzwiczek zamrażarki trudno jest je otworzyć, nie należy się tym przejmować. Jest to spowodowane różnicą ciśnień, która wyrówna się po kilku minutach, tak że po kilku minutach drzwiczki będzie można normalnie otworzyć.

5.3 NASTAWIANIE TEMPERATURY

Temperatura zamrażarki jest sterowana pokrętkiem termostatu. Jest siedem ustawień (1 2 3 4 5 6 7). Pokrętko termostatu należy ustawić na wymaganą temperaturę.

Ustawienie termostatu	Tryb/Funkcja	Zakres temperatur*
1 Najniższe ustawienie chłodzenia (Najcieplejsze)	Lodówka	ok. 5°C
2 – 4	Zamrażarka	-12°C – -18°C
4 – 7	Zamrażarka	-18°C – -24°C
7 Najwyższe ustawienie chłodzenia (Najzimniejsze)	Szybkie zamrażanie	poniżej -24°C

***UWAGA:** Temperatura we wnętrzu zamrażarki może się wahać nawet o 3°C w zależności od temperatury otoczenia, ilości przechowywanych produktów oraz tego jak często otwierane są drzwiczki zamrażarki. Prosimy dostosować ustawienie termostatu odpowiednio do warunków użytkowania.

WSKAZÓWKA: W przypadku awarii prądu nie należy otwierać drzwiczek zamrażarki. W przypadku awarii prądu trwającej nie dłużej niż **20 godzin**, zamrożone produkty można normalnie przechować w zamrażarce. Jeśli awaria zasilania trwa dłużej, wówczas rozmrożone produkty spożywcze należy szybko zjeść lub jeśli są surowe natychmiast ugotować, a następnie (po schłodzeniu) ponownie zamrozić.

FUNKCJA SZYBKIEGO ZAMRAŻANIA

Jeśli trzeba zamrozić dużą ilość świeżych artykułów spożywczych, pokrętko termostatu można ustawić w pozycji Szybkie zamrażanie (najwyższe ustawienie „7”) na około **3 godziny**, aby szybko zamrozić zakupione produkty. Gdy minie nastawiony czas, pokrętko termostatu należy przekręcić na wymagane ustawienie.



UWAGA! Po szybkim zamrożeniu kompresor będzie na tym ustawieniu pracował bez przerwy; nie należy zostawiać pokrętle termostatu w pozycji Szybkie zamrażanie dłużej niż przez 24 godziny.

TRYB ZAMRAŻARKI

Przy przełączaniu z trybu lodówki na tryb zamrażarki, należy pamiętać, aby wyjąć produkty spożywcze, które nie wymagają zamrożenia i aby w ten sposób nie dopuścić do uszkodzeń spowodowanych lodem.

TRYB LODÓWKI

Przy przełączaniu z trybu zamrażarki w tryb lodówki należy wykonać następujące kroki:

- Ustawić pokrętle termostatu na tryb lodówki, a potem wyjąć wszystkie zamrożone produkty z urządzenia.
- Dopilnować, aby urządzenie było puste przez około 1 godzinę, a potem włożyć potrzebne produkty spożywcze z powrotem.

5.4 PRZECHOWYWANIE ZAMROŻONEJ ŻYWNOSCI

Mrożonki dostępne w handlu należy przechowywać zgodnie z instrukcjami producenta podanymi na opakowaniu. Prosimy pamiętać, aby:

- Wkładać paczki do zamrażarki jak najszybciej po zakupie.
- Nie przekraczać dat „termin ważności” / „najlepiej zużyć do” podanych na opakowaniu.



OSTRZEŻENIE! Produktów lub powierzchni zamrożonych w komorze zamrażarki nie należy dotykać mokrymi lub wilgotnymi rękoma, ponieważ mogłoby to spowodować odmrożenia i uszkodzenia skóry.

5.5 MROŻENIE ŚWIEŻYCH ARTYKUŁÓW SPOŻYWCZYCH

- Świeże produkty należy układać obok ścianek bocznych, aby szybciej zamarzły i w miarę możliwości z dala od już zamrożonych produktów.
- Nigdy nie należy przekraczać maksymalnej pojemności zamrażarki. Nie należy zamrażać zbyt dużej ilości produktów na raz.
- Jakość produktów zostaje najlepiej zachowana, gdy zostają one zamrożone maksymalnie szybko.
- Należy zwracać szczególną uwagę na to, aby nie mieszać ze sobą produktów świeżych i już zamrożonych.

5.6 PRZYDATNE WSKAZÓWKI:

Aby jak najlepiej korzystać z zamrażarki i mrożonych artykułów spożywczych, należy stosować się do następujących przydatnych wskazówek dotyczących mrożonek i oszczędzania energii.

Wskazówki dotyczące zamrożonych produktów spożywczych

- Należy zamrażać tylko produkty spożywcze najwyższej jakości, świeże i dokładnie oczyszczone.

- Artykuły spożywcze należy przechowywać w małych porcjach, przez co będzie je można szybko rozmrozić i dzięki czemu zmniejszy się też ilość odpadów.
- Aby odciąć dostęp powietrza, artykuły spożywcze należy owijać w folię aluminiową lub plastikową.
- Zakupione mrożonki należy przełożyć do zamrażarki tak szybko, jak to tylko możliwe.
- Nie należy dopuszczać do tego, aby świeże, niezamrożone produkty spożywcze dotykały produktów zamrożonych, ponieważ może to doprowadzić do podniesienia się temperatury tych ostatnich.
- Surowe mięso i ryby należy przechowywać w hermetycznych plastikowych torebkach lub w odpowiednich pojemnikach, tak aby nie miały one kontaktu z innymi artykułami spożywczymi i aby nie kapały.
- Nie należy przekraczać czasu przechowywania określonego przez producenta żywności.
- Po rozmrożeniu żywność szybko się psuje i nie należy jej ponownie zamrażać.
- Należy unikać zbyt częstego otwierania drzwiczek zamrażarki lub zostawiania otwartych drzwiczek dłużej niż to konieczne. Zwiększa to bowiem znacząco temperaturę komory zamrażarki.
- Nie należy wkładać do zamrażarki butelek z płynami lub zamkniętych puszek z napojami gazowanymi, mogą one bowiem pęknąć/wybuchnąć.
-  **OSTROŻNIE!** Nie należy przechowywać w zamrażarce szklanych butelek/pojemników, ponieważ mogą one pęknąć i doprowadzić do urazów.
- Powierzchnie mające kontakt z żywnością należy regularnie czyścić (→ CZYSZCZENIE I KONSERWACJA).
- Układ odprowadzający wodę należy regularnie rozmrażać i czyścić (→ ROZMRAŻANIE ZAMRAŻARKI).

PL

Wskazówki dotyczące oszczędzania energii

- Do zamrażarki nie wolno wkładać gorących artykułów spożywczych. Należy pozwolić, aby najpierw ostygły.
- W przypadku awarii prądu, nie otwierać drzwi urządzenia.
- Nie otwierać zbyt często drzwi i nie zostawiać otwartych drzwi na dłuższy czas.
- Nie ustawiać termostatu na zbyt niskie temperatury.

6/ CZYSZCZENIE I KONSERWACJA

 **OSTRZEŻENIE!** RYZYKO PORAŻENIA PRĄDEM! Przed czyszczeniem urządzenia i wykonaniem przy nim jakichkolwiek czynności konserwacyjnych należy wyłączyć urządzenie i wyjąć wtyczkę przewodu zasilającego z gniazdka.

 **OSTRZEŻENIE!** Wszelkie prace elektryczne wymagane podczas serwisowania urządzenia powinny być wykonywane przez wykwalifikowanego elektryka lub inną kompetentną osobę.

 **OSTRZEŻENIE!** To urządzenie musi być serwisowane w autoryzowanym punkcie serwisowym z użyciem wyłącznie oryginalnych części zamiennych.

WAŻNE: Olejki eteryczne i rozpuszczalniki organiczne mogą uszkodzić części plastikowe. Nie należy używać dodatków takich jak sok z cytryny, sok ze skórki pomarańczowej, kwas masłowy ani środek czyszczący zawierający kwas octowy. Nie należy używać żadnych środków czyszczących o właściwościach ściernych. Do czyszczenia urządzenia nie należy używać metalowych szczotek i druciaków. Do usuwania lodu nigdy nie wolno używać metalowych lub ostrych przedmiotów (np. noży lub widelców). Należy używać plastikowej skrobaczki.

6.1 CZYSZCZENIE

- Zewnętrzne powierzchnie zamrażarki należy przecierać miękką szmatką zwilżoną letnią wodą, po czym wycierać do sucha.
- Od środka zamrażarkę należy przecierać miękką szmatką zwilżoną delikatnym roztworem detergentu lub roztworem jednej łyżeczki sody oczyszczonej w pół litra wody. Wycierać do sucha czystą wilgotną ściereczką.
- Z zamrażarki należy regularnie usuwać osady lodu, lud należy zdrapywać plastikową skrobaczką do lodu dostępną w miejscowym sklepie. Duże osady lodu zakłócają działanie zamrażarki. Zamrażarkę należy regularnie czyścić i rozmrażać (→ ROZMRAŻANIE ZAMRAŻARKI).
- Należy regularnie kontrolować uszczelki w celu zagwarantowania, że są one czyste i wolne od drobin produktów spożywczych.
- Jeśli zamrażarka nie będzie używana przez dłuższy czas, należy ją odłączyć od zasilania, opróżnić, rozmrozić, wyczyścić i wysuszyć. Aby zapobiec rozwojowi pleśni wewnątrz urządzenia, drzwiczki należy pozostawić otwarte.

UWAGA: Przy wilgotnej pogodzie pojawianie się kropelek wody lub szronu na obrzeżu zamrażarki lub na uszczelce drzwiczek jest całkowicie normalne. W takim przypadku należy je po prostu wytrzeć suchą ściereczką.

6.2 ROZMRAŻANIE ZAMRAŻARKI

Zamrażarkę należy rozmrażać dwa razy do roku lub w momencie, gdy grubość warstwy szronu wynosi około 0,7 cm.

PL

 **OSTRZEŻENIE! RYZYKO PORAŻENIA PRĄDEM!** Przed rozmrażaniem i czyszczeniem urządzenia należy je wyłączyć i wyjąć wtyczkę z kontaktu. Nigdy nie należy czyścić urządzenia myjką parową. Wilgoć może gromadzić się w elementach elektrycznych, stwarzając zagrożenie porażenia prądem elektrycznym. Gorące opary mogą uszkodzić plastikowe elementy urządzenia. Przed ponownym włączeniem urządzenie musi być całkowicie suche.

1. Przed rozmrożeniem zamrażarki, pokrętło termostatu należy ustawić w pozycji Szybkie zamrażanie („7”) na około **6 godzin**, aby zagwarantować, że znajdujące się w środku produkty będą miały w chwili wyjęcia najniższą możliwą temperaturę, przez co dłużej pozostaną zamrożone.
2. Z zamrażarki należy wyjąć wszystkie produkty spożywcze. Należy je owinąć w kilka warstw gazet i schować w chłodnym miejscu (np. w lodówce lub spiżarni).
3. Przekręcić pokrętło termostatu na najniższe ustawienie („1”) i odłączyć zamrażarkę od zasilania (wyjąć wtyczkę z kontaktu).
4. Wyjąć kosz z zamrażarki i pozostawić pokrywę otwartą. Aby przyspieszyć rozmrażanie, można do środka zamrażarki włożyć małe pojemniki z ciepłą wodą.
5. Odpowiednie naczynie do zbierania wody należy podłożyć pod pokrętło spustowe z przodu zamrażarki.
6. Otworzyć gumową zatyczkę otworu do spuszczenia wody w zamrażarce (**Rys. 1**).
7. Z przodu zamrażarki wysunąć o 20-25 mm pokrętło spustowe, tak aby był widoczny otwór spustowy (**Rys. 2**). Przekręcić pokrętło spustowe na bok w dowolną stronę, tak aby strzałka była skierowana w dół (**Rys. 3**) - przez otwór zacznie spływać woda.
8. Wylać zebraną wodę. Następnie dokładnie wyczyścić i wysuszyć zamrażarkę (→ CZYSZCZENIE).
9. Zamknąć gumową zatyczkę otworu do spuszczenia wody w zamrażarce.

10. Przekręcić pokrętkę spustową aż strzałka będzie skierowana do góry i wcisnąć pokrętkę z powrotem do jego pierwotnej pozycji, aby je zamknąć (**Fig. 4**).
11. Podłączyć zamrażarkę do kontaktu i przekręcić pokrętkę termostatu na ustawienie Szybkie zamrażanie („7”) na około **3 godziny**.
12. Schować mrożonki z powrotem do zamrażarki.
13. **WAŻNE:** Pokrętkę termostatu należy przekręcić na wymagane ustawienie.

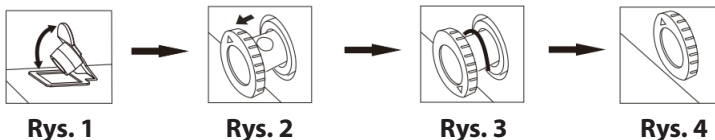

⚠ OSTRZEŻENIE! Do rozmrażania nigdy nie należy używać suszarek do włosów, grzejników elektrycznych lub innych podobnych urządzeń elektrycznych.

6.3 WYMIANA ŻARÓWKI LED

Zamrażarka jest wyposażona w energooszczędna lampkę LED znajdującą się w środku. Jeśli lampka LED nie działa prawidłowo lub jest uszkodzona, prosimy o kontakt z autoryzowanym punktem serwisowym. Aby uniknąć ryzyka porażenia prądem, żarówkę LED musi wymienić autoryzowany technik serwisu.

- Ten produkt zawiera źródło światła o klasie energooszczędności: F
- Źródło światła w produkcie może być wymieniane wyłącznie przez osoby z odpowiednimi kwalifikacjami.
- Źródło światła należy wyjąć po zakończeniu okres żywotności produktu i oddać do odpowiedniego punktu zbiórki i utylizacji.



7/ GWARANCJA I OGRANICZENIA ODPOWIEDZIALNOŚCI

Wyrób jest objęty gwarancją przez okres od 12 do 24 miesięcy (zależnie od przepisów lokalnych, okres ten jest potwierdzony paragonem kasowym) liczoną od daty zakupu. Gwarancji podlegają wszelkie usterki będące skutkiem wad wykonawczych lub materiałowych.

Gwarancja ta nie obejmuje uszkodzeń spowodowanych niewłaściwym zainstalowaniem, niewłaściwym użytkowaniem lub zwyczajnym zużyciem się wyrobu.

Gwarancja nie obejmuje w szczególności następujących przypadków:

- Uszkodzenia lub problemy spowodowane niewłaściwym użytkowaniem, wypadkiem, wprowadzeniem modyfikacji lub podłączeniem do prądu o niewłaściwym napięciu lub natężeniu.
- Wyroby poddane przeróbkom oraz takie, w których plomba gwarancyjna lub numer seryjny są uszkodzone, zmienione, usunięte lub wyblakłe.
- Baterie wymienne i akcesoria są objęte gwarancją przez okres 6 miesięcy.
- Usterka baterii spowodowana zbyt długim ładowaniem lub nieprzestrzeganiem zaleceń bezpieczeństwa podanych w instrukcji.
- Uszkodzenia wpływające na estetykę, w tym zarysowania, ślady po uderzeniach lub inne.
- Uszkodzenia spowodowane jakimikolwiek interwencjami podjętymi przez osoby do nich nieupoważnione.

- Defekty spowodowane normalnym zużyciem lub normalnym starzeniem się wyrobu.
- Aktualizacje oprogramowania wynikające ze zmiany parametrów sieci.
- Usterki produktu wynikające z używania oprogramowania innych producentów w celu modyfikacji, dostosowania lub zmiany stanu istniejącego.
- Usterki wyrobu wynikające z użytkowania bez akcesoriów homologowanych przez producenta.
- Utrata koloru spowodowana utlenieniem materiału.

W żadnym wypadku producent nie ponosi odpowiedzialności za utratę danych zapisanych na dysku. Podobnie, producent nie odpowiada za skontrolowanie, czy z oddawanego wyrobu zostały usunięte karty SIM/SD.

W wyrobach naprawionych lub wymienionych mogą zostać użyte podzespoły urządzeń nowe i/lub naprawione.

WARUNKI REKLAMACJI

W celu skorzystania z usługi gwarancyjnej, należy zanieść swój wyrób do punktu przyjęć w miejscu sprzedaży. Wraz z reklamowanym wyrobem należy przedłożyć dowód jego zakupu (paragon kasowy, fakturę itp.), dołączone do wyrobu akcesoria oraz oryginalne opakowanie.

Ważne jest, aby posiadać następujące informacje: data zakupu, model oraz numer seryjny lub numer IMEI (informacje te są na ogół podane na wyrobie, opakowaniu lub dowodzie zakupu).

PL

Alternatywnie można też oddać wyrób wraz z akcesoriami koniecznymi do jego poprawnego działania (przewód zasilający, ładowarka, itp.).

W przypadku, gdy reklamowana usterka jest objęta gwarancją, serwis posprzedażowy ma do wyboru, w granicach obowiązującego lokalnie prawa, następujące możliwości:

- Naprawa lub wymiana niesprawnych części.
- Wymiana oddanego wyrobu na wyrób posiadający co najmniej takie same funkcje i równoważny pod względem parametrów.
- Zwrot kwoty stanowiącej cenę zakupu wyrobu podaną na dowodzie zakupu.

W przypadku zastosowania któregoś z powyższych 3 rozwiązań, nabywcy nie przysługuje prawo do przedłużenia lub odnowienia gwarancji.

TARTALOMJEGYZÉK:

1/BIZTONSÁGI UTASÍTÁSOK _____	79. O.
2/MŰSZAKI ADATOK _____	84. O.
3/TERMÉKISMERTETŐ _____	84. O.
4/FONTOS INFORMÁCIÓ _____	84. O.
5/MŰKÖDTETÉS _____	87. O.
6/TISZTÍTÁS ÉS ÁPOLÁS _____	90. O.
7/JÓTÁLLÁS ÉS A FELELŐSSÉG TERJEDELME _____	92. O.

1/ BIZTONSÁGI UTASÍTÁSOK

Az elektromos készülék használata előtt figyelmesen olvassa el az alábbi utasításokat. Tartsa meg az utasításokat későbbi tájékozódás céljából, és adja át a termék következő tulajdonosának:

1. Ezt a készüléket használhatják 8 éves vagy annál idősebb gyermekek, illetve csökkent fizikai, érzékszervi, vagy mentális képességekkel rendelkező, vagy kellő tudással és belátással nem rendelkező személyek is, ha a készülék biztonságos használatával kapcsolatos útmutatásban vagy felügyeletben részesülnek, és értik a használat kockázatait. A 3 és 8 év közötti gyermekek betehetnek ételeket a hűtőkészülékbe, és ki is vehetnek belőle.

2. Gyerekek ne játsszanak a készülékkel.

3. A tisztítást és karbantartást gyermekek csak felügyelet alatt végezhetik.

4. Tartsa távol a csomagolásokat a gyermekektől. Fulladásveszély áll fenn.

5. **FIGYELMEZTETÉS:** Tartsa a szellőzőnyílásokat a készülékben vagy a beépített szerkezetekben akadályoktól mentesen.

6. **FIGYELMEZTETÉS!** Ne használjon nem a gyártó által javasolt mechanikus eszközöket vagy a leolvasztást felgyorsító egyéb eszközöket.

HU

7. **FIGYELMEZTETÉS!** Ne rongálja meg a hűtőkört.

8. **FIGYELMEZTETÉS:** Ne használjon elektromos készülékeket a készülék ételtartó rekeszeiben, kivéve, ha ezek a gyártó által javasolt típusúak.

9. **FIGYELMEZTETÉS:** Amikor elhelyezi a készüléket, ellenőrizze, hogy a hálózati vezeték nincs-e beszorulva, vagy nem sérült-e.

10. **FIGYELMEZTETÉS!** Ne tegyen többférőhelyes hordozható elosztósávot vagy hordozható tápegységet a készülék hátuljához.

11. Ne tároljon robbanékony anyagokat a készülékben, például gyúlékony hajtóanyaggal működő aeroszolos dobozokat.

12. Az izobután (R-600a) hűtőközeg a készülék hűtőkörében található. Ez a környezettel összeegyeztethető, természetes gáz, ami ugyanakkor gyúlékony.

13. A készülék szállítása és telepítése során ügyeljen arra, hogy a hűtőkör alkatrészei ne sérüljenek meg.

HU

- Kerülje a nyílt lángokat és gyújtóforrásokat.
- Alaposan szellőztesse ki a helyiséget, amelyben a készülék található.

14. A specifikációk megváltoztatása vagy a készülék bármilyen módosítása veszélyes.

15. **FIGYELMEZTETÉS!** A hálózati kábel bármilyen sérülése rövidzárlatot, tüzet és/vagy áramütést okozhat.

16. Ez a készülék háztartási, és ehhez hasonló használatra készült, például:

- személyzeti konyhába üzletekben, irodákban és más munkahelyi környezetekben;
- szállodák, motelek és egyéb szálláshelyek ügyfelei általi használatra;
- szoba reggelivel típusú környezetekhez;
- vendéglátó és hasonló nem értékesítői használatra.

17. **FIGYELMEZTETÉS!** Az elektromos alkatrészeket, például a csatlakozódugót, hálózati kábelt, kompresszort, kizárólag a hivatalos szakszerviz vagy szakképzett szervizmunkatárs cserélheti ki.

18. A hálózati kábelt nem szabad meghosszabbítani.

19. Ügyeljen arra, hogy a készülék hátulja ne nyomja össze és ne károsítsa a csatlakozódugót. Az összenyomott vagy sérült csatlakozódugó felforrósodhat és tüzet okozhat.

20. Gondoskodjon arról, hogy a készülék hálózati csatlakozódugójához hozzá lehessen férni.

21. Ne a hálózati kábelt húzza.

22. Ha a hálózati csatlakozóaljzat laza, ne dugja be a csatlakozódugót. Fennáll az áramütés vagy tűz veszélye.

23. Ez a készülék nehéz. Legyen óvatos, amikor mozgatja.

24. Ne vegye ki, és ne érintse meg a fagyasztóban lévő fagyott elemeket, ha a keze nedves vagy vizes, mert az horzsolást vagy fagyási sérülést okozhat a bőrön.

25. Ne tegye ki a készüléket hosszabb ideig közvetlen napfénynek.

26. Ne tegyen a készülék műanyag alkatrészeire forró dolgokat.

27. Soha ne fagyassza vissza a kiolvasztott ételt.

28. Az előre csomagolt fagyasztott élelmiszert a fagyasztott élelmiszer gyártójának utasításai szerint tárolja.

29. A készülék gyártójának a tárolásra vonatkozó ajánlásait szigorúan be kell tartani. Vegye figyelembe a megfelelő utasításokat.

30. Ne helyezzen szénsavas vagy széndioxiddal dúsított italokat a fagyasztóba, mert azok fagyasztás közben tágulnak, és felrobbanhatnak, ami megrongálhatja a készüléket.

31. A fagyasztott nyalókák fagyási sérülést okozhatnak, ha közvetlenül a készülékből kivéve fogyasztják őket.



A small grey square icon containing the letters 'HU' in a white circle, indicating the Hungarian language version of the document.

32. Az étel szennyeződésének elkerülése érdekében kérjük, tartsa be az alábbi utasításokat:

- Az ajtó hosszabb ideig való nyitva tartása jelentős hőmérséklet-növekedést eredményezhet a készülék rekeszeiben.
- Rendszeresen tisztítsa az elérhető vízelvezető rendszereket és azokat a felületeket, amelyek élelmiszerekkel érintkezhetnek.
- A nyers húst és a halat megfelelő tárolóedényben tárolja a hűtőszekrényben, hogy ne érhesen más ételhez, és ne csepegjen más ételekre.
- A kétcsillagos fagyasztott étel tartók alkalmasak előfagyasztott ételek tárolására, jégkrém tárolására vagy készítésére, és jégkocka készítésére.
- Az egy-, két- és háromcsillagos tartók nem alkalmasak friss ételek lefagyasztására.
- Ha a hűtőszekrényt hosszabb ideig nem használja, kapcsolja ki, olvassza le, tisztítsa ki, szárítsa meg és hagyja az ajtót nyitva, ezzel elkerülheti a penész kialakulását a hűtő belsejében.

HU

33. Az áramütés elkerülése érdekében a sérült hálózati kábelt csak a gyártóval, illetve a gyártó hivatalos szervizében (vagy megfelelően képzett szakemberrel) szabad kicseréltetni.

34.  A készülék sem a hűtőkörében, sem a szigetelőanyagaiban nem tartalmaz olyan gázokat, amelyek károsíthatják az ózonréteget. A készüléket tilos a háztartási szeméttel vagy hulladékkal együtt kidobni. A szigetelőhab gyúlékony gázokat tartalmaz. A készüléket a készülékekre vonatkozó helyi előírásoknak megfelelően kell ártalmatlanítani. Az előírásokat a helyi hatóságoktól kérje el. Ne károsítsa a hűtőegységet, különösen a hőcserélőt. A készülékhez felhasznált,  szimbólummal ellátott alapanyagok újrahasznosíthatók. Az újrahasznosítás érdekében a csomagolóanyagokat megfelelő gyűjtőkonténerbe helyezze.

35.  A készüléken vagy csomagolásán látható szimbólum azt jelzi, hogy a készüléket nem lehet háztartási hulladékként kezelni. Szállítsa megfelelő újrahasznosító gyűjtőhelyre, ahol az elektromos és elektronikus készülékeket újrahasznosítják. A termék megfelelő módon történő ártalmatlanításának biztosításával Ön segít megelőzni a környezetre és az emberi egészségre irányuló esetleges negatív következményeket, amelyek a termék nem megfelelő módon történő ártalmatlanításából adódnának. A készülék újrahasznosításával kapcsolatos részletes információkért keresse fel önkormányzatát, háztartási hulladék kezelőjét, vagy az üzletet, ahol a készüléket vásárolta.

A készülék ártalmatlanítása

1. Húzza ki a készülék hálózati csatlakozódugóját a hálózati aljzathoz.

2. A hálózati kábelt a készülék szekrényhez a lehető legközelebb vágja le.

3. Vegye le az ajtót, hogy gyermekek ne szenvedjenek áramütést, vagy ne csukják be magukat az üzemen kívül helyezett készülékbe.

4. Ha a mágneses ajtózárással ellátott készülékkel egy régebbi, az ajtóra vagy fedélre szerelt rugós záras/kilincses modellt cserél le, akkor tegye a rugós zárat/kilincset használatlanná, mielőtt ártalmatlanítja a régi készüléket. Ezzel megakadályozza, hogy gyermekek magukra zárják a régi készüléket, és ezzel életveszélybe kerüljenek.

5.  **FIGYELMEZTETÉS!** A készülék használata, szervizelése és ártalmatlanítása során ügyeljen erre a szimbólumra, amely a készülék hátulján, illetve a kompresszor hátsó paneljén található. Ez sárga vagy narancssárga színű, hogy feltűnő és figyelemfelkeltő legyen. Ez a szimbólum tűzveszélyre figyelmeztet. A hűtőközeget szállító csövekben és a kompresszorban gyúlékony anyagok találhatóak. A készülék használata, szervizelése vagy

ártalmatlanítása során álljon távol a lángoktól vagy tűzforrásoktól.

6. Minden tartozékot – például a fiókokat, a polcokat, a hűtőajtón lévő tárolókat – a helyén kell hagyni az alacsonyabb energiafogyasztás érdekében.

2/ MŰSZAKI ADATOK

Áramellátás:	220-240 V~, 50 Hz
Éves energiafogyasztás:	248 kWh
Kapacitás:	199 l
Éghajlati osztályozás:	SN/N/ST/T
Hőmérséklet-emelkedés idő:	20 óra
Védelmi osztály:	I. osztály

3/ TERMÉKISMERTETŐ

(HU)

- | | |
|--------------------|--|
| 1- Fogantyúk | 7- Működésjelző lámpa (piros) |
| 2- Belső LED lámpa | 8- Kompresszor bekapcsolva jelzőlámpa (zöld) |
| 3- Ajtó | 9- Termosztát beállító gomb |
| 4- Csukló | 10- Állítható láb |
| 5- Kosár | 11- Vízeeresztő gomb |
| 6- Szellőzés | |

4/ FONTOS INFORMÁCIÓ

4.1 SZÁLLÍTÁSI UTASÍTÁSOK

- A készüléket csak függőleges helyzetben szabad szállítani. A szállítás során a mellékelt csomagolásnak épek kell lennie.
- Ha a szállítás során a terméket vízszintesen szállították, akkor csak a bal oldalára szabad fektetni (az ajtó eleje felé néz), és legalább **4 órán** át nem szabad működtetni, hogy a kompresszorolaj le tudjon ülepedni, miután a készüléket függőleges helyzetbe állították.



FIGYELEM!

- Amennyiben nem tesz eleget a fenti utasításoknak, akkor az a készülék rongálódását okozhatja. A gyártó nem tehető felelőssé a jelen útmutató be nem tartásáért.
- A készüléket védeni kell az esővel, nedvességgel és egyéb időjárási körülményekkel szemben.

4.2 KICSOMAGOLÁS

- Vegyen ki minden alkatrészt a csomagolásból.
- Ellenőrizze a szállítás teljességét és az esetleges szállítási sérüléseket. Ha a szállítmány sérült vagy hiányos, kérjük lépjen kapcsolatba az ügyfélszolgálatl.

4.3 FELÁLLÍTÁS



FIGYELEM!

- Ügyeljen arra, hogy a készülék szállítása/mozgatása közben és után a hálózati kábel ne akadjon be a készülék alá, nehogy átvágja a hálózati kábelt, vagy nehogy megsérüljön.
- Ne használja az ajtó fogantyúkat a fagyasztó szállításakor.

Helyszükséglet

- A szabad levegőkeringés érdekében ügyeljen arra, hogy a távolság a fagyasztó minden oldalán legalább 10 cm-es legyen.

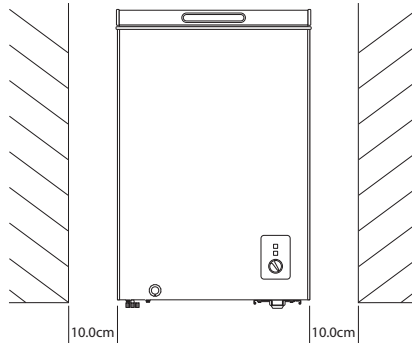

HU



VIGYÁZAT! Gondoskodjon arról, hogy megfelelő levegőkeringés legyen a készülék körül. A levegőkeringés hiánya túlmelegedést okoz.

- Ne helyezze a készüléket tűzhelyek, radiátorok vagy közvetlen napfény közelébe, mert a kompresszor hosszú ideig fog működni. Ha hőforrás vagy hűtőszekrény mellett van felszerelve, tartsa be az alábbi minimális oldalsó távolságokat:

Tűzhelyektől	10 cm (4")
Radiátoroktól	30 cm (12")
Hűtőktől	10 cm (4")

- Ezt a hűtőkészüléket nem beépített készülékként való használatra tervezték.
- A készülék nem alkalmas arra, hogy más készülékre helyezték. Ne próbálja a készülék tetején ülni vagy állni, mert nem ilyen használatra tervezték. Ön megsérülhet, a készülék pedig megrongálódhat.

A készülék vízszintezése

A fagyasztó szintjének beállításához állítsa be a 2 állítható lábat a kompresszor (szellőzés) ellentétes oldalán az ábra szerint. Szükség szerint fordítsa el az állítható lábakat az óramutató járásával megegyező vagy azzal ellentétes irányba, amíg a fagyasztó megfelelő szintbe nem kerül, és szilárdan nem érintkezik a padlóval.

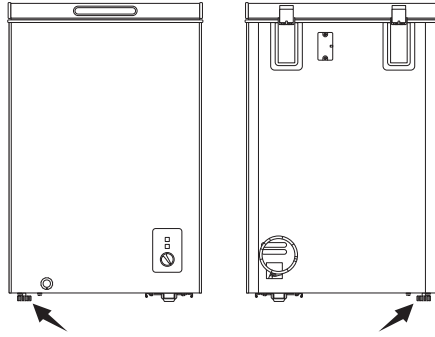

MEGJEGYZÉS: A készülék megfelelő szintbe állítása megakadályozza a túlzott zajt és rezgést.

Elhelyezés

- A fagyasztót sima és stabil padlóra helyezze.
- A fagyasztót tilos kültéren használni.
- A készüléket olyan helyre tegye, ahol a környezeti hőmérséklet megfelel a készülék adattábláján szereplő klímaosztálynak. Ez biztosítja a készülék megfelelő működését.

HU

Klímaosztály	Szimbólum	Környezeti hőmérséklet tartomány
Bővített mérsékelt	SSz	10 °C és 32 °C között
Mérsékelt	N	16 °C és 32 °C között
Szubtrópusi	ST	16 °C és 38 °C között
Trópusi	T	16 °C és 43 °C között

- **⚠ FIGYELMEZTETÉS: ÁRAMÜTÉS VESZÉLYE!** Óvja a készüléket nedvességtől. Ne helyezze a fagyasztót párás helyre, hogy elkerülje a fém alkatrészek rozsdásodását. Ne fröccsenjen víz a fagyasztó belsejére vagy külsejére, mivel ez gyengítheti a szigetelést, és áramütést vagy tüzet okozhat.
- Ha a fagyasztót nem fűtött területeken, garázsokban stb. állítják fel, akkor hideg időben kondenzvíz keletkezhet a külső felületeken. Ez teljesen normális, és nem hiba. A kondenzvizet száraz ruhával törölje le.
- A készülék elhelyezésekor ügyeljen arra, hogy a padló, a csövek, a falburkolatok stb. ne sérüljenek meg. A készüléket ne a fedélnél vagy a fogantyúnál fogva mozgassa. Ne engedje, hogy gyermekek a termékkel játszanak, vagy a kezelőelemeket babrálják.

-  **FIGYELMEZTETÉS!** Gondoskodjon arról, hogy a csatlakozódugóhoz a készülék telepítése után is hozzá lehessen férni.

Elektromos csatlakoztatás

- Mielőtt a készüléket a hálózati aljzatba csatlakoztatja, ellenőrizze, hogy a készülék típus tábláján megadott feszültség megfelel-e a helyi feszültségnek.
-  **FIGYELMEZTETÉS! Ezt a készüléket le kell földelni.** A készülék háromágú földelt csatlakozódugóval rendelkezik az áramütés veszélyének csökkentése érdekében. Ha a hálózati aljzat nincs megfelelően földelve, vagy a csatlakozódugó nem illeszkedik a fali aljzatba, forduljon szakképzett villanyszerelőhöz. Ne használjon adaptert, és semmilyen módon ne próbálja meg módosítani a csatlakozódugót.
- A fenti biztonsági óvintézkedések be nem tartása esetén a gyártó semmilyen felelősséget nem vállal.
- A készülék megfelel az EGK irányelveinek.

5/ MŰKÖDTETÉS

5.1 A FAGYASZTÓ CSATLAKOZTATÁSA ELŐTT

Végző ellenőrzés

Mielőtt csatlakoztatná a fagyasztót a tápellátáshoz, ellenőrizze, hogy:

- **FONTOS:** Ha a fagyasztót elmozdította (vagy éppen telepítette), a csatlakoztatás előtt várjon legalább **4 órát**, amíg a benne lévő olaj visszafolyik a kompresszorba.
- A belseje száraz, és a levegő szabadon áramlik a készülék minden oldala körül.
- Tisztítsa meg a belsejét a „TISZTÍTÁS ÉS ÁPOLÁS” fejezet szerint.

HU

5.2 A FAGYASZTÓ CSATLAKOZTATÁSA

1. Ellenőrizze, hogy a Termosztát gomb a legalacsonyabb állásba („1”) van-e fordítva, majd csatlakoztassa a hálózati kábelt egy hálózati aljzathoz. A piros Működésjelző lámpa világítani kezd, ami azt jelzi, hogy a készülék be van kapcsolva. A zöld Kompresszor bekapcsolva jelzőlámpa világítani kezd, és a kompresszor működni kezd.
2. A fagyasztó bekapcsolása után javasoljuk, hogy a Termosztát gombot az étel behelyezése előtt körülbelül **3 órá**n keresztül állítsa Gyorsfagyasztás helyzetbe (legmagasabb beállítás: „7”).
3. Javasoljuk, hogy ellenőrizze a tárolási hőmérsékletet fagyasztó hőmérővel. Mielőtt az előre fagyasztott ételt a fagyasztóba tenné, ellenőrizze, hogy a készülék elérte-e a megfelelő tárolási hőmérsékletet, majd helyezze át a fagyasztott ételt a fagyasztóba.
4. **FONTOS:** Amikor letelt a **3 óra** gyorsfagyasztási idő, fordítsa a termosztát gombot a kívánt beállításra.

MEGJEGYZÉS:

- A kompresszor indításakor zaj hallható. A hűtőrendszerben lévő folyadék és gázok szintén zajt kelthetnek attól függetlenül, hogy a kompresszor működik-e vagy sem, ami teljesen normális.
- Ha úgy érzi, hogy a fagyasztó ajtaja nehezen nyitható, miután becsukta, ne aggódjon. Ez annak a nyomáskülönbségnek köszönhető, amely néhány perc után kiegyenlíti és lehetővé teszi az ajtó normál kinyitását.

5.3 A HŐMÉRSÉKLET BEÁLLÍTÁSA

A fagyasztó hőmérséklete a Termosztát gombbal szabályozható. Hét beállítás van (1 2 3 4 5 6 7). Állítsa be a Termosztát gombot a kívánt hőmérsékletnek megfelelően.

Termosztát beállítása	Mód/funkció	Hőmérséklet-tartomány*
1 Legalacsonyabb hűtési beállítás (legmelegebb)	Hűtőszekrény	kb. 5 °C
2 – 4	Fagyasztó	-12 °C – -18 °C
4 – 7	Fagyasztó	-18 °C – -24 °C
7 Legmagasabb hűtési beállítás (leghidegebb)	Gyorsfagyasztás	-24 °C alatt

***MEGJEGYZÉS:** A fagyasztószekrény belsejének hőmérséklete a környezeti hőmérséklettől, a tárolt étel mennyiségétől és a fagyasztó ajtó kinyitásának gyakoriságától függően körülbelül 3 °C-kal eltérő lehet. A termosztát finom beállítását a használati körülmények alapján végezze el.

HU

TIPP: Ha tápellátási hiba lép fel, akkor ne nyissa ki a fagyasztó ajtaját. A fagyasztott étel általában akkor tartható a fagyasztóban, ha az áramkimaradás **20 óránál** rövidebb ideig tart. Ha az áramkimaradás hosszabb ideig tart, akkor a felolvadt ételt gyorsan el kell fogyasztani, vagy rögtön meg kell főzni, ha nyers, és utána ismét lefagyasztani (lehűlés után).

GYORSFAGYASZTÁS FUNKCIÓ

Ha nagy mennyiségű friss ételt kell lefagyasztani, akkor a friss étel gyors fagyasztása érdekében állítsa a Termosztát gombot gyorsfagyasztás pozícióba (legmagasabb beállítás: „7”) körülbelül **3 órára**. Amikor ez letelt, állítsa a Termosztát gombot a kívánt beállításra.



VIGYÁZAT! A gyors lefagyasztás után ne hagyja a termosztát gombot gyorsfagyasztás helyzetben 24 óránál tovább, mivel a kompresszor ebben a beállításban folyamatosan működik.

FAGYASZTÁSI MÓD

Amikor Hűtőszekrény módból Fagyasztó módba kapcsol, ne felejtse el kivenni a lefagyasztást nem igénylő ételt, hogy elkerülje a fagykárt.

HÜTŐSZEKRENY MÓD

Ha Fagyasztó módból Hűtőszekrény módba kapcsol, kövesse az alábbi lépéseket:

- Állítsa a Termosztát gombot Hűtőszekrény módba, majd vegye ki az összes lefagyasztott ételt a készülékből.
- Tartsa a készüléket 1 órán át üresen, majd tegye vissza a szükséges ételeket.

5.4 FAGYASZTOTT ÉTEL TÁROLÁSA

Az előre csomagolt, kereskedelmi forgalomban kapható fagyasztott élelmiszert a gyártó csomagoláson található utasításai szerint tárolja. Ne feledje:

- A csomagokat a vásárlás után a lehető leghamarabb helyezze a fagyasztóba.
- Ne lépje túl a csomagoláson feltüntetett „Felhasználás”/„Felhasználási idő” dátumokat.



FIGYELMEZTETÉS! Ne érintse meg a fagyasztóban lévő fagyott ételeket vagy felületeket, ha a keze nedves vagy vizes, mert az horzsolást vagy fagyási sérülést okozhat a bőrön.

5.5 FRISS ÉTEL FAGYASZTÁSA

- A gyorsabb fagyasztás érdekében a friss ételt az oldalfalak közelében helyezze el, és lehetőleg ne fagyassza le a már fagyasztott ételt.
- Soha ne lépje túl a fagyasztó maximális kapacitását. Ne fagyasszon le egyszerre túl nagy mennyiséget.
- Az étel minősége akkor a legjobb, ha a középpontja a lehető leggyorsabban lefagyasztásra kerül.
- Különösen ügyeljen arra, hogy ne keverje a már fagyasztott ételt friss élelmiszerekkel.

HU

5.6 Hasznos tippek:

Ahhoz, hogy a fagyasztóból és a fagyasztott élelmiszerekből a lehető legtöbbet tudja kihozni, kövesse ezeket a hasznos fagyasztott ételekkel és az energiatakarékosággal kapcsolatos tippeket.

Tippek fagyasztott ételekhez

- Kizárólag jó minőségű, friss és alaposan megtisztított élelmiszereket fagyasszon le.
- A gyors és alapos kiolvasztás és a hulladék csökkentése érdekében az ételt kis adagokban tárolja.
- Légmentesen csomagolja az ételt alufóliába vagy műanyagba.
- A megvásárolt fagyasztott árukat a lehető leggyorsabban tegye be a fagyasztóba.
- Ne hagyja, hogy a friss, nem fagyasztott étel hozzáérjen a fagyasztott élelmiszerekhez, mivel ez utóbbi hőmérséklet-emelkedését okozhatja.
- A nyers húst és halat légmentesen záródó műanyagban vagy megfelelő tartókban tárolja, így nem érnek más ételekhez, és nem csepeg róluk le más ételekre.
- Ne lépje túl az élelmiszer gyártója által megadott tárolási időt.
- A kiolvasztás után az étel hamar tönkremegy, és főzés nélkül nem fagyasztható újra.
- Ne nyissa ki gyakran a fagyasztó ajtót, és ne hagyja a szükségesnél hosszabb ideig nyitva. Ez jelentősen növeli a fagyasztórekesz hőmérsékletét.

- Ne tegyen szénsavas folyadékokat tartalmazó, folyadékkal töltött palackokat vagy zárt dobozokat a fagyasztóba, mert azok felrobbanhatnak.
-  **VIGYÁZAT!** Ne tárolja az üveg palackokat/tartályokat a fagyasztóban, mert eltörhetnek, és sérülést okozhatnak.
- Az élelmiszerekkel érintkező felületeket rendszeresen tisztítsa meg (→ TISZTÍTÁS ÉS ÁPOLÁS).
- Rendszeresen olvassa le és tisztítsa meg a lefolyórendszert (→ FAGYASZTÓ LEOLVASZTÁSA).

Energiatakarékosági tippek

- Ne tegyen forró ételt a fagyasztóba. Először hagyja lehűlni.
- Áramszünet esetén ne nyissa ki a készülék ajtaját.
- Ne nyissa ki gyakran az ajtót, és ne hagyja nyitva hosszabb ideig.
- Ne állítsa a termosztátot szélsőségesen hideg hőmérsékletre.

6/ TISZTÍTÁS ÉS ÁPOLÁS

 **FIGYELMEZTETÉS!** ÁRAMÜTÉS VESZÉLY! A készülék tisztítása vagy karbantartása előtt kapcsolja ki a készüléket, és húzza ki a hálózati csatlakozódugót a hálózati aljzatból.

 **FIGYELMEZTETÉS!** A készülék szervizelés során felmerülő minden elektromossággal kapcsolatos munkát csak szakképzett villanyszerelő vagy más kompetens személy végezhet el.

 **FIGYELMEZTETÉS!** Ennek a terméknek a szervizelését csak hivatalos szerviz végezheti, és kizárólag eredeti alkatrészek használhatók fel benne.

FONTOS: Az éterolajok és szerves oldószerek károsíthatják a műanyag alkatrészeket. Ne használjon adalékanyagokat, például citromlevet vagy narancshéjból származó levet, vajsavat vagy olyan tisztítószeret, amely ecetsavat tartalmaz. Ne használjon semmiféle súrolószeret. Ne használjon kefét, súrolószivacsot a készülék tisztításához. Soha ne használjon fém vagy éles tárgyakat (pl. késeket vagy villákat) a jég eltávolításához. Használjon műanyag kaparót.

HU

6.1 TISZTÍTÁS

- Törölje le a fagyasztó külső felületét langyos vízbe mártott puha ruhával, és törölje szárazra.
- Törölje le a fagyasztó belsejét enyhe mosogatószeres oldatba vagy egy liter vízhez egy teáskanál szódbikarbónát kevert oldatba mártott puha ruhával. Törölje le tiszta, nedves ruhával, és törölje szárazra.
- Rendszeresen távolítsa el a jéglerakódásokat a fagyasztóból helyi üzletekben kapható műanyag jégkaparóval. Ha a jéglerakódások felhalmozódnak, akkor az rontja a fagyasztó teljesítményét. A fagyasztót rendszeresen tisztítsa meg és olvassa le (→ FAGYASZTÓ LEOLVASZTÁSA).
- Rendszeresen ellenőrizze az ajtó tömítéseit, hogy tiszták és ételdaraboktól mentesek legyenek.
- Ha a fagyasztót hosszabb ideig nem használja, húzza ki, ürítse ki, olvassza le, tisztítsa meg és szárítsa meg. Az ajtót hagyja résnyire nyitva, hogy elkerülje a penész kialakulását a hűtő belsejében.

MEGJEGYZÉS: Párás időben normális jelenség, ha vízcseppek vagy fagy látható a fagyasztó peremén vagy az ajtó tömítésén. Ebben az esetben törölje le őket egy száraz ruhával.

6.2 A FAGYASZTÓ LEOLVASZTÁSA

A fagyasztót évente kétszer olvassza le, vagy ha körülbelül 0,7 cm-es fagyréteg képződött.

⚠ FIGYELMEZTETÉS! ÁRAMÜTÉS VESZÉLYE! A leolvasztás és tisztítás előtt kapcsolja ki a készüléket, és húzza ki a hálózati aljzathoz. Soha ne tisztítsa a készüléket gőztisztítóval. Az elektromos alkatrészekben nedvesség gyűlhet össze, ami áramütéshez vezethet. A forró pára megrongálhatja a készülék műanyag alkatrészeit. A készüléket az újbóli használat előtt hagyni kell teljesen megszáradni.

1. A fagyasztó leolvasztása előtt állítsa a Termosztát gombot gyorsfagyasztás állásba („7”) körülbelül **6 órára**, hogy a benne lévő étel a legalacsonyabb hőmérsékleten legyen, mielőtt kivenné őket, hogy hosszabb ideig lehessen fagyasztva tartani őket.
2. Vegye ki az összes ételt a fagyasztóból, csomagolja be őket több réteg újságba, és tárolja hűvös helyen (pl. hűtőszekrény vagy éléskamra).
3. Fordítsa a termosztát gombot a legalacsonyabb állásba („1”), és húzza ki a fagyasztót a hálózati aljzathoz.
4. Vegye ki a fagyasztókosarat, és hagyja nyitva a fedelet. A leolvasztás felgyorsításához a fagyasztóba kisméretű, meleg vizet tartalmazó tartályokat lehet helyezni.
5. Helyezzen egy megfelelő edényt a fagyasztó elején található leeresztő tárcsa alá a víz felfogásához.
6. Nyissa ki a leeresztő nyílás gumisapkáját a fagyasztó belsejében (**1. ábra**).
7. A fagyasztó elején húzza ki a vízleeresztő gombot 20-25 mm-re, amíg a leeresztő nyílás láthatóvá nem válik (**2. ábra**). Forgassa a leeresztő tárcsát valamelyik oldalra, amíg a nyíl lefelé mutat (**3. ábra**), és a víz elkezd kifolyni.
8. Öntse ki az összegyűlt vizet. Ezután alaposan tisztítsa és szárítsa meg a fagyasztót (→ TISZTÍTÁS).
9. Zárja le a leeresztő nyílás gumisapkáját a fagyasztó belsejében.
10. Forgassa a vízleeresztő gombot, amíg a nyíl felfelé nem mutat, majd a bezárásához fordítsa vissza a vízleeresztő gombot az eredeti helyzetébe (**4. ábra**).
11. Csatlakoztassa a fagyasztót a fali aljzathoz, és fordítsa a termosztát gombot gyorsfagyasztás („7”) állásba körülbelül **3 órára**.
12. A fagyasztott ételt tegye vissza a fagyasztóba.
13. **FONTOS:** Állítsa vissza a Termosztát gombot a kívánt beállításra.



1. ábra



2. ábra

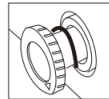

3. ábra

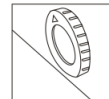

4. ábra

⚠ FIGYELMEZTETÉS! Soha ne használjon hajszárítót, elektromos fűtőttestet vagy más hasonló elektromos készüléket a leolvasztáshoz.

HU

6.3 A LED LÁMPA CSERÉJE

A fagyasztó energiatakarékos LED lámpával van felszerelve. Ha a LED lámpa nem működik megfelelően vagy sérült, forduljon a hivatalos szervizközponthoz. Az elektromos veszély elkerülése érdekében a LED lámpát hivatalos szerviztechnikusnak kell kicserélnie.

- Ez a termék energiatakarékos: F osztályú fényforrást tartalmaz
- Ebben a termékben a fényforrást csak szakképzett mérnökök cserélhetik ki.
- A fényforrást a termék hasznos élettartamának végén el kell távolítani külön szelektív hulladékgyűjtéshez és újrahasznosításhoz.

7/ JÓTÁLLÁS ÉS A FELELŐSÉG TERJEDELME

Erre a termékre a vásárlás időpontjától számított 12 vagy 24 hónap (a helyi jogszabályok szerint, a pénztárblokk alapján számított időszak) jótállás vonatkozik, minden gyártási- vagy anyaghibából eredő meghibásodásra.

Ez a jótállás nem terjed ki a rossz telepítésből, helytelen használatból, vagy a termék természetes elhasználódásából eredő károokra.

A jótállás nem vonatkozik:

- A helytelen használatból, balesetből, átalakításból vagy nem megfelelő áramerősségű illetve feszültségű elektromos csatlakozásból eredő károokra vagy meghibásodásokra.
- Olyan termékekre, amelyeknek garancia címkéje vagy sorozatszama sérült, megváltozott, eltávolították vagy rozsdás.
- A cserélhető akkumulátorokra és tartozékokra 6 hónap jótállás vonatkozik.
- Az akkumulátor meghibásodására, ha a túl hosszú töltés, vagy az útmutatóban leírt biztonsági előírások figyelmen kívül hagyása miatt következett be.
- Esztétikai hibákra, ideértve a karcot, ütésnyomokat vagy egyéb sérüléseket.
- Engedéllyel nem rendelkező személy által végzett bármilyen beavatkozásból bekövetkezett károokra.
- A természetes kopásból vagy a termék természetes elhasználódásából eredő meghibásodásokra.
- A hálózati paraméterek megváltozása miatt szükséges programfrissítésekre.
- Harmadik fél programjának módosítás, változtatás vagy adaptálás céljából történő használata következtében meghibásodott termékekre.
- A gyártó által jóváhagyott tartozékok nélküli használat következtében meghibásodott termékekre.
- A rozsdás termékekre.

A gyártó semmi esetre sem tehető felelőssé a lemezen tárolt adatok elvesztéséért. Hasonlóképpen, a gyártó nem köteles ellenőrizni, hogy a visszavitt termékből eltávolították-e a SIM/SD kártyákat.

A javított vagy cserélt termékek tartalmazhatnak új és/vagy újracsomagolt összetevőket és tartozékokat.

CUPRINS:

1/INSTRUCȚIUNI PRIVIND SIGURANȚA _____	P. 93
2/SPECIFICAȚII TEHNICE _____	P. 98
3/DESCRIEREA PRODUSULUI _____	P. 98
4/INFORMAȚII IMPORTANTE _____	P. 98
5/FUNȚIONAREA _____	P. 101
6/CURĂȚARE ȘI ÎNGRIJIRE _____	P. 104
7/GARANȚIE ȘI LIMITE ALE RESPONSABILITĂȚII _____	P. 106

1/ INSTRUCȚIUNI PRIVIND SIGURANȚA

Înainte de a folosi acest aparat electric, citiți cu atenție instrucțiunile de mai jos. Păstrați aceste instrucțiuni pentru referințe viitoare și transmiteți-le eventualilor noi proprietari ai aparatului.

1. Acest aparat poate fi utilizat de către copii cu vârsta de peste 8 ani și de către persoane cu capacități fizice, senzoriale sau intelectuale reduse ori lipsite de cunoștințe sau de experiență, dacă sunt supravegheate sau au fost instruite cu privire la utilizarea aparatului în deplină siguranță și înțeleg pericolele la care se expun. Copiilor cu vârsta cuprinsă între 3 și 8 ani li se permite să încarce și să descarce aparatele frigorifice.

2. Nu lăsați copiii să se joace cu aparatul.

3. Este interzisă efectuarea curățării și a întreținerii aparatului de către copii nesupravegheați.

4. Nu lăsați ambalajele la îndemâna copiilor. Risc de sufocare.

5. **AVERTISMENT:** Mențineți fantele de ventilare din carcasa aparatului sau din structura de încorporare a acestuia, neobstrucționate.

6. **AVERTISMENT!** Nu utilizați dispozitive mecanice sau alte mijloace de accelerare a procesului de dezghețare, altele decât cele recomandate de producător.



RO

7. **AVERTISMENT!** Nu deteriorați circuitul de refrigerare.
8. **AVERTISMENT:** Nu utilizați aparate electrice în interiorul compartimentelor de depozitare a alimentelor din aparat, decât dacă sunt de tipul recomandat de producător.
9. **AVERTISMENT:** Când poziționați aparatul, asigurați-vă să nu fie blocat sau deteriorat cablul de alimentare.
10. **AVERTISMENT!** Nu amplasați multiprize portabile sau surse de alimentare portabile în spatele aparatului.
11. Nu depozitați substanțe explozive, cum ar fi cutii de aerosoli cu un agent de propulsie inflamabil în acest aparat.
12. Circuitul de refrigerare al aparatului conține agent frigorific izobutan (R-600a). Acesta este un gaz natural cu grad ridicat de compatibilitate cu mediul, dar care totuși este inflamabil.
13. În timpul transportării și instalării aparatului, asigurați-vă că niciuna dintre componentele circuitului de refrigerare nu a fost deteriorată.
 - Evitați flăcările deschise și sursele de aprindere.
 - Aerisiți bine încăperea unde este amplasat aparatul.
14. Este periculos să schimbați specificațiile sau să modificați acest produs în vreun fel.
15. **AVERTISMENT!** Orice deteriorare a cablului de alimentare poate cauza un scurtcircuit, incendiu și/sau electrocutare.
16. Acest aparat este destinat uzului casnic și în scopuri similare precum:
 - Spații de bucătărie pentru personal din magazine, birouri și alte medii de activitate;
 - De către clienți în hoteluri, moteluri și alte locații de tip rezidențial;
 - Locații de tip pensiune;
 - Alimentație publică și aplicații similare non-retail.
17. **AVERTISMENT!** Orice componentă electrică precum ștecherul, cablul de alimentare și compresorul trebuie înlocuite de un agent autorizat de service sau de personal de service calificat.

18. Cablul de alimentare nu trebuie să fie prelungit.
19. Asigurați-vă că ștecherul nu este zdrobit sau deteriorat de spatele aparatului. Un ștecher zdrobit sau deteriorat se poate supraîncălzi și poate cauza un incendiu.
20. Asigurați-vă că aveți acces la ștecherul aparatului.
21. Nu trageți de cablul de alimentare.
22. În cazul care ștecherul este desfăcut, nu introduceți ștecherul în priză. Există risc de electrocutare sau de incendiu.
23. Acest aparat este greu. Fiți foarte atent când manipulați aparatul.
24. Nu scoateți și nu atingeți obiectele înghețate din congelator dacă mâinile sunt ude sau umede, deoarece acest lucru ar putea provoca abraziuni ale pielii sau degerături.
25. Evitați expunerea prelungită a aparatului la lumina directă a soarelui.
26. Nu amplasați articole fierbinți pe componentele de plastic ale aparatului.
27. Nu congelați niciodată alimente care s-au dezghețat.
28. Păstrați alimentele congelate preambalate în conformitate cu instrucțiunile producătorului de produse congelate.
29. Recomandările producătorului aparatului privind depozitarea trebuie respectate cu strictețe. Consultați instrucțiunile relevante.
30. Nu puneți băuturi carbogazoase în congelator, deoarece acestea se vor dilata la îngheț și ar putea exploda deteriorând aparatul.
31. Acadelele de gheață pot provoca degerături dacă sunt consumate direct din aparat.
32. Pentru a se evita contaminarea alimentelor, vă rugăm respectați instrucțiunile de mai jos:
 - Menținerea ușii deschisă timp îndelungat poate cauza creșterea semnificativă a temperaturii din compartimentele aparatului.

- Curățați regulat suprafețele care pot intra în contact cu alimentele și cu sistemele de evacuare accesibile.
- Depozitați carnea crudă și peștele în recipiente adecvate în frigider pentru a se evita contactul cu alte alimente sau scurgerea de stropi pe acestea.
- Compartimentele de congelare cu două stele sunt adecvate pentru depozitarea alimentelor pre-congelate, depozitarea sau fabricarea de înghețată și de cuburi de gheață.
- Compartimentele cu una , două și trei stele nu sunt adecvate pentru congelarea alimentelor proaspete.
- Dacă frigiderul este lăsat gol timp îndelungat, opriți-l, decongelați-l, curățați-l, uscați-l și lăsați ușa acestuia deschisă pentru a preveni apariția mușgaiului în interiorul aparatului.

33. Dacă este deteriorat cablul de alimentare, acesta trebuie înlocuit de producător, de agentul său de service sau de persoane calificate în mod similar pentru a se evita orice pericol.

34.  Acest aparat nu conține gaze care ar putea afecta stratul de ozon, nici în circuitul de răcire, nici în materialele de izolație. Aparatul nu trebuie să fie eliminat împreună cu deșeurile menajere și gunoiul menajer. Spuma izolantă conține gaze inflamabile. Acest aparat trebuie eliminat în conformitate cu reglementările locale referitoare la aparat. Contactați autoritățile locale pentru a obține un exemplar al reglementărilor. Evitați deteriorarea unității de răcire, în special a schimbătorului de căldură. Materialele utilizate în acest aparat care sunt marcate cu simbolul  sunt reciclabile. Predați materialele la un punct adecvat de colectare pentru a fi reciclate.

35.  Acest simbol de pe aparat sau de pe ambalajul acestuia indică interdicția de a trata acest aparat ca și deșeu menajer. În schimb, acesta ar trebui predat unui

punct de colectare adecvat pentru reciclarea echipamentelor electrice și electronice. Asigurându-vă că acest produs este eliminat corect, veți preveni eventualele consecințe negative asupra mediului și a sănătății umane, riscuri care pot apărea în cazul eliminării necorespunzătoare a acestui aparat. Pentru informații detaliate suplimentare despre reciclarea acestui aparat, contactați consiliul local, serviciul de salubritate sau punctul de vânzare de unde ați achiziționat aparatul.

Eliminarea aparatului

1. Deconectați ștecherul aparatul de la priza de alimentare electrică.
2. Tăiați cablul de alimentare cât mai aproape de carcasa aparatului.
3. Scoateți ușa pentru a împiedica copiii să sufere un șoc electric sau să se închidă în aparatul dezafectat.
4. Dacă noul aparat echipat cu garnituri magnetice la uși înlocuiește un aparat mai vechi care este echipat cu încuietoare cu arc/încuietoare pe ușă sau pe capac, asigurați-vă că încuietoarea cu arc/încuietoarea sunt inutilizabile înainte de a vă debarasa de aparat. Acest lucru previne transformarea aparatului într-o capcană mortală pentru copii.
5.  **AVERTISMENT!** În timpul utilizării, depanării și eliminării acestui aparat, acordați atenție acestui simbol, situat pe spatele aparatului, pe panoul din spate sau pe compresor. Este de culoare galbenă sau portocalie pentru a-l scoate în evidență și pentru a vă atrage atenția. Acest simbol avertizează asupra riscului de incendiu. Există materiale inflamabile în țevile frigorifice și compresor. Stați la distanță de orice flacără sau sursă de foc când utilizați, depanați sau eliminați aparatul.
6. Toate accesoriile precum sertarele, rafturile, etajerele-balcon trebuie păstrate în interior pentru consum mai mic de energie.

RO

2/ SPECIFICAȚII TEHNICE

Alimentare electrică:	220-240 V~, 50 Hz
Consum energetic anual:	248 kWh
Capacitate:	199 L
Clasificare climatică:	SN/N/ST/T
Durată de creștere a temperaturii:	20 ore
Clasă de protecție:	Clasa I

3/ DESCRIEREA PRODUSULUI

- | | |
|----------------------------|---|
| 1- Mânăre | 7- Indicator de alimentare pornită (roșu) |
| 2- Lampă interioară cu LED | 8- Indicator de compresor pornit (verde) |
| 3- Ușă | 9- Buton de reglare termostat |
| 4- Bălama | 10- Picioare ajustabile |
| 5- Coș | 11- Disc orificiu de scurgere |
| 6- Fante de ventilare | |

4/ INFORMAȚII IMPORTANTE

4.1 INSTRUCȚIUNI PRIVIND TRANSPORTUL

RO

- Acest aparat trebuie transportat numai în poziție verticală. Ambalajul furnizat trebuie menținut intact pe durata transportului.
- Dacă pe durata transportului, produsul a fost transportat în poziție orizontală, acesta trebuie culcat numai pe partea sa stângă (cu ușa îndreptată în față) și nu trebuie pus în funcțiune timp de minim **4 ore** pentru a permite uleiului din compresor să se așeze după ridicarea aparatului în poziție verticală.



ATENȚIE!

- Nerespectarea instrucțiunilor de mai sus se poate solda cu avarierea aparatului. Producătorul își declină responsabilitatea în cazul nerespectării acestor instrucțiuni.
- Aparatul trebuie protejat de ploaie, umezeală și alte condiții meteorologice.

4.2 DESPACHETARE

- Despachetați toate piesele.
- Asigurați-vă că toate componentele au fost livrate și că produsul nu a suferit avarii pe durata transportului. Dacă produsul dumneavoastră a fost avariat în timpul transportului sau nu este complet, vă rugăm contactați serviciul nostru post-vânzări.

4.3 INSTALAREA

ATENȚIE!

- Pentru a se evita secționarea sau avarierea cablului de alimentare, asigurați-vă că acesta nu este prins sub aparat pe durata și după deplasarea/mutarea aparatului.
- Nu utilizați mânerul ușii când transportați congelatorul.

Cerințe privind spațiul

- Asigurați-vă că de jur împrejurul congelatorului există un spațiu gol de minim 10cm pentru circulația neobstrucționată a aerului.

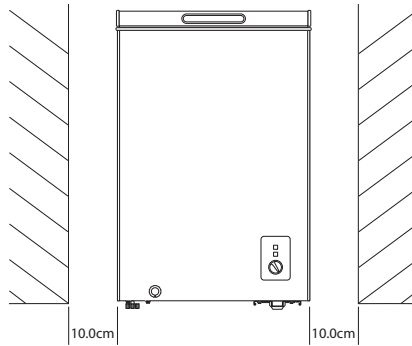

ATENȚIE! Asigurați-vă că există suficientă circulație a aerului în jurul aparatului. O lipsă a circulației aerului duce la supraîncălzire.

- Nu amplasați aparatul lângă aparate de gătit, radiatoare sau în bătaia directă a soarelui, acest lucru va duce la funcționarea pe durate lungi a compresorului. Dacă este instalat lângă o sursă de căldură sau un frigider, lăsați următoarele distanțe laterale:

De la aparate de gătit: 10 cm (4")

De la radiatoare 30 cm (12")

De la frigider 10 cm (4")

- Acest aparat frigorific nu este destinat a fi utilizat ca aparat încastat.
- Acest aparat nu este proiectat pentru a fi stivuit peste un alt aparat. Nu încercați să vă așezați sau să stați deasupra aparatului deoarece nu a fost proiectat în acest sens. Riscați să vă răniți și să avariați aparatul.

Amplasarea dreaptă a aparatului pe orizontală

Pentru a amplasarea la nivel a congelatorului, reglați cele 2 piciorușe ajustabile de pe partea opusă compresorului (ventilație), conform ilustrațiilor. Rotiți piciorușele în sensul acelor de ceas sau împotriva acelor de ceas după cum este nevoie, până când congelatorul este nivelat și în contact ferm cu pardoseala.

RO

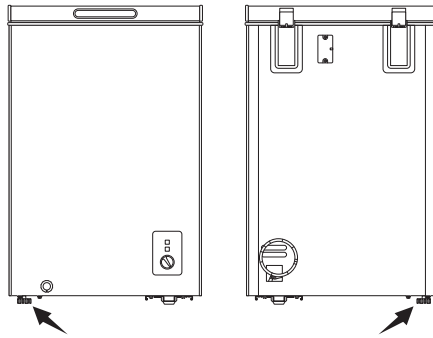

NOTĂ: Nivelarea corectă a aparatului previne zgomot și vibrații excesive.

Poziționarea

- Instalați congelatorul pe o pardosea dură și dreaptă.
- Este interzisă utilizarea congelatorului în aer liber.
- Instalați acest aparat într-un loc unde temperatura ambientală corespunde cu clasa climatică indicată pe plăcuța cu specificații tehnice a aparatului. Acest lucru va asigura funcționarea corectă a aparatului.

Clasă de climă	Simbol	Interval de temperatura ambientă
Temperatură extinsă	SN	Între 10 °C și 32 °C
Temperat	N	Între 16 și 32 °C
Subtropical	ST	Între 16 și 38 °C
Tropical	T	Între 16 și 43 °C

RO

- **⚠ AVERTISMENT: RISC DE ELECTROCUTARE!** Protejați aparatul împotriva umezelii. Nu instalați aparatul într-un loc umed, pentru a se evita ruginirea componentelor metalice. Nu împrășcați cu apă interiorul sau exteriorul congelatorului, deoarece acest lucru poate fragiliza izolația și duce la electrocutare sau incendiu.
- În cazul care congelatorul este instalat în spații neîncălzite, garaje, etc., pe timp de vreme rece este posibil ca pe suprafețele exterioare să se formeze condens. Acest lucru este chiar normal și nu reprezintă un defect. Ștergeți orice urmă de condens cu ajutorul unei cârpe uscate.
- Când poziționați aparatul, aveți grijă să nu vă avariați pardoseala, țevile, pereții, etc. Nu deplasați aparatul trăgând de cablul de capac sau de mâner. Nu permiteți copiilor să se joace cu aparatul sau să acționeze butoanele.
- **⚠ AVERTISMENT!** Asigurați-vă că ștecherul electric este accesibil ușor după instalarea aparatului.

Conexiunea electrică

- Înainte de a conecta aparatul la priza electrică, asigurați-vă că tensiunea indicată pe plăcuța cu caracteristici tehnice a aparatului corespunde cu tensiunea din locuința dumneavoastră.
-  **AVERTISMENT! Acest aparat trebuie împământat.** Aparatul este echipat cu un ștecher cu 3 pini cu împământare pentru a reduce riscul de electrocutare. Dacă priza electrică nu este împământată corect sau dacă ștecherul nu se potrivește cu priza electrică, contactați un electrician calificat. Nu utilizați un adaptor sau să încercați să modificați aparatul în vreun fel.
- Producătorul își declină orice responsabilitate dacă măsurile de precauție de mai sus nu sunt respectate.
- Acest aparat este conform Directivelor C.E.E.

5/ FUNCȚIONAREA

5.1 ÎNAINTE DE CONECTAREA CONGELATORULUI

Verificarea finală

Înainte de a vă conecta congelatorul la sursa de alimentare, asigurați-vă că:

- **IMPORTANT:** În cazul care congelatorul tocmai a fost mutat (sau proaspăt instalat), așteptați cel puțin **4 ore** pentru ca uleiul din interior să curgă înapoi în compresor înainte de a-l conecta la priză.
- Asigurați-vă că interiorul este uscat iar aerul poate circula liber în jurul aparatului.
- Curățați aparatul conform instrucțiunilor din „CURĂȚAREA ȘI ÎNGRIJIREA”.

5.2 CONECTAREA CONGELATORULUI

1. Asigurați-vă că butonul termostatului este poziționat pe setarea cea mai joasă („1”), după care conectați cu fermitate ștecherul într-o priză electrică. Indicatorul luminos roșu de alimentare se va aprinde pentru a indica faptul că aparatul este alimentat. Indicatorul luminos verde al Compresorului se va aprinde și compresorul va începe să funcționeze.
2. După pornirea congelatorului, vă recomandăm să rotiți butonul termostatului pe poziția Congelare rapidă (cea mai înaltă setare „7”) timp de aproximativ **3 ore** înainte de a introduce alimentele.
3. Se recomandă să verificați temperatura de depozitare cu ajutorul unui termometru de congelator. Înainte de a depozita alimentele pre-congelate în congelator, asigurați-vă că a fost atinsă temperatura corectă de depozitare și transferați alimentele congelate în congelator.
4. **IMPORTANT:** După scurgerea celor **3 ore** de Congelare rapidă, coborâți butonul termostatului pe setarea necesară.

NOTĂ:

- Veți auzi un zgomot pe măsură ce compresorul pornește. Lichidul și gazele sigilate în interiorul sistemului de refrigerare pot contribui la creșterea zgomotului, indiferent dacă compresorul este pornit sau oprit, ceea ce este chiar normal.
- Dacă vi se pare că ușa congelatorului este greu de deschis imediat după ce ați închis-o, nu vă îngrijorați. Acest lucru este cauzat de diferența de presiune care se va egaliza și va permite ușii să se deschidă normal după câteva minute.

RO

5.3 SETAREA TEMPERATURII

Temperatura congelatorului este controlată de butonul termostatului. Există șapte setări (**1 2 3 4 5 6 7**). Setăți temperatura termostatului conform temperaturii necesare.

Setările termostat	Mod/Funcție	Interval de temperatură*
1 Cea mai joasă setare de răcire (Cea mai caldă)	Frigider	aprox 5 °C
2 – 4	Congelator	-12 °C – -18 °C
4 – 7	Congelator	-18 °C – -24 °C
7 Cea mai înaltă setare de răcire (Cea mai rece)	Congelarea rapidă	sub -24 °C

***NOTĂ:** Temperatura interioară a congelatorului poate varia cu aproximativ 3 °C în funcție de temperatura ambientală, cantitatea de alimente stocate, și de frecvența de deschidere a ușii congelatorului. Vă rugăm efectuați reglarea fină a termostatului în funcție de condițiile de utilizare.

SFAT: În cazul unei întreruperi a curentului electric, nu deschideți ușa congelatorului. În cazul unei întreruperi de curent ce durează mai puțin de **20 de ore** alimentele congelate pot fi păstrate în congelator în mod normal. În cazul unei întreruperi mai mari de curent, alimentele decongelate trebuie consumate rapid sau dacă sunt crude, gătite imediat, după care trebuie recongelate (după răcire).

RO

FUNCȚIA DE CONGELARE RAPIDĂ

Dacă aveți de congelat o cantitate mare de alimente proaspete, puteți seta Butonul termostatului înapoi pe poziția de Congelare rapidă (setarea cea mai înaltă („7”)) timp de aproximativ 3 ore pentru a congela rapid alimentele proaspete. După scurgerea duratei, coborâți butonul termostatului pe setarea necesară.



ATENȚIE! Nu lăsați butonul termostatului în de Congelare rapidă pentru mai mult de 24 de ore după congelația rapidă deoarece compresorul va funcționa continuu pe această setare.

MOD CONGELATOR

Când comutați de pe Modul frigider pe modul Congelator, nu uitați să scoateți din aparat alimentele care nu necesită congelare pentru a evita afectarea acestora prin înghețare.

MODUL FRIGIDER

Când comutați de pe Modul congelator pe cel de Frigider, urmați acești pași:

- Setati Butonul termostatului pe Modul frigider, după care scoateți din aparat toate alimentele congelate.
- Lăsați aparatul gol timp de 1 oră, după care reintroduceți alimentele necesare în interior.

5.4 STOCAREA ALIMENTELOR CONGELATE

Depozitați alimentele congelate preambalate disponibile în comerț conform instrucțiunilor producătorului marcate pe ambalaj. Nu uitați să:

- Amplasați pachetele de alimente în congelator cât de repede se poate după cumpărare.
- Nu depășiți datele de valabilitate de pe ambalaj.



AVERTISMENT! Nu atingeți alimentele sau suprafețele congelate din compartimentul congelatorului dacă aveți mâinile ude sau umede, deoarece acest lucru ar putea provoca abraziuni ale pielii sau degerături.

5.5 CONGELAREA ALIMENTELOR PROASPETE

- Amplasați alimentele proaspete în apropierea pereților laterali pentru congelare rapidă și la distanță de alimentele deja congelate, dacă se poate.
- Nu depășiți niciodată capacitatea maximă a congelatorului. Nu congelați cantități prea mari odată.
- Calitatea alimentelor este păstrată cât mai bine când alimentele sunt congelate direct prin centru cât mai repede posibil.
- Aveți grijă deosebită să nu amestecați alimente deja congelate cu alimente proaspete.

5.6 RECOMANDĂRI UTILE

Pentru a vă ajuta să profitați la maximum de congelator și de alimentele congelate, urmați aceste sfaturi utile despre alimentele congelate și economia de energie.

RO

Sfaturi privind alimentele congelate

- Congelați numai alimente de calitate înaltă, proaspete și bine curățate.
- Depozitați alimentele în porții mici pentru dezghețare rapidă și completă și reducerea deșeurilor.
- Înfășurați alimentele în folie de aluminiu sau plastic asigurându-vă că sunt etanșe la aer.
- Transferați produsele congelate cumpărate la congelator cât mai repede posibil.
- Nu permiteți alimentelor proaspete, necongelate să atingă alimentele congelate, deoarece acest lucru poate provoca o creștere a temperaturii în acestea din urmă.
- Depozitați carnea crudă și peștele în recipiente de plastic etanșe sau adecvate pentru a vă asigura că se evită contactul cu alte alimente sau scurgerea de stropi pe acestea.
- Nu depășiți durata de depozitare indicată de producătorul alimentului.
- După decongelare, alimentele se degradează rapid și nu trebuie recongelate.

- Evitați deschiderea frecventă a ușii congelatorului sau lăsarea ușii deschisă mai mult decât este necesar. Acest lucru va duce la creșterea semnificativă a temperaturii din interiorul compartimentului congelatorului.
- Nu introduceți sticle umplute cu lichid sau doze etanșe ce conțin băuturi carbogazoase în congelator deoarece acestea pot exploda.
-  **ATENȚIE!** Nu depozitați sticle/recipiente de sticlă în congelator deoarece acestea se pot sparge și cauza răni.
- Curățați regulat suprafețele care intră în contact cu alimentele (→CURĂȚAREA ȘI ÎNGRIJIREA).
- Decongețați și curățați cu regularitate sistemul de scurgere (→DECONGELAREA CONGELATORULUI).

Sfaturi pentru economisirea energiei

- Nu introduceți alimente calde în congelator. Lăsați-le să se răcească mai întâi.
- În cazul întreruperii curentului electric, nu deschideți ușa aparatului.
- Nu deschideți ușa frecvent și nu lăsați ușa deschisă timp îndelungat.
- Nu setați termostatul pe temperaturi extrem de scăzute.

6/ CURĂȚARE ȘI ÎNGRIJIRE

 **AVERTISMENT! RISC DE ELECTROCUTARE!** Înainte de a efectua orice operație de curățare sau de întreținere asupra aparatului, opriți aparatul și deconectați ștecherul de la priză.

 **AVERTISMENT!** Orice lucrare electrică necesară în timpul depanării aparatului trebuie efectuată de un electrician calificat sau de o persoană competentă.

 **AVERTISMENT!** Acest produs trebuie deparat de un Centru de service autorizat și nu pot fi utilizate decât piese de schimb originale.

IMPORTANT: Uleiurile eterice și solvenții organici pot deteriora componentele de plastic. Nu utilizați aditivi precum suc de lămâie sau suc din coaja de portocală, acidul butiric sau un produs de curățat ce conține acid acetic. Nu utilizați produse de curățare abrazive. Nu utilizați perii de sârmă, bureți abrazivi pentru curățarea aparatului. Nu utilizați niciodată obiecte metalice sau ascuțite (de ex. cuțite sau furculițe) pentru a îndepărta gheața. Folosiți o răzuitoare de plastic.

RO

6.1 CURĂȚAREA

- Ștergeți exteriorul congelatorului cu o cârpă moale umezită cu apă caldă și uscați.
- Ștergeți interiorul congelatorului cu o cârpă moale ușor umezită cu o soluție de detergent slab, sau cu o soluție formată dintr-o lingură de bicarbonat la aproximativ 473ml de apă. Ștergeți cu o cârpă curată și umedă și uscați.
- Îndepărtați periodic gheața acumulată în congelator cu ajutorul unei răzuitoare din plastic disponibilă în comerțul local. Depunerile mari de gheață vor afecta rezultatele congelatorului. Curățați și decongețați-vă periodic congelatorul (→ DECONGELAREA CONGELATORULUI).
- Verificați periodic garniturile ușii pentru a vă asigura că sunt curate și nu prezintă depuneri alimentare.
- În cazul în care congelatorul nu va fi utilizat pentru o perioadă lungă de timp, deconectați-l de la priză, goliți-l, curățați-l și uscați-l. Lăsați ușa întredeschisă pentru a preveni formarea mușgaiului în interiorul aparatului.

NOTĂ: Pe timp de vreme umedă, este normal să remarcați picături de apă sau urme de îngheț pe pereții exteriori ai congelatorului sau pe garnitura ușii. În acest caz, îndepărtați-le cu o cârpă uscată.

6.2 DECONGELAREA APARATULUI

Decongeleți-vă aparatul de două ori pe an sau când se formează un strat de gheață de aproximativ 0,7cm.

⚠ AVERTISMENT! RISC DE ELECTROCUTARE! Înainte de decongelarea și de curățarea aparatului, opriți și deconectați aparatul de la priză electrică. Nu curățați niciodată aparatul cu un aparat de curățat cu aburi. Umezeala acumulată în componentele electrice reprezintă un pericol de electrocutare. Aburii fierbinți pot deteriora componentele de plastic ale aparatului. Aparatul trebuie să fie complet uscat înainte de a fi reutilizat.

1. Înainte de a decongela congelatorul, setați butonul termostatului pe poziția de Congelare rapidă („7”) timp de aproximativ **6 ore** pentru a vă asigura că alimentele din interior se află la cea mai joasă temperatură înainte de a le îndepărta pentru a le menține congelate cât mai mult timp.
2. Scoateți toate alimentele din congelator, înveliți-le în câteva straturi de hârtie de ziar și depozitați-le la rece (de ex. într-un frigider sau o cameră răcoroasă).
3. Poziționați butonul termostatului pe setarea cea mai mică („1”) și scoateți ștecherul congelatorului din priză.
4. Scoateți coșul din congelator și lăsați ușa deschisă. Puteți amplasa în interiorul congelatorului recipiente mici cu apă caldă pentru a grăbi decongelarea.
5. Amplasați un recipient adecvat sub discul orificiului de scurgere din fața congelatorului pentru a colecta apa.
6. Desfaceți dopul de cauciuc al scurgerii din interiorul congelatorului (**Fig. 1**).
7. Pe fațada congelatorului, scoateți în afară discul orificiului de scurgere 20-25mm până când orificiul de scurgere este vizibil (**Fig.2**). Rotiți discul orificiului de scurgere până când săgeata indică în jos (**Fig. 3**) și apa începe să se scurgă.
8. Eliminați apa colectată. După care curățați și uscați bine congelatorul (→ **CURĂȚAREA**).
9. Închideți dopul de cauciuc al scurgerii din interiorul congelatorului.
10. Rotiți discul orificiului de scurgere până când săgeata indică în sus și apăsați la loc discul în poziția sa originală pentru a-l închide (**Fig.4**).
11. Conectați congelatorul la o priză de curent și rotiți butonul termostatului pe Congelare rapidă („7”) timp de aproximativ **3 ore**.
12. Repuneți la loc în congelator alimentele.
13. **IMPORTANT:** Coborâți butonul termostatului pe setarea necesară.



Fig. 1

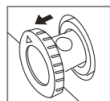

Fig. 2

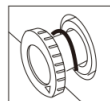



Fig. 3



Fig. 4

RO

 **AVERTISMENT!** Nu utilizați niciodată uscătoare de păr, radiatoare electrice sau alte aparate electrice similare pentru a decongela.

6.3 SCHIMBAREA LĂMPII CU LED

Congelatorul este echipat în interior cu un BEC economicos cu LED. Dacă becul cu LED nu funcționează corect sau este avariât, vă rugăm contactați un Centru de service autorizat. Becul cu LED trebuie înlocuit de către un tehnician de service autorizat pentru a se evita orice pericol electric.

- Acest produs conține o sursă de lumină de clasă energetică eficientă energy F
- Sursa de lumină a acestui produs nu poate fi înlocuită decât de ingineri calificați.
- La sfârșitul duratei utile de viață a acestui produs, sursa de lumină trebuie îndepărtată, cu sortarea și recilcarea efectuate separat.

7/ GARANȚIE ȘI LIMITE ALE RESPONSABILITĂȚII

Acest produs este garantat pentru o perioadă de 12 până la 24 de luni (definită de către legislația locală, perioada conform bonului de casă original) de la data cumpărării, împotriva oricărei disfuncționalități rezultate dintr-un viciu de fabricație sau de material.

Această garanție nu acoperă deteriorările rezultate printr-o instalare necorespunzătoare, o utilizare incorectă sau o uzură normală a produsului.

Mai precis, garanția nu acoperă:

- Pagubele sau problemele cauzate de o utilizare greșită, un accident, o modificare sau un racord electric de intensitate sau tensiune inadecvată.
- Produsele modificate, cele are căror sigilii sau numere de serie au fost deteriorate, modificate, șterse sau oxidate.
- Bateriile care pot fi înlocuite și accesoriile sunt garantate pentru o perioadă de 6 luni.
- Defectarea bateriei în urma unei încărcări prea lungi sau nerespectarea măsurilor de siguranță explicate în broșură.
- Defectele estetice, incluzând zgârieturile, umflăturile sau oricare alt element.
- Pagubele cauzate de orice intervenție efectuată de către o persoană neautorizată.
- Defectele cauzate de o uzură normală sau datorate îmbătrânirii normale a produsului.
- Actualizările programului, datorate unei modificări a parametrilor de rețea.
- Disfuncționalitățile produsului datorate utilizării de programe terțe pentru modificarea, schimbarea sau adaptarea celui existent
- Disfuncționalitățile produsului cauzate de utilizarea acestuia fără accesoriile omologate de către producător.
- Produsele oxidate.

În niciun caz, fabricantul nu poate fi considerat responsabil pentru pierderea de date

RO

stocate pe disc. De asemenea, nu aparține fabricantului responsabilitatea de a se asigura că produsele sunt returnate fără cardurile SIM/SD.

Produsele reparate sau înlocuite pot conține componente și echipamente noi și/sau recondiționate.

MODALITĂȚI DE PUNERE ÎN APLICARE

Pentru a obține aplicarea garanției, vă rugăm să aduceți produsul dumneavoastră la recepția punctului de vânzare, însoțit de dovada achiziției produsului (bon de casă, factură,...) și de accesoriile furnizate cu acesta, împreună cu ambalajul original.

Este important să aveți în posesie informații precum data cumpărării, modelul și numărul de serie sau IMEI (număr de identificare), acestea fiind în general marcate pe produs, pe ambalaj sau pe dovada cumpărării.

În absența acestora, trebuie să aduceți produsul împreună cu accesoriile necesare funcționării sale corecte (cablul de alimentare, adaptorul etc.)

În cazul care reclamația dumneavoastră este acoperită de garanție, serviciul post-vânzări va putea, în limitele legislației locale, fie:

- Să repare sau să înlocuiască piesele defecte.
- Să vă înlocuiască produsul returnat cu un produs care are cel puțin aceleași funcționalități și care este echivalent în privința performanței.
- Să vă ramburseze produsul la prețul de cumpărare menționat pe dovada achiziției.

Dacă se utilizează una dintre aceste 3 soluții, acest lucru nu se soldează cu prelungirea sau reînnoirea perioadei de garanție.



СОДЕРЖАНИЕ

1/ИНСТРУКЦИЯ ПО ТЕХНИКЕ БЕЗОПАСНОСТИ _____	С. 108
2/ТЕХНИЧЕСКИЕ ХАРАКТЕРИСТИКИ _____	С. 114
3/ОПИСАНИЕ ИЗДЕЛИЯ _____	С. 114
4/ВАЖНАЯ ИНФОРМАЦИЯ _____	С. 114
5/ЭКСПЛУАТАЦИЯ _____	С. 117
6/ЧИСТКА И УХОД _____	С. 121
7/ГАРАНТИЯ И ОГРАНИЧЕНИЕ ОТВЕТСТВЕННОСТИ _____	С. 123

1/ ИНСТРУКЦИЯ ПО ТЕХНИКЕ БЕЗОПАСНОСТИ

Перед началом эксплуатации данного электроприбора внимательно прочтите нижеприведенные инструкции и сохраните их для использования в будущем. Сохраните данное руководство для использования в будущем и передайте его новым владельцам устройства.

1. Этим устройством могут пользоваться дети старше 8 лет, а также лица со сниженными физическими, сенсорными или ментальными возможностями или с недостаточным опытом и знаниями, при условии, что за ними осуществляется наблюдение или они были проинструктированы относительно безопасного использования устройства и понимают возможные опасности. Детям в возрасте от 3 до 8 лет разрешается использовать холодильное оборудование для загрузки и извлечения продуктов.

2. Не позволяйте детям играть с данным устройством.

3. Не позволяйте детям выполнять очистку и техническое обслуживание устройства без наблюдения взрослых.

4. Держите все упаковочные материалы подальше от детей. Существует риск удушья.

RU

5. **ПРЕДУПРЕЖДЕНИЕ:** Следите за чистотой вентиляционных отверстий в корпусе устройства или во встроеной конструкции.

6. **ПРЕДУПРЕЖДЕНИЕ!** Не используйте механические устройства или другие средства для ускорения процесса размораживания, кроме тех, которые рекомендованы производителем.

7. **ПРЕДУПРЕЖДЕНИЕ!** Не допускайте повреждения контура хладагента.

8. **ПРЕДУПРЕЖДЕНИЕ:** Не используйте электроприборы внутри камер для хранения пищевых продуктов, если эти приборы не рекомендованы к использованию производителем.

9. **ПРЕДУПРЕЖДЕНИЕ:** При размещении устройства убедитесь, что кабель питания не будет придавлен или поврежден.

10. **ПРЕДУПРЕЖДЕНИЕ!** Не размещайте сзади устройства несколько розеток-разветвителей или портативных источников питания.

11. Не храните в этом устройстве взрывчатые вещества, такие как аэрозольные баллончики с легковоспламеняющимися веществами.

12. В контуре хладагента устройства содержится изобутан (R-600a). Это природный высокоэкологичный газ, который, тем не менее, является горючим.

13. При транспортировке и установке устройства убедитесь, что ни один из компонентов контура хладагента не поврежден.

– Избегайте открытого пламени и источников воспламенения.

– Тщательно проветривайте помещение, в котором расположено устройство.

14. Опасно изменять технические характеристики изделия или модифицировать его каким-либо образом.

A small grey square icon containing the letters 'RU' in a white circle, indicating a Russian version of the document.

15. **ПРЕДУПРЕЖДЕНИЕ!** Любое повреждение кабеля может привести к короткому замыканию, пожару и (или) поражению электрическим током.

16. Это устройство предназначено для использования в домашнем хозяйстве и аналогичных местах, в том числе:

- в кухонных помещениях, предназначенных для персонала магазинов, в офисах и в других рабочих помещениях;
- на фермах, клиентами отелей, мотелей и других подобных мест проживания;
- в мини-гостиницах;
- в местах питания и аналогичных нерозничных видах использования.

17. **ПРЕДУПРЕЖДЕНИЕ!** Любые электрические компоненты, такие как вилка, кабель питания, компрессор и т.д., должны заменяться сертифицированным сервисным агентом или квалифицированным специалистом.

18. Кабель питания нельзя удлинять.

19. Убедитесь, что вилка питания не раздавлена и не повреждена задней стороной устройства. Раздавленная или поврежденная вилка питания может перегреться и вызвать пожар.

20. Убедитесь, что вилка питания устройства находится в пределах досягаемости.

RU

21. Не тяните за кабель питания.

22. Если розетка электросети плохо закреплена, не вставляйте в нее вилку питания. Существует риск поражения электрическим током или пожара.

23. Это устройство тяжелое. Соблюдайте осторожность при его перемещении.

24. Не перемещайте и не дотрагивайтесь до замороженных предметов в морозильной камере мокрыми или влажными руками, поскольку это может привести к образованию ран или ожогов от холода.

25. Избегайте длительного воздействия на устройство прямых солнечных лучей.

26. Не ставьте горячие предметы на пластиковые части устройства.

27. Никогда вновь не замораживайте продукты, которые были разморожены.

28. Храните расфасованные замороженные продукты согласно указаниям производителя.

29. Необходимо строго соблюдать рекомендации производителя устройства относительно хранения. Ознакомьтесь с соответствующими инструкциями.

30. Не размещайте газированные напитки в морозильной камере, поскольку при заморозке они увеличиваются в объеме и могут взорваться, повредив устройство.

31. Замороженные леденцы могут спровоцировать появление ожогов от холода, если употребить их сразу после извлечения из устройства.

32. Во избежание загрязнения продуктов питания соблюдайте следующие инструкции.

- Открытие дверцы на длительное время может вызвать значительное повышение температуры в отсеках устройства.

- Регулярно очищайте поверхности, которые могут контактировать с пищевыми продуктами, а также доступные дренажные системы.

- Храните сырое мясо и рыбу в соответствующих контейнерах в холодильнике, чтобы они не соприкасались с другими продуктами питания и с них не капала жидкость.

- Отмеченные двумя звездочками отсеки для замороженных продуктов подходят для хранения предварительно замороженных продуктов, хранения или приготовления мороженого и кубиков льда.



- Отмеченные одной, двумя и тремя звездочками отсеки не подходят для заморозки свежих продуктов.

A small grey rectangular box containing the letters "RU" in a white circle.

– Если холодильное оборудование остается пустым в течение длительного времени, выключите его, выполните разморозку, очистите, высушите и оставьте дверцу открытой, чтобы предотвратить образование плесени внутри устройства.

33. Если кабель питания поврежден, то во избежание поражения электрическим током его должен заменить изготовитель, его технический представитель или другой квалифицированный специалист.

34.  Данное устройство не содержит газов, которые могли бы повредить озоновый слой — ни в контуре хладагента, ни в изоляционных материалах. Устройство не должно выбрасываться вместе с городскими отходами и мусором. Изоляционная пена содержит воспламеняющиеся газы. Устройство должно быть утилизировано в соответствии с местными нормами. Обратитесь в местные органы власти для получения копии нормативов. Не допускайте повреждения охлаждающего блока, особенно теплообменника. Используемые в данном устройстве материалы, обозначенные символом , пригодны для вторичной переработки. Выбрасывайте упаковочные материалы в подходящие контейнеры для их утилизации.

35.  Этот символ на устройстве или на его упаковке  означает, что данное устройство нельзя утилизировать вместе с бытовыми отходами. Вместо этого его необходимо сдать в соответствующий пункт сбора и утилизации электрического и электронного оборудования. Надлежащая утилизация данного изделия поможет предотвратить возможные неблагоприятные последствия для здоровья человека и окружающей среды, которые могут возникнуть из-за неправильной утилизации данного устройства. Для получения дополнительных сведений о переработке данного устройства обратитесь в органы местной власти, службу

RU

по вывозу и утилизации отходов или в магазин, где было приобретено устройство.

Утилизация устройства

1. Отсоедините вилку питания устройства от розетки электросети.

2. Обрежьте кабель питания как можно ближе к корпусу устройства.

3. Снимите дверцу, во избежание поражения детей электрическим током, или чтобы они не закрыли себя в изъятном из эксплуатации устройстве.

4. Если устройство с магнитными дверными уплотнителями заменяет старое устройство с пружинным замком на дверце или крышке, то перед утилизацией старого устройства убедитесь в том, что пружинный замок дверцы непригоден для использования. Это позволит предотвратить превращение устройства в смертельную ловушку для детей.

5.  **ПРЕДУПРЕЖДЕНИЕ!** При использовании, обслуживании и утилизации устройства обратите внимание на этот символ, расположенный на задней стороне устройства, на задней панели или компрессоре. Он представлен в желтом или оранжевом цвете, что выделяет его и привлекает внимание пользователя. Этот символ предупреждает о риске возникновения пожара. В трубопроводах хладагента и компрессоре имеются горючие материалы. Держитесь подальше от любых источников огня при использовании, обслуживании или утилизации устройства.

6. Все принадлежности, такие как выдвижные ящики и навесные полки, должны находиться внутри для более низкого энергопотребления.

RU

2/ ТЕХНИЧЕСКИЕ ХАРАКТЕРИСТИКИ

Питание:	220–240 В~, 50 Гц
Годовое энергопотребление:	248 кВт/ч
Вместимость:	199 л
Климатическая классификация:	SN (СУБНОРМАЛЬНЫЙ), N (НОРМАЛЬНЫЙ), ST (СУБТРОПИЧЕСКИЙ), T (ТРОПИЧЕСКИЙ)
Кнопка повышения температуры:	20 часов
Класс защиты:	Класс I

3/ ОПИСАНИЕ ИЗДЕЛИЯ

- | | |
|----------------------------------|--|
| 1- Рукоятки | 7- Индикатор включения питания (красный) |
| 2- Внутренняя светодиодная лампа | 8- Компрессор или индикатор (зеленый) |
| 3- Дверца | 9- Ручка регулировки термостата |
| 4- Петля | 10- Регулируемые ножки |
| 5- Корзина | 11- Сливной диск |
| 6- Вентиляционные отверстия | |

4/ ВАЖНАЯ ИНФОРМАЦИЯ

4.1 ИНСТРУКЦИЯ ПО ТРАНСПОРТИРОВКЕ

- Данное устройство следует транспортировать только в вертикальном положении. В процессе транспортировки запрещается снимать упаковку.
- Если в процессе транспортировки устройство перевозилось в горизонтальном положении, его следует поместить на левую сторону (когда дверь находится спереди), и его не следует эксплуатировать в течение по меньшей мере **4 часов**, чтобы масло в компрессоре опустилось после того, как устройство вернется в вертикальное положение.

RU



ВНИМАНИЕ!

- Несоблюдение данных инструкций может привести к повреждению устройства. Производитель не несет ответственности за несоблюдение данных инструкций.
- Следует защищать устройство от воздействия дождя, влажности и других погодных явлений.

4.2 РАСПАКОВКА

- Распакуйте все детали.

- Проверьте комплектность поставки и наличие любых повреждений, возникших при транспортировке. В случае некомплектности поставки или повреждения устройства обратитесь в нашу службу послепродажного обслуживания.

4.3 УСТАНОВКА



ВНИМАНИЕ!

- Во избежание обрывания или повреждения кабеля питания следите за тем, чтобы кабель питания не оказался зажат внизу устройства при переноске/перемещении устройства.
- При переноске морозильной камеры не держите ее за ручки.

Требования к пространству

- Убедитесь в наличии как минимум 10 см свободного пространства со всех сторон морозильной камеры для обеспечения свободной циркуляции воздуха.

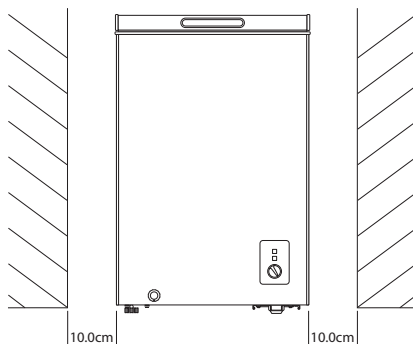

ОСТОРОЖНО! Обеспечьте достаточную циркуляцию воздуха вокруг устройства. Недостаточная циркуляция воздуха приводит к перегреву.

- Не размещайте устройство рядом с плитами, радиаторами, под прямыми солнечными лучами, поскольку это приведет к продолжительной работе компрессора. При установке устройства рядом с источником тепла или холодильником, соблюдайте следующие минимальные торцевые зазоры:

От плит	10 см (4")
От радиаторов	30 см (12")
От холодильников	10 см (4")

- Данное холодильное устройство не предназначено для использования в качестве встроенного оборудования.
- Данное устройство не предназначено для установки на какое-либо другое устройство. Не пытайтесь сидеть или стоять на устройстве, поскольку оно не предназначено для этого. Вы можете получить травму или повредить устройство.

RU

Выравнивание устройства

Чтобы выровнять морозильную камеру, отрегулируйте 2 ножки с противоположной стороны компрессора (вентиляции), как показано на рисунке. Поверните регулируемые ножки по часовой стрелке или против часовой стрелки, пока морозильная камера не будет выровнена, и не будет прочно стоять на полу.

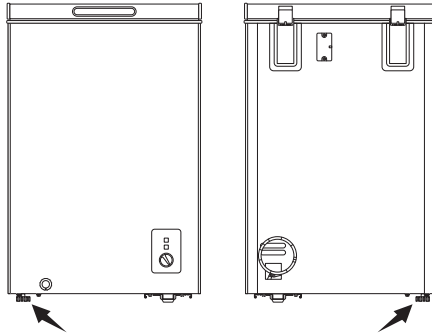

ПРИМЕЧАНИЕ: Надлежащее выравнивание устройства предотвращает возникновение чрезмерного шума и вибрации.

Размещение

- Установите морозильную камеру на прочный, ровный пол.
- Запрещается использовать морозильную камеру на улице.
- Устанавливайте устройство в месте с температурой окружающей среды, соответствующей климатическому классу, указанному на паспортной табличке устройства. Это обеспечит надлежащее функционирование устройства.

Климатический класс	Обозначение	Диапазон температуры окружающей среды
Расширенный температурный диапазон	SN	От 10°C до 32°C
Умеренный	N	От 16°C до 32°C
Субтропический	ST	От 16°C до 38°C
Тропический	T	От 16°C до 43°C

RU

- **⚠ ПРЕДУПРЕЖДЕНИЕ: ОПАСНОСТЬ ПОРАЖЕНИЯ ЭЛЕКТРИЧЕСКИМ ТОКОМ!** Предохраняйте устройство от воздействия влаги. Не устанавливайте морозильную камеру в местах с повышенной влажностью, во избежание образования коррозии на металлических деталях. Не разбрызгивайте воду внутри или с внешней стороны морозильной камеры, поскольку это может ослабить изоляцию, и привести к пожару или

поражению электрическим током.

- При установке морозильной камеры в неотапливаемых помещениях, гаражах и т.д., в холодное время года на внешней стороне устройства может образоваться конденсат. Это нормально и не является неисправностью. Удалите конденсат при помощи сухой тряпки.
- При размещении устройства следите за тем, чтобы не повредить полы, трубы, покрытия стен и т.д. Никогда не перемещайте устройство, потянув его за крышку или ручку. Не позволяйте детям играть с устройством или трогать элементы управления.
-  **ПРЕДУПРЕЖДЕНИЕ!** После установки устройства убедитесь, что вилка питания находится в зоне досягаемости.

Электрическое подключение

- Перед подключением устройства к источнику питания убедитесь, что напряжение, указанное на паспортной табличке устройства, соответствует напряжению вашей сети.
-  **ПРЕДУПРЕЖДЕНИЕ! Данное устройство должно быть заземлено.** Данное устройство оснащено трехштырьковым штекером заземления, чтобы сократить риски поражения электрическим током. Если сетевая розетка не заземлена надлежащим образом, или если вилка не входит в розетку, обратитесь к квалифицированному электрику. Не используйте адаптер и не пытайтесь изменить конструкцию вилки.
- Производитель не несет никакой ответственности за несоблюдение вышеуказанных мер предосторожности.
- Данное устройство соответствует директивам Е.Е.С.

5/ ЭКСПЛУАТАЦИЯ

5.1 ПЕРЕД ПОДКЛЮЧЕНИЕМ МОРОЗИЛЬНОЙ ЧАШИ

Завершающая проверка

Прежде чем подключить морозильную камеру к источнику питания, проверьте:

- **ВАЖНО:** Если морозильная камера перемещалась (или только что установлена), подождите по крайней мере **4 часа**, чтобы масло затекло обратно в компрессор, прежде чем подключать устройство к сети питания.
- Убедитесь, что воздух может свободно циркулировать со всех сторон устройства.
- Очистите внутреннюю часть в соответствии с рекомендациями в разделе «ОЧИСТКА И УХОД».

5.2 ПОДКЛЮЧЕНИЕ МОРОЗИЛЬНОЙ КАМЕРЫ

1. Убедитесь в том, что регулятор термостата переведен в минимальное положение («1»), а затем включите вилку в сетевую розетку. Загорится красный индикатор питания, указывающий на то, что устройство включено. Загорится зеленый индикатор включения компрессора и компрессор начнет работать.
2. После включения морозильной камеры мы рекомендуем перевести ручку регулятора термостата в положение Быстрой заморозки (самое высокое значение «7») примерно на **3 часа**, прежде чем загружать продукты.
3. Рекомендуется проверять температуру хранения при помощи термометра

RU

морозильной камеры. Прежде чем поместить в морозильную камеру предварительно замороженные продукты, убедитесь в том, что достигнута необходимая температура хранения, а затем положите продукты.

4. **ВАЖНО!** По истечении **3 часов** в режиме Быстрой заморозки переведите ручку термостата на необходимое значение.

ПРИМЕЧАНИЕ:

- При включении компрессора вы услышите шум. Жидкости и газы, изолированные в холодильной системе, также могут производить шум, независимо от того, работает ли компрессор. Это нормально.
- Если дверцу морозильной камеры сложно открыть сразу после того, как вы закрыли ее, не беспокойтесь. Это обусловлено разницей давления, которое через несколько минут выровняется, и дверь будет открываться нормально.

5.3 НАСТРОЙКА ТЕМПЕРАТУРЫ

Внутренняя температура морозильной камеры регулируется ручкой термостата. Доступны семь настроек (**1 2 3 4 5 6 7**). Установите ручку термостата на необходимую температуру.

Настройка термостата	Режим/Функция	Диапазон температур*
1 Самое нижнее значение охлаждения (Самый теплый режим)	Холодильная камера	прибл. 5°C
2 – 4	Морозильная камера	-12°C – -18°C
4 – 7	Морозильная камера	-18°C – -24°C
7 Самое высокое значение охлаждения (Самый холодный режим)	Быстрая заморозка	ниже -24°C

RU

***ПРИМЕЧАНИЕ:** Температура внутри морозильной камеры может варьироваться в пределах 3°C, в зависимости от температуры окружающей среды, количества продуктов, и частоты открытия дверцы морозильной камеры. Пожалуйста, проведите точную настройку термостата, в соответствии с условиями эксплуатации.

СОВЕТ: Не открывайте дверцу морозильной камеры в случае сбоя в подаче питания. Обычно, в случае сбоя в подаче электропитания, замороженные продукты можно хранить в морозильной камере менее **20 часов**. В случае более длительного перерыва в подаче питания размороженные продукты должны быть как можно скорее употреблены в пищу или сразу же приготовлены, а затем заморожены повторно (после охлаждения).

ФУНКЦИЯ БЫСТРОЙ ЗАМОРОЗКИ

При необходимости заморозки больших объемов свежих продуктов, можно

установить ручку термостата в положение Быстрой заморозки (самая высокая настройка «7») примерно на **3 часа**, чтобы быстро заморозить свежие продукты. По истечении этого времени установите ручку термостата на необходимое значение.



ВНИМАНИЕ! Не устанавливайте регулятор термостата в положение Быстрой заморозки более чем на 24 часа после проведения быстрой заморозки, поскольку в этом режиме компрессор будет работать без остановки.

РЕЖИМ МОРОЗИЛЬНОЙ КАМЕРЫ

При переключении из режима холодильной камеры в режим морозильной камеры, не забудьте вытащить продукты, которые не нуждаются в заморозке, во избежание их повреждения холодом.

РЕЖИМ ХОЛОДИЛЬНОЙ КАМЕРЫ

При переключении из режима морозильной камеры в режим холодильной камеры, выполните следующие действия:

- Установите регулятор термостата в режим холодильной камеры, а затем извлеките из устройства все замороженные продукты.
- Оставьте устройство пустым на 1 час, а затем загрузите в него необходимые продукты.

5.4 ХРАНЕНИЕ ЗАМОРОЖЕННЫХ ПРОДУКТОВ

Храните предварительно упакованные замороженные продукты питания в соответствии с инструкциями производителя на упаковке. Помните!

- Кладите пакеты с продуктами в морозильную камеру как можно быстрее после приобретения.
- Соблюдайте даты хранения, указанные на упаковке.



ПРЕДУПРЕЖДЕНИЕ! Не дотрагивайтесь до замороженных продуктов или поверхностей в морозильной камере мокрыми или влажными руками, поскольку это может привести к образованию ран или ожогов от холода.

5.5 ЗАМОРАЖИВАНИЕ СВЕЖЕЙ ПИЩИ

- По возможности размещайте свежие продукты питания рядом со стенками, и избегайте их соприкосновения с уже замороженными продуктами, для более быстрой заморозки.
- Никогда не превышайте максимальный объем морозильной камеры. Не замораживайте слишком большое количество продуктов одновременно.
- Качество продуктов наилучшим образом сохраняется, когда они замораживаются сразу из центра как можно быстрее.
- Будьте аккуратны и не смешивайте уже замороженные продукты питания со свежими.

5.6 ПОЛЕЗНЫЕ СОВЕТЫ

Чтобы извлечь максимум из работы вашей морозильной камеры и

RU

замороженных продуктов, воспользуйтесь этими рекомендациями по разморозке замороженных продуктов и экономии электроэнергии.

Советы относительно замороженных продуктов

- Замораживайте только высококачественные, свежие и тщательно очищенные продукты.
- Храните продукты небольшими порциями, чтобы их можно было быстро и тщательно разморозить, и сократить количество отходов.
- Заворачивайте продукты в алюминиевую фольгу или пластиковую пленку, чтобы обеспечить герметичность.
- Как можно быстрее помещайте приобретенные замороженные продукты в морозильную камеру.
- Не допускайте соприкосновения свежих продуктов с замороженными, поскольку это может привести к повышению температуры последних.
- Храните сырое мясо и рыбу в герметичных пластиковых или подходящих контейнерах, чтобы они не соприкасались с другими продуктами питания и с них не капала жидкость.
- Не превышайте рекомендованное время хранения, указанное производителем продукта питания.
- После разморозки продукты питания быстро портятся и не могут быть заморожены, пока не будут приготовлены.
- Не открывайте дверцу морозильной камеры часто, и не оставляйте ее открытой дольше необходимого. Это приведет к значительному повышению температуры внутри морозильной камеры.
- Не размещайте бутылки, заполненные жидкостями, или герметичные консервные банки с газированными жидкостями в морозильной камере, поскольку они могут взорваться.
-  **ВНИМАНИЕ!** Не храните стеклянные бутылки/контейнеры в морозильной камере, поскольку они могут разбиться, что приведет к получению травм.
- Регулярно очищайте поверхности, которые контактируют с пищевыми продуктами (→ ОЧИСТКА И УХОД).
- Регулярно размораживайте и очищайте дренажную систему (→ РАЗМОРОЗКА МОРОЗИЛЬНОЙ КАМЕРЫ).

RU

Советы по энергосбережению

- Не помещайте горячие продукты питания в морозильную камеру. Дождитесь, пока они остынут.
- При отключении электричества не открывайте дверцы устройства.
- Не оставляйте дверцы открытыми на длительное время.
- Не устанавливайте термостат на слишком низкое значение температуры.

6/ ЧИСТКА И УХОД



ПРЕДУПРЕЖДЕНИЕ! ОПАСНОСТЬ ПОРАЖЕНИЯ ЭЛЕКТРИЧЕСКИМ ТОКОМ!
Перед выполнением любого обслуживания или очистки всегда выключайте устройство и извлекайте вилку из розетки электросети.



ПРЕДУПРЕЖДЕНИЕ! Любые электромонтажные работы, необходимые для обслуживания устройства, должны выполняться квалифицированным электриком или компетентным лицом.

⚠ ПРЕДУПРЕЖДЕНИЕ! Данное устройство должно обслуживаться в авторизованном сервисном центре и при использовании только оригинальных запасных частей.

ВАЖНО! Эфирные масла и органические растворители могут повредить пластиковые части. Не используйте такие добавки, как лимонный сок или сок из апельсиновой цедры, масляную кислоту или очищающие средства, содержащие уксусную кислоту. Не используйте абразивные чистящие средства. Не используйте проволочные щетки и металлические губки для очистки устройства. Никогда не используйте металлические или острые предметы (например, ножи или вилки) для удаления льда. Воспользуйтесь пластиковым скребком.

6.1 ОЧИСТКА

- Протирайте внешние поверхности морозильной камеры мягкой тканью, смоченной в воде комнатной температуры, и насухо вытирайте их.
- Протирайте внутренние поверхности морозильной камеры мягкой тканью, смоченной в мыльном растворе, или в растворе с добавлением чайной ложки пищевой соды на поллитра воды. Протрите чистой мягкой влажной тканью и вытрите насухо.
- Регулярно удаляйте ледяной налет из морозильной камеры при помощи пластикового скребка для удаления льда, который можно купить в местном магазине. Сильный ледяной налет плохо сказывается на работе морозильной камеры. Регулярно очищайте и размораживайте морозильную камеру (→ РАЗМОРОЗКА МОРОЗИЛЬНОЙ КАМЕРЫ).
- Регулярно проверяйте уплотнители дверей, чтобы убедиться, что они чистые, и в них не содержатся остатки пищи.
- Если вы не планируете пользоваться морозильной камерой в течение длительного периода времени, отключите ее от сети питания, опустошите, разморозьте, вымойте и высушите ее. Оставляйте дверцу приоткрытой, чтобы предотвратить образование плесени внутри устройства.

ПРИМЕЧАНИЕ. Если погода влажная, на краях морозильной камеры или на уплотнителе дверцы могут появляться капли воды или иней. Это нормально. В этом случае вытрите их сухой тканью.

6.2 РАЗМОРОЗКА МОРОЗИЛЬНОЙ КАМЕРЫ

Размораживайте морозильную камеру дважды в год или когда слой инея достигает 0,7 см.

RU

⚠ ПРЕДУПРЕЖДЕНИЕ! ОПАСНОСТЬ ПОРАЖЕНИЯ ЭЛЕКТРИЧЕСКИМ ТОКОМ! Перед разморозкой и очисткой устройства, выключите его и отсоедините его от электросети. Никогда не очищайте устройство с помощью пароочистителя. Влага может скапливаться в электрических компонентах, представляя опасность поражения электрическим током. Горячие пары могут повредить пластиковые компоненты устройства. Перед вводом устройства в эксплуатацию оно должно быть полностью сухим.

1. Прежде чем начать разморозку морозильной камеры, переведите регулятор термостата в положение Быстрой заморозки («7») примерно на **6 часов**, чтобы продукты питания находились при самой низкой температуре, и чтобы они оставались замороженными как можно дольше после извлечения.

2. Извлеките из морозильной камеры все продукты питания, заверните их в несколько слоев газеты, и храните их в прохладном месте (например, в холодильнике или в кладовой).
3. Переведите регулятор термостата в самое нижнее положение («1»), и отключите морозильную камеру от розетки электросети.
4. Извлеките корзину и оставьте крышку открытой. Для ускорения процесса разморозки внутрь морозильной камеры можно поставить небольшие контейнеры с теплой водой.
5. Поместите подходящий контейнер под сливной диск, расположенный на передней панели морозильной камеры, для сбора воды.
6. Откройте резиновую крышку сливного отверстия внутри морозильной камеры (**Рис. 1**).
7. На передней панели морозильной камеры вытяните сливной диск на 20-25 мм, пока не станет видно сливное отверстие (**Рис. 2**). Поверните сливной диск в любую сторону, пока стрелка не будет указывать вниз (**Рис. 3**), и вода не начнет сливаться.
8. Слейте собранную воду. Затем тщательно очистите и высушите морозильную камеру (→ ОЧИСТКА).
9. Закройте резиновую крышку сливного отверстия внутри морозильной камеры.
10. Поверните сливной диск, пока стрелка не будет указывать вверх, и вдавите сливной диск обратно, чтобы закрыть его (**Рис. 4**).
11. Подключите морозильную камеру к сети питания, и переведите регулятор термостата в положение Быстрой заморозки («7») примерно на **3 часа**.
12. Загрузите замороженные продукты обратно в морозильную камеру.
13. **ВАЖНО!** Установите ручку термостата на необходимое значение.



Рис. 1



Рис. 2



Рис. 3

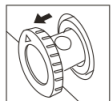

Рис. 4

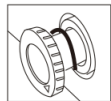

ПРЕДУПРЕЖДЕНИЕ! Никогда не используйте фен, электронагреватели или другие подобные электрические устройства для разморозки морозильной камеры.

RU

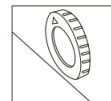
6.3 ЗАМЕНА СВЕТОДИОДНОЙ ЛАМПЫ

Морозильная камера оснащена внутри энергоэффективной светодиодной лампой. Если светодиодная лампа не работает надлежащим образом или повреждена, обратитесь в авторизованный сервисный центр. Во избежание поражения электрическим током, замену светодиодной лампы должен выполнять только авторизованный сервисный центр или специалист.

- Этот продукт содержит источник света класса энергоэффективности: F.
- Источник света в данном изделии может быть заменен только квалифицированным специалистом.
- По окончании срока службы изделия источник света должен быть извлечен, при этом сортировка и переработка должны производиться отдельно.

7/ ГАРАНТИЯ И ОГРАНИЧЕНИЕ ОТВЕТСТВЕННОСТИ

Гарантия на данное изделие предоставляется на период от 12 до 24 месяцев (срок определяется местным законодательством, указанном на аутентичном кассовом чеке), считая с даты покупки, в отношении всех дефектов производства и материалов.

Гарантия не распространяется на неполадки, возникшие в результате неправильной установки, эксплуатации или нормального износа товара.

В частности гарантия не распространяется на следующее:

- Повреждения или неполадки, возникшие в результате неправильной эксплуатации, удара или падения прибора, внесения изменений или подключение к источнику питания с несоответствующими характеристиками.
- Модифицированный товар — товар, гарантийная печать или серийный номер которого повреждены, изменены, сняты или окислены.
- На сменные батареи и аксессуары гарантийный период составляет 6 месяцев.
- Неисправность батареи в результате слишком долгой зарядки или несоблюдения правил техники безопасности, приведенных в данном руководстве.
- Ухудшение внешнего вида, в том числе появление царапин, вмятин и других дефектов.
- Повреждения, возникшие в результате несанкционированного вмешательства в работу прибора.
- Недостатки, возникшие в результате нормального износа изделия.
- Обновление ПО в результате внесения изменений в параметры сети.
- Дефекты изделия, обусловленные использованием стороннего программного обеспечения в целях модификации, изменения или адаптации имеющегося.
- Поломки, возникшие в результате использования аксессуаров, не одобренных изготовителем.
- Окисленные изделия.

Ни при каких условиях производитель не несет ответственности за утрату данных на диске. Производитель также не несет ответственности за карты SIM / SD, оставленные в приборах, переданных на возврат или в ремонт.

Отремонтированный или замененный товар может иметь в своем составе новые и (или) восстановленные детали и оборудование.

ПОРЯДОК ПРИМЕНЕНИЯ

Чтобы воспользоваться гарантийным обслуживанием, необходимо прийти в ближайший пункт продажи вместе с доказательством совершенной покупки (кассовый чек, счет-фактура и т. п.), самим товаром, аксессуарами и оригинальной упаковкой.

Очень важно владеть такой информацией, как дата покупки, модель и серийный номер или номер IMEI (такие данные обычно указываются на товаре, упаковке или в чеке).

В противном случае прибор возвращается с принадлежностями, необходимыми для его нормальной работы (кабель питания, адаптер и т. п.).

Если ваш случай является гарантийным, в отведенные законом сроки сервисная служба может сделать следующее:

- Отремонтировать или заменить дефектные детали;
- Заменить возвращенный товар на такой же или аналогичный;
- Вернуть стоимость товара, указанную в чеке.

Если один из этих 3 способов был применен, то вы не сможете продлить или начать гарантийный период сначала.

RU

ЗМІСТ

1/ПРАВИЛА БЕЗПЕКИ _____	С. 124
2/ТЕХНІЧНІ ХАРАКТЕРИСТИКИ _____	С. 129
3/ОПИС ВИРОБУ _____	С. 130
4/ВАЖЛИВА ІНФОРМАЦІЯ _____	С. 130
5/ЕКСПЛУАТАЦІЯ _____	С. 133
6/ОЧИЩЕННЯ ТА ДОГЛЯД _____	С. 136
7/ГАРАНТІЯ ТА ОБМЕЖЕННЯ ВІДПОВІДАЛЬНОСТІ _____	С. 138

1/ ПРАВИЛА БЕЗПЕКИ

Перед використанням цього електричного приладу уважно прочитайте наведені нижче вказівки. Збережіть ці інструкції для подальшого використання і передайте їх можливим новим власникам виробу.

1. Цей прилад можуть використовувати діти старші 8 років та особи з обмеженими фізичними, сенсорними та ментальними можливостями або котрим бракує досвіду та знань, якщо їм забезпечено нагляд та надано інструкції щодо безпечного користування приладом і якщо вони розуміють можливу небезпеку. Дітям віком від 3 до 8 років дозволяється завантажувати і розвантажувати холодильне обладнання.

2. Дітям забороняється гратися з приладом.

3. Дітям забороняється без нагляду чистити та обслуговувати прилад.

4. Зберігайте всі пакувальні матеріали в недоступному для дітей місці. Існує ризик удушення.

5. **ПОПЕРЕДЖЕННЯ.** Вентиляційні отвори в корпусі приладу або у вбудованій конструкції мають бути вільними від перешкод.

6. **ПОПЕРЕДЖЕННЯ!** Не використовуйте для прискорення процесу розморожування механічні пристрої або інші засоби, крім рекомендованих виробником.

7. **ПОПЕРЕДЖЕННЯ!** Не пошкодьте контур холодоагенту.

8. **ПОПЕРЕДЖЕННЯ.** Не використовуйте електричні прилади всередині відсіків для зберігання продуктів, якщо вони не відповідають типу, рекомендованому виробником.

9. **ПОПЕРЕДЖЕННЯ.** Під час установа приладу переконайтеся, що шнур живлення не затиснутий і не пошкоджений.

10. **ПОПЕРЕДЖЕННЯ!** Не розміщуйте переносні розетки на кілька гнізд або портативні джерела живлення позаду приладу.

11. Не зберігайте в цьому приладі вибухонебезпечні речовини, такі як аерозольні балончики із займистим паливом.

12. Холодоагент ізобутан (R-600a) міститься в контурі холодоагенту приладу. Це природний газ із високим рівнем екологічності, який, тим не менш, легко загоряється.

13. Під час транспортування й установа приладу переконайтеся, що жоден із компонентів контуру холодоагенту не пошкоджено.

- Уникайте відкритого вогню та джерел займання.

- Добре провітрюйте приміщення, у якому розташований прилад.

14. Змінювати специфікації або будь-яким чином модифікувати цей виріб небезпечно.

15. **ПОПЕРЕДЖЕННЯ!** Будь-яке пошкодження шнура живлення може призвести до короткого замикання, загоряння та/або ураження електричним струмом.

A small grey square icon containing the letters 'UA' in a white circle, representing the Ukrainian language or region.

16. Цей прилад призначено для використання в домашніх або подібних умовах, як-от:

- У кухонних куточках магазинів, офісів та інших робочих середовищ.
- На фермах і клієнтами в готелях, мотелях та інших житлових приміщеннях.
- У закладах, що надають послуги ночівлі та сніданок.
- У закладах харчування та інших місцях, не пов'язаних із роздрібною торгівлею.

17. **ПОПЕРЕДЖЕННЯ!** Будь-які електричні компоненти, такі як вилка, шнур живлення та компресор, мають бути замінені сертифікованим сервісним агентом або кваліфікованим персоналом з обслуговування.

18. Шнур живлення не має бути подовжений.

19. Переконайтеся, що вилка шнура живлення не затиснута і не пошкоджена задньою частиною приладу. Затиснута або пошкоджена вилка може перегрітися та спричинити пожежу.

20. Переконайтеся, що ви можете дотягнутися до мережевої вилки приладу.

21. Не тягніть за мережевий шнур живлення.

22. Якщо мережева розетка не закріплена, не вставляйте вилку в розетку. Існує небезпека ураження електричним струмом або пожежі.

23. Цей прилад важкий. Будьте обережні, переміщаючи його.

24. Не виймайте заморожені продукти з морозильної камери і не доторкайтеся до них вологими або мокрими руками, оскільки це може спричинити садна на шкірі або обмороження.

25. Уникайте тривалого впливу прямих сонячних променів на прилад.

26. Не кладіть гарячі предмети на пластикові деталі приладу.

27. Ніколи повторно не заморожуйте розморожені продукти.

28. Зберігайте попередньо упаковані заморожені продукти відповідно до інструкцій виробника заморожених продуктів.

29. Слід неухильно дотримуватися рекомендацій виробника пристрою щодо зберігання. Див. відповідні інструкції.



30. Ніколи не кладіть газовані напої в морозильник, оскільки вони розширюються під час замерзання і можуть вибухнути та пошкодити прилад.

31. Льодяники на паличці можуть спричинити обмороження, якщо їх споживати прямо з приладу.

32. Щоб уникнути зараження харчових продуктів, дотримуйтеся таких інструкцій:

- Відкриття дверцят на тривалий час може призвести до значного підвищення температури в камерах приладу.
- Регулярно очищайте поверхні, які можуть контактувати з продуктами харчування і доступними системами зливу.
- Зберігайте сире м'ясо і рибу у відповідних контейнерах у холодильнику, щоб вони не контактували і не капали на інші продукти.
- Камери для заморожених продуктів із двома зірочками підходять для зберігання попередньо заморожених продуктів, зберігання або виготовлення морозива та виготовлення кубиків льоду.
- Камери з однією, двома і трьома зірками не підходять для заморожування свіжих продуктів.
- Якщо холодильний прилад залишається порожнім протягом тривалого часу, вимкніть його, розморозьте, очистьте, просушіть і залиште дверцята відчиненими, щоб запобігти розвитку цвілі всередині приладу.

33. Якщо шнур живлення пошкоджений, то, щоб запобігти ураженню електричним струмом, його повинен замінити виробник, його технічний представник або спеціаліст аналогічної кваліфікації.

34.  У цьому приладі не містяться гази, які можуть пошкодити озоновий шар, ні в його контурі холодоагенту, ні в ізоляційних матеріалах. Не викидайте пристрій разом зі звичайними міськими відходами та сміттям. Ізоляційна піна містить горючі гази. Прилад слід утилізувати відповідно до правил, які діють у вашому регіоні. Зверніться до органів місцевої влади, щоб дізнатися про ці правила. Уникайте пошкодження охолоджувального пристрою, особливо теплообмінника. Матеріали, що використовуються в цьому приладі й позначені символом , підлягають вторинній переробці. Викидайте пакувальні матеріали у відповідний контейнер для їх переробки.

35.  Цей символ на приладі або його упаковці вказує на те, що його не можна утилізувати як побутові відходи. Його необхідно повернути до відповідного пункту збору для утилізації електричного та електронного устаткування. Забезпечивши належну утилізацію цього виробу, ви допоможете запобігти можливим негативним наслідкам для довкілля і здоров'я людини, які могли б постати в разі неналежної утилізації цього приладу. Для отримання докладнішої інформації про утилізацію цього приладу зверніться до місцевих органів влади, служби утилізації відходів чи до продавця, у якого ви придбали прилад.

UA

Утилізація приладу

1. Від'єднайте прилад від розетки.
2. Відріжте мережевий шнур якомога ближче до корпусу приладу.

3. Зніміть дверцята, щоб запобігти ураженню дітей електричним струмом або можливості закритися в списаному приладі.

4. Якщо ваш новий прилад із магнітним ущільненням дверцят замінює старіший прилад із пружинним замком/засувкою на дверцятах або кришці, переконайтеся, що пружинний замок/засувка дверцят непридатні для використання, перш ніж викинути старий прилад. Це не дасть йому стати смертельною пасткою для дитини.

5.  **ПОПЕРЕДЖЕННЯ!** Під час використання, обслуговування та утилізації приладу звертайте увагу на цей символ, розташований ззаду на пристрої, на задній панелі або на компресорі. Він жовтого або помаранчевого кольору, завдяки чому виділяється та привертає увагу. Цей символ попереджає про небезпеку загоряння. У трубах холодагенту і компресорі є легкозаймісті матеріали. Тримайтеся подалі від будь-яких джерел полум'я або вогню під час використання, обслуговування або утилізації приладу.

6. Усі аксесуари, такі як шухляди та полиці, слід зберігати всередині для зниження енергоспоживання.

2/ ТЕХНІЧНІ ХАРАКТЕРИСТИКИ

Електроживлення:	220–240 В~, 50 Гц
Річне споживання енергії:	248 кВт·год
Ємність:	199 л
Кліматична класифікація:	SN/N/ST/T
Час підвищення температури:	20 годин
Клас захисту:	Клас I

UA

3/ ОПИС ВИРОБУ

- | | |
|---------------------------------|--|
| 1- Ручки | 7- Індикатор живлення (червоний) |
| 2- Внутрішня світлодіодна лампа | 8- Індикатор увімкнення компресора (зелений) |
| 3- Дверцята | 9- Ручка регулювання термостата |
| 4- Шарнір | 10- Регульовані ніжки |
| 5- Сітка | 11- Диск для зливання |
| 6- Вентиляція | |

4/ ВАЖЛИВА ІНФОРМАЦІЯ

4.1 ВКАЗІВКИ З ТРАНСПОРТУВАННЯ

- Цей прилад слід транспортувати тільки у вертикальному положенні. Упаковка, у якій поставляється товар, має бути непошкодженою під час транспортування.
- Якщо під час транспортування виріб транспортувався в горизонтальному положенні, його слід класти тільки на ліву сторону (стояти обличчям до передніх дверцят), і його не можна використовувати протягом принаймні **4 годин**, щоб компресорне мастило осіло. після того як прилад повернеться у вертикальне положення.



ЗАСТЕРЕЖЕННЯ!

- Недотримання наведених вище інструкцій може призвести до пошкодження приладу. Виробник не несе відповідальності в разі недотримання цих інструкцій.
- Прилад необхідно захищати від дощу, вологи та інших погодних умов.

4.2 РОЗПАКУВАННЯ

- Розпакуйте всі деталі.
- Перевірте комплектність поставки і відсутність пошкоджень, що виникли під час транспортування. Якщо доставлений товар пошкоджений або в неповній комплектації, зверніться до нашого центру обслуговування клієнтів.

4.3 УСТАНОВЛЕННЯ



ЗАСТЕРЕЖЕННЯ!

- Переконайтеся, що шнур живлення не затиснутий під пристроєм під час і після перенесення / переміщення пристрою, щоб не порізати й не пошкодити шнур живлення.
- Не тримайтеся за дверні ручки під час перенесення морозильника.

UA

Вимоги до простору

- Переконайтеся, що з усіх боків морозильника є мінімальний зазор не менше 10 см для забезпечення вільної циркуляції повітря.

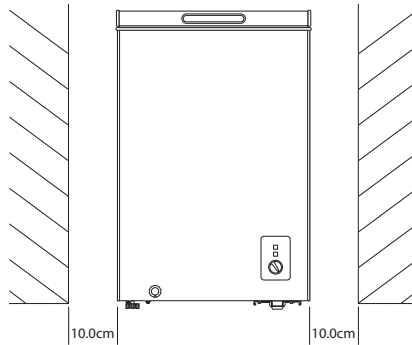

ОБЕРЕЖНО! Переконайтеся в тому, що повітря може достатньо добре циркулювати навколо приладу. Брак циркуляції повітря призводить до перегріву.

- Не ставте прилад поруч із плитами, батареями опалення або під прямими сонячними променями, оскільки це спричинить тривалу роботу компресора. У разі встановлення поруч із джерелом тепла або холодильником залиште такі мінімальні бічні зазори:

Від плит	10 см (4")
Від батарей опалення	30 см (12")
Від холодильників	10 см (4")

- Цей холодильний прилад не призначений для використання в якості вбудованого приладу.
- Цей прилад не підходить для встановлення в стійки з іншими приладами. Не намагайтеся сісти або стати на прилад, оскільки він не призначений для такого використання. Ви можете поранитися або пошкодити прилад.

Вирівнювання приладу

Щоб вирівняти морозильник, відрегулюйте 2 регульовані ніжки на протилежній стороні компресора (вентиляції), як показано на рисунку. Поверніть регульовані ніжки за годинниковою стрілкою або проти годинникової стрілки в міру необхідності, доки морозильна камера не вирівняється і не буде щільно прилягати до підлоги.

UA

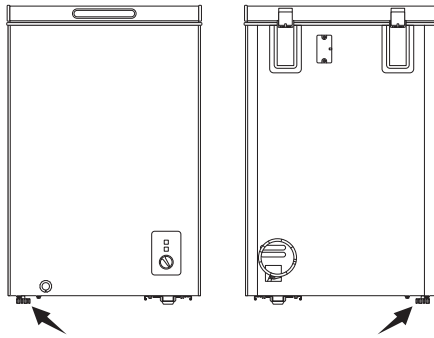

ПРИМІТКА. Правильне вирівнювання приладу запобігає надмірному шуму та вібрації.

Розміщення

- Установіть морозильник на тверду та рівну підлогу.
- Забороняється використовувати морозильник на відкритому повітрі.
- Установлюйте прилад у місці, де температура навколишнього середовища відповідає кліматичному класу, вказаному на табличці приладу. Це забезпечує правильну роботу приладу.

Кліматичний клас	Символ	Діапазон температур навколишнього середовища
Розширений помірний	SN	Від 10 °C до 32 °C
Помірний	N	Від 16 до 32 °C
Субтропічний	ST	Від 16 до 38 °C
Тропічний	T	Від 16 до 43 °C

- **⚠ ПОПЕРЕДЖЕННЯ. НЕБЕЗПЕКА УРАЖЕННЯ ЕЛЕКТРИЧНИМ СТРУМОМ!** Бережіть прилад від вологи. Не встановлюйте морозильник у вологому місці, щоб уникнути появи іржі на металевих частинах. Не допускайте потрапляння води на внутрішню або зовнішню поверхню морозильника, оскільки це може послабити ізоляцію та призвести до ураження електричним струмом або стати причиною пожежі.
- Якщо морозильник установлений у неопалюваних приміщеннях, гаражах тощо, у холодну погоду на зовнішніх поверхнях може утворюватися конденсат. Це цілком нормально і не є несправністю. Витирайте конденсат сухою тканиною.
- Під час установлення приладу будьте обережні, щоб не пошкодити підлогу, труби, настінні покриття тощо. Не пересувайте прилад, тягнучи його за кришку або ручку. Не дозволяйте дітям гратися з приладом або чіпати органи керування.

-  **ПОПЕРЕДЖЕННЯ!** Переконайтеся, що штепсельна вилка доступна після встановлення приладу.

Підключення до джерела живлення

- Перед підключенням приладу до розетки переконайтеся, що напруга, зазначена на заводській табличці приладу, відповідає напрузі у вашому регіоні.
-  **ПОПЕРЕДЖЕННЯ! Цей пристрій необхідно заземлити.** Пристрій оснащений триконтактною заземляючою вилкою для зниження ризику ураження електричним струмом. Якщо розетка не заземлена належним чином або вилка не підходить до розетки, зверніться до кваліфікованого електрика. Не використовуйте адаптер і не намагайтеся будь-яким чином модифікувати вилку.
- Виробник знімає із себе будь-яку відповідальність за недотримання перелічених вище заходів безпеки.
- Цей прилад відповідає директивам ЄЕС.

5/ ЕКСПЛУАТАЦІЯ

5.1 ПЕРЕД ПІДКЛЮЧЕННЯМ МОРОЗИЛЬНИКА ДО МЕРЕЖІ ЖИВЛЕННЯ

Кінцева перевірка

Перед підключенням морозильника до розетки, перевірте таке:

- **ВАЖЛИВО.** Якщо морозильник був переміщений (або щойно встановлений), почекайте не менше **4 годин**, доки масло всередині не затече назад у компресор, перш ніж підключати його.
- Всередині сухо, і повітря може вільно циркулювати по всім сторонам приладу.
- Очистьте внутрішню частину, як рекомендовано в розділі «ОЧИЩЕННЯ ТА ДОГЛЯД».

5.2. ПІДКЛЮЧЕННЯ МОРОЗИЛЬНИКА ДО МЕРЕЖІ ЖИВЛЕННЯ

1. Переконайтеся, що ручка термостата перебуває в найнижчому положенні («1»), потім надійно вставте штепсель у розетку. Червоний індикатор живлення загориться, вказуючи на наявність джерела живлення. Загориться зелений індикатор «Компресор увімкнено», і компресор почне працювати.
2. Після ввімкнення морозильника ми рекомендуємо повернути ручку термостата в положення швидкої заморозки (максимальне значення «7») приблизно на **3 години** перед завантаженням продуктів.
3. Рекомендується перевіряти температуру зберігання за допомогою термометра морозильника. Перед зберіганням попередньо заморожених продуктів у морозильній камері переконайтеся, що досягнута правильна температура зберігання, а потім перенесіть заморожені продукти в морозильну камеру.
4. **ВАЖЛИВО.** Після закінчення **3 годин** швидкої заморозки встановіть ручку термостата на потрібне значення.

ПРИМІТКА.

- Ви почуєте шум під час запуску компресора. Рідина і газу, що містяться всередині холодильної системи, також можуть спричинити шум незалежно від того, працює компресор чи ні, що цілком нормально.

- Якщо вам важко відкрити дверцята морозильної камери відразу після того, як ви її закрили, не хвилюйтеся. Це відбувається через різницю тисків, яка вирівнюється і дає змогу дверцятam нормально відкриватися через кілька хвилин.

5.3 УСТАНОВЛЕННЯ ТЕМПЕРАТУРИ

Температура всередині регулюється термостатом. Є сім налаштувань (1 2 3 4 5 6 7). Установіть ручку термостата на необхідну температуру.

Налаштування термостата	Режим/Функція	Діапазон температур*
1 Найнижче налаштування для охолодження (Найтепліше)	Холодильник	прибл. 5 °C
2 – 4	Морозильник	-12 °C – 18 °C
4 – 7	Морозильник	-18 °C – -24 °C
7 Найвище налаштування для охолодження (найхолодніше)	Швидке заморожування	нижче -24 °C

***ПРИМІТКА.** Температура всередині морозильника може варіюватися приблизно на 3 °C залежно від температури навколишнього середовища, кількості продуктів, що зберігаються і частоти відкривання дверцят морозильника. Виконайте точне налаштування термостата відповідно до умов використання.

ПОРАДА. У разі збою живлення не відчинити дверцята морозильника. Заморожені продукти зазвичай можна зберігати в морозильній камері, якщо відключення електроенергії триває менше **20 годин**. Якщо відключення електроенергії триває довше, розморожені продукти необхідно з'їсти швидко, а якщо вони сири, приготувати та знову заморозити (після охолодження).

UA

ФУНКЦІЯ ШВИДКОГО ЗАМОРОЖУВАННЯ

Якщо вам потрібно заморозити велику кількість свіжих продуктів, ви можете встановити ручку термостата в положення швидкого заморожування (максимальне значення «7») приблизно на **3 години**, щоб швидко заморозити свіжі продукти. Після закінчення цього терміну встановіть ручку термостата на необхідне значення.



ЗАСТЕРЕЖЕННЯ! Не залишайте ручку термостата в положенні швидкого заморожування більш ніж на **24 години** після швидкого заморожування, оскільки компресор працюватиме безупинно при такому налаштуванні.

РЕЖИМ МОРОЗИЛЬНИКА

Під час перемикання з режиму холодильника в режим морозильника не забудьте вийняти продукти, які не потрібно заморожувати, щоб уникнути пошкодження від морозу.

РЕЖИМ ХОЛОДИЛЬНИКА

Під час перемикання з режиму морозильника в режим холодильника виконайте такі дії:

- Установіть ручку термостата в режим холодильника, потім вийміть усі заморожені продукти з приладу.
- Залиште прилад порожнім на 1 годину, а потім знову покладіть туди необхідні продукти.

5.4 ЗБЕРІГАННЯ ЗАМОРОЖЕНИХ ПРОДУКТІВ

Зберігайте запаковані заморожені продукти, наявні в продажу, відповідно до інструкцій виробника на упаковці. Пам'ятайте:

- Помістіть пакети в морозильник якомога швидше після покупки.
- Не зберігайте продукти довше за термін придатності, зазначений на упаковці.



ПОПЕРЕДЖЕННЯ! Не торкайтеся заморожених продуктів або заморожених поверхонь у морозильній камері вологими або мокрими руками, оскільки це може спричинити садна на шкірі або опіки від обмерзання.

5.5 ЗАМОРОЖУВАННЯ СВІЖИХ ПРОДУКТІВ

- Помістіть свіжі продукти поряд із бічними стінками для більш швидкого заморожування і за можливості подалі від уже заморожених продуктів.
- Ніколи не перевищуйте максимальну місткість морозильника. Не заморожуйте за один раз занадто велику кількість.
- Найкраща якість продуктів зберігається, якщо вони заморожуються прямо по центру якомога швидше.
- Будьте особливо обережні, щоб не змішувати вже заморожені продукти зі свіжими.

5.6. КОРИСНІ ПОРАДИ

Щоб максимально використовувати можливості морозильника і властивості заморожених продуктів, дотримуйтесь цих корисних порад щодо заморожених продуктів і енергозбереження.

Поради щодо заморожених продуктів

- Заморожуйте тільки високоякісні, свіжі й ретельно очищені продукти.
- Зберігайте продукти невеликими порціями для швидкого й повного розморожування і зменшення кількості відходів.
- Обгорніть їжу алюмінієвою фольгою або харчовою плівкою для герметичності.
- Якнайшвидше перенесіть куплені заморожені продукти в морозильну камеру.
- Не допускайте контакту свіжих незаморожених продуктів із замороженими продуктами, оскільки це може спричинити підвищення температури останніх.

- Зберігайте сире м'ясо і рибу у вакуумній пластиковій упаковці або відповідних контейнерах, щоб вони не контактували і не капали на інші продукти.
- Не перевищуйте термін зберігання, зазначений виробником продуктів харчування.
- Після розморожування продукти швидко псуються, і їх не можна повторно заморозувати.
- Не відкривайте дверцята часто і не залишайте їх відкритими довше, ніж необхідно. Це значно підвищить температуру морозильного відділення.
- Не кладіть у морозильник пляшки з рідиною або запечатані банки з газованими рідинами, оскільки вони можуть лопнути.
- **⚠ ЗАСТЕРЕЖЕННЯ!** Не зберігайте скляні пляшки / ємності в морозильнику, оскільки вони можуть розбитися й нанести травму.
- Регулярно очищайте поверхні, які контактують із продуктами харчування (→ ОЧИЩЕННЯ ТА ДОГЛЯД).
- Регулярно розморожуйте та очищайте систему зливу (→ РОЗМОРОЖУВАННЯ МОРОЗИЛЬНИКА).

Поради щодо збереження електроенергії

- Не кладіть у морозильник гарячу їжу. Дайте їй спочатку охолонути.
- У разі відключення електрики не відчиняйте дверцята приладу.
- Не залишайте дверцята відчиненими надовго.
- Не встановлюйте термостат на занадто низькі температури.

6/ ОЧИЩЕННЯ ТА ДОГЛЯД

⚠ ПОПЕРЕДЖЕННЯ! НЕБЕЗПЕКА ВРАЖЕННЯ ЕЛЕКТРИЧНИМ СТРУМОМ!
Перед виконанням будь-якого очищення або технічного обслуговування приладу вимкніть його та вийміть вилку з розетки.

⚠ ПОПЕРЕДЖЕННЯ! Роботи з електрикою, необхідні під час обслуговування приладу, мають виконуватися кваліфікованим електриком або компетентною особою.

⚠ ПОПЕРЕДЖЕННЯ! Цей виріб має обслуговуватися в авторизованому сервісному центрі з використанням тільки оригінальних запасних частин.

ВАЖЛИВО. Ефірні масла та органічні розчинники можуть пошкодити пластикові деталі. Не використовуйте такі добавки, як лимонний сік або сік апельсинової шкірки, масляну кислоту або мийні засоби, що містять оцтову кислоту. Не використовуйте абразивні чистячі засоби. Не використовуйте дротяні щітки та мочалки для чищення приладу. Ніколи не використовуйте металеві або гострі предмети (наприклад, ножі або виделки) для видалення льоду. Використовуйте пластиковий скребок.

UA

6.1 ОЧИЩЕННЯ

- Протріть зовнішню поверхню морозильника м'якою тканиною, змоченою теплою водою, і витріть насухо.
- Протріть внутрішню частину морозильної камери м'якою тканиною, змоченою слабким розчином мийного засобу або розчином з однієї чайної ложки соди на півлітра води. Протріть чистою вологою тканиною та витріть насухо.

- Регулярно видаляйте відкладення льоду в морозильній камері за допомогою пластикового скребка для льоду, який можна придбати в місцевому магазині. Скупчення льоду у великій кількості погіршить роботу морозильника. Регулярно очищайте та розморожувати морозильник (→ РОЗМОРОЖУВАННЯ МОРОЗИЛЬНИКА).
- Регулярно перевіряйте дверні ущільнення, щоб переконатися, що вони чисті й не містять частинок їжі.
- Якщо морозильник не використовуватиметься протягом тривалого періоду часу, відключіть її від мережі, спорожніть, розморозьте, очистьте та просушіть. Залиште дверцята злегка відчиненими, щоб усередині не розвивалася цвіль.

ПРИМІТКА. У вологу погоду можна побачити краплі води або іній на комірці морозильника або дверній прокладці. У такому разі витріть їх сухою ганчіркою.

6.2 РОЗМОРОЖУВАННЯ МОРОЗИЛЬНИКА

Розморозьте морозильник двічі на рік або після утворення шару інею товщиною близько 0,7 см.

- Цей виріб містить джерело світла енергоефективного класу: F

⚠ ПОПЕРЕДЖЕННЯ! НЕБЕЗПЕКА УРАЖЕННЯ ЕЛЕКТРИЧНИМ СТРУМОМ! Перед розморозуванням і очищенням приладу вимкніть його та вийміть вилку з розетки. Ніколи не очищуйте прилад пароочищувачем. Волога може накопичуватися в електричних компонентах, що може призвести до ураження електричним струмом. Гарячі пари можуть пошкодити пластикові деталі приладу. Перш ніж знову використовувати прилад, він має бути повністю сухим.

1. Перед розморозуванням морозильника встановіть ручку термостата в положення швидкого заморожування («7») приблизно на **6 годин**, щоб продукти всередині мали найнижчу температуру, перш ніж виймати їх, щоб вони залишалися замороженими довше.
2. Вийміть усі продукти з морозильника, загорніть їх у кілька шарів газети та зберігайте в прохолодному місці (наприклад, у холодильнику або коморі).
3. Поверніть ручку термостата на мінімальне значення («1») і відключіть морозильник від розетки.
4. Вийміть кошик морозильника та залиште кришку відкритою. У морозильну камеру можна помістити невеликі ємності з теплою водою, щоб прискорити розморозування.
5. Поставте підходящу ємність під зливний отвір у передній частині морозильної камери для збору води.
6. Відкрийте гумову заглушку зливного отвору всередині морозильника (**рис. 1**).
7. На передній частині морозильника витягніть зливний диск на 20–25 мм, доки не стане видно зливний отвір (**рис. 2**). Поверніть ручку зливу в будь-яку сторону, доки стрілка не буде спрямована вниз (**рис. 3**) і вода не почне стікати.
8. Вилийте зібрану воду. Потім ретельно очистьте та висушіть морозильник (→ ОЧИЩЕННЯ).
9. Закрийте гумову заглушку зливного отвору всередині морозильника.
10. Поверніть ручку зливу, доки стрілка не буде спрямована вгору, і поверніть ручку зливу в початкове положення, щоб закрити її (**рис. 4**).
11. Підключіть морозильник до розетки та поверніть ручку термостата в

- положення «Швидке заморожування» («7») приблизно на **3 години**.
12. Поверніть заморожені продукти в морозильник.
13. **ВАЖЛИВО.** Установіть ручку термостата на необхідне значення.



Рис. 1



Рис. 2



Рис. 3

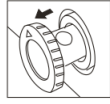

Рис. 4

⚠ ПОПЕРЕДЖЕННЯ! Ніколи не використовуйте для розморожування фени, електричні обігрівачі або інші подібні електроприлади.

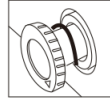
6.3 ЗАМІНА СВІТЛОДІОДНОЇ ЛАМПИ

Морозильник обладнаний енергоефективною світлодіодною лампою всередині. Якщо світлодіодна лампа не працює належним чином або пошкоджена, зверніться в авторизований сервісний центр. Світлодіодна лампа має бути замінена авторизованим фахівцем з обслуговування щоб уникнути ураження електричним струмом.

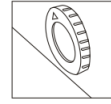
- Цей виріб містить джерело світла енергоефективного класу: F
- Джерело світла в цьому виробі може бути замінене тільки кваліфікованими інженерами.
- Джерело світла має бути вилучене після завершення терміну експлуатації виробу. Сортунання і переробка здійснюються окремо.

7/ ГАРАНТІЯ ТА ОБМЕЖЕННЯ ВІДПОВІДАЛЬНОСТІ

На цей виріб надається гарантія терміном від 12 до 24 місяців (визначається місцевим законодавством, застосовується гарантійний період, указаний на касовому чеку) із дати покупки, що розповсюджується на дефекти виробництва або матеріалів.

Ця гарантія не поширюється на пошкодження в результаті неправильного встановлення, неналежного використання або природного зносу.

Зокрема, гарантія не поширюється на такі випадки:

- Пошкодження або проблеми, пов'язані з неправильним використанням, нещасним випадком, зміною або підключенням до джерела живлення з невідповідною силою струму чи напругою.
- Змінені виробу, у яких гарантіяна пломба або серійний номер пошкоджено, змінено, видалено або окислено.
- Гарантія на змінні батареї та аксесуари надається на 6 місяців.
- Несправність батареї, яка виникла внаслідок занадто тривалого заряджання або недотримання вказівок із техніки безпеки, викладених у посібнику.
- Косметичні ушкодження, зокрема подряпини, вм'ятини або будь-які інші елементи.
- Пошкодження, спричинені будь-яким втручанням неповноваженої особи.
- Дефекти, спричинені нормальним зносом або звичайним старінням виробу.
- Оновлення програмного забезпечення у зв'язку зі зміною параметрів мережі.

- Несправності виробу у зв'язку з використанням стороннього програмного забезпечення для змінення, модифікації або адаптації наявного програмного забезпечення.
- Несправності виробу, пов'язані з використанням без аксесуарів, затверджених виробником.
- Окислені вироби

У жодному разі виробник не несе відповідальності за втрату даних, що зберігаються на диску. Так само виробник не зобов'язаний перевіряти, чи картки SIM / SD вийнято з повернених виробів.

Відремонтовані або змінені вироби можуть містити нові та/або відновлені компоненти та обладнання.

СПОСОБИ РЕАЛІЗАЦІЇ

Для отримання гарантійного обслуговування просимо вас принести свій виріб до місця продажу разом із підтвердженням покупки (касовий чек, рахунок-фактура...) та аксесуарами, що входять у комплект, в оригінальній упаковці.

Важливо мати таку інформацію, як дата покупки, модель і серійний номер або IMEI (ці дані зазвичай з'являються на виробі, упаковці або підтвердженні покупки).

В іншому випадку ви повинні повернути виріб з аксесуарами, необхідними для правильної роботи (блок живлення, адаптер і т.д.)

Якщо ваша заявка підпадає під дію гарантії, сервісний центр зможе, наскільки це дозволено місцевим законодавством:

- відремонтувати або замінити дефектні деталі;
- обміняти повернений виріб на продукт, який має принаймні таку саму функціональність і є рівноцінним у плані продуктивності;
- відшкодувати вартість покупки виробу, зазначену на підтвердженні покупки.

Якщо застосовується одне з цих трьох рішень, це не дає право на продовження або відновлення гарантійного терміну.





SAS OIA, 200, rue de la Recherche, Le Colibri
BP 169, 59650 Villeneuve d'Ascq, France
www.auchan-retail.com/contact

Made in China

