

# Selecline

**154469**

Ⓔ **EN** USER MANUAL

Bar refrigerator (p. 3)

Ⓔ **ES** MANUAL DEL USUARIO

Mini frigorífico (p. 48)

Ⓔ **PL** INSTRUKCJA UŻYTKOWNIKA

Lodówka barowa (s. 93)

Ⓔ **RO** MANUAL DE UTILIZARE

Bar frigider (p. 139)

Ⓔ **UA** Посібник користувача

Барний холодильник  
(с. 188)

Ⓔ **FR** MANUEL D'UTILISATION

Réfrigérateur de bar (p. 25)

Ⓔ **PT** MANUAL DO UTILIZADOR

Frigorífico para bar (p. 70)

Ⓔ **HU** HASZNÁLATI ÚTMUTATÓ

Bárhűtőszekrény (117. o.)

Ⓔ **RU** РУКОВОДСТВО ПОЛЬЗОВАТЕЛЯ

Мини-бар (с. 163)



<b>EN</b>	<b>User manual</b>	P. 3
<b>FR</b>	<b>Manuel d'utilisation</b>	P. 25
<b>ES</b>	<b>Manual del usuario</b>	P. 48
<b>PT</b>	<b>Manual do utilizador</b>	P. 70
<b>PL</b>	<b>Instrukcja użytkownika</b>	S. 93
<b>HU</b>	<b>Használati útmutató</b>	117. o.
<b>RO</b>	<b>Manual de utilizare</b>	P. 139
<b>RU</b>	<b>Руководство пользователя</b>	C. 163
<b>UA</b>	<b>Посібник користувача</b>	C. 188

# TABLE OF CONTENTS:

---



1. Safety information	P. 3
2. Overview	P. 13
3. Reverse Door	P. 14
4. Installation	P. 16
5. Daily Use	P. 18

---

 **Safety information**



In the interest of your safety and to ensure the correct use, before installing and first using the appliance, read this user manual carefully, including its hints and warnings. To avoid unnecessary mistakes and accidents, it is important to ensure that all people using the appliance are thoroughly familiar with its operation and safety features. Save these instructions and make sure that they remain with the appliance if it is moved or sold, so that everyone using it through its life will be properly informed on appliance use and safety.





For the safety of life and property keep the precautions of these user's instructions as the manufacturer is not responsible for damages caused by omission.

## **Children and vulnerable people safety**

- This appliance can be used by children aged from 8 years and above and persons with reduced physical, sensory or mental capabilities or lack of experience and knowledge if they have been given supervision or instruction concerning use of the appliance in a safe way and understand the hazards involved.
- Children aged from 3 to 8 years are allowed to load and unload this appliance.

- Children should be supervised to ensure that they do not play with the appliance.
- Cleaning and user maintenance shall not be made by children unless they are aged from 8 years and above and supervised.
- Keep all packaging well away from children. There is risk of suffocation.
- If you are discarding the appliance pull the plug out of the socket, cut the connection cable (as close to the appliance as you can) and remove the door to prevent playing children to suffer electric shock or to close themselves into it.
- If this appliance featuring magnetic door seals is to replace an older appliance having a spring lock (latch) on the door or lid, be sure to make that spring lock unusable before you discard the old appliance. This will prevent it from becoming a death trap for a child.

### **General safety**

-  **WARNING!** Keep ventilation openings, in the appliance enclosure or in the built-in structure, clear of obstruction.
-  **WARNING!** Do not use mechanical devices or other means to accelerate the defrosting process, other than those recommended by the manufacturer.
-  **WARNING!** Do not damage the refrigerant circuit.
-  **WARNING!** Do not use other electrical appliances (such as ice cream makers) inside of refrigerating

## Safety information



appliances, unless they are approved for this purpose by the manufacture.

 **WARNING!** Do not touch the light bulb if it has been on for a long period of time because it could be very hot.<sup>1)</sup>

 **WARNING!** When positioning the appliance, ensure the supply cord is not trapped or damaged.

 **WARNING!** Do not locate multiple portable socket-outlets or portable power suppliers at the rear of the appliance.

- Do not store explosive substances such as aerosol cans with a flammable propellant in this appliance.
- The refrigerant isobutane (R-600a) is contained within the refrigerant circuit of the appliance, a natural gas with a high level of environmental compatibility, which is nevertheless flammable.
- During transportation and installation of the appliance, be certain that none of the components of the refrigerant circuit become damaged.
  - avoid open flames and sources of ignition
  - thoroughly ventilate the room in which the appliance is situated
- It is dangerous to alter the specifications or modify this product in any way. Any damage to the cord may cause a short circuit, fire and/or electric shock.
- This appliance is intended to be used in household and similar applications such as

<sup>1)</sup> If there is a light in the compartment.

- staff kitchen areas in shops, offices and other working environments;
- farm houses and by clients in hotels, motels and other residential type environments;
- bed and breakfast type environments;
- catering and similar non-retail applications.

 **WARNING!** Any electrical components (plug, power cord, compressor and etc.) must be replaced by a certified service agent or qualified service personnel.

 **WARNING!** The light bulb supplied with this appliance is a “special use lamp bulb” usable only with the appliance supplied. This “special use lamp” is not usable for domestic lighting.<sup>1)</sup>

- Power cord must not be lengthened.
- Make sure that the power plug is not squashed or damaged by the back of the appliance. A squashed or damaged power plug may overheat and cause a fire.
- Make sure that you can come to the mains plug of the appliance.
- Do not pull the mains cable.
- If the power plug socket is loose, do not insert the power plug. There is a risk of electric shock or fire.
- You must not operate the appliance without the lamp.
- This appliance is heavy. Care should be taken when moving it.
- Do not remove nor touch items from the freezer compartment if you hands are damp/wet, as this could cause skin abrasions or frost/freezer burns.

1) If there is a light in the compartment.

## Safety information

CE

EN

- Avoid prolonged exposure of the appliance to direct sunlight.

### Daily use

- Do not put hot on the plastic parts in the appliance.
- Do not place food products directly against the rear wall.
- Frozen food must not be re-frozen once it has been thawed out.<sup>1)</sup>
- Store pre-packed frozen food in accordance with the frozen food manufacture's instructions.<sup>1)</sup>
- Appliance's manufactures storage recommendations should be strictly adhered to. Refer to relevant instructions.
- Do not place carbonated or fizzy drinks in the freezer compartment as it creates pressure on the container, which may cause it to explode, resulting in damage to the appliance.<sup>1)</sup>
- Ice lollies can cause frost burns if consumed straight from the appliance.<sup>1)</sup>
- To avoid contamination of food, please respect the following instructions
- Opening the door for long periods can cause a significant increase of the temperature in the compartments of the appliance.
- Clean regularly surfaces that can come in contact with food and accessible drainage systems.
- Clean water tanks if they have not been used for 48h; flush the water system connected to a water supply if water has not been drawn for 5 days.

<sup>1)</sup> If there is a freezer compartment.



- Store raw meat and fish in suitable containers in the refrigerator, so that it is not in contact with or drip onto other food.
- Two-star frozen-food compartments (if they are presented in the appliance) are suitable for storing pre-frozen food, storing or making ice-cream and making ice cubes.
- One-, two- and three -star compartments (if they are presented in the appliance) are not suitable for the freezing of fresh food.
- If the appliance is left empty for long periods, switch off, defrost, clean, dry and leave the door open to prevent mould developing within the appliance.

## Care and cleaning

- Before maintenance, switch off the appliance and disconnect the mains plug from the mains socket.
- Do not clean the appliance with metal objects.
- Do not use sharp objects to remove frost from the appliance. Use a plastic scraper<sup>1)</sup>
- Regularly examine the drain in the refrigerator for defrosted water. If necessary, clean the drain.
- If the drain is blocked, water will collect in to bottom of the appliance.<sup>2)</sup>

## Installation

**Important!** For electrical connection carefully follow the instructions given in specific paragraphs.

1) If there is a freezer compartment.

2) If there is a fresh-food storage compartment.



## Safety information

CE

EN

- Unpack the appliance and check if there are damages on it. Do not connect the appliance if it is damaged. Report possible damages immediately to the place you bought it. In that case retain packing.
- It is advisable to wait at least four hours before connecting the appliance to allow the oil to flow back in the compressor.
- Adequate air circulation should be around the appliance, lacking this leads to overheating. To achieve sufficient ventilation follow the instructions relevant to installation.
- Wherever possible the spacers of the product should be against a wall to avoid touching or catching warm parts (compressor, con-denser) to prevent possible burn.
- The appliance must not be located close to radiators or cookers.
- Make sure that the mains plug is accessible after the installation of the appliance.

### **Service**

- Any electrical work required to do the servicing of the appliance should be carried out by a qualified electrician or competent person.
- This product must be serviced by an authorized Service Center, and only genuine spare parts must be used.

### **Energy saving**

- Don't put hot food in the appliance;
- Don't pack food close together as this prevents air circulating;

- Make sure food don't touch the back of the compartment(s);
- If electricity goes off, don't open the door(s);
- Don't open the door(s) frequently;
- Don't keep the door(s) open for too long time;
- Don't set the thermostat on exceeding cold temperatures;
- All accessories, such as drawers, shelves balconies, should be kept there for lower energy consumption.

### **Environment Protection**

 This appliance does not contain gasses which could damage the ozone layer, in either its refrigerant circuit or insulation materials. The appliance shall not be discarded together with the urban refuse and rubbish. The insulation foam contains flammable gases: the appliance shall be disposed according to the appliance regulations to obtain from your local authorities. Avoid damaging the cooling unit, especially the heat exchanger.

The materials used on this appliance marked by the  symbol are recyclable.

 The symbol on the product or on its packaging indicates that this product may not be treated as household waste. Instead it should be taken to the appropriate collection point for the recycling of electrical and electronic equipment. By ensuring this product is disposed of correctly, you will help prevent potential negative consequences for the environment and human health, which could otherwise be caused by inappropriate waste handling of this product. For more detailed information about recycling of this product, please contact your local council, your household waste disposal service or the shop where you purchased the product.

## **Packaging materials**

The materials with the symbol are recyclable. Dispose the packaging in a suitable collection containers to recycle it.

## **Disposal of the appliance**

1. Disconnect the mains plug from the mains socket.
2. Cut off the mains cable and discard it.



 **WARNING!** During using, service and disposal the appliance, please pay attention to symbol similar as left side, which is located on rear of appliance (rear panel or compressor) and with yellow or orange color.

It's risk of fire warning symbol. There are flammable materials in refrigerant pipes and compressor.

Please be far away fire source during using, service and disposal.

- If the power cable is damaged, it must be replaced by the manufacturer, its after-sales service or personnel with a similar qualification in order to prevent danger.
- There should be a statement in the manual that the appliance should not be placed on a support or table, otherwise it should be placed far away from the edge of the support of table, because it may overturn when opening the door.



## 2/ TECHNICAL DATA

Brand name	Selecline
Model number	154469 / DF1-06B-1
Protection class	Class I
Power supply	220 - 240 V~, 50 Hz
Power consumption	106 kWh/y
Exterior dimensions (H x L x W)	52.8 x 46 x 51 cm
Net weight	14 kg

## 2/ TECHNICAL DATA

Brand name	Selecline
Model number	154469 / DF1-06-4
Protection class	Class I
Power supply	220 - 240 V~, 50 Hz
Power consumption	99 kWh/y
Exterior dimensions (H x L x W)	52.8 x 46 x 51 cm
Net weight	14 kg

# Overview

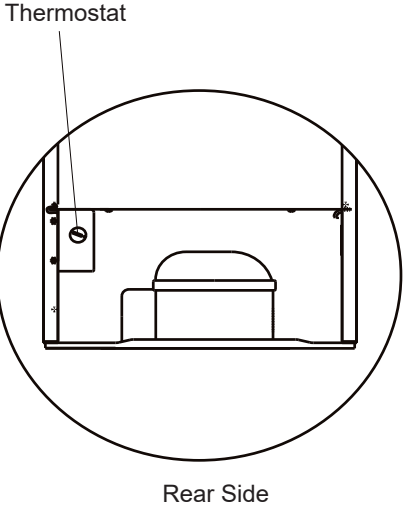
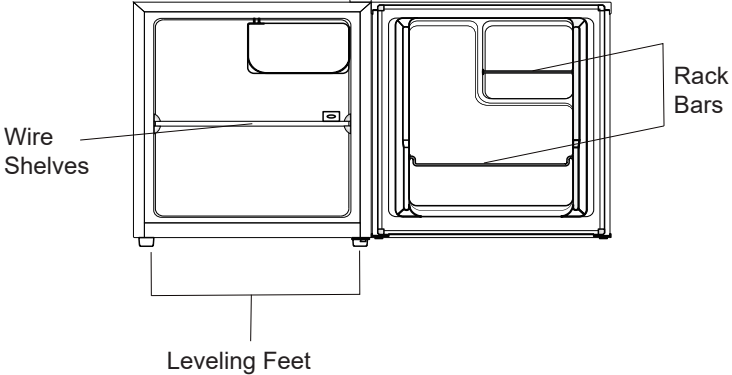

Note: Above picture is for reference only.

## Reverse Door

**Tool required:** Philips screwdriver, Flat bladed screwdriver, Hexagonal spanner.

- Ensure the unit is unplugged and empty.
- To take the door off, it is necessary to tilt the unit backwards. You should rest the unit on something solid so that it will not slip during the door reversing process.
- All parts removed must be saved to do the reinstallation of the door.
- Do not lay the unit flat as this may damage the coolant system.
- It's better that 2 people handle the unit during assembly.

1. Remove the top right hinge cover.

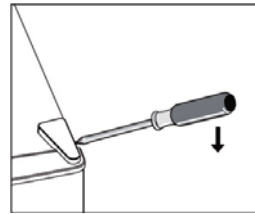

2. Undo the screws. Then remove the hinge bracket.

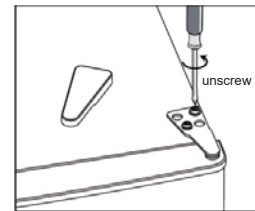

3. Remove the top left screw cover.

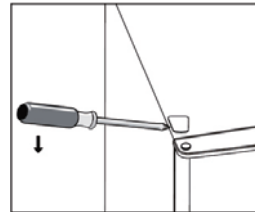

4. Move the core cover from left side to right side. And then lift the upper door and place it on a padded surface to prevent it from scratching.

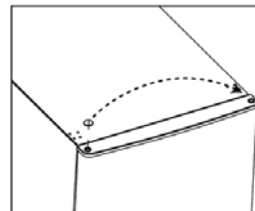

## Reverse Door

EN

5. Unscrew and remove the bottom hinge pin, turn the bracket over and replace it.

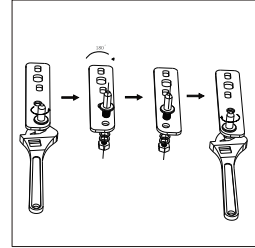
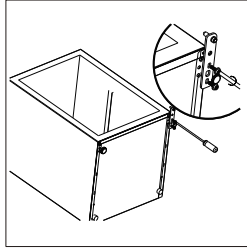

6. Refit the bracket fitting the bottom hinge pin. Replace both adjustable feet.

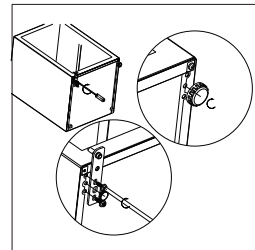

7. Place the door back on. Ensure the door is aligned horizontally and vertically so that the seals are closed on all sides before finally tightening the top hinge.  
8. Insert the hinge bracket and screw it to the top of the unit.  
9. Use a spanner to tighten it if necessary.

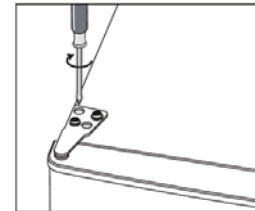

10. Put the hinge cover and the screw cover back.

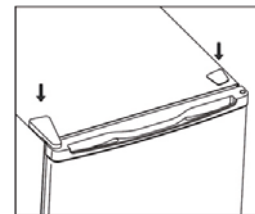

11. Detach the Fridge and the Freezer door gaskets and then attach them after rotating.

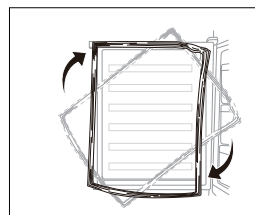

## Installation

### Space Requirement

- Keep enough space of door open.

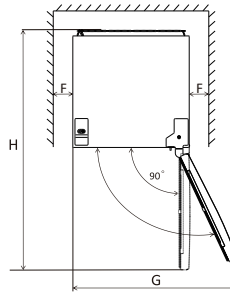
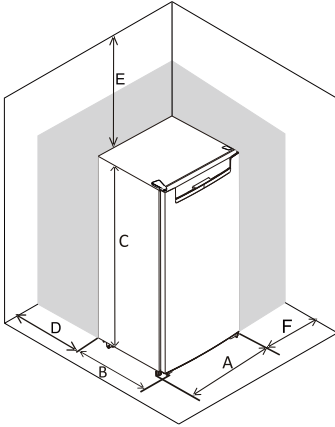

A	440
B	470
C	510
D	min=50
E	min=50
F	min=50
G	880
H	910

### Levelling the unit

To do this adjust the two levelling feet at front of the unit.

If the unit is not level, the doors and magnetic seal alignments will not be covered properly.

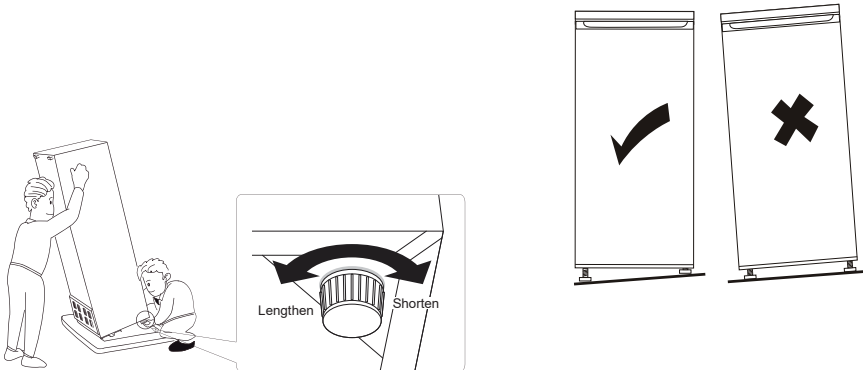



## Installation

---

EN

### Positioning

Install this appliance at a location where the ambient temperature corresponds to the climate class indicated on the rating plate of the appliance:

for refrigerating appliances with climate class:

- extended temperate: this refrigerating appliance is intended to be used at ambient temperatures ranging from 10 °C to 32 °C; (SN)
- temperate: this refrigerating appliance is intended to be used at ambient temperatures ranging from 16 °C to 32 °C;(N)
- subtropical: this refrigerating appliance is intended to be used at ambient temperatures ranging from 16 °C to 38 °C;(ST)
- tropical: this refrigerating appliance is intended to be used at ambient temperatures ranging from 16 °C to 43 °C;(T)

### Location

The appliance should be installed well away from sources of heat such as radiators, boilers, direct sunlight etc. Ensure that air can circulate freely around the back of the cabinet. To ensure best performance, if the appliance is positioned below an overhanging wall unit, the minimum distance between the top of the cabinet and the wall unit must be at least 50 mm. Ideally, however, the appliance should not be positioned below overhanging wall units. Accurate leveling is ensured by one or more adjustable feet at the base of the cabinet.

This refrigerating appliance is not intended to be used as a built-in appliance;



**Warning!** It must be possible to disconnect the appliance from the mains power supply; the plug must therefore be easily accessible after installation.

### Electrical connection

Before plugging in, ensure that the voltage and frequency shown on the rating plate correspond to your domestic power supply. The appliance must be earthed. The power supply cable plug is provided with a contact for this purpose. If the domestic power supply socket is not earthed, connect the appliance to a separate earth in compliance with current regulations, consulting a qualified electrician.

The manufacturer declines all responsibility if the above safety precautions are not observed. This appliance complies with the E.E.C. Directives.

## Daily Use

### Temperature setting recommendation

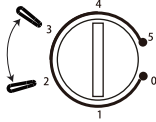
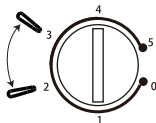
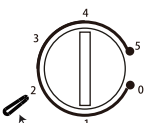
Temperature Setting Recommendation		
Environment Temperature	Freezer compartment	Fridge compartment
Summer	/	
		Set on 2-3
Normal	/	
		Set on 2-3
Winter	/	
		Set on 1-2

- Information above give users recommendation of temperature setting.

### Impact on Food Storage

- Under Recommended setting, the best storage time of fridge is no more than 3 days.
- The best storage time may reduce under other settings.

## Daily Use

---

The logo consists of the letters 'EN' inside a circle, which is itself inside a rounded square.

Daily use

Position different food in different compartments according to be below table

Refrigerator compartments	Type of food
Door or balconies of fridge compartment	<ul style="list-style-type: none"><li>• Foods with natural preservatives, such as jams, juices, drinks, condiments.</li><li>• Do not store perishable foods.</li></ul>
Crisper drawer (salad drawer)	<ul style="list-style-type: none"><li>• Fruits, herbs and vegetables should be placed separately in the crisper bin.</li><li>• Do not store bananas, onions, potatoes, garlic in the refrigerator.</li></ul>
Fridge shelf — middle	<ul style="list-style-type: none"><li>• Dairy products, eggs</li></ul>
Fridge shelf — top	<ul style="list-style-type: none"><li>• Foods that do not need cooking, such as ready-to-eat foods, deli meats, leftovers.</li></ul>

## Daily Use

### First use

#### Cleaning the interior

Before using the appliance for the first time, wash the interior and all internal accessories with lukewarm water and some neutral soap so as to remove the typical smell of a brand new product, then dry thoroughly.

**Important!** Do not use detergents or abrasive powders, as these will damage the finish.

### Temperature Setting

- Plug on your appliance. The internal temperature is controlled by a thermostat. There are 6 (8) settings. **1** is warmest setting and **5** (7) is coldest setting and 0 is off.
- The appliance may not operate at the correct temperature if it is in a particularly hot or if you open the door often.

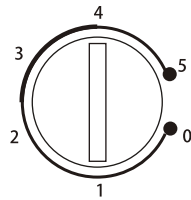

### Daily use

#### Movable shelves

All shelves are able to be moved to suitable positions.

#### Positioning the door shelves

In order to storage food or beverage with different size, the door shelves can be placed at different height. Follow below process to adjust the shelves.

- Step 1. Pull the shelf to be free.
- Step 2. Select suitable position and press the shelf to two convex plates until it is totally blocked.

#### Vegetable Drawer

The drawer is suitable for storing fruit and vegetables. It can be pull out freely.

#### Thawing

Deep-frozen or frozen food, prior to be used, can be thawed in a fridge compartment or at room temperature. Place the frozen food in a dish or bowl to avoid the flowing of condensate water when thaw it in compartment.

This refrigerating appliance is not suitable for freezing foodstuffs.

## Helpful hints and tips

#### Hints for fresh food refrigeration

To obtain the best performance:

- do not store warm food or evaporating liquids in the refrigerator
- do cover or wrap the food, particularly if it has a strong flavor
- position food so that air can circulate freely around it

## Daily Use

---

EN

### Hints for refrigeration

Useful hints:

- Meat (all types): wrap in polythene bags and place on the glass shelf above the vegetable drawer. For safety, store in this way only one or two days at the most.
- Cooked foods, cold dishes, etc.: these should be covered and may be placed on any shelf.
- Fruit and vegetables: these should be thoroughly cleaned and placed in the vegetable drawer.
- Butter and cheese: these should be placed in special airtight containers or wrapped in aluminium foil or polythene bags to exclude as much air as possible.
- Milk bottles: these should have a cap and should be stored in the bottle rack on the door. Bananas, potatoes, onions and garlic, if not packed, must not be kept in the refrigerator.

### Cleaning

For hygienic reasons the appliance interior, including interior accessories, should be cleaned regularly.



**Caution!** The appliance may not be connected to the mains during cleaning. Danger of electrical shock! Before cleaning switch the appliance off and remove the plug from the mains, or switch off or turn out the circuit breaker or fuse. Never clean the appliance with a steam cleaner. Moisture could accumulate in electrical components, danger of electrical shock! Hot vapors can lead to the damage of plastic parts. The appliance must be dry before it is placed back into service.

**Important!** Ethereal oils and organic solvents can attack plastic parts, e.g. lemon juice or the juice from orange peel, butyric acid, cleanser that contain acetic acid.

- Do not allow such substances to come into contact the appliance parts.
- Do not use any abrasive cleaners
- Remove the food from the freezer. Store them in a cool place, well covered.
- Switch the appliance off and remove the plug from the mains, or switch off or turn out the circuit breaker or fuse.
- Clean the appliance and the interior accessories with a cloth and lukewarm water. After cleaning wipe with fresh water and rub dry.
- Accumulation of dust at the condenser increases energy consumption. For this reason carefully clean the condenser at the back of the appliance once a year with a soft brush or a vacuum cleaner.<sup>1)</sup>
- After everything is dry place appliance back into service.

1) If the condenser is at back of appliance.

## Daily Use

### Troubleshooting



**Caution!** Before troubleshooting, disconnect the power supply. Only a qualified electrician of competent person must do the troubleshooting that is not in this manual.

**Important!** There are some sounds during normal use (compressor, refrigerant circulation).

Problem	Possible cause	Solution
Appliance does not work	Temperature regulation knob is set at number "0".	Set the knob at other number to switch on the appliance.
	Mains plug is not plugged in or is loose	Insert mains plug.
	Fuse has blown or is defective	Check fuse, replace if necessary.
	Socket is defective	Mains malfunctions are to be corrected by an electrician.
The food is too warm.	Temperature is not properly adjusted.	Please look in the initial Temperature Setting section.
	Door was open for an extended period.	Open the door only as long as necessary.
	A large quantity of warm food was placed in the appliance within the last 24 hours.	Turn the temperature regulation to a colder setting temporarily.
	The appliance is near a heat source.	Please look in the installation location section.
Appliance cools too much	Temperature is set too cold.	Turn the temperature regulation knob to a warmer setting temporarily.
Unusual noises	Appliance is not level.	Re-adjust the feet.
	The appliance is touching the wall or other objects.	Move the appliance slightly.
	A component, e.g. a pipe, on the rear of the appliance is touching another part of the appliance or the wall.	If necessary, carefully bend the component out of the way.

If the malfunction shows again, contact the Service Center.

These data are necessary to help you quickly and correctly. Write the necessary data here, refer to the rating plate.

## WARRANTY AND LIMITATIONS OF LIABILITY

This product is guaranteed for a period of 24 months (defined by local law, as per the period on the receipt) from the date of purchase against any failures resulting from manufacturing or material defects.

This warranty does not cover damage caused by improper installation, improper use, or normal wear and tear of the product.

More specifically, the warranty does not cover:

-- Damage or problems caused by improper use, accident, alteration or electrical connection of improper intensity or voltage.

-- Modified products, those whose warranty seal or serial number have been damaged, altered, removed or oxidised.

-- Replaceable batteries and accessories are guaranteed for a period of 6 months.

-- Battery failure, due to overcharging or failure to comply with the safety instructions in the manual.

-- Cosmetic damage, including scratches, dents, or any other element.

-- Damage caused by any intervention carried out by an unauthorised person.

-- Defects caused by normal wear and tear or due to normal ageing of the product.

-- Software updates due to a change in network settings.

-- Product failures due to the use of third party software to modify, change or adapt the existing software.

-- Product failures caused by use without accessories approved by the manufacturer.

-- Oxidised products.

Under no circumstances can the manufacturer be held responsible for the loss of data stored

on the disk. Similarly, the manufacturer is not required to verify that the SIM/SD cards are removed from the returned products.

Repaired or replaced products may include new and/or reconditioned components and equipment.

### TERMS AND CONDITIONS OF IMPLEMENTATION

To obtain a warranty service, you are requested to return your product to the customer service

desk of your retail outlet with your proof of purchase (receipt, invoice, ...), the product and its

supplied accessories, with its original packaging.

It is important to have the date of purchase, the model and the serial or IMEI number on hand

as information (this information usually appears on the product, the packaging or your proof of purchase).

Failing this, you must return the product with the accessories necessary for its proper operation

(power supply, adaptor, etc.).

In the event that your claim is covered by the warranty, the after-sales service may, within the

limits of local law, either:



- Repair or replace defective parts.
- Exchange the returned product with a product that has at least the same functionality and that is equivalent in terms of performance.
- Refund the product at the purchase price of the product mentioned on the proof of purchase.

If one of these 3 solutions is made use of, this does not extend or renew the warranty period.

#### Repair and replacement parts service

1. Do not attempt to repair this product yourself. Improper operation may result in accidental injury.
2. Details of the professional repair service are listed below:  
Please see the bottom of the manual
3. Replacement parts will be delivered within 15 days after the order is received.



# SOMMAIRE :

---

1. Consignes de sécurité	P. 25
2. Vue d'ensemble	P. 36
3. Porte réversible	P. 37
4. Installation	P. 39
5. Utilisation quotidienne	P. 41

---

## **Consignes de sécurité**



Dans l'intérêt de votre sécurité et pour garantir une utilisation correcte, nous vous recommandons, avant l'installation et la première utilisation de l'appareil, de lire attentivement ce manuel, ainsi que ses conseils et avertissements. Pour éviter les erreurs et les accidents inutiles, il est important de veiller à ce que toutes les personnes utilisant l'appareil soient familiarisées avec ses caractéristiques de fonctionnement et de sécurité. Conservez ces instructions et n'oubliez pas de les joindre avec l'appareil au cas où il serait vendu ou cédé, de sorte que tous les utilisateurs soient bien informés sur l'utilisation et la sécurité de l'appareil tout au long de sa durée de vie. Pour la sécurité de la vie et des biens, suivez les précautions de ce manuel d'utilisation, étant donné que le fabricant n'est pas responsable des dommages causés par l'omission d'une instruction.

### **Sécurité des enfants et de personnes vulnérables**

- Cet appareil peut être utilisé par des enfants âgés de 8 ans et plus ainsi que par des personnes dont les capacités physiques, sensorielles et mentales sont réduites, ou des personnes dénuées d'expérience

FR

ou de connaissance, si ceux-ci ont bénéficié d'une surveillance ou d'instructions préalables concernant l'utilisation de l'appareil en toute sécurité et comprennent les dangers encourus.

- Les enfants âgés de 3 à 8 ans sont autorisés à charger et à décharger cet appareil.
- Les enfants doivent être surveillés afin qu'ils ne puissent pas jouer avec cet appareil.
- Les enfants ne doivent pas être autorisés à nettoyer ou entretenir l'appareil à moins d'être surveillés et d'avoir au moins 8 ans.
- Conservez tous les emballages à l'écart des enfants. Il y a un risque d'étouffement.
- Si vous devez vous débarrasser de l'appareil, retirez la fiche de la prise, coupez le cordon d'alimentation (le plus près possible de l'appareil) et enlevez la porte pour empêcher que les enfants s'exposent à une décharge électrique ou s'enferment dans l'appareil.
- Si cet appareil, muni de fermetures magnétiques, doit remplacer un appareil plus ancien comportant un verrou à ressort (loquet) sur la porte ou le couvercle, assurez-vous de rendre ce ressort inutilisable avant de mettre l'ancien appareil au rebut. Cela évitera que l'appareil se transforme en piège mortel pour un enfant.

### **Sécurité générale**

-  **MISE EN GARDE** Les ouvertures d'aération doivent rester exemptes de toute obstruction, à l'intérieur ou à l'extérieur de l'appareil.

 **MISE EN GARDE** N'utilisez pas de dispositifs mécaniques ou d'autres moyens pour accélérer le processus de dégivrage, autres que ceux conseillés par le fabricant.

 **MISE EN GARDE** N'endommagez pas le circuit réfrigérant.

 **MISE EN GARDE** N'utilisez pas d'autres appareils électriques (tels que des sorbetières) à l'intérieur des appareils de réfrigération, sauf s'ils ont été spécialement agréés à cet effet par le fabricant.

 **MISE EN GARDE** Ne touchez pas l'ampoule si elle a été allumée depuis longtemps, car elle pourrait être très chaude.<sup>1)</sup>

 **MISE EN GARDE** Lorsque vous placez l'appareil, assurez-vous que le câble d'alimentation n'est pas coincé ou endommagé.

 **MISE EN GARDE** Ne placez pas plusieurs multiprises ou blocs d'alimentation portables à l'arrière de l'appareil.

- Ne stockez pas de substances explosives comme des bombes aérosol contenant du gaz inflammable dans cet appareil.
- Le réfrigérant isobutane (R-600a) contenu dans le circuit frigorifique de l'appareil, est un gaz naturel pourvu d'un haut niveau de compatibilité avec l'environnement, il est toutefois inflammable.
- Assurez-vous pendant le transport et l'installation de l'appareil qu'aucun des composants du circuit frigorifique ne s'endommage.

<sup>1)</sup> En présence d'un compartiment de congélation.



FR

- évitez les flammes nues et les sources d'inflammation
- aérez bien la pièce dans laquelle se trouve l'appareil
- Il est dangereux de modifier les caractéristiques techniques ou d'altérer ce produit d'une façon ou d'une autre. Tout dommage du cordon d'alimentation peut provoquer un court-circuit, un incendie et/ou une décharge électrique.
- Cet appareil est destiné à un usage domestique et pour des applications similaires telles que :
  - coin cuisine dédié aux employés dans une boutique, un bureau et tout autre environnement de travail ;
  - dans des fermes, par les clients d'hôtels, motels et autres endroits résidentiels ;
  - environnements de type bed-and-breakfast ;
  - restauration et autres applications excluant la vente au détail.

 **MISE EN GARDE** Tous les composants électriques (fiche, cordon d'alimentation, compresseurs, etc.) doivent être remplacés par un agent de service agréé ou du personnel qualifié.

 **MISE EN GARDE** L'ampoule fournie avec cet appareil est une « ampoule à usage spécial » utilisable uniquement avec l'appareil fourni. Cette « lampe à usage spécial » n'est pas utilisable pour l'éclairage domestique.<sup>1)</sup>

- Le cordon d'alimentation ne doit pas être prolongé.
- Assurez-vous que la fiche d'alimentation n'est pas écrasée ou endommagée par l'arrière de l'appareil.

1) En présence d'un compartiment de congélation.

Une fiche d'alimentation écrasée ou endommagée peut surchauffer et causer un incendie.

- Assurez-vous que vous pouvez facilement accéder à la prise de courant de l'appareil.
- Ne tirez pas sur le cordon.
- Si la prise de courant murale est dévissée, n'insérez pas la fiche d'alimentation. Il existe un risque de décharge électrique ou d'incendie.
- N'utilisez jamais l'appareil sans la lampe.
- Cet appareil est lourd. Prenez des précautions quand vous le déplacez.
- Ne retirez pas et ne touchez pas des éléments du compartiment congélateur avec les mains humides/mouillées, car cela pourrait provoquer des lésions, voire des brûlures de congélation/engelures.
- Évitez l'exposition prolongée de l'appareil aux rayons directs du soleil.

FR

### **Utilisation quotidienne**

- N'entrez pas d'objets chauds sur les pièces en plastique à l'intérieur de l'appareil.
- Ne placez pas d'aliments directement contre la paroi arrière intérieure.
- Une fois décongelés, les aliments surgelés ne doivent pas être recongelés.<sup>1)</sup>
- Conservez les aliments surgelés et préemballés selon les instructions du fabricant des aliments surgelés.<sup>1)</sup>
- Veuillez observer strictement les recommandations d'entreposage du fabricant de l'appareil. Reportez-vous aux instructions correspondantes.

1) En présence d'un compartiment de congélation.

 FR

- Ne mettez pas de boissons gazeuses dans le congélateur, car ceci génère une pression sur le récipient, qui peut le faire exploser et endommager l'appareil.<sup>1)</sup>
- Les esquimaux peuvent provoquer des engelures s'ils sont consommés directement à leur sortie de l'appareil.<sup>1)</sup>
- Pour éviter la contamination des aliments, respectez les instructions suivantes :
- L'ouverture de la porte pendant de longues périodes peut provoquer une augmentation significative de la température dans les compartiments de l'appareil.
- Nettoyez régulièrement les surfaces qui peuvent entrer en contact avec des aliments et les systèmes de drainage accessibles.
- Nettoyez les réservoirs d'eau s'ils n'ont pas été utilisés pendant 48 heures : rincez le circuit d'eau raccordé à une alimentation en eau si l'eau n'a pas été puisée 5 jours de suite.
- Conservez la viande et le poisson crus dans des récipients appropriés au réfrigérateur pour éviter qu'ils soient en contact avec d'autres aliments ou s'égouttent sur ceux-ci.
- Les compartiments d'aliments congelés à deux étoiles (si l'appareil en dispose) conviennent à la conservation d'aliments précongelés et à la conservation ou à la fabrication de crème glacée et de glaçons.
- Les compartiments à 1, 2 et 3 étoiles (si l'appareil en dispose) ne conviennent pas à la congélation des aliments frais.

1) En présence d'un compartiment de congélation.

- Si l'appareil est laissé vide pendant de longues périodes, éteignez-le, dégivrez-le, nettoyez-le, séchez-le et laissez la porte ouverte pour empêcher le développement de moisissure dans l'appareil.

## Entretien et nettoyage

- Avant l'entretien, éteignez l'appareil et débranchez le cordon d'alimentation de la prise de courant.
- Ne nettoyez pas l'appareil avec des objets métalliques.
- N'utilisez pas d'objets pointus pour enlever la couche de givre de l'appareil. Utilisez un grattoir en plastique.<sup>1)</sup>
- Vérifiez régulièrement la présence d'eau de dégivrage dans le drain du réfrigérateur. Si nécessaire, nettoyez-le.
- Si le drain est bouché, l'eau s'accumulera au fond de l'appareil.<sup>2)</sup>

## Installation

**Important** : Pour le branchement électrique, respectez scrupuleusement les instructions indiquées dans les paragraphes s'y rapportant.

- Déballez l'appareil et vérifiez qu'il n'est pas endommagé. Ne le branchez pas s'il est endommagé. Signalez immédiatement les dommages éventuels à l'endroit où vous avez acheté l'appareil. Dans ce scénario, gardez l'emballage.
- Il est conseillé d'attendre au moins quatre heures avant de brancher l'appareil pour permettre au liquide de refroidissement de refluer dans le compresseur.

<sup>2)</sup> En présence d'un compartiment de conservation de denrées fraîches.

 FR

- Gardez un espace adéquat autour de l'appareil pour permettre une circulation d'air suffisante. Le non-respect de cette instruction peut conduire à une surchauffe. Pour assurer une ventilation suffisante, respectez les instructions relatives à l'installation.
- Posez les entretoises de l'appareil contre un mur pour éviter le contact avec les parties chaudes (le compresseur ou le condenseur) et pour prévenir des brûlures.
- L'appareil ne doit pas être positionné à proximité de radiateurs ou de cuisinières.
- Assurez-vous que la fiche de l'appareil reste accessible après l'installation.

### **Entretien**

- Tous travaux électriques nécessaires à l'entretien de l'appareil doivent être effectués par un électricien qualifié ou une personne compétente.
- Cet appareil doit être réparé par un centre de service autorisé, et uniquement des pièces de rechange d'origine doivent être utilisées.

### **Économie d'énergie**



- N'entreposez jamais d'aliments chauds dans l'appareil ;
- Ne collez pas les aliments les uns aux autres pour permettre une bonne circulation d'air ;
- Assurez-vous que les aliments ne touchent pas l'arrière du ou des compartiments ;
- En cas de coupure de courant, n'ouvrez pas la ou les portes ;



- N'ouvrez pas la ou les portes fréquemment ;
- Ne laissez pas la ou les portes ouvertes trop longtemps ;
- Ne réglez pas le thermostat trop bas ;
- Vous devez garder tous les accessoires, tels que les tiroirs, les clayettes, les balconnets à l'intérieur de l'appareil pour réduire la consommation d'énergie.

FR

### Protection de l'environnement

 Cet appareil ne contient pas de gaz, ni dans son circuit de réfrigérant, ni dans les matériaux d'isolation, qui pourrait endommager la couche d'ozone. L'appareil ne doit pas être mis au rebut avec les ordures ménagères. La mousse d'isolation contient des gaz inflammables : l'appareil doit être éliminé conformément à la réglementation sur les appareils électriques que vous pouvez obtenir auprès des collectivités locales. Évitez d'endommager l'unité de refroidissement, en particulier l'échangeur de chaleur. Les matériaux utilisés dans cet appareil et identifiés par le symbole  sont recyclables.

 Le symbole apposé sur l'appareil ou sur son emballage indique que l'appareil ne peut être traité comme déchet ménager. Il doit être remis à un point de collecte approprié pour le recyclage des équipements électriques et électroniques. En vous assurant que cet appareil est éliminé correctement, vous aiderez à prévenir les conséquences néfastes potentielles pour l'environnement et la santé humaine, pouvant être dus à la manipulation inappropriée des déchets de cet

FR

appareil. Pour plus d'informations sur le recyclage de cet appareil, veuillez vous renseigner auprès de votre mairie, de votre service d'élimination des déchets ménagers ou du magasin où vous avez acheté l'appareil.

### **Matériaux d'emballage**

Les matériaux avec le symbole sont recyclables. Éliminez l'emballage dans des conteneurs de collecte appropriés destinés au recyclage.

### **Mise au rebut de l'appareil**

1. Débranchez la fiche de la prise de courant.
2. Coupez le cordon d'alimentation et jetez-le.



**MISE EN GARDE** Pendant l'utilisation, l'entretien et la mise au rebut de l'appareil, veuillez prêter attention au symbole similaire à celui du côté gauche, qui est situé à l'arrière de l'appareil (panneau arrière ou compresseur) et de couleur jaune ou orange.

C'est un symbole d'avertissement de risque d'incendie. Il y a des matériaux inflammables dans les tuyaux de réfrigérant et le compresseur.

Veillez vous tenir à l'écart de toute source de flammes pendant l'utilisation, l'entretien et la mise au rebut.

- Si le câble d'alimentation est endommagé, il doit être remplacé par le fabricant, son service après vente ou des personnes de qualification similaire afin d'éviter un danger.
- Une consigne doit être insérée dans le manuel stipulant que l'appareil ne doit pas être placé sur un support ou une table, sauf s'il est être placé loin du bord du support ou de la table, car il pourrait se renverser lors de l'ouverture de la porte.

## 2/ CARACTÉRISTIQUES TECHNIQUES

Nom de marque	Selecline
Numéro de modèle	154469 / DF1-06B-1
Classe de protection	Classe I
Alimentation	220 - 240 V~,50 Hz
Consommation	106 kWh/an
Dimensions extérieures (H x P x L)	52,8 x 46 x 51 cm
Poids net	14 kg



## 2/ CARACTÉRISTIQUES TECHNIQUES

Nom de marque	Selecline
Numéro de modèle	154469 / DF1-06-4
Classe de protection	Classe I
Alimentation	220 - 240 V~,50 Hz
Consommation	99 kWh/an
Dimensions extérieures (H x P x L)	52,8 x 46 x 51 cm
Poids net	14 kg

## Vue d'ensemble

---

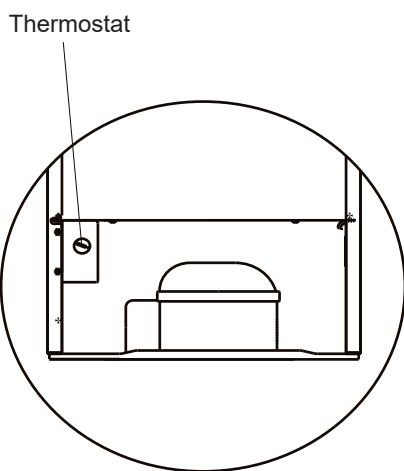
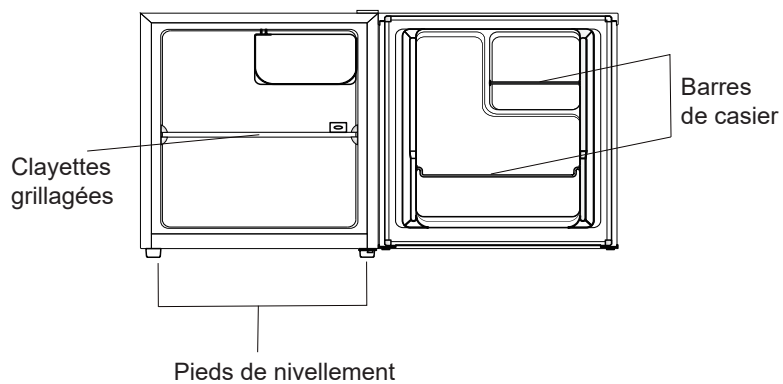

Face arrière

Remarque : L'illustration ci-dessus ne sert que de référence.

## Porte réversible

**Outils requis :** Tournevis cruciforme, tournevis à lame plate, clé hexagonale.

- Assurez-vous que l'appareil est débranché et vide.
- Penchez-le en arrière pour retirer la porte. Placez-le sur une surface dure afin qu'il ne glisse pas pendant le changement de sens de la porte.
- Toutes les pièces démontées doivent être conservées pour pouvoir réinstaller la porte.
- N'allongez pas l'appareil car cela pourrait endommager le système de refroidissement.
- Idéalement, il faut être 2 pour tenir l'appareil pendant son installation.



1. Retirez le cache de la charnière supérieure droite.

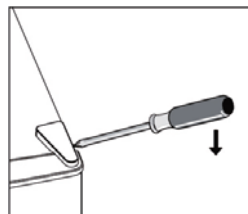

2. Dévissez les vis. Retirez ensuite le support de la charnière.

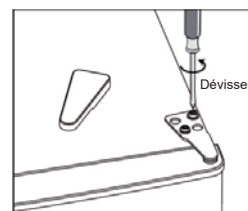

3. Retirez le cache de la vis supérieure gauche.

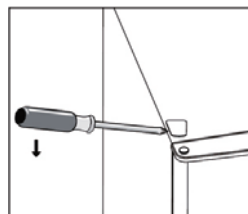

4. Déplacez le cache principal de la gauche vers la droite. Levez ensuite la porte supérieure et posez-la sur une surface capitonnée pour éviter de la rayer.

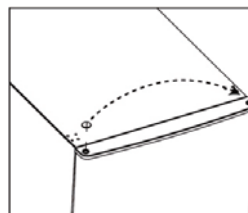

## Porte réversible

FR

5. Dévissez et retirez l'axe de la charnière inférieure, retournez le support et remettez-le en place.

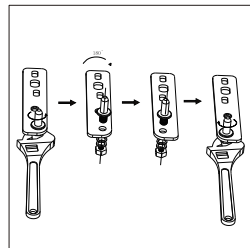
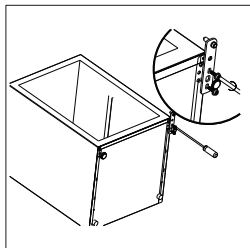

6. Refixez le support en ajustant l'axe de la charnière inférieure. Remplacez les deux pieds réglables.

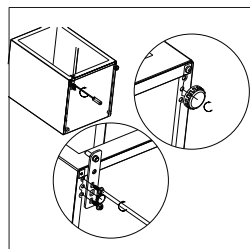

7. Remontez la porte. Vérifiez que la porte est alignée horizontalement et verticalement de sorte que les joints ferment correctement tous les côtés avant de serrer finalement la charnière supérieure.
8. Insérez le support de charnière et vissez-le sur le dessus de l'appareil.
9. Utilisez une clé pour resserrer si nécessaire.
10. Remettez en place le cache de la charnière et le cache de vis.

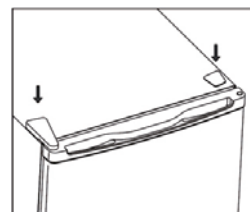
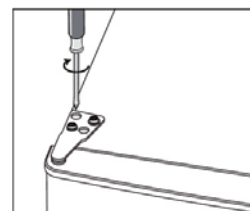

11. Détachez les joints de porte du réfrigérateur et du congélateur, puis fixez-les après les avoir tournés.

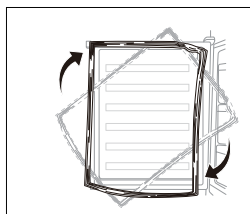

## Installation

### Encombrement

- Gardez suffisamment d'espace pour ouvrir la porte.

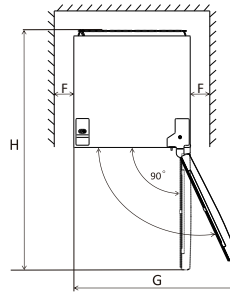
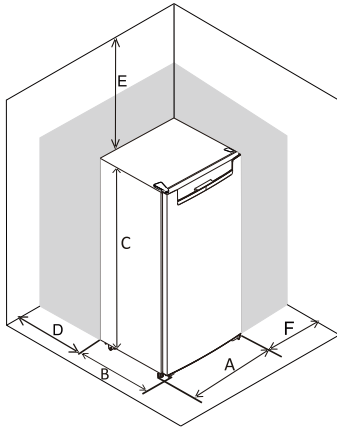

A	440
B	470
C	510
D	min=50
E	min=50
F	min=50
G	880
H	910



### Nivellement du réfrigérateur

Pour ce faire, réglez les deux pieds de nivellement à l'avant de l'appareil.

Si l'appareil n'est pas horizontal, l'alignement entre les portes et le joint de porte ne sera pas correctement couvert.

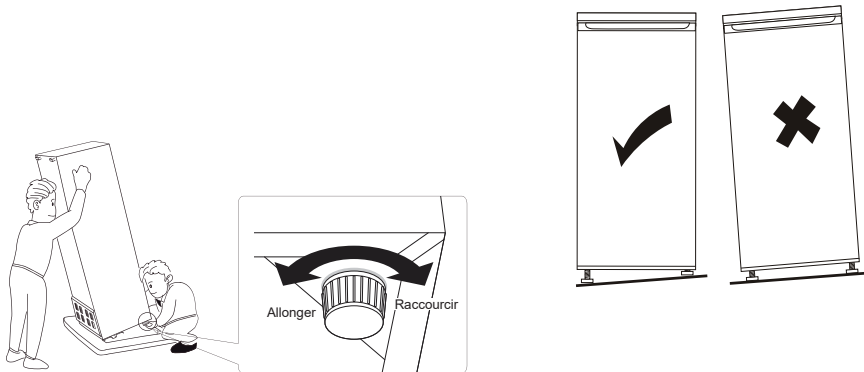

## Installation

---

### Positionnement

The logo consists of the letters 'FR' inside a circle, which is itself inside a square. The square has a light gray background and a dark gray border.

Installez l'appareil dans un endroit où la température ambiante correspond à la classe climatique indiquée sur la plaque signalétique.

pour les appareils frigorifiques de classe climatique :

- tempérée élargie : indique que ce réfrigérateur est destiné à être utilisé à des températures ambiantes comprises entre 10 et 32 °C (SN).
- tempérée : indique que ce réfrigérateur est destiné à être utilisé à des températures ambiantes comprises entre 16 et 32 °C (N).
- subtropicale : indique que ce réfrigérateur est destiné à être utilisé à des températures ambiantes comprises entre 16 et 38 °C (ST).
- tropicale : indique que ce réfrigérateur est destiné à être utilisé à des températures ambiantes comprises entre 16 et 43 °C (T).

### Emplacement

L'appareil doit être installé loin des sources de chaleur, telles que les radiateurs, les chaudières, les rayons du soleil, etc. Assurez une ventilation adéquate à l'arrière de l'armoire. Pour une performance optimale, si l'appareil est placé sous un meuble mural, respectez une distance minimale de 50 mm entre le dessus de l'appareil et le meuble. Toutefois, dans l'idéal, l'appareil ne doit pas être placé sous un meuble. Pour un bon ajustement, utilisez le ou les pieds réglables en bas de l'appareil.

Cet appareil de réfrigération n'est pas destiné à être utilisé comme un appareil encastré.



**Mise en garde** Il doit être possible de débrancher l'appareil, les prises électriques doivent donc rester facilement accessibles après installation.

### Branchement électrique

Avant de brancher l'appareil, assurez-vous que la tension et la fréquence affichées sur la plaque signalétique correspondent à celles de votre réseau. Il doit être relié à la terre. La fiche du câble d'alimentation comprend un contact de terre. Si la prise de courant murale n'est pas mise à la terre, branchez l'appareil à une prise de terre respectant les normes en vigueur, en demandant conseil à un électricien qualifié.

Le fabricant décline toute responsabilité en cas d'incident si les consignes de sécurité mentionnées ne sont pas respectées. Cet appareil est conforme aux normes européennes.



## Utilisation quotidienne

### Réglage de température recommandé

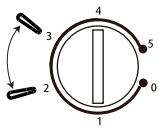
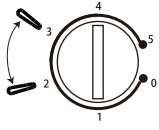
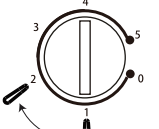
Réglage de température recommandé		
Température ambiante	Compartiment congélateur	Compartiment du réfrigérateur
Été	/	
		Réglez sur 2-3
Normal	/	
		Réglez sur 2-3
Hiver	/	
		Réglez sur 1-2



- Les informations ci-dessus donnent aux utilisateurs des réglages de température recommandés.

### Impact sur la conservation des aliments

- Dans le réglage recommandé, la durée optimale de conservation au réfrigérateur ne dépasse pas 3 jours.
- La durée optimale de conservation peut être inférieure si les réglages sont différents.

## Utilisation quotidienne

---

### Utilisation quotidienne

Placez les différents aliments dans les différents compartiments selon le tableau ci-dessous

FR

Compartiments du réfrigérateur	Type d'aliments
Porte ou balconnets du compartiment du réfrigérateur	<ul style="list-style-type: none"><li>• Aliments contenant des conservateurs naturels, tels que confitures, jus de fruits, boissons, condiments.</li><li>• Ne conservez pas d'aliments périssables.</li></ul>
Bac à légumes	<ul style="list-style-type: none"><li>• Les fruits, les herbes aromatiques et les légumes doivent être placés séparément dans le bac à légumes.</li><li>• Ne conservez pas les bananes, les oignons, les pommes de terre, l'ail au réfrigérateur.</li></ul>
Clayette du réfrigérateur — centre	<ul style="list-style-type: none"><li>• Produits laitiers, œufs</li></ul>
Clayette du réfrigérateur — haut	<ul style="list-style-type: none"><li>• Aliments qui n'ont pas besoin de cuisson, tels que les repas tous prêts, les charcuteries, les restes.</li></ul>

## Utilisation quotidienne

---

### Première utilisation

#### Nettoyage de l'intérieur

Avant d'utiliser l'appareil pour la première fois, nettoyez l'intérieur et tous les accessoires internes avec de l'eau tiède et du savon neutre pour supprimer l'odeur caractéristique du produit neuf, puis séchez soigneusement.

**Important** : N'utilisez pas de produits abrasifs ou de poudre à récurer pour ne pas abîmer les finitions.

#### Réglage de la température

- Branchez votre appareil. La température intérieure est réglée par un thermostat. Il y a 6 (8) réglages. **1** représente le réglage le plus chaud **5** (7) représente le réglage le plus froid et 0 représente la position d'arrêt.
- L'appareil peut ne pas fonctionner à la bonne température s'il est placé dans un endroit particulièrement chaud ou si vous ouvrez souvent la porte.

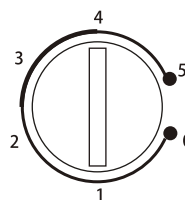

### Utilisation quotidienne

#### Clayettes amovibles

Toutes les clayettes peuvent être déplacées dans des positions appropriées.

#### Positionnement des clayettes de la porte

Afin de conserver des aliments ou des boissons de différentes tailles, les clayettes de porte peuvent être placées à différentes hauteurs. Suivez le processus ci-dessous pour ajuster les clayettes.

- Étape 1. Tirez sur la clayette pour la dégager.
- Étape 2. Sélectionnez la position appropriée et appuyez la clayette contre les deux plaques convexes jusqu'à ce qu'elle soit totalement bloquée.

#### Bac à légumes

Le bac convient à la conservation des fruits et légumes. Il peut être retiré librement.

#### Décongélation

Les aliments congelés ou surgelés peuvent être décongelés dans le compartiment du réfrigérateur ou à température ambiante. Placez les aliments congelés dans un plat ou un bol pour éviter l'écoulement de l'eau de condensation dans le compartiment lors de la décongélation.

L'appareil de réfrigération ne convient pas à la congélation des denrées alimentaires.

### Conseils utiles

#### Conseils pour la réfrigération des aliments frais

Pour obtenir une performance optimale :

- Ne conservez pas d'aliments chauds ou de liquides en évaporation dans le réfrigérateur.
- Couvrez ou enveloppez la nourriture, surtout si elle dégage une forte odeur.
- Placez la nourriture de manière à ce que l'air puisse circuler librement autour d'elle.

## Utilisation quotidienne

---

### Conseils pour la réfrigération

Conseils utiles :

FR

- Viande (de tous types) : enveloppez-la dans des sacs plastiques et placez-la sur la clayette en verre au-dessus du bac à légumes. Par sécurité, conservez-la de cette façon un ou deux jours au maximum.
- Les aliments cuisinés, les plats froids, etc., doivent être recouverts et peuvent être placés sur n'importe quelle étagère.
- Les fruits et les légumes doivent être soigneusement nettoyés et placés dans le bac à légumes.
- Le beurre et les fromages doivent être placés dans des conteneurs hermétiques spéciaux ou emballés dans une feuille d'aluminium ou des sacs en polyéthylène pour éliminer le plus d'air possible.
- Les bouteilles de lait doivent avoir un bouchon et doivent être conservées dans le casier à bouteilles de la porte. Les bananes, les pommes de terre, les oignons et l'ail, s'ils ne sont pas emballés, ne doivent pas être conservés dans le réfrigérateur.

### Nettoyage

Pour des raisons hygiéniques, l'intérieur de l'appareil et ses accessoires internes doivent être régulièrement nettoyés.



**Attention !** L'appareil ne doit pas être branché à une prise de courant pendant son nettoyage. Il y a des risques de choc électrique ! Avant de le nettoyer, mettez l'appareil hors tension et débranchez-le ou éteignez le compteur électrique. Ne le nettoyez jamais à l'aide d'un nettoyeur vapeur. La moisissure peut s'accumuler dans les composants électriques et causer des risques de choc électrique. Les vapeurs chaudes peuvent endommager les pièces en plastique. L'appareil doit être sec avant d'être remis en service.

**Important :** Les huiles essentielles et les solvants organiques peuvent endommager les pièces en plastique, par exemple : le jus de citron ou de peau d'orange, l'acide butanoïque, les nettoyants contenant de l'acide acétique.

- Ne laissez pas ces substances entrer en contact avec les pièces.
- N'utilisez pas de nettoyants abrasifs.
- Retirez les aliments du congélateur. Conservez-les dans un endroit frais et couvrez-les bien.
- Éteignez l'appareil et retirez la fiche du secteur, ou mettez-le hors tension en actionnant le coupe-circuit ou le fusible.
- Nettoyez l'appareil et les accessoires internes avec un chiffon et de l'eau tiède. Une fois terminé, passez un chiffon d'eau froide et essuyez.
- L'accumulation de poussière au niveau du condenseur augmente la consommation électrique. Pour cette raison, nettoyez soigneusement le condenseur à l'arrière de l'appareil une fois par an avec une brosse douce ou un aspirateur.
- Une fois que tout est sec, remettez-le en service.

1) Si le condenseur est à l'arrière de l'appareil.

## Utilisation quotidienne

### Dépannage

 **Attention !** Avant le dépannage, débranchez l'appareil du secteur. Seul un électricien qualifié ou une personne compétente est autorisé à effectuer des interventions sur l'appareil qui ne sont pas indiquées dans ce manuel d'utilisateur.



**Important :** L'utilisation normale génère du bruit (compresseur, circulation du fluide frigorigène).

Problème	Cause possible	Solution
L'appareil ne fonctionne pas	Le thermostat est réglé sur le chiffre « 0 ».	Réglez le bouton sur un autre numéro pour allumer l'appareil.
	La fiche secteur n'est pas branchée ou est desserrée	Branchez la fiche secteur.
	Le fusible a sauté ou est défectueux	Vérifiez le fusible et remplacez-le si nécessaire.
	La prise de courant est défectueuse.	Les dysfonctionnements des prises de courant doivent être réparés par un électricien.
Les aliments ne sont pas assez froids.	La température n'est pas correctement réglée.	Veuillez lire le paragraphe Réglage de la température.
	Porte ouverte pendant une période prolongée.	Ouvrez la porte seulement aussi longtemps que nécessaire.
	Une grande quantité d'aliments chauds a été placée dans l'appareil au cours des dernières 24 heures.	Tournez le thermostat temporairement sur une position plus froide.
	L'appareil est à proximité d'une source de chaleur.	Veuillez lire le paragraphe sur l'emplacement d'installation.
L'appareil refroidit trop	Le thermostat a été réglé sur une température trop froide.	Tournez le thermostat temporairement sur une position plus chaude.
Bruits inhabituels	L'appareil n'est pas horizontal.	Réajustez les pieds.
	L'appareil touche le mur ou d'autres objets.	Déplacez légèrement l'appareil.
	Un composant, par exemple un tuyau, à l'arrière de l'appareil est en contact avec une autre partie de l'appareil ou du mur.	Si nécessaire, courbez le composant délicatement pour qu'il ne touche plus l'appareil.

Si le dysfonctionnement ne disparaît pas, contactez le centre de service. Ces données sont nécessaires pour vous aider rapidement et correctement. Écrivez les données nécessaires ici, reportez-vous à la plaque signalétique.

## **GARANTIE ET LIMITES DE RESPONSABILITÉ**

Cet appareil est garanti pour une période de 24 mois (définie par la législation locale) à partir de la date d'achat, contre toute défaillance résultant d'un défaut de fabrication ou de matériau.

Cette garantie ne couvre pas les dommages résultant d'une mauvaise installation, d'une utilisation incorrecte, ou de l'usure normale du produit.

FR

Plus précisément, la garantie ne couvre pas :

- Les dommages ou problèmes causés par une utilisation incorrecte, un accident, une altération ou un branchement électrique d'intensité ou de tension inappropriée.
- Les produits modifiés, ceux dont le scellé de garantie ou le numéro de série ont été endommagés, altérés, supprimés ou oxydés.
- Les batteries remplaçables et accessoires sont garantis pour une période de 6 mois.
- Panne de batterie, en cas de surcharge ou de non-respect des instructions de sécurité du manuel.
- Les dommages esthétiques, incluant les rayures, bosses ou tout autre élément.
- Les dommages causés par toute intervention effectuée par une personne non agréée.
- Les défauts causés par une usure normale ou dus au vieillissement normal du produit.
- Les mises à jour de logiciel, dues à un changement de paramètres réseau.
- Les défaillances du produit dues à l'utilisation de logiciels tiers pour modifier, changer ou adapter l'existant.
- Les défaillances du produit dues à l'utilisation sans les accessoires homologués par le fabricant.
- Les produits oxydés.

Le fabricant ne sera en aucun cas tenu responsable de la perte de données stockées sur le disque. De même, le fabricant n'est pas tenu de vérifier que les cartes SIM / SD soient bien retirées des produits retournés.

Les produits réparés ou remplacés peuvent inclure des composants et des équipements nouveaux et/ou reconditionnés.

### **MODALITÉS DE MISE EN OEUVRE**

Pour obtenir un service de garantie, vous êtes priés de rapporter votre produit à l'accueil de votre lieu de vente muni de votre preuve d'achat (ticket de caisse, facture, ...), du produit et de ses accessoires fournis, avec son emballage d'origine.

Il est important d'avoir comme information la date d'achat, le modèle et le numéro de série ou d'IMEI (ces informations apparaissent généralement sur le produit, l'emballage ou votre preuve d'achat).

À défaut, vous devez rapporter le produit avec les accessoires nécessaires à son bon fonctionnement (alimentation, adaptateur, etc.).

Dans le cas où votre réclamation est couverte par la garantie, le service après-vente pourra, dans les limites de la législation locale, soit :

- Réparer ou remplacer les pièces défectueuses.
- Échanger le produit retourné avec un produit qui a au moins les mêmes fonctionnalités et qui est équivalent en termes de performance.
- Rembourser le produit au prix d'achat du produit mentionné sur la preuve d'achat.

L'utilisation de l'une de ces 3 solutions ne prolonge ni ne renouvelle la période de garantie.

### Service de réparation et de pièces de rechange

1. Ne tentez pas de réparer ce produit vous-même. Un fonctionnement incorrect peut entraîner des blessures accidentelles injury.
2. Les détails du service de réparation professionnel sont énumérés ci-dessous :  
Veuillez consulter le bas du manuel
3. Les pièces de rechange seront livrées dans les 15 jours suivant la réception de la commande.



# ÍNDICE:

---

1. Información de seguridad	P. 48
2. Descripción	P. 59
3. Puerta reversible	P. 60
4. Instalación	P. 62
5. Uso diario	P. 64

ES



## Información de seguridad



Por su seguridad y para garantizar un uso correcto, antes de instalar y utilizar el aparato por primera vez, lea atentamente este manual de usuario, incluidos sus consejos y advertencias. Para evitar errores y accidentes innecesarios, es importante asegurarse de que todas las personas que utilicen el aparato estén completamente familiarizadas con su funcionamiento y características de seguridad. Guarde estas instrucciones y asegúrese de adjuntarlas al electrodoméstico si se traslada o vende, para que todos los que lo utilicen durante su vida útil estén debidamente informados sobre el uso y la seguridad del electrodoméstico.

Para la seguridad de la vida y la propiedad, siga las precauciones de estas instrucciones del usuario, ya que el fabricante no es responsable de los daños causados por omisiones.

### **Seguridad de los niños y las personas vulnerables**



- Este aparato puede ser utilizado por niños mayores de 8 años y personas con capacidades físicas, sensoriales o mentales reducidas o sin experiencia y conocimiento si se les ha supervisado o instruido sobre el uso del artefacto de una manera segura y entienden los peligros que conlleva.



- Los niños de 3 a 8 años pueden cargar y descargar este aparato.
- Se debe supervisar a los niños para asegurar que no jueguen con el aparato.
- Los niños no deben realizar la limpieza ni el mantenimiento, a menos que sean mayores de 8 años y estén supervisados.
- Mantenga todo el embalaje lejos del alcance de los niños. Existe riesgo de asfixia.
- Si va a desechar el aparato, desconecte el enchufe de la toma de corriente, corte el cable de conexión (lo más cerca posible del aparato) y retire la puerta para evitar que los niños sufran descargas eléctricas o se encierren dentro del mismo mientras juegan.
- Si este electrodoméstico con sellos de puerta magnéticos reemplaza a un electrodoméstico antiguo que tiene un cierre de resorte (pestillo) en la puerta o la tapa, asegúrese de inutilizar el resorte antes de desechar el electrodoméstico viejo. Esto evitará que se convierta en una trampa mortal para un niño.

ES

### **Seguridad general**

-  **¡ADVERTENCIA!** Mantenga los orificios de ventilación (del aparato o de la estructura integrada) libres de obstáculos.
-  **¡ADVERTENCIA!** No utilice aparatos mecánicos ni de otro tipo, que no sean aquellos recomendados por el fabricante, para acelerar el proceso de descongelación.
-  **¡ADVERTENCIA!** No dañe el circuito refrigerante.

 **¡ADVERTENCIA!** No utilice otros aparatos eléctricos (como máquinas para hacer helados) dentro de aparatos de refrigeración, a menos que hayan sido autorizados por el fabricante para este propósito.



 **¡ADVERTENCIA!** No toque la bombilla si ha estado encendida durante un período prolongado de tiempo porque podría estar muy caliente.<sup>1)</sup>

 **¡ADVERTENCIA!** Al colocar el aparato, asegúrese de que el cable de alimentación no quede atrapado ni esté dañado.

 **¡ADVERTENCIA!** No coloque varios enchufes portátiles o proveedores de energía portátiles en la parte posterior del aparato.

- No almacene en el aparato sustancias explosivas, como latas de aerosol con propulsores inflamables.
- El refrigerante isobutano (R-600a) se encuentra en el circuito frigorífico del aparato, un gas natural con un alto nivel de compatibilidad medioambiental, que sin embargo es inflamable.
- Durante el transporte y la instalación del aparato, asegúrese de que ninguno de los componentes del circuito refrigerante resulte dañado.
  - Evite llamas abiertas y fuentes de ignición.
  - Ventile bien la habitación en la que se encuentra el aparato.
- Es peligroso alterar las especificaciones o modificar este producto de cualquier forma. Cualquier daño en el cable puede causar un cortocircuito, fuego y/o descarga eléctrica.

<sup>1)</sup> Si hay un compartimento congelador

- Este aparato está destinado al uso doméstico y a aplicaciones similares como las siguientes:
  - cocinas de personal en tiendas, oficinas y otros entornos laborales;
  - en granjas y por parte de clientes de hoteles, moteles y otros entornos de tipo residencial;
  - entornos tipo pensión u hostel.
  - en restauración y aplicaciones similares no minoristas.

 **¡ADVERTENCIA!** Cualquier componente eléctrico (enchufe, cable de alimentación, compresor, etc.) debe ser reemplazado por un agente de servicio certificado o personal de servicio cualificado.

 **¡ADVERTENCIA!** La bombilla suministrada con este aparato es una «bombilla de lámpara de uso especial» que se puede utilizar únicamente con el aparato suministrado. Esta «lámpara de uso especial» no se puede utilizar para iluminación doméstica.<sup>1)</sup>

- El cable de alimentación no debe alargarse.
- Asegúrese de que el enchufe no esté aplastado ni dañado por la parte posterior del aparato. Un enchufe aplastado o dañado puede recalentarse y provocar un incendio.
- Asegúrese de que puede llegar al enchufe de red del aparato.
- No tire del cable de alimentación.
- Si la toma de corriente está suelta, no introduzca el enchufe. Existe riesgo de descarga eléctrica o incendio.
- No debe poner en funcionamiento el aparato sin la lámpara.
- Este aparato es pesado. Se debe tener cuidado al moverlo.

<sup>1)</sup> Si hay un compartimento congelador

- No retire ni toque elementos del compartimento del congelador si tiene las manos húmedas/mojadas, ya que esto podría causar abrasiones en la piel o quemaduras por congelación.
- Evite la exposición prolongada del aparato a la luz solar directa.

ES

### **Uso diario**

- No caliente las piezas de plástico del aparato.
- No coloque productos alimenticios directamente contra la pared trasera.
- Los alimentos congelados no deben volverse a congelar una vez descongelados.<sup>1)</sup>
- Almacene los alimentos congelados preenvasados siguiendo las instrucciones del fabricante de los alimentos congelados.<sup>1)</sup>
- Almacenamiento de productos en el aparato las recomendaciones deben cumplirse estrictamente. Consulte las instrucciones pertinentes.
- No coloque bebidas carbonatadas o gaseosas en el compartimento del congelador, ya que crea presión en el recipiente, lo que puede hacer que explote y se dañe el aparato.<sup>1)</sup>
- Los polos de hielo pueden causar quemaduras por congelación si se consumen directamente tras sacarlos del aparato.<sup>1)</sup>
- Para evitar la contaminación de los alimentos, siga estas instrucciones:
- Abrir la puerta durante periodos prolongados puede provocar un aumento sustancial de la temperatura en los compartimentos del aparato.

<sup>1)</sup> Si hay un compartimento congelador.

- Limpie periódicamente las superficies que pueden entrar en contacto con alimentos y los sistemas de desagüe accesibles.
- Limpie los depósitos de agua si no se han usado durante 48 horas: enjuague el sistema de agua conectado a una toma de agua si no se ha extraído agua durante 5 días.
- Almacene la carne y el pescado crudos en recipientes apropiados en el refrigerador, de forma que no entren en contacto con otros alimentos ni goteen sobre ellos.
- Los compartimentos para congelados de dos estrellas (si están presentes en el aparato) son adecuados para almacenar alimentos precongelados, almacenar o hacer helados y hacer cubitos de hielo.
- Los compartimentos de una, dos y tres estrellas (si están presentes en el aparato) no son adecuados para la congelación de alimentos frescos.
- Si el aparato se deja vacío durante períodos prolongados, apáguelo, déjelo descongelar, límpielo, séquelo y deje la puerta abierta para evitar que se forme moho en el interior.

ES

### **Cuidado y limpieza**

- Antes del mantenimiento, apague el aparato y desconecte el enchufe de la toma de corriente.
- No limpie el aparato con objetos metálicos.
- No utilice objetos afilados para quitar la escarcha del aparato. Utilice un raspador de plástico<sup>1)</sup>
- Examine regularmente el desagüe del frigorífico para ver si hay agua descongelada. Si es necesario, limpie el desagüe.
- Si el desagüe está bloqueado, el agua se acumulará en la parte inferior del aparato.<sup>2)</sup>

1) Si hay un compartimento congelador.

2) Si hay un compartimento para guardar alimentos frescos.

## Instalación

**¡Importante!** Para la conexión eléctrica, siga cuidadosamente las instrucciones dadas en los párrafos específicos.

- Desembale el aparato y compruebe si presenta daños. No conecte el aparato si está dañado. Informe de inmediato sobre los posibles daños al lugar donde lo compró. En ese caso, conserve el embalaje.
- Se recomienda esperar al menos cuatro horas antes de conectar el aparato para permitir que el aceite regrese al compresor.
- Debe haber una circulación de aire adecuada alrededor del aparato, de lo contrario se producirá un sobrecalentamiento. Para lograr una ventilación suficiente, siga las instrucciones correspondientes a la instalación.
- Siempre que sea posible, los espaciadores del producto deben estar contra una pared para evitar tocar o agarrar partes calientes (compresor, condensador) y evitar posibles quemaduras.
- El aparato no debe colocarse cerca de radiadores ni fogones.
- Asegúrese de que el enchufe sea accesible después de la instalación del aparato.

## Servicio



- Cualquier trabajo eléctrico necesario para realizar el mantenimiento del aparato debe ser realizado por un electricista cualificado o una persona competente.
- Este producto debe ser reparado por un centro de servicio autorizado y solo deben usarse repuestos originales.

### **Ahorro de energía**

- No ponga comida caliente en el aparato.
- No meta los alimentos muy juntos, ya que esto evita que el aire circule.
- Asegúrese de que los alimentos no toquen la parte posterior de los compartimentos.
- Si se corta la electricidad, no abra la(s) puerta(s).
- No abra la(s) puerta(s) con frecuencia.
- No deje la(s) puerta(s) abiertas durante demasiado tiempo.
- No configure el termostato a una temperatura excesivamente fría.
- Todos los accesorios, como cajones o baldas, deben mantenerse en su lugar para reducir el consumo de energía.

ES

### **Protección ambiental**

 Este aparato no contiene gases que puedan dañar la capa de ozono, ni en su circuito refrigerante ni en los materiales aislantes. El aparato no debe desecharse junto con los desechos ni la basura urbanas. La espuma de aislamiento contiene gases inflamables: el aparato debe desecharse de acuerdo con las normativas sobre aparatos que debe obtener de las autoridades locales. Evite dañar la unidad de refrigeración, especialmente el intercambiador de calor. Los materiales utilizados en este aparato marcados con el símbolo  son reciclables.



El símbolo en el producto o en su embalaje indica que este producto no puede ser tratado como basura doméstica. En su lugar, debe llevarse al punto de recolección apropiado para el reciclaje de equipos eléctricos y electrónicos. Al asegurarse de que este producto se desecha correctamente, estará ayudando a prevenir posibles consecuencias negativas para el medio ambiente y la salud humana, que de otro modo podrían ser causadas por un manejo inadecuado de los desechos de este producto. Para obtener información más detallada sobre el reciclaje de este producto, póngase en contacto con su ayuntamiento, el servicio de eliminación de desechos domésticos o la tienda donde compró el producto.

ES

### **Materiales del embalaje**

Los materiales con el símbolo son reciclables. Deseche el embalaje en contenedores de recogida adecuados para reciclarlo.

### **Eliminación del aparato**

1. Desconecte el enchufe de alimentación de la toma de corriente.
2. Corte el cable de red y deséchelo.





**¡ADVERTENCIA!** Durante el uso, mantenimiento y eliminación del aparato, preste atención al símbolo similar al del lado izquierdo, que se encuentra en la parte trasera del aparato (panel trasero o compresor) y es de color amarillo o naranja.

Es el símbolo de advertencia de riesgo de incendio. Hay materiales inflamables en las tuberías de refrigerante y el compresor.

Manténgase alejado del fuego durante el uso, el servicio y la eliminación.

- Si el cable de alimentación está dañado, deberá sustituirlo el fabricante, su servicio de posventa o una persona de cualificación similar para evitar situaciones de peligro.
- Deberá haber una afirmación en el manual que indique que el aparato no deberá colocarse sobre un soporte o una mesa; en caso contrario, deberá colocarse alejado del borde del soporte de una mesa, ya que podría volcar al abrirse la puerta.

ES

## 2/ DATOS TÉCNICOS

Nombre de marca	Selecline
Nombre del modelo	154469 / DF1-06B-1
Clase de protección	Clase I
Alimentación	220 - 240 V~, 50 Hz
Consumo de potencia	106 kWh/año
Dimensiones exteriores (an. x al. x p.)	52,8 x 46 x 51 cm
Peso neto	14 kg

ES

## 2/ DATOS TÉCNICOS

Nombre de marca	Selecline
Nombre del modelo	154469 / DF1-06-4
Clase de protección	Clase I
Alimentación	220 - 240 V~, 50 Hz
Consumo de potencia	99 kWh/año
Dimensiones exteriores (an. x al. x p.)	52,8 x 46 x 51 cm
Peso neto	14 kg

## Descripción

---

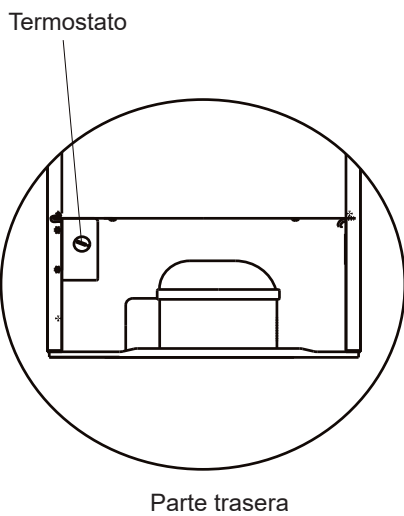
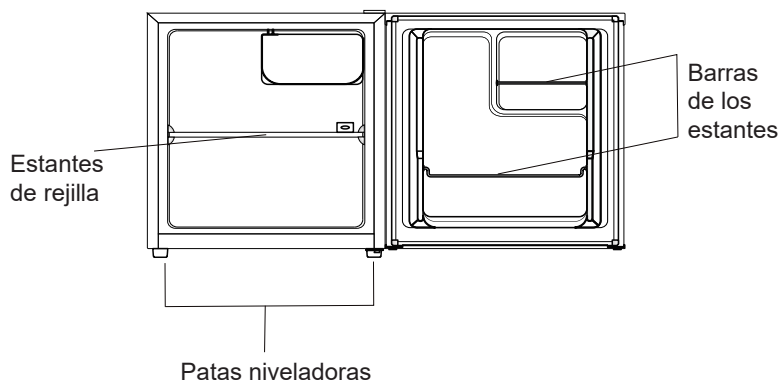

Observación: La imagen de arriba se muestra solo a modo de referencia.

## Puerta reversible

### Puerta reversible

**Herramientas requeridas:** Destornillador Phillips, destornillador de punta plana, llave hexagonal.

- Asegúrese de que la unidad esté desconectada y vacía.
- Para retirar la puerta, es necesario inclinar la unidad hacia atrás. Debe apoyar la unidad sobre algo sólido para que no se deslice durante el proceso de inversión de la puerta.
- Todas las piezas retiradas deben guardarse para volver a instalar la puerta.
- No coloque la unidad de forma plana ya que esto puede dañar el sistema de refrigeración.
- Se recomienda que el montaje lo realicen dos personas.

1. Retire la cubierta de la bisagra superior derecha.

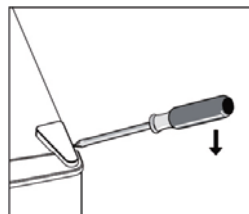

2. Desenrosque los tornillos. A continuación, retire el soporte de la bisagra.

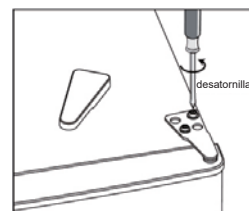

3. Retire la tapa del tornillo superior izquierdo.

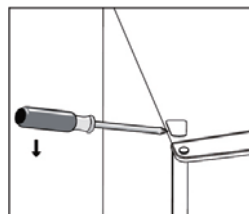

4. Mueva la cubierta del núcleo del lado izquierdo al lado derecho. A continuación, levante la puerta superior y colóquela sobre una superficie acolchada para evitar que se raye.

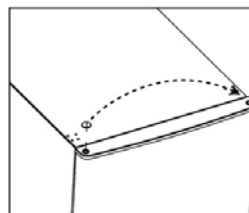

5. Desatornille y retire el pasador de la bisagra inferior, dele la vuelta al soporte y vuelva a colocarlo.

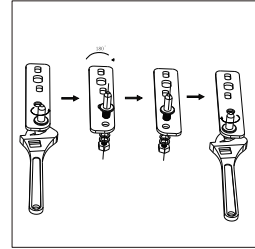
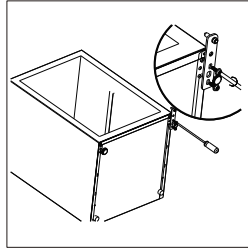

6. Vuelva a colocar el soporte en el pasador de la bisagra inferior. Reemplace ambas patas ajustables.

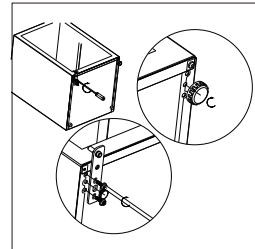

7. Vuelva a colocar la puerta. Asegúrese de que la puerta esté alineada horizontal y verticalmente para que los sellos estén cerrados en todos los lados antes de apretar finalmente la bisagra superior.  
8. Inserte el soporte de la bisagra y atorníllelo a la parte superior del aparato.  
9. Utilice una llave para apretarla si fuera necesario.

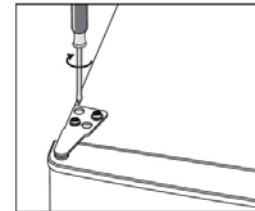

10. Vuelva a colocar la tapa de las bisagras y la tapa de los tornillos.

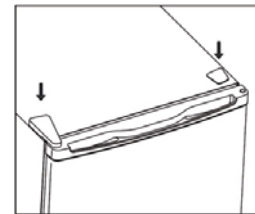

11. Separe las juntas de la puerta del frigorífico y del congelador y fíjelas después de girarlas.

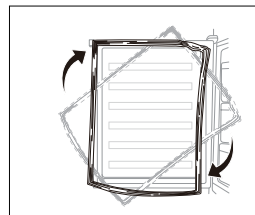

## Instalación

### Requerimiento de espacio

- Deje suficiente espacio para abrir la puerta.

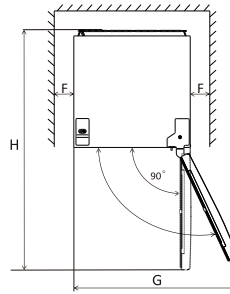
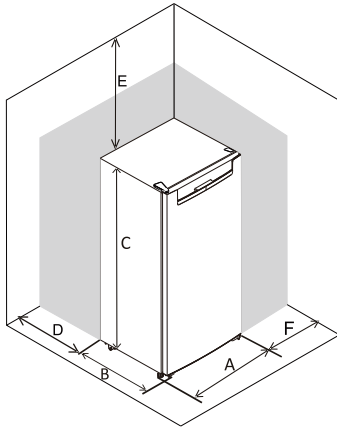

A	440
B	470
C	510
D	min=50
E	min=50
F	min=50
G	880
H	910

### Nivelación del aparato

Para nivelarlo, ajuste las dos patas niveladoras de la parte delantera del aparato.

Si la unidad no está nivelada, las puertas y las alineaciones del sello magnético no se cubrirán adecuadamente.

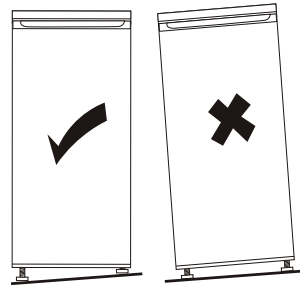
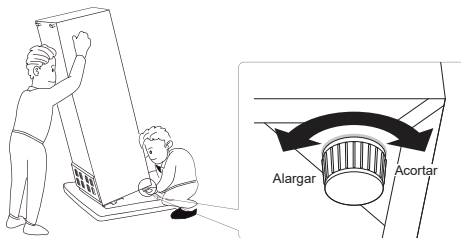

## Colocación

Instale el aparato en un lugar donde la temperatura ambiente corresponda a la clase climática que se indica en la placa de características del aparato.

Para aparatos frigoríficos con clase climática:

- Templado extendido: este aparato de refrigeración está diseñado para ser utilizado a temperaturas ambiente que oscilan entre 10 y 32 °C; (SN).
- Templado: este aparato de refrigeración está diseñado para ser utilizado a temperaturas ambiente que oscilan entre 16 y 32 °C; (N).
- Subtropical: este aparato de refrigeración está diseñado para ser utilizado a temperaturas ambiente que oscilan entre 16 y 38 °C; (ST).
- Tropical: este aparato de refrigeración está diseñado para ser utilizado a temperaturas ambiente que oscilan entre 16 y 43 °C; (T)

ES

## Ubicación

El aparato debe instalarse lejos de fuentes de calor como radiadores, calderas, luz solar directa, etc. Asegúrese de que el aire pueda circular libremente por la parte posterior del armario. Para garantizar un rendimiento óptimo, si el aparato se coloca debajo de una unidad de pared, la distancia mínima entre la parte superior del gabinete y la unidad de pared debe ser de al menos 50 cm. Sin embargo, se recomienda no colocar el aparato debajo de unidades de pared. Se puede asegurar una nivelación correcta con uno o más pies ajustables en la base del armario.

Este aparato de refrigeración no está diseñado para usarse como aparato integrado.



**¡Advertencia!** Debe poder desconectar el aparato de la red eléctrica; por lo tanto, debe poder acceder fácilmente al cable después de la instalación.

## Conexión eléctrica

Antes de enchufar el aparato, asegúrese de que la tensión y la frecuencia que se indican en la placa de características corresponden al suministro eléctrico del hogar. El aparato debe estar conectado a tierra. El enchufe del cable de alimentación incluye un contacto para este propósito. Si el enchufe de la fuente de alimentación doméstica no está conectado a tierra, conecte el aparato a tierra de forma independiente de acuerdo con las normativas actuales, consultando con un electricista cualificado.

El fabricante no se hace responsable si no se llevan a cabo las precauciones de seguridad anteriores. Este aparato cumple con las Directivas de la CEE.

## Uso diario

### Recomendación de ajuste de temperatura

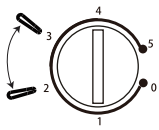
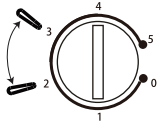
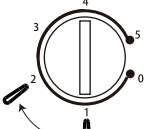
Recomendación de ajuste de temperatura		
Temperatura ambiente	Compartimento del congelador	Compartimento frigorífico
Verano	/	
		Establecer en 2-3
Normal	/	
		Establecer en 2-3
Invierno	/	
		Establecer en 1-2

- La información anterior brinda a los usuarios recomendaciones sobre el ajuste de temperatura.

### Impacto sobre el almacenamiento de alimentos

- En la configuración recomendada, el tiempo ideal de almacenamiento del frigorífico es de no más de 3 días.
- El tiempo ideal de almacenamiento puede reducirse en otras configuraciones.



## Uso diario

---

### Uso diario

Coloque diferentes alimentos en diferentes compartimentos de acuerdo con la siguiente tabla

Compartimentos del refrigerador	Tipo de alimento
Puerta o baldas del compartimento frigorífico	<ul style="list-style-type: none"><li>• Alimentos con conservantes naturales, tales como mermeladas, zumos, bebidas y condimentos.</li><li>• No almacene alimentos perecederos.</li></ul>
Cajón para verduras (cajón para ensaladas)	<ul style="list-style-type: none"><li>• Las frutas, hierbas y verduras deben colocarse por separado en la bandeja de verduras.</li><li>• No almacene plátanos, cebollas, patatas ni ajo en el frigorífico.</li></ul>
Estante del frigorífico - medio	<ul style="list-style-type: none"><li>• Productos lácteos, huevos</li></ul>
Estante del frigorífico - superior	<ul style="list-style-type: none"><li>• Alimentos que no necesitan ser cocinados, como alimentos precocinados, charcutería y restos de comida preparada.</li></ul>

A grey rounded square button with the letters 'ES' inside a circle.

## Uso diario

---

### Primer uso

#### Limpieza del interior

Antes de utilizar el aparato por primera vez, lave el interior y todos los accesorios internos con agua templada y un poco de jabón neutro para eliminar el olor típico de un producto nuevo y, a continuación, séquelos completamente.

**¡Importante!** No utilice detergentes ni polvos abrasivos, ya que dañarán el acabado.

ES

#### Ajuste de temperatura

- Enchufe su aparato. La temperatura interior está controlada por un termostato. Hay 6 (8) configuraciones. **1** es el ajuste más cálido **5** (7) es el ajuste más frío y **0** es desactivado.
- Es posible que el aparato no funcione a la temperatura correcta si hace mucho calor o si abre la puerta con frecuencia.

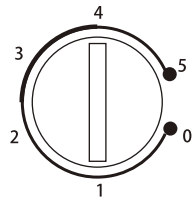

### Uso diario

#### Estantes móviles

Todos los estantes se pueden mover a las posiciones indicadas.

#### Colocación de las baldas de la puerta

Para almacenar alimentos o bebidas de diferentes tamaños, las baldas de las puertas se pueden colocar a diferentes alturas. Siga el proceso especificado a continuación para ajustar las baldas.

- Paso 1. Tire de la balda para sacarla.
- Paso 2. Seleccione la posición adecuada e introduzca la balda entre dos placas convexas hasta que quede totalmente bloqueada.

#### Cajón de las verduras

El cajón es adecuado para almacenar frutas y verduras. Se puede sacar libremente.

#### Descongelar

Los alimentos ultracongelados o congelados, antes de su uso, se pueden descongelar en un compartimento frigorífico o a temperatura ambiente. Coloque los alimentos congelados en un plato o tazón para evitar que el agua condensada fluya al descongelarlos en el compartimento.

Este aparato de refrigeración no es adecuado para congelar alimentos.

### Consejos y sugerencias útiles

#### Consejos para la refrigeración de alimentos frescos

Para obtener un rendimiento óptimo:

- No almacenar alimentos calientes o líquidos que se evaporen en el frigorífico.
- Cubra o envuelva la comida, especialmente si tiene un sabor fuerte.
- Coloque los alimentos de modo que el aire pueda circular libremente a su alrededor.

1) Si el condensador está en la parte trasera del aparato.

## Uso diario

---

### Consejos para la refrigeración

Consejos útiles:

- Carne (todos los tipos): envuélvala en bolsas de polietileno y colóquela en el estante de vidrio encima del cajón de verduras. Por seguridad, almacenar alimentos así solo uno o dos días como máximo.
- Los alimentos cocidos, platos fríos, etc.: deben taparse y colocarse en cualquier estante.
- Frutas y verduras: deben limpiarse a fondo y colocarse en el cajón de verduras.
- Mantequilla y queso: estos deben colocarse en recipientes herméticos especiales o envueltos en papel de aluminio o bolsas de polietileno para sacar la mayor cantidad de aire posible.
- Botellas de leche: deben tener tapón y deben guardarse en el botellero de la puerta. Los plátanos, las patatas, las cebollas y los ajos, si no están envueltos, no deben guardarse en el frigorífico.

ES

## Limpieza

Por razones de higiene, se deben limpiar de forma regular el interior del aparato, incluidos los accesorios interiores.



**¡Precaución!** El aparato no debe estar conectado a la red eléctrica durante la limpieza. ¡Peligro de descarga eléctrica! Antes de limpiar, apague el aparato y retire el enchufe de la red eléctrica, o apague el disyuntor o fusible. Nunca limpie el aparato con un limpiador a vapor. ¡Se puede acumular humedad en los componentes eléctricos y provocar una descarga eléctrica! Los vapores calientes pueden dañar las piezas de plástico. El aparato debe estar seco antes de volver a ponerlo en funcionamiento.

**¡Importante!** Los aceites etéreos y los disolventes orgánicos pueden dañar las piezas de plástico; por ejemplo, el zumo de limón o el zumo de la cáscara de naranja, el ácido butírico, limpiadores que contienen ácido acético.

- No permita que dichas sustancias entren en contacto con las piezas del aparato.
- No utilice limpiadores abrasivos
- Saque la comida del congelador. Guárdelos en un lugar fresco, bien cubierto.
- Apague el aparato y retire el enchufe de la red o apague/desconecte el disyuntor del fusible.
- Limpie el aparato y los accesorios interiores con un paño y agua templada. Después limpie el producto con agua fresca y séquelo.
- La acumulación de polvo en el condensador aumenta el consumo de energía. Por esta razón, limpie cuidadosamente el condensador en la parte posterior del aparato una vez al año con un cepillo suave o una aspiradora.
- Una vez que todo esté seco, vuelva a poner el aparato en funcionamiento.

## Solución de problemas

**⚠ ¡Precaución!** Antes de solucionar los problemas, desconecte la fuente de alimentación. Solo un electricista cualificado o una persona competente debe solucionar los problemas que no se encuentran en este manual.

**¡Importante!** Es normal que se escuchen algunos sonidos durante el uso (compresor, circulación de refrigerante).

ES

Problema	Posible causa	Solución
El aparato no funciona	La perilla de regulación de temperatura está en el número «0».	Coloque la perilla en otro número para encender el aparato.
	El enchufe de red no está conectado o está suelto	Conecte la toma de red.
	El fusible se ha fundido o está defectuoso	Compruebe el fusible, cámbielo si es necesario.
	El enchufe está defectuoso	Las averías de la red deben ser corregidas por un electricista.
Los alimentos están demasiado calientes.	La temperatura no está ajustada correctamente.	Consulte la sección Configuración de temperatura inicial.
	La puerta estuvo abierta durante un período de tiempo prolongado.	Abra la puerta solo el tiempo necesario.
	Se colocó una gran cantidad de comida caliente en el aparato en las últimas 24 horas.	Gire la regulación de temperatura a un ajuste más frío temporalmente.
	El aparato está cerca de una fuente de calor.	Consulte la sección de ubicación de instalación.
El electrodoméstico enfría demasiado	La temperatura está demasiado fría.	Gire la perilla de regulación de temperatura a un ajuste más cálido temporalmente.
Ruidos inusuales	El aparato no está nivelado.	Reajuste las patas.
	El aparato está tocando la pared u otros objetos.	Mueva el aparato ligeramente.
	Una pieza, p. ej. un tubo, en la parte trasera del aparato, toca otra parte del aparato o la pared.	Si es necesario, doble con cuidado la pieza para que no estorbe.

Si vuelve a producirse un mal funcionamiento, póngase en contacto con el centro de servicio. Esta información es necesaria para ayudarle de forma rápida y correcta. Escriba aquí los datos necesarios, consulte la placa de características.

## GARANTÍA Y LIMITACIONES DE RESPONSABILIDAD

Este producto está cubierto por una garantía de 24 meses (establecida por la ley local, según la fecha del recibo) a partir de la fecha de compra contra cualquier fallo resultante de defectos de fabricación o materiales.

Esta garantía no cubre los daños provocados por una instalación inadecuada, uso incorrecto o desgaste normal del producto.

En concreto, la garantía no cubre:

- Los daños o problemas provocados por uso incorrecto, accidente, modificación o conexión eléctrica de intensidad o tensión inadecuadas.
- Productos modificados, aquellos cuyo sello de garantía o número de serie se haya dañado, alterado, eliminado o se haya oxidado.
- Las baterías de recambio y los accesorios tienen una garantía de 6 meses.
- Fallo de la batería, debido a sobrecarga o incumplimiento de las instrucciones de seguridad del manual.
- Los daños estéticos, incluyendo arañazos, abolladuras o cualquier otro elemento.
- Daños causados por cualquier uso realizado por una persona no autorizada.
- Los defectos provocados por el desgaste normal o debidos al envejecimiento normal del producto.
- Las actualizaciones de software, debidas a un cambio en los parámetros de la red.
- Los fallos del producto debidos al uso de software de terceros para modificar, cambiar o adaptar el existente.
- Los fallos del producto debidos al uso sin los accesorios homologados por el fabricante.
- Los productos oxidados.

El fabricante no se hace responsable bajo ninguna circunstancia por la pérdida de datos almacenados en el disco. Del mismo modo, el fabricante no tiene la obligación de comprobar si se han retirado las tarjetas SIM/SD de los productos devueltos.

Los productos reparados o reemplazados pueden incluir piezas y equipamientos nuevos y/o reacondicionados.

### TÉRMINOS Y CONDICIONES DE USO

Para conseguir un servicio de garantía, lleve el producto a la recepción del lugar de venta junto con el comprobante de la compra (resguardo, factura, etc.) del producto y los accesorios incluidos en su embalaje original.

Es importante indicar la fecha de la compra, el modelo y el número de serie o IMEI (esta información aparece normalmente en el producto, embalaje o comprobante de compra).

En su defecto, deberá llevar el producto con los accesorios necesarios para su funcionamiento (cable de alimentación, adaptador, etc.).

En el caso de que la reclamación esté cubierta por la garantía, el servicio posventa podrá, dentro de los límites de la legislación local:

- Reparar o sustituir las piezas defectuosas.
- Cambiar el producto devuelto por un producto que, como mínimo, tenga las mismas funcionalidades y sea equivalente en términos de rendimiento.
- Reembolsar el precio de compra del producto indicado en la prueba de compra.

Hacer uso de una de estas 3 soluciones no extiende ni renueva el período de garantía.

Servicio de reparaciones y piezas de repuesto.

1. No trate de reparar este producto por su cuenta. Un funcionamiento incorrecto puede causar lesiones por accidente.
2. La información de contacto del servicio profesional de reparaciones se encuentra abajo: Consulte la parte inferior del manual.
3. Las piezas de repuesto se entregarán en un plazo de 15 días a partir de la recepción del pedido.

The logo consists of the letters 'ES' in a bold, sans-serif font, enclosed within a circular border. The logo is positioned on a light gray rectangular background.

# ÍNDICE:

---

1. Informação de segurança	P. 70
2. Visão geral	P. 81
3. Inverter a porta	P. 82
4. Instalação	P. 84
5. Utilização diária	P. 86

## Informação de segurança



PT

Para sua segurança e para assegurar a utilização correta do aparelho, antes de o instalar e utilizar pela primeira vez, leia atentamente este manual, incluindo as suas dicas e os seus avisos. Para evitar erros desnecessários e acidentes, é importante assegurar que todas as pessoas que utilizam o aparelho estão devidamente familiarizadas com o seu funcionamento e os recursos de segurança. Guarde estas instruções e certifique-se de que permanecem junto do aparelho, mesmo que seja deslocado ou vendido, para que todos os que o utilizem, ao longo da sua vida útil, estejam devidamente informados sobre a sua utilização e segurança.

Para a segurança da vida e da propriedade, siga as precauções destas instruções de utilizador, pois o fabricante não se responsabiliza por danos causados por negligência.

### **Segurança das crianças e pessoas vulneráveis**

- Este aparelho pode ser utilizado por crianças a partir dos 8 anos e por pessoas com capacidades físicas, sensoriais ou mentais reduzidas ou com falta de experiência e conhecimento, se forem supervisionadas ou se tiverem tido formação relativa

à utilização do aparelho de uma forma segura e se compreenderem os perigos envolvidos.

- As crianças com idades entre os 3 e os 8 anos estão autorizadas a carregar e descarregar este aparelho.
- As crianças devem ser supervisionadas, para assegurar que não brincam com o aparelho.
- A limpeza e a manutenção por parte do utilizador não devem ser efetuadas por crianças, a menos que tenham 8 anos ou mais e estejam sob supervisão.
- Mantenha todos os materiais da embalagem longe das crianças. Existe perigo de asfixia.
- Ao eliminar o aparelho, retire a ficha da tomada, corte o cabo de ligação (tão próximo do aparelho quanto possível) e remova a porta, para impedir que crianças a brincar sofram um choque elétrico ou fiquem fechadas no interior do aparelho.
- Se este aparelho com vedantes de porta magnéticos for substituir um aparelho mais antigo com fecho de mola (trava) na porta ou na tampa, certifique-se de inutilizar esse fecho antes de eliminar o aparelho antigo. Assim, não colocará em perigo a vida de crianças.

PT

### **Segurança geral**

 **AVISO!** Mantenha as aberturas da ventilação, no compartimento ou na estrutura onde o aparelho está integrado, desobstruídas.

 **AVISO!** Não utilize dispositivos mecânicos ou outros meios de acelerar o processo de descongelação, para além dos recomendados pelo fabricante.

 **AVISO!** Não danifique o circuito de refrigeração.

 **AVISO!** Não utilize outros aparelhos elétricos (tais como máquinas de fazer gelados) no interior de aparelhos de refrigeração, exceto se tiverem sido aprovados para esta finalidade pelo fabricante.

 **AVISO!** Não toque na lâmpada se tiver estado acesa durante muito tempo, porque pode estar muito quente.<sup>1)</sup>

PT

 **AVISO!** Ao posicionar o aparelho, certifique-se de que o cabo de alimentação não fica preso ou danificado.

 **AVISO!** Não coloque tomadas múltiplas portáteis ou fontes de alimentação portáteis na parte traseira do aparelho.

- Não armazene substâncias explosivas, tais como embalagens aerossóis com um propulsor inflamável, neste aparelho.
- O isobutano refrigerante (R-600a) encontra-se no interior do circuito de refrigeração do aparelho; é um gás natural com um alto nível de compatibilidade ambiental, mas é inflamável.
- Durante o transporte e a instalação do aparelho, certifique-se de que nenhum dos componentes do circuito de refrigeração fica danificado.
  - evite chamas abertas e fontes de ignição
  - faça uma boa ventilação da divisão em que o aparelho se encontra
- É perigoso alterar as especificações ou modificar este produto de algum modo. Quaisquer danos no cabo podem causar um curto-circuito, incêndio e/ou choque elétrico.

<sup>1)</sup> Se existir um compartimento de congelador.



- Este aparelho destina-se a ser utilizado em aplicações domésticas e similares, tais como:
  - áreas de cozinha para os funcionários em lojas, escritórios e outros ambientes de trabalho;
  - casas rurais e por clientes em hotéis, motéis e outros tipos de ambientes residenciais;
  - ambientes do tipo alojamento e pequeno-almoço;
  - restauração e aplicações grossistas similares.

 **AVISO!** Quaisquer componentes elétricos (ficha, cabo de alimentação, compressor, etc.) têm de ser substituídos por um agente de assistência certificado ou por pessoal de assistência qualificado.

 **AVISO!** A lâmpada fornecida com este aparelho é uma “lâmpada de utilização especial”, para ser utilizada apenas com este aparelho. Esta “lâmpada de utilização especial” não pode ser utilizada para iluminação doméstica.<sup>1)</sup>

- O cabo de alimentação não pode ser prolongado.
- Certifique-se de que a ficha de alimentação não foi esmagada ou danificada pela parte traseira do aparelho. Se a ficha estiver esmagada ou danificada, pode sobreaquecer e causar um incêndio.
- Certifique-se de que consegue aceder à ficha de alimentação do aparelho.
- Não puxe o cabo de alimentação.
- Se a tomada estiver solta, não insira a ficha. Existe um risco de choque elétrico ou incêndio.
- Não deve utilizar o aparelho sem a lâmpada.

1) Se existir um compartimento de congelador.

- Este aparelho é pesado. Deve ter cuidado ao deslocá-lo.
- Não retire nem toque em artigos no compartimento do congelador se tiver as mãos húmidas ou molhadas, pois isto pode causar abrasões na pele ou queimaduras de gelo/congelador.
- Evite a exposição prolongada do aparelho à luz solar direta.

PT

### **Utilização diária**

- Não coloque artigos quentes nas partes de plástico do aparelho.
- Não coloque produtos alimentares encostados à parede traseira interior.
- Depois de os alimentos congelados terem sido descongelados, não devem ser congelados novamente.<sup>1)</sup>
- Guarde os alimentos embalados congelados de acordo com as instruções do produtor dos mesmos.<sup>1)</sup>
- As recomendações de armazenamento do fabricante do aparelho devem ser seguidas rigorosamente. Consulte as instruções relevantes.
- Não coloque bebidas gaseificadas ou carbonatadas no compartimento do congelador, pois podem explodir, causando danos no aparelho.<sup>1)</sup>
- Os gelados de água podem causar queimaduras de gelo se forem consumidos imediatamente após serem retirados do aparelho.<sup>1)</sup>
- Para evitar a contaminação dos alimentos, respeite as seguintes instruções:
- Manter a porta aberta durante períodos de tempo prolongados pode provocar um aumento significativo da temperatura nos compartimentos do aparelho.

<sup>1)</sup> Se existir um compartimento de congelador.

- Limpe regularmente as superfícies que possam estar em contacto com os alimentos e os sistemas de drenagem acessíveis.
- Limpe os depósitos de água se estes não tiverem sido utilizados durante 48 horas: limpe o sistema de águas ligado à rede de abastecimento se a água não tiver sido escoada há mais de 5 dias.
- Guarde carne e peixe crus em recipientes adequados no frigorífico, de forma a que não estejam em contacto com nem pinguem sobre outros alimentos.
- Os compartimentos para alimentos congelados com duas estrelas (se existirem no aparelho) são adequados para o armazenamento de alimentos pré-congelados, para o armazenamento ou fabrico de gelados e para fazer cubos de gelo.
- Os compartimentos de uma, duas e três estrelas (se existirem no aparelho) não são adequados para o congelamento de alimentos frescos.
- Se o aparelho de refrigeração ficar vazio durante longos períodos de tempo, desligue, descongele, limpe, seque e deixe a porta aberta para prevenir o desenvolvimento de bolor no interior do aparelho.

PT

## **Cuidados e limpeza**

- Antes da manutenção, desligue o aparelho e retire a ficha da tomada.
- Não limpe o aparelho com objetos metálicos.
- Não utilize objetos afiados para remover o gelo do aparelho. Utilize uma espátula de plástico<sup>1)</sup>
- Examine regularmente a drenagem do frigorífico, para ver se existe água de descongelamento. Se necessário, limpe a drenagem.

1) Se existir um compartimento de congelador.

- Se a drenagem estiver bloqueada, irá acumular-se água na parte inferior do aparelho.<sup>2)</sup>

## **Instalação**

**Importante!** Para a ligação elétrica, siga cuidadosamente as instruções que constam nos parágrafos específicos.

- Desembale o aparelho e verifique se existem danos no mesmo. Não ligue o aparelho se o mesmo estiver danificado. Comunique os possíveis danos imediatamente à loja onde comprou o aparelho. Nesse caso, guarde a embalagem.
- É aconselhável aguardar pelo menos quatro horas antes de ligar o aparelho à tomada, para permitir que o óleo flua novamente para o interior do compressor.
- Deve haver uma circulação de ar adequada à volta do aparelho, caso contrário, pode ocorrer sobreaquecimento. Para ter ventilação suficiente, siga as instruções relevantes para a instalação.
- Sempre que possível, os espaçadores do produto devem estar encostados a uma parede, para evitar tocar ou apanhar peças quentes (compressor, condensador), para prevenir possíveis queimaduras.
- O aparelho não pode estar localizado perto de radiadores ou fogões.
- Certifique-se de que a ficha de alimentação fica acessível após a instalação do aparelho.

PT

<sup>2)</sup> Se existir um compartimento de armazenamento de alimentos frescos.

### **Assistência**

- Qualquer trabalho elétrico necessário para reparar o aparelho deve ser realizado por um electricista qualificado ou uma pessoa competente.
- A assistência a este produto tem de ser prestada por um Centro de Assistência autorizado e apenas devem ser usadas peças sobressalentes genuínas.

### **Poupança de energia**

- Não coloque alimentos quentes no aparelho;
- Não coloque os alimentos muito juntos, pois isto impede a circulação do ar;
- Certifique-se de que os alimentos não tocam na parte traseira do(s) compartimento(s);
- Se faltar a eletricidade, não abra a(s) porta(s);
- Não abra a(s) porta(s) frequentemente;
- Não mantenha a(s) porta(s) aberta(s) durante demasiado tempo;
- Não defina o termostato para temperaturas demasiado baixas;
- Todos os acessórios, tais como gavetas e prateleiras, devem ser mantidos, para um menor consumo de energia.

PT

### **Proteção do ambiente**

 Este aparelho não contém gases que possam provocar danos na camada de ozono, nem no circuito de refrigeração nem nos materiais de isolamento. O aparelho não deve ser eliminado juntamente com os resíduos e o lixo urbanos. A espuma de isolamento contém gases

inflamáveis; o aparelho deve ser eliminado de acordo com os regulamentos a obter junto das autoridades locais. Evite danificar a unidade de refrigeração, especialmente o permutador de calor.

Os materiais usados neste aparelho marcados com o símbolo  são recicláveis.

PT



O símbolo no produto ou na sua embalagem indica que este produto não pode ser tratado como um resíduo doméstico. Em vez disso, deve ser levado para o ponto de recolha adequado para a reciclagem de equipamentos elétricos e eletrónicos. Ao assegurar que este produto é eliminado corretamente, ajudará a prevenir potenciais consequências negativas para o ambiente e para a saúde humana, que poderiam ser causadas pelo manuseamento inadequado deste produto após a eliminação. Para obter informações mais detalhadas sobre a reciclagem deste produto, contacte o seu conselho municipal, o serviço de eliminação de resíduos domésticos ou a loja onde comprou o produto.

### **Materiais da embalagem**

Os materiais com o símbolo são recicláveis. Coloque a embalagem no contentor adequado, para ser reciclada.

### **Eliminação do aparelho**

1. Retire a ficha de alimentação da tomada.
2. Corte o cabo de alimentação e elimine-o.



**AVISO!** Durante a utilização, a assistência e a eliminação, preste atenção ao símbolo à esquerda, que se encontra na parte traseira do aparelho (painel traseiro ou compressor), com a cor amarela ou laranja.

É o símbolo de risco de incêndio. Existem materiais inflamáveis nos tubos de refrigeração e no compressor.

Mantenha as fontes ígneas afastadas durante a utilização, a assistência e a eliminação.

- Se o fio da alimentação ficar danificado, tem de ser substituído pelo fabricante, pelo seu serviço pós-venda ou por uma pessoa igualmente qualificada, de modo a evitar qualquer perigo.
- Deverá haver um aviso no manual a indicar que o aparelho não deverá ser colocado num suporte ou mesa. Se isso acontecer, ele deverá ser colocado afastado da extremidade do suporte ou da mesa, pois ele pode virar-se quando abrir a porta.

PT

## 2/ INFORMAÇÕES TÉCNICAS

Nome da marca	Selecline
Número do modelo	154469 / DF1-06B-1
Classe de proteção	Classe I
Alimentação	220 - 240 V~, 50 Hz
Consumo de energia	106 kWh/ano
Dimensões exteriores (C x L x A)	52,8 x 46 x 51 cm
Peso líquido	14 kg

PT

## 2/ INFORMAÇÕES TÉCNICAS

Nome da marca	Selecline
Número do modelo	154469 / DF1-06-4
Classe de proteção	Classe I
Alimentação	220 - 240 V~, 50 Hz
Consumo de energia	99 kWh/ano
Dimensões exteriores (C x L x A)	52,8 x 46 x 51 cm
Peso líquido	14 kg



## Visão geral

---

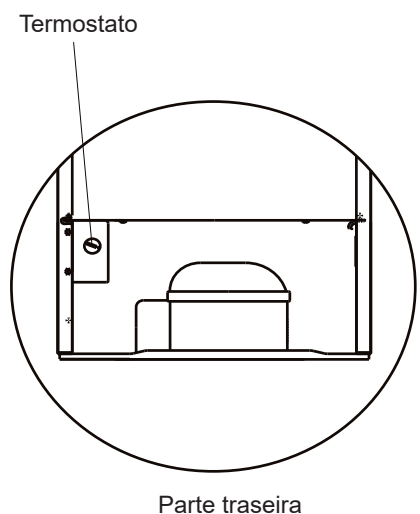
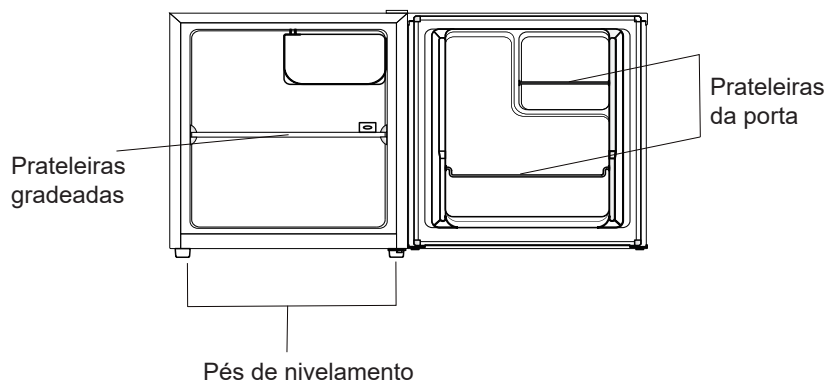

Nota: A imagem acima serve apenas para referência.

## Inverter a porta

**Ferramentas necessárias:** Chave Philips, Chave de fendas plana, Chave inglesa hexagonal.

- Certifique-se de que a unidade se encontra desligada e vazia.
- Para retirar a porta, é necessário inclinar a unidade para trás. Deverá apoiar a unidade num objeto sólido para que esta não escorregue durante o processo de inversão da porta.
- Todas as peças removidas terão de ser guardadas para proceder à reinstalação da porta.
- Não deite completamente a unidade, pois poderá danificar o sistema de refrigeração.
- Será preferível contar com 2 pessoas para manusear a unidade durante a montagem.

1. Remova a tampa da dobradiça superior do lado direito.

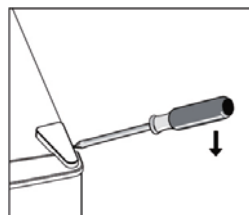

2. Desaperte os parafusos. Em seguida, remova o suporte da dobradiça.

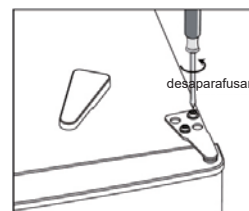

3. Remova a cobertura do parafuso superior esquerdo.

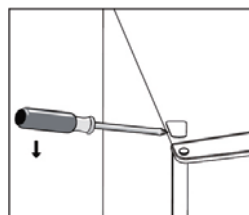

4. Mova a proteção do núcleo da esquerda para a direita. Em seguida, levante a porta superior e coloque-a numa superfície amortecida, para evitar riscos na porta.

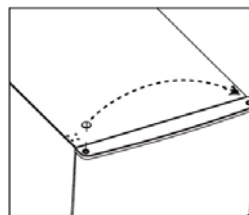

PT

## Inverter a porta

5. Desaparafuse e retire a cavilha da dobradiça inferior, rode o suporte e volte a colocá-lo.

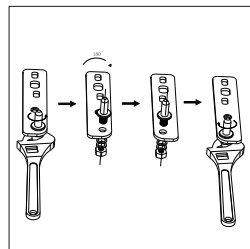
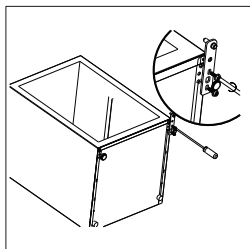

6. Volte a colocar o suporte para fixar a cavilha da dobradiça inferior. Coloque novamente os pés ajustáveis.

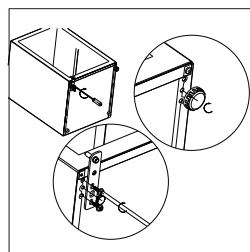

PT

7. Volte a colocar a porta. Certifique-se de que a porta se encontra alinhada na horizontal e na vertical, para que os vedantes sejam fechados em todos os lados antes de, por fim, apertar a dobradiça superior.
8. Insira o suporte da dobradiça e aparafuse-o à parte de cima da unidade.
9. Se necessário, utilize uma chave inglesa para apertar.
10. Volte a colocar a tampa da dobradiça e volte a aparafusá-la.

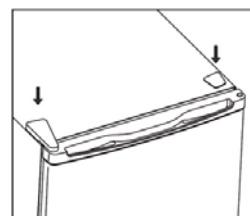
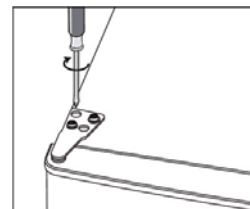

11. Retire a borracha da porta do frigorífico e do congelador, rode-a e volte a colocá-la.

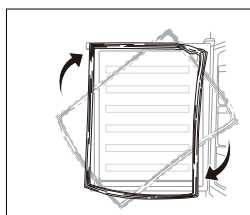

## Instalação

### Requisitos de espaço

- Deixe espaço suficiente para abrir a porta.

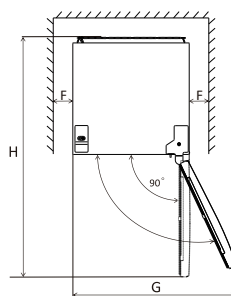
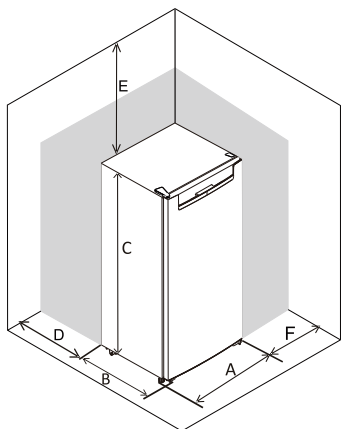

A	440
B	470
C	510
D	min=50
E	min=50
F	min=50
G	880
H	910

PT

### Nivelamento da unidade

Ajuste os dois pés de nivelamento na frente da unidade.

Se a unidade não estiver nivelada, as portas e os alinhamentos dos vedantes magnéticos não estarão protegidos adequadamente.

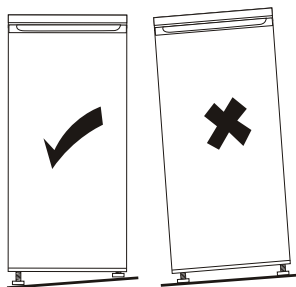
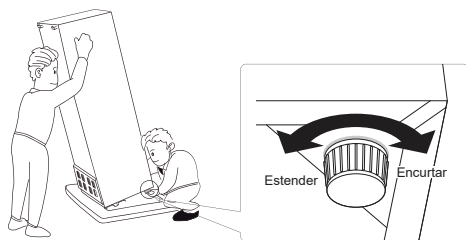

## Instalação

---

### Posicionamento

Instale este aparelho num local no qual a temperatura ambiente corresponda à classe climática indicada na placa classificação do mesmo.

Para aparelhos de refrigeração com classe climática:

- temperada alargada: este aparelho de refrigeração destina-se a ser utilizado a temperaturas ambiente entre 10 °C e 32 °C; (SN)
- temperada: este aparelho de refrigeração destina-se a ser utilizado a temperaturas ambiente entre 16 °C e 32 °C; (N)
- subtropical: este aparelho de refrigeração destina-se a ser utilizado a temperaturas ambiente entre 16 °C e 38 °C; (ST)
- tropical: este aparelho de refrigeração destina-se a ser utilizado a temperaturas ambiente entre 16 °C e 43 °C; (T)

### Localização

O aparelho deve ser instalado bastante afastado de fontes de calor como radiadores, caldeiras, luz solar direta, etc. Certifique-se de que o ar circula livremente à volta da parte traseira do aparelho. Para garantir o melhor desempenho, se o aparelho for posicionado debaixo de uma unidade de parede suspensa, a distância mínima entre a parte superior do armário e a unidade de parede terá de ser de, pelo menos, 50 mm. No entanto, idealmente, o aparelho não deve ser posicionado debaixo de unidades de parede suspensas. O nivelamento rigoroso é garantido por um ou mais pés ajustáveis na base do armário.

Este aparelho de refrigeração não se destina a ser utilizado como um aparelho integrado.



**Aviso!** Deverá ser possível desligar o aparelho da alimentação elétrica; a ficha terá, por isso, de estar facilmente acessível após a instalação.

### Ligação elétrica

Antes de ligar o aparelho, certifique-se de que a tensão e a frequência indicadas na placa de classificação correspondem à sua alimentação doméstica. O aparelho tem de ser ligado à terra. A ficha do cabo de alimentação é fornecida com um contacto para esse fim. Se a tomada de alimentação elétrica doméstica não estiver ligada à terra, ligue o aparelho a uma tomada ligada à terra separada, em conformidade com os atuais regulamentos, e consulte um electricista qualificado.

O fabricante declina quaisquer responsabilidades em caso de inobservância das medidas de segurança acima indicadas. Este aparelho cumpre as Diretivas Comunitárias.



## Utilização diária

### Recomendação de definição da temperatura

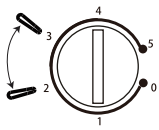
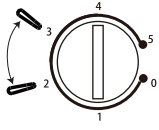
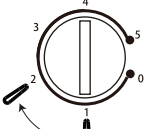
Recomendação de definição da temperatura		
Temperatura ambiente	Compartimento de congelação	Compartimento do frigorífico
Verão	/	
		Definir para 2-3
Normal	/	
		Definir para 2-3
Inverno	/	
		Definir para 1-2

- As informações acima dão aos utilizadores recomendações para a definição da temperatura.

### Impacto no armazenamento de alimentos

- Na definição recomendada, o tempo de conservação é de, no máximo, 3 dias.
- O tempo de conservação pode ser menor.

## Utilização diária

---

### Utilização diária

Coloque os diferentes alimentos nos diferentes compartimentos de acordo com a tabela abaixo

Compartimentos do frigorífico	Tipo de alimentos
Porta ou prateleiras da porta do compartimento do frigorífico	<ul style="list-style-type: none"><li>• Alimentos com conservantes naturais, como compotas, sumos, bebidas, condimentos.</li><li>• Não guarde alimentos perecíveis.</li></ul>
Gaveta para vegetais (gaveta de saladas)	<ul style="list-style-type: none"><li>• Fruta, ervas e vegetais devem ser colocados separadamente na gaveta para vegetais.</li><li>• Não guarde bananas, batatas, cebolas e alhos no frigorífico.</li></ul>
Prateleira do frigorífico — parte central	<ul style="list-style-type: none"><li>• Lacticínios, ovos</li></ul>
Prateleira do frigorífico — parte superior	<ul style="list-style-type: none"><li>• Alimentos que não necessitam de ser cozinhados, como alimentos prontos a consumir, carnes frescas, restos de refeições.</li></ul>



## Utilização diária

---

### Primeira utilização

#### Limpeza do interior

Antes de utilizar o aparelho pela primeira vez, lave o interior e todos os acessórios internos com água tépida e sabão neutro, para remover o odor típico de um produto novo; depois, seque bem.

**Importante!** Não utilize detergentes ou pós abrasivos, pois estes podem danificar o acabamento.

#### Definição da temperatura

- Ligue o aparelho à tomada. A temperatura interna é controlada por um termostato. Existem 6(8) definições. **1** é a definição mais quente, **5 (7)** é a definição mais fria e **0** indica que o aparelho está desligado.
- O aparelho poderá não funcionar na temperatura correta se se encontrar num local particularmente quente ou se abrir a porta com frequência.

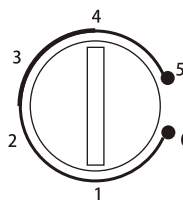

PT

### Utilização diária

#### Prateleiras amovíveis

Todas as prateleiras podem ser movidas para posições adequadas.

#### Posicionamento das prateleiras da porta

Para armazenar alimentos ou bebidas de diferentes tamanhos, as prateleiras da porta podem ser colocadas a diferentes alturas. Siga os passos abaixo para ajustar as prateleiras.

- Passo 1. Solte a prateleira.
- Passo 2. Selecione a posição adequada e pressione a prateleira para as duas placas convexas até ficar totalmente bloqueada.

#### Gaveta para vegetais

A gaveta é adequada para armazenar frutas e vegetais. Pode ser puxada livremente.

#### Descongelamento

Antes de serem consumidos, os alimentos ultracongelados ou congelados podem ser descongelados no compartimento do frigorífico ou à temperatura ambiente. Coloque o alimento congelado num prato ou numa tigela, para evitar que a água condensada escorra ao descongelar no compartimento.

Este aparelho de refrigeração não é adequado para congelar alimentos.

### Dicas e sugestões úteis

#### Sugestões para a refrigeração de alimentos frescos

Para obter o melhor desempenho:

- não guarde alimentos quentes ou líquidos a emitir vapores no frigorífico.
- tape ou embrulhe os alimentos, especialmente se estes emitirem odores fortes
- posicione os alimentos de modo a que o ar possa circular livremente à volta dos mesmos



## Utilização diária

---

### Sugestões para refrigeração

Sugestões úteis:

- Carne (todos os tipos): coloque-a em sacos de polietileno e guarde-a na prateleira de vidro por cima da gaveta para vegetais. Por motivos de segurança, guarde os alimentos desta forma durante um ou dois dias, no máximo.
- Alimentos cozinhados e pratos frios, etc.: devem ser tapados e podem ser colocados em qualquer prateleira.
- Frutas e vegetais: devem ser devidamente lavados e colocados na gaveta para vegetais.
- Manteiga e queijos: devem ser colocados em recipientes herméticos especiais ou embrulhados em folha de alumínio ou em sacos de polietileno, tentando excluir o máximo de ar possível.
- Garrafas de leite: devem ter uma tampa e ser armazenadas na prateleira para garrafas na porta. Se não estiverem embalados, as bananas, as batatas, as cebolas e o alho não devem ser guardados no frigorífico.



## Limpeza

Por motivos de higiene, o interior do aparelho, incluindo os acessórios interiores, deve ser limpo regularmente.



**Atenção!** Durante a limpeza, o aparelho não deve estar ligado à rede elétrica. Perigo de choque elétrico! Antes de proceder à limpeza, desligue o aparelho e retire a ficha da tomada elétrica ou desligue o disjuntor do circuito ou fusível. Nunca limpe o aparelho com uma máquina de limpeza a vapor. A humidade pode acumular-se nos componentes elétricos; perigo de choque elétrico! Os vapores quentes podem provocar danos nas peças de plástico. O aparelho tem de ser seco antes de ser colocado novamente em funcionamento.

**Importante!** Os óleos etéreos e solventes orgânicos podem atacar as peças de plástico, por exemplo, sumo de limão ou o sumo da casca de laranja, ácido butírico ou líquidos de limpeza que contenham ácido acético.

- Não permita que tais substâncias entrem em contacto com as peças do aparelho.
- Não utilize detergentes abrasivos.
- Retire os alimentos do congelador. Guarde-os num local fresco, devidamente cobertos.
- Desligue o aparelho e retire a ficha da tomada elétrica ou desligue o disjuntor do circuito ou fusível.
- Limpe o aparelho e os acessórios interiores com um pano e água tédida. Após a limpeza, passe um pano com água fresca e limpe até secar.
- A acumulação de pó no condensador aumenta o consumo de energia. Por este motivo, limpe cuidadosamente o condensador na parte de trás do equipamento uma vez por ano com uma escova macia ou um aspirador.
- Depois de secar, coloque o aparelho novamente em funcionamento.

1) Se o condensador estiver na parte traseira do aparelho.

## Utilização diária

### Resolução de problemas



**Atenção!** Antes de tentar resolver um problema, desligue o aparelho da tomada. Apenas um electricista qualificado ou uma pessoa competente deve tentar resolver um problema que não esteja neste manual.

**Importante!** Existem alguns sons durante a utilização normal (compressor, circulação de refrigeração).

Problema	Causa possível	Solução
O aparelho não funciona	O botão de regulação da temperatura está definido para o número "0".	Rode o botão para outro número, para ligar o aparelho.
	A ficha não está ligada ou está solta	Insira a ficha na tomada elétrica.
	O fusível está queimado ou é defeituoso	Verifique o fusível e substitua-o, se necessário.
	A tomada está avariada	As falhas da rede elétrica devem ser corrigidas por um electricista.
Os alimentos estão demasiado quentes.	A temperatura não está devidamente ajustada.	Consulte a secção inicial Definição da temperatura.
	A porta esteve aberta durante um período de tempo prolongado.	Mantenha a porta aberta apenas durante o tempo necessário.
	Uma grande quantidade de alimentos quentes foi colocada no interior do aparelho nas últimas 24 horas.	Rode o botão de regulação da temperatura para uma definição mais fria temporariamente.
	O aparelho está próximo de uma fonte de calor.	Consulte a secção inicial de Localização da instalação.
O aparelho refrigera demasiado	A temperatura definida é demasiado baixa.	Rode o botão de regulação da temperatura para uma definição mais quente temporariamente.
Ruídos estranhos	O aparelho não está nivelado.	Reajuste os pés.
	O aparelho está a tocar na parede ou noutros objetos.	Mova ligeiramente o aparelho.
	Um componente, por exemplo, um tubo, na parte traseira do aparelho está a tocar noutra peça do aparelho ou na parede.	Se necessário, desvie cuidadosamente o componente, para o afastar.

Se a avaria surgir novamente, contacte o Centro de Assistência.

Estes dados são necessários para o(a) ajudar de modo rápido e correto. Escreva os dados necessários aqui, consultando a placa de classificação.

## **GARANTIA E LIMITAÇÕES DE RESPONSABILIDADE**

Este produto está garantido durante um período de 24 meses (definido pela legislação local, de acordo com o período indicado na fatura) a partir da data de compra, contra quaisquer falhas resultantes de um defeito de fabricação ou de material.

Esta garantia não cobre os danos resultantes de instalação indevida, de utilização incorreta, ou do desgaste normal do produto.

Mais especificamente, a garantia não cobre:

-- Danos ou problemas causados por uma utilização incorreta, acidentes, alterações ou ligação a uma corrente elétrica de intensidade ou tensão inapropriada.

-- Os produtos modificados, aqueles em que o selo de garantia ou o número de série foram danificados, alterados, eliminados ou oxidados.

-- As baterias substituíveis e os acessórios são garantidos durante um período de 6 meses.

-- Falhas da bateria, resultantes de sobrecarga ou à inobservância das instruções de segurança indicadas no manual.

-- Os danos estéticos, incluindo riscos, moissas ou qualquer outro elemento.

-- Os danos causados por qualquer intervenção efetuada por qualquer pessoa não autorizada.

-- Os defeitos causados pelo desgaste normal ou devidos ao envelhecimento normal do produto.

-- As atualizações de software, devido a uma alteração dos parâmetros de rede.

-- As falhas do produto devidas ao uso de software de terceiros para modificar, alterar, adaptar ou modificar o existente.

-- As falhas do produto devido à utilização sem os acessórios homologados pelo fabricante.

-- Os produtos oxidados.

Em caso algum o fabricante pode ser responsabilizado pela perda de dados armazenados no disco. Da mesma forma, o fabricante não tem a obrigação de verificar se os cartões SIM/SD foram devidamente retirados dos produtos devolvidos.

Os produtos reparados ou substituídos podem incluir componentes e equipamentos novos e/ou reconicionados.

### **TERMOS E CONDIÇÕES DA IMPLEMENTAÇÃO**

Para obter uma assistência em garantia, deve trazer o seu produto ao local de venda juntamente com o comprovativo de compra (talão de caixa, fatura, etc.) do produto e os seus acessórios fornecidos com a sua embalagem original.

É importante ter informações como a data da compra, o modelo e o número de série ou IMEI (estas informações geralmente aparecem no produto, na embalagem ou na prova de compra).

Na ausência destes, deve devolver o produto com os acessórios necessários para o seu correto funcionamento (alimentação, transformador, etc.).

Caso a sua reclamação esteja coberta pela garantia, o serviço pós-venda poderá, dentro dos limites da legislação local:

-- Reparar ou substituir as peças defeituosas.

-- Trocar o produto devolvido por um produto que tenha pelo menos as mesmas funcionalidades e que seja equivalente em termos de desempenho.

-- Reembolsar o preço de compra do produto indicado na prova de compra.

Se for utilizada uma destas 3 soluções, a mesma não prolonga nem renova o período de garantia.



## SERVIÇO DE REPARAÇÃO E PEÇAS DE SUBSTITUIÇÃO

1. Não tente reparar este produto sozinho. Um funcionamento incorreto pode dar origem a ferimentos acidentais.
2. Detalhes do serviço de reparação profissional listados abaixo:  
Por favor, veja a parte inferior do manual
3. As peças de substituição serão entregues no espaço de 15 dias após receção da encomenda.



# SPIS TREŚCI:

---

1. Informacje na temat bezpieczeństwa	S. 93
2. Przegląd	S. 105
3. Przekładanie drzwi	S. 106
4. Instalacja	S. 108
5. Codzienne użytkowanie	S. 110



## Informacje na temat bezpieczeństwa



W trosce o bezpieczeństwo użytkownika i w celu zapewnienia prawidłowego użytkowania przed zainstalowaniem i pierwszym użyciem urządzenia należy uważnie przeczytać niniejszą instrukcję obsługi, w tym zawarte w niej wskazówki i ostrzeżenia. Aby uniknąć niepotrzebnych błędów i wypadków, ważne jest, aby upewnić się, że wszystkie osoby korzystające z urządzenia zostały dokładnie zaznajomione z jego działaniem i funkcjami zapewniającymi bezpieczeństwo. Należy zachować niniejsze instrukcje i upewnić się, że zostaną przekazane wraz z urządzeniem w przypadku jego przeniesienia lub sprzedaży, aby wszyscy użytkownicy, którzy z niego korzystają byli odpowiednio poinformowani o użytkowaniu i bezpieczeństwie urządzenia.

W celu zapewnienia bezpieczeństwa życia i mienia należy zachować środki ostrożności określone w niniejszej instrukcji użytkownika, ponieważ producent nie ponosi odpowiedzialności za szkody spowodowane w wyniku braku ich zastosowania.







## **Bezpieczeństwo dzieci i osób wymagających szczególnego traktowania**

- Z niniejszego urządzenia mogą korzystać dzieci od lat 8 oraz osoby o ograniczonych zdolnościach fizycznych, sensorycznych i umysłowych lub nieposiadające doświadczenia i wiedzy, jeśli pozostają pod nadzorem lub zostały poinstruowane odnośnie do korzystania z urządzenia w bezpieczny sposób i rozumieją związane z tym zagrożenia.
- Dzieci w wieku od 3 do 8 lat mogą umieszczać w urządzeniu zawartość i ją z niego usuwać.
- Dzieci powinny pozostawać pod nadzorem, aby nie wykorzystywały urządzenia do zabawy.
- Czyszczenie i konserwacja pozostająca w zakresie użytkownika nie mogą być wykonywane przez dzieci, chyba że są one w wieku przynajmniej 8 lat i pozostają pod opieką.
- Wszelkie materiały opakowaniowe należy przechowywać w miejscu niedostępnym dla dzieci. Istnieje ryzyko uduszenia.
- W przypadku złomowania urządzenia należy wyciągnąć wtyczkę z gniazdka, odciąć kabel zasilający (jak najbliżej urządzenia) i usunąć drzwi, aby zapobiec porażeniu prądem elektrycznym przez bawiące się dzieci lub ich zatrzaśnięciu się w urządzeniu.
- W przypadku gdy niniejsze urządzenie wyposażone w magnetyczne uszczelki drzwi ma zastąpić starsze urządzenie z zamkiem sprężynowym (zatrzaskiem) na drzwiach lub pokrywie, należy upewnić się, że sprężyna nie będzie nadawała się do użytku, przed

PL

zutylizowaniem starego urządzenia. Dzięki temu urządzenie nie stanie się śmiertelną pułapką dla dziecka.

## **Uwagi na temat ogólnego bezpieczeństwa**

-  **OSTRZEŻENIE!** Otwory wentylacyjne w obudowie urządzenia lub wbudowanej konstrukcji powinny pozostać wolne od przeszkód.
-  **OSTRZEŻENIE!** Nie należy korzystać z urządzeń mechanicznych lub innych środków do przyspieszenia procesu rozmrażania poza tymi zalecanymi przez producenta.
-  **OSTRZEŻENIE!** Nie dopuść do uszkodzenia obwodu czynnika chłodniczego.
-  **OSTRZEŻENIE!** Nie używać innych urządzeń elektrycznych (takich jak maszynki do lodów) wewnątrz urządzeń chłodniczych, chyba że są one zatwierdzone do tego celu przez producenta.
-  **OSTRZEŻENIE!** Nie dotykać żarówki, jeśli była włączona przez długi czas, ponieważ może być bardzo gorąca.<sup>1)</sup>
-  **OSTRZEŻENIE!** Podczas umieszczania urządzenia należy upewnić się, że kabel zasilania nie jest przytrzaśnięty lub uszkodzony.
-  **OSTRZEŻENIE!** Nie należy umieszczać przedłużaczy o wielu gniazdkach elektrycznych ani przenośnych zasilaczy z tyłu urządzenia.

PL

1) Jeśli urządzenie jest wyposażone w światło w komorze.

- W urządzeniu nie wolno przechowywać substancji wybuchowych jak pojemniki z aerozolem wypełnione łatwopalnym gazem pędym.
- Izobutan jest wykorzystywany jako czynnik chłodniczy (R-600a) w obiegu chłodniczym i jest łatwopalnym gazem ziemnym o wysokim poziomie zgodności z zasadami ochrony środowiska.
- Podczas transportu i instalacji urządzenia należy się upewnić, że żaden z elementów obiegu czynnika chłodniczego nie uległ uszkodzeniu.
  - unikać otwartego ognia i źródeł zapłonu
  - dokładnie przewietrzyć pomieszczenie, w którym znajduje się urządzenie
- Zmiana specyfikacji lub modyfikacja niniejszego produktu w jakikolwiek sposób stanowią źródło niebezpieczeństwa. Wszelkie uszkodzenia przewodu mogą spowodować zwarcie, pożar lub porażenie prądem.
- Urządzenie jest przeznaczone do użytku w domach i podobnych miejscach:
  - kuchnie pracownicze w sklepach, biurach i innych środowiskach zatrudnienia;
  - gospodarstwa rolne i przez gości hotelowych, motelowych oraz innych rodzajów miejsc zakwaterowania;
  - w pensjonatach;
  - lokalach gastronomicznych i do podobnych niedetalicznych zastosowań.

PL



 **OSTRZEŻENIE!** Wszelkie elementy elektryczne (wtyczka, przewód zasilający, sprężarka itp.) powinny być wymieniane przez certyfikowanego agenta serwisowego lub wykwalifikowany personel serwisowy.

 **OSTRZEŻENIE!** Żarówka dostarczana z tym urządzeniem jest „żarówką do specjalnego zastosowania” nadającą się do użytku wyłącznie z dostarczonym urządzeniem. „Żarówka do specjalnego zastosowania” nie nadaje się do zastosowania jako oświetlenie domowe.<sup>1)</sup>

- Nie należy wydłużać przewodu zasilającego.
- Należy upewnić się, że wtyczka zasilania nie uległa zgnieceniu lub uszkodzeniu przez tylną część urządzenia. Zgnieciona lub uszkodzona wtyczka zasilania może się przegrzać i spowodować pożar.
- Należy się upewnić, że został zapewniony dostęp do wtyczki sieciowej urządzenia.
- Nie należy pociągać za kabel zasilający.
- W przypadku gdy gniazdo wtyczki zasilania jest luźne, nie należy podłączać wtyczki zasilania. Istnieje ryzyko porażenia prądem lub powstania pożaru.
- Nie wolno obsługiwać urządzenia bez żarówki.
- Niniejsze urządzenie jest ciężkie. Należy zachować ostrożność podczas przenoszenia.

PL

1) Jeśli urządzenie jest wyposażone w światło w komorze.

- Nie należy wyjmować ani dotykać zawartości z komory zamrażarki, jeśli ręce są wilgotne/mokre, ponieważ może to spowodować otarcia skóry lub powstanie odmrożeń lub przemrożeń.
- Unikać długotrwałego narażenia urządzenia na bezpośrednie działanie promieni słonecznych.

### **Codzienne użytkowanie**

- Należy unikać kontaktu gorącej zawartości z plastikowymi częściami urządzenia.
- Nie umieszczać produktów spożywczych bezpośrednio przy tylnej ścianie.
- Mrożonej żywności nie wolno zamrażać ponownie po jej rozmrożeniu.<sup>1)</sup>
- Przechowywać paczkowaną mrożoną żywność zgodnie z instrukcjami producenta mrożonek.<sup>1)</sup>
- Należy ściśle przestrzegać zaleceń producenta urządzenia dotyczących przechowywania. Należy zapoznać się z odpowiednimi instrukcjami.
- Nie umieszczać napojów gazowanych w komorze zamrażarki, ponieważ powoduje to wytworzenie ciśnienia w pojemniku, co może prowadzić do jego wybuchu, powodując uszkodzenie urządzenia.<sup>1)</sup>
- Lizaki lodowe mogą powodować odmrożenia, jeśli są spożywane bezpośrednio po wyjęciu z urządzenia.<sup>1)</sup>
- Aby zapobiec skażeniu żywności, przestrzegaj poniższych zasad

 PL

1) Jeśli urządzenie jest wyposażone w komorę zamrażarki.

- Pozostawianie otwartych drzwi przez długi czas może prowadzić do znacznego wzrostu temperatury w komorach urządzenia.
- Regularnie czyść powierzchnie, które mają kontakt z żywnością i systemem odpływowym.
- Wyczyść zbiorniki na wodę, jeżeli nie były używane przez 48 godzin: przepłucz system dostarczania wody podłączony do sieci wodociągowej, jeżeli woda nie była pobierana przez 5 dni.
- Surowe mięso i ryby przechowuj w chłodziarce w odpowiednich pojemnikach, aby uniknąć kontaktu z innymi produktami lub wyciekania soków na inne produkty żywnościowe.
- Przegródki na mrożonki oznaczone dwiema gwiazdkami (jeśli takie oznaczenia są widoczne w urządzeniu) nadają się do przechowywania wstępnie zamrożonej żywności, przechowywania lub robienia lodów i robienia kostek lodu.
- Przedziały jedno-, dwu- i trzygwiazdkowe (jeśli takie oznaczenia są widoczne w urządzeniu) nie nadają się do zamrażania świeżej żywności.
- W przypadku pozostawienia urządzenia pustego przez dłuższy czas należy je wyłączyć, rozmrozić, wyczyścić, wysuszyć i pozostawić drzwi otwarte, aby zapobiec rozwojowi pleśni w urządzeniu.

PL

### **Konserwacja i czyszczenie**

- Przed przeprowadzeniem konserwacji należy wyłączyć urządzenie i odłączyć wtyczkę zasilającą z gniazda sieciowego.
- Nienależy czyścić urządzenia metalowymi przedmiotami.

- Nie używać ostrych przedmiotów do usuwania szronu z urządzenia. Należy skorzystać z plastikowej skrobaczki <sup>1)</sup>
- Należy regularnie sprawdzać odpływ w lodówce i monitorować ilość rozmrożonej wody. Jeśli to konieczne, należy wyczyścić odpływ.
- W przypadku zablokowania odpływu woda będzie zbierała się na dnie urządzenia.<sup>2)</sup>

## Instalacja

 **Ważne!** W celu podłączenia urządzenia do zasilania elektrycznego należy postępować zgodnie z instrukcjami podanymi w określonych częściach.

- Rozpakować urządzenie i sprawdzić, czy nie ma na nim widocznych uszkodzeń. Nie należy podłączać urządzenia, jeśli jest uszkodzone. Należy zgłosić ewentualne szkody natychmiast do miejsca zakupu urządzenia. W takim przypadku należy zachować opakowanie.
- Zaleca się odczekanie co najmniej czterech godzin przed podłączeniem urządzenia, aby umożliwić przepływ oleju z powrotem do sprężarki.
- Należy zapewnić odpowiednią cyrkulację powietrza wokół urządzenia. Brak cyrkulacji skutkuje przegrzaniem urządzenia. Aby uzyskać wystarczającą wentylację, należy postępować zgodnie z instrukcjami dotyczącymi instalacji.
- W miarę możliwości, należy dosunąć do ściany elementy dystansowe urządzenia, aby nie dopuścić

1) Jeśli urządzenie jest wyposażone w komorę zamrażarki.

2) Jeśli urządzenie jest wyposażone w pojemnik na świeżą żywność.

do kontaktu z ciepłymi elementami (sprężarka, kondensator) i zapobiec ewentualnym poparzeniom.

- Urządzenie nie może znajdować się w pobliżu grzejników lub kuchenek.
- Należy upewnić się, że podczas instalacji urządzenia został zachowany dostęp do wtyczki sieciowej.

### **Serwisowanie**

- Wszelkie prace elektryczne wymagane w ramach serwisowania urządzenia powinny być wykonywane przez wykwalifikowanego elektryka lub kompetentną osobę.
- Niniejszy produkt musi być serwisowany przez autoryzowane centrum serwisowe i należy stosować jedynie oryginalne części zamienne.

PL

### **Oszczędzanie energii**

- Nie należy umieszczać gorącej żywności w urządzeniu,
- nie należy umieszczać jedzenia blisko siebie, ponieważ uniemożliwia to zachowanie cyrkulacji powietrza;
- należy upewnić się, że żywność nie dotyka tylnej części komory (komór);
- w przypadku braku prądu nie należy otwierać drzwi;
- nie należy często otwierać drzwi;
- nie należy pozostawiać drzwi otwartych przez zbyt długi czas;
- nie ustawiać termostatu na zbyt niskie temperatury;

- wszelkie akcesoria, takie jak szuflady, balkony półek, powinny być zainstalowane w swoich miejscach w celu zmniejszenia zużycia energii.

### **Ochrona środowiska**

 To urządzenie nie zawiera gazów, które mogłyby uszkodzić warstwę ozonową, zarówno w obiegu czynnika chłodniczego, jak i w materiałach izolacyjnych. Urządzenia nie należy utylizować razem z odpadami miejskimi i śmieciami. Pianka izolacyjna zawiera łatwopalne gazy: urządzenie należy zutylizować zgodnie z przepisami dotyczącymi urządzenia w celu uzyskania od władz lokalnych. Unikać uszkodzeń urządzenia chłodzącego, zwłaszcza wymiennika ciepła.

Materiały użyte w tym urządzeniu oznaczone symbolem  nadają się do recyklingu.



Symbol na produkcie lub na jego opakowaniu wskazuje, że produkt ten nie może być utylizowany jako odpad z gospodarstw domowych. Zamiast tego należy produkt przetransportować do odpowiedniego punktu w celu dokonania recyklingu sprzętu elektrycznego i elektronicznego. Prawidłowa utylizacja produktu pomoże zapobiec potencjalnym negatywnym konsekwencjom dla środowiska i zdrowia ludzkiego, które w przeciwnym razie mogłyby być spowodowane niewłaściwym obchodzeniem się z odpadami tego produktu. Aby uzyskać bardziej szczegółowe informacje na temat recyklingu tego produktu, należy skontaktować się z lokalnymi władzami, usługą utylizacji odpadów z gospodarstw domowych lub sklepem, w którym zakupiono produkt.

## Opakowanie

Materiały oznaczone tym symbolem nadają się do recyklingu. Opakowanie należy wyrzucić do odpowiednich pojemników zbiorczych, aby poddać je recyklingowi.

## Utylizacja urządzenia

1. Odłączyć wtyczkę od gniazda sieciowego.
2. Odciąć przewód zasilający i go wyrzucić.



### **OSTRZEŻENIE!**

Podczas użytkowania, serwisowania i utylizacji urządzenia należy zwrócić uwagę na symbol podobny do tego, prezentowanego z lewej strony, który znajduje się z tyłu urządzenia (tylny panel lub sprężarka) w kolorze żółtym lub pomarańczowym.

Jest to symbol ostrzegawczy dotyczący ryzyka pożaru. W rurach czynnika chłodniczego i sprężarkach znajdują się materiały łatwopalne.

Podczas użytkowania, serwisowania i utylizacji należy utrzymywać urządzenie z dala od źródła ognia.

- W przypadku gdy kabel zasilający jest uszkodzony, powinien on zostać wymieniony przez producenta, jego serwis posprzedażny lub personel o podobnych kwalifikacjach, aby zapobiec niebezpieczeństwu.
- W instrukcji powinno znajdować się informacja mówiąca, że urządzenie nie powinno być umieszczane na podstawie lub stole. W przypadku umieszczenia urządzenia w takim miejscu należy upewnić się, że znajduje się z dala od krawędzi podpory stołu, ponieważ może się przewrócić podczas otwierania drzwi.

## 2/ DANE TECHNICZNE

Nazwa marki	Selecline
Numer modelu	154469 / DF1-06B-1
Klasa ochrony	Klasa I
Zasilanie	220–240 V~, 50 Hz
Moc urządzenia	106 kWh/r
Wymiary zewnętrzne (wys. x dł. x szer.)	52,8 x 46 x 51 cm
Masa netto	14 kg

## 2/ DANE TECHNICZNE



Nazwa marki	Selecline
Numer modelu	154469 / DF1-06-4
Klasa ochrony	Klasa I
Zasilanie	220–240 V~, 50 Hz
Moc urządzenia	99 kWh/rok
Wymiary zewnętrzne (wys. x dł. x szer.)	52,8 x 46 x 51 cm
Masa netto	14 kg



## Przeгляд

---

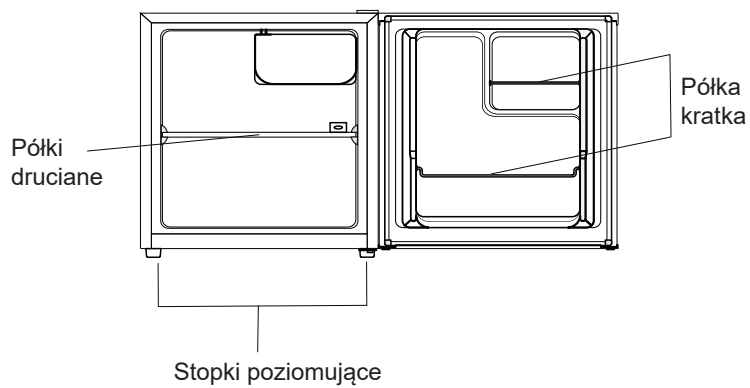

Termostat

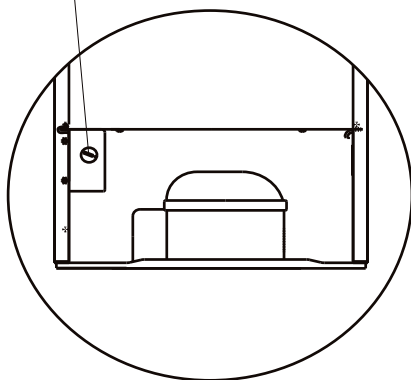

Tylna strona

Uwaga: Powyższe zdjęcie ma charakter wyłącznie informacyjny.

PL

## Przekładanie drzwi

**Wymagane narzędzie:** Wkrętak Philips, wkrętak płaski, klucz sześciokątny.

- Upewnij się, że urządzenie jest odłączone od zasilania i puste.
- Aby zdjąć drzwi, należy przechylić urządzenie do tyłu. Urządzenie należy ustawić na właściwej powierzchni, która zapobiegnie ślizganiu się urządzenia podczas procedury przekładania drzwi.
- Wszystkie zdemonstrowane elementy należy zachować do czasu ponownego zamontowania drzwi.
- Nie kładź urządzenia płasko na podłożu, gdyż może to uszkodzić system chłodzący.
- Do montażu urządzenia potrzebne są 2 osoby.

1. Zdejmij pokrywę zawiasu w prawym górnym rogu.

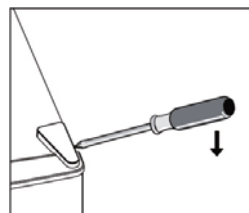

2. Odkręć śruby. Następnie zdejmij wspornik zawiasu.

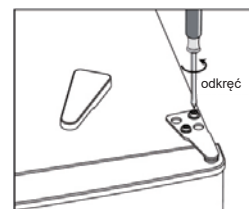

3. Zdejmij pokrywę lewą górną i pokrywę śruby.

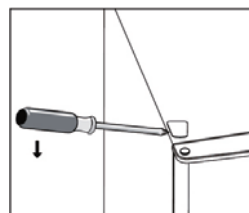

4. Przenieś pokrywę głównej części ze strony lewej na prawą. Następnie podnieś górne drzwi i umieść je na zabezpieczonej powierzchni, aby zapobiec ich zarysowaniu.

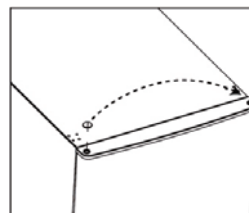

## Przekładanie drzwi

5. Odkręć i zdejmij dolny bolec zawiasu, odwróć wspornik i zamontuj go ponownie.

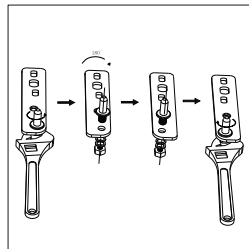
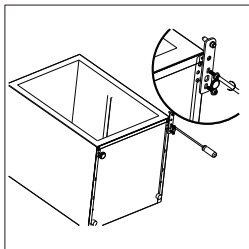

6. Zamontuj wspornik pasujący do dolnego sworznia zawiasu. Zamontuj z powrotem obie regulowane nóżki.

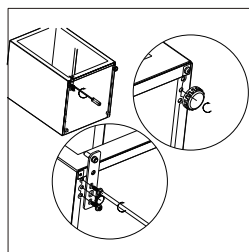

7. Z powrotem załóż drzwi. Upewnij się, że drzwi są wyrównane poziomo i pionowo, tak aby uszczelki były zamknięte ze wszystkich stron, zanim ostatecznie dokręcisz górny zawias.
8. Włóż wspornik zawiasu i przykręć go do górnej części urządzenia.
9. W razie potrzeby użyj klucza, aby właściwie dokręcić śruby.
10. Przykręć pokrywę zawiasu i pokrywę śruby.

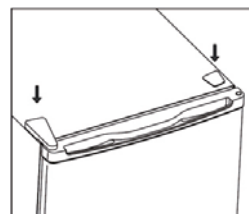
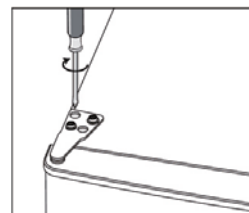

11. Odłącz uszczelki drzwi chłodziarki i zamrażarki, a następnie obróć je i przymocuj z powrotem.

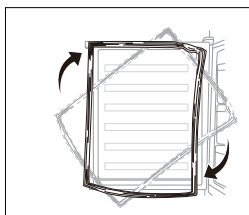

PL

## Instalacja

### Wymagania dotyczące miejsca

- Zachowaj wystarczająco dużo miejsca, aby otworzyć drzwi.

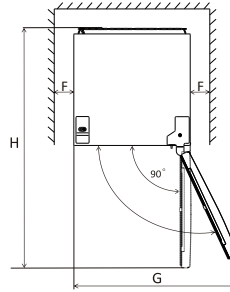
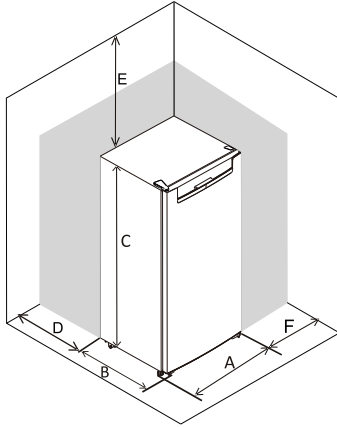

A	440
B	470
C	510
D	min=50
E	min=50
F	min=50
G	880
H	910

PL

### Poziomowanie urządzenia

Aby wypoziomować urządzenie, wyreguluj dwie nóżki poziomujące z przodu urządzenia.

Jeśli urządzenie nie zostanie wypoziomowane, drzwi i magnetyczne dopasowanie uszczelnień nie zostaną odpowiednio przykryte.

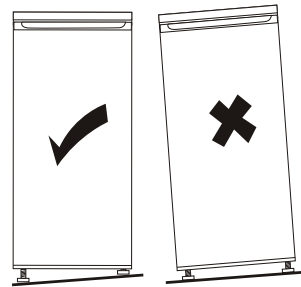
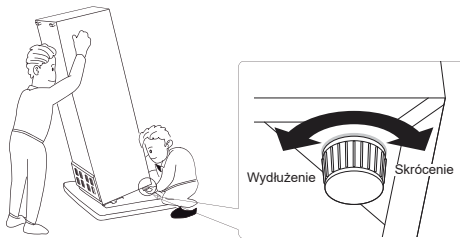

## Instalacja

---

### Miejsce instalacji

Urządzenie należy zainstalować w miejscu, w którym panuje temperatura otoczenia odpowiadająca klasie klimatycznej wskazanej na tabliczce znamionowej urządzenia:

dla urządzeń chłodniczych o klasie klimatycznej:

- rozszerzony zakres temperatur zastosowania: to urządzenie chłodnicze jest przeznaczone do stosowania w temperaturach otoczenia w zakresie od 10°C do 32°C; (SN)
- klimat umiarkowany: to urządzenie chłodnicze jest przeznaczone do stosowania w temperaturach otoczenia w zakresie od 16°C do 32°C; (N)
- klimat subtropikalny: to urządzenie chłodnicze jest przeznaczone do stosowania w temperaturach otoczenia w zakresie od 16°C do 38°C; (ST)
- klimat tropikalny: to urządzenie chłodnicze jest przeznaczone do stosowania w temperaturach otoczenia w zakresie od 16°C do 43°C; (T)

### Lokalizacja

Urządzenie powinno być zainstalowane z dala od źródeł ciepła, takich jak grzejniki, kotły, bezpośrednie światło słoneczne itp. Upewnij się, że powietrze może swobodnie przepływać wokół tylnej części obudowy. Gdy urządzenie ustawione jest pod modulem wiszącym, aby zapewnić poprawną pracę urządzenia, należy zachować przynajmniej 50 mm odstępu pomiędzy górną obudową urządzenia a modulem wiszącym. Najlepiej jednak nie ustawiać urządzenia pod modułami wiszącymi. Dokładne wypoziomowanie można uzyskać poprzez regulacje jednej lub wielu nóżek u podstawy obudowy.

Chłodziarka nie jest przeznaczona do użytku jako urządzenie do zabudowy;



**Ostrzeżenie!** Należy zapewnić możliwość szybkiego odłączenia urządzenia od zasilania. Dlatego po zakończeniu instalacji konieczne jest zapewnienie swobodnego dostępu do wtyczki zasilającej.

### Podłączenie zasilania

Przed podłączeniem zasilania upewnij się, że napięcie i częstotliwość prądu określone na tabliczce znamionowej urządzenia są zgodne z parametrami sieci elektrycznej w miejscu instalacji. Urządzenie należy uziemić. Wtyczka przewodu zasilającego została wyposażona w styk uziemiający. Jeżeli sieć elektryczna dostępna w miejscu instalacji nie jest uziemiona, podłącz urządzenie do oddzielnej linii uziemiającej, zgodnej z aktualnymi przepisami, konsultując podłączenie z wykwalifikowanym elektrykiem.

Producent wyłącza odpowiedzialność, jeżeli powyższe środki ostrożności nie są stosowane. Urządzenie jest zgodne z dyrektywami EWG.

PL

## Codzienne użytkowanie

### Zalecenie dotyczące regulacji temperatury

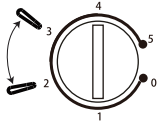
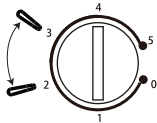
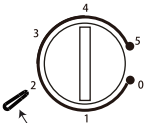
Zalecenie dotyczące regulacji temperatury		
Temperatura otoczenia	Komora zamrażalnika	Komora chłodziarki
Lato	/	
		Ustawić na 2-3
Normalny	/	
		Ustawić na 2-3
Zima	/	
		Ustawić na 1-2

- Powyższe informacje stanowią rekomendowane wartości temperatury dla użytkowników.

### Wpływ na przechowywanie żywności

- Przy zalecanym ustawieniu, najbardziej odpowiedni czas przechowywania w chłodziarce wynosi nie więcej niż 3 dni.
- Najbardziej odpowiedni czas przechowywania może ulec skróceniu przy innych ustawieniach.

## Codzienne użytkowanie

### Codzienne użytkowanie

Umieścić różne rodzaje żywności w różnych komorach zgodnie z poniższą tabelą

Komory chłodziarki	Rodzaj produktu spożywczego
Drzwi lub półki na drzwiach komory chłodziarki	<ul style="list-style-type: none"><li>• Żywność posiadająca naturalne środki konserwujące, na przykład dżemy, soki, napoje, przyprawy.</li><li>• Nie przechowuj żywności łatwo psującej się.</li></ul>
Szuflada na warzywa (szuflada na produkty do sałatki)	<ul style="list-style-type: none"><li>• Owoce, zioła i warzywa należy umieścić oddzielnie w szufladzie na warzywa i owoce.</li><li>• Nie przechowywać bananów, cebuli, ziemniaków, czosnku w lodówce.</li></ul>
Półka chłodziarki — środkowa	<ul style="list-style-type: none"><li>• Produkty nabiałowe, jaja</li></ul>
Półka chłodziarki — górna	<ul style="list-style-type: none"><li>• Żywność niewymagająca gotowania, na przykład produkty gotowe do spożycia, wędliny, resztki.</li></ul>

A small grey rounded rectangle containing the letters "PL" in a white circle.

## Codzienne użytkowanie

### Pierwsze użycie

#### Czyszczenie wnętrza urządzenia

Przed pierwszym użyciem urządzenia należy umyć jego wnętrze i wszystkie akcesoria wewnętrzne ciepłą wodą z niewielką ilością łagodnego środka myjącego, aby usunąć typową woń nowych produktów. Następnie należy wytrzeć urządzenie do sucha.

**Ważne!** Nie używaj detergentów ani proszków ściernych, ponieważ mogą one uszkodzić powłokę wykończeniową urządzenia.

### Ustawianie temperatury

- Podłącz urządzenie. Temperatura we wnętrzu jest kontrolowana przez termostat. Urządzenie umożliwia korzystanie z 6 (8) ustawień. **1** stanowi najcieplejsze ustawienie, a **5** (7) stanowi ustawienie o najniższej temperaturze. Ustawienie urządzenia w pozycję 0 powoduje jego wyłączenie.
- Urządzenie może nie pracować w określonej temperaturze, jeśli jest szczególnie gorąco lub gdy drzwi są często otwierane.

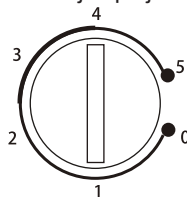

PL

## Codzienne użytkowanie

#### Ruchome półki

Wszystkie półki można przenosić do odpowiednich pozycji.

#### Ustawianie półek znajdujących się na drzwiach

Aby przechowywać żywność lub napoje o różnych rozmiarach, półki znajdujące się na drzwiach można umieścić na różnej wysokości. Postępuj zgodnie z poniższą instrukcją, aby dostosować pozycję półek.

- Krok 1. Pociągnij półkę, aby ją uwolnić.
- Krok 2. Wybierz odpowiednią pozycję i dociśnij półkę do dwóch wypukłych ząbków, aż zostanie całkowicie zablokowana.

#### Szuflada na warzywa

Szuflada nadaje się do przechowywania owoców i warzyw. Można ją swobodnie wyciągać.

#### Rozmrażanie

Przed użyciem głęboko mrożona lub mrożona żywność może być rozmrożona w komorze chłodziarki lub w temperaturze pokojowej. Umieść zamrożoną żywność w naczyniu lub misce, aby uniknąć wypłynięcia skondensowanej wody po jej rozmrożeniu w komorze. To urządzenie chłodnicze nie nadaje się do zamrażania żywności.

## Pomocne wskazówki i porady

#### Wskazówki dotyczące przechowywania świeżej żywności

Aby zapewnić najwyższą wydajność:

- nie umieszczaj w chłodziarce ciepłych potraw ani parujących płynów,
- przykryj lub owiń żywność, szczególnie jeśli posiada silny smak,
- ustaw żywność tak, aby powietrze mogło krążyć wokół niej swobodnie.



## Codzienne użytkowanie

---

### Wskazówki dotyczące chłodzenia potraw

Przydatne wskazówki:

- Mięso (wszystkie rodzaje): zawiń w polietylenowe woreczki i umieść na szklanej półce nad szufladą na warzywa. Aby zapewnić bezpieczeństwo, przechowuj w ten sposób nie dłużej niż dwa dni.
- Gotowane potrawy, zimne potrawy itp.: należy je przykryć, po czym można je przechowywać na dowolnej półce.
- Owoce i warzywa: należy je dokładnie umyć i umieścić w szufladzie na warzywa.
- Masło i ser: należy je umieścić w specjalnych hermetycznych pojemnikach lub opakować w folię aluminiową lub woreczki polietylenowe, aby usunąć jak najwięcej powietrza.
- Mleko w butelkach: powinno mieć nakrętkę i powinno być przechowywane w stojaku na butelki na drzwiach. Banany, ziemniaki, cebula i czosnek, jeśli nie są zapakowane, nie powinny być przechowywane w chłodziarce.

## Czyszczenie

Ze względów higienicznych należy regularnie czyścić wnętrze i akcesoria wewnętrzne urządzenia.

PL



**Ostrożnie!** Podczas czyszczenia urządzenie nie może być podłączone do źródła zasilania. Niebezpieczeństwo porażenia prądem elektrycznym! Przed rozpoczęciem czyszczenia wyłącz urządzenie i odłącz wtyczkę zasilającą od gniazda elektrycznego lub wyłącz wyłącznik różnicowoprądowy lub wykręć bezpiecznik. Nigdy nie czyść urządzenia myjką parową. Wilgoć mogłaby zgromadzić się w podzespołach elektronicznych, co stwarzałoby zagrożenie porażeniem prądem elektrycznym! Gorąca para może uszkodzić części wykonane z tworzyw sztucznych. Przed ponownym użyciem należy dokładnie osuszyć urządzenie.

**Ważne!** Olejki eteryczne i rozpuszczalniki organiczne, na przykład sok z cytryny, sok ze skórki pomarańczy, kwas masłowy, środki czyszczące na bazie kwasu octowego, mogą uszkodzić elementy urządzenia wykonane z tworzyw sztucznych.

- Nie dopuszczać do kontaktu takich substancji z elementami urządzenia.
- Nie używaj środków czyszczących o właściwościach ściernych.
- Wyjmij żywność z zamrażarki. Umieść ją w chłodnym miejscu i dokładnie okryj.
- Wyłącz urządzenie i wyjmij wtyczkę z sieci lub wyłącz, lub wykręć bezpiecznik.
- Do czyszczenia wnętrza urządzenia i akcesoriów wewnętrznych używaj ściereczki i ciepłej wody. Po czyszczeniu przetrzyj urządzenie czystą wodą i wytrzyj do sucha.
- Gromadzenie się pyłu w skraplaczu zwiększa zużycie energii. Z tego powodu raz w roku należy ostrożnie wyczyścić skraplacz znajdujący się z tyłu urządzenia za pomocą miękkiej szczotki lub odkurzacza<sup>1)</sup>.
- Urządzenie można uruchomić po jego całkowitym wysuszeniu.

1) W przypadku, gdy kondensator znajduje się w tylnej części urządzenia.

## Codzienne użytkowanie

### Rozwiązywanie problemów

 **Ostrożnie!** Przed przystąpieniem do rozwiązywania problemów odłącz zasilanie. Wyłącznie wykwalifikowany elektryk może przystąpić do rozwiązywania problemów, których opis nie znajduje się w niniejszej instrukcji.

**Ważne!** Podczas normalnego użytkowania pojawiają się dźwięki (sprężarka, cyrkulacja czynnika chłodniczego).

Problem	Możliwa przyczyna	Rozwiązanie
Urządzenie nie działa	Pokrętko regulacji temperatury ustawione jest na pozycję „0”.	Ustaw pokrętko w inną pozycję, aby włączyć urządzenie.
	Wtyczka sieciowa nie jest podłączona lub jest luźna	Włóż wtyczkę sieciową.
	Bezpiecznik został przepalony lub jest uszkodzony	Sprawdź bezpiecznik, wymień w razie potrzeby.
	Gniazdo jest uszkodzone	Awarie dotyczące sieci elektrycznej powinny być usuwane przez elektryka.
Żywność posiada zbyt wysoką temperaturę.	Temperatura nie została odpowiednio wyregulowana.	Zapoznaj się z częścią dotyczącą wstępnego Ustawienia temperatury.
	Drzwi były otwarte przez dłuższy czas.	Otwieraj drzwi wyłącznie na tak długi czas, na ile jest to konieczne.
	Duża ilość ciepłej żywności została umieszczona w urządzeniu w ciągu ostatnich 24 godzin.	Tymczasowo zmień ustawienia temperatury na niższą.
	Urządzenie znajduje się w pobliżu źródła ciepła.	Zajrzyj do części lokalizacja podczas instalacji.
Urządzenie chłodzi się zbyt mocno	Temperatura jest ustawiona na zbyt niską wartość.	Tymczasowo zmień ustawienia temperatury na wyższą.
Nietypowy hałas	Urządzenie nie zostało wypoziomowane.	Ponownie wyreguluj stopki.
	Urządzenie dotyka ściany lub innych przedmiotów.	Przesuń nieznacznie urządzenie.
	Element, np. rura, z tyłu urządzenia dotyka innej części urządzenia lub ściany.	W miarę możliwości ostrożnie wygnij element, aby nie kolidował.

Jeśli usterka pojawi się ponownie, skontaktuj się z centrum serwisowym. Te dane są niezbędne, aby pomóc Ci szybko i sprawnie. Zapoznaj się z tabliczką znamionową i zapisz tutaj niezbędne informacje.

## GWARANCJA ORAZ OGRANICZENIE ODPOWIEDZIALNOŚCI

Ten produkt posiada 24-miesięczną gwarancję (określoną lokalnym prawem, zgodnie z datą na paragonie) od dnia zakupu obejmującą ewentualne awarie wynikające z wad fabrycznych lub materiałowych.

Niniejsza gwarancja nie obowiązuje w przypadku uszkodzeń wynikających z nieprawidłowej instalacji, niewłaściwego użytkowania lub normalnego zużycia produktu. W ujęciu bardziej szczegółowym gwarancja nie obowiązuje w przypadku:

- uszkodzeń lub problemów spowodowanych niewłaściwym użytkowaniem, wypadkiem, przeprowadzeniem jakichkolwiek przeróbek urządzenia lub podłączeniem go do zasilania elektrycznego o nieprawidłowych parametrach napięcia lub napięcia;
- przeprowadzenia modyfikacji urządzeń, których plomba gwarancyjna lub numer seryjny zostały uszkodzone, naruszone, usunięte lub uległy oksydacji;
- w odniesieniu do baterii przeznaczonych do wymiany i akcesoriów, okres gwarancji wynosi 6 miesięcy;
- awarii baterii w wyniku zastosowania nadmiernego prądu ładowania lub niezastosowania się do umieszczonych w instrukcji obsługi wskazówek dotyczących bezpieczeństwa;
- uszkodzeń o charakterze estetycznym, takich jak zarysowania, wybrzuszenia lub podobne uszkodzenia;
- uszkodzeń spowodowanych działaniami osób nieuprawnionych;
- uszkodzeń spowodowanych normalnym zużyciem lub starzeniem się produktu;
- aktualizacji oprogramowania związanych z modyfikacją parametrów sieci;
- awarii produktu spowodowanych użyciem oprogramowania innych producentów w celu zmodyfikowania, adaptacji lub modyfikacji istniejącego oprogramowania;
- awarii produktu spowodowanych jego użyciem bez akcesoriów zatwierdzonych przez producenta;
- utleniania produktu.

Niezależnie od okoliczności producent nie ponosi odpowiedzialności za utratę danych zapisanych w pamięci zewnętrznej. Analogicznie, producent nie ponosi żadnej odpowiedzialności za sprawdzenie, czy ze zwracanych produktów zostały wyjęte karty SIM/SD.

W produktach naprawionych lub wymienionych mogą znajdować się komponenty oraz wyposażenie nowe i/lub wykorzystywane ponownie.

### WARUNKI GWARANCJI

W celu skorzystania z praw gwarancyjnych, należy odnieść produkt do miejsca sprzedaży wraz z dowodem zakupu (paragon kasowy, faktura itp.) produktu oraz dostarczanych akcesoriów, w oryginalnym opakowaniu.

Należy również dysponować takimi informacjami, jak data zakupu, model i numer seryjny lub numer IMEI (informacje te znajdują się najczęściej na produkcie, jego opakowaniu lub dokumencie stanowiącym dowód zakupu).

Należy bezwzględnie dostarczyć produkt ze wszystkimi akcesoriami niezbędnymi do jego prawidłowego funkcjonowania (zasilacz, adapter itd.).

Jeśli reklamacja jest objęta gwarancją, w zależności od obowiązujących przepisów miejscowych serwis naprawczy może:

- przeprowadzić naprawę lub wymienić uszkodzone części;
- zamienić zwracany produkt na inny o co najmniej takich samych funkcjach i równoważnych parametrach wydajnościowych;
- zwrócić cenę zakupu produktu, określoną w dokumencie stanowiącym dowód zakupu.

A small grey square icon containing the letters 'PL' in a white circle, representing the Polish market.

Realizacja jednego z tych 3 rozwiązań nie wydłuża ani nie odnawia okresu gwarancji.

#### Serwis napraw i części zamiennych

1. Nie należy próbować samodzielnie naprawiać tego produktu. Niewłaściwa obsługa może skutkować wystąpieniem obrażeń.
2. Informacje dotyczące profesjonalnej obsługi świadczącej usługi naprawcze zostały wymienione poniżej:  
Zapoznaj się z poniższą częścią niniejszej instrukcji
3. Części zamienne zostaną dostarczone w ciągu 15 dni od daty otrzymania zamówienia.



# TARTALOMJEGYZÉK:

---

1. Biztonsági tájékoztató	117. o.
2. Áttekintés	128. o.
3. Az ajtónyitás irányának a megfordítása	129. o.
4. Üzembe helyezés	131. o.
5. Mindennapi használat	133. o.

## Biztonsági tájékoztató



A saját biztonsága és a megfelelő használat érdekében olvassa el figyelmesen ezt a kézikönyvet a készülék telepítése és használatba vétele előtt, beleértve a tippeket és a figyelmeztetéseket is. A szükségtelen hibák és balesetek elkerülése érdekében fontos, hogy gondoskodjon arról, hogy a készüléket használók teljesen tisztában legyenek a készülék működésével és biztonsági jellemzőivel. Őrizze meg ezeket az utasításokat, és ügyeljen arra, hogy ezek a készülék mozgatása vagy eladása esetén is a készülék közelében maradjanak, hogy a készüléket használók a készülék teljes élettartama alatt tisztában lehessenek a készülék biztonságos használatával.

Az élet és a tulajdon biztonságának megőrzése érdekében tartsa be ennek a felhasználói útmutatónak az óvintézkedéseit, mert a gyártó nem vállal felelősséget azokért a károkért, melyek ezek be nem tartásából fakadnak.

### **Gyermekek és sebezhető személyek biztonsága**







- A készüléket nyolc évesnél idősebb gyerekek, korlátozott fizikai, érzékszervi vagy mentális képességű személyek, valamint megfelelő tudással

vagy ismeretekkel nem rendelkező személyek kizárólag felügyelet mellett, illetve abban az esetben használhatják, ha a készülék biztonságos kezeléséről tájékoztatást kaptak, és tisztában vannak az ahhoz kapcsolódó kockázatokkal.

- 3–8 éves gyermekek élelmiszereket rakodhatnak be, illetve vehetnek ki a készülékből.
- A gyermekekre figyelni kell annak biztosítása érdekében, hogy ne játsszanak a készülékkel.
- Tisztítást és felhasználói karbantartást gyermekek csak 8 éves kortól, felügyelet mellett végezhetnek.
- A csomagolóanyagot tartsa a gyermekektől távol. Fulladásveszély!
-  Háleselejteziakészüléket, húzzakiacsatlakozódugaszt a hálózati aljzatból, vágja el a csatlakozókábelt (olyan közel a készülékhez, amennyire csak tudja), és távolítsa el az ajtót, hogy a gyermekeket játék közben ne érhesse áramütés, illetve ne zárhassák magukat a készülék belsejébe.
- Ha ezzel a mágneses ajtózárral rendelkező készülékkel egy régebbi, rugós záras (retesz) ajtós vagy fedeles készüléket cserél le, ügyeljen arra, hogy a rugós zárat használhatatlanná tegye a régi készüléken a leselejtezése előtt. Így a készülék nem válhat a gyermekek számára halálos csapdává.

## **Általános biztonság**

-  **FIGYELMEZTETÉS!** A készülék burkolatán vagy a beépítési szerkezeten lévő szellőzőnyílásokat tartsa szabadon.

-  **FIGYELMEZTETÉS!** Ne használjon a leolvasztás gyorsítására a gyártó által ajánlottól eltérő mechanikus eszközöket vagy egyéb módszereket.
  -  **FIGYELMEZTETÉS!** Ne sértse meg a hűtőközeg csővezetékét.
  -  **FIGYELMEZTETÉS!** Ne használjon más elektromos készüléket (például fagylalkészítőt) hűtőkészülékek belsejében, kivéve, ha a gyártó jóváhagyta ilyen célra a használatukat.
  -  **FIGYELMEZTETÉS!** Ne érintse meg az izzót, ha már hosszabb ideje világít, mert ilyenkor nagyon felforrósodhat.<sup>1)</sup>
  -  **FIGYELMEZTETÉS!** A készülék elhelyezésekor biztosítsa, hogy a tápkábel ne akadjon be és ne sérüljön meg.
  -  **FIGYELMEZTETÉS!** Ne helyezzen a készülék hátsó oldala közelébe hordozható aljzatokat vagy hordozható áramforrásokat.
- Ne tároljon robbanásveszélyes anyagokat, például gyúlékony hajtóanyagokkal töltött aeroszol flakonokat a készülékben.
  - A készülék hűtőkörében található izobután hűtőközeg (R-600a) egy természetes, jelentős mértékben környezetbarát gáz, amely mindazonáltal gyúlékony.
  - A készülék szállítása és telepítése során ügyeljen arra, hogy a hűtőkör egyik alkatrésze se sérüljön meg.
    - Kerülje a nyílt lángot és a gyújtóforrásokat.

1) Ha van a rekeszben megvilágítás.



- Alaposan szellőztesse ki a helyiséget, ahol a készüléket elhelyezi.
- Veszélyes bármilyen módon módosítani a készülék műszaki jellemzőit vagy magát a készüléket. A kábel bármilyen sérülése rövidzárlatot, tüzet és/vagy áramütést okozhat.
- A készülék rendeltetészerűen háztartási célokra, vagy hasonló körülmények között használható:
  - üzletek, irodák és más munkahelyek személyzeti konyháiban;
  - hétvégi házakban, szállodákban, motelekben vagy egyéb lakóhelyeken;
  - reggelit is biztosító szálláshelyeken;
  - vendéglátásban és hasonló, nem kiskereskedelmi létesítményekben.

 HU

 **FIGYELMEZTETÉS!** Az elektromos alkatrészeket (dugasz, tápkábel, kompresszor stb.) képesített szerviztechnikusnak vagy szerelőnek kell a készülékben cserélnie.

 **FIGYELMEZTETÉS!** A készülékhez mellékelt izzó „különleges lámpaizzó”, melyet csak ezzel a készülékkel lehet használni. A „különleges lámpaizzó” egyéb háztartási használatra nem alkalmas.<sup>1)</sup>

- A tápkábelhez ne használjon hosszabbítót.
- Ügyeljen arra, hogy a tápkábel ne törjön vagy sérüljön meg a készülék hátoldalánál. A megtört vagy megsérült tápkábel túlhevülhet, és tüzet okozhat.

1) Ha van a rekeszben megvilágítás.



- Ügyeljen arra, hogy a készülék csatlakoztatása a hálózati áramforráshoz könnyen hozzáférhető legyen.
- Ne húzza meg a hálózati kábelt.
- Ha a csatlakozódugasz meglazult, ne csatlakoztassa az elektromos hálózathoz, mert ilyenkor fennál az áramütés vagy tűz kockázata.
- Ne használja a készüléket a lámpa nélkül.
- A készülék nehéz. Legyen körültekintő, amikor mozgatja.
- Ne vegyen ki termékeket a fagyasztórekeszből, illetve ne érintse meg a falát, ha a keze nedves/vizes, mert ezzel a bőre felületi sérülést, fagyást szenvedhet.
- Ügyeljen arra, hogy a készüléket ne érje huzamosabb ideig közvetlen napfény.

HU

### **Mindennapi használat**

- Ne tegyen forró tárgyakat a készülék műanyag részeire.
- Ügyeljen arra, hogy az ételek ne érjenek hozzá a hátsó falhoz.
- A lefagyasztott ételeket a felolvasztásuk után ne fagyassza le újra.<sup>1)</sup>
- Az előre csomagolt fagyasztott élelmiszereket a fagyasztott élelmiszer gyártójának utasításai szerint tárolja.<sup>1)</sup>
- Szigorúan tartsa be a készülék gyártójának tárolásra vonatkozó utasításait. Ehhez lást a vonatkozó utasításokat.

1) Ha van a készülékben fagyasztórekesz.

- Ne helyezzen szénsavas, buborékos italokat a fagyasztórekeszbe, mert ez a dobozokban/palackjukban nyomást eredményezhet, ami miatt felrobbanhatnak, és kárt okozhatnak a készülékben.<sup>1)</sup>
- A közvetlenül a készülékből kivett jégkrémek fogyasztása fagyási sérülést okozhat.<sup>1)</sup>
- Az élelmiszer szennyeződésének elkerülése érdekében tartsa be az alábbi utasításokat
- Ha a készülék ajtaját hosszú időre nyitva hagyja, az jelentősen növelheti a hűtőszekrény belső hőmérsékletét.
- Rendszeresen tisztítsa meg az élelmiszerekkel érintkező felületeket és a hozzáférhető folyadékelvezető rendszereket.
- Tisztítsa ki a víztartályokat, ha azokat már 48 órája nem használta: öblítse át a vízhálózatra kötött vízrendszert, ha már 5 napja nem használta a vízadagolót.
- A nyers húst és halat arra alkalmas tárolóban tartsa a hűtőben, hogy azok ne érintkezzenek más élelmiszerekkel, illetve a levük ne csepeghessen rájuk.
- A kétcsillagos fagyasztórekeszek (ha a készülékben található ilyenek) megfelelőek előfagyasztott élelmiszerek tárolásához, jégkém tárolásához vagy készítéséhez, illetve jégkockák készítéséhez.
- Egy, kettő és háromcsillagos rekeszek (ha a készülékben található ilyenek) nem megfelelőek friss élelmiszerek fagyasztásához.

HU

<sup>1)</sup> Ha van a készülékben fagyasztórekesz.

- Ha a készüléket hosszabb ideig üresen hagyja, kapcsolja ki, olvassza le, tisztítsa meg, szárítsa ki, és hagyja az ajtaját nyitva, hogy a készüléken belül ne indulhasson el penészesedés.

## **Ápolás és tisztítás**

- Karbantartás előtt kapcsolja ki a készüléket, és csatlakoztassa le az elektromos hálózatról.
- Ne tisztítsa a készüléket fémeszközökkel.
- Ne használjon éles tárgyakat a készülékben lévő odafagyott víz eltávolításához. Ehhez használjon műanyag kaparót<sup>1)</sup>
- Rendszeresen vizsgálja meg a hűtőszekrény lefolyónyílását, hogy nem fagyott-e bele víz. Szükség esetén tisztítsa meg a lefolyónyílást.
- Ha a lefolyónyílás eldugult, a víz felgyűlik a készülék alján.<sup>2)</sup>

**HU**

## **Üzembe helyezés**

**Fontos!** Az elektromos csatlakoztatáshoz gondosan kövesse a kapcsolódó bekezdések utasításait.

- Csomagolja ki a készüléket, és ellenőrizze, hogy nincsenek-e rajta sérülések. Ne csatlakoztassa a készüléket, ha megsérült. Az esetleges sérüléseket haladéktalanul jelentse be ott, ahol a készüléket vásárolta. Ilyenkor őrizze meg a csomagolást.
- Javasolt legalább négy órát várni, mielőtt csatlakoztatja a készüléket, hogy az olaj visszafolyhasson a kompresszorban.

1) Ha van a készülékben fagyasztórekesz.

2) Ha van a készülékben friss élelmiszereket tároló rekesz.

- Megfelelő légáramlást kell biztosítani a készülék körül, ellenkező esetben túlmelegszik. A megfelelő légáramlás biztosításához lásd a telepítéssel kapcsolatos utasításokat.
- Ha lehetséges, tolja a termék távtartóit egészen a falig, hogy a fal ne érjen hozzá a meleg részekhez (kompresszor, kondenzátor), megakadályozandó az esetleges égési sérüléseket.
- A készüléket ne helyezze radiátorok vagy tűzhelyek közelébe.
- Ügyeljen arra, hogy a készülék telepítése után az elektromos hálózati csatlakozása könnyen elérhető maradjon.

 (HU)

### **Szervizelés**

- A készülék szervizelése miatt szükséges minden elektromos munkát képesített elektrotechnikus vagy más kompetens személy végezze.
- A terméket arra felhatalmazott szervizközpontban kell szervizelni, és kizárólag eredeti alkatrészek használhatók.

### **Energiatakarékosság**

- Ne tegyen forró ételt a készülékbe.
- Ne helyezzen a készülékbe élelmiszert szorosan egymás mellé, mert ez akadályozná a levegő áramlását.
- Ügyeljen arra, hogy az élelmiszer ne érjen hozzá a rekesz(ek) hátsó részéhez.
- Ha elmegy az áram, ne nyissa ki az ajtó(ka)t.

- Ne nyissa ki az ajtó(ka)t gyakran.
- Ne tartsa az ajtó(ka)t nyitva hosszú ideig.
- Ne állítsa be a termosztátot a hideg hőmérsékleteket meghaladó módon.
- Az összes tartozékot, például a fiókokat, polcokat, tartsa a helyükön az alacsonyabb energiafogyasztás érdekében.

### **Környezetvédelem**

 A készülék sem a hűtőkörében, sem a szigetelőanyagaiban nem tartalmaz olyan gázokat, melyek károsíthatnák az ózonréteget. A készüléket ne selejtezze le a háztartási hulladékkal együtt. A szigetelőhab gyúlékony gázokat tartalmaz: a készüléket a helyi hatóság által megállapított szabályozásnak megfelelően kell leselejtezni. Kerülje, hogy kárt okozzon a hűtőegységben, különösen a hőcserélőben.

A készülékben használt  szimbólummal jelölt anyagok újrahasznosíthatók.

 A terméken vagy a csomagolásán lévő ilyen szimbólum azt jelzi, hogy a termék nem kezelhető háztartási hulladékként. Ehelyett juttassa el az elektromos és elektronikus berendezések újrahasznosításához kijelölt gyűjtőpontra. Azzal, hogy ügyel a termék helyes leselejtezésére, segít megelőzni a környezetre és az emberi egészségre gyakorolt esetleges negatív hatásokat, melyeket egyébként a termék nem megfelelő hulladékkezelése okozhatna. A termék újrahasznosításával kapcsolatos részletesebb információkért forduljon a helyi önkormányzathoz, a háztartási hulladékot összegyűjtő szolgálathoz vagy az üzlethez, ahol a terméket megvásárolta.

## Csomagolóanyagok

A szimbólummal jelölt anyagok újrahasznosíthatók. A csomagolást az újrahasznosításához megfelelő gyűjtőkonténerekben helyezze el.

## A készülék leselejtezése

1. Csatlakoztassa le a csatlakozódugaszt a hálózati aljzatról.
2. Vágja el a tápkábelt, és dobja ki.



 **FIGYELMEZTETÉS!** A készülék használata, szervizelése és leselejtezése során figyeljen oda a bal oldalon láthatóhoz hasonló szimbólumra, mely a készülék hátoldalán (hátsó panelen vagy a kompresszoron) található sárga vagy narancssárga színben.

Ez a szimbólum tűzveszélyt jelez. A hűtőközeg csöveiben és a kompresszorban gyúlékony anyagok találhatóak.

A készüléket a használata, szervizelése és leselejtezése során tartsa tűzforrásoktól távol.

- Ha a tápkábel megsérült, a veszély elkerülése érdekében a gyártó cserélje ki az értékesítés utáni szolgáltatása keretében, vagy egy hasonló képesítéssel rendelkező személy.
- A kézikönyvben lennie kell egy nyilatkozatnak arról, hogy a készülék nem helyezhető támasztékre vagy asztalra, vagy azok szélétől messze kell elhelyezni, mert az ajtó kinyitásakor felborulhat.

## 2/ MŰSZAKI ADATOK

Márkanév	Selecline
Modellszám	154469 / DF1-06B-1
Érintésvédelmi osztály	I. osztály
Tápellátás	220 - 240 V~, 50 Hz
Teljesítményfelvétel	106 kWh/év
Külső méretek (magasság x hosszúság x szélesség)	52,8 x 46 x 51 cm
Nettó tömeg	14 kg

## 2/ MŰSZAKI ADATOK

Márkanév	Selecline
Modellszám	154469 / DF1-06-4
Érintésvédelmi osztály	I. osztály
Tápellátás	220 - 240 V~, 50 Hz
Teljesítményfelvétel	99 kWh/év
Külső méretek (magasság x hosszúság x szélesség)	52,8 x 46 x 51 cm
Nettó tömeg	14 kg



## Áttekintés

---

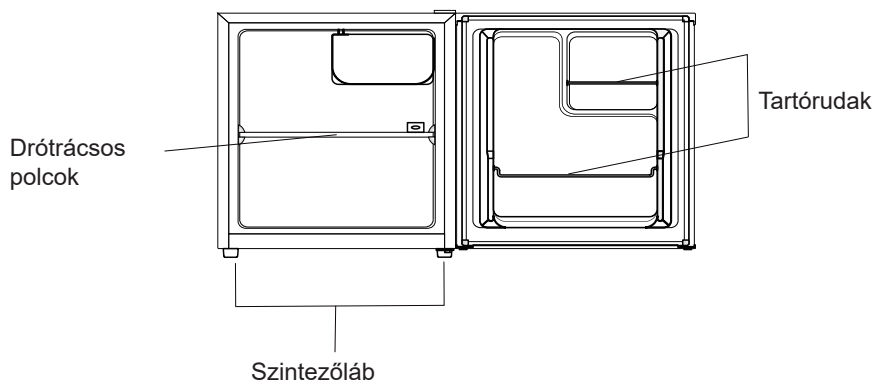

Termosztát

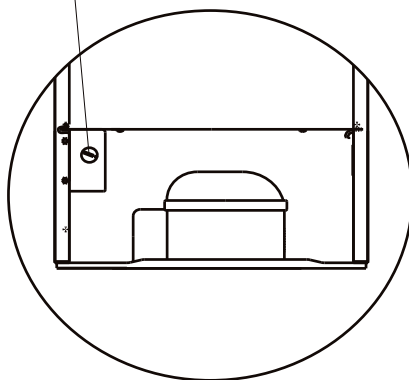

Megjegyzés: A fenti kép csak szemléltetési célokat szolgál.



## Az ajtónyitás irányának a megfordítása

**Szükséges eszközök:** Csillagfejű csavarhúzó, laposfejű csavarhúzó, villáskulcs.

- Ellenőrizze, hogy a készülék le van-e csatlakoztatva a hálózatról, és üres-e.
- Az ajtó leszereléséhez a készüléket hátrafelé kell dönteni. Ajánlatos a készüléket valamilyen szilárd testtel alátámasztani, hogy ne csússzon el az ajtónyitás iránymódosítása közben.
- Minden kiszereelt alkatrészt őrizzen meg az ajtó visszaszereléséhez.
- Ne fektesse a készüléket teljesen a hátára, mert azzal károsíthatja a hűtőrendszert.
- Ajánlatos, hogy a szerelési műveletet 2 személy végezze.

1. Távolítsa el a jobb felső zsanér fedelét.

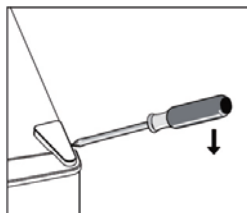

2. Csavarja ki a csavarokat. Távolítsa el a zsanér foglalatát.

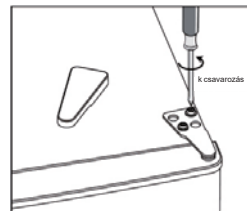

HU

3. Távolítsa el a bal felső zsanér fedelét.

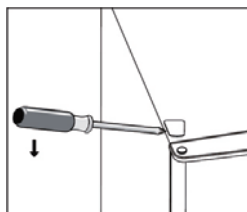

4. Helyezze át a bal oldalról a jobb oldalra a csavartakarót. Ezt követően emelje le a felső ajtót, és helyezze egy párnázott felületre, hogy ne karcolódjon meg.

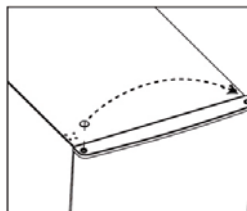

## Az ajtónyitás irányának a megfordítása

5. Csavarozza ki és távolítsa el az alsó zsanér csapját, fordítsa át a foglalatot, és helyezze át.

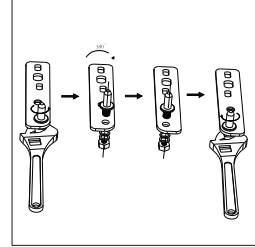
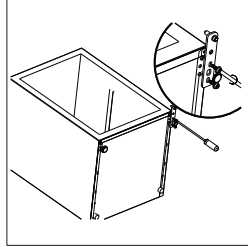

6. Helyezze vissza az alsó csuklópántcsavart. Cserélje ki mindkét állítható lábat.

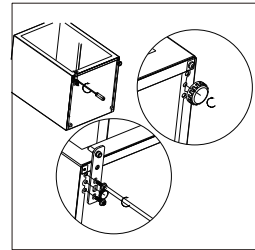

7. Helyezze vissza az ajtót. Mielőtt megszorítja a felső zsanért, ügyeljen arra, hogy az ajtó vízszintesen és függőlegesen is szintben álljon, hogy a szigetelések mindegyik oldalon jól zárjanak.
8. Helyezze be a csuklópánttartót, és csavarozza rá a készülék tetejére.
9. Szükség esetén használjon csavarkulcsot.

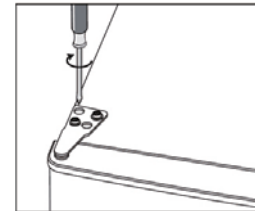

10. Tegye vissza a helyére a zsanérfedőt és a csavarfedelelet.

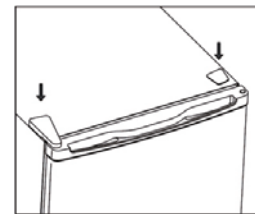

11. Válassza le a hűtőszekrény és a fagyasztó ajtajának tömitéseit, fordítsa meg őket, majd helyezze őket vissza.

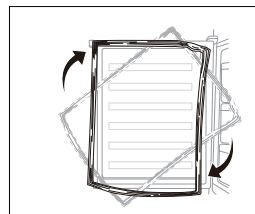

HU

# Üzembe helyezés

## Helyigény

- Tartson elég helyet az ajtó kinyitásához.

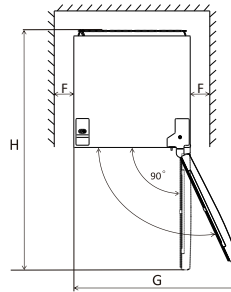
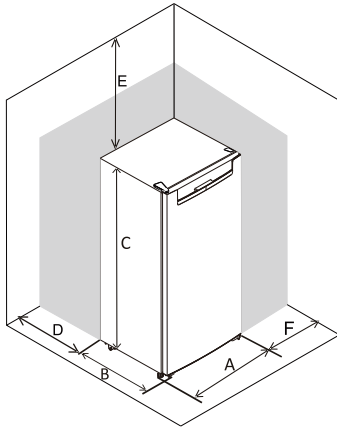

A	440
B	470
C	510
D	min=50
E	min=50
F	min=50
G	880
H	910

## A termék szintbe állítása

Ennek elvégzéséhez állítsa be a két szintezőlabát a készülék elejénél.

Ha a készülék nem áll szintben, az ajtók és a mágneses zárrészek nem zárnak megfelelően.

HU

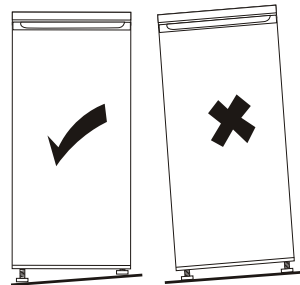
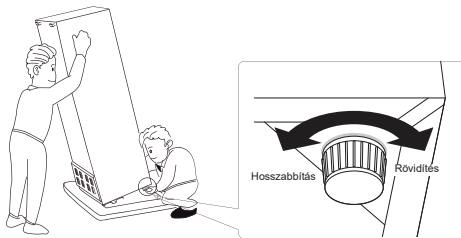

## Üzembe helyezés

---

### A készülék elhelyezése

Telepítse a készüléket olyan helyre, ahol a környezeti hőmérséklet megfelel a készülék típus tábláján feltüntetett klímaosztálynak.

Hűtőkészülékek értékei az egyes klímaosztályoknál:

- kibővített mérsékelt éghajlat: ezt a hűtőkészüléket a rendeltetése szerint 10 °C és 32 °C környezeti hőmérséklet között kell használni; (SN)
- mérsékelt éghajlat: ezt a hűtőkészüléket a rendeltetése szerint 16 °C és 32 °C környezeti hőmérséklet között kell használni; (N)
- szubtrópusi éghajlat: ez a hűtőkészüléket a rendeltetése szerint 16 °C és 38 °C környezeti hőmérséklet között kell használni; (ST)
- trópusi éghajlat: ez a hűtőkészüléket a rendeltetése szerint 16 °C és 43 °C környezeti hőmérséklet között kell használni; (T)

### Elhelyezés

A készüléket megfelelően távol kell elhelyezni az olyan hőforrásoktól, mint a radiátorok, bojlerok, közvetlen napfény stb. Ügyeljen arra, hogy a levegő szabadon áramolhasson a készülékház mögött. A legjobb teljesítmény biztosítása érdekében ha a készüléket egy túlnyúló fali elem alá helyezik, a szekrény teteje és a fali elem közötti minimális távolságnak legalább 50 mm-nek kell lennie. Ideális esetben azonban a készüléket nem ajánlatos fali túlnyúlás alá helyezni. A pontos vízszintezést a készülék alján található egy vagy több állítható láb segítségével lehet elvégezni.

Ez a hűtőberendezés nem használható beépített berendezésként.



**Figyelmeztetés!** Lehetővé kell tenni a készülék leválasztását a hálózatról, ezért a fali csatlakozónak telepítés után is könnyen hozzáférhetőnek kell lennie.

### Elektromos csatlakozás

A hálózatra való csatlakoztatás előtt ellenőrizze, hogy a típus táblán feltüntetett feszültség és frekvencia megfelel-e az Ön háztartási áramellátásának. A készüléket védőföldeléssel kell ellátni. A tápkábel csatlakozódugója védőföld-érintkezővel van ellátva. Ha a háztartási hálózati aljzat nincs védőföldeléssel ellátva, csatlakoztassa a készüléket egy külön védőföldeléshez, a hatályos előírásoknak megfelelően, egy szakképzett villanyszerelő ajánlása szerint.

A gyártó nem vállal felelősséget, ha a fenti biztonsági óvintézkedéseket nem tartják be. A készülék megfelel az E.G.K. irányelveinek.

HU

## Mindennapi használat

### Ajánlás a hőmérséklet beállításához

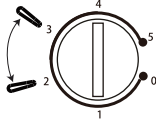
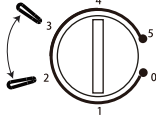
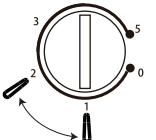
Ajánlás a hőmérséklet beállításához		
Környezeti hőmérséklet	Fagyasztórekesz	Hűtörekesz
Nyár	/	
		Állítsa 2-es/3-as értékre
Normál	/	
		Állítsa 2-es/3-as értékre
Tél	/	
		Állítsa 1-es/2-es értékre

HU

- A fenti információk ajánlások a felhasználók számára a hőmérséklet beállításához.

### A tárolt élelmiszerre gyakorolt hatás

- Az ajánlott beállítások mellett a hűtőszekrény legjobb tárolási ideje legfeljebb 3 nap.
- Más beállítások esetén a legjobb tárolási idő csökkenhet.

## Mindennapi használat

### Mindennapi használat

Az eltérő rekeszekbe eltérő élelmiszereket helyezzen az alábbi táblázatnak megfelelően.

Hűtő tárolórekeszei	Élelmiszertípus
A hűtőrekesz ajtaja vagy ajtórekeszei	<ul style="list-style-type: none"><li>• Természetes tartósítószereket tartalmazó élelmiszerek, például lekvárok, levek, italok, ízesítők.</li><li>• Ne tároljon romlandó élelmiszereket.</li></ul>
Fiók a friss termékeknek (salátásfiók)	<ul style="list-style-type: none"><li>• A gyümölcsöket, fűszereket és zöldségeket egymástól elkülönítve kell elhelyezni a frissentartó fiókban.</li><li>• Ne tároljon banánt, vöröshagymát, burgonyát vagy fokhagymát a hűtőszekrényben.</li></ul>
Hűtőszekrénypolc – középső	<ul style="list-style-type: none"><li>• Tejtermékek, tojások</li></ul>
Hűtőszekrénypolc – felső	<ul style="list-style-type: none"><li>• Főzést nem igénylő élelmiszerek, például készételek, csemegehúsok, maradékok.</li></ul>

## Mindennapi használat

### Első használatbavétel

#### A hűtőszekrény belsejének tisztítása

A készülék első használatba vétele előtt mossa le a belső teret és az összes belső kiegészítőt langyos vízzel és némi semleges tisztítószerrel, hogy eltávolítsa a vadonatúj termék jellemző szagát, majd alaposan szárítsa meg.

**Fontos!** Ne használjon mosószert vagy súrolóport, mert ezek károsíthatják a beltér felületét.

### Hőmérséklet-beállítás

- Csatlakoztassa a készüléket. A belső hőmérsékletet termostát vezérli. Összesen 6 (8) beállítás van. Az **1** a legmelegebb beállítás, az **5** (7) a leghidegebb, a 0 pedig a kikapcsolás.
- Elképzelhető, hogy a készülék nem működik a megfelelő hőmérsékleten, ha különösen hideg vagy meleg a környezeti hőmérséklet, vagy gyakran kinyitják az ajtaját.

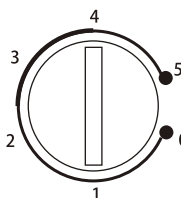

## Mindennapi használat

#### Mozgatható polcok

Az összes polc mozgatható a megfelelő helyzetük beállításához.

#### Az ajtópolcok elhelyezése

Az eltérő méretű élelmiszerek vagy italok tárolásához az ajtó polcokat eltérő magasságba kell helyezni. A polcok beállításához kövesse az alábbi eljárást.

1. lépés. Húzza ki a polcot, hogy szabadon mozgatni tudja.
2. lépés. Válassza ki a megfelelő helyzetet, és nyomja a polcot a két konvex lemezhez, amíg teljesen nem rögzül a helyén.

#### Zöldséges fiók

A fiók gyümölcsök és zöldségek tárolására való. Szabadon kihúzható.

#### Az ételek felengedése

A mélyfagyasztott vagy fagyasztott élelmiszert a használata előtt a hűtőrekeszben vagy szobahőmérsékleten is kiolvaszthatja. Helyezze a fagyott élelmiszert egy edénybe vagy táliba, hogy a leolvasztás során a róla lecsapódó víz ne folyjon szét a hűtőszekrényben. Ez a hűtőszekrény nem alkalmas élelmiszerek fagyasztására.

## Hasznos ötletek és tippek

#### Tippek a friss élelmiszerek hűtéséhez

A legjobb eredmény eléréséhez:

- ne helyezzen meleg ételt vagy párolgó folyadékokat a hűtőszekrénybe.
- fedje le vagy csomagolja be az élelmiszert, különösen, ha erős az íze.
- helyezze el úgy az élelmiszert, hogy a levegő szabadon áramolhasson körülötte.



## Mindennapi használat

---

### Tippek a hűtőszekrény használatához

Hasznos ötletek:

- Hús (az összes típus): csomagolja őket műanyag (polietilén) zacskókba, és helyezze őket az üvegpolcra a zöldségesfiók fölé. A biztonság érdekében legfeljebb egy vagy két napig tárolja így.
- Készételek, hidegtálak stb.: ezeket fedje le, és bármelyik polcra helyezheti őket.
- Gyümölcsök és zöldségek: ezeket alaposan tisztítsa meg, és helyezze őket a zöldségesfiókba.
- Vaj és sajt: ezeket speciális légzáró tartókban helyezze el, vagy csomagolja őket alumíniumfóliába, illetve műanyag (polietilén) tasakokba, hogy a lehető leghégyesebben tárolhassa őket.
- Tejesdobozok: ezeknek legyen fedelük, és az ajtó palacktartójában tárolja őket. A banán, a burgonya, a hagyma és a fokhagyma csomagolás nélkül a hűtőszekrényben nem tárolható.

### Tisztítás

Higiéniai okokból a készülék belsejét (beleértve a belső kiegészítőket) rendszeresen tisztítani kell.



**Figyelmeztetés!** Tisztítás közben a készüléket tilos a hálózathoz csatlakoztatni. Áramütésveszély! Tisztítás előtt kapcsolja ki a készüléket, húzza ki a hálózati csatlakozót, vagy kapcsolja le az áramkör kismegszakítóját vagy biztosítékát. Soha ne tisztítsa a készüléket gőztisztítóval. A nedvesség felhalmozódhat az elektromos alkatrészekben, ami áramütést okozhat! A forró gőzök a műanyag alkatrészek károsodásához vezethetnek. A készüléknek száraznak kell lennie, mielőtt újra üzembe helyezné.



HU

**Fontos!** Éteres olajok és szerves oldószerek megtámadhatják a műanyag alkatrészeket, pl. a citromlé vagy a narancshéj, a vajsav, vagy az ecetsavat tartalmazó tisztítószert.

- Ne engedje, hogy ezek az anyagok érintkezésbe kerüljenek a készülék alkatrészeivel.
- Ne használjon súroló hatású tisztítószert
- Távolítsa el az élelmiszert a fagyasztóból. Tárolja azokat hűvös helyen, jól letakarva.
- Kapcsolja ki a készüléket, és csatlakoztassa le az elektromos hálózatról, vagy kapcsolja ki és kapcsolja le a biztosíték áramköri megszakítóját.
- A belső teret és az összes belső kiegészítőt langyos vizes kendővel tisztítsa. Tisztítás után törölje át tiszta vízel, aztán törölje szárazra.
- A kondenzátornál felhalmozódott por megnöveli az energiafogyasztást. Ezért a készülék hátsó oldalán található kondenzátort évente egyszer puha kefével vagy porszívóval gondosan tisztítsa meg.
- Miután minden megszáradt, ismét működésbe hozhatja a készüléket.

1) Ha a kondenzátor a készülék hátoldalánál található.



## Mindennapi használat

### Hibaelhárítás



**Figyelmeztetés!** Hibaelhárítás előtt csatlakoztassa le a készüléket az elektromos hálózatról. Csak képzett elektroműszerész vagy személy végezhet olyan hibaelhárítást, amely ebben a kézikönyvben nem szerepel.

**Fontos!** A normál használat során valamennyire hangok hallhatók (kompresszor, hűtőközeg áramlása).

Probléma	Lehetséges ok	Megoldás
A készülék nem működik	A hőmérsékletszabályozó gomb „0” értéken áll.	Állítsa a gombot egy másik értékre, majd kapcsolja be a készüléket.
	Nem csatlakozik a csatlakozódugasz az elektromos hálózathoz, vagy a csatlakozás laza.	Csatlakoztassa a csatlakozódugaszt az elektromos hálózathoz.
	Kiégett vagy hibás a biztosíték	Ellenőrizze a biztosítékot, és szükség esetén cserélje.
	A foglalat hibás	Az elektromos hálózattal kapcsolatos hibákat villanyszerelő javítsa.
Az élelmiszer túl meleg.	Nem állította be megfelelően a hőmérsékletet.	Tekintse meg az Ajánlás a hőmérséklet beállításához részt.
	Az ajtó huzamosabb ideig nyitva maradt.	Az ajtót mindig csak addig nyissa ki, amíg szükséges.
	Nagy mennyiségben helyezett meleg ételt a készülékbe az elmúlt 24 óra során.	Átmenetileg fordítsa a hőmérsékletbeállítást hidegebb beállításba.
	A készülék közel van egy hőforráshoz.	Tekintse át a telepítés helyszínével foglalkozó részt.
A készülék túlzottan hűt	Túl hidegre állította a hőmérsékletet.	Átmenetileg fordítsa a hőmérsékletszabályozó gombot melegebb állásba.
Szokatlan zajok	A készülék nem áll szintben.	Állítsa be újra a talpakat.
	A készülék hozzáér a falhoz vagy más tárgyakhoz.	Enyhén mozdítsa el a készüléket.
	Egy alkatrész, például egy cső a készülék hátoldalán hozzáér a készülék egy másik részéhez vagy a falhoz.	Szükség esetén óvatosan hajlítsa el az alkatrészt az útból.

Ha ismét hibás működést tapasztal, forduljon a szervizközpontoz.

Ezekre az adatokra szükség van, hogy gyors és megfelelő segítséget kaphasson. Írja le ide a szükséges adatokat, melyeket az adattáblán talál.

HU

## JÓTÁLLÁS ÉS FELELŐSSÉGGKORLÁTOZÁS

A készülékre a vásárlástól számítva 24 hónapos garanciaidőszak vonatkozik (a helyi jogszabályok alapján, a fizetési nyugtán szereplő időszakra) az összes gyártási vagy anyaghibából származó meghibásodásra.

A garancia nem vonatkozik a hibás telepítésből, nem rendeltetésszerű használatból és a termék szokásos kopásából származó károkra.

Pontosítva, a garancia az alábbi esetekre nem vonatkozik:

- Nem rendeltetésszerű használatból, balesetből, módosításból, vagy nem megfelelő áramerősségű vagy feszültségű elektromos bekötésből eredő károkra vagy problémákra.
- Módosított termékekre, amelyek biztonsági zárjegyzéke vagy sorozatszámja megsérült, meg lett változtatva, hiányzik vagy oxidálódott.
- A cserélhető akkumulátorokra és kiegészítőkre 6 hónapos garancia vonatkozik.
- Az akkumulátor meghibásodása túltöltés vagy a kézikönyvben szereplő biztonsági előírások be nem tartása miatt.
- Az esztétikai károkra, ideértve a karcolásokat, horpadásokat vagy hasonlókat.
- Olyan sérülésekre, amelyeket illetéktelen személy okozott.
- A termék normál, szokásos kopása vagy előregedése által okozott hibákra.
- A hálózati paraméterek megváltoztatása miatt szükséges szoftverfrissítésekre.
- A meglévő módosítására, megváltoztatására vagy adaptálására használt idegen szoftver alkalmazásából eredő termékhibákra.
- A gyártó által nem jóváhagyott kiegészítők használatából származó termékhibákra.
- Korrodálódott termékek.

A gyártó semmilyen körülmények között nem tehető felelőssé a lemezen tárolt adatok elvesztéséért. Ugyanígy a gyártó azt sem köteles ellenőrizni, hogy a visszaküldött készülékek tartalmazznak-e SIM / SD-kártyát.

A megjavított vagy kicserélt termékek tartalmazhatnak új és/vagy felújított alkatrészeket és berendezéseket.

# CUPRINS:

---

1. Informații privind siguranța	P. 139
2. Prezentare generală	P. 151
3. Inversarea poziției ușii	P. 152
4. Instalare	P. 154
5. Utilizarea zilnică	P. 156

## Informații privind siguranța



Pentru siguranța dvs. și pentru a vă asigura că utilizați corect aparatul, vă recomandăm ca înainte de instalare și de prima utilizare a acestuia, să citiți cu atenție acest manual de utilizare, inclusiv sugestiile și avertismentele pe care le conține. Pentru a evita greșelile și accidentele inutile, este important să vă asigurați că toate persoanele care utilizează aparatul sunt familiarizate cu funcțiile de operare și utilizarea în siguranță a acestuia. Păstrați aceste instrucțiuni și asigurați-vă că acestea rămân împreună cu aparatul în cazul în care îl mutați sau vindeți, astfel încât oricine îl utilizează pe toată durata sa de viață să fie informată corespunzător cu privire la modul de utilizare și utilizarea în siguranță a aparatului. Pentru siguranța vieții și a proprietății, respectați măsurile de precauție specificate în aceste instrucțiuni de utilizare, deoarece producătorul nu este responsabil pentru daunele cauzate de omisiune.

### **Siguranța copiilor și a persoanelor vulnerabile**

- Acest aparat poate fi utilizat de copiii cu vârsta de cel puțin 8 ani și de persoane cu capacități fizice, senzoriale sau mentale reduse sau care nu au experiența și cunoștințele necesare, dacă sunt supravegheate sau







au fost instruite cu privire la utilizarea aparatului în condiții de siguranță și înțeleg pericolele implicate.

- Copiii cu vârsta cuprinsă între 3 și 8 ani pot încărca și descărca acest aparat.
- Copii mici trebuie supravegheați pentru a vă asigura că nu se joacă cu aparatul de aer condiționat.
- Curățarea și întreținerea adresate utilizatorului pot fi efectuate de copii numai dacă aceștia au vârsta de minim 8 ani și sunt supravegheați.
- Păstrați toate ambalajele la distanță de copii. Există riscul de sufocare.
- Dacă intenționați să aruncați aparatul, scoateți ștecherul din priză, tăiați cablul de conectare (cât mai aproape de aparat) și scoateți ușa pentru a preveni electrocutarea copiilor care se joacă sau blocarea acestora.
- În cazul în care acest aparat dotat cu garnituri magnetice pentru uși trebuie să înlocuiască un aparat mai vechi cu un sistem de blocare cu arc (dispozitiv de blocare) pe ușă sau capac, asigurați-vă că arcul nu este utilizabil înainte de a arunca aparatul vechi. Acest lucru îl va împiedica să devină o capcană mortală pentru un copil.

RO

## **Măsurile generale de siguranță**

-  **AVERTIZARE!** Păstrați deschiderile de ventilație din carcasa aparatului sau din structura încorporată, libere de orice obstrucție.

-  **AVERTIZARE!** Nu utilizați dispozitive mecanice sau alte mijloace pentru accelerarea procesului de dezghețare, altele decât cele recomandate de producător.
-  **AVERTIZARE!** Nu deteriorați circuitul de răcire.
-  **AVERTIZARE!** Nu utilizați alte aparate electrice (cum ar fi aparate de înghețată) în interiorul aparatelor frigorifice, cu excepția cazului în care acestea sunt aprobate în acest scop de către producător.
-  **AVERTIZARE!** Nu atingeți becul dacă acesta a fost aprins o perioadă lungă de timp, deoarece ar putea fi foarte fierbinte.<sup>1)</sup>
-  **AVERTIZARE!** Când poziționați acest aparat, asigurați-vă că cablul de alimentare nu este prins între alte obiecte sau deteriorat.
-  **AVERTIZARE!** Nu amplasați mai multe prize portabile sau mai multe surse portabile de energie în partea din spate a aparatului.
- Nu depozitați în acest aparat substanțe explozive precum recipientele de aerosoli cu agent de propulsie inflamabil.
  - Agentul frigorific izobutan (R-600a) este inclus în circuitul de refrigerare al aparatului, un gaz natural cu un nivel ridicat de compatibilitate cu mediul, care este totuși inflamabil.



1) Dacă există o lumină în compartiment.

- În timpul transportului și instalării aparatului, asigurați-vă că niciuna dintre componentele circuitului de agent frigorific nu se deteriorează.
  - evitați flăcările deschise și sursele de aprindere
  - aerisiți bine camera în care se află aparatul
- Este periculos să modificați caracteristicile sau acest produs în orice mod. Orice deteriorare a cablului poate provoca un scurtcircuit, un incendiu și/sau un șoc electric.
- Acest aparat este destinat uzului casnic și aplicațiilor similare, cum ar:
  - bucătăria angajaților în magazine, birouri sau alte medii de lucru;
  - case de la ferme și utilizare de către clienții din hoteluri, moteluri și alte locuri de tip rezidențial;
  - locații de cazare tip „Bed and breakfast”(Pat și mic dejun);
  - catering și alte aplicații similare pentru consumul direct.

RO

 **AVERTIZARE!** Orice componente electrice (mufă, cablu de alimentare, compresor etc.) trebuie înlocuite de un agent de service autorizat sau de personal de service calificat.

 **AVERTIZARE!** Becul furnizat împreună cu acest aparat este un „bec cu utilizare specială” care poate fi folosit numai împreună cu aparatul furnizat. Această „lampă pentru utilizare specială” nu trebuie folosită la iluminatul casnic.<sup>1)</sup>

1) Dacă există o lumină în compartiment.

- Cablul de alimentare nu trebuie prelungit.
- Asigurați-vă că, cablul de alimentare nu este strivit sau deteriorat de partea din spate a aparatului. Un cablu de alimentare strivit sau deteriorat se poate supraîncălzi și poate provoca un incendiu.
- Asigurați-vă că puteți ajunge la cablul de alimentare a aparatului.
- Nu trageți de cablul de alimentare.
- Dacă priza de alimentare este slăbită, nu introduceți cablul de alimentare. Există riscul de electrocutare sau incendiu.
- Nu trebuie să utilizați aparatul fără lampă.
- Acest aparat este greu. Trebuie să aveți grijă atunci când îl mutați.
- Nu scoateți și nu atingeți obiecte din compartimentul congelatorului dacă aveți mâinile umede/ude, deoarece acest lucru poate cauza abraziuni ale pielii sau arsuri/îngheț.
- Evitați expunerea îndelungată a aparatului în lumina directă a soarelui.

### **Utilizarea zilnică**

- Nu puneți obiecte fierbinți pe componentele din plastic ale aparatului.
- Nu așezați produse alimentare direct lângă partea din spate a aparatului.
- Alimentele congelate nu trebuie să fie recongelate după ce au fost dezghețate.<sup>1)</sup>

1) Dacă există un compartiment pentru congelator.

- Depozitați alimentele congelate preambalate în conformitate cu instrucțiunile producătorului acestora.<sup>1)</sup>
- Trebuie respectate cu strictețe recomandările privind depozitarea aparatului. Consultați instrucțiunile relevante.
- Nu introduceți băuturi carbogazoase în compartimentul congelatorului, deoarece acesta creează presiune pe recipient, ceea ce poate provoca explozia acestuia, ducând la deteriorarea aparatului.<sup>1)</sup>
- Gheața poate cauza arsuri prin îngheț dacă este consumată direct din aparat.<sup>1)</sup>
- Pentru a evita contaminarea alimentelor, respectați următoarele instrucțiuni
- Deschiderea ușii pentru perioade lungi poate provoca o creștere semnificativă a temperaturii în compartimentele aparatului.
- Curățați cu regularitate suprafețele care pot intra în contact cu alimentele și sistemele de drenare accesibile.
- Curățați rezervoarele de apă dacă nu au fost folosite timp de 48 de ore: spălați sistemul de apă conectat la o sursă cu apă dacă apa nu fost extrasă timp de 5 zile.

RO

<sup>1)</sup> Dacă există un compartiment pentru congelator.



- Depozitați carnea crudă și peștele în recipiente adecvate la frigider, astfel încât să nu fie în contact cu sau să nu curgă pe alte alimente.
- Compartimentele pentru alimente congelate marcate cu două stele (dacă sunt reprezentate pe aparat) sunt potrivite pentru depozitarea alimentelor congelate în prealabil, depozitarea sau prepararea înghețatei și pentru obținerea cuburilor de gheață.
- Compartimentele cu una, două și trei stele (dacă sunt prezentate în aparat) nu sunt potrivite pentru congelarea alimentelor proaspete.
- Dacă aparatul rămâne gol pentru perioade lungi de timp, opriți-l, dezghețați-l, curățați-l, uscați-l și lăsați ușa deschisă pentru a preveni dezvoltarea mușgaiului în interiorul aparatului.

## Îngrijirea și curățarea

- Înainte de a efectua întreținerea, opriți aparatul și scoateți ștecherul de alimentare din priză.
- Nu curățați aparatul cu obiecte din metal.
- Nu folosiți obiecte ascuțite pentru a îndepărta gheața din aparat. Folosiți o racletă din plastic.<sup>1)</sup>
- Examinați regulat orificiul de scurgere al frigiderului pentru a vedea dacă conține apă rezultată din decongelare. Dacă este necesar, curățați orificiul.
- Dacă orificiul de scurgere este blocat, apa se va strânge la baza aparatului.<sup>2)</sup>



1) Dacă există un compartiment pentru congelator.

2) Dacă există un compartiment pentru depozitarea alimentelor proaspete.

## Instalare

**Important!** Pentru conectarea electrică, urmați cu atenție instrucțiunile date în paragrafele specifice.

- Scoateți aparatul din ambalaj și verificați dacă prezintă deteriorări. Nu conectați aparatul dacă este deteriorat. Raportați defecțiunile posibile imediat persoanei la care îl duceți pentru a efectua reparații. În acest caz, păstrați ambalajul.
- Se recomandă să așteptați cel puțin patru ore înainte de a conecta aparatul pentru a permite ca uleiului să curgă înapoi în compresor.
- În jurul aparatului aerul trebuie să circule în mod adecvat, în caz contrar acesta se va supraîncălzi. Pentru a obține o ventilație suficientă, urmați instrucțiunile relevante pentru instalare.
- Dacă este posibil, distanțierile produsului trebuie amplasate lângă perete pentru a evita atingerea sau prinderea pieselor fierbinți (compresor, condensator) pentru a evita arderea.
- Aparatul nu trebuie amplasat în apropierea radiatoarelor sau a aparatelor de gătit (aragaze).
- Asigurați-vă că ștecherul de alimentare este accesibil după ce ați instalat aparatul.

RO

## Lucrări de service

- Orice lucrări electrice necesare trebuie efectuate de un electrician calificat sau de o persoană competentă.
- Acest produs trebuie întreținut de un centru de service autorizat și trebuie utilizate numai piese de schimb originale.

## Economisirea energiei

- Nu puneți alimente fierbinți în aparat;
- Nu împachetați alimentele împreună, deoarece acest lucru împiedică circulația aerului;
- Asigurați-vă că alimentele nu ating partea din spate a compartimentului (compartimentelor);
- În cazul în care se produce o pană de curent, nu deschideți ușa (ușile);
- Nu deschideți ușa (ușile) frecvent;
- Nu țineți ușa (ușile) deschisă(e) pentru o perioadă prea lungă de timp;
- Nu setați termostatul la temperaturi foarte scăzute;
- Toate accesoriile, cum ar fi sertarele, rafturile, compartimentele, ar trebui să fie păstrate în interiorul aparatului pentru un consum mai mic de energie.

## Protecția mediului

 Acest aparat nu conține gaze care ar putea afecta stratul de ozon, nici în circuitul agentului frigorific, nici în materialele izolante. Aparatul nu trebuie aruncat împreună cu gunoiul și deșeurile menajere. Spuma de izolare conține gaze inflamabile: aparatul va fi eliminat conform reglementărilor aplicabile care se vor obține de la autoritățile locale. Evitați deteriorarea unității de răcire, în special a schimbătorului de căldură.

Materialele folosite la producerea acestui aparat marcate cu simbolul  sunt reciclabile.



Simbolul de pe produs sau de pe ambalajul acestuia indică faptul că acest produs nu poate fi tratat ca deșeu menajer. În schimb, ar trebui

să fie dus la punctul de colectare corespunzător pentru reciclarea echipamentelor electrice și electronice. Asigurând eliminarea corectă a acestui produs, veți ajuta la prevenirea consecințelor potențial negative asupra mediului și sănătății umane, care altfel ar putea fi determinate de manipularea necorespunzătoare a deșeurilor acestui produs. Pentru informații mai detaliate despre reciclarea acestui produs, vă rugăm să contactați consiliul local, serviciul de eliminare a deșeurilor menajere sau magazinul de unde ați achiziționat produsul.

### **Materialele de ambalare**

Materialele pe care este afișat simbolul menționat mai sus sunt reciclabile. Aruncați ambalajul într-un recipient adecvat pentru colectare, pentru a-l recicla.

### **Aruncarea aparatului**

1. Scoateți ștecherul de alimentare din priză.
2. Tăiați cablul de alimentare și aruncați-l.



**AVERTIZARE!** În timpul utilizării, lucrărilor de service și eliminării aparatului, vă rugăm să acordați atenție simbolului similar cu cel din partea stângă, care este amplasat în partea din spate a aparatului (panoul din spate sau compresorul) și de culoare galbenă sau portocalie.

Există un simbol de avertizare pentru risc de incendiu. Există materiale inflamabile în conductele cu agent frigorific și în compresor.

Vă rugăm să vă îndepărtați de sursa de foc în timpul utilizării, service-ului și eliminării.

- În cazul în care cablul de alimentare este deteriorat, acesta trebuie înlocuit de producător, de personalul care asigură lucrări de service post-vânzare sau de personalul cu o calificare similară pentru a preveni pericolul.
- În manual trebuie să existe o declarație conform căreia aparatul nu trebuie așezat pe un suport sau pe o masă, din contră, acesta trebuie așezat departe de marginea suportului mesei, deoarece se poate răsturna atunci când deschideți ușa.

## 2 / DATE TEHNICE

Denumirea mărcii	Selecline
Numărul modelului	154469 / DF1-06B-1
Clasa de protecție	Clasa I
Alimentare	220 - 240 V~, 50 Hz
Consum de putere-energie	106 kWh/an
Dimensiuni exterioare (înălțime x lungime x lățime)	52,8 x 46 x 51 cm
Greutate netă	14 kg

## 2 / DATE TEHNICE

Denumirea mărcii	Selecline
Numărul modelului	154469 / DF1-06-4
Clasa de protecție	Clasa I
Alimentare	220 - 240 V~, 50 Hz
Consum de putere-energie	99 kWh/an
Dimensiuni exterioare (înălțime x lungime x lățime)	52,8 x 46 x 51 cm
Greutate netă	14 kg



RO

## Prezentare generală

---

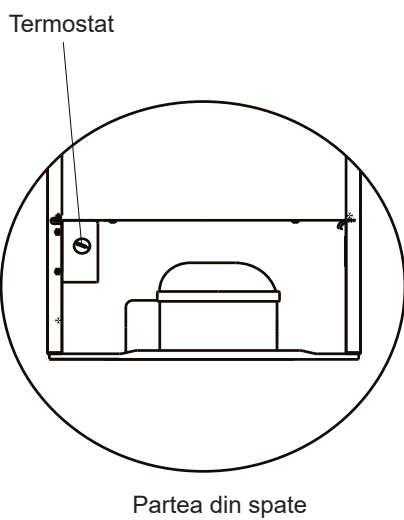
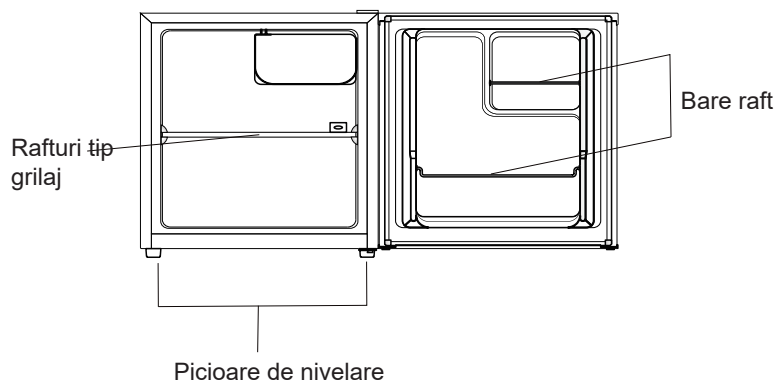

Notă: Imaginea de mai sus este numai pentru referință.

RO

## Inversarea poziției ușii

**Unelte necesare:** Șurubelniță Philips, șurubelniță cu cap plat, cheie hexagonală.

- Asigurați-vă că unitatea este golită și deconectată de la priza electrică.
- Pentru a scoate ușa, este necesar să înclinați unitatea spre spate. Trebuie să sprijiniți unitatea pe un obiect solid, astfel încât să nu alunece în timpul procesului de inversare a poziției ușii.
- Toate piesele demontate trebuie păstrate pentru a se putea realiza apoi montarea din nou a ușii.
- Nu așezați unitatea în poziția culcat, deoarece atunci se poate deteriora sistemul cu agent de răcire.
- Este bine ca această unitate să fie manipulată de 2 oameni în timpul asamblării.

1. Scoateți capacul balamalei superioare din dreapta.

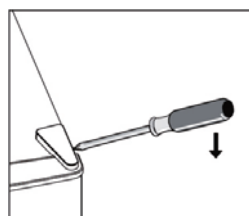

2. Desfaceți șuruburile. Apoi scoateți suportul balamalei.

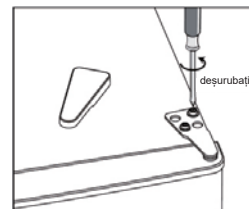

3. Scoateți capacul balamalei superioare din stânga.

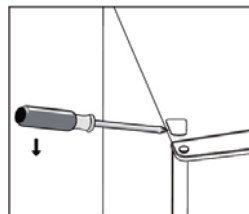

4. Deplasați capacul de bază din partea stângă spre partea dreaptă. Și apoi ridicați ușa superioară și puneți-o pe o suprafață căptușită pentru a preveni zgârierea.

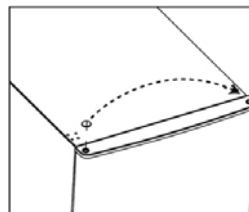

RO



## Inversarea poziției ușii

5. Deșurubați și scoateți bolțul balamalei inferioare, întoarceți suportul și înlocuiți-l.

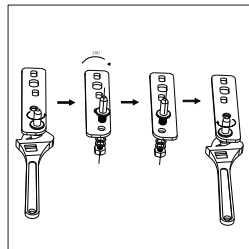
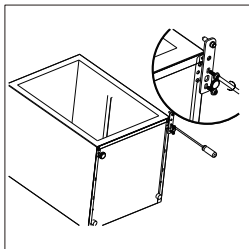

6. Montați din nou suportul, potrivindu-l cu știftul de la balamaua de jos. Înlocuiți ambele picioare reglabile.

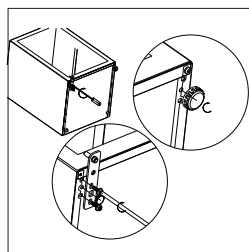

7. Puneți ușa la loc. Asigurați-vă că ușa este aliniată orizontal și vertical astfel încât garniturile să fie închise pe toate părțile înainte de a strânge în final balamaua superioară.
8. Introduceți suportul balamalei și înșurubați-l în partea de sus a unității.
9. Dacă este necesar, folosiți o cheie mecanică pentru a strânge șuruburile.
10. Puneți capacul balamalei și capacul șurubului înapoi.

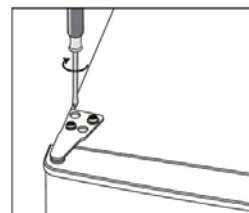

RO

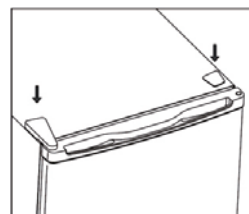

11. Detașați garniturile ușii frigiderului și congelatorului și apoi atașați-le după rotire.

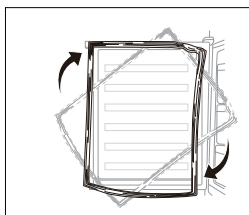

## Instalare

### Cerințe privind spațiul

- Păstrați spațiu suficient pentru a deschide ușa.

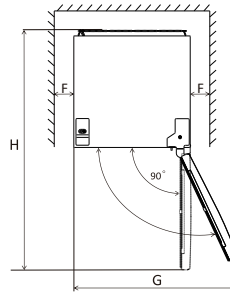
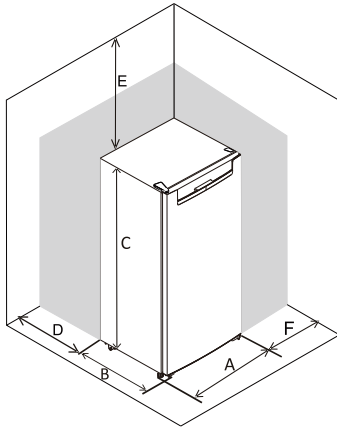

A	440
B	470
C	510
D	min=50
E	min=50
F	min=50
G	880
H	910

### Echilibrarea unității

Pentru a face acest lucru reglați cele două picioare ajustabile aflate în partea din față a unității.

Dacă unitatea nu este echilibrată, alinierea ușilor și a garniturilor magnetice nu va fi acoperită corespunzător.

RO

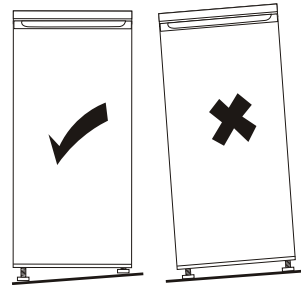
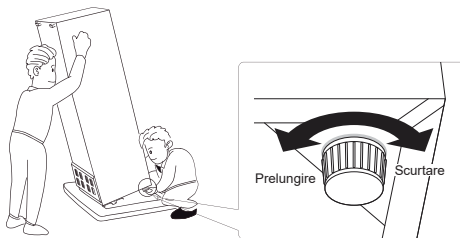

## Instalare

---

### Amplasarea

Amplasați acest dispozitiv într-un loc în care temperatura mediului să corespundă cu clasa climatică indicată pe plăcuța cu date tehnice ale dispozitivului.

pentru aparatele de refrigerare cu clasa de climă:

- temperată extinsă: acest aparat frigorific este destinat utilizării la temperaturi ambiante cuprinse între 10 °C și 32 °C; (SN)
- temperată: acest aparat frigorific este destinat utilizării la temperaturi ambiante cuprinse între 16 °C și 32 °C; (N)
- subtropicală: acest aparat frigorific este destinat utilizării la temperaturi ambiante cuprinse între 16 °C și 38 °C; (ST)
- tropicală: acest aparat frigorific este destinat utilizării la temperaturi ambiante cuprinse între 16 °C și 43 °C; (T)

### Locul de instalare

Aparatul trebuie instalat la o distanță foarte mare de surse de căldură precum radiatoare, boilere, lumina directă a soarelui etc. Asigurați-vă că aerul poate circula liber în spatele aparatului. Pentru a asigura o bună performanță, dacă aparatul este poziționat sub o unitate fixată pe perete, distanța minimă dintre partea superioară a unității și unitatea de perete trebuie să fie de cel puțin 50 mm. În mod ideal, însă, aparatul nu trebuie poziționat sub unități fixate pe perete. Nivelarea precisă este asigurată de unul sau mai multe picioare reglabile aflate la baza aparatului.

Acest dispozitiv de răcire nu este destinat pentru a fi utilizat ca un dispozitiv montat în alt mobilier;



**Avertizare!** Trebuie să fie posibil să deconectați dispozitivul de la alimentarea electrică; de aceea, după instalare, ștecherul trebuie să fie ușor accesibil.



### Conectarea electrică

Înainte de a conecta dispozitivul la priza electrică, asigurați-vă că tensiunea și frecvența afișate pe plăcuța cu date tehnice corespund cu parametrii rețelei electrice din locuința dvs. Acest dispozitiv trebuie să aibă o legătură la pământ. Ștecherul cablului de alimentare electrică este prevăzut cu un contact pentru acest scop. Dacă priza de alimentare electrică nu este legată la pământ, atunci trebuie să conectați dispozitivul la o împământare separată, în conformitate cu reglementările actuale; cereți unui electrician calificat să realizeze aceasta.

Producătorul își declină orice responsabilitate în cazul în care nu sunt respectate măsurile referitoare la siguranță menționate mai sus. Acest dispozitiv este în conformitate cu Directivele CEE.

## Utilizarea zilnică

### Recomandare privind setarea temperaturii

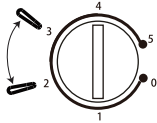
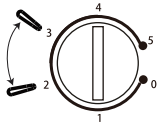
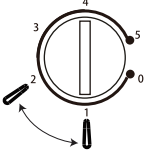
Recomandare privind setarea temperaturii		
Temperatura mediului	Compartiment congelator	Compartiment frigider
Vara	/	
		Setați temperatura la 2-3
Normal	/	
		Setați temperatura la 2-3
Iarna	/	
		Setați temperatura la 1-2

RO

- Informațiile de mai sus oferă utilizatorilor recomandări privind setarea temperaturii.

### Impactul asupra depozitării alimentelor

- La secțiunea Setări recomandate se menționează că frigiderul poate depozita alimentele în condiții optime timp de 3 zile.
- Cel mai bun timp de stocare poate fi redus dacă selectați alte setări.

## Utilizarea zilnică

---

### Utilizarea zilnică

Așezați alimentele diferite în compartimente diferite conform tabelului de mai jos.

Compartimentele frigiderului	Tip de mâncare
Ușa sau compartimentele aflate în interiorul frigiderului	<ul style="list-style-type: none"><li>• Alimente cu conservanți naturali, precum gemuri, sucuri, băuturi, condimente.</li><li>• Nu depozitați alimente ușor alterabile.</li></ul>
Sertarul congelatorului (sertarul pentru salată)	<ul style="list-style-type: none"><li>• Fructele, ierburile și legumele trebuie introduse separat în coșul congelatorului.</li><li>• Nu depozitați bananele, ceapa, cartofii, usturoiul în frigider.</li></ul>
Raftul frigiderului - mijloc	<ul style="list-style-type: none"><li>• Produse lactate, ouă</li></ul>
Raftul frigiderului - superior	<ul style="list-style-type: none"><li>• Alimente care nu au nevoie de gătit, cum ar fi alimente gata de consum, delicatese din carne, resturi.</li></ul>

## Utilizarea zilnică

---

### Utilizarea pentru prima dată

#### Curățarea interiorului

Înainte de a utiliza acest dispozitiv pentru prima dată, spălați interiorul lui și toate accesoriile interne cu apă caldă și puțin săpun neutru, astfel încât să îndepărtați mirosul tipic al unui produs nou, apoi uscați bine.

**Important!** Nu folosiți detergenți sau pulberi abrazive, deoarece acestea vor deteriora finisajul.

### Reglarea temperaturii

- Conectați aparatul. Temperatura din interior este controlată de un termostat. Există 6 (8) setări. **1** reprezintă setarea la temperatura cea mai ridicată **5 (7)** reprezintă setarea la temperatura cea mai scăzută iar **0** înseamnă că aparatul este oprit.
- Este posibil ca aparatul să nu funcționeze la temperatura corectă dacă este amplasat într-un mediu cu temperaturi foarte ridicate sau dacă deschideți ușa des.

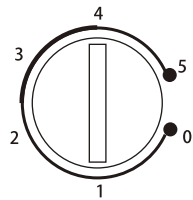

### Utilizarea zilnică

#### Rafturi mobile

Toate rafturile pot fi mutate în poziții potrivite.

#### Poziționarea rafturilor ușii

Pentru a depozita alimente sau băuturi de dimensiuni diferite, puteți plasa rafturile ușilor la înălțimi diferite. Urmați procesul de mai jos pentru a regla rafturile.

- Pasul 1. Trageți raftul pentru a-l elibera.
- Pasul 2. Selectați poziția potrivită și apăsați raftul pe două plăci convexe până când este complet blocat.

A circular logo with the letters "RO" inside, indicating a Romanian version of the manual.

#### Sertar pentru legume

Sertarul este potrivit pentru depozitarea fructelor și a legumelor. Poate fi tras liber.

#### Decongelarea

Alimentele supracongelate sau congelate, înainte de utilizare, pot fi decongelate într-un compartiment al frigiderului sau la temperatura camerei. Puneți alimentele congelate într-un vas sau într-un bol pentru a evita scurgerea apei rezultate în urma dezghețării acestora atunci când le dezghețați în compartimentul frigiderului.

Acest aparat frigorific nu este adecvat pentru congelarea produselor alimentare.

### Sfaturi și sugestii utile

#### Sfaturi pentru refrigerarea alimentelor proaspete

Pentru a obține cele mai bune performanțe:

- nu depozitați în frigider alimente calde sau lichide care se evaporă.
- acoperiți sau înveliți alimentele, în special dacă acestea au o aromă puternică
- așezați alimentele astfel încât aerul să poată circula liber în jurul acestora

## Utilizarea zilnică

---

### Sfaturi pentru refrigerare

Sfaturi utile:

- Carne (toate tipurile): înfășurați produsele în pungi de polietilenă și așezați-le pe rafturile de sticlă aflate deasupra sertarului de legume. Pentru siguranță, păstrați alimentele în acest fel doar cel mult una sau două zile.
- Alimente gățite, mâncăruri reci etc...: acestea trebuie să fie acoperite și pot fi așezate pe orice raft.
- Fructe și legume: acestea trebuie curățate temeinic și așezate în sertarul pentru legume.
- Unt și brânză: acestea ar trebui să fie așezate în recipiente speciale etanșe sau ambalate în folie de aluminiu sau pungi de polietilenă pentru a exclude cât mai mult aer posibil.
- Sticle de lapte: acestea ar trebui să fie acoperite cu capac și ar trebui să fie depozitate pe rafturile de pe ușa frigiderului. Bananele, cartofii, ceapa și usturoiul nu se vor păstra în frigider decât dacă sunt ambalate.

### Curățarea

Din motive de igienă, interiorul aparatului, inclusiv accesoriile interioare, trebuie curățate periodic.



**Avertisment!** Nu se permite ca dispozitivul să fie conectat la rețeaua electrică în timp ce este curățat. Pericol de electrocutare! Înainte de curățare, opriți dispozitivul și scoateți ștecherul din priză electrică sau deconectați alimentarea electrică de la întrerupătorul automat sau de la siguranța fuzibilă. Nu curățați niciodată acest dispozitiv cu un aparat de curățare cu aburi. Se poate acumula umiditate în componentele electrice și se crează pericolul de electrocutare! Vaporii fierbinți pot duce la deteriorarea pieselor din plastic. Dispozitivul trebuie să fie uscat înainte de a fi pus din nou în funcțiune.

RO

**Important!** Uleiurile eterice și solvenții organici pot ataca piesele din plastic, de exemplu: zeama de lamâie sau sucul din coajă de portocală, acidul butiric, agenții de curățare care conțin acid acetic.

- Nu permiteți ca astfel de substanțe să intre în contact cu piesele aparatului.
- Nu folosiți substanțe de curățare abrazive.
- Scoateți alimentele din congelator. Păstrați-le într-un loc răcoros, bine acoperite.
- Opriți aparatul și scoateți ștecherul din priză, opriți întrerupătorul de siguranță.
- Curățați dispozitivul și accesoriile interne cu o cârpă și cu apă caldă. După curățare, ștergeți cu o cârpă cu apă proaspătă și apoi ștergeți pentru a realiza uscarea.
- Acumularea de praf la condensator crește consumul de energie. Din acest motiv, curățați cu atenție condensatorul din spatele aparatului o dată pe an cu o perie moale sau un aspirator.”
- După ce totul este uscat, puneți aparatul în funcțiune.

1) Dacă condensatorul se află în partea din spate a aparatului.

## Utilizarea zilnică

### Remedierea defecțiunilor

 **Avertisment!** Înainte de depanare, deconectați sursa de alimentare. Numai un electrician calificat sau o persoană competentă trebuie să efectueze lucrările de depanare care nu sunt specificate în acest manual.

**Important!** Se aud sunete ciudate în timpul utilizării normale (compresor, circulație agent frigorific).

Problemă	Cauza posibilă	Soluție
Aparatul nu funcționează	Butonul de reglare a temperaturii este setat la numărul „0”.	Setați butonul la alt număr pentru a porni aparatul.
	Mufa de alimentare nu este conectată sau este slăbită	Introduceți mufa de alimentare.
	Siguranța este arsă sau defectă	Verificați siguranța, înlocuiți-o dacă este necesar.
	Priza este defectă	Defecțiunile rețelei trebuie remediate de către un electrician.
Mâncarea este prea caldă.	Temperatura nu este reglată corespunzător.	Vă rugăm să consultați secțiunea inițială Setarea temperaturii.
	Ușa a fost deschisă pentru o perioadă lungă de timp.	Deschideți ușa numai atâta timp cât este necesar.
	În aparat s-a introdus o cantitate mare de mâncare caldă în ultimele 24 de ore.	Rotiți butonul de reglare a temperaturii pentru a seta temporar o temperatură mai scăzută.
	Aparatul se află lângă o sursă de căldură.	Vă rugăm să consultați secțiunea privind locația de instalare.
Aparatul răcește prea mult.	Temperatura setată este prea scăzută.	Rotiți butonul de reglare a temperaturii pentru a seta temporar o temperatură mai ridicată.
Zgomote ciudate	Aparatul nu este echilibrat.	Ajustați picioarele din nou.
	Aparatul atinge peretele sau alte obiecte.	Mutați aparatul ușor.
	O componentă, de exemplu o țevă, din partea din spate a aparatului atinge o altă parte a aparatului sau peretele.	Dacă este necesar, îndoiiți cu grijă componenta pentru a nu vă mai sta în cale.

Dacă defecțiunea apare din nou, contactați Centrul de service.

Aceste date sunt necesare pentru ca reprezentanții centrului să vă ajute rapid și corect.

Notați aici datele necesare, consultați plăcuța cu specificații.



## **GARANȚIE ȘI LIMITĂRI DE RĂSPUNDERE**

Pentru acest aparat se oferă o garanție de 24 luni (definită de legislația locală, din momentul primirii) de la data achiziției pentru orice erori care pot rezulta din defecte de producție sau materiale.

Această garanție nu acoperă pagubele cauzate de instalarea necorespunzătoare, utilizarea necorespunzătoare sau uzura normală a produsului.

Mai precis, garanția nu acoperă:

- Deteriorări sau probleme cauzate de utilizarea necorespunzătoare, accident, modificare sau conectare electrică la o tensiune necorespunzătoare.
- Produsele modificate, cele al căror sigiliu de garanție sau număr de serie au fost deteriorate, alterate, șterse sau oxidate.
- Bateriile și accesoriile înlocuibile sunt garantate pentru o perioadă de 6 luni.
- Defectarea bateriei din cauza supraîncărcării sau nerespectării instrucțiunilor referitoare la siguranță, din manual.
- Defecte cosmetice, inclusiv zgârieturi, tăieturi sau oricare alte elemente.
- Daune cauzate de orice intervenție efectuată de o persoană neautorizată.
- Defectele cauzate de uzura normală sau de îmbătrânirea normală a produsului.
- Actualizări de software din cauza unei modificări a setărilor de rețea.
- Defectarea produsului datorate utilizării de software terță parte pentru a modifica, schimba sau adapta software-ul existent.
- Deficiențele produsului cauzate de utilizarea fără accesorii aprobate de producător.
- Produse oxidate.

Producătorul nu poate fi făcut în niciun caz responsabil pentru pierderea datelor stocate pe disc. În mod similar, producătorul nu este obligat să verifice dacă cardurile SIM/SD sunt eliminate din produsele returnate.

Produsele reparate sau înlocuite pot include componente și echipamente noi și/sau recondiționate.

### **TERMENI ȘI CONDIȚII PENTRU IMPLEMENTARE**

Pentru a obține un serviciu în garanție, vi se cere să returnați produsul la serviciul de relații cu clienții din magazinul dumneavoastră cu dovada cumpărării (chitanță, factură, ...), produsul și accesoriile sale furnizate împreună cu ambalajul original.

Este important să aveți ca informație data cumpărării, modelul și serial sau numărul IMEI (aceste informații apar de obicei pe produs, pe ambalaj sau pe dovada achiziționării).

În caz contrar, trebuie să returnați produsul împreună cu accesoriile necesare pentru funcționarea corespunzătoare (sursă de alimentare, adaptor, etc.).

În cazul în care solicitarea dumneavoastră este acoperită de garanție, serviciul post-vânzare poate, în limitele legislației locale, fie:

- Să repare sau să înlocuiască piesele defecte.
- Să schimbe produsul returnat cu un produs care are cel puțin aceeași funcționalitate și care este echivalent din punct de vedere al performanței.
- Să restituie produsul la prețul de achiziție al produsului menționat în dovada cumpărării.

Dacă va fi utilizată una din aceste 3 soluții, acest lucru nu extinde sau nu reînnoiește perioada de garanție.



#### Service pentru reparații și piese de schimb

1. Nu încercați să reparați singur acest produs. Utilizarea incorectă poate duce la vătămări corporale accidentale.
2. Detaliile serviciului de reparații profesionale sunt enumerate mai jos:  
Vă rugăm să le consultați la finalul manualului
3. Piesele de schimb vor fi livrate în termen de 15 de zile de la primirea comenzii.



# СОДЕРЖАНИЕ:

---

1. Информация по безопасности	С. 163
2. Обзор	С. 175
3. Перевешивание двери	С. 176
4. Установка	С. 178
5. Ежедневная эксплуатация	С. 180

## Информация по безопасности



В целях безопасности и правильной эксплуатации устройства перед установкой и первым использованием внимательно прочтите данное руководство, включая советы и предупреждения. Во избежание ошибок и несчастных случаев важно, чтобы все лица, пользующиеся устройством, знали о его эксплуатационных характеристиках и предохранительных функциях. Сохраните данную инструкцию и прикладывайте ее к устройству при перемещении или продаже, чтобы каждое лицо, пользующееся им на протяжении срока службы, было проинформировано о порядке эксплуатации и обеспечения безопасности.

В целях обеспечения безопасности жизни и имущества необходимо соблюдать меры предосторожности в данной инструкции, так как производитель не несет ответственности за ущерб, вызванный их несоблюдением.

### **Безопасность детей и слаботзащищенных лиц**

- Прибор разрешается эксплуатировать детям от 8 лет и старше, лицам с ограниченными физическими, сенсорными или умственными







возможностями, а также лицам, не обладающим достаточным опытом и знаниями, только под присмотром или после прохождения инструктажа о порядке безопасной эксплуатации прибора и сопутствующих рисках.

- Детям от 3 до 8 лет разрешено помещать продукты в холодильник и извлекать их оттуда.
- Необходимо следить, чтобы дети не играли с прибором.
- Чистку и обслуживание устройства могут выполнять дети старше 8 лет под присмотром взрослых.
- Всю упаковку следует хранить в недоступном для детей месте, так как она представляет риск удушья.
- В случае утилизации устройства извлеките вилку из розетки, обрежьте шнур питания (как можно ближе к устройству) и снимите дверцу, чтобы дети не могли получить поражение электрическим током или закрыться внутри во время игры.
- Если данное устройство с магнитным уплотнителем предназначено для замены старого с пружинным замком на дверце или крышке, перед утилизацией старого устройства убедитесь, что пружинный замок выведен из строя. Это не позволит детям случайно закрыться внутри.

RU

## **Общие правила по технике безопасности**

-  **ВНИМАНИЕ!** Не загораживайте вентиляционные отверстия в корпусе прибора и в отдельных его деталях.

-  **ВНИМАНИЕ!** Не используйте механические устройства или иные средства для ускорения процесса размораживания, не рекомендованные производителем.
-  **ВНИМАНИЕ!** Берегите электрические цепи холодильника от повреждений.
-  **ВНИМАНИЕ!** Запрещено использовать другие электрические устройства (например, мороженицу) внутри мини-бара, если они не предназначены для этого производителем.
-  **ВНИМАНИЕ!** Не прикасайтесь к лампе, если она работала в течение долгого времени, так как возможно сильное нагревание.<sup>1)</sup>
-  **ВНИМАНИЕ!** Размещая этот прибор в помещении, убедитесь, что кабель питания не зажат и не поврежден.
-  **ВНИМАНИЕ!** Не размещайте многоместные розетки или переносные источники питания сзади прибора.
- Не храните внутри прибора взрывоопасные вещества (например, баллоны с легковоспламеняющимся топливом).
- В контуре хладагента устройства находится изобутан (R-600a) — природный газ с высоким уровнем экологической совместимости, который несмотря на это является огнеопасным.

RU

<sup>1)</sup> При наличии освещения в отделении.

- Во время транспортировки и установки соблюдайте осторожность, чтобы не повредить компоненты контура хладагента.
  - Избегайте источников открытого огня и воспламенения.
  - Обеспечьте тщательную вентиляцию помещения, в котором находится устройство.
- Изменение технических характеристики или устройства представляет опасность. Повреждение шнура питания может привести к короткому замыканию, пожару и/или поражению электрическим током.
- Данный прибор предназначен для использования в бытовых и схожих условиях, таких:
  - кухни, магазины, офисы и другие производственные условия;
  - дачи, гостиницы, мотели и прочие жилые помещения;
  - предприятия, предоставляющие услуги ночлега и завтрака;
  - предприятия общественного питания и аналогичные компании, не работающие в сфере розничной торговли.

RU

 **ВНИМАНИЕ!** Замена любых электрических компонентов (вилка, шнур питания, компрессор и т. д.) должна осуществляться уполномоченным сервисным агентом или квалифицированным персоналом.

 **ВНИМАНИЕ!** Лампа в данном устройстве является «лампой специального назначения»,

пригодной только для поставленного устройства. Эта «лампа специального назначения» не подходит для бытового освещения.<sup>1)</sup>

- Не следует использовать удлинители для шнура питания.
- Проследите за тем, чтобы задняя часть устройства не придавливала и не повреждала вилку. Придавленная или поврежденная вилка может перегреться и вызвать возгорание.
- Необходим свободный доступ к сетевой вилке устройства.
- Не тяните за шнур питания.
- Не вставляйте вилку в плохо закрепленную розетку. Это связано с риском поражения электрическим током или пожара.
- Запрещено эксплуатировать устройство без лампы.
- Устройство обладает большой массой. Соблюдайте осторожность при его перемещении.
- Не прикасайтесь к предметам из морозильного отделения влажными руками. Это может привести к ссадинам или обморожению.
- Не допускайте длительного воздействия на устройство прямых солнечных лучей.

RU

### **Ежедневная эксплуатация**

- Не допускайте контакта горячих изделий с пластиковыми частями устройства.

<sup>1)</sup> При наличии освещения в отделении.

- Не размещайте продукты вплотную к задней стенке.
- Не следует снова замораживать продукты после размораживания.<sup>1)</sup>
- Храните фасованные замороженные продукты в соответствии с инструкциями производителя.<sup>1)</sup>
- Необходимо строго соблюдать рекомендации по хранению производителя устройства. См. соответствующие инструкции.
- Не помещайте в морозильное отделение газированные напитки, так как они оказывают давление на тару, которая может взорваться, что приведет к повреждению устройства.<sup>1)</sup>
- Фруктовый лед может вызывать обморожение, если употреблять его сразу после извлечения из устройства.<sup>1)</sup>
- Во избежание загрязнения пищи соблюдайте следующие инструкции
- Открытие дверцы на длительное время может привести к значительному повышению температуры в отсеках холодильника.
- Регулярно очищайте поверхности, соприкасающиеся с пищей и дренажными системами.
- Производите чистку емкостей для воды, если они не использовались в течение 48 часов. Если вода не использовалась в течение 5 дней, промойте систему подачи воды, подключенную к водопроводу.

RU

<sup>1)</sup> При наличии морозильного отделения.



- Храните сырое мясо и рыбу в подходящих контейнерах, чтобы они не соприкасались с другими продуктами.
- Отделения для замороженных продуктов, помеченные двумя звездочками (при наличии), пригодны для хранения предварительно замороженных продуктов, хранения или приготовления мороженого и кубиков льда.
- Отделения, помеченные одной, двумя или тремя звездочками (при наличии), непригодны для замораживания свежих продуктов.
- Если устройство остается пустым на длительное время, выключите его, разморозьте, вымойте, высушите и оставьте дверцу открытой, чтобы предотвратить образование плесени внутри.

### **Уход и очистка**

- Перед обслуживанием выключите прибор и извлеките вилку из розетки.
- Запрещено чистить устройство металлическими предметами.
- Запрещено использовать острые предметы для удаления инея из устройства. Используйте пластиковый скребок.<sup>1)</sup>
- Регулярно проверяйте слив холодильника на наличие талой воды. При необходимости очистите слив.
- При засорении слива вода будет собираться внизу устройства.<sup>2)</sup>

1) При наличии морозильного отделения.

2) При наличии зоны свежести.

## **Установка**

**Важно!** Для подключения устройства к сети следуйте инструкциям в соответствующих разделах.

- Распакуйте устройство и проверьте его на наличие повреждений. При обнаружении повреждений не подключайте его к сети. Немедленно сообщите о возможных повреждениях продавцу устройства. Сохраните упаковку для таких случаев.
- Рекомендуется выждать минимум 4 часа перед подключением устройства, чтобы масло поступило обратно в компрессор.
- Необходимо обеспечить достаточную циркуляцию воздуха вокруг устройства. В ином случае возможен перегрев. Чтобы обеспечить надлежащую вентиляцию, соблюдайте инструкции по установке.
- По возможности прокладки устройства должны находиться у стены, чтобы предотвратить контакт с нагревающимися частями (компрессор, конденсатор) и возможные ожоги.
-  Запрещено размещать устройство рядом с батареями или плитами.
- После установки устройства проверьте, что имеется доступ к вилке.

## **Обслуживание**

- Любые электротехнические работы, необходимые для обслуживания устройства, должны осуществляться квалифицированным специалистом.

- Обслуживание устройства должно осуществляться в авторизованном сервисном центре с использованием только оригинальных запасных частей.

### **Энергосбережение**

- Запрещено помещать в устройство горячие продукты.
- Не кладите продукты вплотную друг к другу, так как это препятствует циркуляции воздуха.
- Продукты не должны соприкасаться с задней стенкой отделения(й).
- При отключении электроэнергии не открывайте дверцу(ы).
- Не открывайте дверцу(ы) слишком часто.
- Не оставляйте дверцу(ы) открытой(ыми) слишком долго.
- Не устанавливайте терморегулятор на слишком низкую температуру.
- Все аксессуары, такие как ящики и дверные полки, должны быть установлены на место для снижения энергопотребления.

RU

### **Защита окружающей среды**

 Данное устройство не содержит газы, способные повредить озоновый слой, ни в контуре хладагента, ни в изоляционных материалах. Запрещено утилизировать устройство вместе с бытовыми отходами. Пеноизоляция содержит огнеопасные газы. Устройство необходимо утилизировать в соответствии с требованиями местных органов

власти. Не допускайте повреждения охлаждающего блока, особенно теплообменника.

Материалы данного устройства со значком  подлежат переработке.



Данное обозначение на устройстве или упаковке означает, что они не могут быть утилизированы как бытовые отходы. Вместо этого их необходимо отправить в соответствующий пункт для переработки электрического и электронного оборудования. За счет надлежащей утилизации устройства вы помогаете предотвратить потенциальные негативные последствия для окружающей среды и здоровья, которые могут быть вызваны неправильным обращением с отходами. За более подробной информацией о переработке данного устройства свяжитесь с местными органами самоуправления, службой по утилизации бытовых отходов или магазином, в котором было куплено устройство.

RU

### **Упаковочные материалы**

Материалы со значком подлежат переработке. Выкидывайте упаковку в соответствующие контейнеры для переработки.

### **Утилизация устройства**

1. Отсоедините вилку от розетки.
2. Отрежьте шнур питания и утилизируйте его.



**ВНИМАНИЕ!** Во время эксплуатации, обслуживания и утилизации устройства обратите внимание на значок желтого или оранжевого цвета, аналогичный значку слева, расположенный сзади устройства (задняя панель или компрессор).

Он обозначает опасность воспламенения. В контуре хладагента и компрессоре присутствуют огнеопасные материалы.

При эксплуатации, обслуживании и утилизации необходимо соблюдать дистанцию от источников воспламенения.

- Во избежание возникновения опасных ситуаций при повреждении шнура питания его необходимо заменить у производителя или в его сервисных центрах, а также замену может произвести любой квалифицированный специалист.
- В руководстве должно быть указано, что не рекомендуется устанавливать устройство на опору или стол. Или следует устанавливать его подальше от края опоры или стола, чтобы устройство не перевернулось при открытии дверцы.

## 2/ ТЕХНИЧЕСКИЕ ХАРАКТЕРИСТИКИ

Торговая марка	Selecline
Номер модели	154469 / DF1-06B-1
Класс защиты	Класс I
Источник питания	220–240 В~, 50 Гц
Потребляемая мощность	106 кВт·ч/год
Внешние габариты (В x Д x Ш)	52,8 x 46 x 51 см
Масса нетто	14 кг

## 2/ ТЕХНИЧЕСКИЕ ХАРАКТЕРИСТИКИ

Торговая марка	Selecline
Номер модели	154469 / DF1-06-4
Класс защиты	Класс I
Источник питания	220–240 В~, 50 Гц
Потребляемая мощность	99 кВт·ч/г
Внешние габариты (В x Д x Ш)	52,8 x 46 x 51 см
Масса нетто	14 кг

A grey rounded square containing the letters "RU" in a white circle.

## Обзор

---



Терморегулятор

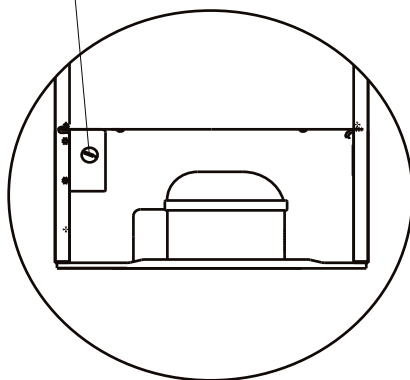

Задняя сторона

RU

Примечание. Изображения выше представлены только для справки.

## Перевешивание двери

**Необходимые инструменты:** крестовая отвертка, плоская шлицевая отвертка, ключ-шестигранник.

- Отключите устройство от электросети и уберите из его камер всё содержимое.
- Чтобы снять дверь, необходимо наклонить устройство назад. Поставьте устройство на прочное основание во избежание проскальзывания при перевешивании двери.
- Сохраняйте все снимаемые детали, чтобы успешно установить дверь на место.
- Не кладите устройство на пол во избежание повреждения системы циркуляции хладагента.
- Сборку устройства желательно производить силами двух человек.

1. Снимите крышку верхней правой петли.

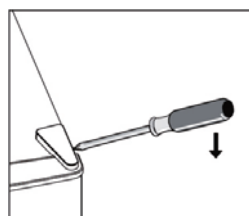

2. Удалите винты. Затем снимите кронштейн петли.

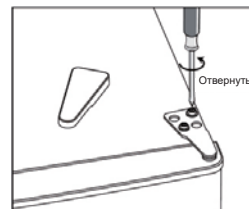

3. Снимите крышку верхнего левого винта.

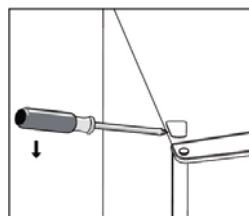

4. Переместите крышку стержня с левой стороны на правую сторону. Затем поднимите верхнюю дверцу и поместите на мягкую поверхность для предотвращения царапин.

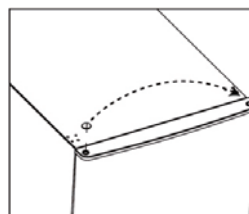

RU



## Перевешивание двери

5. Отвинтите и снимите стержень нижней петли, переверните кронштейн и установите на место.

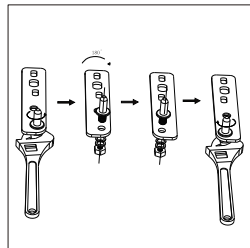
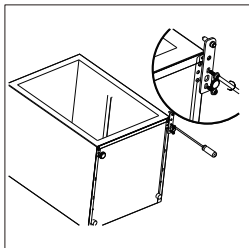

6. Установите на место кронштейн, соответствующий стержню нижней петли. Установите обе регулируемые ножки на место.

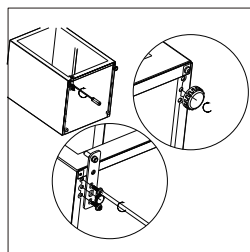

7. Установите дверцу на место. Убедитесь, что дверца выровнена по горизонтали и вертикали, чтобы уплотнитель плотно прилегал к корпусу холодильника по всему периметру, прежде чем окончательно затягивать винт, крепящий верхнюю дверную петлю.
8. Установите кронштейн петли и закрепите его винтами наверху прибора.
9. При необходимости затяните винты с помощью гаечного ключа.
10. Установите крышку петли и крышку винта на место.

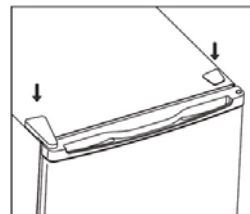
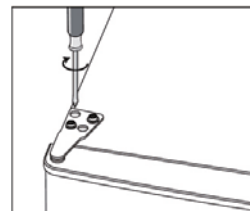

11. Снимите уплотнитель с дверцы холодильного и морозильного отделения, переверните и установите на место.

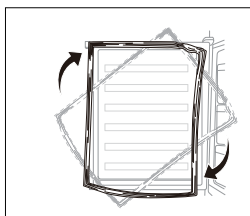

RU

## Установка

### Требования по размещению

- Необходимо предусмотреть достаточное пространство для открытия двери.

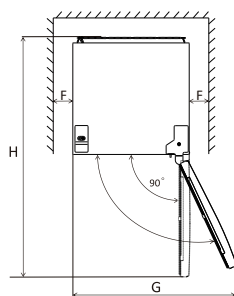
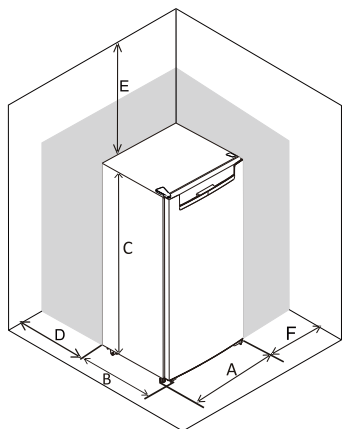

A	440
B	470
C	510
D	min=50
E	min=50
F	min=50
G	880
H	910

### Выравнивание

Отрегулируйте две ножки спереди устройства.

Если устройство стоит неровно, то его дверца не будет закрываться герметично.

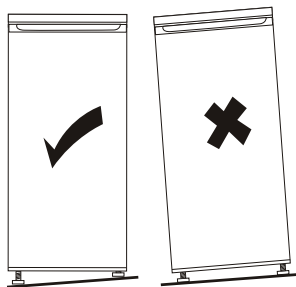
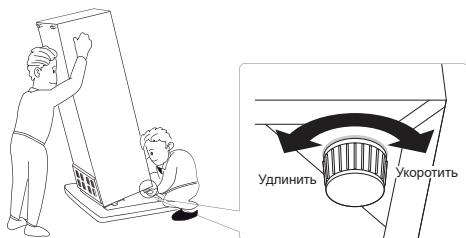

## Установка

---

### Расположение устройства

Температура окружающей среды в месте размещения устройства должна соответствовать климатическому классу, указанному на заводской табличке.

Климатические классы холодильного оборудования:

- субнормальный (SN): данная холодильная техника предназначена для использования в диапазоне температуры окружающей среды от 10 до 32 °С;
- нормальный (N): данная холодильная техника предназначена для использования в диапазоне температуры окружающей среды от 16 до 32 °С;
- субтропический (ST): данная холодильная техника предназначена для использования в диапазоне температуры окружающей среды от 16 до 38 °С;
- тропический (T): данная холодильная техника предназначена для использования в диапазоне температуры окружающей среды от 16 до 43 °С.

### Расположение устройства

Размещайте устройство на большом расстоянии от источников тепла (например, батарей отопления, бойлеров, прямых солнечных лучей и т. п.). Обеспечьте свободную циркуляцию воздуха позади корпуса. Если устройство размещено под навесным шкафом, то необходимо оставить зазор не менее 50 мм для обеспечения максимальной эффективности устройства. Впрочем, желательно не размещать устройство под навесными шкафами. Чтобы точно выровнять устройство, используйте регулируемые ножки в нижней части устройства (одну или несколько).

Холодильник не предназначен для эксплуатации в качестве встроенного прибора;



**Внимание!** Нужно обеспечить возможность отключения устройства от электросети, поэтому штекер питания установленного устройства должен быть легко доступен.

### Подключение к электросети

Прежде чем подключать устройство к электросети, проверьте соответствие напряжения и частоты, указанных на паспортной табличке, характеристикам домашней электросети. Устройство необходимо заземлить. С этой целью штекер питания оснащен особым контактом. Если розетка домашней электросети не заземлена, то обратитесь к квалифицированному электрику, чтобы подключить устройство к отдельному заземлению, соответствующему установленным требованиям.

Производитель снимает с себя любую ответственность за последствия несоблюдения вышеуказанных мер предосторожности. Это устройство соответствует требованиям директив Е.Е.С.

## Ежедневная эксплуатация

### Рекомендации по настройке температуры

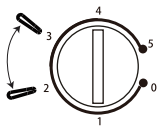
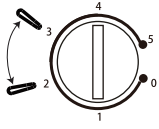
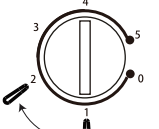
Рекомендации по настройке температуры		
Температура окружающей среды	Морозильное отделение	Холодильное отделение
Лето	/	
		Установите на 2–3
Обычный	/	
		Установите на 2–3
Зима	/	
		Установите на 1–2

RU

- Выше представлены рекомендации по настройке температуры.

### Хранение продуктов

- При рекомендуемых настройках оптимальный период хранения продуктов в холодильнике составляет не более 3 дней.
- При других настройках оптимальный период хранения может сокращаться.

## Ежедневная эксплуатация

Ежедневная эксплуатация

Размещайте разные продукты в разных отсеках в соответствии с таблицей ниже.

Отсеки холодильной камеры	Продукты
Дверца или дверные полки холодильного отделения	<ul style="list-style-type: none"><li>• Продукты с натуральными консервантами, такие как джемы, соки, напитки, приправы.</li><li>• Не храните здесь скоропортящиеся продукты.</li></ul>
Контейнер для овощей и фруктов	<ul style="list-style-type: none"><li>• Фрукты, зелень и овощи, упакованные отдельно.</li><li>• Не храните в холодильнике бананы, лук, картофель и чеснок.</li></ul>
Средняя полка холодильного отделения	<ul style="list-style-type: none"><li>• Молочные продукты, яйца.</li></ul>
Верхняя полка холодильного отделения	<ul style="list-style-type: none"><li>• Продукты, которые не требуют приготовления, такие как готовые к употреблению продукты, мясные деликатесы, остатки блюд.</li></ul>

The logo consists of the letters 'RU' inside a circle, which is itself inside a square frame.

## Ежедневная эксплуатация

### Первое использование

#### Очистка внутренней части устройства

Перед первым использованием устройства вымойте его внутреннюю часть и все внутренние принадлежности теплой водой с растворенным в ней нейтральным мылом, чтобы убрать типичный запах, характерный для недавно изготовленного продукта, затем тщательно высушите.

**Важно!** Не используйте моющие средства или абразивные порошки во избежание повреждения поверхности.

### Настройка температуры

- Подключите устройство к сети. Для регулирования температуры внутри устройства предусмотрен терморегулятор. Он имеет 6 (8) настроек. Режим **1** — самая высокая температура, **5 (7)** — самая низкая, режим **0** — холодильник отключен.
- Устройство может не поддерживать заданную температуру, если оно установлено рядом с особенно сильным источником тепла или его дверца открывается слишком часто.

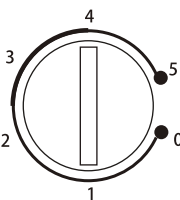

## Ежедневная эксплуатация

### Съемные полки

Все полки можно переставить в желаемое положение.

### Установка полок в дверце

Чтобы хранить продукты и напитки разных размеров, полки в дверце можно установить на разной высоте. Для этого выполните следующее:

- Шаг 1. Потяните полку, чтобы снять ее.
- Шаг 2. Выберите подходящее положение и нажмите на две выпуклые пластины полки до ее полной фиксации.

RU

### Контейнер для овощей и фруктов

Предназначен для хранения овощей и фруктов. Его можно свободно выдвигать.

### Размораживание

Перед использованием свежемороженные или замороженные продукты можно разморозить в холодильном отделении или при комнатной температуре. При размораживании в холодильном отделении поместите продукты в блюдо или миску, чтобы предотвратить протечку талой воды.

Данный холодильник не предназначен для замораживания продуктов питания.

## Полезные советы

### Советы по сохранению свежести продуктов питания

Чтобы продукты оставались максимально свежими:

## Ежедневная эксплуатация

---

- не храните в холодильнике теплые продукты или летучие жидкости
- храните продукты накрытыми или завернутыми, особенно если они имеют сильный запах;
- размещайте продукты так, чтобы воздух мог свободно циркулировать вокруг них.

### Советы по хранению в холодильном отделении

Полезные советы:

- Мясо (всех видов) заворачивайте в полиэтиленовые пакеты и храните на стеклянных полках над контейнером для фруктов и овощей. В целях безопасности используйте этот способ хранения продуктов не дольше 1-2 дней.
- Готовые блюда, холодные блюда и т. д. должны храниться в закрытой упаковке. Их можно ставить на любую полку.
- Фрукты и овощи необходимо тщательно вымыть и хранить в ящике для фруктов и овощей.
- Масло и сыр следует хранить в особых герметичных контейнерах, завернутыми в фольгу или полиэтиленовый пакет во избежание контакта с воздухом.
- Бутылки с молоком должны быть закрыты крышками и храниться на полке для бутылок на дверце. Бананы, картофель, лук и чеснок не следует хранить в холодильнике без упаковки.

## Очистка

В гигиенических целях необходимо регулярно очищать камеры холодильника, включая размещенные внутри принадлежности.



**Предупреждение!** Запрещается чистить устройство, подключенное к электросети. Опасность поражения электрическим током! Прежде чем приступать к очистке устройства, выключите его и вытащите штекер из розетки электросети или воспользуйтесь автоматом-выключателем. Запрещается чистить устройство с помощью пароочистителя. На электрических компонентах может скапливаться влага: берегитесь, возможно поражение электрическим током! Горячий пар может вызвать повреждение пластиковых деталей. Перед повторным включением устройства его необходимо высушить.

RU

**Важно!** Летучие масла и органические растворители (например, лимонный сок или сок из апельсиновой кожуры, масляная кислота, чистящее средство на основе уксусной кислоты) могут разъедать пластиковые детали.

- Берегите детали устройства от контакта с подобными веществами.
- Не используйте абразивные чистящие средства
- Извлеките продукты питания из морозильного отделения. Поместите их в упаковку и храните их в прохладном месте.
- Выключите устройство и извлеките вилку из розетки электросети или воспользуйтесь автоматом-выключателем.

1) Если конденсатор находится сзади устройства.

## Ежедневная эксплуатация

- Очистите устройство и внутренние принадлежности с помощью тряпки, смоченной в теплой воде. Завершив очистку, вымойте устройство пресной водой и вытрите насухо.
- Скопление пыли на конденсаторе повышает энергопотребление. По этой причине необходимо раз в год тщательно очищать конденсатор, находящийся сзади прибора, мягкой щеткой или пылесосом.
- После полного высыхания устройство можно снова использовать.

## Поиск и устранение неисправностей



**Предупреждение!** Перед устранением неполадок отключите питание. Устранение неполадок, не указанных в данном руководстве, должен осуществлять квалифицированный технический специалист.

**Важно!** При нормальной эксплуатации присутствует некоторый шум (компрессор, циркуляция хладагента).

Неисправность	Возможная причина	Способ устранения
Устройство не работает.	Ручка терморегулятора установлена на 0.	Для включения устройства установите ручку терморегулятора на другое число.
	Вилка не вставлена в розетку или болтается.	Вставьте вилку в розетку.
	Предохранитель сгорел или имеет дефект.	Проверьте предохранитель и при необходимости замените его.
	Розетка имеет дефект.	Неисправности в сети должен устранять электрик.
Продукты слишком теплые.	Температура не отрегулирована надлежащим образом.	См. раздел «Настройка температуры».
	Дверца была открыта на длительный период времени.	Держите дверцу открытой, только когда это необходимо.
	За последние 24 часа в устройство было помещено большое количество теплых продуктов.	Временно установите терморегулятор на более низкую температуру.
	Устройство находится рядом с источником тепла.	См. раздел о месте установки.

RU



Неисправность	Возможная причина	Способ устранения
Прибор слишком сильно охлаждает.	Установлена слишком низкая температура.	Временно установите терморегулятор на более высокую температуру.
Необычный шум.	Прибор неустойчив.	Заново отрегулируйте ножки.
	Устройство соприкасается со стеной или другими предметами.	Слегка передвиньте устройство.
	Элемент, например трубка, сзади устройства соприкасается с другим элементом или стеной.	При необходимости осторожно отогните элемент.

При повторном возникновении неисправности обратитесь в сервисный центр. Эти данные необходимы, чтобы быстро и правильно оказать вам помощь. Запишите необходимые данные здесь, сверяясь с паспортной табличкой.



## ГАРАНТИЯ И ОГРАНИЧЕНИЕ ОТВЕТСТВЕННОСТИ

Гарантия на данное изделие действует в течение 24 месяцев (определяется местным законодательством в соответствии с периодом при приемке) с даты покупки и распространяется на любые неполадки, связанные с производством или дефектами материалов.

Данная гарантия не распространяется на повреждения, вызванные ненадлежащей установкой, неверной эксплуатацией и нормальным износом изделия.

Гарантия не распространяется на следующие случаи:

- Повреждения или проблемы, вызванные неверной эксплуатацией, инцидентом, модификацией или подключением к розетке недопустимого напряжения.
- Измененные устройства, в которых гарантийная пломба или серийный номер были повреждены, испорчены, удалены или окислились.
- Гарантия на съемные батареи и аксессуары составляет 6 месяцев.
- Отказ батареи, вызванный избыточной зарядкой или несоблюдением инструкций по безопасности, приведенных в этом руководстве.
- Косметические повреждения, такие как царапины, вмятины и т. п.
- Повреждения, вызванные вмешательством неквалифицированных специалистов.
- Повреждения, вызванные нормальным износом при эксплуатации изделия.
- Обновление программ в связи с изменением параметров сети.
- Повреждения изделия, полученные при использовании программного обеспечения других производителей.
- Повреждения изделия при его использовании без комплектующих, рекомендованных производителем.
- Окисление элементов.

Ни при каких обстоятельствах производитель не может быть привлечен к ответственности за потерю данных, хранящихся на диске. Кроме того, производитель не обязан проверять факт извлечения SIM-карт и SD-карт из изделий, которые были ему возвращены.

Отремонтированные или замененные изделия могут состоять из новых или восстановленных компонентов.

### УСЛОВИЯ ДЕЙСТВИЯ ГАРАНТИИ

Чтобы воспользоваться гарантийным обслуживанием, следует отнести изделие в место покупки и предоставить доказательство покупки изделия и аксессуаров к нему (например, кассовый или товарный чек и т.д.), а также оригинальную упаковку. Важно предоставить такие данные, как дата покупки, модель и серийный номер IMEI (эти данные обычно указаны на изделии, упаковке или чеке).

При отсутствии этих данных предоставьте вместе с изделием элементы, необходимые для его правильной работы, такие как шнур питания, адаптер и т. д. Если ваш случай гарантийный, сервисная служба сможет предоставить вам следующие услуги в рамках местного законодательства:

- Заменить или починить поврежденные компоненты.
- Заменить изделие на аналогичное с примерно одинаковым функционалом.
- Возместить стоимость товара, указанного в чеке.

Если вы воспользовались одной из вышеуказанных услуг, гарантийный период не будет продлен или обновлен.

### Ремонт и запасные части

1. Не пытайтесь самостоятельно ремонтировать устройство. Ненадлежащая эксплуатация может привести к травмам.
2. Данные профессиональной ремонтной службы указаны ниже:  
см. конец руководства.
3. Запасные части будут поставлены в течение 15 дней после получения заказа.



# ЗМІСТ:

---

1. Інструкції щодо безпеки	С. 188
2. Огляд	С. 200
3. Переставляння дверей	С. 201
4. Встановлення	С. 203
5. Щоденне використання	С. 205

## Інструкції щодо безпеки



В інтересах вашої безпеки та для забезпечення належного використання перед установленням і першим використанням приладу уважно прочитайте цей посібник користувача, включно з порадами й попередженнями. Щоб уникнути непотрібних помилок і нещасних випадків, необхідно, щоб усі, хто користуються приладом, ретельно ознайомилися з його принципом роботи та функціями безпеки. Збережіть цю інструкцію та передавайте її разом із приладом у разі його переміщення або продажу, щоб кожен, хто використовує його протягом усього терміну служби, був належним чином поінформований про використання приладу та правила безпеки.

Задля безпеки життя і майна дотримуйтесь заходів безпеки, викладених у цьому посібнику користувача, оскільки виробник не несе відповідальності за шкоду, спричинену їх недотриманням.



UA

## **Безпека дітей і уразливих людей**

- Цим пристроєм можуть користуватися діти віком від 8 років, а також особи з обмеженими фізичними, сенсорними чи розумовими здібностями, або з відсутністю досвіду та знань, але лише під







наглядом або після проведення з ними інструктажу щодо безпечного використання цього пристрою та усвідомлення ними небезпеки, що впливає з використання цього пристрою.

- Дітям віком від 3 до 8 років дозволяється завантажувати та розвантажувати цей прилад.
- Діти мають використовувати пристрій під наглядом дорослих. Забороняється грати із пристроєм.
- Чищення та користувацьке обслуговування не мають виконуватися дітьми, якщо вони не досягли 8-річного віку та не перебувають під наглядом.
- Зберігайте всю упаковку в недоступному для дітей місці. Вона несе ризик удушення.
- Якщо ви викидаєте прилад, витягніть вилку з розетки, відріжте кабель (якомога ближче до корпусу) і зніміть дверцята, щоб діти, які граються, не могли бути уражені електричним струмом або закритися в приладі.
- Якщо цей прилад із магнітним ущільненням дверцят призначений для заміни старого приладу з пружинним замком (засувкою) на дверцятах або кришці, переконайтеся, що ця пружина не придатна до використання, перш ніж викинути старий прилад. Це не дозволить йому стати смертельною пасткою для дитини.

UA

## Загальна безпека

- ⚠ **УВАГА!** Не закривайте вентиляційні отвори на корпусі приладу чи у конструкціях, куди він встановлюється.

-  **УВАГА!** Не використовуйте механічні пристрої чи інші засоби для прискорення процесу розморожування, окрім рекомендованих виробником.
-  **УВАГА!** Не пошкоджуйте контур холодоагенту.
-  **УВАГА!** Не використовуйте інші електроприлади (наприклад, для виготовлення морозива) всередині холодильних приладів, якщо вони не схвалені для цієї мети виробником.
-  **УВАГА!** Не торкайтеся лампочки, якщо вона була ввімкнена протягом тривалого часу, тому що вона може бути дуже гарячою.<sup>1)</sup>
-  **УВАГА!** Під час встановлення цього приладу уникайте затискання чи пошкодження шнура живлення.
-  **УВАГА!** Не розташовуйте подовжувачі з кількома розетками або переносні джерела електроживлення ззаду пристрою.
- Не зберігайте в холодильнику вибухові речовини, такі як аерозольні пляшки із горючими сумішами.
- У контурі холодоагенту пристрою міститься холодоагент ізобутан (R-600a), це природний газ із високим рівнем екологічної сумісності, який, тим не менш, легкозаймистий.
- Під час транспортування та встановлення пристрою переконайтеся, що жоден із компонентів контуру холодоагенту не пошкоджений.

<sup>1)</sup> Якщо в камері горить світло.

- Уникайте відкритого вогню та джерел займання
- ретельно провітрюйте приміщення, у якому стоїть прилад
- Змінювати технічні характеристики або модифікувати цей виріб будь-яким чином небезпечно. Будь-яке пошкодження шнура може призвести до короткого замикання, загоряння та/або ураження електричним струмом.
- Цей прилад призначений для використання в домашніх господарствах та інших подібних умовах, наприклад:
  - у зонах для приготування їжі в магазинах, офісах та інших робочих приміщеннях;
  - в сільських будинках та клієнтами в готелях, мотелях та інших помешканнях;
  - ужитлових приміщеннях типу «ліжка та сніданок».
  - для громадського харчування та подібних не роздрібних цілей.

 **УВАГА!** Будь-які електричні компоненти (вилка, кабель живлення, компресор тощо) мають бути замінені сертифікованим сервісним центром або кваліфікованим ремонтним персоналом.

 **УВАГА!** Лампочка, що постачається з цим приладом, являє собою «лампочку спеціального призначення», яку можна використовувати тільки з цим приладом. Ця «лампа спеціального призначення» не може використовуватися для домашнього освітлення.<sup>1)</sup>

1) Якщо в камері горить світло.

- Не дозволяється подовжувати шнур живлення.
- Переконайтеся, що вилка шнура живлення не затиснута і не пошкоджена задньою частиною приладу. Здавлена або пошкоджена вилка шнура живлення може перегрітися і стати причиною пожежі.
- Переконайтеся, що ви можете підійти до мережевої вилки приладу.
- Не тягніть за мережевий кабель.
- Якщо штепсельна розетка не закріплена, не вставляйте вилку в розетку. Існує ризик ураження електричним струмом або пожежі.
- Забороняється використовувати прилад без лампи.
- Цей прилад важкий. Будьте обережні під час його переміщення.
- Не виймайте продукти з морозильної камери і не торкайтеся їх, якщо ваші руки вологі/мокрі, оскільки це може спричинити садна на шкірі або обмороження.
- Уникайте тривалого впливу прямих сонячних променів на прилад.



## Щоденне використання

- Не ставте гарячі продукти на пластикові деталі приладу.
- Не розташовуйте продукти харчування впритул до задньої стінки.
- Заморожені продукти не можна заморожувати повторно після відтавання.<sup>1)</sup>
- Зберігайте запаковані заморожені продукти відповідно до інструкцій виробника заморожених продуктів.<sup>1)</sup>
- Слід неухильно дотримуватися рекомендацій виробника пристрою щодо зберігання. Див. відповідні інструкції.
- Ніколи не кладіть газовані напої в морозильну камеру, оскільки це створює тиск на контейнер, що може призвести до його вибуху та пошкодження приладу.<sup>1)</sup>
- Фруктове морозиво на паличці може спричинити обмороження, якщо їсти його одразу діставши з приладу.<sup>1)</sup>
- Для уникнення зараження продуктів харчування дотримуйтеся наступних інструкцій
- Відкривання дверей на тривалий період часу може значно підвищити температуру у відділеннях пристрою.
- Регулярно очищуйте поверхні, що контактують із продуктами харчування, а також дренажні системи, до яких є доступ.

UA

<sup>1)</sup> Якщо є морозильна камера.

- Очищуйте резервуари для води, якщо вони не використовувалися протягом 48 годин: промийте систему, підключену до подачі води, якщо вода не зливалася протягом 5 днів.
- Зберігайте свіже м'ясо та рибу у відповідних контейнерах у холодильному відділенні, щоб вони не контактували із продуктами харчування і щоб рідини з них не потрапляли на інші продукти.
- Відділення для заморожених продуктів харчування із двома зірочками (якщо вони є в приладі) можуть використовуватися для зберігання попередньо заморожених продуктів, зберігання та приготування морозива та кубиків льоду.
- Відділення з однією, двома та трьома зірочками (якщо вони є в приладі) не призначені для замороження свіжої їжі.
- Якщо прилад має бути порожнім протягом тривалого періоду часу, необхідно вимкнути його, очистити і залишити дверцята відкритими для уникнення утворення плісняви всередині приладу.

### Догляд і очищення

- Перед обслуговуванням вимкніть прилад і вийміть вилку з розетки.
- Не чистьте прилад металевими предметами.
- Не використовуйте гострі предмети для видалення наморозі з приладу. Використовуйте пластиковий скребок<sup>1)</sup>
- Регулярно перевіряйте злив у холодильнику на наявність відталого води. За необхідності прочистьте злив.

1) Якщо є морозильна камера.

- Якщо злив забився, вода буде накопичуватися на дні приладу.<sup>2)</sup>

## Встановлення

**Важливо!** Для електричного підключення неухильно дотримуйтесь вказівок, наведених у відповідних пунктах.

- Розпакуйте прилад і перевірте, чи немає на ньому пошкоджень. Не підключайте прилад до мережі живлення, якщо його пошкоджено. негайно повідомляйте про можливі ушкодження за місцем покупки. У такому разі зберігайте упаковку.
- Перед підключенням приладу рекомендується почекати принаймні чотири години, щоб масло стекло назад у компресор.
- Навколо приладу має бути достатня циркуляція повітря, її відсутність призводить до перегріву. Для забезпечення достатньої вентиляції дотримуйтеся вказівок з установлення.
- За можливості прокладки виробу мають бути притиснуті до стіни, щоб уникнути контакту з теплими деталями (компресор, конденсатор) і запобігти можливим опікам.
- Забороняється розташовувати прилад поруч із батареями опалення або кухонними плитами.
- Переконайтеся, що мережева вилка доступна після встановлення приладу.

UA

<sup>2)</sup> Якщо є камера для зберігання свіжих продуктів.

### Технічне обслуговування

- Будь-які роботи з електричними компонентами, необхідні для обслуговування приладу, мають виконуватися кваліфікованим електриком або компетентною особою.
- Цей виріб має обслуговуватися в авторизованому сервісному центрі з використанням лише оригінальних запасних частин.

### Економія електроенергії

- Не кладіть у прилад гарячі продукти.
- Не кладіть продукти близько один до одного, оскільки це перешкоджає циркуляції повітря.
- Переконайтеся, що продукти не торкаються задньої стінки камер.
- У разі відключення електрики не відчиняйте дверцята.
- Не відкривайте дверцята часто.
- Не тримайте дверцята відчиненими надто довго.
- Не встановлюйте термостат на занадто низькі температури.
- Усі аксесуари, такі як шухляди, полиці-балкони, слід зберігати всередині для зниження енергоспоживання.

UA

### Захист довкілля

 Цей прилад не містить газів, які можуть пошкодити озоновий шар, ні в його контурі холодоагенту, ні в ізоляційних матеріалах. Забороняється викидати прилад разом зі звичайними міськими відходами та сміттям. Ізоляційний піноматеріал містить

легкозаймисті гази: прилад слід утилізувати відповідно до правил утилізації приладів, які можна запитати в місцевої влади. Уникайте пошкодження холодильного пристрою, особливо теплообмінника.

Матеріали, що використовуються в цьому приладі, позначені символом , підлягають вторинній переробці.



Символ на виробі або його упаковці вказує на те, що цей виріб не можна утилізувати як побутові відходи. Замість цього його необхідно повернути до відповідного пункту збору для утилізації електричного та електронного устаткування. Забезпечивши належну утилізацію цього виробу, ви допоможете запобігти можливим негативним наслідкам для довкілля та здоров'я людини, які в іншому випадку могли б бути спричинені неправильним поводженням із відходами цього виробу. Для отримання докладнішої інформації про утилізацію цього виробу зверніться до місцевої ради, служби утилізації відходів чи в магазин, де ви придбали виріб.

## Пакувальні матеріали

Матеріали, позначені символом, підлягають вторинній переробці. Помістіть упаковку в підходящі контейнери для збору, щоб відправити її на переробку.

## Утилізація приладу

1. Витягніть мережеву вилку з розетки.
2. Відріжте кабель живлення та викиньте його.



 **УВАГА!** Під час використання, обслуговування та утилізації приладу звертайте увагу на символ, аналогічний тому, що на лівій стороні, який розташований на задньому боці приладу (на задній панелі або компресорі) і має жовтий або помаранчевий колір.

Це символ попередження про займання. У трубах холодагенту і компресорі є легкозаймісті матеріали.

Будь ласка, тримайте прилад подалі від джерела вогню під час використання, обслуговування та утилізації.

- Якщо шнур живлення пошкоджений, він має бути замінений виробником, його сервісною службою або персоналом з аналогічною кваліфікацією, щоб запобігти небезпеці.
- У посібнику має бути зазначено, що прилад не можна ставити на підставку або стіл, інакше його слід розміщувати подалі від краю опори столу, оскільки він може перевернутися під час відкриття дверцят.

## 2. ТЕХНІЧНІ ХАРАКТЕРИСТИКИ

Торгова марка	Selecline
Номер моделі	154469 / DF1-06B-1
Клас захисту	Клас I
Джерело живлення	220-240 В~, 50 Гц
Споживана потужність	106 кВт-год/рік
Зовнішні розміри (В х Ш х Г)	52,8 х 46 х 51 см
Вага нетто	14 кг

## 2. ТЕХНІЧНІ ХАРАКТЕРИСТИКИ

Торгова марка	Selecline
Номер моделі	154469 / DF1-06-4
Клас захисту	Клас I
Джерело живлення	220-240 В~, 50 Гц
Споживана потужність	99 кВт-год/рік
Зовнішні розміри (В х Ш х Г)	52,8 х 46 х 51 см
Вага нетто	14 кг



## Огляд

---

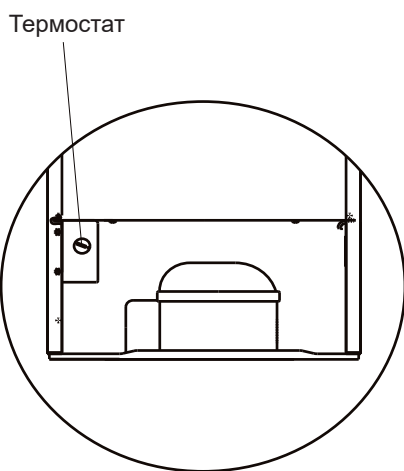
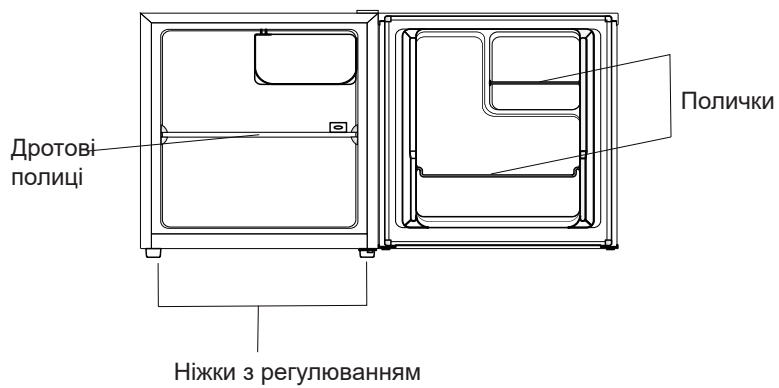

Задня сторона



Примітка: Наведене вище зображення лише для довідки.



## Переставляння дверей

**Необхідні інструменти:** хрестова викрутка, викрутка з плоским жалом, шестигранний гайковий ключ.

- Переконайтесь, що вилку шнура живлення від'єднано від мережі і холодильник порожній.
- Щоб зняти двері, треба нахилити прилад назад. Покладіть прилад на щось тверде, так щоб він не ковзав під час процесу переставляння дверей.
- Усі зняті деталі потрібно зберегти для перевстановлення дверей.
- Не кладіть холодильник горизонтально, бо це може призвести до пошкодження системи холодильного охолоджувача.
- Краще, щоб складання приладу виконували 2 людини.

1. Зніміть кришку верхньої правої петлі.

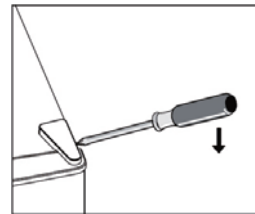

2. Відкрутіть гвинти. Потім зніміть кронштейн петлі.

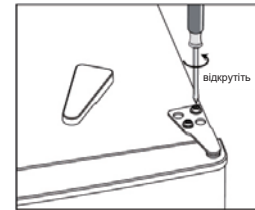

3. Зніміть кришку верхнього лівого гвинта.

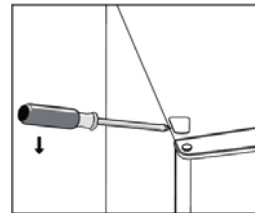

4. Перемістіть головну кришку з лівого боку на правий бік. А потім підніміть верхні дверцята і покладіть їх на м'яку поверхню, щоб уберегти їх від подряпин.

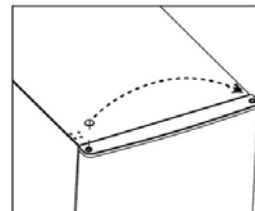

UA

## Переставляння дверей

5. Відкрутіть і зніміть палець нижньої петлі, переверніть кронштейн і встановіть його.

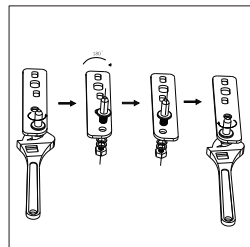
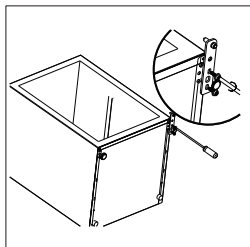

6. Установіть на своє місце кронштейн, встановлюючи палець нижньої петлі. Установіть на місце обидві регульовані ніжки.

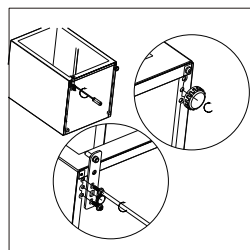

7. Притуліть двері. Переконайтесь, що дверцята вирівняні горизонтально і вертикально так, щоб ущільнення були закриті з усіх боків перед остаточним затягненням верхньої петлі.
8. Уставте кронштейн петлі і пригвинтіть його до верхньої частини приладу.
9. Якщо потрібно, скористайтесь гайковим ключем.

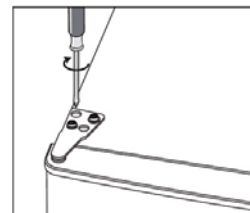

10. Поставте кришку петлі та кришку гвинта на місце.

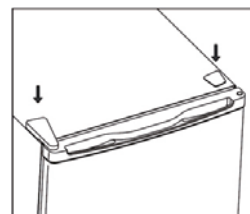

11. Зніміть дверні прокладки холодильної та морозильної камер, а потім, повернувши їх, прикріпіть.

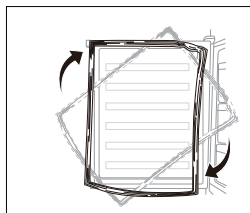

## Встановлення

### Вимоги до місця

- Залиште достатньо місця для відкриття дверця.

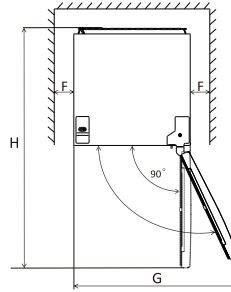
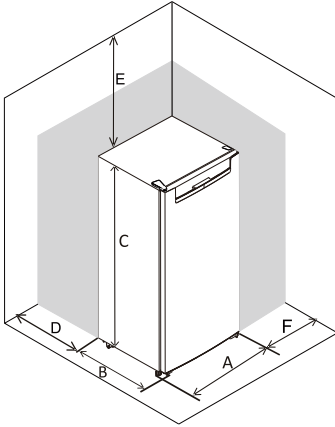

A	440
B	470
C	510
D	min=50
E	min=50
F	min=50
G	880
H	910

### Вирівнювання приладу

Для цього відрегулюйте дві регульовальні ніжки в передній частині пристрою.

Якщо пристрій не вирівняно, дверця та магнітні ущільнення не будуть вирівняні належним чином.

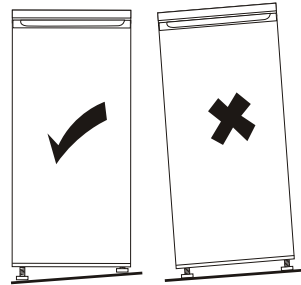
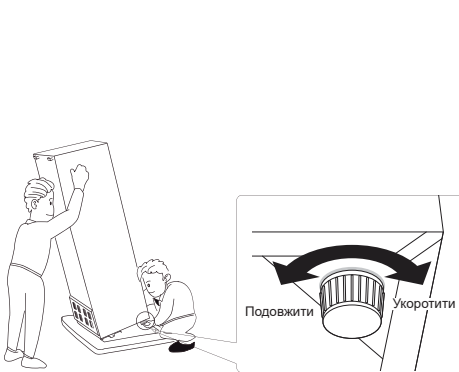

UA

## Встановлення

---

### Позиціонування

Установіть прилад у місці, де температура довкілля відповідає класу клімату, вказаному на заводській табличці приладу.

для холодильного обладнання з кліматичним класом:

- розширений помірний: вказує на те, що цей прилад призначений для використання в умовах навколишньої температури від 10 до 32 °C (SN)
- помірний: вказує на те, що цей прилад призначений для використання в умовах навколишньої температури від 16 до 32 °C (N)
- субтропічний: вказує на те, що цей прилад призначений для використання в умовах навколишньої температури від 16 до 38 °C (ST)
- тропічний: вказує на те, що цей прилад призначений для використання в умовах навколишньої температури від 16 до 43 °C (T)

### Розміщення

Прилад потрібно встановлювати на достатній відстані від джерел тепла, таких як радіатори, бойлери, пряме сонячне світло тощо. Переконайтеся, що повітря може вільно циркулювати довкола задньої частини шафи. Для забезпечення найкращої продуктивності, якщо прилад розміщено під навісною шафою або стінкою, мінімальна відстань між верхньою частиною корпусу і стінкою повинна бути не меншою за 50 мм. Однак в ідеалі прилад не потрібно розміщувати під навісними шафами. Точне вирівнювання забезпечується однією чи кількома регульовальними ніжками в основі шафи.

Цей холодильник не призначений для використання в якості вбудованого пристрою;



**Увага!** Має бути можливість від'єднати прилад від мережі електроживлення; тому штепсельна вилка повинна бути легко доступна після встановлення.

### Електричне під'єднання

Перед під'єднанням переконайтесь, що напруга і частота, що показана на табличці, відповідає вашому внутрішньому електропостачанню. Прилад має бути заземлено. Для цієї мети штепсельна вилка шнура живлення має відповідний контакт. Якщо розетка внутрішнього електроживлення не заземлено, під'єднайте прилад до окремого заземлення відповідно до чинних правил, проконсультувавшись з кваліфікованим електриком.

Виробник не несе відповідальності, якщо вищевказані заходи безпеки не дотримуються. Даний прилад відповідає ЄЕС Директиви.



UA

## Щоденне використання

### Рекомендації з налаштування температури

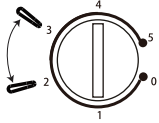
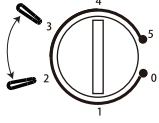
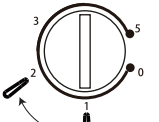
Рекомендації з налаштування температури		
Температура навколишнього середовища	Морозильна камера	Холодильна камера
Літо	/	
		Установіть на 2–3
Звичайний	/	
		Установіть на 2–3
Зима	/	
		Установіть на 1–2

- Наведена вище інформація дає користувачам рекомендації щодо налаштуванню температури.

### Вплив на зберігання харчових продуктів

- За рекомендованого налаштування оптимальний час зберігання в холодильнику — не більше 3 днів.
- Найкращий час зберігання може зменшитися за інших налаштувань.



## Щоденне використання

---

Щоденне використання

Розмістіть різні продукти в різних відділеннях відповідно до таблиці нижче.

Морозильні відділення	Тип продуктів харчування
Дверцята або балкони холодильної камери	<ul style="list-style-type: none"><li>• Продукти харчування із природними консервантами, такі як варення, соки, напої, спеції.</li><li>• Не зберігайте продукти харчування, що швидко псуються.</li></ul>
Шухляда для овочів і фруктів (шухляда для салатів)	<ul style="list-style-type: none"><li>• Фрукти, зелень та овочі необхідно розташовувати окремо в ящику для овочів та фруктів.</li><li>• Не зберігайте в холодильнику банани, цибулю, картоплю, часник.</li></ul>
Полиця холодильника — середня	<ul style="list-style-type: none"><li>• Молочні продукти, яйця</li></ul>
Полиця холодильника — верхня	<ul style="list-style-type: none"><li>• Продукти, які не потребують приготування, наприклад, готові до вживання продукти, м'ясні продукти, залишки їжі.</li></ul>

## Щоденне використання

### Перше використання

#### Очищення всередині

Перед першим використанням приладу помийте його всередині і всі внутрішні аксесуари теплою водою з додаванням трохи нейтрального мила, щоб видалити характерний запах нового продукту; потім ретельно висушіть.

**Важливо!** Не використовуйте мийні засоби або абразивні порошки, бо вони можуть пошкодити зовнішнє покриття.

### Налаштування температури

- Підключіть прилад до електричної мережі. Внутрішня температура регулюється термостатом. Є 6 (8) налаштувань. **1** – це найтепліше налаштування, а **5** (7) – найхолодніше налаштування, а «0» означає, що термостат вимкнений.
- Прилад може не працювати з правильною температурою, якщо стоїть у досить спекотному місці або ви часто відчиняєте дверцята.

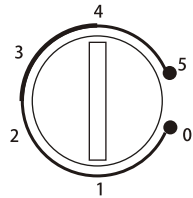

## Щоденне використання

### Пересувні полиці

Усі полиці можна переміщати в підходящі положення.

### Розміщення дверних полиць

Щоб зберігати продукти або напої різного розміру, дверні полиці можна розмістити на різній висоті. Дотримуйтесь вказівок нижче, щоб відрегулювати полиці.

- Крок 1. Потягніть полицю, щоб звільнити.
- Крок 2. Виберіть відповідне положення і притисніть полицю до двох випуклих пластин, доки вона повністю не зафіксується.

### Шухляда для овочів

Шухляда підходить для зберігання фруктів і овочів. За бажанням її можна виныти.

### Розморожування

Глибоко заморожені або середньо заморожені продукти перед використанням можна розморозити в холодильній камері або за кімнатної температури. Помістіть заморожені продукти в посуд або миску, щоб уникнути стікання конденсату під час їх розморожування у відділенні.

Цей холодильний прилад не призначений для заморожування харчових продуктів.

UA

## Корисні поради та підказки

### Поради для охолодження свіжих харчових продуктів

Для забезпечення найкращої продуктивності:

- не зберігайте гарячу їжу або рідини, які випаровуються, у холодильнику.

## Щоденне використання

---

- завжди накривайте або загортайте їжу, особливо, якщо вона має сильний аромат
- розміщуйте їжу так, щоб повітря могло вільно циркулювати навколо неї

### Поради щодо охолодження

Корисні підказки:

- М'ясо (усі типи): загорніть у поліетиленові пакети і покладіть на скляну полицю над шухлядою для овочів. Для безпеки зберігайте в такий спосіб щонайдовше один або два дні.
- Приготовані харчові продукти, холодні страви тощо: їх необхідно накрити та розміщувати на будь-якій полиці.
- Фрукти та овочі: їх необхідно ретельно вимити та покласти до висувної шухляди для овочів і фруктів.
- Вершкове масло і сир: їх потрібно помістити у спеціальні герметичні контейнери або загорнути в алюмінієву фольгу чи поліетиленові пакети, щоб максимально видалити повітря.
- Пляшки з молоком: вони мають бути закриті і зберігатись на полицях для пляшок у дверцятах. Банани, картоплю, цибулю та часник не слід зберігати у холодильнику, якщо вони не запаковані.

## Чищення

Для дотримання гігієни прилад усередині, у тому числі аксесуари всередині, слід регулярно чистити.



**Попередження!** Забороняється під'єднувати прилад до електромережі під час чищення. Небезпека ураження електричним струмом! Перед чищенням вимкніть прилад і вийміть його штепсельну вилку з електричної розетки, або вимкніть чи викрутіть автоматичний вимикач або запобіжник. Ніколи не чистьте прилад пароочисником. Волога може нагромаджуватися в електричних деталях, що становить небезпеку ураження електричним струмом! Гарячі пари можуть привести до пошкодження пластикових деталей. Перед тим як знову використовувати цей прилад, його потрібно просушити.

**Важливо!** Ефірні олії та органічні розчинники, такі як лимонний сік або сік з апельсинової шкірки, масляна кислота, мийний засіб, що містить оцтову кислоту, можуть призводити до руйнування пластикових деталей.



UA

- Не допускайте контакту таких речовин із частинами приладу.
- Не використовуйте абразивні очисні засоби.
- Вийміть харчові продукти з морозильної камери. Зберігайте їх добре закритими у прохолодному місці.
- Вимкніть прилад і вийміть його штепсельну вилку з електричної розетки, або вимкніть чи викрутіть автоматичний вимикач або запобіжник.
- Почистьте прилад і предмети інтер'єру за допомогою тканини і теплої води. Після чищення протріть вологою ганчіркою, а потім насухо.

1) Якщо конденсатор розташований позаду приладу.



## Щоденне використання

- Нагромадження пилу на конденсаторі збільшує споживання енергії. З цієї причини ретельно чистьте конденсатор на задній стороні приладу раз на рік м'якою щіткою або пілососом.
- Після того як все висохне, можна знову вмикати прилад.

## Усунення несправностей



**Попередження!** Перед пошуком несправностей вимкніть живлення. Тільки кваліфікований електрик або компетентна особа повинні виконувати ремонтні роботи, не передбачені в цьому посібнику.

**Важливо!** Під час нормальної експлуатації чутні деякі звуки (компресор, циркуляція холодоагенту).

Проблема	Можлива причина	Рішення
Прилад не працює.	Ручка регулювання температури встановлена на «0».	Установіть ручку на іншу цифру, щоб увімкнути прилад.
	Мережеву вилку не вставлено в розетку або вставлено не повністю	Вставте вилку в розетку.
	Запобіжник перегорів або несправний	Перевірте запобіжник і за необхідності замініть його.
	Розетка несправна	Несправності в електромережі повинен усунути електрик.
Їжа занадто тепла.	Неправильно відрегульовано температуру.	Дивіться розділ про початкове встановлення температури.
	Дверцята були відкриті протягом тривалого періоду часу.	Відкривайте дверцята тільки тоді, коли це необхідно.
	За останні 24 години в прилад було завантажено велику кількість теплої їжі.	Тимчасово відрегулюйте температуру на більш низьке значення.
	Прилад стоїть поблизу джерела тепла.	Дивіться розділ про місце встановлення.
Пристрій занадто сильно охолоджує	Установлено занадто низьку температуру.	Тимчасово встановіть ручку регулювання температури на більш високе значення.

## Щоденне використання

Проблема	Можлива причина	Рішення
Незвичні шуми	Пристрій не вирівняно.	Повторно відрегулюйте ніжки.
	Прилад торкається стіни або інших предметів.	Злегка перемістіть прилад.
	Компонент, наприклад труба на задній панелі приладу, торкається іншої частини приладу або стіни.	За необхідності акуратно приберіть компонент.

Якщо несправність виникає знову, зверніться в сервісний центр.

Ці дані необхідні, щоб надати вам допомогу швидко і правильно. Запишіть тут необхідні дані, див. заводську табличку.



## ГАРАНТІЯ ТА ОБМЕЖЕННЯ ВІДПОВІДАЛЬНОСТІ

На цей виріб надається гарантія на термін 24 місяці (визначається місцевим законодавством відповідно до періоду, зазначеного в квитанції) з дати покупки від будь-яких збоїв, спричинених виробничими дефектами або дефектами матеріалу.

Дана гарантія не поширюється на пошкодження, викликані невідповідною установкою або використанням виробу.

Точніше, гарантія не поширюється на:

-- Пошкодження чи проблеми, спричинені неправильною експлуатацією, нещасним випадком, модифікацією або підключенням до електромережі з невідповідною силою струму чи напругою.

-- Модифіковані пристрої, в яких гарантійна пломба чи серійний номер були пошкоджені, змінені, видалені або окиснені.

-- Замінні батареї та аксесуари мають гарантію на 6 місяців.

-- Несправність батареї, через перевантаження або недотримання інструкції з техніки безпеки у посібнику.

-- Косметичні пошкодження, включаючи подряпини, виїмки тощо.

-- Пошкодження, викликані втручанням некваліфікованих спеціалістів.

-- Пошкодження, спричинені звичайним зношенням або старінням виробу.

-- Оновлення програм у зв'язку зі зміною параметрів мережі.

-- Проблеми у роботі виробу, спричинені використанням стороннього програмного забезпечення для модифікації, зміни чи адаптації існуючого.

-- Проблеми у роботі виробу, спричинені експлуатацією цього виробу без аксесуарів, офіційно схвалених для використання виробником.

-- Заіржавілі вироби.

У жодному разі виробник не несе відповідальність за втрату даних, що зберігаються на диску. Також виробник не зобов'язаний перевіряти, чи користувач вийняв карти SIM/SD з виробів, що повертаються.

Відремонтовані чи замінені вироби можуть містити нові та/або відновлені елементи чи обладнання.

### ПОРЯДОК ГАРАНТІЙНОГО ОБСЛУГОВУВАННЯ

Щоб скористатися гарантією, вам необхідно повернути виріб до місця його придбання разом з доказом покупки (чеком, накладною, ...) товару чи аксесуарів у комплекті та з оригінальною упаковкою.

Важливо мати з собою інформацію стосовно дати придбання, моделі та серійного номеру чи номеру IMEI (цю інформацію ви можете знайти на товарі, упаковці чи доказі покупки).

У іншому випадку ви повинні принести виріб разом з аксесуарами, потрібними для його належної роботи (живлення, адаптер та ін.).

Якщо гарантія розповсюджується на вашу претензію, відділ сервісного обслуговування у межах місцевого законодавства може:

-- Полагодити або замінити несправні деталі.

-- Обміняти повернений виріб на аналогічний із щонайменше такими ж функціями й еквівалентною продуктивністю.

-- Повернути вам вартість придбаного товару, вказану на доказі покупки.

У випадку використання одного з трьох вказаних варіантів рішення, право на продовження або поновлення гарантійного періоду втрачається.



Сервіс по ремонту та заміні запчастин

1. Не намагайтеся самостійно відремонтувати виріб. Неправильна експлуатація може призвести до випадкової травми.

2. Докладна інформація про професійний ремонт наведена нижче:

Див. в кінці посібника

3. Запасні частини будуть доставлені протягом 15 днів після отримання замовлення.









**FR** - Service Clients Auchan France - 200 rue de la Recherche  
59650 Villeneuve d'Ascq - 03 59 30 59 30 - [www.auchan.fr](http://www.auchan.fr)

**ES** - Alcampo, S.A. - Supermercados Sabeco, S.A. C/ Santiago de  
Compostela Sur, s/n - 28029 Madrid - e-mail: [d.calidad@alcampo.es](mailto:d.calidad@alcampo.es)

**PT** - Serviço Auchan- Auchan Portugal Hipermercados, S.A.,  
Travessa Teixeira Júnior, n.º 1, 1300 – 553 Lisboa,  
E-mail : [info.MarcaAuchan@auchan.pt](mailto:info.MarcaAuchan@auchan.pt)

**PL** - Dystrybutor : Auchan Polska Sp. z o.o., ul. Puławska 46,  
05-500 Piaseczno - [www.auchan.pl](http://www.auchan.pl)

**HU** - Importálja és forgalmazza: Auchan Magyarország Kft, 2040 Budaörs,  
Sport u. 2-4. - [www.auchan.hu](http://www.auchan.hu)

**RO** - Importator Auchan România SA, Str. Braşov nr.25, Sector 6,  
Cod poştal 061444, Bucureş i, România - [www.auchan.ro](http://www.auchan.ro)

CKSCE-E02



SAS OIA, 200, rue de la Recherche, Le Colibri  
BP 169, 59650 Villeneuve d'Ascq, France  
[www.auchan-retail.com/contact](http://www.auchan-retail.com/contact)

-----  
Made in China

