

Selecline

600102962 / EV-100-S07

ⓉR MANUEL D'UTILISATION
Aspirateur traîneau avec sac
(p. 6)

ⓉS MANUAL DE INSTRUCCIONES
Aspirador trineo con bolsa
(p. 14)

ⓉT MANUAL DE UTILIZAÇÃO
Aspirador de arrasto com saco
(p. 22)

ⓉL INSTRUKCJA OBSŁUGI
Odkurzacz z workiem
(p. 30)

ⓉU HASZNÁLATI UTASÍTÁS
Csúszótalpas zsákos porszívó
(38 o.)

ⓉO MANUAL DE INSTRUCȚIUNI
Aspirator cu furtun cu sac
(p. 45)

ⓉU РУКОВОДСТВО ПОЛЬЗОВАТЕЛЯ
Напольный пылесос с
мешком-пылесборником
(с. 53)

ⓉA ДОВІДНИК КОРИСТУВАЧА
Пилосос на коліщатах з
пилосбірником (с. 61)

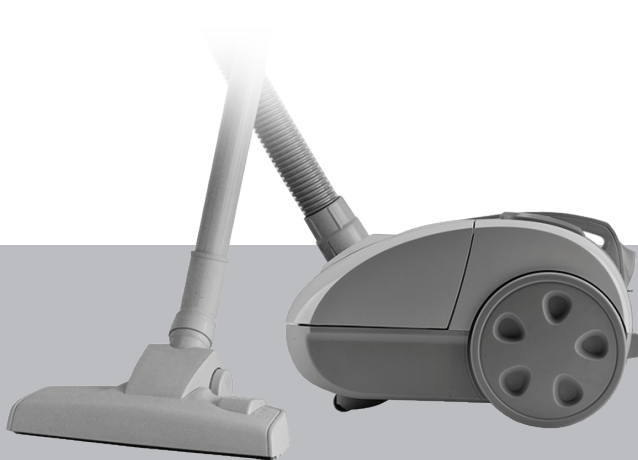

FR

ES

PT

PL

HU

RO

RU

UA

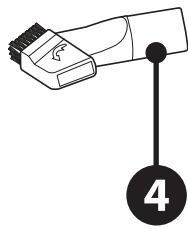
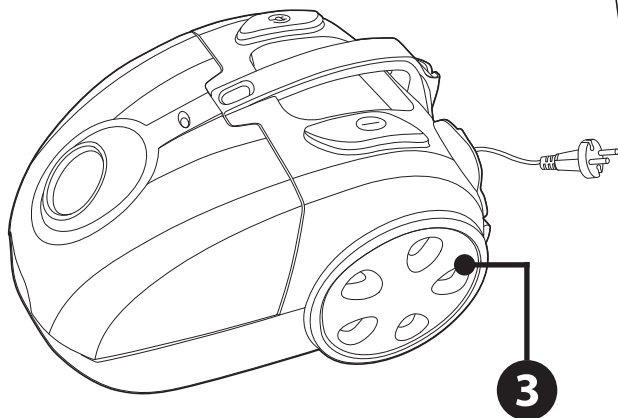
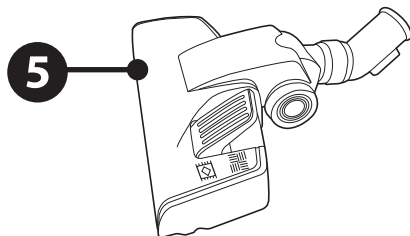
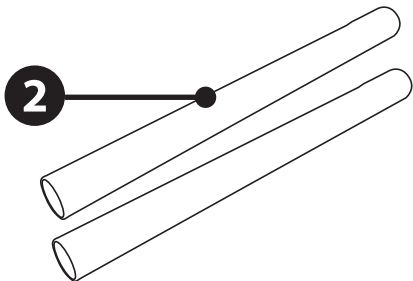
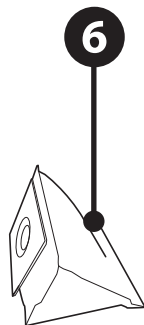
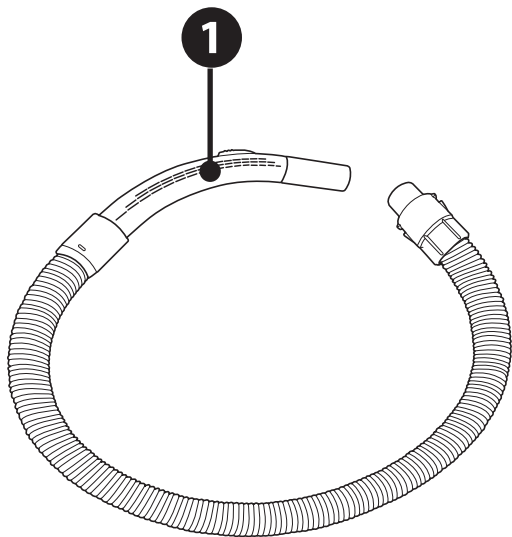

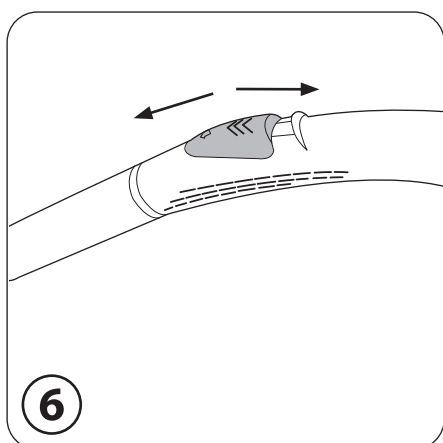
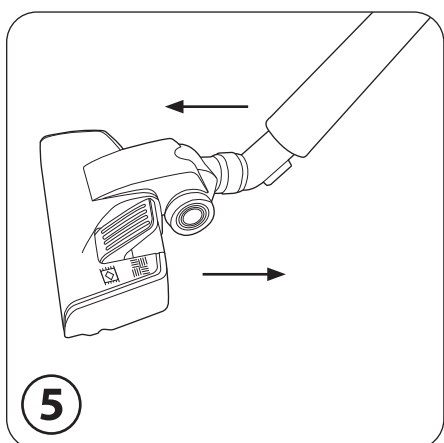
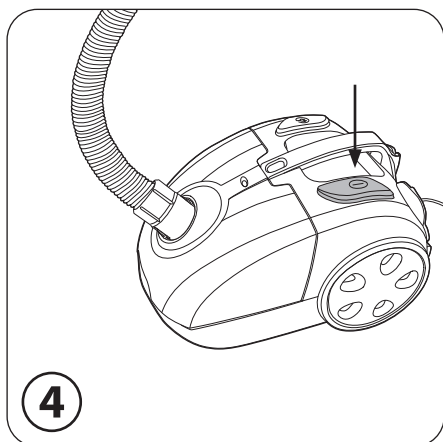
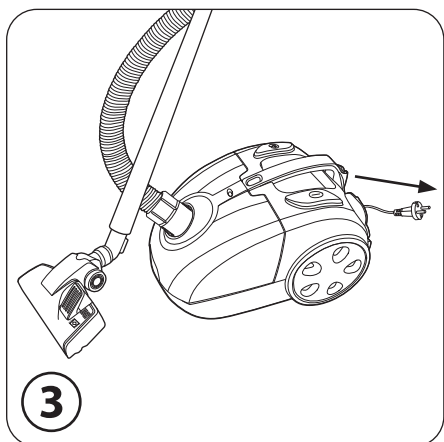
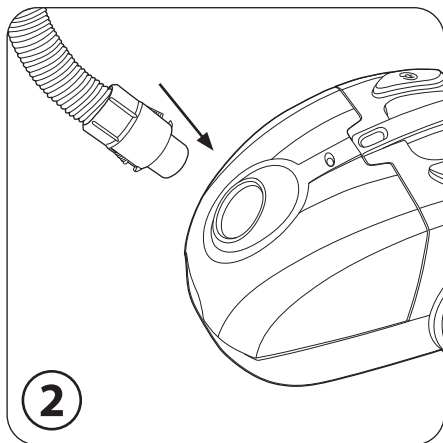
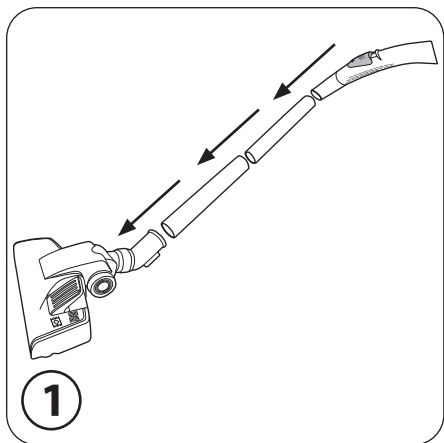

FR

ES

PT

PL

HU

RO

RU

UA

FR

ES

PT

PL

HU

RO

RU

UA

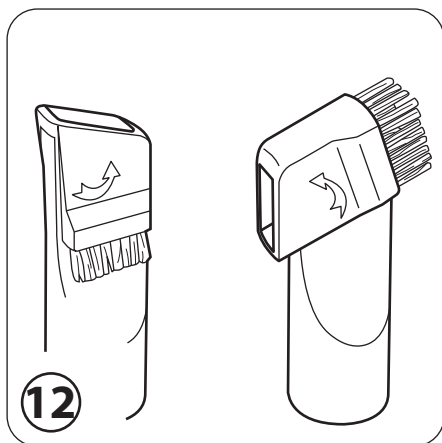
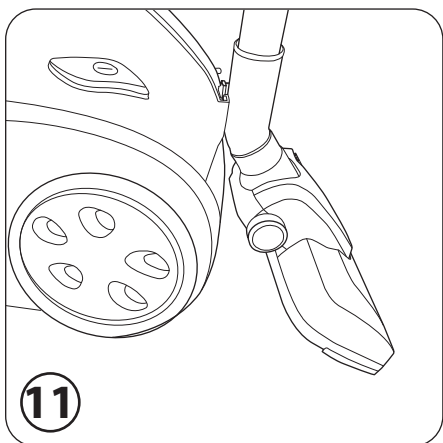
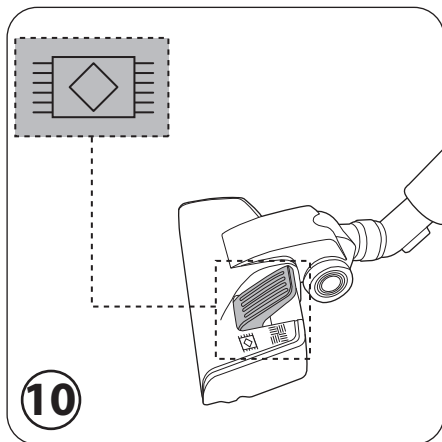
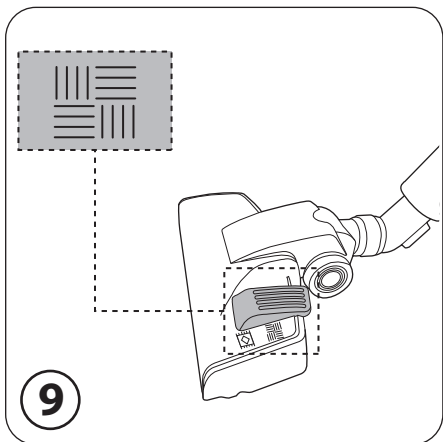
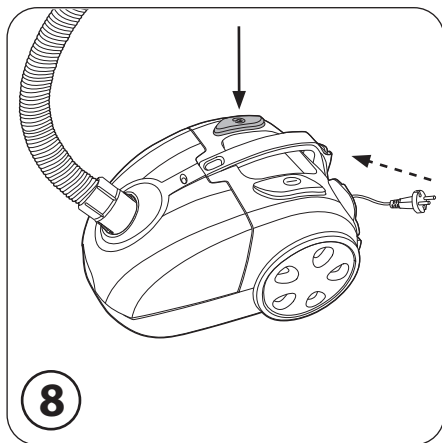
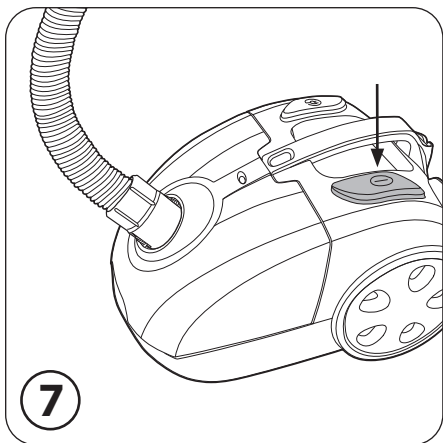

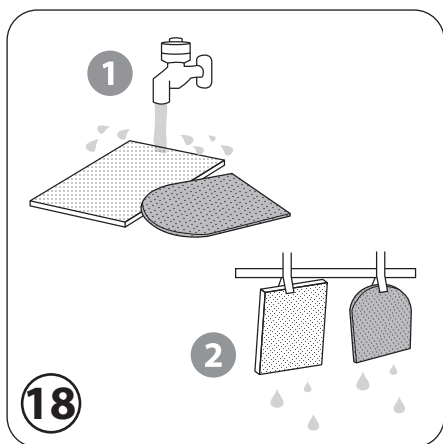
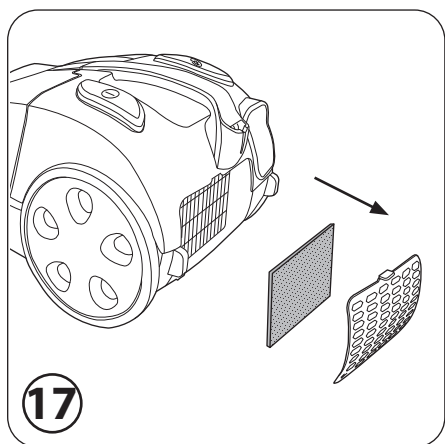
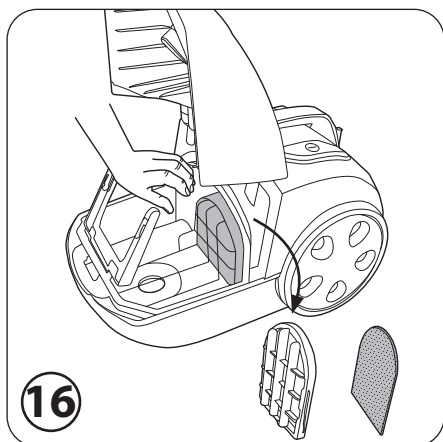
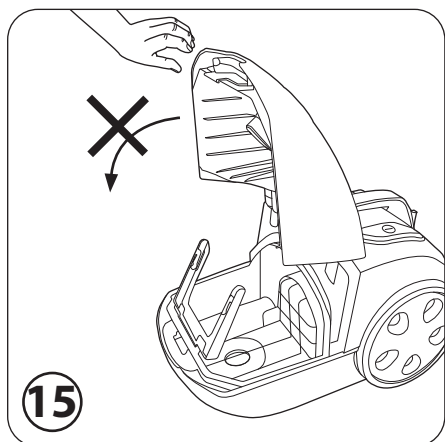
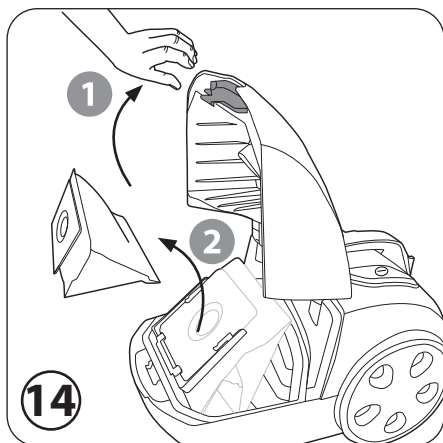
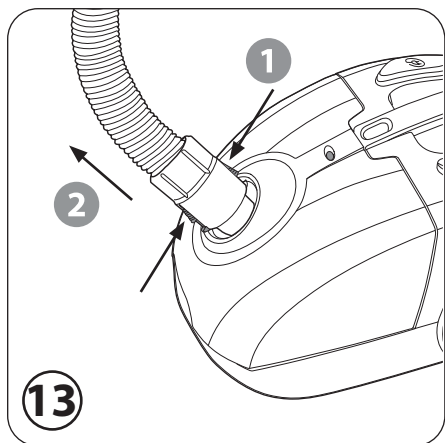

FR

ES

PT

PL

HU

RO

RU

UA

TABLE DES MATIÈRES

| | |
|---|--------------|
| 1/ CONSIGNES DE SÉCURITÉ _____ | P. 6 |
| 2/ CARACTÉRISTIQUES TECHNIQUES _____ | P. 10 |
| 3/ DESCRIPTION _____ | P. 10 |
| 4/ AVANT LA PREMIÈRE MISE EN SERVICE _____ | P. 10 |
| 5/ UTILISATION _____ | P. 10 |
| 6/ NETTOYAGE ET ENTRETIEN _____ | P. 11 |
| 7/ GARANTIE ET LIMITES DE RESPONSABILITÉ _____ | P. 12 |

1/ CONSIGNES DE SÉCURITÉ

Avant d'utiliser cet appareil, veuillez lire attentivement les instructions suivantes, et conservez le mode d'emploi afin de pouvoir vous y référer ultérieurement.

1. Cet appareil peut être utilisé par des enfants âgés d'au moins 8 ans et par des personnes ayant des capacités physiques, sensorielles ou mentales réduites ou dénuées d'expérience ou de connaissance, s'ils (si elles) sont correctement surveillé(e)s ou si des instructions relatives à l'utilisation de l'appareil en toute sécurité leur ont été données et si les risques encourus ont été appréhendés. Les enfants ne doivent pas jouer avec l'appareil. Le nettoyage et l'entretien par l'utilisateur ne doivent pas être effectués par des enfants sans surveillance.

2. Cet appareil est exclusivement destiné à un usage domestique. Tout autre usage (professionnel) est exclu.

3. Avant de brancher l'appareil à une prise électrique murale, vérifiez que le courant électrique local correspond à celui spécifié sur la plaque de l'appareil. Branchez toujours votre appareil sur une prise reliée à la terre.

4. Si le câble d'alimentation est endommagé, il doit être remplacé par le fabricant, son service après vente ou des personnes de qualification similaire afin d'éviter un danger.

5. Débranchez le câble d'alimentation du réseau électrique dès que vous cessez de l'utiliser et avant toute opération de nettoyage, de maintenance et de montage d'accessoires.

6. Ne mettez pas l'appareil, le câble d'alimentation ou la fiche dans l'eau ou tout autre liquide.

7. Ne pas utiliser à l'extérieur ni sur une surface mouillée. Cet appareil ne doit pas être exposé à la pluie ou à l'humidité.

8. Le cordon doit être placé de façon à ce qu'on ne puisse pas le tirer ou trébucher dessus.

9. Soyez vigilant lorsque vous utilisez l'appareil dans un escalier.

10. Ne laissez pas l'appareil sans surveillance pendant qu'il est connecté au réseau électrique.

11. L'appareil doit toujours être éteint avant de le brancher ou de le débrancher.

12. Ne déplacez jamais l'appareil en tirant sur le câble d'alimentation.

13. Ne tirez pas le cordon d'alimentation, ne soulevez pas l'appareil par le cordon, ne coincez pas le cordon dans une porte et ne le frottez pas sur un angle.

14. N'installez pas cet appareil à proximité d'une quelconque source de chaleur, telle qu'un radiateur, une arrivée d'air chaud, un four ou tout autre appareil produisant de la chaleur.

15. Lorsque vous débranchez le cordon d'alimentation, tirez-le toujours au niveau de la fiche, ne tirez pas sur le cordon lui-même.

16. Utilisez uniquement les accessoires fournis avec l'appareil.

17. Tenez les cheveux longs, les vêtements amples, les doigts ou toute partie du corps à l'écart des ouvertures et des pièces mobiles.

18. N'aspirez jamais de substances mouillées ou liquides ni de substances toxiques, inflammables ou combustibles, comme l'essence.

19. N'aspirez jamais d'objets pointus ni aucun objet brûlant ou incandescent, comme des cigarettes, allumettes ou des cendres chaudes.

20. N'insérez aucun objet à travers les orifices de l'appareil.

21. Cet appareil n'est pas destiné à être mis en fonctionnement au moyen d'une minuterie externe ou par un système de commande à distance séparé.

22. N'utilisez pas l'appareil lorsqu'un orifice de ventilation est obstrué; nettoyez régulièrement les poussières, peluches, cheveux ou tout élément pouvant réduire le débit d'air.

23. Les instructions concernant la maintenance de l'appareil figurent dans le paragraphe « ENTRETIEN ET NETTOYAGE ».

24. Risque de suffocation! Conservez tous les matériaux d'emballage hors de portée des enfants et des bébés!

25.  Les appareils électriques défectueux doivent être recyclés, et non jetés avec les ordures ménagères. Veuillez activement nous aider dans notre action pour préserver les ressources et protéger l'environnement en déposant cet appareil dans les centres de collecte et déchèteries.

26. Recyclez les matériaux d'emballage en respectant la réglementation. Demandez aux autorités locales où se trouvent les centres de collecte ou les déchèteries.

2/ CARACTÉRISTIQUES TECHNIQUES

FR

| | |
|---------------------------|----------------------|
| Tension de fonctionnement | 220-240 V~, 50-60 Hz |
| Consommation en énergie | 700 W |
| Classe de protection | Classe II |

L'aspirateur à usage général (modèle 600102962) a été testé conformément à la norme EN 60312-1: 2017 et satisfait aux exigences essentielles de la réglementation (UE) 666/2013 relative aux aspirateurs.

3/ DESCRIPTION

1. Tuyau d'aspiration avec poignée
2. Tubes d'aspiration
3. Aspirateur
4. Suceurs supplémentaires
5. Buse d'aspiration
6. Sac à poussière

4/ AVANT LA PREMIÈRE MISE EN SERVICE

1. Déballez l'appareil.
2. Juste après le déballage, vérifiez la présence éventuelle de dommages dus au transport. Si votre livraison est endommagée ou incomplète, veuillez contacter notre service après-vente.

5/ UTILISATION

Lors de sa première mise en fonctionnement, votre appareil est susceptible de dégager une légère odeur. Cela est normal. Prévoyez par conséquent une ventilation suffisante. Cette odeur ne sera que provisoire et s'estompera rapidement.

Illustrations de 1 à 15 :

1. Reliez les tubes d'aspiration. Chaque extrémité a un diamètre différent. Raccordez les tubes d'aspiration à la buse d'aspiration. Reliez les tuyaux d'aspiration à la poignée.
2. Insérez l'extrémité du tuyau dans la bouche d'aspiration au-dessus de l'aspirateur. L'extrémité du tuyau doit s'engager de manière audible.
3. Tirez sur le cordon d'alimentation pour qu'il atteigne la longueur souhaitée. Branchez la fiche de secteur sur une prise de courant.
4. Allumer : appuyez sur l'interrupteur marche/arrêt.
5. Aspirez en effectuant des mouvements d'avant en arrière avec la buse d'aspiration.
6. Grâce au taquet coulissant sur la poignée, vous pouvez régler la puissance d'aspiration.
7. Éteindre : appuyez sur l'interrupteur marche/arrêt.
8. Débranchez la fiche. Appuyez sur le bouton afin d'enrouler le cordon d'alimentation.
9. Sols lisses : poussez le bouton de la buse d'aspiration vers le bas.
10. Tapis : poussez le bouton de la buse d'aspiration vers le haut.
11. Lors des pauses ou le rangement, vous pouvez accrocher la buse d'aspiration à l'arrière de l'aspirateur.
12. Grâce aux suceurs fournis en supplément, vous pouvez nettoyer les joints et coussins.

13. Pour enlever le tuyau d'aspiration, tournez l'extrémité de tuyau dans le sens inverse des aiguilles d'une montre et tirez-le.
14. Ouvrez le couvercle en pressant légèrement sur la poignée supérieure. Pour enlever le sac, faites-le passer vers le haut pour le dégager de la fixation. Installez un nouveau sac en le glissant d'en haut sur la fixation. La flèche sur le sac doit être orientée vers le bas.
15. **Attention !** Afin d'empêcher tout fonctionnement sans sac, le couvercle ne se laisse pas fermer sans avoir introduit un sac. N'essayez jamais de fermer le couvercle en utilisant la force.

6/ NETTOYAGE ET ENTRETIEN

Ce type de aspirateur nécessite un entretien régulier pour éliminer les poussières.



Attention ! Avant de procéder au nettoyage, assurez-vous de mettre l'appareil hors tension. Débranchez toujours la fiche électrique de la prise de courant et laissez l'appareil se refroidir avant de le nettoyer.



Attention ! Ne jamais plonger les parties électriques de l'appareil dans l'eau ou dans tout autre liquide pendant le nettoyage ou le fonctionnement. Ne jamais exposer les parties électriques à l'eau courante.

1. Nettoyez l'appareil à l'aide d'un chiffon doux, légèrement humide. Assurez-vous de ne laisser pénétrer aucune humidité dans l'appareil au cours de son nettoyage.
2. N'utilisez jamais de détergents corrosifs, de brosse métallique, de tampon à récurer abrasif, de métal ou d'outils tranchants pour nettoyer votre appareil.
3. Séchez complètement l'appareil après son nettoyage.

Entretien du filtre : pour obtenir une puissance d'aspiration optimale, nous recommandons de nettoyer le filtre régulièrement. Nettoyez au plus tard les filtres lorsque la puissance d'aspiration diminue.

Illustrations de 16 à 18 :

FR

1. Ill. 16 : vous pouvez enlever le filtre intérieur pour le nettoyer. Tirez le cadre vers le haut pour l'ôter de son emplacement. Enlevez le filtre du cadre.
2. Ill. 17 : vous pouvez enlever le filtre de sortie de l'air pour le nettoyer. Libérez le cadre, en appuyant sur le bouton qui se trouve au-dessus. Enlevez le filtre du cadre.
3. Ill. 18 : rincez les filtres sous l'eau courante. Laissez sécher les filtres complètement avant de les réintroduire.

Rangement : entreposez l'appareil dans un endroit sec et frais, hors de la portée des enfants et des animaux domestiques.

7/ GARANTIE ET LIMITES DE RESPONSABILITÉ

Ce produit est garanti pour une période de 12 à 24 mois (définie par la législation locale, période sur le ticket de caisse faisant foi) à partir de la date d'achat, contre toute défaillance résultant d'un vice de fabrication ou de matériau.

Cette garantie ne couvre pas les dommages résultant d'une mauvaise installation, d'une utilisation incorrecte, ou de l'usure normale du produit.

Plus précisément, la garantie ne couvre pas :

- Les dommages ou problèmes causés par une utilisation incorrecte, un accident, une altération ou un branchement électrique d'intensité ou de tension inappropriée.
- Les produits modifiés, ceux dont le scellé de garantie ou le numéro de série ont été endommagés, altérés, supprimés ou oxydés.
- Les batteries remplaçables et accessoires sont garantis pour une période de 6 mois.
- La défaillance de la batterie, survenue par un chargement trop long ou par le non-respect des consignes de sécurité expliquées dans la notice.
- Les dommages esthétiques, incluant les rayures, bosses ou tout autre élément.
- Les dommages causés par toute intervention effectuée par une personne non-agrèée.
- Les défauts causés par une usure normale ou dus au vieillissement normal du produit.
- Les mises à jour de logiciel, dues à un changement de paramètres réseau.
- Les défaillances du produit dues à l'utilisation de logiciels tiers pour modifier, changer ou adapter l'existant.
- Les défaillances du produit dues à l'utilisation sans les accessoires homologués par le fabricant.
- Les produits oxydés.

En aucun cas, le fabricant ne peut être responsable de la perte de données stockées sur le disque. De même, le fabricant n'est pas tenu de vérifier que les cartes SIM / SD soient bien retirées des produits retournés.

FR

Les produits réparés ou remplacés peuvent inclure des composants et des équipements nouveaux et/ou reconditionnés.

MODALITÉS DE MISE EN ŒUVRE

Pour obtenir un service de garantie, vous êtes priés de rapporter votre produit à l'accueil de votre lieu de vente muni de votre preuve d'achat (ticket de caisse, facture, ...), du produit et de ses accessoires fournis, avec son emballage d'origine.

Il est important d'avoir comme information la date d'achat, le modèle et le numéro de série ou d'IMEI (ces informations apparaissent généralement sur le produit, l'emballage ou votre preuve d'achat).

À défaut, vous devez rapporter le produit avec les accessoires nécessaires à son bon fonctionnement (alimentation, adaptateur, etc.).

Dans le cas où votre réclamation est couverte par la garantie, le service après-vente pourra, dans les limites de la législation locale, soit :

- Réparer ou remplacer les pièces défectueuses.
- Échanger le produit retourné avec un produit qui a au moins les mêmes fonctionnalités et qui est équivalent en termes de performance.
- Rembourser le produit au prix d'achat du produit mentionné sur la preuve d'achat.

Si une de ces 3 solutions est utilisée, cela ne donne pas droit au prolongement ou au renouvellement de la période de garantie.

ÍNDICE DE CONTENIDOS

| | |
|--|-------|
| 1/ INSTRUCCIONES DE SEGURIDAD _____ | P. 14 |
| 2/ CARACTERÍSTICAS TÉCNICAS _____ | P. 18 |
| 3/ DESCRIPCIÓN _____ | P. 18 |
| 4/ ANTES DEL PRIMER USO _____ | P. 18 |
| 5/ USO _____ | P. 18 |
| 6/ LIMPIEZA Y MANTENIMIENTO _____ | P. 19 |
| 7/ GARANTÍA Y LÍMITES DE RESPONSABILIDAD _____ | P. 20 |

1/ INDICACIONES DE SEGURIDAD

Antes de utilizar este aparato, lea atentamente las instrucciones siguientes y guarde el manual para futuras consultas.

1. Este aparato puede ser utilizado por niños de al menos 8 años y por personas con capacidades físicas, sensoriales o mentales reducidas o por personas sin experiencia o conocimiento si se vigilan adecuadamente o si se les ha dado instrucciones relativas al uso del aparato de forma segura y si han comprendido los riesgos que su uso implica. No está permitido que los niños jueguen con el aparato. La limpieza y el mantenimiento por parte del usuario no deben realizarlos niños sin supervisión.

2. Este aparato está exclusivamente previsto para un uso doméstico. Queda excluido cualquier otro tipo de uso (profesional).
3. Antes de enchufar el aparato a una toma de corriente, verifique que la tensión eléctrica local se corresponde con la tensión indicada en la placa del aparato. Enchufe siempre el aparato a una conexión con toma de tierra.
4. Para evitar peligros, si el cable de conexión de red está dañado, deberá ser reemplazado por el fabricante, su servicio posventa o por una persona cualificada.
5. Desenchufe el cable de alimentación de la red eléctrica cuando deje de usar el aparato y antes de proceder a cualquier operación de limpieza y mantenimiento, y de montaje de los accesorios.
6. No sumerja el aparato, el cable de alimentación o el enchufe en agua o cualquier otro líquido.
7. No utilice el aparato en espacios exteriores ni en una superficie mojada. Este aparato no debe estar expuesto a la lluvia o a la humedad.
8. El cable debe colocarse de modo que no se pueda tirar o tropezar con él.
9. Preste atención al utilizar el aparato en una escalera.
10. No deje el aparato sin supervisión si está enchufado a la red eléctrica.

11. La unidad siempre debe apagarse antes de enchufarlo o desenchufarlo.

12. Nunca desplace el aparato tirando del cable de alimentación.

ES

13. No tire del cable de alimentación, no levante el aparato por el cable, no pellizque el cable en una puerta y ni lo frote en una esquina.

14. No coloque este aparato cerca de una fuente de calor tal como un radiador, una entrada de aire calor, un horno o cualquier otro aparato que genere calor.

15. A la hora de desenchufar el cable, tire siempre del enchufe y no del propio cable.

16. Utilice solo los accesorios incluidos con el aparato.

17. Mantenga el cabello largo, la ropa suelta, los dedos o cualquier parte del cuerpo lejos de las aberturas y las piezas móviles.

18. No aspire sustancias mojadas o líquidas ni sustancias tóxicas, inflamables o combustibles como, por ejemplo, la gasolina.

19. No aspire objetos puntiagudos no objetos calientes o incandescentes como, por ejemplo, cigarrillos, fósforos o cenizas calientes.

20. No introduzca ningún objeto en los orificios del aparato.

21. Este aparato no está diseñado para ponerlo en funcionamiento mediante un temporizador externo o un sistema de mando a distancia independiente.

ES

22. No utilice el aparato con un orificio obstruido; limpie periódicamente el polvo, la pelusa, los pelos y todos los elementos que puedan reducir el flujo de aire.

23. Las instrucciones relacionadas con el mantenimiento del aparato se pueden consultar en el párrafo "MANTENIMIENTO Y LIMPIEZA".

24. ¡Riesgo de asfixia! ¡Mantenga el embalaje fuera del alcance de los niños y de los bebés!

25.  Los aparatos eléctricos defectuosos deben reciclarse; nunca, los deseché en los residuos domésticos. Ayúdenos activamente con nuestros esfuerzos para preservar los recursos y para proteger el medio ambiente depositando este aparato en los centros y puntos de recogida.

26. Recicle los materiales de embalaje según la normativa vigente. Solicite a las autoridades locales la ubicación de los centros o puntos de recogida.

2/ CARACTERÍSTICAS TÉCNICAS

| | |
|---------------------------|----------------------|
| Tensión de funcionamiento | 220-240 V~, 50-60 Hz |
| Consumo energético | 700 W |
| Tipo de protección | Clase II |

La aspiradora para limpieza en general (modelo 600102962) ha sido probada y cumple con el estándar EN 60312-1: 2017 y cumple con los requisitos esenciales de la normativa (UE) 666/2013 para aspiradoras.

ES

3/ DESCRIPCIÓN

1. Tubo de aspiración con empuñadura
2. Tubos de aspiración
3. Aspirador
4. Boquillas complementarias
5. Boquilla de aspiración
6. Bolsa para el polvo

4/ ANTES DEL PRIMER USO

1. Desembale el aparato.
2. Inmediatamente después, compruebe si se han producido daños durante el transporte. Si la entrega está dañada o incompleta, contacte con nuestro servicio de posventa.

5/ USO

Durante el primer uso, el aparato puede desprender un ligero olor. Esto es normal. Por lo tanto, planifique una ventilación suficiente. Este olor es temporal y desaparece rápidamente.

Ilustraciones de 1 a 15:

1. Conecte los tubos de succión. Cada uno de los extremos tiene un diámetro diferente. Conecte los tubos de aspiración a la boquilla de aspiración. Conecte los tubos de aspiración a la empuñadura.
2. Inserte el extremo del tubo en la boca de aspiración ubicada en la parte superior del aspirador. El extremo del tubo debe hacer clic al encajar.
3. Tire del cable de alimentación para conseguir la longitud deseada. Conecte el enchufe a una toma de corriente.
4. Encendido: pulse el interruptor de marcha/paro.
5. Aspire realizando movimientos hacia delante y hacia atrás con la boquilla de aspiración.
6. Con el tope deslizante situado en la empuñadura, se puede ajustar la potencia de aspiración.
7. Apagado: pulse el interruptor de marcha/paro.
8. Desenchufe el aparato. Pulse el botón para enrollar el cable de alimentación.
9. Suelos lisos: presione el botón de la boquilla de aspiración.
10. Alfombras: levante el botón de la boquilla de aspiración.
11. Durante los descansos, o en caso de almacenamiento, puede enganchar la boquilla de succión en la parte posterior del aspirador.
12. Gracias a los accesorios incluidos, se pueden limpiar las esquinas y las almohadas.

13. Para retirar el tubo de aspiración, gire la extremidad del tubo hacia la izquierda y tire de ella.
14. Abra la tapa con una ligera presión en la empuñadura superior. Para retirar la bolsa, levántela para separarla de la fijación. Vuelva a colocar una bolsa nueva pasándola por encima de la fijación. La flecha de la bolsa debe apuntar hacia abajo.
15. **¡Atención!** Para evitar el funcionamiento sin bolsa, no cierre la tapa sin haber introducido una. No intente cerrar la tapa empleando la fuerza.

ES

6/ LIMPIEZA Y MANTENIMIENTO

Este tipo de aspirador necesita un mantenimiento periódico para eliminar el polvo.



¡Atención! Antes de proceder a la limpieza, asegúrese de apagar el aparato. Desconecte siempre el enchufe de la toma de corriente y déjelo enfriar antes de limpiarlo.



¡Atención! Nunca sumerja los componentes eléctricos del aparato en agua o cualquier otro líquido durante la limpieza o el mantenimiento. Nunca exponga las piezas eléctricas al agua.

1. Limpie el aparato con un paño suave, ligeramente húmedo. Asegúrese de que no entra humedad en el dispositivo durante el proceso de limpieza.
2. Nunca utilice detergentes corrosivos, cepillos metálicos, estropajos abrasivos o metálicos, o herramientas cortantes para limpiar el aparato.
3. Seque totalmente el aparato después de limpiarlo.

Mantenimiento del filtro: para obtener potencia de aspiración óptima, es recomendable limpiar el filtro periódicamente. Limpie los filtros cuando la potencia de aspiración disminuya.

Ilustraciones de 16 a 18:

1. Ill. 16: puede retirar el filtro interior para limpiarlo. Tire del marco hacia arriba para sacarlo de su ubicación. Retire el filtro del marco.
2. Ill. 17: puede retirar el filtro de salida de aire para limpiarlo. Suelte el marco pulsando el botón que está encima. Retire el filtro del marco.
3. Ill. 18: lave los filtros con agua corriente. Deje secar los filtros completamente antes de volver a introducirlos.

ES

Almacenamiento: guarde el aparato en un lugar seco y fresco, fuera del alcance de los niños y de las mascotas.

7/ GARANTÍA Y LÍMITES DE RESPONSABILIDAD

Este producto tiene una garantía de 12 a 24 meses (definida por la legislación local, periodo indicado en el recibo de caja) a partir de la fecha de la compra, contra cualquier fallo resultado de un defecto de fabricación o de los materiales.

Esta garantía no cubre los daños provocados por una instalación inadecuada, uso incorrecto o desgaste normal del producto.

En concreto, la garantía no cubre:

- Los daños o problemas provocados por uso incorrecto, accidente, modificación o conexión eléctrica de intensidad o tensión inadecuadas.
- Los productos modificados, aquellos cuyo sello de garantía o número de serie han sido dañados, alterados, eliminados u oxidados.
- Las baterías de recambio y los accesorios tienen una garantía de 6 meses.
- El fallo de la batería, provocado por una carga demasiado larga o por el incumplimiento de las instrucciones de seguridad indicadas en el manual.
- Los daños estéticos, incluyendo arañazos, abolladuras o cualquier otro elemento.
- Los daños provocados por la intervención de una persona no autorizada.
- Los defectos provocados por el desgaste normal o debidos al envejecimiento normal del producto.
- Las actualizaciones de software, debidas a un cambio en los parámetros de la red.
- Los fallos del producto debidos al uso de software de terceros para modificar, cambiar o adaptar el existente.
- Los fallos del producto debidos al uso sin los accesorios homologados por el fabricante.
- Los productos oxidados.

En ningún caso, el fabricante puede responsabilizarse de la pérdida de los datos almacenados en el disco. Del mismo modo, el fabricante no tiene la obligación de comprobar si se han retirado las tarjetas SIM/SD de los productos devueltos.

Los productos reparados o reemplazados pueden incluir piezas y equipamientos nuevos y/o reacondicionados.

MODALIDADES DE PUESTA EN MARCHA

ES

Para obtener un servicio de garantía, deberá llevar el producto al punto de venta con el comprobante de compra (recibo de caja, factura, ...) del producto y los accesorios suministrados, junto con el embalaje original.

Es importante indicar la fecha de la compra, el modelo y el número de serie o IMEI (esta información aparece normalmente en el producto, embalaje o comprobante de compra).

En su defecto, deberá proporcionar el producto con los accesorios necesarios para su buen funcionamiento (cable de alimentación, adaptador, etc.).

En el caso de que la reclamación esté cubierta por la garantía, el servicio posventa podrá, dentro de los límites de la legislación local:

- Reparar o sustituir las piezas defectuosas.
- Cambiar el producto devuelto por un producto que, como mínimo, tenga las mismas funcionalidades y sea equivalente en términos de rendimiento.
- Reembolsar el precio de compra del producto indicado en la prueba de compra.

Si se utiliza una de estas 3 soluciones, esto no da derecho a una ampliación o renovación del periodo de garantía.

ÍNDICE

| | |
|---|-------|
| 1/ INSTRUÇÕES DE SEGURANÇA _____ | P. 22 |
| 2/ CARACTERÍSTICAS TÉCNICAS _____ | P. 26 |
| 3/ DESCRIÇÃO _____ | P. 26 |
| 4/ ANTES DA PRIMEIRA UTILIZAÇÃO _____ | P. 26 |
| 5/ UTILIZAÇÃO _____ | P. 26 |
| 6/ LIMPEZA E MANUTENÇÃO _____ | P. 27 |
| 7/ GARANTIA E LIMITES DE RESPONSABILIDADE _____ | P. 28 |

PT

1/ INSTRUÇÕES DE SEGURANÇA

Antes de utilizar este aparelho, leia atentamente as instruções seguintes e guarde o manual de utilização para referência futura.

1. Este aparelho pode ser utilizado por crianças a partir dos 8 anos de idade e por pessoas com capacidades físicas, sensoriais ou mentais reduzidas, ou sem experiência ou conhecimentos, se forem devidamente vigiadas ou se lhes forem dadas instruções relativas à sua utilização em total segurança e se compreenderem os perigos associados à sua utilização. As crianças não devem brincar com o aparelho. A limpeza e manutenção pelo utilizador não devem ser realizadas por crianças sem supervisão.

2. Este aparelho destina-se exclusivamente a utilização doméstica. Qualquer outra utilização (profissional) encontra-se excluída.
3. Antes de ligar o aparelho a uma tomada de corrente elétrica, certifique-se de que a corrente elétrica local corresponde à que é especificada na placa do aparelho. Ligue sempre o aparelho a uma tomada com ligação à terra.
4. Se o cabo de alimentação estiver danificado, deve ser substituído pelo fabricante, pelo seu serviço pós-venda ou por pessoal qualificado para evitar qualquer perigo.
5. Desligue o cabo de alimentação da corrente elétrica assim que parar de o utilizar e antes de qualquer operação de limpeza, manutenção e montagem de acessórios.
6. Não coloque o aparelho, o cabo de alimentação ou a ficha dentro de água ou de qualquer outro líquido.
7. Não o utilize ao ar livre ou sobre uma superfície molhada. Este aparelho não deve ser exposto à chuva ou humidade.
8. O cabo deve ser colocado de forma a que não seja possível puxar ou tropeçar no mesmo.
9. Tenha cuidado quando utilizar o aparelho numa escada.
10. Não deixe o aparelho sem vigilância enquanto se encontrar ligado à corrente elétrica.

11. O aparelho deve sempre ser desligado antes de o ligar ou desligar da corrente.

12. Nunca movimente o aparelho puxando pelo cabo de alimentação.

13. Não puxe o cabo de alimentação, não levante o aparelho pelo cabo, não entale o cabo numa porta e não o esfregue numa esquina.

PT

14. Não instale este aparelho perto de uma fonte de calor como um radiador, uma entrada de ar quente, um forno ou qualquer outro aparelho que produza calor.

15. Ao desligar o cabo de alimentação, puxe sempre pela ficha, não puxe o próprio cabo.

16. Utilize apenas os acessórios fornecidos com o aparelho.

17. Mantenha os cabelos, as roupas largas, os dedos ou qualquer parte do corpo afastados das aberturas e das partes móveis.

18. Nunca aspire substâncias húmidas ou líquidas nem substâncias tóxicas, inflamáveis ou combustíveis, como gasolina.

19. Nunca aspire objetos afiados nem qualquer objeto quente ou incandescente como cigarros, fósforos ou cinzas quentes.

20. Não introduza nenhum objeto através das aberturas do aparelho.

21. Este aparelho não se destina a ser colocado em funcionamento através de um temporizador exterior ou através de um sistema de telecomando individual.

22. Não utilize o aparelho quando um orifício de ventilação está obstruído; limpe regularmente o pó, os pelos, os cabelos ou qualquer elemento que possa reduzir o fluxo de ar.

23. As instruções relativas à manutenção do aparelho encontram-se no parágrafo “MANUTENÇÃO E LIMPEZA”.

24. Risco de asfixia! Mantenha todos os materiais de embalagem fora do alcance das crianças e dos bebés!

25.  Os dispositivos elétricos defeituosos devem ser reciclados e não deitados fora junto com o lixo doméstico. Colabore ativamente connosco na nossa ação destinada a preservar os recursos e a proteger o ambiente entregando este aparelho nos centros de recolha e unidades de triagem de resíduos.

26. Recicle os materiais de embalagem respeitando os regulamentos legais. Informe-se junto das autoridades locais sobre onde se situam os centros de recolha ou as unidades de triagem de resíduos.

2/ CARACTERÍSTICAS TÉCNICAS

| | |
|-------------------------|----------------------|
| Tensão de funcionamento | 220-240 V~, 50-60 Hz |
| Consumo de energia | 700 W |
| Classe de proteção | Classe II |

O aspirador (modelo 600102962) foi testado de acordo com a norma EN 60312-1: 2017 e encontrase em conformidade com os requisitos essenciais do regulamento (UE) 666/2013 para aspiradores.

3/ DESCRIÇÃO

PT

1. Tubo de aspiração com pega
2. Tubos de aspiração
3. Aspirador
4. Bocais complementares
5. Bocal de aspiração
6. Saco de pó

4/ ANTES DA PRIMEIRA UTILIZAÇÃO

1. Retire o aparelho da embalagem.
2. Depois de retirar o aparelho da embalagem, verifique se existem danos devidos ao transporte. Se a sua entrega estiver danificada ou incompleta, contacte o nosso serviço pós-venda.

5/ UTILIZAÇÃO

Durante a primeira colocação em funcionamento o aparelho pode libertar um ligeiro odor. Esta situação é normal. Deve portanto providenciar uma ventilação suficiente Este odor é temporário e desaparece rapidamente.

Imagens de 1 a 15:

1. Instale os tubos de aspiração. Cada extremidade tem um diâmetro diferente. Ligue os tubos de aspiração ao bocal de aspiração. Ligue os tubos de aspiração à pega.
2. Insira a extremidade do tubo na boca de sucção na parte superior do aspirador. A extremidade do tubo deve engatar de forma audível.
3. Puxe o cabo de alimentação até ao comprimento desejado. Ligue a ficha a uma tomada de corrente.
4. Ligar: Prima o interruptor de ligar/desligar.
5. Aspire fazendo movimentos de frente para trás com o bocal de aspiração.
6. Graças ao dispositivo deslizante na pega, pode regular a potência de aspiração.
7. Desligar: Prima o interruptor de ligar/desligar.
8. Desligue a ficha. Prima o botão para enrolar o cabo de alimentação.
9. Pisos lisos: Empurre o botão do bocal de aspiração para baixo.
10. Tapetes: Empurre o botão do bocal de aspiração para cima.
11. Durante as pausas ou para o guardar, pode fixar o bocal de aspiração na parte de trás do aspirador.
12. Graças aos bocais complementares fornecidos, pode limpar as junções e as almofadas.

13. Para retirar o tubo de aspiração, rode a extremidade do tubo no sentido contrário ao dos ponteiros do relógio e puxe-o.
14. Abra a tampa premindo ligeiramente sobre a pega superior. Para remover o saco, mova-o para cima para o soltar do suporte. Instale um saco novo fazendo-o deslizar a partir de cima sobre a fixação. A seta no saco deve ficar virada para baixo.
15. **Atenção!** Para evitar qualquer funcionamento sem saco, a tampa não fecha sem ter sido introduzido um saco. Nunca tente fechar a tampa usando a força.

6/ LIMPEZA E MANUTENÇÃO

Este tipo de aspirador requer uma manutenção regular para eliminar o pó.



Atenção! Antes de proceder à limpeza, desligue sempre o aparelho da corrente elétrica. Desligue sempre a ficha elétrica da tomada de corrente e aguarde até que o aparelho arrefeça antes de o limpar.

PT



Atenção! Nunca coloque as partes elétricas do aparelho dentro de água ou de qualquer outro líquido durante a limpeza ou o funcionamento. Nunca exponha as partes elétricas à água corrente.

1. Limpe o aparelho com um pano macio e ligeiramente húmido. Certifique-se de que nenhuma humidade penetra no aparelho durante a limpeza.
2. Nunca use detergentes corrosivos, escovas metálicas, esfregões abrasivos ou de metal, ou utensílios afiados para limpar o aparelho.
3. Seque completamente o aparelho depois da limpeza.

Manutenção do filtro: Para obter uma potência de sucção ideal, é recomendável limpar o filtro regularmente. Limpe o filtro pelo menos quando o poder de sucção diminui.

Imagens 16 a 18:

1. III. 16: Pode remover o filtro interno para o limpar. Puxe o quadro para cima para o remover da sua localização. Remova o filtro do quadro.
2. III. 17: Pode retirar o filtro de saída do ar para o limpar. Solte o quadro, premindo o botão que se encontra por cima. Remova o filtro do quadro.
3. III. 18: Lave os filtros com água corrente. Deixe secar os filtros completamente antes de os voltar a instalar.

Armazenamento: Armazene o aparelho num local seco e fresco, fora do alcance das crianças e dos animais domésticos.

PT

7/ GARANTIA E LIMITES DE RESPONSABILIDADE

Este produto está garantido durante um período de 12 a 24 meses (definido pela legislação local, consoante a data do recibo de compra) a partir da data de compra, relativamente a qualquer anomalia resultante de um defeito de fabrico ou de material.

Esta garantia não abrange os danos resultantes de uma instalação indevida, de utilização incorreta, ou do desgaste normal do produto.

Especificamente, a garantia não abrange:

- Os danos ou problemas causados por uma utilização incorreta, acidentes, alterações ou ligação a uma corrente elétrica de intensidade ou tensão inapropriada.
- Os produtos modificados e aqueles cujo selo de garantia ou número de série tenham sido danificados, alterados, removidos ou oxidados.
- As baterias substituíveis e os acessórios são garantidos por um período de 6 meses.
- A avaria da bateria, decorrente de um carregamento demasiado longo ou do desrespeito das instruções de segurança explicadas no manual.
- Os danos estéticos, incluindo riscos, mossas ou qualquer outro elemento.
- Os danos causados por qualquer intervenção efetuada por pessoas não autorizadas.
- Os defeitos causados pelo desgaste normal ou devidos ao envelhecimento normal do produto.
- As atualizações de software, devido a uma alteração dos parâmetros de rede.
- As falhas do produto devidas ao uso de software de terceiros para modificar, alterar ou adaptar o existente.
- As falhas do produto devido à utilização sem os acessórios homologados pelo fabricante.
- Os produtos oxidados.

Em caso algum o fabricante poderá ser responsabilizado pela perda de dados armazenados no disco. Da mesma forma, o fabricante não tem a obrigação de verificar se os cartões SIM / SD foram devidamente retirados dos produtos devolvidos.

Os produtos reparados ou substituídos podem incluir componentes e equipamentos novos e/ou reconicionados.

MODALIDADES DE IMPLEMENTAÇÃO

Para obter uma assistência ao abrigo da garantia, deve levar o seu produto ao local de venda juntamente com o comprovativo de compra (recibo, fatura, etc), do produto e os seus acessórios fornecidos com a embalagem original.

É importante dispor de informações como a data da compra, o modelo e o número de série ou IMEI (estas informações geralmente aparecem no produto, na embalagem ou na prova de compra).

Caso contrário, deve entregar o produto com os acessórios necessários ao seu bom funcionamento (fonte de alimentação, adaptador, etc.).

Caso a sua reclamação esteja abrangida pela garantia, o serviço pós-venda poderá, dentro dos limites da legislação local:

- Reparar ou substituir as peças defeituosas.
- Trocar o produto devolvido por um produto que tenha pelo menos as mesmas funcionalidades e que seja equivalente em termos de desempenho.
- Reembolsar o preço de compra do produto indicado no comprovativo de compra.

Se uma destas 3 soluções for usada, tal não confere o direito à prorrogação ou à renovação do prazo de garantia.

PT

SPIS TREŚCI

| | |
|--|-------|
| 1/ ZALECENIA W ZAKRESIE BEZPIECZEŃSTWA _____ | S. 30 |
| 2/ PARAMETRY TECHNICZNE _____ | S. 34 |
| 3/ OPIS _____ | S. 34 |
| 4/ PRZED PIERWSZYM UŻYCIEM _____ | S. 34 |
| 5/ OBSŁUGA _____ | S. 34 |
| 6/ MYCIE I KONSERWACJA _____ | S. 35 |
| 7/ GWARANCJA I GRANICE ODPOWIEDZIALNOŚCI _____ | S. 36 |

PL

1/ ZALECENIA W ZAKRESIE BEZPIECZEŃSTWA

Przed użyciem urządzenia prosimy o uważne przeczytanie niniejszej instrukcji i jej zachowanie.

1. Urządzenie może być używane przez dzieci poniżej 8 roku życia oraz osoby o ograniczonych zdolnościach fizycznych, sensorycznych lub psychicznych lub osoby nieznające zasad działania urządzenia, wyłącznie pod nadzorem osób trzecich lub samodzielnie po uprzednim zapoznaniu się i zrozumieniu instrukcji bezpiecznego użytkowania sprzętu. Urządzenie nie może być wykorzystywana do zabawy przez dzieci. Czyszczenie i konserwacja żelazka nie może być powierzana dzieciom bez nadzoru osoby dorosłej.

2. Urządzenie jest przeznaczone do użytku domowego. Urządzenie nie jest przeznaczone do użytku profesjonalnego.

3. Przed podłączeniem urządzenia do gniazdka, należy upewnić się, że napięcie sieciowe odpowiada parametrom zamieszczonym na tabliczce znamionowej. Wykorzystywane gniazdko elektryczne musi być uziemione.

4. Uszkodzony kabel musi być wymieniony przez producenta, autoryzowany serwis lub odpowiednio wykwalifikowaną osobę.

5. Natychmiast po zakończeniu używania odkurzacza, odłączyć kabel od zasilania elektrycznego przed przystąpieniem do jej czyszczenia, konserwacji czy montowania akcesoriów.

6. Nie wkładać do wody ani do innych płynów urządzenia, kabla zasilającego czy wtyczki.

7. Nie używać urządzenia na zewnątrz ani na mokrej powierzchni. Nie narażać urządzenia na działanie deszczu lub wilgoci.

8. Uważać, aby nie pociągnąć lub deptać przewodu zasilającego urządzenia.

9. Zachować ostrożność podczas odkurzania schodów.

10. Nie zostawiać podłączonego do zasilania odkurzacza bez nadzoru.

11. Przed podłączeniem bądź odłączeniem od zasilania, odkurzacz musi być wyłączony.

12. Nigdy nie przesuwaj urządzenia ciągnąc za kabel zasilania.

13. Nie ciągnąć za przewód zasilający, nie podnosić odkurzacza za przewód ani nie przyciskać go drzwiami.

14. Nie używać odkurzacza w pobliżu jakichkolwiek źródeł ciepła, typu grzejnik, kuchenka, wylot gorącego powietrza czy urządzenie wytwarzające ciepło.

15. Wyłączać odkurzacza przez wyciągnięcie wtyczki, a nie pociągnięcie przewodu zasilającego.

16. Używać wyłącznie akcesoriów dostarczonych wraz z odkurzaczem.

17. Nie pochylać głowy i nie zbliżać szerokich ubrań, palców lub innych części ciała do otworów i ruchomych części urządzenia.

18. Nie odkurzać mokrych resztek, płynów ani substancji toksycznych czy łatwopalnych takich jak na przykład benzyna.

19. Nie odkurzać przedmiotów ostrych, gorących czy palących się jak np. papierosy, zapalniczki czy gorący popiół.

20. Nie wkładać żadnych przedmiotów w otwory wentylacyjne.

21. Urządzenie nie jest przeznaczone do obsługi za pomocą zewnętrznego programatora czasu lub systemu zdalnego sterowania.

22. Nie używać odkurzacza z zatkanym otworem wentylacyjnym; regularnie oczyszczać otwór wentylacyjny z kurzu, włosów, włókien i innych materiałów.

23. Instrukcje w zakresie konserwacji urządzenia znajdują się w rozdziale „KONSERWACJA I CZYSZCZENIE”.

24. Niebezpieczeństwo uduszenia!
Przechowywać wszystkie opakowania poza zasięgiem dzieci i niemowląt!

25.  Uszkodzone urządzenia elektryczne muszą być utylizowane; nie wolno ich wyrzucać ze zwykłymi domowymi odpadkami. Prosimy o czynne wspomaganie naszych wysiłków na rzecz zachowania zasobów naturalnych i ochrony środowiska poprzez oddanie tego urządzenia do autoryzowanego ośrodka recyklingu.

26. Opakowanie poddać recyklingowi zgodnie z obowiązującymi normami. Poszukać informacji o lokalizacji zakładów zajmujących się zbieraniem lub usuwaniem odpadów.

2/ PARAMETRY TECHNICZNE

| | |
|------------------|----------------------|
| Napięcie robocze | 220-240 V~, 50-60 Hz |
| Zużycie energii | 700 W |
| Klasa ochronna | Klasa II |

Odkurzacz uniwersalny (model 600102962) został przetestowany zgodnie z normą EN 60312-1: 2017 i spełnia istotne wymagania Rozporządzenia (UE) 666/2013 w sprawie odkurzaczy.

3/ OPIS

1. Rura ssąca z uchwytem
2. Węże ssące
3. Odkurzacz
4. Dodatkowe ssawki
5. Dysza ssąca
6. Worek na kurz

PL

4/ PRZED PIERWSZYM UŻYCIEM

1. Rozpakować urządzenie.
2. Natychmiast po rozpakowaniu, sprawdzić kompletność urządzenia i obecność ewentualnych uszkodzeń spowodowanych transportem. W razie stwierdzenia braku części lub uszkodzeń, prosimy o skontaktowanie się z naszym działem serwisowym.

5/ OBSŁUGA

Przy pierwszym uruchomieniu, urządzenie może wydzielać nieprzyjemny zapach. Jest to normalne zjawisko. W związku z tym, należy zapewnić odpowiednią wentylację pomieszczenia. Pojawienie się nieprzyjemnego zapachu jest chwilowe i szybko zniknie.

Ilustracje od 1 do 15:

1. Połączyć węże ssące. Każda końcówka węża ma inną średnicę. Podłączyć rury ssące do dyszy ssącej. Podłączyć węże ssące do uchwyty.
2. Koniec rury włożyć do dyszy ssącej na górze odkurzacza. Koniec rury musi zatrzasnąć się ze słyszalnym szczęknięciem.
3. Wyciągnąć, na odpowiednią długość, przewód zasilający. Włożyć wtyczkę elektryczną do gniazdka zasilającego.
4. Włączanie: Nacisnąć przycisk włączania/wyłączania.
5. Odkurzać, wykonując naprzemiennie ruchy do przodu i do tyłu końcówką ssawną.
6. Dzięki przesuwalnemu regulatorowi znajdującemu się na rurze, można regulować moc ssania.
7. Wyłączenie: Nacisnąć przycisk włączania/wyłączania.
8. Wyjąć wtyczkę z kontaktu. Nacisnąć przycisk zwijania przewodu zasilającego.
9. Gładkie powierzchnie: Wcisnąć do dołu przycisk na ssawce.
10. Dywan: Pociągnąć do góry przycisk na ssawce.
11. Po zakończeniu odkurzania, można umieścić ssawkę w uchwycie w tylnej części odkurzacza.
12. Dzięki dodatkowym ssawkom, można wyczyścić również poduszki i wszelkiego rodzaju złącza.

13. Żeby wyjąć rurę ssącą, należy obrócić wąż w kierunku przeciwnym do ruchu wskazówek zegara i wyjąć go.
14. Otworzyć pokrywę lekko naciskając górny uchwyt. W celu wyjęcia worka należy przesunąć go w górę, aby wyjąć z zamocowania. Włożyć nowy worek, wsuwając go w zamocowanie. Strzałka na worku musi być skierowana w dół.
15. **Uwaga!** W celu uniknięcia pracy odkurzacza bez worka, pokrywy nie można zamknąć, jeśli worek nie będzie znajdował się na miejscu. Nigdy nie próbować zamykania pokrywy "na siłę".

6/ MYCIE I KONSERWACJA

Tego typu odkurzacz wymaga regularnego usuwania zanieczyszczeń.



Uwaga! Przed przystąpieniem do czyszczenia urządzenia, upewnić się, że jest wyłączone. Przed czyszczeniem, wyjąć wtyczkę elektryczną z gniazdka i pozostawić urządzenie do schłodzenia.

PL



Uwaga! Podczas czyszczenia oraz korzystania z urządzenia zabrania się zanurzania w jakimkolwiek płynie jego elementów elektronicznych. Nie myć bieżącą wodą elektrycznych części urządzenia.

1. Czyścić urządzenie miękką, lekko wilgotną szmatką. Upewnić się, że wilgoć nie przenika do wnętrza odkurzacza podczas jej czyszczenia.
2. Nie używać żrących detergentów, metalowych szczotek, środków ściernych, metalowych ani ostrych narzędzi do czyszczenia urządzenia.
3. Dokładnie wysuszyć urządzenie po czyszczeniu.

Utrzymanie filtra: W celu uzyskania optymalnej mocy ssania zalecamy regularne czyszczenie filtra. Filtr należy czyścić, jak tylko moc ssania zmniejszy się.

Ilustracje od 16 do 18:

1. Ill. 16: Filtr wewnętrzny można wyjąć, aby go wyczyścić. Pociągnąć ramę do góry, aby wyjąć ją z komory. Wyjąć filtr z ramy.
2. Ill. 17: Można również wyjąć i wyczyścić filtr wylotowy powietrza. Zwolnić ramę, naciskając znajdujący się na górze przycisk. Wyjąć filtr z ramy.
3. Ill. 18: Wypłukać filtry strumieniem bieżącej wody. Przed ponownym zamontowaniem odczekać, aż filtry dokładnie wyschną.

Przechowywanie: Przechowywać urządzenie w suchym, przewiewnym i czystym miejscu, poza zasięgiem dzieci i zwierząt domowych.

7/ GWARANCJA I GRANICE ODPOWIEDZIALNOŚCI

Produkt jest objęty gwarancją od 12 do 24 miesięcy (zgodnie z obowiązującym prawem, gwarancja liczy się od daty widniejącej na paragonie), obejmującą wady fabryczne lub materiałowe.

PL

Gwarancja nie obejmuje uszkodzeń powstałych w wyniku wadliwej instalacji, niewłaściwego użytkowania lub normalnego zużycia urządzenia.

Gwarancja nie obejmuje:

- Uszkodzeń lub problemów spowodowanych niewłaściwym użytkowaniem, wypadkiem, zmianą czy nieodpowiednim natężeniem lub napięciem przyłącza elektrycznego.
- Zmienionych produktów, czyli tych z naruszoną, uszkodzoną, usuniętą lub zardzewiałą plombą gwarancyjną lub numerem seryjnym.
- Baterie i inne akcesoria są objęte 6 miesięczną gwarancją.
- Uszkodzenia akumulatora, w wyniku zbyt długiego ładowania lub nieprzestrzegania wskazówek bezpieczeństwa zamieszczonych w instrukcji.
- Uszkodzeń o charakterze estetycznym, zadrapań, wybrzuszeń itp.
- Uszkodzeń powstałych w wyniku napraw dokonywanych przez osoby nieupoważnione.
- Wad powstałych w wyniku normalnego zużycia lub starzenia się produktu.
- Aktualizacji oprogramowania, spowodowanego zmianą parametrów sieci.
- Uszkodzeń urządzenia spowodowanych użyciem innego oprogramowania do zmiany lub adaptacji oprogramowania istniejącego.
- Uszkodzeń urządzenia spowodowanego użyciem niehomologowanych przez producenta akcesoriów.
- Produktów zardzewiałych.

W żadnym razie, producent nie ponosi odpowiedzialności za utratę danych przechowywanych na dysku. Ponadto, producent nie jest zobowiązany do sprawdzania czy ze zwracanych urządzeń usunięto kartę SIM / SD.

Naprawione lub wymienione produkty mogą zawierać nowe lub naprawione elementy lub wyposażenie.

SPOSOBY REALIZACJI

Aby skorzystać z naprawy w ramach usługi gwarancyjnej, prosimy o dostarczenie urządzenia, do sklepu wraz z dowodem jego zakupu (paragon, faktura, ...), akcesoriami i oryginalnym opakowaniem.

Istotne jest podanie daty dokonania zakupu, modelu i numeru seryjnego lub IMEI urządzenia (zazwyczaj informacje te znajdują się na urządzeniu, jego opakowaniu lub dowodzie zakupu).

Dostarczyć produkt wraz z niezbędnymi do jego działania akcesoriami (zasilacz, adapter, itp.).

W przypadku kiedy państwa reklamacja jest objęta gwarancją, dział serwisu może w ramach obowiązującego prawa:

- Naprawić lub wymienić uszkodzone części.
- Wymienić zwrócony produkt na produkt posiadający takie same funkcje i osiągi.
- Zwrócić pieniądze na nabyty produkt na podstawie dowodu zakupu.

W przypadku zastosowania jednego z tych 3 rozwiązań, nie nabywa się prawa do przedłużenia lub odnowienia okresu gwarancyjnego.

PL

TARTALOMJEGYZÉK

| | |
|---|-------|
| 1/ BIZTONSÁGI UTASÍTÁSOK _____ | 38 O. |
| 2/ MŰSZAKI JELLEMZŐK _____ | 42 O. |
| 3/ LEÍRÁS _____ | 42 O. |
| 4/ AZ ELSŐ HASZNÁLAT ELŐTT _____ | 42 O. |
| 5/ HASZNÁLAT _____ | 42 O. |
| 6/ TISZTÍTÁS ÉS KARBANTARTÁS _____ | 43 O. |
| 7/ GARANCIA ÉS A FELELŐSSÉG KORLÁTOZÁSA _____ | 44 O. |

1/ BIZTONSÁGI UTASÍTÁSOK

HU

A készülék használata előtt olvassa el figyelmesen az alábbi utasításokat, és őrizze meg a használati útmutatót későbbi felhasználásra.

1. A készüléket 8 éves és idősebb gyermekek, valamint fizikai, érzékszervi vagy szellemi képességeikben korlátozott vagy kellő tapasztalattal és ismeretekkel nem rendelkező személyek is használhatják, amennyiben ehhez a megfelelő felügyelet biztosítva van, vagy a készülék teljes mértékben biztonságos használatára vonatkozóan megkapták a szükséges útmutatót, és fel tudják mérni a kapcsolódó kockázatokat. Gyermekek nem játszhatnak a készülékkel. A tisztítást és a felhasználói karbantartást gyermekek nem végezhetik felügyelet nélkül.

2. Ez a készülék kizárólag háztartási célra szolgál. Egyéb (professzionális) célokra nem használható.

3. Mielőtt fali csatlakozóaljzatba dugná a készüléket, ellenőrizze, hogy a helyi elektromos áram megfelel-e a készülék adattábláján feltüntetett értéknek. Csak földelt dugaljba csatlakoztassa a készüléket.

4. Ha a csatlakozókábel károsodott, azt a gyártónak, a gyártói vevőszolgálatnak vagy egyenértékű minősítésű szerviznek kell javítania a veszélyek elkerülése érdekében.

5. Haladéktalanul húzza ki a csatlakozókábelt a hálózati aljzatból, ha befejezte a készülék használatát, valamint a tisztítást, karbantartást és a tartozékok rögzítését megelőzően.

6. Ne merítse a készüléket, a tápkábelt vagy a dugaszt vízbe vagy egyéb folyadékba.

7. Ne használja a készüléket a szabadban vagy nedves felületen. Óvja a készüléket az esőtől és minden más nedvességtől.

8. A tápkábelt úgy kell elhelyezni, hogy ne lehessen kihúzni vagy elbotlani benne.

9. Legyen óvatos, ha a készüléket lépcsőházban használja.

10. Ne hagyja felügyelet nélkül a készüléket, amikor az elektromos hálózathoz van csatlakoztatva.

11. Mindig kapcsolja ki a készüléket, mielőtt az elektromos hálózatra csatlakoztatná vagy az aljzatból kihúzná.

12. Soha ne húzza a készüléket az tápkábelnél fogva.

13. Ne húzza a tápkábelt, ne emelje fel a készüléket a zsinórnál fogva, ne csíptesse be a zsinórt az ajtóba, és ügyeljen arra, hogy ne dörzsölődjön hozzá a sarkokhoz.

14. Ne helyezze a készüléket hőforrás közelébe, például radiátorhoz, meleg levegő bevezető nyíláshoz, sütőhöz vagy egyéb hőtermelő berendezéshez.

HU

15. Amikor a tápkábelt eltávolítja a konnektorból, mindig a dugaszt húzza, ne a zsinórt.

16. Csak a készülékhez kapott tartozékokat használja.

17. A hosszú haját, a laza ruhát, az ujjakat, ill. egyéb testrészeket távol kell tartani a nyílásoktól és a mozgó részekről.

18. Soha ne szívjon fel a készülékkel nedves vagy folyékony, mérgező, gyúlékony vagy éghető anyagokat, például benzint.

19. Soha ne szívjon fel a készülékkel éles tárgyakat, ill. égő vagy izzó tárgyakat, például cigarettát, gyufát vagy forró hamut.

20. Ne tegyen semmiféle tárgyat a készülék nyílásaiba.

21. A készülék nem alkalmas arra, hogy külső időzítő szerkezeten vagy különálló távvezérlő rendszeren keresztül használják.

22. Ne használja a készüléket, ha a szellőzőnyílása el van tömődve; távolítsa el belőle rendszeresen a port, a bolyhokat, a hajsálakat és minden olyan dolgot, ami korlátozhatja a légáramlást.

23. A készülék karbantartására vonatkozó utasítások a „KARBANTARTÁS ÉS TISZTÍTÁS” című fejezetben találhatóak.

24. Fulladásveszély! Minden csomagolóanyagot tartson gyermekektől és csecsemőktől távol!

25.  A meghibásodott elektromos készülékeket újra kell hasznosítani; azokat tilos a normál háztartási hulladék közé helyezni. Kérjük, segítse aktívan a természeti erőforrások megőrzését és a környezet védelmét azzal, hogy ezt a készüléket leadja a hulladékgyűjtő pontokon vagy udvarokban.

26. A hatályos jogszabályoknak megfelelően gondoskodjon a csomagolóanyagok újrahasznosításáról. Kérjen tájékoztatást a helyi hatóságoktól arról, hogy hol találhatóak a hulladékgyűjtő pontok vagy udvarok.

2/ MŰSZAKI JELLEMZŐK

| | |
|--------------------|----------------------|
| Üzemi feszültség | 220-240 V~, 50-60 Hz |
| Energiafogyasztás | 700 W |
| Biztonsági osztály | II. osztály |

Az általános célokra használható porszívót (600102962 modell), a standard EN 60312-1:2017 szabvány szerint tesztelték, és megfelel az (EU) 666/2013 rendelet alapvető, porszívókkal szemben támasztott követelményeinek.

3/ LEÍRÁS

1. Fogantyúval ellátott gégecső
2. Szívócsövek
3. Porszívó
4. Kiegészítő fejek
5. Szívófej
6. Porzsák

4/ AZ ELSŐ HASZNÁLAT ELŐTT

1. Csomagolja ki a készüléket.
2. A kicsomagolást követően ellenőrizze, hogy a szállítás során nem sérült-e meg a készülék. Ha a csomag sérült vagy hiányos, kérjük, lépjen kapcsolatba ügyfélszolgálatunkkal.

5/ HASZNÁLAT

Az első használat alkalmával a készülék enyhe szagot bocsáthat ki. Ez normális jelenség. Gondoskodjon megfelelő szellőztetésről. Ez a szag csak átmeneti, gyorsan meg fog szűnni.

Ábrák 1-től 15-ig:

1. Csatlakoztassa egymáshoz a szívócsöveket. A csövek különböző átmérőjűek. Csatlakoztassa a szívócsöveket a szívófejhez. Csatlakoztassa a szívócsövet a fogantyúhoz.
2. Illessze be a cső végét a porszívó tetején található szívóaljzatba. A cső végének hallhatóan a helyére kell kattannia.
3. Húzza ki a tápkábelt a kívánt hosszúságúra. Dugja be az elektromos csatlakozót egy konnektorba.
4. Bekapcsolás: nyomja meg a be-/kikapcsolót.
5. Porszívózzon a szívófej előre-hátra mozgatásával.
6. A fogantyún lévő csúszófül segítségével szabályozhatja a szívóerőt.
7. Kikapcsolás: nyomja meg a be-/kikapcsolót.
8. Húzza ki a dugaszt a konnektorból. Nyomja meg a gombot a tápkábel visszahúzásához.
9. Sima padló: nyomja le a szívófejen lévő gombot.
10. Szőnyeg: kattintsa fel a szívófejen lévő gombot.
11. Ha szünetet tart, vagy elteszi a készüléket, a szívófejet a porszívó hátsó részére akaszthatja.
12. A kiegészítő szívófejek rések és párnák tisztítására szolgálnak.

13. A szívócső eltávolításához fordítsa el a gégecsövet az óramutató járásával ellentétes irányba és húzza ki.
14. A felső fogó enyhe lenyomásával nyissa fel a fedelet. A porzsák kivételéhez vezesse azt felfelé, hogy az kioldódjon a kapocsból. Helyezze be az új porzsákat, majd vezesse le a kapocs felé. A porzsákon lévő nyílnak lefelé kell mutatnia.
15. **Figyelem!** Hogy ne legyen lehetőség a porzsák nélküli használatra, a fedél nem csukódik le addig, amíg nincs porzsák behelyezve. Soha ne próbálja erővel lecsukni a fedelet.

6/ TISZTÍTÁS ÉS KARBANTARTÁS

Ebből a típusú porszívóból a port rendszeresen el kell távolítani.



Figyelem! A tisztítás megkezdése előtt feltétlenül kapcsolja ki a készüléket. Húzza ki a dugaszt a konnektorból és hagyja a készüléket lehűlni a tisztítás előtt.



Figyelem! Soha ne merítse a készülék elektromos részeit vízbe vagy más folyadékba tisztítás vagy működés közben. Soha ne tartsa az elektromos alkatrészeket folyó víz alá.

(HU)

1. A készüléket puha, enyhén nedves ronggyal tisztítsa. Ügyeljen arra, hogy a tisztítás során semmiféle nedvesség ne juthasson a készülék belsejébe.
2. Soha ne használjon maró vegyszert, drótkéfét, csiszoló- vagy súrolóeszközt, fém- vagy vágóeszközt a készülék tisztításához.
3. Tisztítás után teljesen szárítsa meg a készüléket.

A szűrő ápolása: Az optimális szívóerő elérése érdekében javasolt a szűrő rendszeres tisztítása. Tisztítsa meg a szűrőket, amint a szívóerő csökken.

Ábrák 16-tól 18-ig:

1. lásd 16: A belső szűrőt a tisztításhoz kiveheti. Húzza felfelé a keretet, hogy az kioldódjon a tartójából. Vegye ki a szűrőt a keretéből.
2. lásd 17: A levegő kivezető szűrőt ki lehet venni, hogy megtisztítsa. Engedje ki a szűrőt a tetején lévő gomb megnyomásával. Vegye ki a szűrőt a keretéből.
3. lásd 18: Öblítse el a szűrőket folyó víz alatt. Mielőtt a szűrőket visszahelyezné, hagyja őket teljes mértékben megszáradni.

Tárolás: A készüléket száraz, hűvös, gyermekek és háziállatok számára nem hozzáférhető helyen kell tárolni.

7/ GARANCIA ÉS A FELELŐSSÉG KORLÁTOZÁSA

A készülék garanciája a vásárlás időpontjától számított 12 - 24 hónapos időtartamra érvényes (a helyi hatályos jogszabályoknak megfelelően, a vásárláskori jótállási jegy az irányadó), minden gyártási vagy anyaghibából eredő meghibásodás esetén.

A garancia nem vonatkozik a hibás telepítésből, nem rendeltetésszerű használatból és a termék szokásos kopásából származó károkra.

Pontosítva, a garancia az alábbi esetekre nem vonatkozik:

HU

- Nem rendeltetésszerű használatból, balesetből, módosításból, vagy nem megfelelő áramerősségű vagy feszültségű elektromos bekötésből eredő károkra vagy problémákra.
- A módosított termékekre, és azon termékekre, amelyek jótállási pecsétje vagy sorozatszám a károsodott, módosítva lett, el lett távolítva vagy megrozsdásodott.
- A cserélhető akkumulátorokra és kiegészítőkre 6 hónapos garancia vonatkozik.
- Az akkumulátor hibájára, amely túl hosszú töltési idő, vagy a használati utasításban feltüntetett biztonsági előírások be nem tartása miatt következett be.
- Az esztétikai károkra, ideértve a karcolásokat, horpadásokat vagy hasonlókat.
- A nem jóváhagyott szerviz vagy szerelő által végzett beavatkozás okozta károkra.
- A termék normál, szokásos kopása vagy elöregedése által okozott hibákra.
- A hálózati paraméterek megváltoztatása miatt szükséges szoftverfrissítésekre.
- A meglévő módosítására, megváltoztatására vagy adaptálására használt idegen szoftver alkalmazásából eredő termékhibákra.
- A gyártó által nem jóváhagyott kiegészítők használatából származó termékhibákra.
- A megrozsdásodott készülékekre.

A gyártó semmilyen esetben sem felelős a lemezen tárolt adatok elvesztéséért. Ugyanígy a gyártó azt sem köteles ellenőrizni, hogy a visszaküldött készülékek tartalmaznak-e SIM / SD-kártyát.

A megjavított vagy kicserélt termékek tartalmazhatnak új és/vagy felújított alkatrészeket és berendezéseket.

CUPRINS

| | |
|---|-------|
| 1/ INSTRUCȚIUNI DE SIGURANȚĂ _____ | P. 45 |
| 2/ CARACTERISTICI TEHNICE _____ | P. 49 |
| 3/ DESCRIERE _____ | P. 49 |
| 4/ ÎNAINTE DE PRIMA UTILIZARE _____ | P. 49 |
| 5/ UTILIZAREA _____ | P. 49 |
| 6/ CURĂȚAREA ȘI ÎNTREȚINEREA _____ | P. 50 |
| 7/ GARANȚIA ȘI LIMITELE DE RĂSPUNDERE _____ | P. 51 |

1/ INSTRUCȚIUNI DE SIGURANȚĂ

Înainte de a folosi acest aparat, vă rugăm să citiți cu atenție instrucțiunile următoare și să păstrați manualul utilizatorului pentru a-l folosi pe viitor.

1. Acest aparat poate fi utilizat de către copii de peste 8 ani și persoane cu capacități fizice, senzoriale sau mentale reduse sau lipsite de experiență ori cunoștințe cu condiția ca aceștia/acestea să se afle sub supraveghere corectă sau să fi primit instrucțiuni privind utilizarea în deplină siguranță a aparatului și să fi înțeles pericolele implicate. Nu lăsați copiii să se joace cu aparatul. Curățarea și întreținerea care sunt în sarcina utilizatorului nu se vor efectua de către copiii nesupravegheați.

RO

2. Acest aparat este destinat exclusiv uzului casnic. Este interzisă utilizarea în oricare alt scop (profesional).

3. Înainte de a introduce ștecărul în priză de perete, verificați dacă tensiunea prizei corespunde cu cea indicată pe plăcuța cu date tehnice a aparatului. Conectați întotdeauna aparatul la o priză cu împământare.

4. În cazul în care cablul de alimentare este deteriorat, acesta trebuie înlocuit de către producător, de serviciul post-vânzare sau de către persoane cu o calificare similară pentru a evita posibile pericole.

5. Scoateți cablul de alimentare din priză imediat după ce utilizați aparatul și înainte de orice operațiune de curățare, întreținere și montare a accesoriilor.

6. Nu introduceți aparatul, cablul de alimentare sau ștecărul în apă sau în alte lichide.

7. Nu utilizați aparatul în aer liber sau pe suprafețe umede. Acest aparat nu trebuie expus la ploaie sau la umiditate.

8. Amplasați cablul de alimentare astfel încât acesta să nu poată fi tras și să evitați pericolul împiedicării.

9. Procedați cu atenție atunci când utilizați aparatul pe scări.

10. Nu lăsați aparatul nesupravegheat cât timp se află conectat la rețeaua electrică.

11. Opriți întotdeauna aparatul înainte de a introduce și de a scoate cablul de alimentare din priză.

12. Nu deplasați aparatul trăgând de cablul de alimentare.

13. Nu trageți de cablul de alimentare, nu ridicați aparatul ținând de cablu, nu prindeți cablul sub uși și evitați frecarea de colțuri.

14. Nu montați acest aparat în apropierea unei surse de căldură precum radiatoare, surse de aer cald, cuptor sau orice alt aparat care produce căldură.

15. Atunci când scoateți din priză cablul de alimentare, nu trageți de cablu, ci de ștecăr.

16. Utilizați numai accesoriile livrate împreună cu aparatul.

17. Nu țineți părul lung, îmbrăcămintea largă, degetele sau altă parte a corpului în apropierea fanțelor sau a pieselor mobile.

18. Nu aspirați substanțe umede sau lichide, nici substanțe toxice, inflamabile sau combustibile precum benzina.

19. Nu aspirați obiecte ascuțite și nici obiecte aprinse sau incandescente, precum țigări, chibrituri sau scrum/cenușă caldă.

RO

20. Nu introduceți obiecte în orificiile aparatului.

21. Acest aparat nu este destinat punerii în funcțiune prin intermediul unui temporizator extern sau al unui sistem separat de comandă de la distanță.

22. Nu utilizați aparatul dacă unul dintre orificiile de ventilație este blocat; îndepărtați în mod regulat praful, scamele, firele de păr sau alte obiecte care pot reduce debitul de aer.

23. Instrucțiunile privind întreținerea aparatului se află în paragraful „ÎNTREȚINEREA ȘI CURĂȚAREA”.

24. Pericol de sufocare! Păstrați toate materialele de ambalare departe de accesul copiilor și bebelușilor!

25.  Aparatele electrice defecte trebuie reciclate, nu aruncate împreună cu deșeurile menajere. Vă rugăm să contribuiți activ la încercarea noastră de a conserva resursele și de a proteja mediul prin eliminarea acestui aparat în centrele de colectare și depozitele de deșeuri reciclate.

26. Reciclați materialele de ambalare respectând reglementările. Solicitați autorităților locale informații privind amplasarea centrelor de colectare sau a gropilor de deșeuri.

2/ CARACTERISTICI TEHNICE

| | |
|-------------------------|----------------------|
| Tensiune de funcționare | 220-240 V~, 50-60 Hz |
| Consum de energie | 700 W |
| Clasă de protecție | Clasa II |

Aspiratorul de uz general (model 600102962) a fost testat în conformitate cu standardul EN 60312-1: 2017 și respectă cerințele esențiale ale Regulamentului (UE) 666/2013 pentru aspiratoare.

3/ DESCRIERE

1. Furtun de aspirare cu mâner
2. Tuburi de aspirare
3. Aspirator
4. Perii suplimentare
5. Perie
6. Sac de praf

4/ ÎNAINTE DE PRIMA UTILIZARE

1. Scoateți aparatul din ambalaj.
2. După aceea, verificați imediat dacă există deteriorări survenite în timpul transportului. Dacă produsul livrat este deteriorat sau incomplet, vă rugăm să contactați serviciul nostru post-vânzări.

5/ UTILIZARE

Este posibil ca aparatul să degajeze un miros ușor în timpul primei funcționări. Acest fenomen este normal. Prin urmare, asigurați aerisirea corespunzătoare a încăperii. Acest miros este temporar și se estompează rapid.

RO

Ilustrațiile de la 1 la 15:

1. Introduceți tuburile de aspirare unul în celălalt. Fiecare capăt are un diametru diferit. Cuplați tuburile de aspirare la perie. Introduceți furtunurile în mâner.
2. Introduceți capătul furtunului în orificiul din partea de sus a aspiratorului. În momentul în care capătul furtunului este bine cuplat, se aude un sunet.
3. Trageți cablul de alimentare până la lungimea dorită. Introduceți ștecărul într-o priză de curent.
4. Pornirea: Apăsați pe întrerupătorul de pornire/oprire.
5. Aspirați efectuând cu peria mișcări înainte și înapoi.
6. Puterea de aspirare poate fi reglată cu ajutorul capacului culisant de pe mâner.
7. Oprirea: Apăsați pe întrerupătorul de pornire/oprire.
8. Scoateți ștecărul din priză. Apăsați pe buton pentru a înfășura cablul de alimentare.
9. Suprafețe netede: Împingeți în jos butonul periei.
10. Covoare: Împingeți în sus butonul periei.
11. În timpul pauzelor sau pe durata depozitării, puteți fixa peria pe partea din spate a aspiratorului.
12. Cu ajutorul perii suplimentare incluse, puteți curăța îmbinările și pernele.

13. Pentru a scoate furtunul, rotiți capătul acestuia în sens invers acelor de ceasornic și trageți-l.
14. Deschideți capacul apăsând ușor pe mânerul superior. Pentru a scoate sacul, ridicați-l pentru a-l desprinde din suportul de fixare. Introduceți un sac nou și împingeți-l în jos pe suportul de fixare. Săgeata de pe sac trebuie să fie orientată în jos.
15. **Atenție!** Pentru a evita funcționarea fără sac, capacul nu poate fi închis dacă nu este introdus niciun sac. Nu încercați niciodată să închideți capacul forțat.

6/ CURĂȚAREA ȘI ÎNTREȚINEREA

Acest tip de aspirator necesită întreținere periodică, în vederea eliminării prafului.



Atenție! Înainte de a curăța aparatul, asigurați-vă că acesta este oprit. Scoateți întotdeauna din priză cablul de alimentare și lăsați aparatul să se răcească înainte de a-l curăța.



Atenție! Nu introduceți niciodată componentele electrice ale aparatului în apă sau în alte lichide în timpul curățării sau funcționării. Nu expuneți niciodată componentele electrice la jet de apă.

1. Curățați aparatul cu o lavetă moale, puțin umedă. Asigurați-vă că umezeala nu pătrunde deloc în aparat în decursul curățării.
2. Nu utilizați niciodată detergenți corozivi, perie metalică, burete abraziv, metal sau instrumente ascuțite pentru curățarea aparatului.
3. Aveți grijă ca aparatul să fie complet uscat după curățare.

Întreținerea filtrului: Pentru aspirare la putere optimă, vă recomandăm să curățați filtrul în mod regulat. Curățați filtrele imediat ce puterea de aspirare se reduce.

Ilustrațiile de la 16 la 18:

1. Ill. 16: Puteți scoate filtrul interior pentru a-l curăța. Trageți în sus suportul pentru a-l ridica din locaș. Scoateți filtrul din suport.
2. Ill. 17: Puteți scoate filtrul amplasat la ieșirea aerului pentru a-l curăța. Deblocați suportul apăsând pe butonul amplasat deasupra. Scoateți filtrul din suport.
3. Ill. 18: Clătiți filtrele sub jet de apă. Lăsați filtrele să se răcească complet înainte de a le reintroduce.

Păstrarea: Păstrați aparatul într-un loc uscat și răcoros în care să nu poată pătrunde copiii și animalele domestice.

7/ GARANȚIA ȘI LIMITELE DE RĂSPUNDERE

Perioada de garanție a acestui produs este cuprinsă între 12 și 24 de luni (conform prevederilor naționale, perioada menționată pe bonul de casă servind drept dovadă) începând de la data achiziționării și se acordă pentru orice defecțiune apărută ca urmare a unui defect de fabricație sau de material.

Această garanție nu acoperă daunele care rezultă dintr-o instalare incorectă, o utilizare incorectă sau din uzura normală a produsului.

Mai specific, garanția nu acoperă:

- Daunele sau problemele cauzate de o utilizare incorectă, un accident, o modificare sau de cuplarea la o sursă electrică cu intensitate sau tensiune inadecvată.
- Produsele modificate, cele ale căror etichete de garanție sau număr de serie au fost deteriorate, modificate, șterse sau oxidate.
- Bateriile și accesoriile beneficiază de o perioadă de garanție de 6 luni.
- Defectarea bateriei, survenită în urma unei încărcări excesive sau în urma nerespectării recomandărilor de siguranță explicate în notificare.
- Daunele estetice, inclusiv zgârieturile, protuberanțele sau orice alt element.
- Daunele cauzate de orice intervenție efectuată de către o persoană neautorizată.
- Defecțiunile cauzate de uzura normală sau provocate de învechirea normală a produsului.
- Actualizările programului, în urma unei modificări a parametrilor rețelei.
- Defectarea produsului în urma utilizării unor programe terțe pentru a modifica, schimba sau adapta programul existent.
- Defectarea produsului în urma utilizării fără accesoriile omologate de către producător.
- Produsele oxidate.

RO

În nicio circumstanță, producătorul nu își asumă responsabilitatea pentru pierderea datelor stocate pe disc. De asemenea, producătorul nu este responsabil să verifice dacă au fost scoase cardurile SIM / SD din produsele returnate.

Produsele reparate sau înlocuite pot include componente și echipamente noi și/sau recondiționate.

MODALITĂȚI DE PUNERE ÎN APLICARE

Pentru a beneficia de service pe durata garanției, vă rugăm să aduceți produsul, în ambalajul original, la magazinul de la care l-ați achiziționat, însoțit de dovada achiziționării produsului și a accesoriilor incluse (bon de casă, factură etc.).

Este important să dețineți informații precum data achiziționării, modelul și numărul de serie sau de IMEI (aceste informații apar în general pe produs, pe ambalaj sau pe dovada de achiziționare).

Implicit, trebuie să duceți produsul cu accesoriile necesare bunei sale funcționări (alimentare, adaptator, etc.).

În cazul în care reclamația dumneavoastră intră sub acoperirea garanției, în funcție de legislația locală, serviciul post-vânzări poate lua una dintre următoarele măsuri:

- să repare sau să înlocuiască componentele defecte.
- să înlocuiască produsul returnat cu un produs care are aproape aceleași funcționalități și care este echivalent în termeni de performanță.
- să vă ramburseze cu prețul cumpărării produsului menționat pe dovada de achiziționare.

RO

Utilizarea uneia dintre aceste 3 variante anulează dreptul de a prelungi sau reînnoi perioada de garanție.

СОДЕРЖАНИЕ

| | |
|---|-------|
| 1/ ПРАВИЛА ТЕХНИКИ БЕЗОПАСНОСТИ _____ | С. 53 |
| 2/ ТЕХНИЧЕСКИЕ ХАРАКТЕРИСТИКИ _____ | С. 57 |
| 3/ ОПИСАНИЕ _____ | С. 57 |
| 4/ ПЕРЕД ПЕРВЫМ ИСПОЛЬЗОВАНИЕМ _____ | С. 57 |
| 5/ ИСПОЛЬЗОВАНИЕ _____ | С. 57 |
| 6/ ОЧИСТКА И ТЕХНИЧЕСКОЕ ОБСЛУЖИВАНИЕ _____ | С. 58 |
| 7/ ГАРАНТИЯ И ОГРАНИЧЕНИЕ ОТВЕТСТВЕННОСТИ _____ | С. 59 |

1/ ПРАВИЛА ТЕХНИКИ БЕЗОПАСНОСТИ

Перед использованием прибора внимательно прочитайте это руководство и сохраните его на будущее.

1. Прибор может использоваться детьми возрастом младше 8 лет и людьми с ограниченными физическими, сенсорными и умственными способностями или людьми с недостаточным опытом и знаниями, если они находятся под пристальным присмотром или ознакомлены с инструкциями по безопасному использованию прибора и хорошо понимают какому риску могут подвергаться. Детям запрещено играть с данным прибором. Пользовательская чистка и техническое обслуживание не должны выполняться детьми, находящимся не под присмотром.

RU

2. Прибор предназначен исключительно для домашнего использования. Запрещено любое другое его использование (профессиональное).

3. Перед подключением прибора к электрической розетке, убедитесь в том, что напряжение розетки соответствует напряжению, указанному на приборе. Подключайте данный прибор только в розетки с заземлением.

4. Если шнур электропитания поврежден, он должен быть заменен производителем, соответствующей службой сервисного обслуживания или компетентными лицами во избежание опасности.

5. Отключите шнур питания от электросети сразу же после прекращения его использования и перед проведением любой очистки, техническим обслуживанием и установкой комплектующих.

6. Не погружайте прибор, шнур удлинителя и штепсель в воду или другую жидкость.

7. Запрещено использовать прибор на улице или для очистки влажной поверхности. Прибор не должен подвергаться воздействию дождя или влаги.

8. Необходимо размещать шнур таким образом, чтобы его нельзя было случайно выдернуть или за него зацепиться.

9. Будьте осторожны при использовании прибора на лестнице.

10. Не оставляйте прибор без внимания, когда он подключен к электросети.

11. Необходимо всегда выключать прибор перед его подсоединением или отсоединением от электросети.

12. Не тащите устройство за шнур питания.

13. Запрещено тянуть за шнур питания, поднимать прибор за шнур, заземлять шнур дверью и перетирать его об углы.

14. Не размещайте прибор рядом с такими источниками тепла, как радиаторы, устройства подачи теплого воздуха, печи или другие приборы, вырабатывающие тепло.

15. При отсоединении шнура питания от электросети всегда делайте это за штепсель, тянуть за шнур запрещено.

16. Используйте только комплектующие, поставляемые вместе с прибором.

17. Избегайте попадания длинных волос, краев одежды свободного кроя, пальцев или любых других частей тела в отверстия и подвижные части прибора.

18. Запрещено всасывать прибором влажные вещества или жидкости, а также токсичные, легковоспламеняющиеся или горючие вещества, такие как бензин.

19. Запрещено всасывать прибором острые предметы, а также горящие или раскаленные предметы, такие как тлеющие сигареты, спички или пепел.

20. Ничего не вставляйте в отверстия прибора.

21. Не используйте для управления прибором внешний таймер или отдельную систему дистанционного управления.

22. Запрещено использовать прибор, если его вентиляционное отверстие забито; регулярно очищайте прибор от пыли, мелкого мусора, волос или любых других элементов, которые могут привести к уменьшению потока воздуха.

23. Инструкции по проведению технического обслуживания прибора приведены в разделе «ТЕХНИЧЕСКОЕ ОБСЛУЖИВАНИЕ И ОЧИСТКА».

24. Риск удушья! Храните все упаковочные материалы в недоступном для детей и младенцев месте!

25.  Поврежденные электрические устройства необходимо отдавать на вторичную переработку. Не выбрасывайте их вместе с обычным бытовым мусором. Помогите нам сохранить природные ресурсы и защитить окружающую среду, сдав этот прибор в центр утилизации мусора по окончании срока его работы.

26. Утилизировать упаковку необходимо в соответствии с соответствующими требованиями. Узнайте у местных органов власти месторасположение центров сбора или утилизации отходов.

2/ ТЕХНИЧЕСКИЕ ХАРАКТЕРИСТИКИ

| | |
|----------------------------|----------------------|
| Рабочее напряжение | 220-240 В~, 50-60 Гц |
| Потребление электроэнергии | 700 Вт |
| Класс защиты | Класс II |

Настоящий пылесос общего назначения (модель 600102962) был протестирован в соответствии со стандартом EN 60312-1:2017 и отвечает основным требованиям правил (EU) 666/2013 для пылесосов.

3/ ОПИСАНИЕ

1. Всасывающий шланг с ручкой
2. Всасывающие трубки
3. Пылесос
4. Дополнительные насадки
5. Всасывающее сопло
6. Мешок для пыли

4/ ПЕРЕД ПЕРВЫМ ИСПОЛЬЗОВАНИЕМ

1. Распакуйте прибор.
2. Сразу после распаковки проверьте покупку на наличие потенциальных повреждений, полученных при транспортировке. Если комплект поставки оказался неполным или был поврежден при доставке, свяжитесь с нашей сервисной службой.

5/ ИСПОЛЬЗОВАНИЕ

При первом включении прибора от него может исходить легкий специфический запах. Это нормально. Поэтому следует хорошо проветривать помещение. Выделение запаха будет временным и скоро прекратится.

Иллюстрации от 1 до 15:

1. Соедините всасывающие трубки. Каждый конец трубки имеет свой диаметр. Присоедините всасывающие трубки к насадке пол/ковер. Соедините всасывающий шланг с рукояткой.
2. Вставьте конец трубки во всасывающее отверстие сверху на пылесосе. Трубка должна зафиксироваться с хорошо слышимым щелчком.
3. Вытягивайте шнур питания до тех пор, пока не получите необходимую длину. Подсоедините сетевой шнур к электрической розетке.
4. Включение: Нажмите кнопку включения / выключения.
5. Пылесосьте, осуществляя движения взад-вперед насадкой пол/ковер.
6. С помощью скользящей защелки на рукоятке можно отрегулировать мощность всасывания.
7. Выключение: Нажмите кнопку включения / выключения.
8. Вытащите штепсель из розетки. Нажмите на кнопку для сматывания шнура питания.
9. Уборка гладких поверхностей: Установите регулятор насадки пол/ковер в нижнее положение.
10. Уборка ковров: Установите регулятор насадки пол/ковер в верхнее положение.

RU

11. Когда пылесос не используется или для осуществления надлежащего хранения, насадку пол/ковер можно закрепить на задней панели прибора.
12. С помощью дополнительных насадок к пылесосу можно провести очистку стыков и подушек.
13. Чтобы отсоединить всасывающий шланг, поверните его конец против часовой стрелки и потащите за него.
14. Откройте крышку, слегка нажав верхнюю ручку вниз. Чтобы извлечь мешок, потяните его вверх и снимите с крепления. Вставьте новый мешок, засунув его вниз на крепление. Стрелка на мешке должна быть направлена вниз.
15. **Внимание!** Чтобы предотвратить использование устройства без мешка, крышка устроена так, что ее невозможно закрыть, если мешок не вставлен. Не пытайтесь закрыть крышку с применением силы.

6/ ОЧИСТКА И ТЕХНИЧЕСКОЕ ОБСЛУЖИВАНИЕ

Данный способ обогрева требует проведения регулярного технического обслуживания прибора для его очистки от пыли.



Внимание! Перед тем, как приступить к очищению прибора, отключите его. Всегда отсоединяйте сетевой шнур от электрической розетки и давайте прибору остыть перед проведением очистки.



Внимание! Никогда не погружайте электрические детали прибора в воду или другую жидкость во время проведения его очистки или эксплуатации. Никогда не подставляйте прибор под проточную воду.

1. Очищайте прибор с помощью мягкой слегка влажной тряпки. Убедитесь в том, что в прибор не попадет вода из тряпки при его очищении.
2. Никогда не используйте едкие чистящие вещества, металлические щетки, а также губки с абразивной или металлической частью для очищения прибора.
3. Высушите прибор после его очищения.

Техническое обслуживание фильтра: Чтобы поддерживать оптимальную мощность всасывания, регулярно чистите фильтр. Чистите фильтры сразу, как только заметите, что мощность всасывания снизилась.

Иллюстрации от 16 до 18:

1. Илл. 16: Внутренний фильтр можно извлечь для чистки. Вытяните рамку из отсека по направлению вверх. Снимите фильтр с рамки.
2. Илл. 17: Вы можете извлечь фильтр из выпускного отверстия для воздуха, чтобы очистить его. Чтобы разблокировать рамку, нажмите кнопку, которая расположена сверху на ней. Снимите фильтр с рамки.
3. Илл. 18: Промойте фильтры под струей воды. Полностью высушите фильтры, прежде чем ставить их на место.

Хранение: Храните прибор в прохладном сухом месте, недоступном для детей и домашних животных.

7/ ГАРАНТИЯ И ОГРАНИЧЕНИЕ ОТВЕТСТВЕННОСТИ

Этот товар имеет гарантию на срок от 12 до 24 месяцев (определяется местным законодательством по времени, которое отображается на чеке) с даты покупки, на дефекты некачественного производства или дефекта материала.

Данная гарантия не распространяется на повреждения, вызванные несоответствующей установкой или использованием прибора.

В частности, гарантия не распространяется на следующие случаи:

- Повреждения или проблемы, вызванные неверной установкой, поломкой, выведением из строя или подключением к несовместимой розетке.
- Приборы, гарантийный номер которых был поврежден, смазан или убран.
- Сменные батареи и комплектующие имеют гарантию на срок до 6 месяцев.
- Поломка батареи из-за слишком продолжительной подзарядки или по причине того, что правила техники безопасности не были соблюдены.
- Такие повреждения, как царапины, вмятины и т.п.
- Повреждения, вызванные несогласованным вмешательством пользователя в конструкцию прибора.
- Повреждения, вызванные нормальным использованием или нормальной изношенностью прибора.
- Обновление программ в связи с изменением параметров сети.
- Повреждения прибора, полученные при использовании программного обеспечения других производителей.
- Повреждения прибора при его использовании без комплектующих, рекомендуемых производителем.
- Окисление элементов.

RU

Ни в каком случае производитель не несет ответственность за потерю данных, хранимых на диске. Помимо этого, производитель не должен проверять факт извлечения SIM-карт и SD-карт из приборов, которые были возвращены ему.

Отремонтированные приборы могут состоять из новых или отремонтированных компонентов.

УСЛОВИЯ ГАРАНТИИ

Чтобы получить гарантийное обслуживание, вам предлагается вернуть продукт в место продажи с подтверждением покупки (чеком, счетом-фактурой, ...) товара и аксессуаров в оригинальной упаковке.

Важно записать такие данные, как дата покупки, модель и серийный номер IMEI (эти данные обычно указаны на приборе, упаковке или чеке).

Кроме того, Вы должны принести детали, необходимые для нормального функционирования прибора (шнур электропитания, адаптер и т.п.).

Если Ваш случай - гарантийный, сервисная служба сможет сделать следующее в рамках местного законодательства:

- Заменить или починить поврежденные компоненты.
- Заменить прибор на аналогичный с примерно одинаковым функционалом.
- Возместить стоимость товара, указанного в чеке.

Если один из этих 3 предметов был использован, это не дает права на продление или возобновление гарантийного срока.

ЗМІСТ

| | |
|--|--------------|
| 1/ ПРАВИЛА ТЕХНІКИ БЕЗПЕКИ | С. 61 |
| 2/ ТЕХНІЧНІ ХАРАКТЕРИСТИКИ | С. 65 |
| 3/ ОПИС | С. 65 |
| 4/ ПЕРЕД ПЕРШИМ ВИКОРИСТАННЯМ | С. 65 |
| 5/ ВИКОРИСТАННЯ | С. 65 |
| 6/ ОЧИЩЕННЯ ТА ТЕХНІЧНЕ ОБСЛУГОВУВАННЯ | С. 66 |
| 7/ ГАРАНТІЯ ТА ОБМЕЖЕННЯ ВІДПОВІДАЛЬНОСТІ | С. 67 |

1/ ПРАВИЛА ТЕХНІКИ БЕЗПЕКИ

Перед використанням приладу уважно прочитайте наведені далі інструкції та збережіть посібник на майбутнє.

1. Прилад може використовуватися дітьми віком молодше 8 років та особами з обмеженими фізичними, сенсорними або розумовими здібностями чи особами з недостатнім досвідом і навичками, якщо вони знаходяться під пильним наглядом або ознайомлені з інструкціями щодо безпечного використання приладу й добре розуміють на який ризик можуть себе наражати. Дітям заборонено гратися з цим приладом. Очищення та технічне обслуговування користувачем не повинні проводитись дітьми, які не знаходяться під наглядом.

2. Прилад призначений виключно для домашнього використання. Заборонено будь-яке інше його використання (професійне).

3. Перед підключенням приладу до електричної розетки, переконайтеся, що напруга розетки відповідає напрузі, зазначеній на приладі. Підключайте цей прилад тільки в розетки із заземленням.

4. Якщо шнур електроживлення пошкоджений, він повинен бути замінений виробником, відповідною службою сервісного обслуговування або компетентними особами з метою уникнення небезпеки.

5. Відключить шнур живлення від електромережі відразу після закінчення його використання та перед проведенням будь-якого очищення, технічного обслуговування та перед встановленням комплектуючих.

6. Не занурюйте прилад, шнур подовжувача та штепсель у воду чи іншу рідину.

7. Заборонено використовувати прилад на вулиці або для очищення вологої поверхні. Прилад не повинен піддаватися впливу дощу чи вологи.

8. Необхідно розміщувати шнур таким чином, щоб його було не можна висмикнути чи за нього зачепитися.

9. Будьте обережні, використовуючи прилад на сходах.

10. Не залишайте прилад без уваги, коли його під'єднано до електромережі.

11. Необхідно завжди вимикати прилад перед його під'єднанням чи від'єднанням від електромережі.

12. Не тягніть прилад за шнур живлення.

13. Заборонено тягнути за шнур живлення, піднімати прилад за шнур, затискати шнур дверима та перетирати його за кути.

14. Не розміщуйте прилад поблизу джерел тепла, як-от радіатори, пристрої подачі теплого повітря, печі або інші прилади, які виробляють тепло.

15. Під час від'єднання шнура живлення від електромережі завжди робіть це за штепсель, заборонено тягнути за шнур.

16. Використовуйте лише комплектуючі, які постачаються разом із приладом.

17. Уникайте потрапляння довгого волосся, країв одягу вільного крою, пальців або будь-яких інших частин тіла в отвори та рухомі частини приладу.

18. Заборонено всмоктувати приладом вологі речовини чи рідини, а також токсичні, легкозаймисті або горючі речовини, як-от бензин.

19. Заборонено всмоктувати приладом гострі прилади, а також палаючі чи розпечені предмети, як-от тліючі цигарки, сірники або попіл.

20. Нічого не вставляйте в отвори приладу.

21. Прилад не призначений для експлуатації за допомогою зовнішнього таймера або окремої системи дистанційного керування.

22. Заборонено використовувати прилад, якщо його вентиляційний отвір засмічений; регулярно очищуйте прилад від пилу, дрібного сміття, волосся або будь-яких інших елементів, котрі можуть призвести до зменшення потоку повітря.

23. Інструкції з проведення технічного обслуговування приладу наведені в розділі «ТЕХНІЧНЕ ОБСЛУГОВУВАННЯ ТА ОЧИЩЕННЯ».

24. Ризик задихання! Зберігайте всі пакувальні матеріали в межах досяжності дітей і немовлят!

25.  Несправні електричні прилади необхідно віддавати на вторинну переробку. Не викидайте їх разом зі звичайним домашнім сміттям. Допоможіть нам зберегти природні ресурси та захистити навколишнє середовище, здаючи цей прилад у центр утилізації сміття після закінчення терміну його роботи.

26. Утилізувати упаковку необхідно згідно з відповідними вимогами. З'ясуйте у місцевих органів влади місцезнаходження центрів збору чи утилізації відходів.

2/ ТЕХНІЧНІ ХАРАКТЕРИСТИКИ

| | |
|---------------------------|----------------------|
| Робоча напруга | 220-240 В~, 50-60 Гц |
| Споживання електроенергії | 700 Вт |
| Клас захисту | Клас II |

Пилосос загального призначення (модель 600102962) пройшов випробування згідно зі стандартом EN 60312-1: 2017 і відповідає основним вимогам регламенту (ЄС) 666/2013 для пилососів.

3/ ОПИС

1. Всмоктувальний шланг із рукояткою
2. Всмоктувальні трубки
3. Пилосос
4. Додаткові насадки
5. Насадка підлога/килим
6. Мішок для пилу

4/ ПЕРЕД ПЕРШИМ ВИКОРИСТАННЯМ

1. Розпакуйте прилад.
2. Відразу після розпакування перевірте покупку на наявність потенційних пошкоджень, отриманих під час транспортування. Якщо комплект поставки виявився неповним або був пошкоджений під час його доставки, зв'яжіться з нашою сервісною службою.

5/ ВИКОРИСТАННЯ

Під час першого увімкнення приладу він може виділяти легкий специфічний запах. Це нормально. Тому слід добре провітрювати приміщення. Виділення запаху буде тимчасовим і швидко мине.

Ілюстрації з 1 по 15:

1. З'єднайте всмоктувальні трубки. Кожний кінець трубки має свій діаметр. Приєднайте всмоктувальні трубки до насадки підлога/килим. З'єднайте всмоктувальний шланг із рукояткою.
2. Вставте кінець трубки у всмоктувальний отвір зверху на пилососі. Трубка має зафіксуватися з добре чутним клацанням.
3. Витягуйте шнур живлення доки не отримаєте його необхідну довжину. Під'єднайте мережевий шнур до електричної розетки.
4. Увімкнення: Натисніть кнопку увімкнення / вимкнення.
5. Пилососьте, здійснюючи рухи взад-вперед насадкою підлога/килим.
6. За допомогою ковзаючої засувки на рукоятці можна відрегулювати потужність всмоктування.
7. Вимкнення: Натисніть кнопку увімкнення / вимкнення.
8. Витягніть штепсель з розетки. Натисніть на кнопку для змотування шнура живлення.
9. Прибирання гладких поверхонь: Встановіть регулятор насадки підлога/килим у нижнє положення.
10. Прибирання килимів: Встановіть регулятор насадки підлога/килим у верхнє положення.

11. Коли пилосос не використовується чи задля належного зберігання, насадку підлога/килим можна закріпити на задній панелі приладу.
12. За допомогою додаткових насадок до пилососа можна провести очищення стиків та подушок.
13. Щоб від'єднати всмоктувальний шланг, поверніть його кінець проти годинникової стрілки та потягніть за нього.
14. Відкрийте кришку, злегка натиснувши верхню ручку вниз. Щоб витягнути мішок, потягніть його вгору та зніміть з кріплення. Установіть новий мішок на кріплення. Стрілка на мішку має бути спрямована вниз.
15. **Увага!** Щоб попередити використання приладу без мішка, кришку влаштовано так, що ви не зможете її закрити, якщо не вставлено мішок. Не намагайтеся закрити кришку із застосуванням сили.

6/ ОЧИЩЕННЯ ТА ТЕХНІЧНЕ ОБСЛУГОВУВАННЯ

Цей тип пилососу вимагає проведення регулярного технічного обслуговування задля його очищення від пилу.



Увага! Перед тим, як приступити до очищення приладу, вимкніть його. Завжди від'єднуйте мережевий шнур від електричної розетки та залишайте прилад до повного охолодження перед тим, як проводити очищення.



Увага! Ніколи не занурюйте електричні деталі приладу у воду чи іншу рідину під час проведення його очищення або експлуатації. Ніколи не підставляйте прилад під проточну воду.

1. Очистіть прилад за допомогою м'якої, злегка вологої ганчірки. Переконайтеся в тому, що в прилад не потрапить вода з ганчірки під час його очищення.
2. Ніколи не використовуйте їдкі засоби для чищення, металеві щітки, а також губки з абразивною або металевою частиною для очищення приладу.
3. Висушіть прилад після його очищення.

Технічне обслуговування фільтра: Щоб підтримувати оптимальну потужність всмоктування, регулярно чистьте фільтр. Чистьте фільтри, тільки-но помітите зниження потужності всмоктування.

Ілюстрації з 16 по 18:

1. Іл. 16: Внутрішній фільтр можна витягнути для чищення. Вийміть рамку з відсіку, потягнувши її вгору. Зніміть фільтр із рамки.
2. Іл. 17: Можна вийняти фільтр із випускного отвору повітря для проведення його очищення. Щоб розблокувати рамку, натисніть кнопку, яка розташована зверху на ній. Зніміть фільтр із рамки.
3. Іл. 18: Промийте фільтри під струменем води. Повністю висушіть фільтри, перш ніж встановлювати їх на місце.

Зберігання: Зберігайте прилад у прохолодному сухому місці, недоступному для дітей та домашніх тварин.

7/ ГАРАНТІЯ ТА ОБМЕЖЕННЯ ВІДПОВІДАЛЬНОСТІ

Цей товар має гарантію на термін від 12 до 24 місяців (визначається місцевим законодавством за часом, який відображається на чеці) з дати покупки, на дефекти неякісного виробництва або дефект матеріалу.

Дана гарантія не поширюється на пошкодження, викликані невідповідною установкою або використанням приладу.

Гарантія не поширюється на такі випадки:

- Пошкодження або проблеми, викликані неправильною установкою, поломкою, виведенням з ладу або підключенням до несумісної розетки.
- Прилади, гарантійний номер яких був пошкоджений, змазаний або забраний.
- Змінні батареї та комплектуючі мають гарантію строком до 6 місяців.
- Пошкодження батареї через занадто тривалу підзарядку або через недотримання правил техніки безпеки.
- Такі пошкодження, як подряпини, вм'ятини і т.п.
- Пошкодження, викликані неузгодженим втручанням користувача в конструкцію приладу.
- Пошкодження, викликані нормальним використанням або нормальної зношеністю приладу.
- Оновлення програм у зв'язку зі зміною параметрів мережі.
- Пошкодження приладу, отримані при використанні програмного забезпечення інших виробників.
- Пошкодження приладу при його використанні без комплектуючих, рекомендованих виробником.
- Окислення елементів.

В жодному разі виробник не несе відповідальність за втрату даних, що зберігаються на диску. Крім цього, виробник не повинен перевіряти факт вилучення SIM-карт і SD-карт з приладів, які були повернуті йому.

Відремонтовані прилади можуть складатися з нових або відремонтованих частин.

УМОВИ ГАРАНТІЇ

Щоб отримати гарантійне обслуговування, вам пропонується повернути продукт в місце продажу з підтвердженням покупки (чеком, рахунком-фактурою, ...) товару і аксесуарів в оригінальній упаковці.

Важливо записати такі дані, як дата покупки, модель і серійний номер IMEI (ці дані зазвичай вказані на приладі, упаковці або чеку).

Крім того, Ви повинні принести деталі, необхідні для нормального функціонування приладу (шнур електроживлення, адаптер і т.п.).

Якщо Ваш випадок - гарантійний, сервісна служба зможе зробити наступне в рамках місцевого законодавства:

- Замінити або полагодити пошкоджені компоненти.
- Замінити прилад на аналогічний з приблизно однаковим функціоналом.
- Відшкодувати вартість товару, вказаного в чеку.

Якщо один з цих 3 предметів був використаний, це не дає права на продовження або відновлення гарантійного терміну.



SAS OIA, 200, rue de la Recherche, Le Colibri
BP 169, 59650 Villeneuve d'Ascq, France
www.auchan-retail.com/contact

Made in China

