

Séchoir à tambour Manuel d'utilisation

PREFACE



Merci d'avoir choisi un de nos appareils. Veuillez lire attentivement le présent manuel. Vous y trouverez des instructions pour son usage et son entretien. Veuillez le conserver pour consultation ultérieure et noter le numéro de modèle et le numéro de série de votre appareil. Ces informations vous seront utiles si vous devez faire appel au service-après-vente.

Modèle concerné :

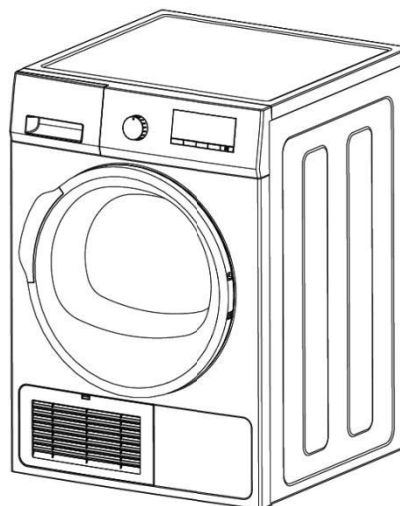
SABA DR8CDG21W (742731)



Les symboles suivants sont utilisés dans ce manuel :

-  Informations importantes concernant votre sécurité et informations pour éviter d'endommager l'appareil.
-  Informations générales et astuces.
-  Informations environnementales.

Merci d'avoir choisi notre appareil.

Veuillez lire attentivement le présent manuel avant utilisation et le conserver pour consultation ultérieure.

ATTENTION

Lisez et comprenez bien ces instructions de sécurité avant d'utiliser l'appareil. Les éléments indiqués ici sont des précautions de sécurité très importantes, qui doivent être respectées. Toute défaillance et toute perte causées par le non-respect des éléments et des précautions mentionnés ci-dessus dans les instructions d'utilisation et d'installation ne sont pas couvertes par notre garantie et notre responsabilité.

L'appareil peut être utilisé par des enfants à partir de 8 ans et par des personnes ayant des capacités physiques, sensorielles ou mentales réduites ou manquant d'expérience et de connaissances si elles sont sous supervision ou ont reçu des instructions concernant l'utilisation de l'appareil en toute sécurité et comprennent les risques encourus. Les enfants ne doivent pas jouer avec l'appareil. Le nettoyage et l'entretien de l'appareil par l'utilisateur ne doivent pas être effectués par des enfants sans surveillance.

Les enfants de moins de 3 ans doivent être tenus à l'écart de l'appareil, sauf s'ils sont surveillés en permanence. La surface arrière de l'appareil doit être placée contre un mur.

L'appareil ne doit pas être alimenté par un interrupteur externe comme par exemple un timer.

Risque de choc électrique

- Le démontage, la réparation ou la modification ne peuvent pas être effectués par des personnes autres que des professionnels de l'entretien.
- Le système d'alimentation électrique de la maison (courant, tension, câble), tel qu'un fusible, dont les spécifications et les détails de sécurité sont fournis, se réfère à la "charge normale".
- La fiche d'alimentation doit être reliée à une prise à trois fils avec un fil de terre et doit être mise à la terre de manière correcte et fiable.
- Si le cordon d'alimentation est endommagé, il doit être remplacé par le fabricant, son agent de service ou toute autre personne qualifiée afin d'éviter tout risque.
- Ne débranchez pas la fiche d'alimentation en tirant sur le cordon d'alimentation, mais tenez la fiche d'alimentation avec votre main.
- N'utilisez pas le cordon d'alimentation lorsque la fiche d'alimentation est mal branchée et que le cordon d'alimentation est lâche.
- Ne touchez pas la fiche d'alimentation avec des mains mouillées. Essayez la poussière ou les gouttes d'eau sur la fiche d'alimentation avec un chiffon sec. Ne pliez pas trop le cordon d'alimentation et ne le soumettez pas à un poids important.
- N'utilisez pas le cordon d'alimentation, la prise de courant ou la fiche d'alimentation s'ils sont endommagés ou cassés.

Risques d'explosion

- Ne mettez pas dans l'appareil des liquides combustibles tels que de l'essence ou de l'alcool, ni de vêtements contenant ces liquides. Ne pas mettre dans l'appareil des vêtements souillés avec ces liquides.
- Ne pas brancher / débrancher la prise de courant en cas de fuite de gaz ou d'un autre gaz combustible.

Risques d'incendie, de court-circuit ou de fuites électriques

- N'installez pas l'appareil à proximité de sources de feu ou de chaleur. Ne laissez pas de bougies ou de cigarettes allumées sur l'appareil.
- N'installez pas l'appareil dans des zones sujettes à l'humidité ou à la pluie, car l'eau sur les composants électriques peut endommager l'appareil et/ou provoquer des accidents.

- N'installez pas le sèche-linge dans des endroits ensoleillés afin d'éviter que les composants en plastique et en caoutchouc ne vieillissent.
- N'utilisez pas de jets d'eau pour nettoyer l'appareil.
- Afin d'éviter tout risque d'incendie causé par un séchage excessif, n'utilisez pas l'appareil pour sécher les articles suivants : coussins, édredons et autres articles similaires (ces articles accumulent la chaleur).
- Lorsque vous utilisez un détachant sur votre linge, veillez à effectuer un cycle de rinçage supplémentaire avant de charger le sèche-linge.
- Assurez-vous que toutes les poches sont vides avant de charger le linge dans le sèche-linge.
- Les articles souillés par des substances comme de l'huile de cuisson, de l'acétone, de l'alcool, du pétrole, du kérosène, des détachants, des dégraissants doivent être lavés dans de l'eau avec beaucoup de détergent avant d'être séchés dans cet appareil.
- Assurez-vous que les ouïes d'aération dans le bas de l'appareil ne sont pas obstruées.
- L'évacuation de l'appareil ne peut pas être partagée avec celle d'appareils au gaz ou autres combustibles.

ATTENTION	<ul style="list-style-type: none"> • Dans l'enceinte de l'appareil ou dans la structure intégrée, gardez les ouvertures de ventilation libres de toute obstruction. • N'endommagez pas le circuit de réfrigérant. • N'arrêtez jamais l'appareil avant la fin du cycle de séchage, sauf si tous les articles sont rapidement retirés et répartis de manière à ce que la chaleur soit dissipée. • L'appareil ne doit pas être alimenté par un dispositif de commutation externe, tel qu'une minuterie, ou connecté à un circuit qui est mis en marche et arrêté de manière irrégulière par un service public.
------------------	---

Risques de blessures

- L'appareil n'est pas destiné à être utilisé par des personnes (y compris les enfants) ayant des capacités physiques, sensorielles ou mentales réduites ou qui manquent de connaissances, à moins qu'elles n'aient reçu des instructions sur l'usage de l'appareil par une personne responsable de leur sécurité.
- Afin d'éviter tout risque d'accident, veuillez éliminer les emballages conformément aux dispositions en vigueur.
- Veuillez vous assurer que les enfants de moins de 3 ans sont sous surveillance.
- Attendez que le tambour soit complètement à l'arrêt avant de retirer le linge.
- Assurez-vous que les enfants et les animaux domestiques n'aient pas accès à l'appareil durant son fonctionnement. Vérifiez toujours le contenu du tambour avant de fermer la porte.

Autres Instructions

- Cet appareil est conçu pour un usage domestique et ne doit pas être utilisé à des fins autres que celles pour lesquelles il a été conçu.
- Ne laver que des tissus conçus pour être séchés en machine. Suivez les instructions figurant sur l'étiquette de chaque vêtement.
- Tout travail électrique nécessaire à l'installation de cet appareil doit être effectué par un électricien qualifié ou une personne compétente.

- Si la machine est installée sur un sol recouvert de tapis, veuillez régler les pieds afin de permettre à l'air de circuler librement sous l'appareil.
- Ne montez pas sur le séchoir et ne posez pas d'objets lourds / d'appareils de chauffage ou d'objets présentant une fuite d'eau ou de liquide sur le séchoir, de peur que le panneau frontal et le composant en plastique ne se déforment.
- Tout objet tel que pièces de monnaie, épingles de sûreté, clous, vis, pierres ou tout autre matériau dur et tranchant peut causer des dommages importants et ne doit pas être placé dans l'appareil.
- Après installation de l'appareil, vérifiez qu'il ne repose pas sur son câble d'alimentation électrique ou sur son tuyau d'évacuation.
- Les articles tels que le caoutchouc mousse (mousse de latex), les bonnets de douche, les textiles imperméables, les articles à dos en caoutchouc et les vêtements ou oreillers munis de coussins en caoutchouc mousse ne doivent pas être séchés dans le sèche-linge.
- Débranchez toujours l'appareil après utilisation, nettoyage et entretien.
- Ne pas surcharger l'appareil, voir la section correspondante dans le manuel d'utilisation. Les vêtements mouillés ne doivent pas être placés dans le sèche-linge.
- Les vêtements qui ont été en contact avec des produits pétroliers volatils ne doivent pas être séchés à la machine. Si des liquides de nettoyage volatils sont utilisés, il convient de s'assurer que le liquide est bien éliminé du vêtement avant de le placer dans la machine.
- N'utilisez jamais le sèche-linge si le câble d'alimentation, le panneau de commande, la surface de travail ou la base sont endommagés de sorte que l'intérieur du sèche-linge est accessible.
- Le sèche-linge ne doit pas être utilisé si des produits chimiques industriels ont été utilisés pour le nettoyage. Les peluches ne doivent pas s'accumuler autour du sèche-linge.
- Ne faites pas sécher les articles non lavés dans le sèche-linge.
- Les assouplisseurs ou produits similaires doivent être utilisés conformément aux instructions de l'assouplisseur.
- La dernière étape du cycle du sèche-linge se fait sans chaleur (cycle de refroidissement) afin de garantir que les articles sont laissés à une température qui ne les endommagera pas.
- Cet air d'évacuation ne doit pas être rejeté dans un conduit de cheminée qui sert à évacuer les fumées des appareils brûlant du gaz ou d'autres combustibles.
- L'appareil ne doit pas être installé derrière une porte verrouillable, une porte coulissante ou une porte à charnière du côté opposé au chapeau du sèche-linge, de telle sorte que l'ouverture complète de la porte du sèche-linge soit limitée.
- L'appareil doit être installé dans un local propre en l'absence d'eau, de glace ou de combustible. Installez l'appareil sur une surface plane et stable afin d'éviter le bruit et les vibrations indésirables.
- Si l'appareil n'est pas complètement de niveau, réglez les pieds sur l'avant. Abaissez l'appareil en tournant dans le sens contraire des aiguilles d'une montre, le remonter en tournant dans le sens des aiguilles d'une montre.
- Assurez-vous de disposer de suffisamment de ventilation afin d'éviter tout refoulement d'appareils de chauffage.
- Les articles qui ont été souillés par des substances telles que de l'huile de cuisine, de l'acétone, de l'alcool, de l'essence, du kérosène, des détachants, de la térébenthine, des cires et des détachants pour cire doivent être lavés à l'eau chaude avec une quantité supplémentaire de détergent avant d'être séchés dans le sèche-linge.
- Retirez tous les objets des poches, tels que les briquets et les allumettes.
- Les objets souillés par l'huile peuvent s'enflammer spontanément, surtout lorsqu'ils sont exposés à des sources de chaleur comme dans un sèche-linge. Les objets deviennent chauds, ce qui provoque une réaction d'oxydation dans l'huile.

- L'oxydation crée de la chaleur. Si la chaleur ne peut pas s'échapper, les articles peuvent devenir suffisamment chauds pour s'enflammer. L'empilage, le collage ou le stockage d'articles touchés par le pétrole peut empêcher la chaleur de s'échapper et créer ainsi un risque d'incendie.
- S'il est inévitable que des tissus contenant de l'huile végétale ou de cuisson ou ayant été contaminés par des produits de soins capillaires soient placés dans un sèche-linge, ils doivent d'abord être lavés à l'eau chaude avec un détergent supplémentaire- cela réduira, mais n'éliminera pas, le danger.

Description de l'appareil

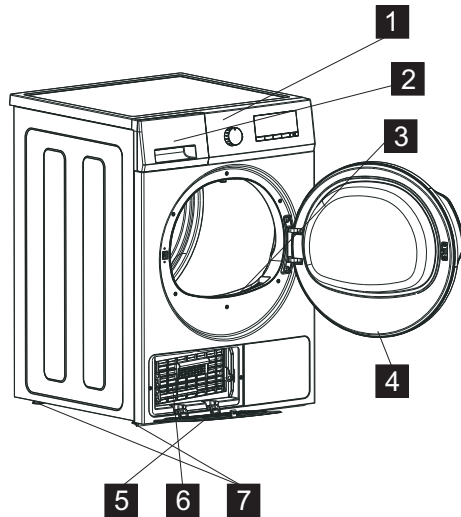

1. Panneau de commande
2. Réservoir d'eau
3. Filtre à peluches
4. Hublot
5. Clapet du condenseur
6. Condenseur
7. Pieds réglables

Panneau de commande

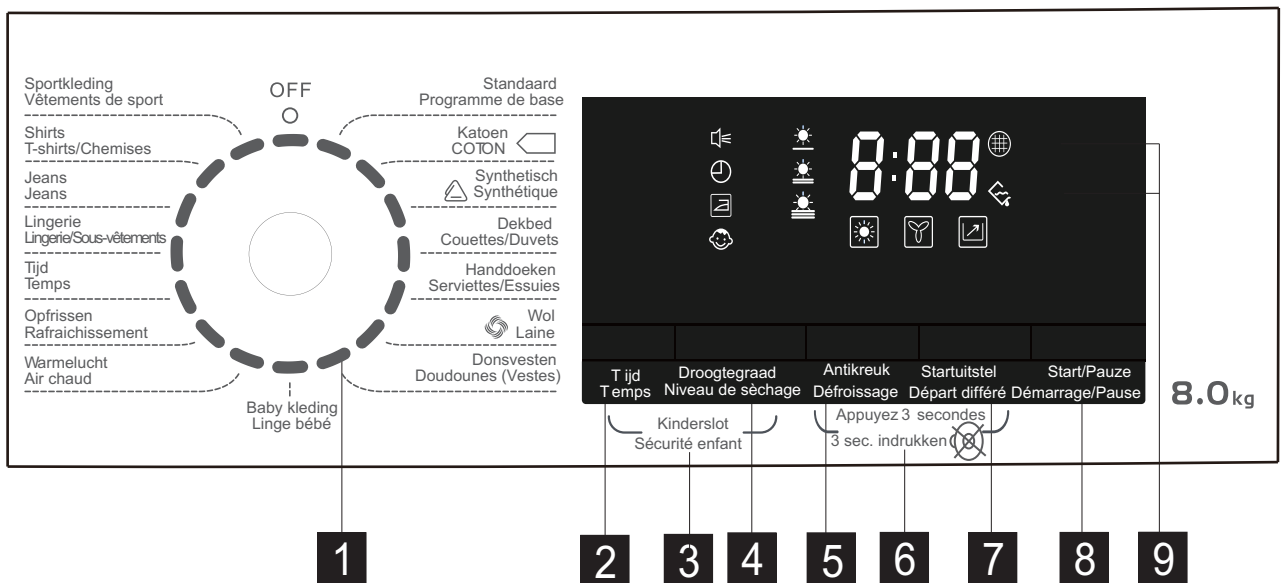

1. Programmes
2. Temps
3. Verrouillage enfants
4. Niveau de séchage
5. Anti-froissement
6. Buzzer
7. Départ différé
8. Start/pause
9. Témoins : Réservoir d'eau de condensation, filtre à peluches

Avant la première utilisation

- Assurez-vous que les connexions électriques sont conformes aux instructions d'installation.
- Retirez le bloc de polystyrène et tout autre matériau du tambour.
- Avant d'utiliser votre sèche-linge pour la première fois, nous vous recommandons de placer quelques chiffons humides à l'intérieur de l'appareil et de les faire sécher pendant 30 minutes. Il se peut qu'il y ait de la poussière à l'intérieur d'un sèche-linge tout neuf.

Utilisation quotidienne

Branchez l'appareil

- Ouvrez la porte
- Placez le linge dans le tambour, une pièce à la fois, bien les secouer auparavant.
- Fermez la porte. Vérifiez que du linge n'est pas coincé entre la porte et le filtre.

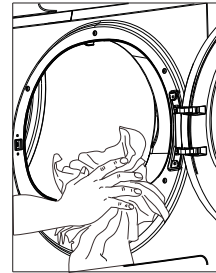

Sélectionnez le programme approprié

Tournez le sélecteur sur le programme approprié. Le témoin start/pause clignote. Le programme sera interrompu si vous n'appuyez pas sur une touche dans les 10 minutes.

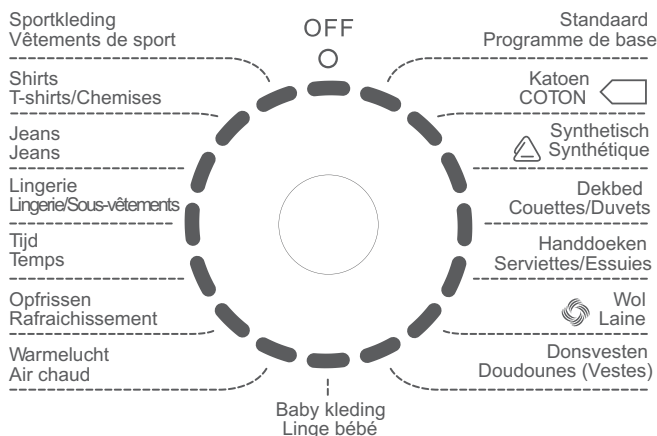

Attention :

● ◁ Le programme coton convient pour sécher les articles en coton. Il s'agit du programme le plus efficace en termes de consommation d'énergie pour sécher les articles en coton.

● Certains vêtements épais (jeans, essuies) sont plus difficiles à sécher. Si vous trouvez qu'ils ne sont pas suffisamment secs à la fin du programme, vous pouvez utiliser le programme « temps » afin de sécher à nouveau.

Séchage automatique

Vous pouvez choisir différents programmes en fonction de vos différents matériaux de vêtements. L'appareil a la fonction de détecter l'humidité afin d'ajuster automatiquement le temps de séchage pour un séchage optimal. Ce système de contrôle automatique convient pour le coton, les synthétiques, la soie.

Séchage sur base du temps

Vous pouvez choisir le temps de séchage en fonction de la situation réelle.

Pour annuler un programme en cours d'exécution, mettez le sélecteur de programme sur "off". A la fin du séchage, mettez le sélecteur sur "off" pour éteindre la machine avant d'enlever le linge.

Options supplémentaires

En fonction du programme différentes options peuvent être sélectionnées. Elles doivent être choisies après avoir choisi le programme et avant d'appuyer sur le bouton Start/Pause. Les fonctions « Intensif », « Buzzer » et « Anti-froissement » peuvent par exemple être combinées. Les témoins correspondants s'allument. Si vous appuyez à nouveau, les témoins s'éteignent.

Sélectionner le buzzer

Le buzzer est toujours en fonction lorsque vous allumez la machine. Le buzzer peut être mis en fonction ou hors fonction pendant un programme.

La touche « buzzer » est une combinaison du bouton Anti Crease et Delay Start en même temps. Lorsque le buzzer est enclenché, il sera arrêté si vous appuyez de nouveau sur ces touches.

Lorsque la fonction est active, un signal retentira dans les cas suivants :

- Ouverture de la porte pendant en cours de programme
- Lorsque le réservoir d'eau est rempli
- A la fin d'un programme après la phase de refroidissement.

Le buzzer s'éteindra si vous appuyez à nouveau sur la touche.

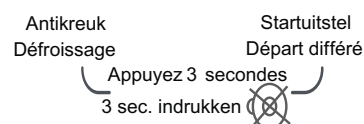

Sélectionner le niveau de séchage

Vous pouvez choisir le niveau de séchage avant de démarrer la machine. Le niveau est divisé en trois :

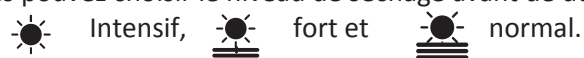

Sélectionner anti-froissement

L'anti-froissement est sélectionné par défaut à la fin de chaque programme. Il est possible de choisir un temps plus long au cours d'un programme ou en standby.

Sélectionner le départ différé

La touche vous permet de différer le programme jusqu'à 24 heures. L'option doit être sélectionnée après le programme et avant d'appuyer sur la touche Start/Pause. Le temps augmente d'une heure à chaque pression. Lorsque vous appuyez sur Start/Pause, le témoin correspondant s'allume et un décompte commence.

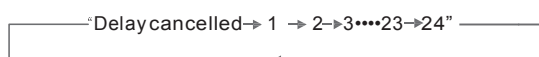

L'afficheur indique le temps heure par heure.

Affichage

L'écran affiche les informations suivantes :

Après avoir sélectionné le programme, sa durée (en heures et minutes) apparaît sur l'écran. Elle est calculée automatiquement sur la base de la charge maximale acceptée pour chaque type de tissu et du degré de séchage requis. Au démarrage du programme, le temps restant est affiché toutes les 1 minutes.

- Départ différé.

Si vous avez sélectionné un départ différé à l'aide de la touche correspondante, l'écran l'affiche, le compte à rebours s'affiche heure par heure et, lorsque vous appuyez sur la touche "Start/Pause", l'appareil démarre le programme retardé. Si vous souhaitez vérifier le programme sélectionné, appuyez à nouveau sur la touche "Départ différé", qui indique la durée du programme sélectionné précédemment.









- Mauvaise sélection d'options

Si vous sélectionnez une option qui n'est pas compatible avec le programme que vous avez sélectionné, l'écran affiche ErS (erreur). Si vous sélectionnez un autre programme en raison d'une erreur de manipulation pendant le fonctionnement du programme, l'écran affiche ErS (erreur).

Sélectionnez Start/Pause

Appuyez sur ce bouton pour démarrer le séchoir après avoir sélectionné le programme et les options. Si la porte de l'appareil est ouverte pendant le déroulement du programme, il faut appuyer à nouveau sur cette touche après la fermeture de la porte afin de redémarrer le programme à partir du point où il a été interrompu. Dans ce cas, la lumière de la touche Start/Pause clignote pour vous rappeler que la touche de démarrage doit être enfoncée à nouveau

Témoins de fonctionnement

- Ces voyants indiquent les fonctions suivantes :
- Voyant de séchage "  " Ce voyant indique que l'appareil est en phase de séchage.
- Voyant de refroidissement "  " Ce voyant indique que l'appareil est en phase de refroidissement. À la fin du séchage, il y a une phase de refroidissement de deux minutes pour refroidir le linge.
- Voyant de fin de programme "  " Ce voyant est allumé à la fin de la phase de refroidissement.
- Voyant anti-froissement "  " Ce voyant s'allume lorsque le programme anti-froissement est sélectionné.
- Voyant filtre "  " Il s'allume à chaque cycle pour vous rappeler que le filtre doit être nettoyé à la fin du programme.
- Voyant "Child Lock" : "  " Ce voyant indique que l'appareil est verrouillé.
- Voyant du buzzer "  " Ce voyant est allumé lorsque le programme du buzzer est sélectionné.
- Voyant de démarrage différé "  " Ce voyant s'allume lorsque le programme de démarrage différé est sélectionné.
- Voyant du type de séchage Ce voyant s'allume lorsque la fonction de niveau de séchage est sélectionnée. Lorsque vous choisissez différentes intensités de séchage, le voyant correspondant s'allume.
- Tank full light "  " Il s'allume après chaque programme et aussi lorsque le réservoir d'eau est plein afin de vous rappeler de le vider. Attention ! Videz le réservoir d'eau après chaque programme afin d'éviter l'alarme lors de la prochaine utilisation.

A la fin du programme

Tous les programmes de séchage se terminent par une phase de refroidissement de 2 minutes. Si le linge n'est pas retiré à la fin du cycle, le sèche-linge passe en phase anti-froissage (par défaut : 10 minutes). Si vous ne retirez pas le linge, le sèche-linge s'arrête automatiquement à la fin de la phase anti-froissage. L'écran affiche "End" et le buzzer sonne si la fonction buzzer est activée. Pour terminer, mettez le sélecteur de programme sur « off ».

Fonction verrouillage enfants

Lorsque la machine est allumée, appuyez sur les boutons "Time" et "Dry level" pendant plusieurs secondes, le système verrouille tous les boutons. Ensuite, tous les boutons sont inactifs sauf "off". Si vous souhaitez que l'appareil revienne à l'état normal, appuyez à nouveau sur les boutons "Time" et "Dry level" pendant plusieurs secondes.

La fonction sera inactive dans les cas suivants :

- Ouverture du hublot pendant le fonctionnement
- Retirer le filtre durant le fonctionnement
- Le réservoir d'eau est rempli.

T ijd Droogtegraad
Temps Niveau de séchage

Kinderslot
Sécurité enfant

Après chaque utilisation

Important !

Si le programme de séchage doit être arrêté avant la fin, nous vous recommandons de tourner le sélecteur de programme sur la position "Refresh" et d'attendre la fin de cette phase de refroidissement avant de retirer le linge. Cela évitera une accumulation de chaleur à l'intérieur de l'appareil.

Pour ce faire, mettez d'abord le sélecteur sur "off" puis sur "Refresh" et appuyez sur le bouton "Start".

Modification du programme

Pour modifier un programme en cours d'exécution, il faut d'abord l'annuler en mettant le sélecteur de programme sur "off". Sélectionnez le nouveau programme et appuyez sur le bouton "Start".

Attention : Selon le "-" pour l'état de standby ;

- en mode veille, 10 minutes plus tard, sans aucune opération, entrer dans un état de standby.
- Le contrôleur affiche "End", 10 minutes plus tard, sans aucune opération, entrer dans un état de standby.



Avant de charger du linge

Ne mettez jamais les articles suivants au sèche-linge : les articles délicats comme les rideaux, les articles en laine ou en soie contenant des éléments métalliques, les bas nylon, les articles épais tels que les anoraks, les couvertures, les édredons, les sacs de couchage et les oreillers.

- Suivez toujours les instructions sur les vêtements



Peut être mis au sèche-linge



Séchage normal (haute température)



Séchage délicat (basse température)



Ne pas mettre au sèche-linge

- Fermer les oreillers et les housses avec des tirettes afin d'éviter que de petites pièces viennent s'y coincer. Fermer les crochets, les pressions et les cordes. Trier le linge d'après le degré de séchage requis.
- Ne pas sécher trop fort. Ceci évite de froisser le linge et économise l'énergie.
- Evitez de sécher le linge foncé avec du linge pelucheux.
- Le linge doit être correctement essoré avant de le mettre au sèche-linge.

- Le linge d'entretien facile comme les t-shirt peut être essoré avant de le mettre au sèche-linge.
- Les tricots peuvent rétrécir pendant le séchage. Ne pas le sécher trop fort. Lors de l'achat tenir compte que ces pièces peuvent rétrécir.
- Vous pouvez également mettre des articles amidonnés dans votre sèche-linge. Toutefois, pour obtenir l'effet amidonné souhaité, choisissez le programme « prêt à repasser ». Pour éliminer les restes d'amidon, frottez l'intérieur du tambour avec un linge humide puis sécher.
- Pour éviter une charge statique à la fin du séchage, utilisez soit un assouplissant pour le linge, soit un conditionneur spécifique pour le sèche-linge.
- Retirez le linge lorsque le sèche-linge a terminé son cycle.
- Si certains articles sont encore humides après le séchage, choisir un bref temps de post-séchage, mais au moins 30 minutes, ce qui sera nécessaire en particulier pour les articles à plusieurs couches (par exemple, les cols, les poches, etc.).

Assurez-vous qu'il n'y a pas d'éléments métalliques dans le linge (pinces à cheveux, épingles, etc).

Boutonnez les taies d'oreiller, fermez les tirettes et les crochets. Fermez les ceintures et les rubans afin d'éviter que le linge ne reste coincé.

Retournez le linge doublé. Par exemple pour les anoraks doublés, la doublure doit être à l'extérieur. Ces pièces sécheront alors plus facilement.

Videz toutes les poches (briquets, allumettes).

Charge maximum

La charge maximum est indiquée dans le tableau des programmes.

Règles générales :

Coton et lin : tambour rempli mais pas trop serré ;

Synthétiques : ne pas remplir plus que la moitié du tambour ;

Linge délicat et lainages : ne pas remplir plus du quart du tambour.

Essayez de remplir le tambour le plus possible car les petites charges ne sont pas économiques.

ATTENTION : l'appareil ne doit pas être alimenté par un interrupteur externe comme par exemple un timer ni raccordé à un circuit qui peut être régulièrement interrompu.

Linge	Charge max	Description du programme
Standard	8kg	Mélange de linge courant. Possibilité de choisir différents degrés de séchage.
Coton 	8kg	Linge en coton. Possibilité de choisir différents degrés de séchage.
Synthétique	4kg	Linge synthétique. Possibilité de choisir différents degrés de séchage.
Grandes pièces	2kg	Pour sécher les grandes pièces (draps de lit, couvre-lit). Possibilité de choisir différents degrés de séchage.
Essuies	4kg	Essuies. Possibilité de choisir différents degrés de séchage.
Lainages	1kg	Tricots, sweat-shirts, etc.
Duvet	3.5kg	Blouson en duvet.
Bébé	3kg	Linge de bébé.
Air chaud	-	Pour sécher du linge délicat comme la soie, etc. Le séchage dépend du temps et non de la puissance.
Rafraîchir	-	Le linge sera frais et désodorisé. L'intensité de séchage est faible. Le séchage dépend du temps et non de la puissance.
Temps	-	Pour sécher des pièces épaisse ou en plusieurs couches. Le séchage dépend du temps et non de la puissance. Pour des pièces individuelles

		ou pour des petits volumes.
Sous-vêtements	2kg	Pour les sous-vêtements.
Jeans	4kg	Pour les jeans.
Chemises	2kg	Pour les chemises.
Sportswear	2kg	Pour les vêtements de sport.

Note : pour sécher les maillots et les essuies, pas plus de 6kg.

Poids du linge

Les poids suivants sont indicatifs :

Peignoir de bain	1600gr	Robe de nuit	265gr
Serviette de table	130gr	Lingerie	130gr
Housse de couette	930gr	Chemise de travail	800gr
Drap de lit	665gr	Chemise homme	265gr
Housse de taie	266gr	Pyjama homme	130gr
Nappe	330gr	Blouse	665gr
Essuie de bain	265gr	Slip homme	130gr
Nappe à thé	130gr		

Entretien et nettoyage

- DECONNECTEZ l'appareil avant tout travail d'entretien ou de nettoyage.
- Ne pas nettoyer l'appareil en l'aspergeant directement avec de l'eau. Ne pas nettoyer l'appareil avec du benzène, du thinner, de l'alcool ou de l'acétone. Ces produits peuvent causer des décolorations, des déformations, des dommages et présenter des risques de choc électrique ou d'incendie.
- Retirer la fiche d'alimentation pendant le nettoyage.
De l'humidité peut s'accumuler sur le panneau de commande ou sur la porte pendant le fonctionnement de l'appareil.

Panneau de commande

- Nettoyer avec un chiffon doux humide. Ne pas utiliser de substances abrasives.
- Ne pas asperger directement le panneau de commande.
- Le panneau est susceptible d'être endommagé par certains détachants ou produits de pré-lavage.
- Appliquez ces produits loin de l'appareil et essuyez immédiatement toute tache.

Tambour en inox

- Nettoyer le tambour avec utiliser un linge doux et un détergent non-abrasif pour les surfaces en inox.
- Essuyez les résidus et séchez un linge propre.

Nettoyer la porte

Nettoyer régulièrement l'intérieur de la porte et enlever les peluches. Ceci assure un séchage correct.

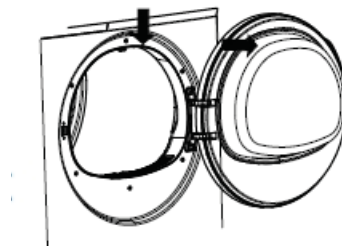

Extérieur de l'appareil

- L'appareil a une finition brillante. Nettoyez avec un linge doux humide. Ne pas utiliser de substances abrasives.
- Protégez la surface des objets pointus susceptibles de causer des griffes.
- Ne pas placer des objets lourds ou tranchants sur l'appareil ni des boîtes de détergents. Stocker ces articles séparément.

Attention !	Ne pas utiliser l'appareil sans filtre.
-------------	---

Nettoyer le filtre

- Ouvrez la porte.
- Retirez le filtre en le soulevant et ouvrez-le.
- Nettoyez le filtre à la main ou avec un linge.
- Fermez le filtre et le remettre dans son logement.
- Le filtre peut se boucher après quelques utilisations de l'appareil. Lavez le filtre à l'eau chaude pour éliminer les résidus qui s'accumulent à sa surface. Le sécher complètement avant de le réinstaller.
- La trappe doit être nettoyée régulièrement.

Attention ! Toujours nettoyer le filtre et le côté intérieur de la porte après chaque cycle de séchage.

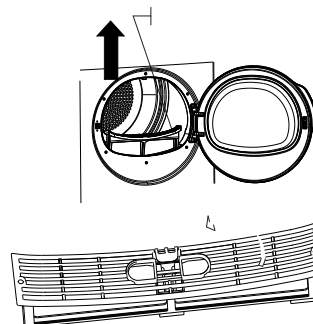

Vider le réservoir d'eau

Le réservoir d'eau recueille toute l'eau du condenseur. Le réservoir d'eau doit être vidé après chaque cycle de séchage. Si le réservoir d'eau est plein, un programme actif s'arrête automatiquement. La lumière s'allume et le buzzer retentit. Le réservoir doit être vidé avant de poursuivre le programme.

1. Retirer le réservoir d'eau
2. Vider l'eau
3. Remettre le réservoir dans l'appareil
4. Appuyez sur le bouton Start/Pause.

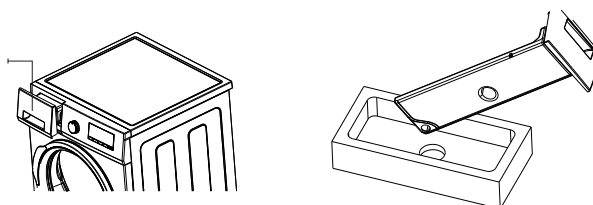

Capteur d'humidité

Ce capteur est utilisé pour mesurer l'humidité par induction. La cause principale de dysfonctionnement est l'oxydation à sa surface. Nettoyez régulièrement le capteur à l'intérieur du tambour (voir illustration).

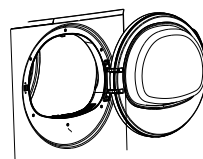
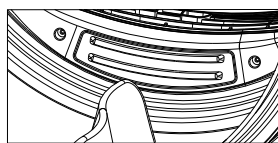

Nettoyer le condenseur

Le condenseur est l'un des éléments très importants pour réaliser un séchage efficace, il doit donc faire l'objet d'une attention particulière. Nous vous suggérons de nettoyer le condenseur trois ou quatre fois par an.

1. Ouvrir le clapet du condenseur

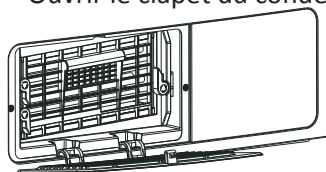

2. Ouvrir les trois loquets de verrouillage

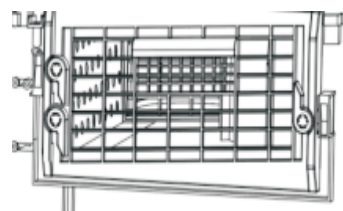

3. Tenir le condenseur sous l'eau du robinet afin de le nettoyer

4. Replacer le condenseur en faisant les manipulations dans l'ordre inverse.

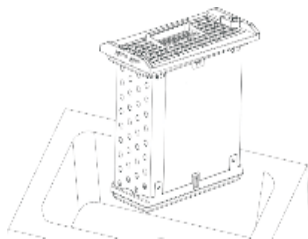

En cas de problèmes

Problème	Cause possible	Solution
L'appareil ne fonctionne pas	<ul style="list-style-type: none">• La prise n'est pas mise• La porte est ouverte• Avez-vous appuyé sur le bouton ► ?	<ul style="list-style-type: none">• Insérez la prise• Fermez la porte• Appuyez sur ►
Résultat de séchage pas correct	<ul style="list-style-type: none">• Mauvais choix de programme• Filtre bouché• Volume de chargement pas correct• Résidus sur le capteur d'humidité	<ul style="list-style-type: none">• Choisir un programme différent (voir « programme de séchage »).• Nettoyez le filtre• Respectez les charges correctes.
L'éclairage du tambour ne fonctionne pas (option)	<ul style="list-style-type: none">• L'ampoule est défectueuse	<ul style="list-style-type: none">• Remplacez l'ampoule
Le cycle s'arrête peu après le démarrage du programme. Témoin « END » allumé.	<ul style="list-style-type: none">• Pas assez de linge dans le tambour ou linge trop sec pour le programme sélectionné.	<ul style="list-style-type: none">• Choisir un niveau de séchage plus fort.
Durée du cycle anormalement longue	<ul style="list-style-type: none">• Trop de linge dans le tambour.	<ul style="list-style-type: none">• Réduire la quantité de linge.



Si vous ne parvenez pas à identifier ou à résoudre le problème, contactez notre service-après-vente. Avant d'appeler, veuillez noter le numéro de modèle le numéro de série et la date d'achat de votre machine. Ces informations vous seront demandées.

IMPORTANT : des frais pourraient vous être imputés si vous appelez un technicien pour un des défauts ci-après.

Caractéristiques techniques

Modèle	DKC0081E
Capacité (kg)	8.0
(AC V / Hz)	220-240 / 50
Puissance (W)	2500
Poids (kg)	40.5
Consommation (standby) (W)	0.48
Consommation (éteint) (W)	0.48
Consommation à pleine charge (kWh)	4.73
Durée programme à pleine charge (min)	150
Dimensions (l x p x h)	595 x 630 x 850
Température ambiante (°C)	5 - 35

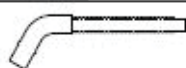
- Il est dangereux de modifier les caractéristiques de l'appareil.
- Faire attention à ce que l'appareil ne repose pas sur son câble d'alimentation.
- Tous les travaux électriques nécessaires pour l'installation de cet appareil doivent être exécutés par un électricien ou par du personnel qualifié.
- **IMPORTANT** : l'appareil ne doit pas être encastré.
- Déballage : retirez tous les matériaux d'emballage avant la mise en service de l'appareil.
- Si l'appareil doit être déménagé, le transporter verticalement.
- Vérifier les accessoires : ouvrir le sachet et contrôler si tous les accessoires sont présents.

	Evacuation	1
	manuel	1

Note concernant la mise à la terre

Cet appareil doit être mis à la terre. Le risque de choc électrique est ainsi réduit au minimum en cas de dysfonctionnement. Le câble d'alimentation possède un fil de mise à la terre. La fiche doit être insérée dans une prise murale munie d'une terre (conformément aux dispositions et réglementations locales).

Procédure

Une mise à la terre individuelle est obligatoire dans certaines régions. Dans ce cas, vous devrez acheter du fil de mise à la terre.

Evacuation d'eau

Il n'est pas obligatoire de collecter l'eau dans le réservoir. Celle-ci peut être évacuée directement.

Changer l'évacuation

Retirez le tuyau en tirant dans le sens de la flèche. Installez l'évacuation.

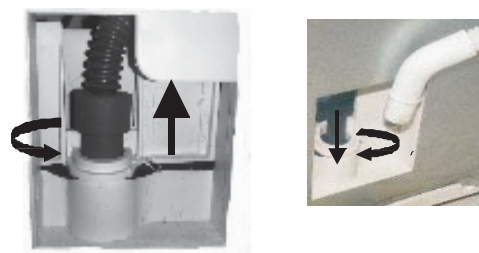

Retirer le matériel de transport

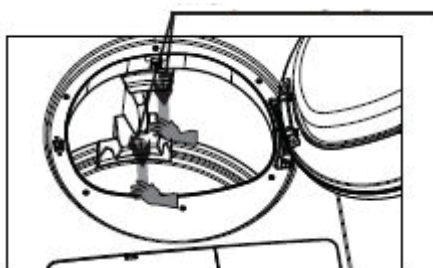

Attention !

La frigolite d'emballage doit être retirée du tambour avant d'utiliser l'appareil.

1. Ouvrez la porte.
2. Retirez les rubans adhésifs dans le haut du tambour.
3. Retirez les deux morceaux de frigolite.

Vérifiez les coins de l'appareil

L'appareil doit être stable lorsque vous appuyez sur un coin (veuillez vérifier dans les deux directions). De même lorsque vous appuyez en haut. Si l'appareil n'est pas stable, veuillez ajuster les pieds.

Ne pas mettre de tapis ou de couverture sur le sol. Ceci pourrait générer de la chaleur et affecter le fonctionnement de la machine.

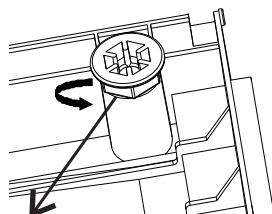

IMPORTANT : l'air expulsé par la machine peut atteindre 60°C. L'appareil ne doit par conséquent pas être installé sur des surfaces qui ne résistent pas à des températures élevées.

Retourner la porte

La porte peut être retournée afin de faciliter le chargement et le déchargement de l'appareil. L'opération doit être effectuée par du personnel qualifié. Veuillez contacter le service-après-vente le plus proche.

Raccordement électrique

Les travaux électriques nécessaires au branchement de l'appareil doivent être effectués par un électricien qualifié ou par une personne compétente.

Attention !	L'APPAREIL DOIT ETRE MIS A LA TERRE
-------------	-------------------------------------

Le fabricant décline toute responsabilité au cas où cette mesure n'est pas respectée. Avant de mettre l'appareil en service, veuillez vous assurer que le voltage local est le même que celui indiqué sur la plaque signalétique de l'appareil.



Si la fiche doit être remplacée pour une raison quelconque, procédez comme suit :

- Vert et jaune = terre
- Bleu = neutre
- Brun = tension.

Le fil vert et jaune doit être raccordé à la borne marquée  ou le symbole de terre ou marquée vert et jaune.

Attention !	<ul style="list-style-type: none">• Une fiche coupée et insérée dans la prise constitue un risque de choc électrique grave.• Assurez-vous d'éliminer la fiche coupée de manière sûre.• Raccordement permanent En cas de raccordement permanent, vous devez installer un interrupteur bipolaire. L'interrupteur ne doit pas couper le fil de terre.
-------------	--

Matériel d'emballage

- Le matériel d'emballage marqué du symbole  peut être recyclé.
>PE< = polyéthylène
>PS< = polystyrène
>PP< = polypropylène.
- Ceci implique qu'ils peuvent être recyclés correctement en les déposant dans les containers appropriés.
- Ancienne machine
Veuillez faire usage des points de collecte appropriés. Maintenez votre pays propre !
- Le symbole  figurant sur le produit ou sur son emballage indique que ce produit ne peut pas être traité comme un déchet ménager. Il doit plutôt être apporté au point de collecte approprié pour le recyclage des déchets électriques et électroniques. En veillant à ce que ce produit soit éliminé correctement, vous contribuerez à prévenir d'éventuelles conséquences négatives pour l'environnement et la santé humaine, qui pourraient autrement être causées par une manipulation inappropriée des déchets de ce produit. Pour des informations plus détaillées sur le recyclage de ce produit, veuillez contacter votre municipalité, votre service d'élimination des déchets ménagers ou le magasin où vous avez acheté le produit.

- Le symbole  signifie : prudence, risque d'incendie Les articles touchés par le pétrole peuvent s'enflammer spontanément, surtout lorsqu'ils sont exposés à des sources de chaleur comme dans un sèche-linge. Les articles deviennent chauds, ce qui provoque une réaction d'oxydation dans le pétrole. L'oxydation crée de la chaleur. Si la chaleur ne peut pas s'échapper, les articles peuvent devenir suffisamment chauds pour s'enflammer. Empiler ou stocker des articles touchés par le pétrole peut empêcher la chaleur de s'échapper et créer ainsi un risque d'incendie. Si vous ne pouvez empêcher des vêtements contaminés par de l'huile de cuisson ou des produits de soin capillaire d'être placés dans de sèche-linge, vous devez d'abord les laver avec de l'eau chaude et une quantité supplémentaire de détergent. Ceci permettra de réduire mais non pas d'éliminer le danger.

Conseils écologiques

Pour économiser l'énergie et contribuer à la protection de l'environnement, nous vous recommandons de suivre ces conseils : essayez de charger la machine au maximum de sa capacité, car les petites charges ne sont pas rentables.

- Ne pas sécher le linge trop fort afin d'éviter de la froisser et d'économiser l'énergie.
- Choisir le programme en fonction du type de linge et du degré de séchage désiré.
- Nettoyer les filtres régulièrement afin d'éviter de trop longs temps de séchage et une forte consommation électrique.
- Bien ventiler le local.

Conditions de garantie standard

- Nous nous engageons à réparer ou à remplacer GRATUITEMENT cet appareil dans les 12 mois suivant la date d'achat, à notre choix, la main d'œuvre, les matériaux ou le transport, à condition que :
- L'appareil ait été correctement installé et utilisé uniquement sur le réseau électrique indiqué sur la plaque signalétique.
- L'appareil ait été utilisé uniquement à des fins domestiques normales, et conformément aux instructions du fabricant.
- L'appareil n'ait pas été entretenu, réparé, démonté ou modifié par une personne non autorisée par nous.
- Cette garantie s'ajoute à tous vos autres droits légaux.

La garantie ne couvre pas

- Les dommages résultants du transport, de la négligence ou d'un usage non correct, le remplacement des ampoules ou des pièces en plastique ou en verre amovibles.
- Les appareils utilisés dans un environnement commercial ou qui sont destinés à être mis en location.
- Les appareils issus de notre usine mais que nous ne vendons pas nous-mêmes.

Explication des marquages



V	Volt	~	Courant alternatif	
W	Watt	Hz	Hertz	
	Test de sécurité		Marquage CE	Risque d'incendie 

Schéma électrique

