

(Extrait du schéma électrique)

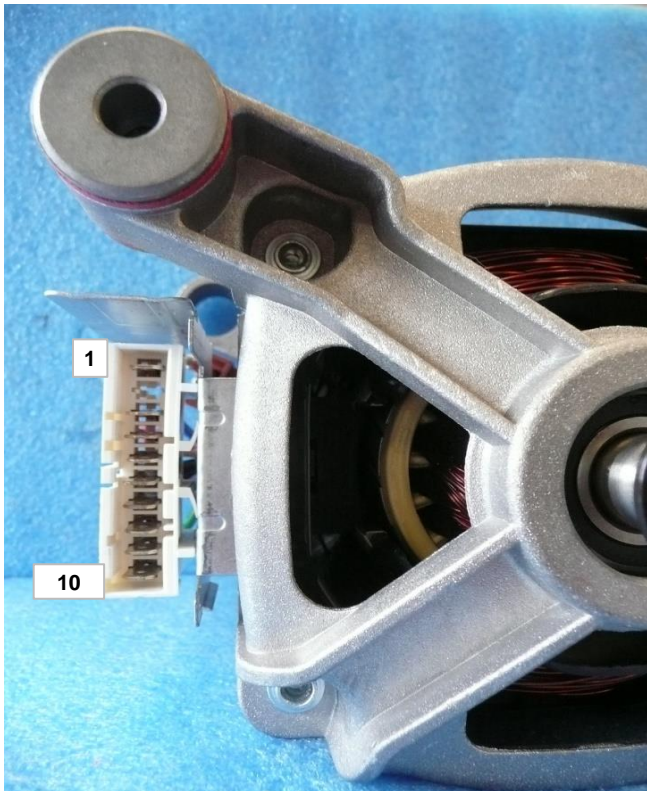
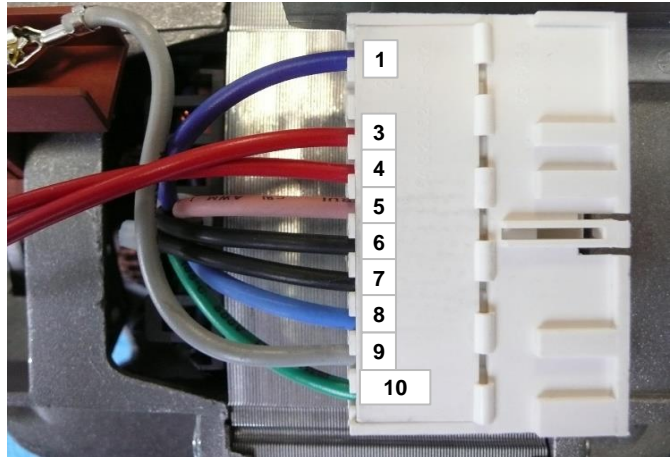
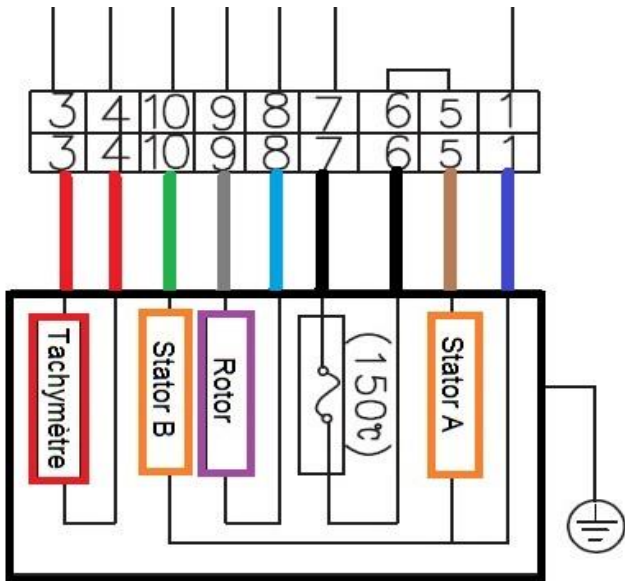

Mesures :

Stator A : 1 - 5 (Bleu foncé / Marron) => 0,7 Ω

Stator B : 1 - 10 (Bleu foncé / Vert) => 0,7 Ω

Stator A+B : 5 - 10 (Marron / Vert) => 1,4 Ω

Tachymètre : 3 - 4 (Rouge / Rouge) => 45 Ω (+/- 5%)

Sécurité thermique : 6 - 7 (Noir / Noir) => 0,1 Ω

Rotor : 8 - 9 (Bleu / Gris) => 4,6 Ω (+/- 5%)

(Mesures à effectuer connecteur débranché)