



SABA

FRD5320WDFDK

FR

GB

CONFORAMA France SA
80 Boulevard du Mandinet
LOGNES
77432 Marne la Vallée Cedex 2
FRANCE

MANUEL D'UTILISATION

FRD5320WDNFDK

Nous vous remercions d'avoir choisi la qualité SABA. Ce produit a été créé par notre équipe de professionnels et selon la réglementation européenne. Pour une meilleure utilisation de votre nouvel appareil, nous vous recommandons de lire attentivement ce manuel d'instructions et de le conserver pour toute référence ultérieure.

TABLE DES MATIÈRES

INSTRUCTIONS DE SÉCURITÉ	FR-3
CARACTERISTIQUES TECHNIQUE	FR-6
INSTALLATION DE VOTRE NOUVEL APPAREIL	FR-7
DESCRIPTION DE L'APPAREIL	FR-9
COMMANDES D'AFFICHAGE.....	FR-10
INDICATEUR DE TEMPERATURE.....	FR-16
CONSEILS ET ASTUCES PRATIQUES.....	FR-17
NETTOYAGE ET ENTRETIEN.....	FR-18
DEPANNAGE.....	FR-19

Instructions de sécurité

- MISES EN GARDE IMPORTANTES: LIRE ATTENTIVEMENT ET CONSERVER POUR REFERENCE ULTERIEURE
- Cet appareil est destiné à être utilisé dans des applications domestiques et analogues telles que:
 - des coins cuisines réservés au personnel dans des magasins, bureaux et autres environnements professionnels;
 - des fermes;
 - l'utilisation par les clients des hôtels, motels et autres environnements à caractère résidentiel;
 - des environnements du type chambres d'hôtes.
- Cet appareil n'est pas destiné à être utilisé dans les applications suivantes
 - la restauration et autre applications similaires et la vente au détail
- MISE EN GARDE: Maintenir dégagées les ouvertures de ventilation dans l'enceinte de l'appareil ou dans la structure d'encastrement.
- MISE EN GARDE: Ne pas utiliser de dispositifs mécaniques ou autres moyens pour accélérer le processus de dégivrage autres que ceux recommandés par le fabricant.

- MISE EN GARDE: Ne pas endommager le circuit de réfrigération.
- Si le circuit de réfrigération est endommagé :
 - Eviter les flammes nues ou étincelles d'allumage
 - Bien ventiler la pièce où l'appareil est installé.
- MISE EN GARDE: Ne pas utiliser d'appareils électriques à l'intérieur du compartiment de stockage des denrées, à moins qu'ils ne soient du type recommandé par le fabricant.
- Les enfants âgés de 3 à 8 ans sont autorisés à charger et décharger **des appareils de réfrigération**.
- Cet appareil peut être utilisé par des enfants âgés d'au moins 8 ans et par des personnes ayant des capacités physiques, sensorielles ou mentales réduites ou dénuées d'expérience ou de connaissance, s'ils (si elles) sont correctement surveillé(e)s ou si des instructions relatives à l'utilisation de l'appareil en toute sécurité leur ont été données et si les risques encourus ont été appréhendés. Les enfants ne doivent pas jouer avec l'appareil. Le nettoyage et l'entretien par l'utilisateur ne doivent pas être effectués par des enfants sans surveillance.
- AVERTISSEMENT: lors du positionnement de l'appareil, assurez-vous que le cordon d'alimentation n'est pas coincé

ni endommagé.

- Si le câble d'alimentation est endommagé, il doit être remplacé par le fabricant, son service après vente ou des personnes de qualification similaire afin d'éviter un danger.
- **AVERTISSEMENT:** Ne placez pas plusieurs prises de courant portables ou blocs d'alimentation portables à l'arrière de l'appareil.
- **MISE EN GARDE:** Pour éviter tout risque dû à l'instabilité de l'appareil, celui-ci doit être fixé conformément aux instructions.
- Ne pas stocker dans cet appareil des substances explosives telles que des aérosols contenant des gaz propulseurs inflammables.
- **MISE EN GARDE:** Remplir les bacs à glaçons uniquement avec de l'eau potable.
- En ce qui concerne les informations pour l'installation, la manipulation, l'entretien et la mise au rebut de l'appareil, ainsi que la méthode de remplacement de la lampe d'éclairage, veuillez vous référer aux paragraphes ci-après de la notice.

FR

- **GAZ REFRIGERANT**



MISE EN GARDE: Substances inflammables /
Risque d'incendie.

- Pour éviter la contamination des aliments, veuillez respecter les instructions suivantes:
 - L'ouverture prolongée de la porte peut entraîner une augmentation significative de la température dans les compartiments de l'appareil.
 - Nettoyez régulièrement les surfaces pouvant entrer en contact avec des aliments et des systèmes de drainage accessibles.
 - Nettoyer les réservoirs d'eau s'ils n'ont pas été utilisés pendant 48 h; rincer le système d'alimentation en eau raccordé à une source d'eau si l'eau n'a pas été aspirée pendant 5 jours.
 - Rangez la viande et le poisson crus dans des récipients appropriés au réfrigérateur, de manière à ce qu'ils ne soient pas en contact avec d'autres aliments ni ne s'égouttent dessus.
 - Les compartiments pour produits congelés deux étoiles sont adaptés pour stocker des produits pré congelés, stocker ou

FR

préparer des glaces et des glaçons.

Les compartiments à une, deux et trois étoiles ne conviennent pas pour la congélation d'aliments frais.

Si l'appareil **de réfrigération** reste vide pendant de longues périodes, éteignez, dégivrez, nettoyez, séchez et laissez la porte ouverte pour éviter le développement de moisissure dans l'appareil.

FR

AVERTISSEMENTS

- Si vous souhaitez vous débarrasser d'un vieux congélateur ou d'un vieux réfrigérateur comportant une serrure sur la porte, veillez à ce que celle-ci soit désactivée afin d'éviter que des enfants ne risquent de se retrouver enfermés à l'intérieur en jouant.
- Les anciens réfrigérateurs peuvent contenir des CFC qui détruisent la couche d'ozone; contactez le centre de traitement des déchets le plus près de chez vous pour plus de détails sur les procédures correctes de mise au rebut.
- Débranchez toujours l'appareil après usage et avant de le nettoyer. Enlevez tous les aliments avant de nettoyer l'appareil.
- Évitez de mettre des aliments trop volumineux, le fonctionnement de l'appareil risquerait d'être affecté.

6

- Faites extrêmement attention quand vous déplacez l'appareil.
- Pour éteindre l'appareil, tournez le bouton du thermostat à fond dans le sens contraire des aiguilles d'une montre jusqu'à OFF, puis débranchez l'appareil.
- Évitez de donner aux enfants des crèmes glacées ou des glaces à l'eau sortant juste du congélateur; la basse température risquerait de leur brûler les lèvres.
- L'appareil doit être installé sur le sol, sur une surface plane et horizontale en s'assurant que les ouvertures d'aération sont correctement dégagées.
- Ne jamais essayer de remplacer ou de réparer vous même une partie ou un composant de l'appareil, demandez de l'aide à une personne professionnelle et qualifiée, si besoin.

FR

7

Caracteristiques techniques

Marque	SABA
Modèle	FFRD5320WDNFDK
Catégorie d'appareil de réfrigération ménager	catégorie 7
Classe d'efficacité énergétique	A+
Consommations d'énergie annuelle (1)	410 kWh/an
Volume utile des compartiments	Réfrigérateur : 417 L Congélateur : 119 L 
Dégivrage	Réfrigérateur (Sans givre): automatique Congélateur (Sans givre): automatique
Autonomie	12 h
Pouvoir de congélation	10 kg / 24h
Classe climatique + fourchette de températures ambiantes	SN/T (de +10°C à +43°C)
Émissions acoustiques dans l'air	43 dB (A) re 1 pW

Alimentation	220V-240V / 50Hz ~ 132W 0.90A
Eclairage	12V / 50Hz 1W max
Réfrigérant	R600a / 65g
Dimension (L x P x H)	912x765x1776(mm)
Poids	120kg
Type d'installation	Pose libre

(1) Calculée sur la base du résultat obtenu pour 24 heures dans des conditions d'essai normalisées. La consommation d'énergie réelle dépend des conditions d'utilisation et de l'emplacement de l'appareil.

Description de l'appareil

- ① Cabinet
- ② Capot supérieur
- ③ Bloc de guidage de la chicane verticale
- ④ Etagère en verre
- ⑤ Réservoir de stockage de l'eau
- ⑥ Casier à bouteille
- ⑦ Bac à fruits et à légumes
- ⑧ Partie verticale du déflecteur
- ⑨ Freezer
- ⑩ Bac à glace torsadé (à l'intérieur)
- ⑪ Plateaux de services
- ⑫ Roulements
- ⑬ Pieds de bas ajustable
- ⑭ Tiroir inférieur du congélateur
- ⑮ Tiroir supérieur du congélateur
- ⑯ Diodes lumineuses du congélateur (à l'intérieur)
- ⑰ Joint d'étanchéité du réfrigérateur
- ⑱ Panier inférieur
- ⑲ Bac à légumes inférieur
- ⑳ Panier supérieur
- ㉑ Casier à œuf (à l'intérieur)
- ㉒ Couvercle du panier
- ㉓ Diode lumineuse du réfrigérateur (à l'intérieur)
- ㉔ Tableau d'affichage
- ㉕ Distributeur d'eau froide
- ㉖ Poignées
- ㉗ Porte du congélateur
- ㉘ Porte du réfrigérateur

Vu de l'appareil

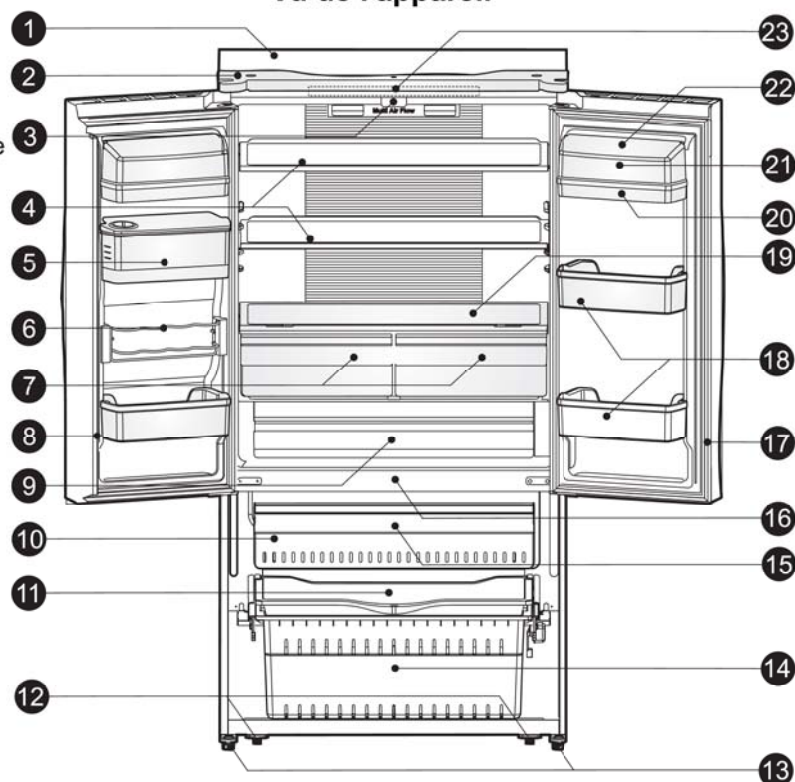

Vu de l'appareil

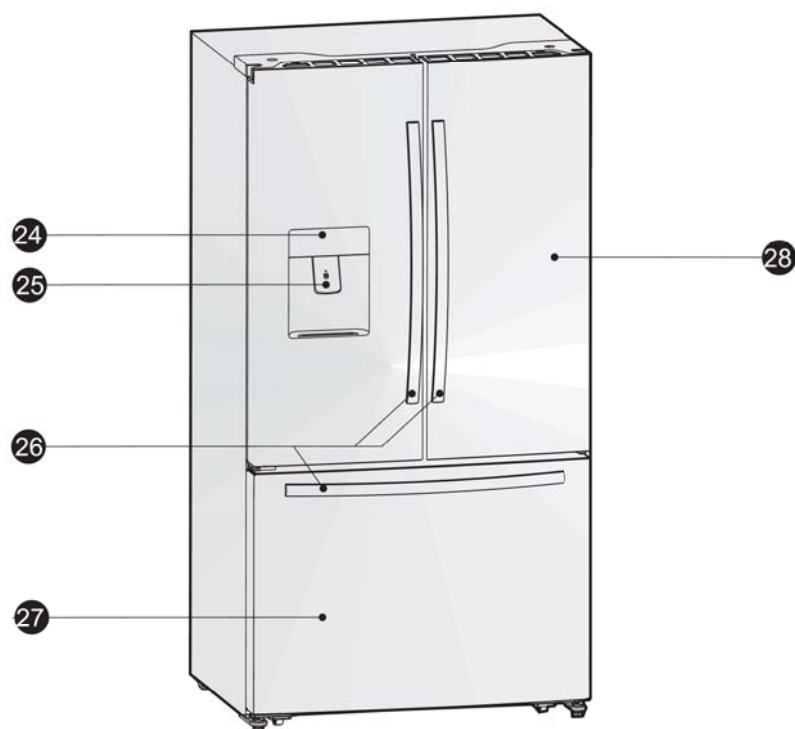

Note: Etant donné que nos produits sont en constante évolution, votre réfrigérateur pourrait être légèrement différent de celui de ce Manuel d'instructions, mais ses fonctions et méthodes d'utilisation restent les mêmes.

NB : Pour un meilleur rendement énergétique du produit, veuillez placer tous les étagères, tiroirs et paniers à leur position initiale comme l'illustre le schéma ci-dessus.

Placer les aliments dans différents compartiments selon le tableau suivant

Étape	Compartiments TYPE	Température de stockage cible [°C]	Aliments convenables
1	Réfrigérateur	+2 ~+8	Les œufs, les aliments cuisinés, les aliments emballés, les fruits et légumes, les produits laitiers, les gâteaux, les boissons et les autres aliments qui ne sont pas adaptés à la congélation.
2	(***)*- Congélateur	≤-18	Les fruits de mer (poisson, crevettes, les crustacés), les produits d'eau douce et les viandes (la durée recommandée est de 3 mois - les valeurs nutritives et la saveur décroissent avec le temps), adapté à la congélation d'aliments frais.
3	***-Congélateur	≤-18	Les fruits de mer (poisson, crevettes, les crustacés), les produits d'eau douce et les viandes (la durée recommandée est de 3 mois - les valeurs nutritives et la saveur décroissent avec le temps). Non adapté à la congélation d'aliments frais.
4	** -Congélateur	≤-12	Les fruits de mer (poisson, crevettes, les crustacés), les produits d'eau douce et les viandes (la durée recommandée est de 2 mois - les valeurs nutritives et la saveur décroissent avec le temps). Non adapté à la congélation d'aliments frais.
5	*-Congélateur	≤-6	Les fruits de mer (poisson, crevettes, les crustacés), les produits d'eau douce et les viandes (la durée recommandée est de 1 mois - les valeurs nutritives et la saveur décroissent avec le temps). Non adapté à la congélation d'aliments frais.
6	0 étoile	-6 ~ 0	Le porc, le bœuf, le poisson, le poulet, certains produits alimentaires transformés, etc. (le temps recommandé pour la consommation est le jour même, de préférence pas plus tard qu'après 3 jours). Les aliments transformés encapsulés, partiellement emballés/mis sous plastique (aliments non congelables)
7	Fraîcheur	-2 ~ +3	Viande de porc fraîche/congelée, bœuf, poulet, produits de la pêche d'eau douce, etc. (7 jours en dessous de 0 °C, au cours de la journée et de préférence dans un délai maximum de 2 jours en cas de température supérieure à 0 °C). Fruits de mer (pendant 15 jours pour une température inférieure à 0 °C, en revanche, il n'est pas recommandé de le conserver au-dessus de 0 °C)
8	Aliments frais	0 ~+4	La viande de porc fraîche, ainsi que le bœuf, le poisson, le poulet, les aliments préparés, etc. (Il est préférable de le consommer dans la même journée, de préférence pas plus de 3 jours).
9	Vin	+5 ~+20	vin rouge, vin blanc, vin mousseux etc.

Note : Veuillez entreposer les aliments en fonction des compartiments ou de la température de stockage cible de vos produits achetés.

- Si l'appareil de réfrigération restera vide pendant de longues périodes, éteignez-le, dégèlez-le, nettoyez-le, essuyez-le et laissez la porte ouverte pour éviter la formation de moisissures dans l'appareil.

Nettoyage des distributeurs d'eau (spécial pour les produits distributeurs d'eau) :

- Nettoyez les réservoirs d'eau s'ils n'ont pas été utilisés depuis 48 h ; rincez le système d'eau raccordé à une alimentation en eau si l'eau n'a pas été prélevée depuis 5 jours.

ATTENTION - Les aliments doivent être emballés dans des sacs avant d'être stockés dans le réfrigérateur, et les liquides doivent être embouteillés ou mis dans des récipients fermés pour éviter que le problème de la difficulté à nettoyer le produit en raison de sa structure complexe ne se présente.

Installation de votre nouvel appareil

Cette section explique l'installation du nouvel appareil avant de l'utiliser pour la première fois. Nous vous prions de suivre les recommandations suivantes .



Pour une bonne installation, ce réfrigérateur doit être placé sur une surface plane en matériau dur qui soit de la même hauteur que le reste du revêtement de sol. Cette surface doit être suffisamment solide pour supporter un réfrigérateur chargé, soit environ £ 266. (120 kg). Lors du déplacement, assurez-vous de sortir et de repousser l'unité de droite.

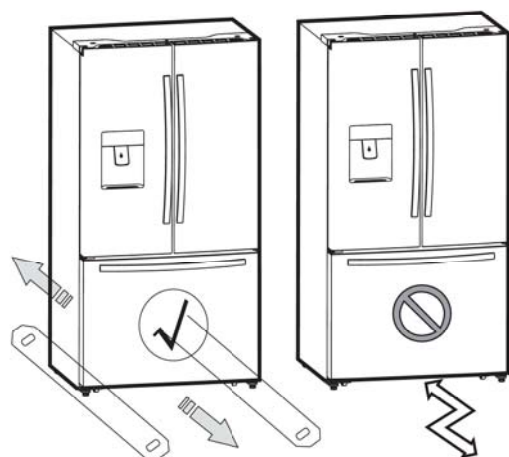

Emplacement et limites de température ambiantes

Il est nécessaire de trouver un endroit convenable pour placer votre nouvel appareil pour assurer son fonctionnement efficace. Veuillez considérer les instructions suivantes pour votre appareil :

- Installer l'appareil dans un endroit sec et pas humide. La meilleure plage de température ambiante pour l'appareil est de 10 ° C ~ 43 ° C.
- Gardez l'appareil loin des sources de chaleur telles que poêles, feux ou appareils de chauffage.
- Gardez l'appareil à l'abri des rayons du soleil et de la pluie.

Classe	Symbole	Plage de température ambiante (° C)
Température maximale	SN	+10 to +32
Température	N	+16 to +32
Subtropical	ST	+16 to +38
Tropical	T	+16 to +43

Nivelage de l'appareil

Pour le nivellement approprié et pour éviter les vibrations, cet appareil est fourni avec des pieds réglables à l'avant. Veuillez ajuster le niveau en suivant les instructions ci-dessous :

1. Faites rouler le réfrigérateur jusqu'à l'emplacement voulu.
2. Tournez les pieds réglables (à la main ou avec une clé) jusqu'à qu'ils touchent le sol.
3. Basculez le haut vers l'arrière d'environ 10-15 mm en faisant tourner les pieds d'un à deux tours. Ceci permettra aux portes de se fermer toutes seules, offrant une étanchéité permanente.
4. Lorsque vous souhaitez déplacer l'appareil, souvenez-vous de retourner les pieds vers le haut afin que l'appareil puisse rouler librement. Réinstallez l'appareil lors que vous le déplacez.

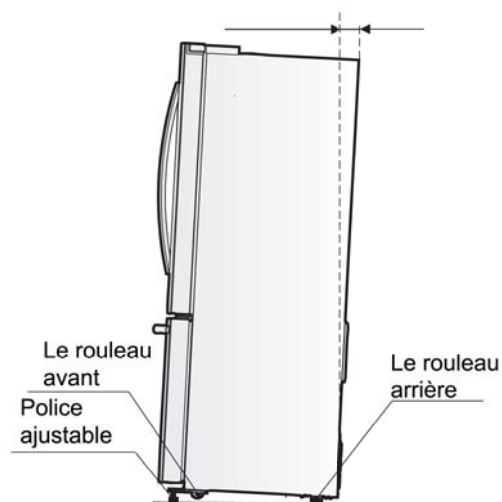

Attention: Les rouleaux qui ne sont pas des roulettes, ne devraient être utilisés que pour le mouvement vers l'avant ou vers l'arrière. Le Déplacement latéral du réfrigérateur peut endommager le plancher et les rouleaux.

Réglage de la poignée de porte

Avant d'utiliser l'appareil, veuillez vérifier les poignées du réfrigérateur. Si les poignées sont légères, s'il vous plaît ajuster à l'aide d'une clé Allen dans le sens horaire jusqu'à ce que les poignées soient bien fixés. Chacun des poignées est équipé de 2 vis.

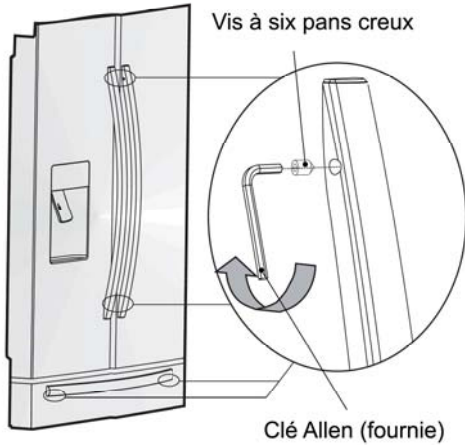

Réglage des portes

- Les portes de gauche et de droite sont équipées d'axes réglables, qui sont situées dans les charnières inférieures.
- Avant de régler ces portes, assurez-vous que le réfrigérateur est à niveau. Veuillez consulter la section précédente sur «Mise à niveau de l'appareil». Si vous constatez que le haut des portes sont inégaux, insérez la clé Allen dans l'axe d'articulation, et tournez jusqu'à soulever la porte ou dans le sens contraires des aiguilles de la montre afin d'abaisser la porte, et insérer un anneau E dans l'espace.

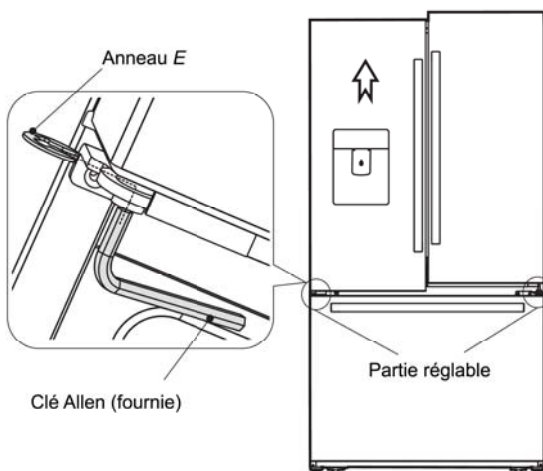

Aération de l'appareil

Afin d'améliorer l'efficacité du système de refroidissement et des économies d'énergie, il est nécessaire de maintenir une bonne aération autour de l'appareil pour la dissipation thermique. Pour cette raison, un espace suffisant doit être prévu autour du réfrigérateur et la zone doit être libre de toute entrave qui affecte la circulation de l'air.

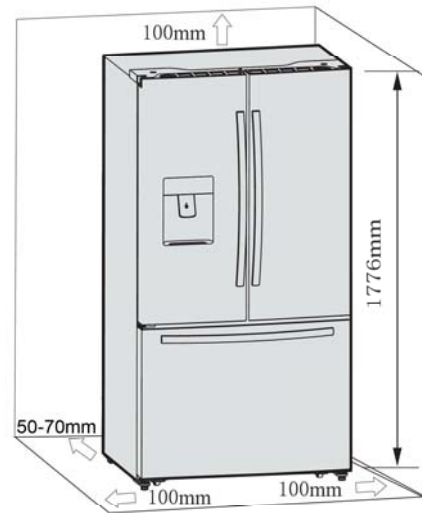

Suggestion: Il est conseillé de laisser au moins 50-70 mm de dégagement à l'arrière de l'appareil au mur, et au moins 100 mm de haut, et des deux côtés. Lorsqu'il est positionné dans une zone d'angle, fournir un espace libre d'au moins 406 mm sur la charnière de chaque côté pour permettre l'ouverture des portes suffisamment, et pour permettre le mouvement des tiroirs et des étagères. Comme le montre le schéma ci-dessous.

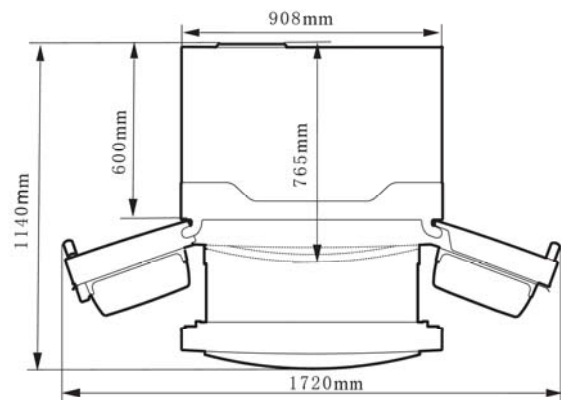

Commandes d'affichage

Toutes les fonctions et commandes de l'appareil sont accessibles à partir d'un panneau de commande situé sur la porte du réfrigérateur. Un clavier de touches tactiles et un affichage numérique permettent une configuration aisée des fonctions et paramètres d'une manière simple et intuitive.

Important! Les boutons tactiles nécessitent seulement une légère pression sur un bouton pour fonctionner. L'opération se produit lorsque vous retirez votre doigt du bouton, et non pas tant que le bouton est pressé. Il n'est pas nécessaire de maintenir la pression sur le clavier.

La fonction de verrouillage parental lié à la touche "Alarme" nécessite une longue pression d'au moins 3 secondes.

Veuillez-vous référer aux sections correspondantes de ce manuel pour les instructions détaillées.

Le panneau de commande est constitué de deux zones indiquant la température, cinq icônes représentant les différents modes et six boutons tactiles. Lorsque l'appareil est allumé pour la première fois, le rétro éclairage des icônes sur le panneau d'affichage s'allume. Si aucune touche n'a été activée et que les portes restent fermées, le rétro-éclairage s'éteint au bout de 60 secondes.



Réglage de température

Nous vous conseillons que lorsque vous démarrez votre réfrigérateur pour la première fois, de régler la température du réfrigérateur à 5°C et celle du congélateur à -18°C. Si vous voulez modifier la température, suivez les instructions ci-dessous.

Attention! Lorsque vous réglez une température, vous réglez une température moyenne pour l'ensemble du réfrigérateur. Les températures à l'intérieur de chaque compartiment peuvent varier par rapport aux températures affichées sur le panneau et en fonction de la quantité de nourriture que vous y mettez et où vous le placez. La température ambiante élevée ou faible peut influencer la température réelle à l'intérieur de l'appareil.

1. Le réfrigérateur

Appuyez plusieurs fois sur le bouton « Fridge » pour régler la température de votre réfrigérateur souhaité entre 8 ° C et 2°C , la température augmentera de 1 ° C degré à chaque pression et l'indicateur de température

du réfrigérateur affiche la valeur correspondante selon la séquence suivante.



2. Congélation rapide

La fonction congélation rapide «Super cool » peut réfrigérer les aliments plus rapidement et conserver les aliments frais plus longtemps.

- Appuyez sur le bouton «super cool» pour activer cette fonction. L'icône Super Cool s'allume et l'indicateur de température du réfrigérateur affiche 2 ° C. Super cool s'éteint automatiquement au bout de 6 heures.
- Appuyez sur « Super Cool » ou « Fridge » pour annuler le mode super cool et revenir aux paramètres de température précédentes.

3. Le congélateur

Appuyez sur le bouton « Freezer » pour régler la température du congélateur entre -14 ° C et -24 ° C en fonction de la température désirée, et l'indicateur de température du congélateur affiche la valeur correspondante selon la séquence suivante.



4. La congélation rapide



La congélation rapide « Super Freezer » peut faire baisser rapidement la température surgelée et congeler vos aliments nettement plus rapidement que d'habitude. Cette fonction permet aussi de conserver les vitamines et la nutrition des aliments frais pour une longue période.

- Appuyez sur le bouton « Super Freezer » pour activer la fonction super congélation.

L'éclairage de super congélation s'allume et le réglage de la température du congélateur affichera -24 ° C.

- Pour la première utilisation ou après une période d'inactivité, prévoir 6 heures de fonctionnement normal avant d'utiliser le mode Super congélation. Ceci est particulièrement important si une grande quantité d'aliment est placée dans le congélateur.

- « Super Freezer » s'éteint automatiquement après 26 heures d'utilisation et la température du congélateur va en -deçà de -20 ° C.

- Appuyez sur « Super Freezer » ou « Freezer » pour annuler le mode super congélation et revenir aux paramètres de température précédentes.

Note: Lorsque vous sélectionnez la fonction « Super Freezer », assurez-vous qu'il n'y a pas de boissons en bouteille ou en cannette (en particulier les boissons gazeuses) dans le compartiment congélateur. Les bouteilles et les cannettes peuvent exploser.

5. Vacances

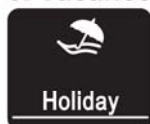

Cette fonction est conçue pour réduire la consommation d'énergie et les factures d'électricité tandis que le réfrigérateur n'est pas utilisé pendant une longue période de temps. Vous pouvez activer cette fonction en appuyant sur le bouton « Hibernation » pour une courte durée jusqu'à l'icône de la lumière de vacances est allumé.

Important! Ne pas stocker les aliments dans le compartiment du réfrigérateur durant cette période.

- Lorsque la fonction d'hibernation est activée, la température du réfrigérateur est automatiquement mise à 15 ° C afin de réduire la consommation d'énergie. Le réglage de la température du réfrigérateur s'affiche et le compartiment congélateur reste allumé.

- Appuyez sur le bouton « Hibernation » pour annuler le mode hibernation pour revenir aux paramètres de température précédentes.

6. Alarme



En cas d'alarme, l'icône « Alarme » s'allume et un son va commencer.

Appuyez sur le bouton « Alarme » pour arrêter l'alarme et le son puis l'icône de l'« Alarme » s'éteint.

Attention! Lorsque le réfrigérateur est mis sous tension après une période d'inactivité, l'alarme peut être activée. Dans ce cas, appuyer le bouton « Alarme », pour l'éteindre.

Alarme d'ouverture

Le voyant d'alarme s'allume et un son indique des conditions anormales, comme par hasard une porte laissée ouverte ou une coupure de courant dans l'appareil s'est produite.

- Si vous laissez une porte du réfrigérateur ou du congélateur ouverte pendant 2 minutes, l'alarme de porte et vibreur s'active.

L'avertisseur-vibreux bip 3 fois par minute pendant 10 minutes. La fermeture de la porte arrête l'alarme de porte et le vibreur.

- Pour économiser l'énergie, s'il vous plaît évitez de laisser les portes ouvertes pendant une longue période lorsque vous utilisez le réfrigérateur. L'alarme de porte peut également être arrêtée par la fermeture des portes.

Alarme de température

C'est un élément important qui alerte les utilisateurs des dommages potentiels aux aliments stockés. Si une panne de courant survient, par exemple une panne d'électricité dans votre région de résidence lorsque vous êtes absent, l'alarme de température va mémoriser la température du congélateur lorsque l'alimentation a été rétablie; ce qui est pratiquement la température maximale atteinte par les aliments congelés.

La condition d'alarme de température sera indiqué par le voyant d'alarme et l'avertisseur sonore lors de la lecture de la température est au-delà de -9°C , puis

- a- L'alarme icône s'allume;
- b- L'indicateur de température du congélateur affiche - s « H »;
- c- L'avertisseur sonore bip 10 fois lorsque l'alarme lorsque la température est chaude et s'arrête automatiquement.

Lock



Appuyez et maintenez enfoncé le bouton « alarme » pendant trois secondes pour activer le verrouillage « Lock ».

Cette fonction va désactiver l'affichage pour éviter des modifications accidentelles dans les paramètres. Pendant ce temps, l'icône de « Lock » s'illumine.

- Pour désactiver « Lock » Appuyez et maintenez le bouton « alarme » pendant trois secondes. L'icône « Lock » sera désactivé.

Utilisation de votre appareil

Cette section explique comment utiliser les fonctions du réfrigérateur. Nous vous conseillons de lire attentivement les instructions avant d'utiliser l'appareil.

Distributeur d'eau froide

Le distributeur d'eau froide est situé à gauche de la porte du réfrigérateur et est utilisé pour conserver l'eau potable. Cette fonction permet de retirer de l'eau sans ouvrir la porte du réfrigérateur.

• Nettoyage

Nettoyez le distributeur d'eau froide avant la première utilisation.

1. Sortez le réservoir d'eau avec précaution, et nettoyez le ainsi que les couvercles et la tête avec de l'eau.
2. Après avoir nettoyé le distributeur d'eau, faire sécher à l'air libre ou à l'aide d'un mouchoir.

• Assemblage

Référez-vous aux instructions suivantes pour assembler le distributeur.

1. Tenez fermement les deux côtés du réservoir d'eau puis le soulever et le mettre hors de la porte.
2. Dévissez la tête dans le sens contraire des aiguilles d'une montre.
3. Insérez les à nouveau dans la porte et presser le réservoir d'eau jusqu'à ce que vous entendez un clic.

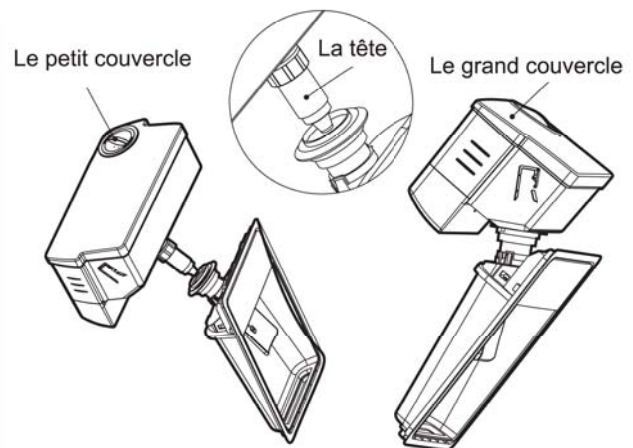

Attention:

Lorsque vous insérez le réservoir d'eau, rassurez-vous que la tête s'encastre bien dans le cadre.

Le remplissage d'eau

Avant de remplir le réservoir d'eau, rassurez-vous que le réservoir est immobile et fixé correctement.

Pour empêcher l'eau de déborder et de se répandre, remplir le réservoir d'eau en dessous du repère du niveau maximum qui est d'environ environ 4.0L. Il y a deux façons de remplir le réservoir d'eau:

1. En enlevant le petit couvercle de l'ouverture du grand couvercle.
2. En enlevant le grand couvercle de la cuve, puis remplissez directement.

Attention!

Ne mettez pas un autre liquide que l'eau dans le réservoir d'eau.

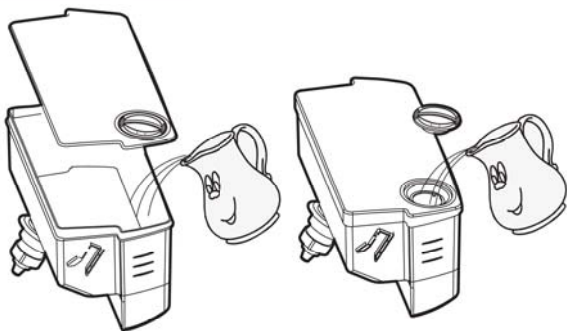
**• Lock**

Avant de retirer de l'eau, rassurez-vous que le distributeur est « déverrouiller ».

Attention:

La fonction Lock est utilisée pour verrouiller le dispositif. Ne pas pousser fortement le levier du distributeur lorsque le distributeur est en position « lock », ce qui peut endommager et briser le distributeur.

• L'utilisation du distributeur d'eau

Vous devez utiliser un gobelet ou un verre de bonne taille pour retirer l'eau sous le distributeur d'eau.

Avertissement! Ne tirez pas sur le levier du distributeur sans une tasse en dessous, ce qui peut provoquer la fuite d'eau du distributeur. Conserver le dispositif d'alimentation en eau installé lorsque le distributeur d'eau est hors d'usage pour éviter les fuites d'air froid.

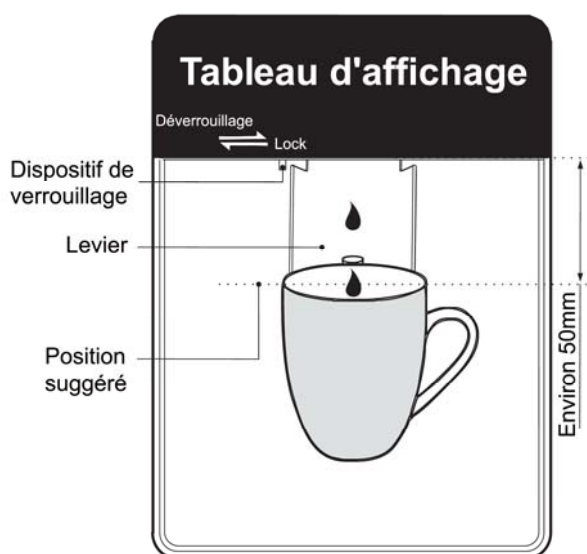

NB: L'utilisation fréquente du distributeur d'eau pourrait faire couler des gouttes d'eau sur le plateau qui peut déborder. Séchez le plateau avec une serviette au besoin.

Etagère

Le compartiment du réfrigérateur est équipé d'étagère de portes appropriées pour le stockage, les boissons en bouteille liquides en cannette et les aliments emballés. Ne pas placer une grande quantité d'aliments et des produits lourds à l'intérieur des étagères de portes.

• La grille de porte du milieu est conçue pour s'adapter à différentes hauteurs selon vos besoins. Vider la grille avant de la retirer et de la soulever. Puis repositionnez la grille au niveau souhaité.

Note: Il y a un casier à œuf qui est situé sur le casier supérieur.

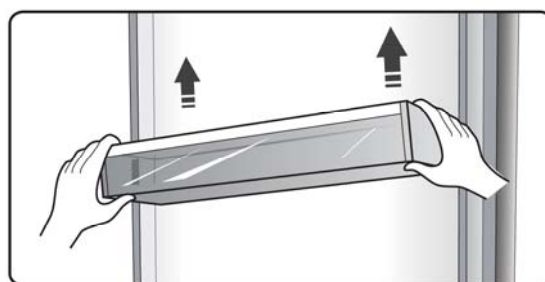
**Casier à bouteilles**

• Ce casier peut stocker jusqu'à 4 bidons de taille standard, mais il n'est pas adapté pour les boîtes d'un diamètre inférieur à crémaillère 50mm. Le casier peut également pivoter de 25° le long du plateau si nécessaire, afin de faciliter le stockage ou la prise de boissons.

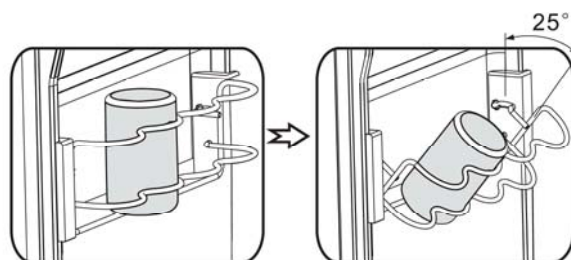
**Etagère en verre**

Le compartiment du réfrigérateur contient deux étagères en verre. La tablette du haut est destinée à être fixée et la grille inférieure est réglable. Il y a trois emplacements pour placer la grille inférieure. Ajuster la hauteur de la grille selon vos besoins:

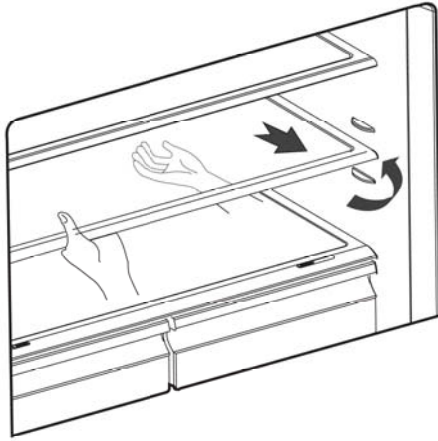

- En retirant les grilles, tirez les doucement jusqu'à ce qu'ils sortent des cadres.
- Lorsque vous remplacez les grilles, rassurez-vous qu'il n'y a pas d'obstacles et poussez doucement jusqu'à ce qu'ils se fixent.

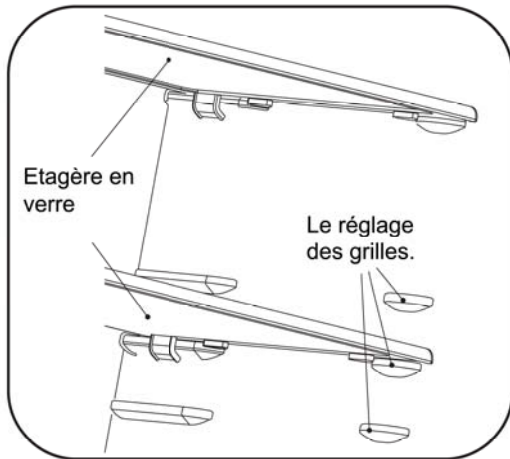

Bac à légumes et contrôle de l'humidité

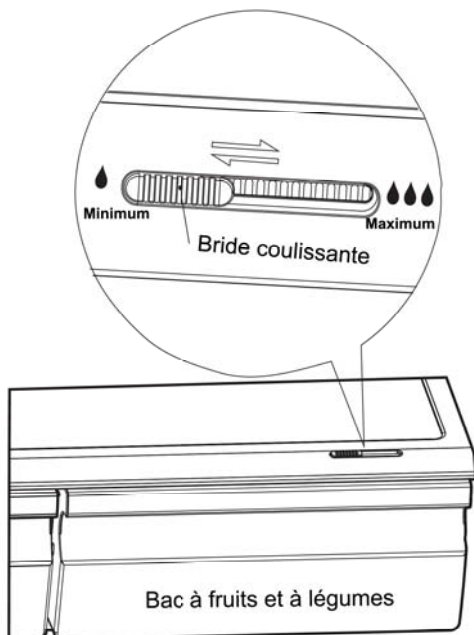

Les bac à légumes, monté sur des brides coulissantes sur des extensions télescopiques, permettent de stocker les légumes et les fruits. Vous pouvez ajuster le taux d'humidité à l'intérieur en utilisant la bride coulissante.

- Le contrôle de l'humidité permet de régler le débit d'air dans le bac à légumes ; plus il y a de l'air moins il y a de la fraîcheur. Faites glisser le contrôle de l'humidité vers la droite pour augmenter l'humidité.
- Les paramètres d'humidité élevés sont recommandés pour les légumes, tandis que faible taux d'humidité est adapté pour la conservation des fruits.
- Suivez ces instructions simples pour retirer le bac à légumes ou compartiment du congélateur, pour le nettoyage. Videz le bac à légumes; tirez le en position entièrement ouverte. Soulevez le bac à légumes des glissières latérales. Poussez les glissières complètement pour éviter les dommages lors de la fermeture de la porte.

Mes choix fraîcheur Contrôle de la précision de la température (Optionnel)

Les aliments peuvent être conservés pendant de longues périodes lorsqu'ils sont conservés à la température optimale, mais différents types d'aliments nécessitent différentes températures de stockage. Il s'agit de l'affichage du tiroir de refroidissement situé sur la droite du tiroir. La température du compartiment peut être fixée à (0 °C, 3 °C et 5 °C en fonction soit de la viande ou des fruits et légumes ou produits de charcuterie respectivement en utilisant le bouton « Freezer ». Se référer au tableau ci-dessous relatif aux paramètres recommandés pour répondre à vos besoins de stockage.

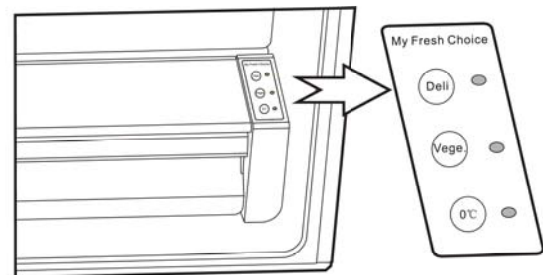

<i>Aliments fins [5°C]</i>	<i>Vege.[3°C]</i>	<i>0°C[0°C]</i>
<i>Fromage</i>	<i>Concombre</i>	<i>Steaks</i>
<i>Jambon</i>	<i>Laitue</i>	<i>Poisson</i>
<i>Saucisson</i>	<i>Oranges</i>	<i>Charcuterie</i>
<i>Olive</i>	<i>Maïs</i>	<i>La volaille</i>

L'utilisation du compartiment du réfrigérateur

La chambre de réfrigérateur est adaptée pour le stockage de légumes et des fruits.

L'emballage séparé des différents aliments est recommandé pour éviter de perdre l'humidité ou la saveur et imprégner les autres aliments.

Attention!

Ne jamais fermer les portes tandis que les grilles, et / ou les glissières télescopiques sont étendus. Cela pourrait endommager le dispositif.

L'utilisation du compartiment du congélateur

Le compartiment du congélateur est adapté pour conserver les aliments devant être congelés, tels que la viande, la crème glacée, etc.

Pour retirer le compartiment du congélateur il faut le sortir complètement, incliner le plateau de service et soulevez-le, puis ouvrez les portes du réfrigérateur à l'angle maximal et le tiroir du congélateur inférieur peut être retirée, comme le montrent les images suivantes.

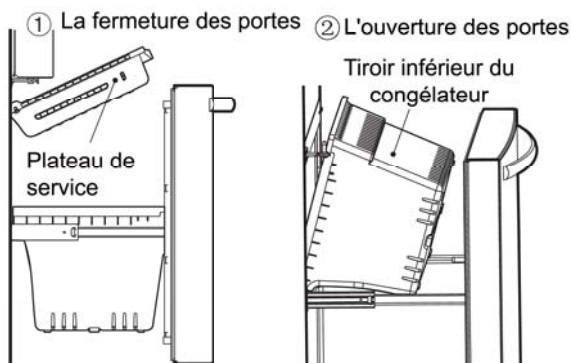

• Avertissement

Ne laissez pas les bébés ou les enfants entrer à l'intérieur du réfrigérateur, car ils pourraient se blesser ou endommager le réfrigérateur. Ne vous asseyez pas sur la porte du congélateur. La porte pourrait se briser. Ne pas laisser les enfants monter dans le compartiment du congélateur.

Si vous retirez le diviseur pour nettoyer le bac de votre compartiment, vous devez réinstaller le diviseur après le nettoyage pour empêcher les enfants de se trouver piégé à l'intérieur du panier.

Le bac à glace

• Le bac à glace twistable est situé sur le tiroir supérieur du congélateur pour produire les glaçons.

1. Sortez le bac à glaçons twistable du support d'installation.
2. Remplir d'eau potable sous la barre de niveau maximum.
3. Placez le bac à glaçons remplis dans l'étrier.
4. Patienter environ 3 heures, tournez les boutons dans le sens des aiguilles de la montre et la glace va tomber dans la glacière ci-dessous.

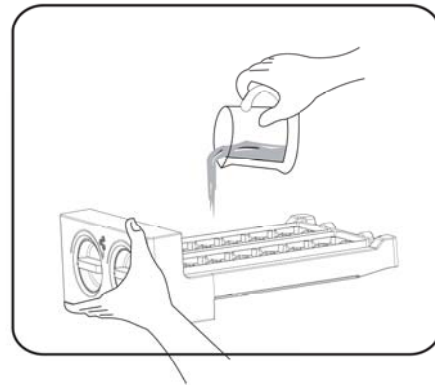

5. Les glaçons peuvent être stockés dans le boîtier de glaçons, si vous en avez besoin, vous pouvez retirer la boîte de glace et les sortir.

NB: Si le bac à glace est utilisé pour la première fois ou s'il n'a pas été utilisé pendant une longue période, s'il vous plaît nettoyer avant de l'utiliser.

INDICATEUR DE TEMPERATURE

Pour vous aider au bon réglage de votre appareil, celui-ci est équipé d'un indicateur de température placé dans la zone la plus froide.

Pour la bonne conservation des denrées dans votre réfrigérateur et notamment dans la zone la plus froide, veillez à ce que dans l'indicateur de température « OK » apparaisse.

FR



Le symbole ci-contre indique l'emplacement de la zone la plus froide de votre réfrigérateur. Il définit le haut de cette zone.



Si « OK » n'apparaît pas, la température moyenne de cette zone est trop élevée. Réglez le thermostat sur une position plus froide.

A chaque modification du réglage du thermostat, attendez la stabilisation de la température à l'intérieur de l'appareil avant de procéder si nécessaire à un nouveau réglage. Ne modifiez la position du thermostat que progressivement et attendez au moins 12 heures avant de procéder à une nouvelle vérification.

Remarque: après chargement de l'appareil de denrées fraîches ou après des ouvertures répétées ou prolongées de la porte il est normal que l'inscription « OK » n'apparaisse pas dans l'indicateur de température ; attendez au moins 12 heures avant de réajuster le thermostat.

Remplacement des lampes d'éclairage

ATTENTION-Les lampes d'éclairage ne doivent pas être remplacées par l'utilisateur! Si les lampes d'éclairage sont endommagées, contactez le service d'assistance clientèle pour obtenir de l'aide ou votre SAV pour intervention.

FR

Conseils et astuces pratiques

Conseils pour économiser de l'énergie

Nous vous recommandons de suivre les instructions présentées ci-dessous pour économiser de l'énergie.

- Dans la mesure du possible, évitez de laisser la porte ouverte trop longtemps pour conserver de l'énergie.
- Assurez-vous que l'appareil ne soit pas à proximité de sources de chaleur (lumière directe du soleil, four ou cuisinière électrique, etc.)
- Ne réglez pas l'appareil sur une température plus basse que nécessaire.
- Ne placez pas d'aliments chauds ni de liquides en évaporation au sein de l'appareil.
- Installez l'appareil dans une pièce sèche et bien ventilée. Veuillez vous référer au chapitre Installer votre nouvel appareil.
- Vu 1 sous la rubrique « Description de l'appareil » la section montre l'agencement correct pour les tiroirs, bac et étagères, ne réglez pas la combinaison comme cela est conçu comme étant la configuration la plus éco-énergétique.

Astuces pour la réfrigération d'aliments frais

- Ne placez pas d'aliments encore chauds directement au réfrigérateur ou au congélateur. Ils feront augmenter la température interne de telle sorte que le compresseur devra travailler plus dur et consommer plus d'énergie.
- Couvrez ou emballez vos aliments, particulièrement s'ils ont un goût fort.
- Placez la nourriture de telle sorte que l'air puisse circuler autour librement.

Conseils pour la réfrigération d'aliments frais

- Viande (tous types) : Emballez sous polyéthylène et placez sur la tablette en verre au-dessus du bac à légumes. Observez les périodes de conservation et les dates de limites de consommation suggérées par les fabricants.
- Aliments cuisinés, plats froids, etc. : Ils doivent être couverts et peuvent être placés sur n'importe quelle tablette.
- Fruits et légumes : Ils doivent être stockés dans le bac prévu à cet effet.
- Beurre et fromage : Doivent être emballés hermétiquement avec du papier aluminium ou un film plastique.

- Bouteilles de lait :

Doivent être fermées et conservées dans les compartiments de la porte.

Conseils pour la congélation

- Lors d'une première utilisation ou après une longue période d'inactivité, laissez fonctionner l'appareil à plein régime pendant au moins 2 heures avant de placer de la nourriture dans le compartiment.
- Séparez vos aliments en petites portions afin qu'ils soient congelés rapidement et entièrement et pour pouvoir par la suite ne décongeler que la quantité désirée.
- Emballez les aliments dans des sachets hermétiques en aluminium ou en polyéthylène.
- Évitez tout contact entre la nourriture fraîche non congelée et les aliments déjà congelés pour éviter de faire augmenter la température de ces derniers.
- Les produits congelés peuvent causer des gelures cutanées s'ils sont consommés immédiatement après avoir été sortis du congélateur.
- Nous vous conseillons d'étiqueter et de dater chaque paquet congelé afin de suivre les délais de conservation.

Conseils pour le stockage des aliments congelés

- Assurez-vous que les aliments congelés ont été conservés correctement par le distributeur de produits alimentaires.
- Une fois décongelés, les aliments se détériorent rapidement et ne doivent jamais être recongelés. Ne dépassez pas la période de conservation indiquée par le fabricant.

Eteindre votre appareil

Si l'appareil doit être éteint pendant une longue période, il faut prendre les précautions suivantes pour éviter l'apparition de moisissures.

1. Retirez toute nourriture.
2. Débranchez l'alimentation électrique.
3. Nettoyez et séchez soigneusement l'intérieur de l'appareil.
4. Assurez-vous que les portes soient maintenues légèrement ouvertes pour permettre à l'air de circuler.

Nettoyage et entretien

Pour des raisons d'hygiène, l'appareil (y compris les accessoires intérieurs et extérieurs) doit être nettoyé régulièrement au moins tous les deux mois.

Attention ! L'appareil ne doit pas être branché sur le secteur pendant que vous le nettoyez. Risque d'électrocution ! Avant de nettoyer, éteignez l'appareil et débranchez l'alimentation électrique.

Nettoyage extérieur

Pour qu'il conserve son aspect, votre appareil doit être nettoyé régulièrement.

- Essuyez le panneau numérique et le panneau d'affichage avec un chiffon doux et propre.
- Pulvériser l'eau sur le chiffon plutôt que de pulvériser directement sur la surface de l'appareil. Cela aide à assurer une bonne répartition du liquide sur la surface.
- Nettoyez les portes, les poignées, et la surface de l'armoire avec un produit de nettoyage neutre, puis essuyez avec un chiffon doux.

Attention !

- N'utilisez pas d'objets tranchants car ils sont susceptibles de rayer la surface.
- N'utilisez pas de diluant, de détergent pour voiture, de Clorox, de nettoyeurs abrasifs ni de solvants organiques tels que du Benzène. Ils peuvent abîmer la surface de l'appareil et présentent un risque d'incendie.

Nettoyage intérieur

- Il faut nettoyer l'intérieur de l'appareil régulièrement. Il sera plus facile de le nettoyer s'il contient peu de nourriture. Essuyez les parois intérieures du réfrigérateur avec une solution au bicarbonate de soude faiblement concentrée, puis rincez à l'eau tiède avec une éponge ou un chiffon essoré. Essuyez jusqu'à ce que tout soit sec avant de remettre les tablettes et bacs en place.

Séchez soigneusement toutes les surfaces et toutes les parties amovibles.

- Bien que cet appareil se dégivre automatiquement, il est possible qu'une couche de gel se développe sur les parois internes du compartiment congélation si la porte du congélateur est ouverte trop souvent ou trop longtemps. Si la couche de gel est trop épaisse, attendez que vos réserves de nourriture aient baissé et procédez comme suit :

1. Retirez tous les aliments et accessoires, débranchez l'alimentation électrique de l'appareil et laissez les portes ouvertes. Bien aérer la pièce pour accélérer le processus de décongélation.
2. Lorsque le dégivrage est terminé, nettoyez votre congélateur en suivant les instructions ci-dessus.

Attention ! N'utilisez pas d'objets pointus pour retirer le gel du congélateur. Attendez que l'intérieur soit complètement sec avant de rebrancher l'appareil sur le secteur et de le rallumer.

Nettoyage des joints d'étanchéité des portes

Prenez soin de garder les joints propres. Les aliments ou boissons collantes peuvent faire que les joints attachent à l'armoire lorsque vous ouvrez la porte. Lavez les joints avec un produit de nettoyage neutre et un peu d'eau tiède. Rincez et séchez soigneusement après le nettoyage.

Attention ! L'appareil ne doit être rallumé qu'après que les joints soient entièrement secs.

Avertissement!

Le voyant ne doit pas être remplacé par l'utilisateur! Si le voyant est endommagé, contactez le service d'assistance à la clientèle.

Dépannage

Si vous rencontrez un problème avec votre appareil ou si vous pensez que l'appareil ne fonctionne pas correctement, vous pouvez effectuer quelques simples vérifications avant de faire appel à un technicien. Veuillez en prendre connaissance ci-dessous. Vous pouvez effectuer quelques simples vérifications présentées dans cette section avant de faire appel à un technicien.



Attention ! Ne tentez pas de réparer l'appareil vous-même. Si le problème persiste après que vous avez effectué les vérifications mentionnées ci-dessous, contactez un électricien qualifié, un technicien d'entretien autorisé, ou le magasin où vous avez acheté le produit.

Problème	Causes possibles et solution
L'appareil ne fonctionne pas correctement	Vérifiez que le cordon d'alimentation est correctement branché sur le secteur.
	Vérifiez le fusible ou le circuit de votre module d'alimentation, remplacez-les si nécessaire.
	Afin de protéger le compresseur, il est normal que le congélateur ne fonctionne pas pendant le cycle de dégivrage automatique ou qu'il ne se mette pas en marche immédiatement après avoir allumé l'appareil.
Mauvaises odeurs dans les compartiments	Il faut peut-être nettoyer l'intérieur.
	Certains aliments, récipients ou emballages peuvent émettre de mauvaises odeurs.
Bruits émis par l'appareil	Les bruits ci-dessous sont absolument normaux : <ul style="list-style-type: none"> • Bruit du compresseur • Bruit du petit moteur du ventilateur au sein du compartiment congélateur ou d'autres compartiments. • Gargouillement similaire au bruit de l'eau qui bout. • Craquements pendant le dégivrage automatique. • Clics avant que le compresseur ne se mette en marche.
	Les autres bruits inhabituels sont causés par les raisons ci-dessous et peuvent nécessiter que vous preniez les mesures nécessaires : L'armoire n'est pas à niveau. L'arrière de l'appareil est en contact avec le mur. Des bouteilles ou des récipients sont tombées ou roulent.
Le moteur tourne en continu	Il est normal d'entendre le bruit du moteur fréquemment ; il devra fonctionner plus fort dans les circonstances suivantes : <ul style="list-style-type: none"> • La température est réglée sur une valeur plus basse que nécessaire • Une grande quantité d'aliments encore chauds a été placée au sein de l'appareil récemment. • La température à l'extérieur de l'appareil est trop élevée. • Les portes restent ouvertes trop souvent ou trop longtemps. • Immédiatement après avoir installé l'appareil ou s'il a été éteint pendant une longue période.
Une couche de gel se développe dans le compartiment	Vérifiez que les sorties d'air de l'appareil ne soient pas bloquées par les aliments et assurez-vous que la nourriture au sein de l'appareil soit disposée de sorte à permettre une aération suffisante. Assurez-vous que la porte soit bien fermée. Pour retirer le gel, veuillez vous référer au chapitre Nettoyage et entretien.

La température intérieure est trop haute	Vous pourriez avoir ouvert les portes trop longtemps ou trop fréquemment; un obstacle pourrait empêcher les portes de se fermer; ou l'appareil ne dispose pas d'un espace suffisant sur les côtés, derrière et au-dessus.
La température intérieure est trop basse	Augmentez la température en suivant les indications du chapitre « Affichage des commandes ».
Les portes ne seferment pas aisément	Vérifiez que le réfrigérateur soit bien incliné vers l'arrière d'environ 10 à 15mm pour permettre aux portes de se refermer d'elles-mêmes et que rien à l'intérieur ne les empêche de se refermer.
De l'eau goutte sur le sol	Le réservoir d'eau (situé à l'arrière de l'armoire) peut ne pas être stable, ou bien le bec de drainage (situé en dessous du haut du dépôt du compresseur) n'est pas positionné de sorte à verser l'eau dans le récipient, ou le bec est bloqué. Il vous faudra peut-être éloigner le réfrigérateur du mur pour vérifier l'état du bec et du récipient.
L'ampoule ne fonctionne pas	L'ampoule LED peut être endommagée. Référez-vous au passage sur le remplacement de l'ampoule LED dans le chapitre Nettoyage et entretien. Le système de contrôle a désactivé la lumière parce que la porte est restée ouverte trop longtemps. Fermez et rouvrez la porte pour réactiver la lumière.
Portes ne s'ouvre pas aisément	Vérifier l'étanchéité de la porte, et s'il est nécessaire nettoyer le joint d'étanchéité en caoutchouc sur les bords de la porte avec du savon à vaisselle et de l'eau chaude. La saleté et la crasse peuvent être recueilli ici et pour gripper la porte du réfrigérateur.

Mise au rebut de l'appareil

Le réfrigérateur est conçu à partir de matériaux réutilisables. Il doit être mis au rebut conformément aux réglementations en vigueur d'élimination des déchets locaux. L'appareil contient une petite quantité de réfrigérant (R600a) dans le circuit réfrigérant. Pour votre sécurité, s'il vous plaît se référer à la section " fluide frigorigène et le risque d'incendie » dans ce mode d'emploi avant la mise au rebut de l'appareil. Couper le cordon d'alimentation pour rendre le réfrigérateur inutilisable et retirer le joint de porte et la serrure. Soyez prudent du système de refroidissement et l'endommager pas en perçant le réservoir de fluide frigorigène et / ou de flexion du tube, et / ou de rayer le revêtement de surface.

	Élimination correcte de ce produit
 	<p>Ce marquage indique que le produit ne doit pas être éliminé avec les autres produits ménagers au sein de l'UE. Afin d'éviter de possible dégâts sur l'environnement ou sur la santé des humains, recyclez l'appareil de façon responsable pour promouvoir la réutilisation des matériaux. Pour retourner votre appareil utilisé, veuillez utiliser les systèmes de retour et de collecte ou contactez le revendeur chez qui vous avez acheté ce produit. Ils peuvent récupérer ce produit pour un recyclage respectueux de l'environnement.</p>