

SABA

DP306NFWDX

FR



CONFORAMA France SA
80 Boulevard du Mandinet
LOGNES
77432 Marne la Vallée Cedex 2
FRANCE

Nous vous remercions d'avoir choisi la qualité SABA. Ce produit a été créé par notre équipe de professionnels et selon la réglementation européenne. Pour une meilleure utilisation de votre nouvel appareil, nous vous recommandons de lire attentivement ce manuel d'instructions et de le conserver pour toute référence ultérieure.

FR

TABLE DES MATIERES

Données techniques	2
Mises en garde importantes.	3
Aperçu de l'appareil	6
Emplacement d'installation de l'appareil	7
Alimentation électrique	7
Conseils en matière d'économie d'énergie	7
Contrôle	8
Conservation des aliments.	9
Conservation d'aliments surgelés	10
Distributeur d'eau (optionnel)	11
Nettoyage et entretien.	14
Dépannage.	16
Changement de la butée de porte	18
Enlèvement des appareils ménagers usagés	22

Données techniques

Modèle	Marque: SABA Appellation du modèle: DP306NFWDX
Type d'appareil	Réfrigérateur combiné de classe 7
Classe d'efficacité énergétique	Classe A+
Consommation d'énergie annuelle	Consommation d'énergie de 274 kWh par an, calculée sur la base du résultat obtenu pour 24h dans des conditions d'essai normalisées. La consommation d'énergie réelle dépend des conditions d'utilisation et de l'emplacement de l'appareil.
Volume utile des différentes sections	Réfrigérateur: 233 l Congélateur ****: 57 l
Dégivrage	Réfrigérateur: automatique Congélateur: automatique
Temps de montée en température	12.5h
Capacité de congélation	3kg/24h
Classe climatique	N/ST/T Cet appareil est conçu pour être utilisé à une température ambiante comprise entre 16°C (température minimale) et 38°C (température maximale).
Émissions acoustiques dans l'air	45 dB(A) re 1 pW
Alimentation électrique	220 - 240 V ~ 50 Hz 0.42 A
Dimensions (mm)	L 595 x P 650 x H 1780
Poids net (kg)	61
Type d'installation	Autoportant

Remarque : En raison des améliorations constamment apportées à nos produits, il est possible que votre réfrigérateur SABA soit différent du modèle représenté dans le présent mode d'emploi. Les fonctions et le mode d'utilisation sont cependant identiques.

Mises en garde importantes

- Cet appareil est destiné à être utilisé dans un environnement domestique et pour des applications similaires telles que:
 - l'espace cuisine du personnel dans les magasins, bureaux et autres environnements professionnels ;
 - les fermes ;
 - les clients d'hôtels, de motels ou d'autres types d'environnements résidentiels ;
 - les environnements de type chambres d'hôtes.
- **ATTENTION:** Veillez à ne pas obstruer les ouvertures de ventilation du boîtier de l'appareil ou de la niche dans laquelle il est encastré.
- **ATTENTION:** N'utilisez pas d'outils mécaniques ou tout autre appareil pour accélérer le processus de dégivrage, sauf indication contraire du fabricant.
- **ATTENTION:** N'endommagez pas le circuit de réfrigération.
- **ATTENTION:** N'utilisez pas d'appareils électriques dans les compartiments destinés aux aliments s'ils ne sont pas expressément autorisés par le fabricant.
- Cet appareil peut être utilisé par des enfants âgés d'au moins 8 ans et par des personnes ayant des capacités physiques, sensorielles ou mentales réduites ou dénuées d'expérience ou de connaissance, s'ils sont correctement surveillés, si des instructions relatives à l'utilisation de l'appareil en toute sécurité leur ont été données et s'ils ont pris connaissance

des risques encourus. Les enfants ne doivent pas jouer avec l'appareil. Les manipulations de nettoyage et d'entretien ne doivent pas être effectuées par un enfant sans surveillance.

- Si le câble d'alimentation est endommagé, il doit être réparé par le fabricant, son service après-vente ou une personne de qualification équivalente, pour des raisons de sécurité.
- ATTENTION: Afin d'éviter tout risque dû à l'instabilité de l'appareil, celui-ci doit être fixé conformément au mode d'emploi.
- Ne mettez en aucun cas des substances potentiellement explosives (ex: aérosols, gaz à effet de serre inflammables) dans cet appareil.
- ATTENTION: Remplir avec de l'eau potable seulement.
- Cet appareil n'est pas conçu pour fonctionner par l'intermédiaire d'un programmeur, d'un minuteur, d'un système de commande à distance séparé ou de tout autre dispositif d'allumage automatique.
- Pour plus de détails sur l'installation, l'utilisation, l'entretien, le nettoyage et la mise au rebut de l'appareil, veuillez vous reporter aux sections correspondantes du présent mode d'emploi.



- Attention: Risque d'incendie (R600a)
- Pour la mise au rebut de l'appareil, voir la section <Enlèvement des appareils ménagers usagés>.
- Pour le changement des ampoules d'éclairage, voir la section <Dépannage>.

IMPORTANT!!!

- Veillez à ne pas obstruer les ouvertures de ventilation de l'enceinte de l'appareil ou de la niche dans laquelle il est encastré.
- N'utilisez pas d'outils mécaniques ou tout autre appareil pour accélérer le processus de dégivrage, sauf indication contraire du fabricant.
- N'utilisez pas d'appareils électriques dans les compartiments destinés aux aliments s'ils ne sont pas expressément autorisés par le fabricant.
- Si le câble d'alimentation est endommagé, il doit être remplacé par le fabricant, son représentant ou une personne de qualification équivalente, pour des raisons de sécurité.
- Lorsque votre réfrigérateur SABA est usagé et ne peut plus servir, veillez à ce que sa mise au rebut s'effectue sans risque d'incendie, car le gaz réfrigérant et l'agent moussant sont inflammables. Les vieux appareils qui ne sont plus utilisés doivent être recyclés par des entreprises spécialisées.
- Nous vous prions de bien vouloir veiller à ce que votre réfrigérateur SABA soit recyclé d'une manière respectueuse de l'environnement. Merci de votre coopération.
- Les enfants en bas âge doivent rester sous surveillance afin de garantir qu'ils ne jouent pas avec l'appareil.
- Veillez à ne pas endommager le circuit de réfrigération (concerne seulement les utilisateurs d'appareils dont le circuit de réfrigération est accessible).

Aperçu de l'appareil

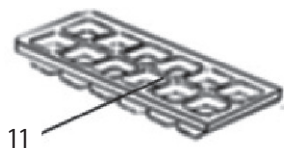
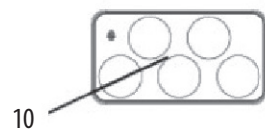
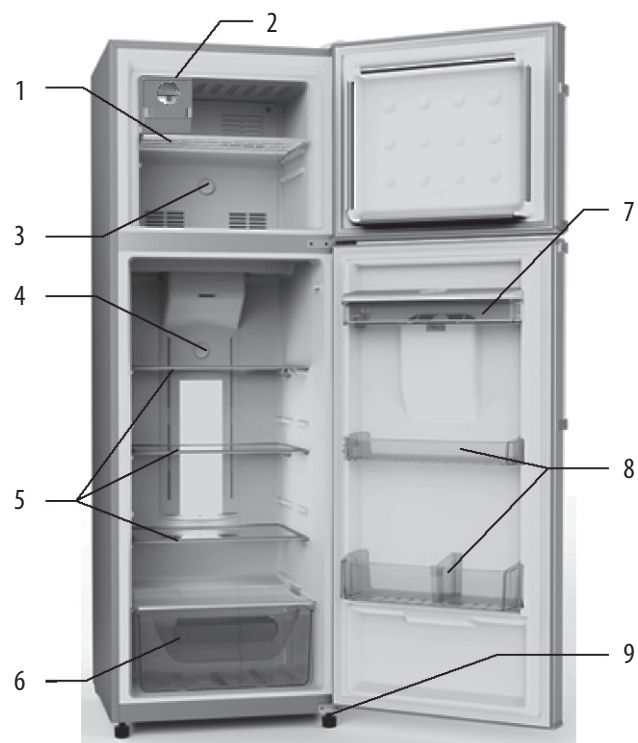

1. Congélateur
2. Glaçons
3. Thermostat du congélateur
4. Thermostat du réfrigérateur
5. Clayettes
6. Bac à légumes
7. Distributeur d'eau
8. Balconnets
9. Pied réglable
10. Bac à œufs
11. Bac à glaçons

Emplacement d'installation de l'appareil

Emplacement permettant une bonne circulation d'air, à l'abri de toute source de chaleur ou d'humidité.

Afin de garantir une bonne évacuation de la chaleur et un fonctionnement correct du circuit de réfrigération tout en optimisant la consommation d'énergie, il est nécessaire de laisser de l'espace autour de votre réfrigérateur SABA. Laissez 10 cm d'espace entre l'arrière de l'appareil et le mur, 20 cm entre les côtés et les murs adjacents, et au moins 30 cm au-dessus.

Veillez à prévoir suffisamment d'espace pour que la porte puisse s'ouvrir à 160°.

Alimentation électrique

Votre réfrigérateur SABA est alimenté par une source de courant alternatif monophasé de 220 - 240 V/50 Hz. La prise sur laquelle l'appareil est branché ne doit pas servir à brancher d'autres appareils électriques en même temps.

Votre installation électrique doit être aux normes ; faites-la vérifier par un électricien qualifié.

La prise mâle doit être branchée sur une prise de courant mise à la terre.

N'utilisez pas de rallonge, ne pliez pas le câble et ne le mettez pas au contact du compresseur: la température superficielle de celui-ci augmente lorsqu'il fonctionne. Faute de quoi, vous risqueriez de compromettre l'isolation du câble et donc de provoquer des fuites de courant.

L'appareil doit reposer sur une surface plane. Les pieds sont ajustables pour cette raison.

Conseils en matière d'économie d'énergie

Installez le réfrigérateur ou le congélateur dans un endroit frais à l'abri des rayons directs du soleil et en le tenant éloigné de toute cuisinière, radiateur, lave-vaisselle ou tout appareil émettant de l'air chaud.

Ne réglez pas le réfrigérateur ou le congélateur sur des températures inférieures à celles recommandées. Réglez la température sur une fourchette appropriée, par exemple réglez le thermostat sur la position du milieu pour une température de 4°C dans le réfrigérateur et de -18°C dans le congélateur.

Laissez refroidir les plats déjà cuits avant de les mettre au réfrigérateur ou au congélateur.

Cela évitera de faire augmenter la température interne du réfrigérateur.

Faites en sorte que votre réfrigérateur soit toujours plein mais pas trop afin de réduire la perte

d'air « froid ». Ne remplissez pas trop le réfrigérateur ou le congélateur. Dans la mesure du possible, prévoyez environ 20% d'espace libre pour la circulation de l'air.

Pour empêcher l'air froid de s'évacuer, limitez la fréquence d'ouverture de la porte.

Lorsque vous rentrez de courses, mettez les aliments à conserver au réfrigérateur à part avant d'ouvrir la porte. N'ouvrez la porte que pour mettre ou prendre des aliments.

Veillez à ce que le joint de la porte soit propre et en bon état. Une feuille de papier doit pouvoir être maintenue entre le réfrigérateur et la porte une fois celle-ci fermée.

Dégivrez le congélateur régulièrement ou lorsque la glace fait plus de 5 mm d'épaisseur.

L'accumulation de glace sur les parois internes augmente considérablement la consommation en énergie.

La disposition des tiroirs, paniers et clayettes indiquée dans la figure descriptive du produit est optimisée pour économiser l'énergie de manière efficace. La modifier peut affecter la consommation.

Contrôle

Réglage du thermostat du réfrigérateur

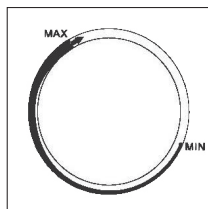

Pour une température normale de réfrigération, mettez le thermostat sur la position du milieu. Tournez-le vers **MIN** pour baisser la température, et sur **MAX** pour la monter.

Réglage du thermostat du congélateur

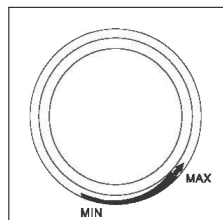

Pour une température normale de congélation, mettez le thermostat sur la position du milieu. Tournez-le vers **MIN** pour baisser la température, et sur **MAX** pour la monter.

Indicateur De Temperature

Pour vous aider au bon réglage de votre appareil, celui-ci est équipé d'un indicateur de température placé dans la zone la plus froide.

Pour la bonne conservation des denrées dans votre réfrigérateur et notamment dans la zone la plus froide, veillez à ce que dans l'indicateur de température « OK » apparaisse.

Le symbole ci-contre indique l'emplacement de la zone la plus froide de votre réfrigérateur. Il définit le haut de cette zone.

Si « OK » n'apparaît pas, la température moyenne de cette zone est trop élevée. Réglez le thermostat sur une position plus froide.

A chaque modification du réglage du thermostat, attendez la stabilisation de la température à l'intérieur de l'appareil avant de procéder si nécessaire à un nouveau réglage. Ne modifiez la position du thermostat que progressivement et attendez au moins 12 heures avant de procéder à une nouvelle vérification.

Remarque: après chargement de l'appareil de denrées fraîches ou après des ouvertures répétées ou prolongées de la porte il est normal que l'inscription « OK » n'apparaisse pas dans l'indicateur de température ; attendez au moins 12 heures avant de réajuster le thermostat.



Conservation des aliments

La température du bac à légumes est comprise entre 0 et 4°C. Bien que les basses températures limitent la prolifération des bactéries, il est déconseillé de conserver les aliments dans ce bac pendant trop longtemps.

Conservation d'aliments frais

Les aliments chauds doivent d'abord refroidir avant d'être mis au réfrigérateur.

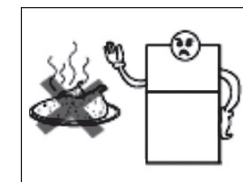

Il est préférable de mettre les aliments dans des sachets hermétiques avant de les mettre au réfrigérateur.



Le bac à légumes permet de préserver la fraîcheur des légumes à condition que ceux-ci aient été déshydratés au préalable, faute de quoi ils risqueraient de se gâter. Les légumes se conservent plus longtemps s'ils sont emballés dans des sachets hermétiques.



Conservation d'aliments surgelés

FR

Ne mettez en aucun cas des récipients en verre remplis de liquide dans le congélateur: ils risqueraient d'éclater.



Il est conseillé de trier les aliments avant de les mettre au congélateur.

Conservez ensemble les aliments du même type, afin de réduire le nombre d'ouvertures de la porte du réfrigérateur et donc d'optimiser sa consommation d'énergie.

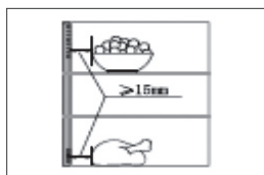

Remarque : Ne mettez aucun aliment devant les sorties d'air froid.

Laissez suffisamment d'espace autour des orifices d'air froid afin de permettre une bonne circulation.

Bac à glaçons: Votre appareil est équipé d'une machine à glaçons.

Tournez le bouton pour démouler les glaçons.

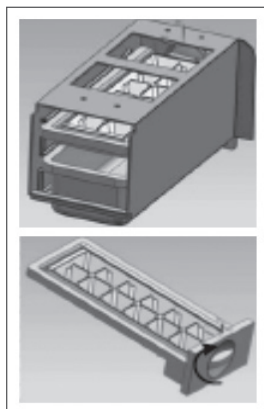

Distributeur d'eau (optionnel)

Attention :

1. Le distributeur d'eau ne doit être utilisé qu'avec de l'eau purifiée. L'eau chaude, les boissons gazeuses contenant du dioxyde de carbone (par exemple le cola), les jus de fruits, etc., ne doivent pas être utilisés.
2. Il est déconseillé de remplir le réservoir d'eau en le démontant de la porte.
3. Ne remplissez jamais le réservoir d'eau au-delà du niveau max.
4. Si le distributeur ne fournit pas d'eau, vérifiez que le réservoir d'eau est correctement placé sur sa base.
5. Vérifiez que le réservoir d'eau est vide avant de le déplacer.
6. Les éléments de la valve à eau ne sont pas détachables.
7. Lors de la première utilisation ou après une période d'inutilisation prolongée il faut démonter et nettoyer le distributeur d'eau avant de l'utiliser pour boire de l'eau avec.
8. Si l'eau dans le réservoir d'eau n'a pas été utilisée pendant une période prolongée, il est conseillé de vider puis remplir le réservoir avec de l'eau potable propre.
9. Il est conseillé de nettoyer le mécanisme du distributeur d'eau tous les 3 à 6 mois.
10. Si une solution de nettoyage est utilisée pour nettoyer le distributeur d'eau, il est conseillé, de laisser s'écouler une quantité équivalente à 5 ou 6 verres d'eau après la réinstallation du réservoir d'eau pour évacuer les éventuels résidus de la solution de nettoyage.
11. Lors de l'ouverture/fermeture de la porte, n'utilisez pas une force excessive pour éviter que l'eau ne déborde du réservoir.

FR

Instructions concernant le distributeur d'eau :

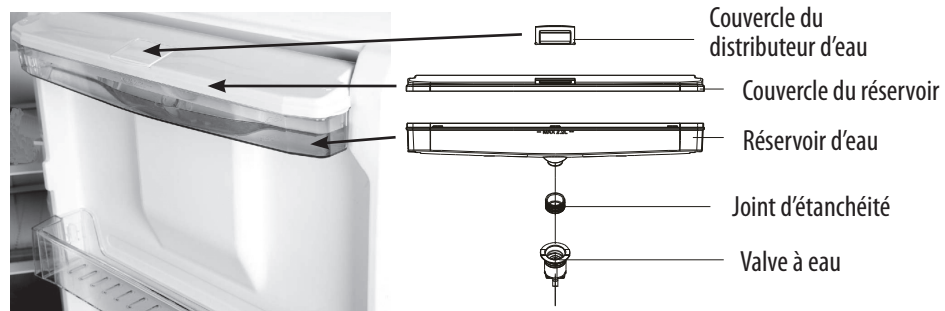

Remplissage du réservoir :

Ouvrez le couvercle du distributeur d'eau et remplissez-directement avec de l'eau potable.

Distribution d'eau :

1. Avec un verre à eau, poussez la languette vers l'intérieur.
2. L'eau s'écoule quand la languette est poussée vers l'intérieur et s'arrête quand elle retourne à sa position initiale.



Il est déconseillé de démonter le robinet d'eau par vous-même, sauf si cela est fait par une personne experte en la matière d'entretien de l'électroménager.

Pour obtenir des instructions régulières du démontage et du nettoyage du distributeur d'eau, référez-vous aux instructions suivantes s'il vous plaît:

Démontage

1. Sortez l'ensemble du réservoir d'eau Mettez les mains sur les deux côtés de la cuve d'eau et tirez le long de la direction oblique de 45° dans le sens de l'utilisateur.
2. Retirez la bague d'étanchéité du réservoir d'eau.

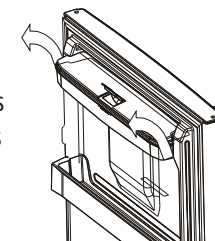

Nettoyage

Démontez tous les composants à l'exception de la vanne d'eau, les nettoyez avec de l'eau chaude. Essuyez avec un chiffon sec avant la réinstallation.

Vous pouvez aussi prendre la valve supérieure pour la nettoyer une fois que le distributeur est retiré comme suit:



Ré montage

Réinstallez tout le distributeur en inversant les étapes ci-dessus.

Faites attention à mettre la valve supérieure dans sa position correctement, sinon la fuite pourrait se passer.



Bonne position



mauvaise position

Méthode de nettoyage

1. Pour nettoyer votre réfrigérateur SABA, essuyez-le avec un chiffon mou, imbibé d'eau chaude ou de produit de nettoyage neutre.
2. Puis séchez-le en l'essuyant avec un autre chiffon.
3. Pour enlever les taches tenaces (ex: taches de colle ou d'huile), utilisez de l'alcool.
4. Nous vous recommandons de nettoyer votre réfrigérateur SABA une fois par mois.



FR

Nettoyage des parties en plastique

Si les parties en plastique de votre réfrigérateur SABA restent tâchées avec de l'huile (animale ou végétale) pendant longtemps, elles peuvent finir par s'abîmer, se briser et dégager des odeurs désagréables. C'est la raison pour laquelle il est préférable de nettoyer régulièrement les parties en question.

Composants électriques

Pour des raisons de sécurité, n'essayez pas de nettoyer les composants électriques autrement qu'avec un chiffon sec. Débranchez l'appareil au préalable de préférence.

En cas de coupure de courant

- Évitez de mettre d'autres aliments dans votre réfrigérateur SABA et ouvrez les portes le moins possible.
- Mettez les glaçons dans la partie supérieure du réfrigérateur.
- En effet, la température du congélateur est susceptible de monter. Tâchez de consommer les aliments dans les plus brefs délais, avant qu'ils ne soient périmés.

Remarques

1. **Pour des raisons de sécurité, débranchez l'appareil avant de le nettoyer.**
2. Votre réfrigérateur SABA ne doit pas être aspergé directement. Cela risquerait de compromettre l'isolation électrique et les pièces métalliques commenceraient à rouiller.
3. Utilisez de préférence un produit de nettoyage neutre. Les matériaux suivants peuvent abîmer la peinture et les surfaces en plastique: produits de nettoyage alcalins, savon, poudre à récurer, eau chaude, acétate d'isoamyle, essence, alcool, etc.
4. Une fois l'appareil nettoyé, veuillez vérifier les points suivants:
 - Le câble et la prise mâle sont-ils en bon état ?
 - La prise mâle est-elle branchée correctement ?
 - Le câble est-il exposé ?
 - L'orifice d'évacuation d'eau est-il bloqué ?

FR

Dépannage

Si vous rencontrez un problème avec votre réfrigérateur SABA, veuillez examiner les points suivants avant de le faire réparer.

1. L'appareil ne fonctionne pas.

Causes possibles:

L'appareil est mal branché sur la prise.

2. L'appareil n'est pas assez froid

Causes possibles:

- (1). Le thermostat est réglé sur MIN.
- (2). Votre réfrigérateur SABA contient trop d'aliments, et l'air n'arrive plus à circuler.
- (3). Les portes du réfrigérateur sont mal fermées.
- (4). Le joint de la porte est déformé ou endommagé, provoquant des fuites d'air froid.
- (5). L'air circule mal à l'intérieur du réfrigérateur.
- (6). Vous avez mis trop d'aliments chauds dans le réfrigérateur.
- (7). Vous n'avez pas laissé assez d'espace autour du réfrigérateur.
- (8). Le réfrigérateur est situé au soleil ou à proximité immédiate d'une source de chaleur.

3. On entend des bruits d'écoulement d'eau

Causes possibles:

Ce bruit est celui du réfrigérant qui s'écoule dans le système de réfrigération.

Ce phénomène est donc normal.

4. Les parois avant et latérales du réfrigérateur SABA sont chaudes.

Ceci n'indique pas un dysfonctionnement: Les parois intérieures avant et latérales du réfrigérateur contiennent des condensateurs. Ceux-ci chauffent lorsque le réfrigérateur est en marche.

5. De l'eau se condense sur les parois latérales du réfrigérateur SABA.

Par temps humide ou pluvieux, de l'eau se condense sur les parois latérales du réfrigérateur (de même que de l'eau se condense sur les parois d'un récipient en verre quand vous versez de l'eau chaude à l'intérieur): Ce phénomène est normal et n'indique pas un dysfonctionnement.

Il vous suffit d'essuyer l'eau condensée avec un chiffon sec.

6. On entend des bruits inhabituels.

Causes possibles:

- (1). Le réfrigérateur n'est pas d'aplomb. Le réfrigérateur touche le mur.
- (2). Le bac de récupération des eaux de dégivrage déborde.
- (3). Les canalisations extérieures du système de réfrigération se touchent ou sont en contact avec l'intérieur de l'appareil.

7. De l'eau se condense sur les parois intérieures de l'appareil.

La température ambiante a monté et la porte de l'appareil est restée ouverte pendant longtemps.

Des liquides non couverts sont conservés dans le réfrigérateur.

8. Certains aliments gèlent dans le réfrigérateur SABA.

- (1). Le thermostat est réglé sur MAX.
- (2). Des aliments sont placés trop près de la sortie d'air froid.

9. Changement de la lampe à réflecteur

Faites appel au service après-vente ou à un technicien qualifié pour faire changer la lampe.

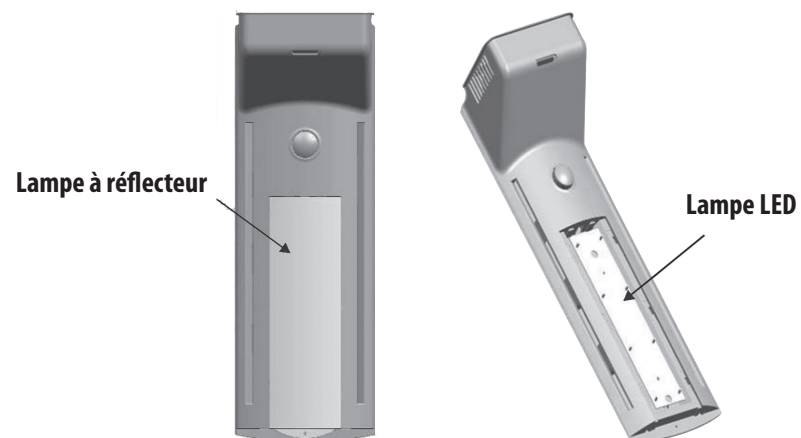
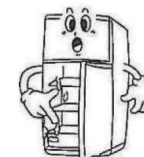

Remarques

1. Les éléments pré-vissés ne doivent pas être démontés. De manière générale, faites appel à votre service client local pour toute réparation de l'appareil.
2. Les composants électriques ne doivent en aucun cas être testés pendant que l'appareil fonctionne.

Changement de la butée de porte

Pour changer la position initiale de la butée de porte, procédez de la manière suivante:

Démontage des portes

1. Ôtez le couvercle de la charnière en haut à droite à l'aide d'un tournevis. Dévissez les vis et enlevez la charnière. Ôtez la porte du congélateur.

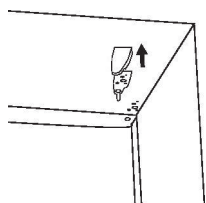

2. Dévissez les vis de la charnière droite du milieu, enlevez la charnière puis décrochez la porte de la partie réfrigérateur. Puis démontez la charnière droite du bas après en avoir dévissé les vis.

Charnière droite

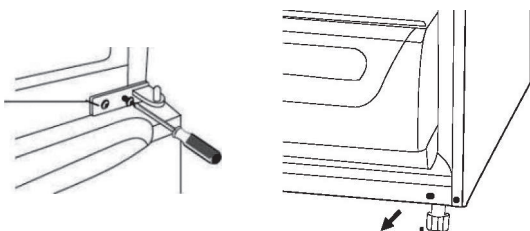

Montage des portes

1. Maintenant, montez la charnière du bas sur le côté gauche du réfrigérateur ; emboîtez le trou inférieur de la porte de la partie réfrigérateur sur le gond de la charnière, tout en veillant à l'orientation de la porte par rapport à l'appareil.

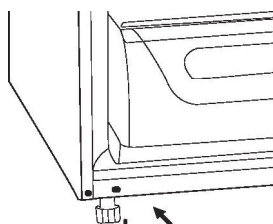

Positionnez la charnière du milieu à gauche de l'appareil, et insérez le gond dans le trou supérieur. Puis fixez l'ensemble.

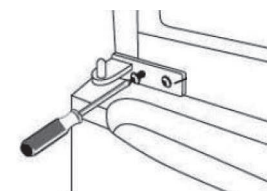

2. Fixez la butée sur le côté gauche de la porte de la partie réfrigérateur. Emboîtez le trou du bas de la porte sur le gond de la charnière gauche du milieu, en faisant attention au sens d'orientation de la porte par rapport à l'appareil.

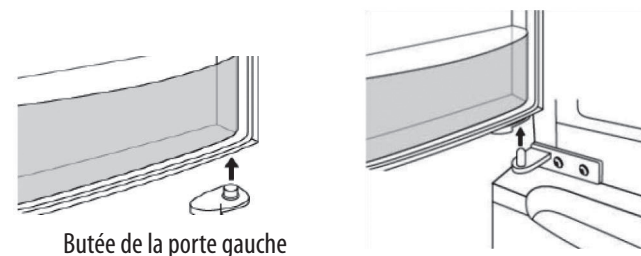

Butée de la porte gauche

Insérez le gond de la charnière du haut dans le trou supérieur de la porte et fixez la charnière. Remettez en place le couvercle de la charnière.

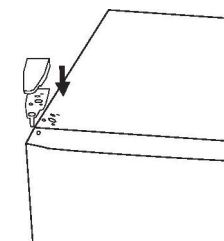

Montage de poignées des portes

1. Retirer les bouchons des trous de fixation de poignées.

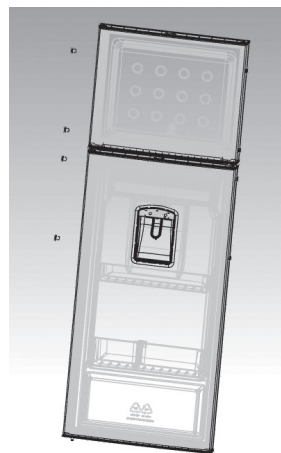

2. Fixer les poignées sur les portes.

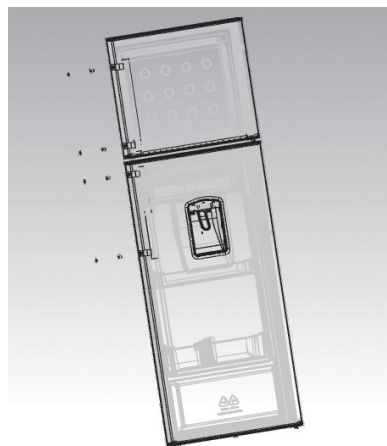

3. Remettez les bouchons cache vis.

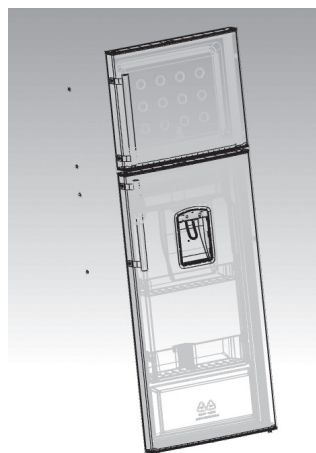

Inversion du sens de montage de poignées des portes

1. Enlevez les bouchons cache vis des poignées.

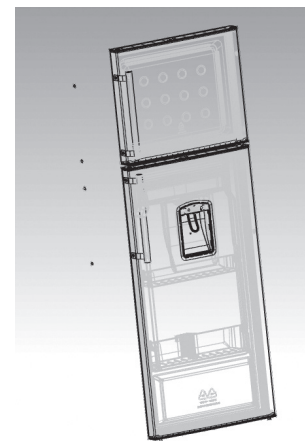

2. Dévissez et déposez les poignées.

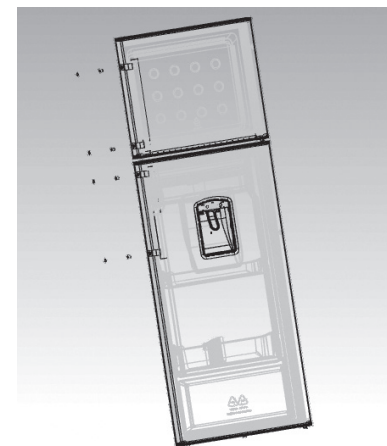

3. Remettez les bouchons cache trous.

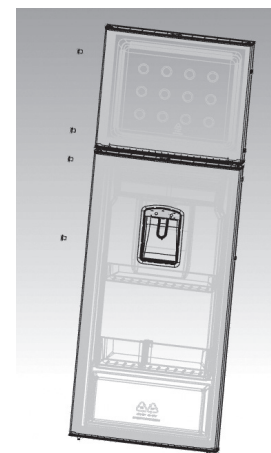

4. Remontez les poignées sur le côté opposé puis remettez les bouchons cache vis.

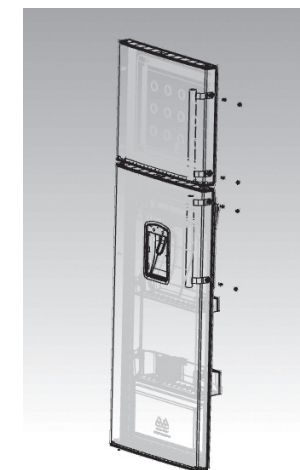

Enlèvement des appareils ménagers usagés



La directive européenne 2012/19/EU sur les Déchets des Equipements Electriques et Electroniques (DEEE), exige que les appareils ménagers usages ne soient pas jetés dans le flux normal des déchets municipaux. Les appareils usagés doivent être collectés séparément afin d'optimiser le taux de récupération et le recyclage des matériaux qui les composent, et réduire l'impact sur la santé humaine et l'environnement.

Le symbole de la poubelle barrée est apposé sur tous les produits pour rappeler les obligations de collecte séparée.

FR

Les consommateurs devront contacter les autorités locales ou leur revendeur concernant la démarche à suivre pour l'enlèvement de leur vieil appareil.

