



# SABA

CT2521NFIL

FR

GB

CONFORAMA France SA  
80 Boulevard du Mandinet  
LOGNES  
77432 Marne la Vallée Cedex 2  
FRANCE

Nous vous remercions d'avoir choisi la qualité SABA. Ce produit a été créé par notre équipe de professionnels et selon la réglementation européenne. Pour une meilleure utilisation de votre nouvel appareil, nous vous recommandons de lire attentivement ce manuel d'instructions et de le conserver pour toute référence ultérieure.

FR

---

## TABLE DES MATIERES

---

Instructions de sécurité .....	2
Caracteristiques technique .....	5
Description de l'appareil.....	7
Installation .....	8
Utilisation.....	8
Inversion de porte .....	18
Entretien .....	21
Nettoyage .....	23
Dépannage.....	24
Accessoires .....	28
Mise au rebut .....	28
Enlèvement des appareils ménagers usagés.....	29

## INSTRUCTIONS DE SECURITE

- MISES EN GARDE IMPORTANTES: LIRE ATTENTIVEMENT ET CONSERVER POUR REFERENCE ULTERIEURE
- Cet appareil est destiné à être utilisé dans des applications domestiques et analogues telles que:
  - des coins cuisines réservés au personnel dans des magasins, bureaux et autres environnements professionnels;
  - des fermes;
  - l'utilisation par les clients des hôtels, motels et autres environnements à caractère résidentiel;
  - des environnements du type chambres d'hôtes.
- Cet appareil n'est pas destiné à être utilisé dans les applications suivantes
  - la restauration et autre applications similaires et la vente au détail
- MISE EN GARDE: Maintenir dégagées les ouvertures de ventilation dans l'enceinte de l'appareil ou dans la structure d'encastrement.
- MISE EN GARDE: Ne pas utiliser de

dispositifs mécaniques ou autres moyens pour accélérer le processus de dégivrage autres que ceux recommandés par le fabricant.

- MISE EN GARDE: Ne pas endommager le circuit de réfrigération.
- MISE EN GARDE: Ne pas utiliser d'appareils électriques à l'intérieur du compartiment de stockage des denrées, à moins qu'ils ne soient du type recommandé par le fabricant.
- Si le circuit de réfrigération est endommagé:
  - Eviter les flammes nues ou étincelles d'allumage
  - Bien ventiler la pièce où l'appareil est installé.
- MISE EN GARDE: Ne pas utiliser d'appareils électriques à l'intérieur du compartiment de stockage des denrées, à moins qu'ils ne soient du type recommandé par le fabricant.
- Les enfants âgés de 3 à 8 ans sont autorisés à charger et décharger des appareils de réfrigération.
- Cet appareil peut être utilisé par des enfants âgés d'au moins 8 ans et par des personnes ayant des capacités physiques, sensorielles ou

mentales réduites ou dénuées d'expérience ou de connaissance, s'ils (si elles) sont correctement surveillé(e)s ou si des instructions relatives à l'utilisation de l'appareil en toute sécurité leur ont été données et si les risques encourus ont été appréhendés. Les enfants ne doivent pas jouer avec l'appareil. Le nettoyage et l'entretien par l'utilisateur ne doivent pas être effectués par des enfants sans surveillance.

- **AVERTISSEMENT:** lors du positionnement de l'appareil, assurez-vous que le cordon d'alimentation n'est pas coincé ni endommagé.
- Si le câble d'alimentation est endommagé, il doit être remplacé par le fabricant, son service après-vente ou des personnes de qualification similaire afin d'éviter un danger.
- **AVERTISSEMENT:** Ne placez pas plusieurs prises de courant portables ou blocs d'alimentation portables à l'arrière de l'appareil.
- **MISE EN GARDE:** Pour éviter tout risque dû à l'instabilité de l'appareil, celui-ci doit être fixé conformément aux instructions.
- Ne pas stocker dans cet appareil des substances explosives telles que des aérosols contenant des

gaz propulseurs inflammables.

- **MISE EN GARDE:** Remplir les bacs à glaçons uniquement avec de l'eau potable.
- En ce qui concerne les informations pour l'installation, la manipulation, l'entretien et la mise au rebut de l'appareil, ainsi que la méthode de remplacement de lampe d'éclairage, veuillez vous référer aux paragraphes ci-après de la notice.
- En ce qui concerne les informations pour la méthode pour remplacer les lampes éclairage, référez-vous au paragraphe ci-après de la notice.
- **GAZ REFRIGERANT**
-  **MISE EN GARDE:** Substances Inflammables/Risque d'incendie.
- Pour éviter la contamination des aliments, veuillez respecter les instructions suivantes:
  - L'ouverture prolongée de la porte peut entraîner une augmentation significative de la température dans les compartiments de l'appareil.
  - Nettoyez régulièrement les surfaces pouvant entrer en contact avec des aliments et des systèmes de drainage accessibles.

- Nettoyer les réservoirs d'eau s'ils n'ont pas été utilisés pendant 48h; rincer le système d'alimentation en eau raccordé à une source d'eau si l'eau n'a pas été aspirée pendant jours.
- Rangez la viande et le poisson crus dans des récipients appropriés au réfrigérateur, de manière à ce qu'ils ne soient pas en contact avec d'autres aliments ni ne s'égouttent dessus.
- Les compartiments pour produits congelés deux étoiles sont adaptés pour stocker des produits pré congelés, stocker ou préparer des glaces et des glaçons.
- Les compartiments à une, deux et trois étoiles ne conviennent pas pour la congélation d'aliments frais.
- Si l'appareil de réfrigération reste vide pendant de longues périodes, éteignez, dégivrez, nettoyez, séchez et laissez la porte ouverte pour éviter le développement de moisissure dans l'appareil.

### **AVERTISSEMENTS**

- Si vous souhaitez vous débarrasser d'un vieux congélateur ou d'un vieux réfrigérateur

comportant une serrure sur la porte, veillez à ce que celle-ci soit désactivée afin d'éviter que des enfants ne risquent de se retrouver enfermés à l'intérieur en jouant.

- Les anciens réfrigérateurs peuvent contenir des CFC qui détruisent la couche d'ozone ; contactez le centre de traitement des déchets le plus près de chez vous pour plus de détails sur les procédures correctes de mise au rebut.
- Débranchez toujours l'appareil après usage et avant de le nettoyer. Enlevez tous les aliments avant de nettoyer l'appareil.
- Évitez de mettre des aliments trop volumineux, le fonctionnement de l'appareil risquerait d'être affecté.
- Faites extrêmement attention quand vous déplacez l'appareil.
- Pour éteindre l'appareil, tournez le bouton du thermostat à fond dans le sens contraire des aiguilles d'une montre jusqu'à OFF, puis débranchez l'appareil.
- Évitez de donner aux enfants des crèmes glacées ou des glaces à l'eau sortant juste du congélateur; la basse température risquerait de leur brûler les lèvres.

- L'appareil doit être installé sur le sol, sur une surface plane et horizontale en s'assurant que les ouvertures d'aération sont correctement dégagées.
- Ne jamais essayer de remplacer ou de réparer vous même une partie ou un composant de l'appareil, demandez de l'aide à une personne professionnelle et qualifiée, si besoin.

## Description de l'appareil

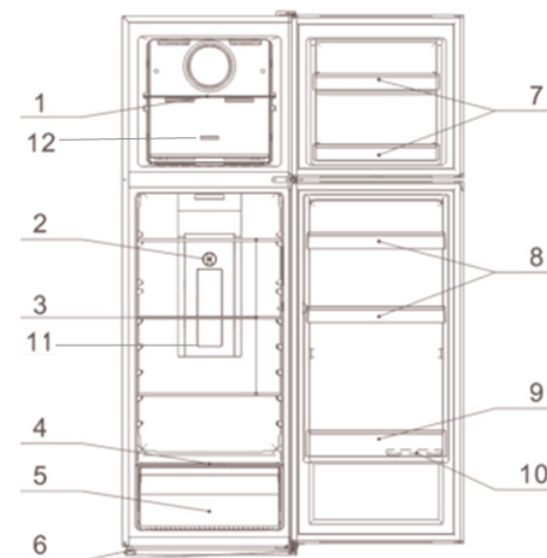

- |  |                            |
|--|----------------------------|
| 1. Clayette de congélateur                 | 7. Balconnets congélateur  |
| 2. Thermostat Réfrigérateur                | 8. Balconnets supérieurs   |
| 3. Clayette en verre de ré-<br>frigérateur | 9. Balconnets inférieurs   |
| 4. Couvercle de bac à légumes              | 10. Bac à œufs             |
| 5. Bac à légumes                           | 11. Eclairage LED          |
| 6. Pieds réglables                         | 12. Thermostat Congélateur |

**REMARQUE:** Le design est susceptible d'être modifié sans préavis

## Installation

Mettez l'appareil en position puis attendez deux à trois heures avant de le mettre en marche pour la première fois, le temps que le système se mette en place. L'appareil ne doit pas être placé à proximité d'une source de chaleur (ex: cuisinière, chaudière, lumière directe du soleil etc.).

FR

Afin de permettre une bonne ventilation, laissez un espace d'au moins 10cm au-dessus de l'appareil et de 10 cm sur les côtés et derrière. Cet appareil n'est pas conçu pour une installation encastrée.

L'appareil doit être installé sur une surface plane, solide et stable ; toute irrégularité du plancher doit être corrigée avant l'installation ; si l'appareil est légèrement bancal, ajustez la hauteur des pieds de devant.

**REMARQUE :** Si l'appareil est placé sur un tapis ou un revêtement de sol souple, réglez de nouveau les pieds avant une fois que l'appareil est stabilisé.

## Utilisation

- La température dans le réfrigérateur est contrôlée par un thermostat installé dans le compartiment du réfrigérateur. La température dans le réfrigérateur varie selon la fréquence des ouvertures de la porte, la température ambiante et l'emplacement de l'appareil.

- Retirez tous les matériaux d'emballage de l'appareil. Lavez l'intérieur de l'appareil avec de l'eau tiède et du bicarbonate de soude (5ml pour 50 cl d'eau). Séchez bien l'appareil.
- Lors de la première utilisation du congélateur et après le dégivrage, mettez le thermostat sur le cran maximal au moins 2 heures avant de mettre les aliments, puis remettez-le en position normale.
- En cas de coupure de courant, n'ouvrez pas la porte. Les aliments surgelés ne devraient pas être affectés si la coupure dure moins de 15 heures. En cas de coupure plus longue, vérifiez les aliments et, le cas échéant, consommez-les immédiatement ou faites-les cuire avant de les recongeler.

FR

## UTILISER LE BANDEAU DE CONTRÔLE

### THERMOSTAT CONGELATEUR



RECOMMEND  
TEMP. CONTROL

### THERMOSTAT REFRIGERATEUR

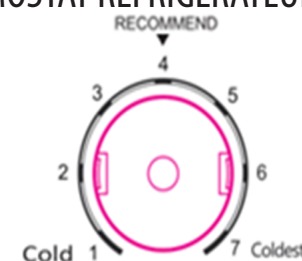

Réglage de température:

La température du réfrigérateur et congélateur descend plus bas quand le curseur est ajusté de la position MIN vers position MAX. Après un certain d'utilisation, le bouton thermostat du congélateur peut être givré à cause de la forte humidité ou de l'ouverture fréquente de la porte, et le réglage ne serait plus aisé. Dans ce cas, ne forcez pas pour le régler, nous vous conseillons au contraire de chauffer le bouton de réglage localement avec un chiffon.

fon trempé d'eau chaude pour le dégivrer avant le réglage, afin d'éviter de le détériorer.

**Remarque:** Après avoir éteint ou débranché l'appareil, attendez au moins 5 minutes avant de le rebrancher ou de le rallumer. Cela donne le temps au dispositif de protection du compresseur de se réinitialiser.

Si le compresseur ne redémarre pas, débranchez à nouveau l'appareil, attendez 5 minutes et réessayez ; le compresseur devrait redémarrer normalement.

La température intérieure de l'appareil peut être affectée par :

- La température ambiante
- La fréquence d'ouverture de la porte
- La quantité d'aliments stockée
- La position de l'appareil

Lors du réglage de la température, tous les facteurs susmentionnés doivent être pris en compte.

## INDICATEUR DE TEMPERATURE

Pour vous aider au bon réglage de votre appareil, celui-ci est équipé d'un indicateur de température placé dans la zone la plus froide.

Pour la bonne conservation des denrées dans votre réfrigérateur et notamment dans la zone la plus froide, veillez à ce que dans l'indicateur de température « OK » apparaisse.



Le symbole ci-contre indique l'emplacement de la zone la plus froide de votre réfrigérateur. Il définit le haut de cette zone.

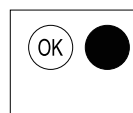

Si « OK » n'apparaît pas, la température moyenne de cette zone est trop élevée. Réglez le thermostat sur une position plus froide.

A chaque modification du réglage du thermostat, attendez la stabilisation de la température à l'intérieur de l'appareil avant de procéder si nécessaire à un nouveau réglage. Ne modifiez la position du thermostat que progressivement et attendez au moins 12 heures avant de procéder à une nouvelle vérification.

**Remarque:** après chargement de l'appareil de denrées fraîches ou après des ouvertures répétées ou prolongées de la porte il est normal que l'inscription « OK » n'apparaisse pas dans l'indicateur de température ; attendez au moins 12 heures avant de réajuster le thermostat.

## ACHAT DE PRODUITS SURGELÉS

Cet appareil possède un compartiment congélateur 4 étoiles; il peut congeler des produits frais et conserver des produits surgelés. Lorsque vous achetez des produits surgelés, lisez les instructions de rangement figurant sur leur emballage. La durée maximale de conservation des aliments figure à côté du symbole 4 étoiles.

### Vérifier la température du réfrigérateur/congélateur

Vérifiez la température du compartiment des aliments congelés



dans les magasins où vous achetez vos aliments congelés. La température indiquée doit être inférieure à -18°C.

### **Sélectionner soigneusement les emballages**

Vérifiez que l'emballage des aliments congelés est en parfait état.

### **Acheter les aliments congelés en dernier**

Achetez toujours les produits congelés en dernier quand vous faites vos courses.

FR

### **Ranger les aliments congelés ensemble**

Quand vous avez fini les courses et rentrez chez vous, rangez les aliments congelés ensemble pour mieux les maintenir au froid pendant le trajet.

### **Ranger immédiatement les aliments congelés**

N'achetez pas d'aliments congelés sauf si vous pouvez les congeler immédiatement. Des sacs isothermes permettent de conserver les aliments congelés plus longtemps.

### **Décongeler des aliments congelés**

Pour certains aliments, la décongélation n'est pas nécessaire avant la cuisson. Les légumes et les pâtes peuvent être directement mis dans l'eau bouillante ou cuits à la vapeur. Les sauces et les soupes congelées peuvent être mises dans une casserole et chauffées à feu doux jusqu'à ce qu'elles soient décongelées.

### **CONGÉLATION DE PRODUITS FRAIS**

La congélation doit s'effectuer dans les meilleures conditions

d'hygiène possibles car elle n'améliore pas la qualité des aliments en tant que telle.

Ne mettez jamais au congélateur des aliments chauds, ni même tièdes.

Avant de congeler un aliment, recouvrez-le toujours hermétiquement avec du papier alu ou du film alimentaire; vous pouvez également le placer dans un sac plastique ou dans une boîte hermétique. Cela permet de prévenir la déshydratation des aliments, et d'éviter que les odeurs fortes de certains aliments ne se transfèrent sur d'autres.

Pour congeler de la viande crue, enveloppez-la dans un sac plastique ou dans une boîte hermétique et placez-la sur la clayette la plus basse afin d'éviter tout risque de contamination croisée.

La viande crue ne doit en aucun cas entrer en contact avec des aliments cuits. Pour des raisons de sécurité, ne congelez jamais de la viande crue pendant plus de deux ou trois jours. Les fruits et les légumes doivent être soigneusement lavés, puis placés dans le bac à légumes.

Les liquides, notamment le lait, doivent être fermés hermétiquement et placés dans l'étagère à bouteilles située sur la porte.

**Remarque:** La température intérieure du réfrigérateur dépend de la température des aliments frais qui y sont conservés ainsi que de la fréquence d'ouverture de la porte. Changez le réglage de température du thermostat si nécessaire.

FR

## STOCKAGE D'ALIMENTS CONGÈLES

Une fois achetés, tous les produits surgelés doivent être mis au congélateur le plus rapidement possible, avant d'avoir eu le temps de décongeler et de se gâter.

Les instructions de conservation des fabricants figurant sur les emballages des produits surgelés doivent toujours être respectées.

FR

Lors de la première utilisation du congélateur et après le dégivrage, mettez le thermostat sur le cran maximal au moins 2 heures avant de mettre les aliments, puis remettez-le en position normale.

Les spécifications techniques mentionnées dans le chapitre « Spécifications » correspondent à l'état avec les tiroirs de congélation enlevés.

## PLACER LES ALIMENTS DANS LE RÉFRIGÉRATEUR

### La viande et le poisson doivent faire l'objet de précautions particulières

Les viandes cuites doivent impérativement être stockées sur une étagère au-dessus des viandes crues afin d'éviter tout risque de transfert de bactéries. Gardez les viandes crues dans une assiette suffisamment grande pour recueillir tous les jus, et recouvrez-la avec du film alimentaire ou du papier alu.

### Laissez de l'espace autour des aliments

Cela permet à l'air de mieux circuler dans le réfrigérateur, et donc d'assurer une réfrigération homogène.

## Enveloppez les aliments !

Les aliments doivent être enveloppés ou couverts séparément afin d'éviter tout risque d'assèchement ou de transferts de saveurs. Les fruits et les légumes, en revanche, n'ont pas besoin d'être emballés.

## Réfrigération correcte des aliments précuits

Laissez refroidir les aliments précuits avant de les mettre dans le réfrigérateur. Faute de quoi, la température intérieure du réfrigérateur risquerait de monter.

## Fermez la porte !

Pour éviter les fuites d'air froid, essayez de limiter le nombre d'ouvertures de la porte. Quand vous rentrez chez vous après vos courses, trie les aliments à mettre au réfrigérateur avant d'ouvrir la porte. N'ouvrez la porte que pour mettre des aliments à l'intérieur ou pour en sortir.

## DURÉES DE CONSERVATION RECOMMANDÉES

Pour les durées de conservation recommandées, veuillez vous référer aux instructions de conservation figurant sur les emballages. Vous pourrez conserver chaque aliment pendant la durée indiquée. Cette durée est indiquée en général à côté de la mention "À consommer avant fin ..." figurant sur l'emballage.

## FABRICATION DE GLAÇONS

- 1). Remplissez le bac à glaçons aux 3/4 avec de l'eau potable.
- 2). Mettez le bac dans le tiroir du haut.
- 3). Fermez la porte.

FR

Pour sortir les glaçons du bac: mettez-le sous le robinet pendant quelques instants puis tordez-le légèrement pour détacher les glaçons.

### CONSEILS EN MATIÈRE D'ÉCONOMIE D'ÉNERGIE

- Installez le réfrigérateur dans l'endroit le plus frais de la pièce. L'emplacement ne doit pas être directement exposé à la lumière du soleil et ne doit pas être situé à proximité d'un radiateur ou d'une conduite de chauffage. N'installez pas le réfrigérateur à proximité de tout appareil produisant de la chaleur (four, cuisinière, lave-vaisselle etc.).
- Ne laissez pas la porte ouverte plus de temps que nécessaire. Ne mettez pas d'aliments chauds dans le réfrigérateur.
- Organisez-vous de manière à ouvrir la porte du réfrigérateur le moins souvent possible. Si vous avez besoin de sortir plusieurs aliments, prenez-en le plus possible à la fois et refermez la porte dès que possible.
- Fermez correctement la porte afin d'éviter le gaspillage d'énergie et la formation excessive de givre et/ou de condensation à l'intérieur du réfrigérateur.
- Un air froid en circulation constante permet de garder la température homogène dans le réfrigérateur. Pour cette raison, il est important de répartir les aliments correctement afin de faciliter la circulation de l'air.
- Couvrez les aliments et essuyez les récipients avant de les mettre au réfrigérateur. Vous éviterez ainsi la formation de

moisissure à l'intérieur.

- Évitez de trop remplir le réfrigérateur et d'obstruer les ouvertures d'aération. Le réfrigérateur fonctionnerait plus longtemps et consommerait plus d'énergie. Les étagères doivent être revêtues avec du papier alu, du papier ciré ou du Sopalin. De tels revêtements bloqueraient la circulation de l'air froid et compromettraient l'efficacité de fonctionnement du réfrigérateur, avec un risque d'altération des aliments.
- Avant une absence prolongée (ex : vacances), il est conseillé de débrancher le réfrigérateur, d'enlever tous les aliments, et de le nettoyer. Laissez la porte légèrement entrouverte afin d'éviter la formation de moisissure et de mauvaises odeurs. Cela n'affectera pas le réfrigérateur quand vous le brancherez à nouveau.
- En cas d'absence de courte durée (ex : vacances), le réfrigérateur peut rester allumé. Cependant, gardez à l'esprit que des coupures de courant d'une certaine durée peuvent se produire pendant votre absence.

## Inversion de porte

Ce réfrigérateur peut être ouvert du côté gauche ou droit. Par défaut, la porte s'ouvre du côté droit. Si vous voulez ouvrir la porte du côté gauche, procédez comme suit.

- 1). Enlevez la charnière droite et son cache, puis déposez la porte congélateur avec soin.
  - sortez le cache charnière gauche de son emballage puis fixez-le au côté droit
  - or déplacez le cache charnière gauche pour le fixer au côté droit

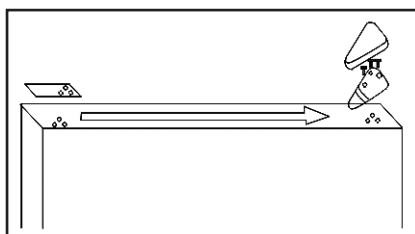

- 2). Retirez la charnière droite du milieu; déposez soigneusement la porte du réfrigérateur.

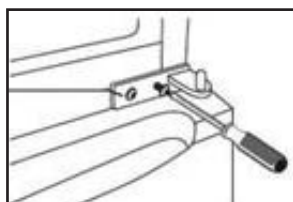

- 3). Dévissez le pied avant afin de pouvoir démonter la charnière du bas.

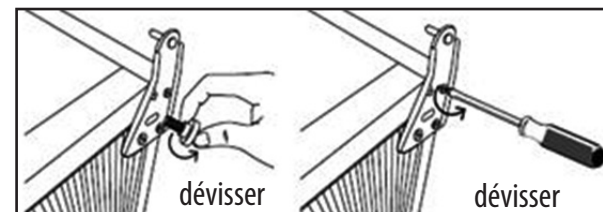

- 4). Dévissez celle-ci et revissez-la sur le côté opposé du réfrigérateur en position inversée.

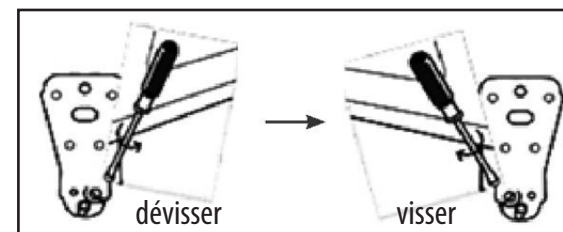

## ASSEMBLAGE DES PORTES

- 1). Fixez la charnière du bas du côté gauche du réfrigérateur, puis montez le pied avant.

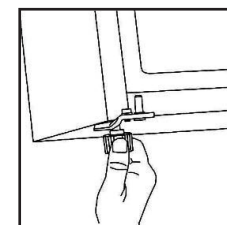

- 2). Enlevez la butée de la porte du réfrigérateur et montez-la du côté opposé. Alignez le trou inférieur de la porte avec le canon de la charnière du bas en vous assurant que la porte soit alignée avec le réfrigérateur.

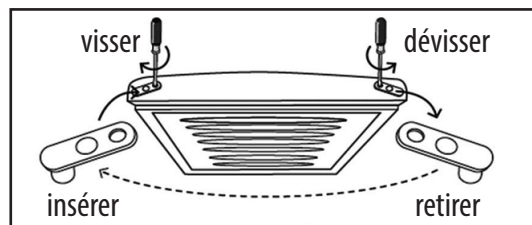

- 3). Positionnez la charnière du milieu sur le côté gauche du réfrigérateur et insérez son canon dans le trou supérieur de la porte, puis serrez-la fermement.

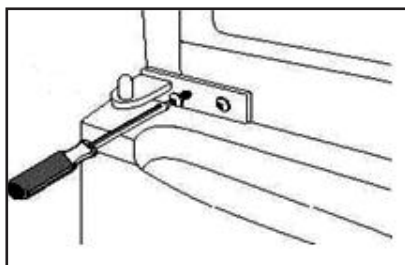

- 4). Enlevez la butée de la porte du congélateur et montez-la du côté opposé. Alignez le trou inférieur de la porte avec le canon de la charnière du milieu en vous assurant que la porte soit alignée avec le réfrigérateur.

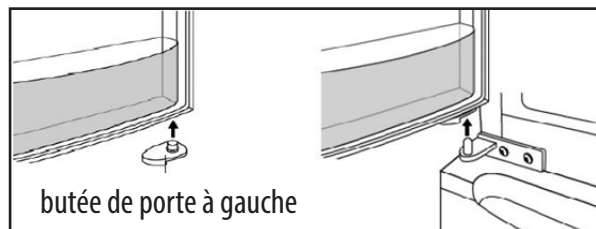

- 5). Insérez le canon de la charnière supérieure dans le trou supérieur de la porte, puis serrez-la.

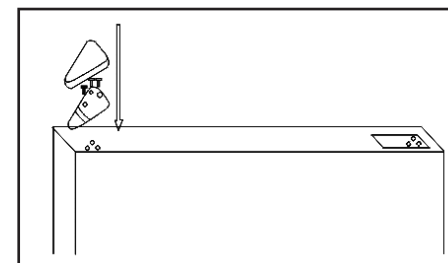

## Entretien

### BRUIT DE L'APPAREIL

Vous remarquerez peut-être parfois des bruits inhabituels. Ces bruits sont dus à la circulation du réfrigérant dans le système de refroidissement. Le phénomène a tendance à s'accroître depuis l'apparition des gaz sans CFC. Il est cependant normal et ne signifie pas que le réfrigérateur perd en efficacité.

### PÉRIODES D'INUTILISATION PROLONGÉE

Si vous ne comptez pas utiliser l'appareil pendant un certain temps, procédez de la manière suivante :

- 1). Débranchez l'appareil.
- 2). Nettoyez l'intérieur, puis séchez (voir section 'Nettoyage et entretien').
- 3). Laissez la porte ouverte afin d'éviter l'apparition de mauvaises odeurs dans l'appareil lorsqu'il n'est pas utilisé.

### REMARQUES CONCERNANT L'UTILISATION

Cet appareil doit être régulièrement nettoyé et dégivré.

Vérifiez le contenu des compartiments de temps en temps.

Les plats préparés doivent être conservés d'une manière conforme aux instructions des étiquettes.

Choisissez des aliments frais de bonne qualité, et assurez-vous qu'ils sont bien propres avant de les congeler.

Emballez tous les aliments dans des sacs pour aliment de qualité en polyéthylène ou dans des contenants hermétiques et assurez-vous qu'il n'y a pas d'air à l'intérieur.

Ne conservez pas des substances toxiques ou dangereuses dans ce congélateur. Il est conçu pour la congélation des aliments comestibles uniquement.

Évitez de consommer des aliments qui sont restés congelés pendant trop longtemps.

Évitez de laisser la porte ouverte pendant trop longtemps: cela augmente la consommation d'électricité et entraîne une formation excessive de glace.

N'utilisez jamais des objets pointus (ex: un couteau) pour enlever la glace de l'appareil. Utilisez toujours un grattoir en plastique.

Ne mettez jamais des aliments chauds dans l'appareil. Laissez-les refroidir à température ambiante.

Ne mettez jamais dans le congélateur des bouteilles remplies de liquide ou des boîtes scellées contenant des liquides gazeux, car elles pourraient éclater.

Évitez de donner aux enfants des crèmes glacées ou des glaces à l'eau sortant juste du congélateur; la basse température risquerait de leur brûler les lèvres.

N'essayez pas de recongeler des produits décongelés ; consommez-les dans les 24 heures ou faites-les cuire avant de les recongeler.

## CHANGEMENT DE L'AMPOULE

Lorsque l'ampoule LED est grillée, ne pas essayer de la remplacer vous-même, prendre contact avec notre service après-vente.

## Nettoyage

- ✓ Débranchez l'appareil.
- ✓ Enlevez toutes les aliments stockés

### NETTOYER L'INTÉRIEUR DU RÉFRIGÉRATEUR/CONGÉLATEUR

Vous pouvez nettoyer l'intérieur du réfrigérateur/congélateur avec une solution de bicarbonate de soude faiblement concentrée. Puis rincez à l'eau tiède avec une éponge ou un chiffon humide, et essuyez-les pour les sécher. Lavez les paniers/bacs/tiroirs à l'eau tiède et vérifiez qu'ils sont complètement secs avant de les remettre dans le réfrigérateur/congélateur.

### NETTOYER L'EXTÉRIEUR DU RÉFRIGÉRATEUR/CONGÉLATEUR

Utilisez un détergent non abrasif classique dilué dans de l'eau tiède pour nettoyer l'extérieur du réfrigérateur/congélateur.

La grille du condensateur au dos du réfrigérateur/congélateur et les composants adjacents peuvent être nettoyés avec un aspirateur muni d'un embout à brosse souple.

Ne nettoyez aucune des pièces du réfrigérateur/congélateur avec un nettoyant agressif, un tampon à récurer, ni un solvant.

## Dépannage

Avant de faire appel à un réparateur, veuillez vérifier les points suivants.

### Coupures de courant

Si la température intérieure du congélateur est inférieure ou égale à  $-18^{\circ}\text{C}$  lorsque le courant est rétabli, la coupure n'a pas affecté les aliments. Avec la porte fermée, les aliments peuvent rester congelés pendant env. 16 heures après une coupure. N'ouvrez pas la porte du réfrigérateur/congélateur plus souvent que nécessaire.

### Le réfrigérateur/congélateur est anormalement froid

Vous avez peut-être accidentellement réglé l'appareil sur une température trop froide.

### Le réfrigérateur/congélateur est anormalement chaud

Le compresseur est peut-être en panne. Mettez le bouton du panneau de commande sur la température la plus froide (2) et attendez quelques minutes.

Si vous n'entendez aucun bruit de vibration, l'appareil est en panne. Prenez contact avec le magasin d'achat.

### Le réfrigérateur/congélateur ne marche pas

Vérifiez que l'appareil est branché et allumé. Vérifiez que le fusible de la prise n'est pas grillé. Branchez un autre appareil sur la prise pour vérifier si elle marche, par exemple une lampe. Le réfrigérateur/congélateur doit être installé dans une pièce

suffisamment bien aérée, et dont la température ambiante est comprise entre  $16^{\circ}\text{C}$  et  $32^{\circ}\text{C}$ . Laissez le réfrigérateur/congélateur pendant 30 minutes.

### De la condensation se forme sur la surface extérieure du réfrigérateur/congélateur

Cela peut être dû à un changement de la température ambiante. Essuyez toutes les traces d'humidité. Si le problème persiste, prenez contact avec le magasin d'achat.

### BRUITS DE SOUFFLE ET DE GARGUILLEMENT

Ces bruits sont dus à la circulation du liquide réfrigérant dans le système de refroidissement. Le phénomène a tendance à s'accroître depuis l'apparition des gaz sans CFC. Ce n'est pas un dysfonctionnement et cela n'impacte pas les performances de votre réfrigérateur/congélateur.

### BRUITS DE VIBRATION, DE VROMBISSEMENT OU DE PULSATION

C'est le moteur du compresseur qui fonctionne quand il pompe le réfrigérant dans le système.

### Déplacement du réfrigérateur/congélateur

Emplacement

N'installez pas le réfrigérateur/congélateur à proximité d'une source de chaleur (ex : cuisinière, chaudière, radiateur etc.). Par ailleurs, il convient d'éviter toute exposition directe au soleil (extérieur, sun lounge etc.).

Mise à niveau du réfrigérateur/congélateur

Veillez à ce que le réfrigérateur/congélateur soit bien d'aplomb.

Pour cela, utilisez les pieds réglables à l'avant. Si le réfrigérateur/congélateur n'est pas d'aplomb, il y a un risque que les portes soient mal alignées avec les joints magnétiques, auquel cas l'appareil ne fonctionnerait pas correctement.

N'allumez pas le réfrigérateur/congélateur pendant 4 heures.

Une fois le réfrigérateur/congélateur installé, il doit reposer pendant 4 heures, le temps que le réfrigérant s'équilibre.

FR

### Installation

Les grilles et ouvertures d'aération de l'appareil ne doivent pas être recouvertes ou obstruées.

### Vacances

- Éteignez le réfrigérateur puis débranchez-le.
- Sortez tous les aliments.
- Nettoyez le réfrigérateur.
- Laissez la porte légèrement entrouverte afin d'éviter la formation possible de moisissures, de condensation ou de mauvaises odeurs.
- Prenez des mesures de précaution strictes si vous avez des enfants. Les enfants ne doivent pas avoir la possibilité de jouer avec l'appareil.
- Vacances de courte durée : Si vous partez en vacances pour moins de trois semaines, vous pouvez laisser le réfrigérateur en marche.
- Vacances de longue durée : Si l'appareil doit rester inutilisé pendant plusieurs mois, sortez tous les aliments et débranchez-le. Nettoyez et séchez soigneusement l'intérieur.

Afin d'éviter l'apparition de moisissure ou de mauvaises odeurs, laissez la porte entrouverte. Bloquez-la en position ouverte si nécessaire, ou démontez-la.

### Réparation

Ce produit doit être réparé par un ingénieur agréé, qui n'utilisera que des pièces de rechange d'origine.

N'essayez en aucun cas de réparer vous-même l'appareil.

Les réparations réalisées par des personnes non expérimentées peuvent provoquer des blessures ou des dysfonctionnements graves. Prenez contact avec le magasin d'achat.

Avant de laisser l'appareil inutilisé pendant longtemps, débranchez-le, videz-le entièrement et nettoyez-le, puis laissez la porte entrouverte afin d'éviter les odeurs déplaisantes.

FR



## Accessoires

Étiquette-énergie  
Notice d'utilisation FR/EN  
Bac à glaçons  
Bac à œufs  
Butée de porte à gauche

FR

## Mise au rebut

Le gaz frigorigène contenu dans le circuit de cet appareil est de l'isobutane (R600a), gaz peu polluant mais inflammable. Veuillez contacter le service en charge de l'élimination des déchets de votre région pour obtenir des conseils sur la méthode de traitement appropriée.



## Enlèvement des appareils ménagers usagés

 La directive européenne 2012/19/EU sur les Déchets des Equipements Electriques et Electroniques (DEEE), exige que les appareils ménagers usages ne soient pas jetés dans le flux normal des déchets municipaux. Les appareils usagés doivent être collectés séparément afin d'optimiser le taux de récupération et le recyclage des matériaux qui les composent, et réduire l'impact sur la santé humaine et l'environnement.

Le symbole de la poubelle barrée est apposé sur tous les produits pour rappeler les obligations de collecte séparée.

Les consommateurs devront contacter les autorités locales ou leur revendeur concernant la démarche à suivre pour l'enlèvement de leur vieil appareil.

CE

SABA est une marque de Technicolor ou de ses affiliées utilisée sous licence par Conforama .



SABA est une marque Allemande née en 1923 au cœur de la Forêt Noire.

Pionnière dans les équipements électroniques, elle poursuit sa recherche de la qualité en proposant des produits astucieux qui vous accompagneront au quotidien.

FR

Thank you for choosing SABA quality. This product has been developed by our team of professional and according to European regulations. In order to get the most out of your new appliance, we recommend that you read this instruction manual carefully and keep it for future reference.

---

## TABLE OF CONTENTS

---

GB

Safety instructions .....	32
Technical information.....	35
Description of the device .....	37
Installation .....	38
Use.....	38
Reverse door .....	46
Maintenance .....	49
Cleaning.....	51
Troubleshooting .....	52
Accessories.....	55
Disposal.....	55
Disposal of old electrical appliances .....	56

## SAFETY INSTRUCTIONS

- IMPORTANT SAFETY INSTRUCTIONS: READ CAREFULLY AND KEEP FOR FUTURE REFERENCE
- This appliance is intended to be used in household and similar applications such as:
  - staff kitchen areas in shops, offices and other working environments;
  - farm houses;
  - by clients in hotels, motels and other residential type environments;
  - bed and breakfast type environments.
- This appliance is not intended to restaurants or other similar application and retail sale.
- **WARNING:** Keep ventilation openings, in the appliance enclosure or in the built-in structure, clear of obstruction.
- **WARNING:** Do not use mechanical devices or other means to accelerate the defrosting process, other than those recommended by the manufacturer.
- **WARNING:** Do not damage the refrigerant circuit.
- If the refrigerant circuit is damaged:
  - Avoid naked flames and sources of ignition.

- Thoroughly ventilate the room in which the Appliance is situated.
- **WARNING:** Do not use electrical appliances inside the food storage compartments of the appliance, unless they are of the type recommended by the manufacturer.
- Children aged from 3 to 8 years are allowed to load and unload refrigerating appliances.
- This appliance can be used by children aged from 8 years and above and persons with reduced physical, sensory or mental capabilities or lack of experience and knowledge if they have been given supervision or instruction concerning use of the appliance in a safe way and understand the hazards involved. Children shall not play with the appliance. Cleaning and user maintenance shall not be made by children without supervision.
- **WARNING:** When positioning the appliance, ensure the supply cord is not trapped or damaged.
- If the supply cord is damaged, it must be replaced by the manufacturer, its service agent or similarly qualified persons in order to avoid a hazard.

- **WARNING:** Do not locate multiple portable socket-outlets or portable power supplies at the rear of the appliance.
- **WARNING:** To avoid a hazard due to instability of the appliance, it must be fixed in accordance with the instructions.
- Do not store explosive substances such as aerosol cans with a flammable propellant in this appliance.
- **WARNING:** fill the ice-maker with potable water only.
- For the information on the installation, handling, maintenance and disposal of the device, and the method of replacing the lamp, please refer to the following paragraph of this manual.
- For the replacement method of light bulb, refer to <Changing the light bulb>
- Gas warning
-  **WARNING:** risk of fire/flammable materials
- To avoid contamination of food, please respect the following instructions:
- If the refrigerant circuit is damaged:
  - Avoid naked flames and sources of ignition.

- Thoroughly ventilate the room in which the appliance is situated.
- Children aged from 3 to 8 years are allowed to load and unload refrigerating appliances.
- To avoid contamination of food, please respect the following instructions:
  - Opening the door for long periods can cause a significant increase of the temperature in the compartments of the appliance.
  - Clean regularly surfaces that can come in contact with food and accessible drainage systems.
  - Clean water tanks if they have not been used for 48 h; flush the water system connected to a water supply if water has not been drawn for 5 days.
  - Store raw meat and fish in suitable containers in the refrigerator, so that it is not in contact with or drip onto other food.
  - Two-star frozen-food compartments are suitable for storing pre-frozen food, storing or making ice-cream and making ice cubes.
  - One-, two- and three-star compartments are not suitable for the freezing of fresh food.
- If the refrigerating appliance is left empty for

long periods, switch off, defrost, clean, dry, and leave the door open to prevent mould developing within the appliance.

- If you are discarding an old freezer or refrigerator with a lock / catch fitted to the door, ensure that it is left in a disabled condition to prevent the entrapment of young children when playing.
- As old refrigeration equipment may contain CFC's which will damage the ozone layer, when disposing of any refrigeration equipment please contact your local waste disposal department for advice on the correct method of disposal.
- Unplug the appliance from the mains socket when not in operation and before cleaning. Remove food before cleaning the appliance.
- Do not insert oversized food as this could cause incorrect operation.
- Extreme caution must be used when moving an appliance.
- To turn the appliance off, turn the thermostat knob fully anticlockwise to OFF, then remove the plug from the mains socket.
- Do not give children ice-cream and water ices

direct from the freezer as the low temperature may cause 'freezer burns' on the lips.

- The appliance must be installed on the ground, on a flat, horizontal surface, making sure that the ventilation openings are completely clear.
- Never try to replace or repair any part or component of the appliance yourself; seek the assistance of professional, qualified personnel, if need be.

## Description of the device

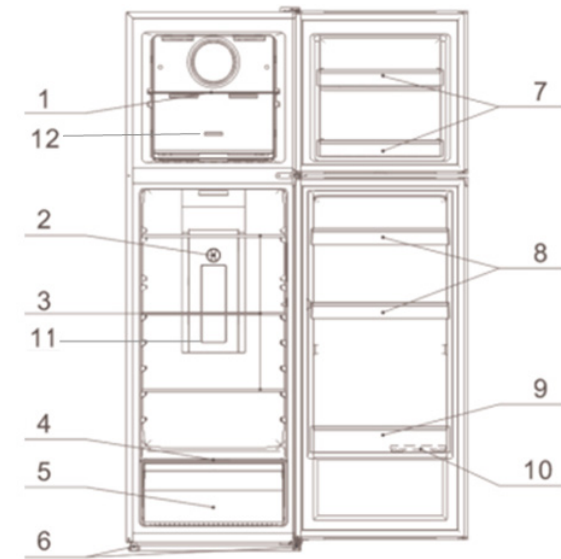

- |                             |                           |
|-----------------------------|---------------------------|
| 1. Freezer shelf            | 7. Little Bottle Rack     |
| 2. Thermostat               | 8. Upper Bottle Rack      |
| 3. Refrigerator Glass Shelf | 9. Bottom Bottle Rack     |
| 4. Crisper Cover            | 10. Egg tray              |
| 5. Salad Crisper            | 11. LED                   |
| 6. Adjustable Foot          | 12. Freezer control panel |

**NOTE:** The appliance design is subject to change without prior notice.

## Installation

Position the appliance and allow it to stand for two to three hours before it is turned on for the first time to allow the system to settle. Do not position next to any heat source e.g. cooker, boiler or in direct sunlight etc.

Allow at least 10cm of space at the top and 10 cm of space on both sides of the appliance and between the back of the appliance and the wall for adequate air circulation. The appliance is not designed for recessed installation ("building in").

Install on a good firm level surface, and any unevenness of the floor should be corrected prior to installation, slight unevenness can be overcome by adjusting the front feet.

**NOTE:** If the appliance is positioned on a carpet, soft floor covering you should readjust the front feet once the appliance has had time to settle.

## Use

- The temperature inside the refrigerator is controlled by the potentiometer installed in the refrigerated room. The temperature inside the refrigerator varies depending on the opening and closing doors of the refrigerator, the ambient temperature, and the place of placement.

- Remove all packaging materials from the appliance. Wash the inside of the cabinet with lukewarm water and bicarbonate of soda (5ml to 0.5 liter of water). Dry the appliance thoroughly.
- When you use the freezer for the first time or after defrosting, set the thermostat control to the maximum position for at least 2 hours before introducing food to be stored, and then readjust to the normal position.
- If there is a power failure, do not open the door. Frozen food should not be affected if the failure lasts for less than 15 hours. If the failure is longer, then the food should be checked and either eaten immediately or cooked and then re-frozen.

### Control system schemes

#### FREEZER THERMOSTAT

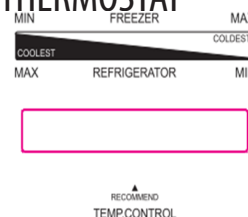

#### Temperature control:

The temperature of the refrigerator and freezer is lower when the cursor position is adjusted from MIN to MAX.

After some uses, the freezer's thermostat button may ice over if there is too much water or if the door is opened a lot. This will make it more difficult to adjust the temperature. If this happens, do not try and force the button as this could damage it – instead, heat it up using a cloth soaked in hot water until it has defrosted.

**Please Note:** If the appliance is switched off you must wait at least 5 minutes before restarting the appliance or re-inserting the plug into the wall outlet. This is to allow the protection device in the compressor to reset.

If the compressor fails to start correctly remove the plug and wait for 5 minutes before you try again then the compressor should restart normally.

The storage temperature may be affected by:

- The room temperature
- How often the door is opened
- How much food is stored
- Position of the appliance

When you set the correct temperature, all these factors mentioned above shall be taken into account.

### TEMPERATURE INDICATE

In order to help you get the correct adjustment of your device, it is equipped with a temperature gauge placed in the coldest area. For the proper storage of food in your refrigerator and in particular in the coldest area, make sure that “OK” appears in the temperature indicator.



The symbol on the left side indicates the location of the coldest area of your refrigerator. It defines the height of this area.

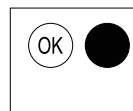

If “OK” is not displayed, the average temperature in this area will be very high. You ought to adjust the thermostat to a colder setting.

For every modification of your thermostat, you are supposed to wait for the stabilization of the temperature inside the unit before proceeding, if necessary, to a new setting. Do change the position of the thermostat gradually and wait at least 12 hours before re-checking.

**NOTE:** after charging the device for fresh food or after repeated or prolonged door openings, it is normal that the inscription “OK” does not appear in the temperature indicator.

Wait at least 12 hours before readjusting the thermostat.

### SHOPPING FOR FROZEN FOOD

The appliance is rated as a 4 star freezer and can freeze fresh food and store pre-frozen food. When you are buying frozen food, look at the Storage Guidelines on the packaging. You will be able to store each item of frozen food for the period shown against the 4 star rating.

### Check the Fridge/Freezer temperature

Check the temperature of the frozen food cabinet in the shop where you buy your frozen foods. It should show a temperature lower than -18°C.



### **Choose packs carefully**

Make sure the frozen food package is in perfect condition.

### **Purchase frozen food last**

Always buy frozen products last on your shopping trip or visit to the supermarket.

### **Keep frozen foods together**

Try to keep frozen food together whilst shopping, and on the journey home as this will help to keep the food cooler.

### **Store food straight away**

Don't buy frozen food unless you can freeze it straight away. Special insulated bags can be bought from most supermarkets and hardware shops. These keep frozen food cold for longer.

### **Thawing frozen food**

For some foods, thawing before cooking is unnecessary. Vegetables and pasta can be added directly to boiling water or steam cooked. Frozen sauces and soups can be put into a saucepan and heated gently until thawed.

### **FREEZING FRESH FOOD**

Ensure that your freezing operations are carried out under the most hygienic conditions as freezing alone does not improve the food.

Never put hot or even warm foodstuffs into the freezer.

Prior to freezing the food, food should always be covered tightly with foil, plastic film, placed in plastic bags or stored in airtight containers. This will prevent food from dehydrating and to pre-

vent any strong odors of some foods transferring to milder ones. To freeze raw meat, wrap in plastic bags or in airtight containers and place on the lowest shelf to avoid cross contamination.

Do not allow raw meat to come into contact with cooked foods. For safety, only store raw meat for two or three days. Fruit and vegetables should be thoroughly cleaned and placed in the crisper.

Milk and other liquids should be sealed with lids and placed in the bottle shelf in the door.

**NOTE:** The ambient temperature of the freshly stored food and how often the door is opened affect the temperature in the refrigerator. If required, change the thermostat temperature settings.

### **STORING FROZEN FOOD**

All frozen food you purchase should be placed in the freezer as soon as possible to avoid them from defrosting and spoiling.

All storage recommendations printed on the packaging of frozen food by the manufacturer should always be followed.

When using the freezer for the first time or after defrosting, set the thermostat knob to the maximum position for at least 2 hours before introducing food to be stored, and then readjust it to the normal position.

The technical data mentioned in the 'Specifications' are obtained in the case that the freezing drawers are removed.

## STORING FOOD IN FRIDGE

### Take extra care with meat and fish

Cooked meats should always be stored on a shelf above raw meats to avoid bacterial transfer. Keep raw meats on a plate which is large enough to collect juices and cover it with cling film or foil.

### Leave space around food

This allows cold air to circulate around the Fridge, ensuring all parts of the Fridge are kept cool.

GB

### Wrap up food!

To prevent transfer of flavors and drying out, food should be separately packed or covered. Fruit and vegetables need not be wrapped.

### Pre-cooked food should be cooled properly

Allow pre-cooked food to cool down before placing in the Fridge. This will help to stop the internal temperature of the Fridge from rising.

### Shut the door!

To prevent cold air escaping, try to limit the number of times you open the door. When returning from shopping, sort foods to be kept in your Fridge before opening the door. Only open the door to put food in or take it out.

## RECOMMENDED STORAGE PERIODS

For recommended food storage time, refer to the Storage Guidelines on the packaging. You will be able to store each item of food for the period shown. This is usually the period stated as "Best,

Before", found on the front of the packaging.

## MAKING ICE CUBES

- 1). Fill the ice tray with  $\frac{3}{4}$  full of clean water.
- 2). Place the tray in the top freezing drawer.
- 3). Close the door.

To remove the ice cubes from the tray, put the tray under running water for a while and then twist the tray slightly to loosen the ice cubes.

## ENERGY-SAVING TIPS

- Install the refrigerator in the coolest part of the room, out of direct sunlight and away from heating ducts or registers. Do not place the refrigerator next to heat-producing appliances such as a range, oven or dishwasher.
- The refrigerator door should remain open only as long as necessary; do not place hot food inside the refrigerator.
- Organize the refrigerator to reduce door openings. Remove as many items as needed at one time and close the door as soon as possible.
- The refrigerator door should be properly closed to avoid increased energy consumption, and the formation of excess ice and / or condensation inside.
- Constantly circulating cold air keeps the temperature homogenous inside the refrigerator. For this reason, it is important to properly distribute the food, to facilitate the flow of air.
- Cover foods and wipe containers dry before placing them in the refrigerator. This cuts down on moisture build-up inside the unit.

GB

- Do not overcrowd the refrigerator or block cold airvents. Doing so causes the refrigerator to run longer and use more energy. Shelves should not be lined with aluminum foil, wax paper or paper toweling. Liners interfere with cold air circulation, making the refrigerator less efficient, which could cause food spoilage.
- During prolonged absences (example: vacations), it is advisable to disconnect the refrigerator, remove all the food, and clean it. The door should be left slightly open to avoid mold and unpleasant odors. This will not affect the refrigerator when it is reconnected.
- During short absences (example: holidays), the refrigerator can remain on. However, remember that prolonged power outages may occur while you are gone.

## Reverse door

This refrigerator can be opened either from the left or right side. The default way of opening the door is from the right side. If you want to open the door from the left side, please follow the instructions below.

- 1). Remove the right hinge and hinge cover, and take left hinge cover from polybag then fix to the right side.

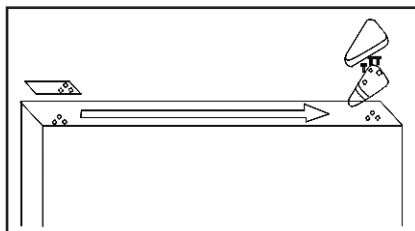

- 2). Remove the right middle hinge; Deposit the door of the refrigerator compartment.

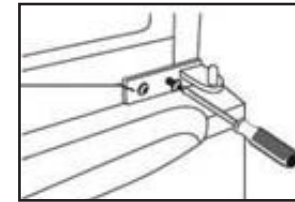

- 3). Then unscrew the front foot to remove the bottom hinge.

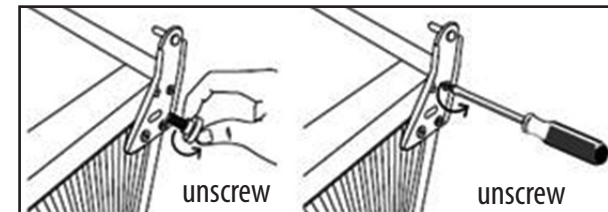

- 4). Remove the screw from the bottom hinge and refit it to the mirror position.

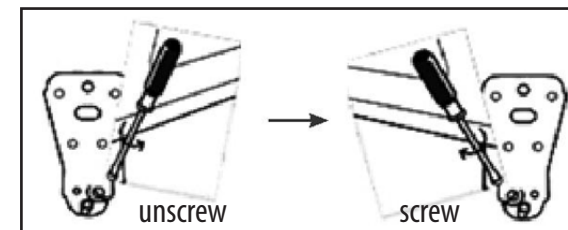

## ASSEMBLY OF THE DOORS

- 1). Fix the lower hinge on the left refrigerator then the front foot.

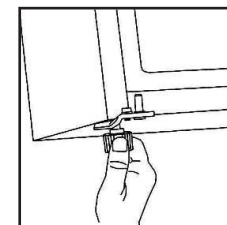

- Remove door stopper from the fridge door and put it to the opposite side. Align the hole of the door to the gun of the hinge while taking care of the alignment of the door compared to the refrigerator.

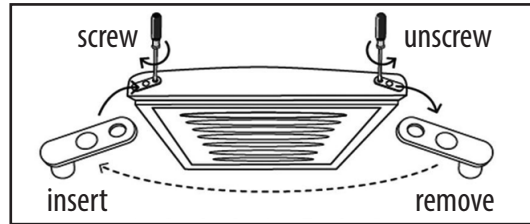

GB

- Position the middle hinge on the left of the refrigerator and insert the gun of hinge in the hole of the door then fix it firmly.

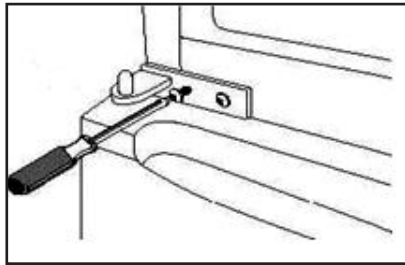

- Remove the door stop of the Freezer door and put it to the opposite side. Align the lower hole of the door to the gun of the left middle hinge while taking care of the alignment of the door compared to the refrigerator.

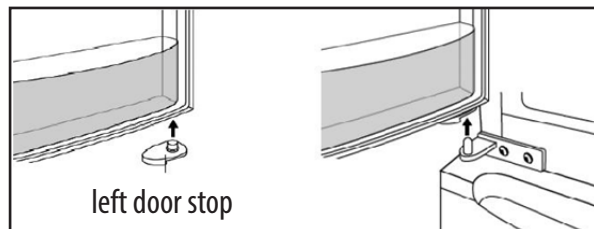

- Insert the gun of the upper hinge in the upper hole of the door then fix it firmly.

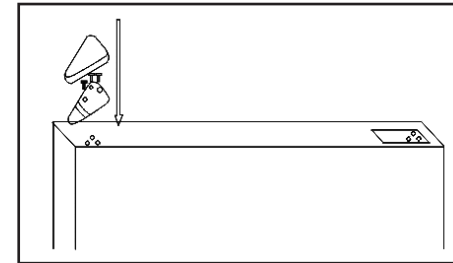

## Maintenance

GB

### NOISE FROM YOUR APPLIANCE

You may notice some rather unusual noises. The noises are caused by circulation of refrigerant in the cooling system. It has become more pronounced since the introduction of CFC free gases. This is not a fault and will not affect the performance of your fridge.

### PROLONGED OFF PERIODS

If the appliance is not in use for a long period of time, proceed as follows:

- Disconnect from the mains supply.
- Clean and dry the inside (see 'Cleaning and maintenance').
- Leave the door open to prevent any unpleasant smells from building up while the appliance is not in use.

### NOTES FOR USE

Do clean and defrost your appliance regularly.

Do check contents of the compartments every so often.

Do store commercially prepared food in accordance with the instructions given on the packets.

Do choose high quality fresh food and be sure it is thoroughly clean before freezing it.

Do wrap all food in food quality polythene bags or air tight containers and make sure any air is excluded.

Do Not store poisonous or any dangerous substances in your freezer. It is designed for the freezing of edible foodstuffs only.

GB

Do Not consume food which has been frozen for an excessive length of time.

Do Not leave the door open for long periods, as this will make the appliance more costly to run and cause excessive ice formation.

Do Not use sharp objects such as knives to remove the ice from the appliance. Only use a plastic scraper.

Do Not put hot food into the appliance. Let it cool down to room temperature.

Do Not put liquid-filled bottles or sealed cans containing carbonated liquids into the freezer as they may burst.

Do Not give children ice-cream and water ices direct from the freezer as the low temperature may cause 'freezer burns' on the lips.

Do Not try to keep frozen food which has thawed; it should be eaten within 24 hours or cooked and re-frozen.

## CHANGING THE LIGHT BULB

When the interior or exterior LED lamp has gone out, do not disassemble the lamp cover and LED lamp by yourself.

If anything abnormal, please contact after-sale service for help.

## Cleaning

- ✓ Unplug the appliance.
- ✓ Remove all substance.

## CLEANING INSIDE THE FRIDGE/FREEZER

You should clean the Fridge/Freezer internally with a weak solution of bicarbonate of soda. Then rinse with warm water using a damp sponge or cloth and wipe dry. Wash the baskets in warm soapy water and ensure they are completely dry before replacing in the Fridge/Freezer.

## CLEANING OUTSIDE THE FRIDGE/FREEZER

Use standard non-abrasive detergent diluted in warm water to clean the Fridge/Freezer exterior.

The grille of the condenser at the back of the Fridge/Freezer and the adjacent components can be vacuumed using a soft brush attachment.

Do not use harsh cleaners, scouring pads or solvents to clean any part of the Fridge/Freezer.

GB

## Troubleshooting

Before calling for service please check the following.

### Power cut

If the internal temperature of the Fridge/Freezer compartment is  $-18^{\circ}\text{C}$  or less when the power returns, your food is safe. The food in your Fridge/Freezer will remain frozen for approx 16 hours with the door closed. Do not open the Fridge/Freezer door more than necessary.

GB

### The Fridge/Freezer is exceptionally cold

You may have accidentally set the refrigerator temperature to a higher position.

### The Fridge/Freezer is exceptionally warm

The compressor may not be working. Turn the display panel button to the coldest gear 2 and wait a few minutes.

If there is no humming noise, it is not working. Contact the local store where your purchase was made.

### The Fridge/Freezer is not working

Check it is plugged in and switched on. Check that the fuse in the plug has not blown. Plug

In another appliance, such as a lamp, to see if the socket is working. The Fridge/Freezer should be placed in a well ventilated room with an ambient temperature of between  $16^{\circ}\text{C}$  and  $32^{\circ}\text{C}$ . Leave the Fridge/Freezer for 30 minutes.

### Condensation appears on the outside of the Fridge/Freezer

This may be due to a change in the room temperature. Wipe off any residue of moisture. If the problem continues contact the local store where your purchase was made.

### GURGLING, WHOOSHING

These noises are caused by the circulation of the refrigerant liquid in the cooling system. It has become more pronounced since the introduction of CFC free gases. This is not a fault and will not affect the performance of your Fridge/Freezer.

### HUMMING, PURRING OR PULSATING

This is the compressor motor working, as it pumps the refrigerant around the system.

### Moving the Fridge/Freezer

#### Location

Do not place your Fridge/Freezer near a heat source, eg. Cooker, boiler or radiator. Also avoid direct sunlight in out-buildings or sun lounges.

#### Leveling the Fridge/Freezer

Make sure the Fridge/Freezer is level. Use the rotating leveling feet at the front. If the Fridge/Freezer is not level, the doors and magnetic seal alignments will be affected and may cause your Fridge/Freezer to work incorrectly.

Do not turn on the Fridge/Freezer for 4 hours

After the Fridge/Freezer is in place it needs to be left for 4 hours. This allows time for the coolant to settle.

GB

## Installation

Don't cover or block the vents or grilles of your appliance.

## Vacation Time

- Turn off the refrigerator first and then unplug the unit from the wall outlet.
- Remove all the food.
- Clean the refrigerator.
- Leave the lid open slightly to avoid possible formation of condensation, mold, or odors.
- Use extreme caution in the case of children. The unit should not be accessible to child's play.
- Short vacations: Leave the refrigerator operating during vacations of less than three weeks.
- Long vacations: If the appliance will not be used for several months, remove all food and unplug the power cord. Clean and dry the interior thoroughly. To prevent odor and mold growth, leave the door open slightly: blocking it open if necessary or have the door removed.

## Servicing

This product should be serviced by an authorized engineer and only genuine spare parts should be used.

Under no circumstances should you attempt to repair the appliance yourself.

Repairs carried out by inexperienced persons may cause injury or serious malfunctioning. Contact the local store where your purchase was made.

When the appliance is not in use for long periods, disconnect from the electricity supply, empty all foods and clean the appliance, leaving the door ajar to prevent unpleasant smells.

## Accessories

Energy label

FR/ENG manual

Ice box

Egg tray

Left door stopper

## Disposal

The refrigerating gas contained in the circuit of this appliance is isobutane (R600a); it causes a low level of pollution but is inflammable. Please contact your local disposal department for advice on the correct method of disposal.



## Disposal of old electrical appliances



The European directive 2012/19/EU on Waste Electrical and Electronic Equipment (WEEE), requires that old household electrical appliances must not be disposed of in the normal unsorted municipal waste stream. Old appliances must be collected separately in order to optimize the recovery and recycling of the materials they contain, and reduce the impact on human health and the environment.

GB

The crossed out “wheeled bin” symbol on the product reminds you of your obligation, that when you dispose of the appliance, it must be separately collected.

Consumers should contact their local authority or retailer for information concerning the correct disposal of their old appliance.

# CE

SABA is a trademark of Technicolor or its affiliates used under license by Conforama .



SABA is a German brand born in 1923 in the heart of the Black Forest.

A pioneer in electronic equipment, it continues offering innovative and high quality products that will accompany you on a daily basis.



**FICHE D'INFORMATIONS PRODUIT**  
**RÈGLEMENT DÉLÉGUÉ DE LA COMMISSION (UE) 2019/2016**

<b>Nom ou marque commerciale du fournisseur : SABA</b>					
<b>Adresse du fournisseur : BOULEVARD DU MANDINET 80, 77432 LOGNES MARNE LA VALLEE (LOGNES), FR</b>					
<b>Identification du modèle : CT2521NFIL</b>					
<b>Type d'appareil de réfrigération :</b>					
Appareil à faible niveau sonore :		<b>Non</b>	Type de conception :		<b>pose libre</b>
Appareil de conservation du vin :		<b>Non</b>	Autre appareil de réfrigération :		<b>Oui</b>
<b>Paramètres généraux du produit :</b>					
Paramètre		Valeur	Paramètre		Valeur
Dimensions hors tout (millimètres)	Hauteur	<b>1700</b>	Volume total (dm3 ou l)		align="center"> <b>255</b>
	Largeur	<b>545</b>			
	Profondeur	<b>590</b>			
EEL		<b>125</b>	Classe d'efficacité énergétique		<b>F</b>
Émissions acoustiques aériennes (dB(A) re 1 pW)		<b>41</b>	Classe d'émissions acoustiques aériennes		<b>C</b>
Consommation d'énergie annuelle (kWh/a)		<b>248</b>	Classe climatique : ST		<b>Tempéré Subtropical</b>
Température ambiante minimale (°C), pour laquelle l'appareil de réfrigération est adapté		<b>16</b>	Température ambiante maximale (°C), pour laquelle l'appareil de réfrigération est adapté		<b>38</b>
Réglage hiver		<b>Non</b>			
<b>Paramètres des compartiments :</b>					
Type de compartiment	Paramètres et valeurs des compartiments				
		Volume du compartiment (dm3 ou l)	Recommanded temperature setting for optimised food storage (°C) These settings shall not contradict the storage conditions set out in Annex IV, Table 3/Annexe IV, Tableau 3	Volume du compartiment (dm3 ou l)	Defrosting type (auto-defrost=A, manual defrost=M)
Garde-manger	<b>Non</b>				
Conservation du vin	<b>Non</b>				
Cave	<b>Non</b>				
Aliments frais	<b>Oui</b>	<b>201</b>	<b>4</b>		<b>A</b>
Denrées hautement périssables	<b>Non</b>				
0 étoile ou machine à glaçons	<b>Non</b>				
1 étoile	<b>Non</b>				
2 étoiles	<b>Non</b>				
3 étoiles	<b>Non</b>				
4 étoiles	<b>Oui</b>	<b>54</b>	<b>-18</b>	<b>2.6</b>	<b>A</b>
Section 2 étoiles	<b>Non</b>				
Compartiment à température variable	<b>-</b>				
<b>Pour les compartiments 4 étoiles</b>					
Dispositif de congélation rapide			align="center"> <b>Non</b>		
<b>Paramètres de la source lumineuse :</b>					
Type de source lumineuse	Technologie d'éclairage utilisée: <b>LED</b> Non directionnel ou directionnel: <b>SLND</b> Principale ou non principale: <b>SLNP</b> Source lumineuse connectée (CLS): <b>Non</b>  Source lumineuse réglable en couleur: <b>Non</b>  Enveloppe: -  Source lumineuse haute luminance: <b>Non</b> Ecran anti-éblouissement: <b>Non</b>  Variable *: <b>Non</b>				
Classe d'efficacité énergétique	align="center"> <b>F</b>				
<b>Durée minimale de la garantie proposée par le fabricant : 24 mois</b>					
<b>Informations complémentaires :</b>					
<b>Lien Web vers le site Web du fabricant, où se trouvent les informations du point 4(a) de l'Annexe <a href="http://www.conforama.fr">www.conforama.fr</a></b>					

**PRODUCT INFORMATION**  
**COMMISSION DELEGATED REGULATION (EU) 2019/2016**

<b>Supplier's name or trademark: SABA</b>				
<b>Supplier's address: BOULEVARD DU MANDINET 80, 77432 LOGNES MARNE LA VALLEE</b>				
<b>Model identifier: CT2521NFIL</b>				
<b>Type of refrigerating appliance:</b>				
Low-noise appliance:	No	Design type:	freestanding	
Wine storage	No	Other refrigerating appliance:	yes	
<b>General product parameters:</b>				
Parameter		Value	Parameter	
Overall dimensions (millimetre)	Height	1700	Total volume (dm <sup>3</sup> or l)	255
	Width	545		
	Depth	590		
EEL	125	Energy efficiency class	F	
Airborne acoustical (dB(A) re 1 pW)	41	Airborne acoustical noise emission class	C	
Annual energy consumption (kWh/a)	248	Climate class: ST	temperature, subtropical,	
Minimum ambient	16	Maximum ambient temperature (°C), for	38	
Winter setting	NO			
<b>Compartment Parameters:</b>				
Compartment type	Compartment parameters and values			
	Compartment volume (dm <sup>3</sup> or l)	Recommended temperature setting for optimised food storage (°C)  These settings shall not contradict the storage conditions set out in Annex IV, Table 3/Annexe IV, Tableau 3	Freezing capacity (kg/24h)	Defrosting type (auto-defrost=A, manual defrost=M)
Pantry wine storage	No			
Cellar	No			
Fresh food	Yes	201	4	A
Chill	No			
0-star or icemaking	No			
1-star	No			
2-star	No			
3-star	No			
4-star	Yes	54	-18	2.6
2-star section	No			
Variable temperature compartment	-			
<b>For 4-star compartments</b>				
Fast freeze facility	NO			
<b>Light source parameters:</b>				
Type of light source	Lighting technology used: LED; Non-directional or directional: NDLS; Mains or non-Envelope: -; High luminance light source: No; Anti-shield: No; Dimmable: No			
Energy efficiency class	F			
<b>Minimum duration of the guarantee offered by the manufacturer: 24 months</b>				
<b>Additional information:</b>				
<b>Weblink to the manufacturer's website, where the information in point4(a) Annex of 2019/2019 is found:</b> <b>www.conforama.fr</b>				