

# Qilive



## Mini oven

Q.5474

- FR Mini-four
- ES Mini horno
- IT Mini forno
- PT Mini forno
- PL Mini piekarnik
- HU Mini sütő
- RO Mini cuptor
- RU Минипечь
- UA Міні-піч

<b>EN</b>	<b>User manual</b>	P. 4
<b>FR</b>	<b>Manuel d'utilisation</b>	P. 12
<b>ES</b>	<b>Manual del usuario</b>	P. 20
<b>IT</b>	<b>Manuale dell'utente</b>	P. 28
<b>PT</b>	<b>Manual do utilizador</b>	P. 36
<b>PL</b>	<b>Instrukcja użytkownika</b>	S. 44
<b>HU</b>	<b>Használati útmutató</b>	52. o.
<b>RO</b>	<b>Manual de utilizare</b>	P. 60
<b>RU</b>	<b>Руководство пользователя</b>	C. 68
<b>UA</b>	<b>Посібник користувача</b>	C. 77

EN

FR

ES

IT

PT

PL

HU

RO

RU

UA

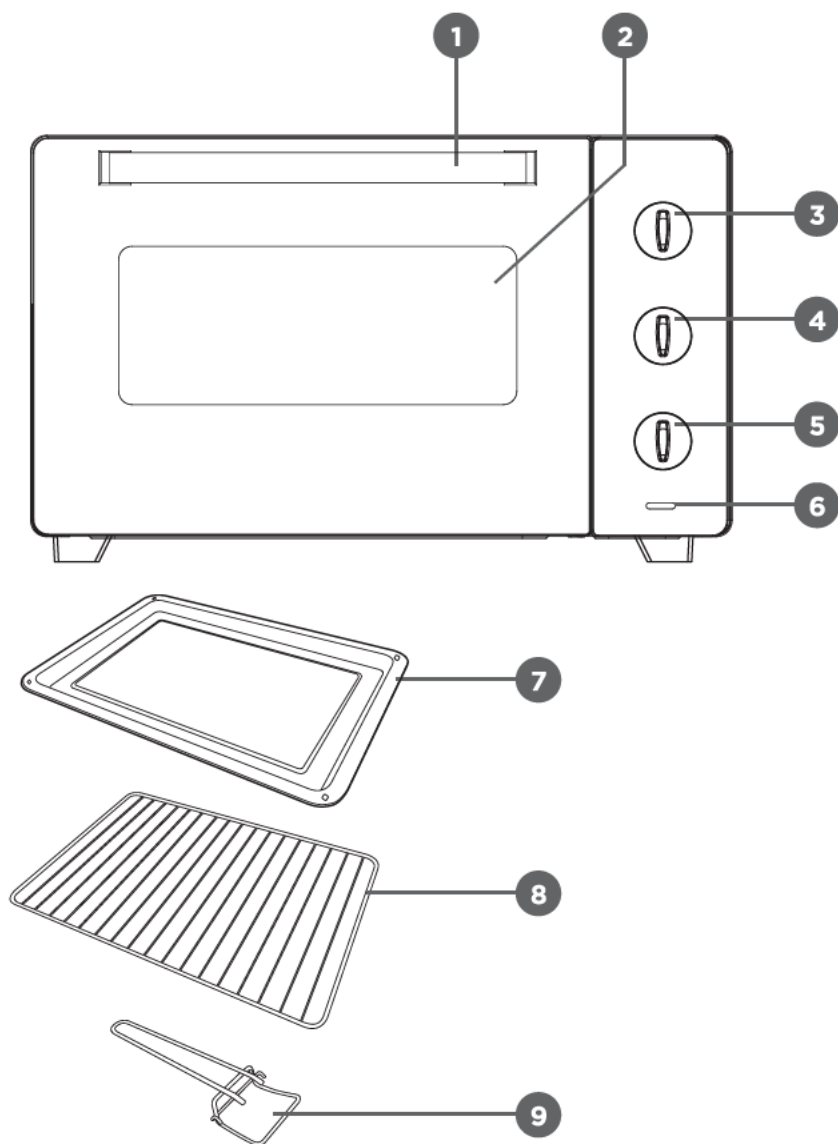



# TABLE OF CONTENTS:

<b>1. SAFETY INFORMATION</b>	<b>P. 4</b>
<b>2. TECHNICAL DATA</b>	<b>P. 7</b>
<b>3. DESCRIPTION</b>	<b>P. 7</b>
<b>4. USE</b>	<b>P. 7</b>
<b>5. MAINTENANCE AND CLEANING</b>	<b>P. 9</b>
<b>6. TROUBLESHOOTING</b>	<b>P. 10</b>
<b>7. WARRANTY AND LIMITATIONS OF LIABILITY</b>	<b>P. 10</b>

## 1. SAFETY INFORMATION

Before using this appliance, please read the following instructions carefully and keep these instructions for future reference.

1. Before connecting the appliance to the mains, ensure the local electrical current matches that stated on the label found on the appliance. This appliance should only be connected to a grounded socket.
2. If the supply cord is damaged, it must be replaced by the manufacturer, its service agent or similarly qualified persons in order to avoid a hazard.
3. This appliance can be used by children aged from 8 years and above and persons with reduced physical, sensory or mental capabilities or lack of experience and knowledge if they have been given supervision or instruction concerning use of the appliance in a safe way and understand the hazards involved. Children shall not play with the appliance. Cleaning and user maintenance shall not be made by children unless they are older than 8 and supervised. Keep the appliance and its cord out of reach of children less than 8 years.
4.  This marking indicates that this product should not be disposed with other household wastes throughout the  EU. To prevent possible harm to the environment or human health from uncontrolled waste disposal, recycle it responsibly to promote the sustainable reuse of material resources. To return your used device, please use the return and collection systems or contact the retailer where the

product was purchased. They can take this product for environmental safe recycling.

5. Supervise children to ensure they avoid playing with this appliance.
6. Closely supervise children while using this or any other appliance in their presence.
7. Do not touch hot surfaces. Always use the handles or knobs. Surfaces will become hot when in use.
8. Do not submerge the electrical components in water or any other liquids. Do not expose the appliance to running water.
9. Do not allow the mains cable to hang off the edge of a table or counter, or come into contact with a hot surface.
10. Do not use appliance if the cable or plug are damaged. Do not use if damaged or faulty in any way. Return the appliance to the nearest repair centre for check ups, repairs or adjustments.
11. Use of accessories not recommended by the manufacturer may lead to injury.
12. Do not use over or near a gas or electrical stove.
13. Disconnect the appliance when not in use and before cleaning. Allow the appliance to cool down before assembling, dismantling and prior to cleaning.
14. Disconnect the appliance, set the timer to "0", then remove the plug. Never pull on the cable, disconnect by pulling on the plug.
15. Be extremely cautious when moving a drip tray containing hot oil or any other hot liquid.
16. Do not cover any part of the oven with tin foil. This could lead to overheating.
17. Be extremely cautious when removing the tray or grills, or when disposing of hot oil or any other hot liquid.
18. Do not use metal scourers when cleaning the inside of the oven. Pieces of the scourer may become detached and come into contact with electrical parts, becoming a shock hazard.
19. There is a risk of fire if the oven is covered or comes into contact with flammable materials during use, notably drapes, curtains, sheets or cloths, walls, etc. Do not store anything above the appliance during use.

20. It is recommended that you pay extreme attention to using only cooking containers that are oven safe, preferably oven-proof metal or glass.
21. Do not allow any object to come into contact with the top or bottom elements of the oven.
22. Do not place any of the following in the oven: cardboard, plastic, paper and any other similar materials.
23. Do not store anything other than the recommended accessories inside the oven when not in use.
24. Always wear protective oven gloves when placing or removing anything from a hot oven.
25. This appliance is equipped with a tempered safety glass door. This glass is more solid than ordinary glass and more resistant to breakage. Nevertheless, tempered glass may break at the edges. Avoid scratching the door surface or chipping the sides.
26. This appliance is off when the timer is in the "0" position.
27. Do not use outdoors.
28. This appliance is intended for domestic use and similar applications, such as:
  - Kitchen spaces dedicated for staff in shops, offices and other professional environments;
  - Farms;
  - Use by guests in hotels, motels and other residential environments;
  - Guest house types of environments.
29. Do not use this appliance for purposes other than those for which it was intended.
30. The back of the appliance should be positioned against a wall.
31. This appliance is not intended to be used through a remote control system or external timer.
32. Do not use the appliance in bed or similar environments.
33. Do not use abrasive cleaning products or hard metal scrapers to clean the glass door of the oven so as to avoid scratching the surface, which could lead to the glass bursting.
34. Not suitable for steam cleaning.
35. Caution: Do not move the appliance during use.

36. This appliance must not be embedded in a wall. Place your oven on a stable work surface or piece of furniture that can withstand a temperature of at least 230°C.
37. Do not use the appliance under a wall-mounted cabinet, a shelf or near flammable materials such as curtains, drapes, etc.
38. Place your oven on a stable work surface. When positioning the oven, allow for 15 cm free space on each side, except for the back, and 30 cm above.
39. For more details on cleaning surfaces that come into contact with food, please refer to the section “Maintenance and cleaning” below.

## 2. TECHNICAL DATA

Rated voltage	220-240 V~, 50/60 Hz
Grill power consumption	1400 W
Protection class	I
Oven capacity	23L
Outside dimension (H x W x D)	272 x 500 x 307 mm
Net weight	7.3 kg

## 3. DESCRIPTION

- |                     |                         |                |
|---------------------|-------------------------|----------------|
| 1. Oven door handle | 4. Heating control knob | 7. Food tray   |
| 2. Glass door       | 5. Timer knob           | 8. Metal grill |
| 3. Temperature knob | 6. Power indicator      | 9. Tray handle |

## 4. USE

### 4.1 Before first use

#### 1. Unpack and clean

Check for completeness of delivery and for shipping damage. If your delivery is damaged or incomplete, contact our after-sales service. Before using, clean the oven with a damp cloth and dry it.

#### 2. Placement

- Place the oven on a stable and level surface. Ensure there is sufficient room around the oven, in order to allow for adequate ventilation, and ensure that nothing blocks the ventilation openings.
- **WARNING:** Do not place your oven on a cooking hob or above another heat-producing appliance. Doing so may damage your appliance and void the warranty.
- Do not place this oven in an open-air location or in an environment prone to high humidity or excessive heat, and do not place items on top of the oven.

### 3. Run the oven before first use

- Due to the manufacturing process, it is normal that the oven may emit a burnt odour when switching on for the first time.
- To eliminate the burnt odour, run the oven at the maximum temperature for about 15 minutes while ensuring that the oven is empty and the door is open.

## 4.2 Use the oven

### WARNING:

- Closely supervise children when using the appliance in their presence.
  - To prevent any risk of injuries or burns, do not touch the hot oven surfaces during use or immediately after use. Always use oven mittens.
  - Always be extremely careful when removing the food tray, metal grill or any hot container from the hot oven. Always use the tray handle or an oven mitten when removing hot elements from the oven.
1. Make sure that you turn the timer knob (5) to the "0" position, then plug the appliance.
  2. Before inserting the food, preheat the oven to achieve the effective cooking performance.
  3. Open the door, and insert the food with desired accessories (7,8). Do not overload the grill (8) or the food tray (7).
  4. Turn the temperature knob (3) to select a temperature from 100°C to 230°C.
  5. Turn the heating control knob (4) from to one of the following positions: , , or .
    - : Turn on the upper heating elements inside the oven.
    - : Turn on the lower heating elements inside the oven.
    - : Turn on the upper and lower heating elements inside the oven.
    - : Turn off the upper and lower heating elements inside the oven.
  6. Turn the timer knob (5) from the "0" position to any timing position. Then the power indicator (6) lights up, and the oven starts working. The maximum timing you can set is 60 minutes. If the required timing is less than five minutes, turn the timer knob to "10" minutes position and then turn back to the desired position. To stop cooking any time during oven operation, just turn the timer knob to the "0" position.
  7. At the set period of time, the oven is automatically switched off and rings once.
  8. After use, set the temperature knob to the **MIN** position, and the heating control knob to the  position .
  9. Remove the cooked food from the oven with oven mittens.
  10. Unplug the oven. Keep the oven cool sufficiently before cleaning the oven and out of reach of the children.

### NOTE:

- If the temperature knob (3) is in the **MIN** position, or the heating control knob (4) is in the  position, heating is not available after timer is activated.

## 4.3 Tips for cooking

- For juicy oily food, use the food tray to prevent any liquid from dripping into the oven, and you may also use aluminium foils to wrap up the juicy oily food to prevent oil or liquid splashing.
- Before putting the food on the tray, spread a layer of edible oil onto the food tray to avoid the food sticking to the tray after baking.
- Check the condition of food constantly during cooking. You can change cooking time to suit your own personal taste.



- The food tray can be placed in different height inside the oven. To cook most the top part of the food, place the food tray in the top or middle position. To roast a chicken, place the food tray in the lowest position.
- If the surface of the cooking food is too brown, change the food tray to a lower position. If the base of the cooking food is browning, change the food tray to a higher position.
- This oven can bake breakfast (bread, cake and steam cake), as well as dishes (roast pork, spare ribs, fish, chicken, goose, duck, peanuts, etc) with the perfection in colour, taste and aroma. While cooking a large piece of food, change the position of the tray in order to allow the food to be baked evenly.

## 5. MAINTENANCE AND CLEANING

### WARNING:

- Before cleaning and servicing the oven, always switch off the oven and unplug the oven, and always allow the oven to cool down completely.
  - Never submerge the electrical components of the oven in water or any other liquid during cleaning or use.
1. Use a damp cloth to clean the interior and exterior of the oven as well as the door.
  2. Clean the walls with a damp sponge or cloth, or a nylon scourer, along with a small amount of mild detergent if needed.
  3. Do not use scourers made of steel wool or abrasive cleaning agents, and do not scrape the walls with a metal utensil.
  4. All the accessories must be cleaned using hot soapy water or in the dishwasher.
  5. Do not use abrasive cleaning agents as this might damage the exterior finish.
  6. Do not use abrasive cleaning agents or scourers made of steel wool on the dripping pan as this might damage the porcelain enamel.
  7. Allow all the parts and surfaces to dry thoroughly before connecting and using the oven.

## 6. TROUBLESHOOTING

Problem	Solution
Some slight odour, smell, or smoke occurs when the oven is in operation.	<ul style="list-style-type: none"> <li>It is normal that some burnt odour emits from the oven when the oven is switched on for the first time. To eliminate the odour, let the oven run at the maximum temperature for about 15 minutes to remove any remaining packaging residue.</li> <li>There are some leftover food particles on the grill or the tray, or elsewhere inside the oven. Clean the oven and the accessories.</li> <li>There is some excess food grease. Remove the excess food grease before use.</li> <li>Food such as garlic and onion may leave odour in the oven. Leave the glass door open for a while to ventilate the air.</li> </ul>
The oven ceases operation suddenly and some smoke or odour occurs.	<ul style="list-style-type: none"> <li>It is a malfunction. Unplug the oven immediately, and call the qualified technician for help.</li> </ul>
The food tray and grill cannot be slid into the oven smoothly.	<ul style="list-style-type: none"> <li>There are some leftover food particles on the wall of the oven. Clean the oven wall.</li> </ul>
The browning level of the cooked food is not ideal or the food is unevenly toasted.	<ul style="list-style-type: none"> <li>The temperature setting is incorrect. Adjust the temperature according to the cooking instructions from the food package.</li> <li>The food tray or the grill is not placed in the correct position. Change the tray or grill position to a proper height inside the oven.</li> </ul>
Some condensation occurs on the glass door.	<ul style="list-style-type: none"> <li>It is normal if frozen food is being cooked. The condensation will disappear after a while.</li> <li>Refer to the cooking instructions on the food package for reasons.</li> </ul>

## 7. WARRANTY AND LIMITATIONS OF LIABILITY

This product is guaranteed for a period of 24 months (defined by local law) from the date of purchase against any failure resulting from manufacturing or material defects.

This warranty does not cover damage caused by improper installation, improper use, or normal wear and tear of the product.

More specifically, the warranty does not cover:

- Damage or problems caused by improper use, accident, alteration or electrical connection of improper intensity or voltage.
- Modified products, those whose warranty seal or serial number have been damaged, altered, removed or oxidized.
- Replaceable batteries and accessories are guaranteed for a period of 6 months.
- Failure of the battery due to overcharging or failure to observe the safety instructions explained in the instruction manual.
- Cosmetic damage, including scratches, dents, or any other element.
- Damage caused by any intervention carried out by an unauthorised person.

- Defects caused by normal wear and tear or due to normal ageing of the product.
- Software updates due to a change in network settings.
- Product failures due to the use of third party software to modify, change or adapt the existing software.
- Product failures caused by use without accessories approved by the manufacturer.
- Oxidised products.

Under no circumstances can the manufacturer be responsible for the loss of data stored on the disk. Similarly, the manufacturer is not required to verify that the SIM/SD cards are removed from the returned products.

Repaired or replaced products may include new and/or reconditioned components and equipment.

#### **Terms and conditions of implementation:**

To obtain a warranty service, you are requested to return your product to the customer service desk of your retail outlet with your proof of purchase (receipt, invoice, ...), the product and its supplied accessories, with its original packaging.

It is important to have the date of purchase, the model and the serial or IMEI number on hand as information (this information usually appears on the product, the packaging or your proof of purchase).

Failing this, you must return the product with the accessories necessary for its proper operation (power supply, adaptor, etc.).

In the event that your claim is covered by the warranty, the after-sales service may, within the limits of local law, either:

- Repair or replace defective parts.
- Exchange the returned product with a product that has at least the same functionality and that is equivalent in terms of performance.
- Refund the product at the purchase price of the product mentioned on the proof of purchase.

If one of these 3 solutions is used, this does not give rise to the extension or renewal of the warranty period.

# SOMMAIRE :

FR

1. CONSIGNES DE SÉCURITÉ	P. 12
2. CARACTÉRISTIQUES TECHNIQUES	P. 15
3. DESCRIPTION	P. 16
4. UTILISATION	P. 16
5. ENTRETIEN ET NETTOYAGE	P. 17
6. DÉPANNAGE	P. 18
7. GARANTIE ET LIMITES DE RESPONSABILITÉ	P. 19

## 1. CONSIGNES DE SÉCURITÉ

Avant d'utiliser cet appareil électrique, lisez attentivement les instructions ci-dessous et conservez le mode d'emploi pour un usage ultérieur.

1. Avant de brancher l'appareil sur la prise secteur, assurez-vous que le courant électrique local correspond à celui indiqué sur l'étiquette de l'appareil. Cet appareil doit uniquement être connecté à une prise mise à la terre.
2. Si le cordon est endommagé, il doit être remplacé par le fabricant, son agent d'entretien ou une personne qualifiée pour éviter tout danger.
3. Cet appareil peut être utilisé par des enfants âgés de 8 ans et plus ainsi que par des personnes dont les capacités physiques, sensorielles et mentales sont réduites, ou des personnes dénuées d'expérience ou de connaissance, si ceux-ci ont bénéficié d'une surveillance ou d'instructions préalables concernant l'utilisation de l'appareil en toute sécurité et comprennent les dangers encourus. Les enfants ne doivent pas prendre cet appareil pour un jouet. Les enfants ne doivent pas être autorisés à nettoyer ou entretenir l'appareil à moins d'être surveillés et d'avoir plus de 8 ans. Tenez l'appareil et son cordon d'alimentation hors de portée des enfants de moins de 8 ans.
4.  Ce symbole indique que ce produit ne doit pas être jeté avec les autres ordures ménagères au sein de l'UE. Par mesure de prévention pour l'environnement et pour la santé humaine, veuillez le recycler de façon responsable,

conformément au principe de réutilisation des ressources matérielles. Pour renvoyer votre ancien appareil, veuillez utiliser les systèmes de renvoi et de collecte ou contacter le revendeur auprès duquel vous avez acheté le produit. Ils pourront procéder au recyclage de ce produit en toute sécurité.

5. Surveillez les enfants pour les empêcher de jouer avec cet appareil.
6. Surveiller attentivement les enfants lorsque vous utilisez cet appareil ou tout autre appareil électrique en leur présence.
7. Ne touchez pas les surfaces chaudes. Utilisez toujours les poignées et boutons. Les surfaces deviendront chaudes lorsque le four sera utilisé.
8. N'immergez pas les composants électriques dans l'eau ou tout autre liquide. N'exposez pas l'appareil à l'eau.
9. Ne laissez pas le câble d'alimentation pendre le long d'une table ou d'un comptoir ni entrer en contact avec une surface chaude.
10. N'utilisez pas l'appareil en cas de détérioration du câble ou de la prise. N'utilisez pas l'appareil s'il est endommagé ou défectueux. Pour les vérifications, réparations ou réglages, envoyez l'appareil au centre de maintenance le plus près de chez vous.
11. L'utilisation d'accessoires non recommandés par le fabricant peut entraîner des blessures.
12. N'utilisez pas l'appareil au-dessus ou à proximité d'une cuisinière à gaz ou électrique.
13. Débranchez l'appareil lorsqu'il ne fonctionne pas et avant de le nettoyer. Laissez l'appareil refroidir avant de le monter, de le démonter et de le nettoyer.
14. Éteignez l'appareil, réglez la minuterie sur « 0 », puis débranchez la prise. Ne tirez jamais sur le câble, débranchez toujours l'appareil en enlevant la prise secteur.
15. Soyez très prudent lorsque vous déplacez une lèchefrite remplie d'huile brûlante ou de tout autre liquide brûlant.
16. Ne recouvrez aucune partie du four de papier aluminium. Cela pourrait entraîner une surchauffe.

17. Soyez très prudent lorsque vous retirez la lèchefrite ou les grilles, et lorsque vous jetez de l'huile brûlante ou tout autre liquide brûlant.
18. N'utilisez pas de brosse métallique pour nettoyer l'intérieur du four. Des morceaux de l'éponge métallique pourraient se détacher et entrer en contact avec les parties électriques, entraînant un risque de choc électrique.
19. Il y a un risque d'incendie si le four est recouvert de ou entre en contact avec des matières inflammables lorsqu'il fonctionne (en particulier les draperies, rideaux, draps, vêtements, etc.). Ne stockez rien au-dessous de l'appareil lorsqu'il fonctionne.
20. Nous vous conseillons d'être très prudent et de n'utiliser que des plats pouvant aller au four, de préférence en verre ou en métal.
21. Ne laissez aucun objet entrer en contact avec les éléments supérieurs et inférieurs du four.
22. Ne mettez pas les matériaux suivants dans le four : carton, plastique, papier et tout autre matériau semblable.
23. Ne stockez rien d'autre dans le four que les accessoires conseillés lorsque celui-ci ne fonctionne pas.
24. Portez toujours des gants de protection pour mettre ou retirer un plat lorsque le four est chaud.
25. Cet appareil dispose d'une porte en verre trempé. Ce type de verre est plus solide et moins fragile que le verre ordinaire. Cependant, les coins du verre trempé peuvent casser. Évitez de rayer la surface de la porte et d'ébrécher les côtés du four.
26. Cet appareil est éteint lorsque la minuterie est sur la position « 0 ».
27. N'utilisez pas le four à l'extérieur.
28. Cet appareil est destiné à un usage domestique et toute autre utilisation semblable, comme :
  - Les coins cuisine réservés aux membres du personnel dans les magasins, bureaux et autres environnements professionnels ;
  - Les fermes ;
  - L'utilisation par des hôtes dans les hôtels, motels et autres environnements résidentiels ;
  - Les logements de type chambre d'hôtes.

29. N'utilisez pas cet appareil à d'autres fins que celles prévues.
30. L'arrière de l'appareil doit être placé contre un mur.
31. Cet appareil n'est pas destiné à être mis en fonctionnement au moyen d'une minuterie extérieure ou par un système de commande à distance séparé.
32. N'utilisez pas l'appareil dans une chambre ou des environnements semblables.
33. N'utilisez pas de nettoyeurs abrasifs ni d'éponges métalliques pour nettoyer la porte en verre du four pour éviter de rayer la surface, ou le verre risquerait d'éclater.
34. Ne pas utiliser d'appareil de nettoyage à la vapeur.
35. Attention : Ne déplacez pas l'appareil lorsque celui-ci fonctionne.
36. Cet appareil ne doit pas être encastré. Placez votre four sur une surface de travail stable ou sur un meuble qui peut résister à une température d'au moins 230 °C.
37. N'utilisez pas l'appareil sous un coffret mural, une étagère ou à proximité de matériaux inflammables comme des rideaux, des draps, etc.
38. Placez votre four sur une surface de travail stable. Au moment de positionner le four, laissez un espace de 15 cm de chaque côté, à l'exception de l'arrière et 30 cm au-dessus.
39. Pour en savoir plus sur le nettoyage des surfaces en contact avec la nourriture, veuillez vous référer à la section « Entretien et nettoyage » ci-dessous.

## 2. CARACTÉRISTIQUES TECHNIQUES

Tension nominale	220-240 V~, 50/60 Hz
Consommation électrique du grill	1400 W
Classe de protection	I
Capacité du four	23 L
Dimensions extérieures (H x l x P)	272 x 500 x 307 mm
Poids net	7,3 kg

### 3. DESCRIPTION

- |                                |                                    |                          |
|--------------------------------|------------------------------------|--------------------------|
| 1. Poignée de la porte du four | 4. Bouton de commande du chauffage | 6. Témoin d'alimentation |
| 2. Porte en verre              | 5. Bouton de la minuterie          | 7. Lèche-frite           |
| 3. Bouton des températures     |                                    | 8. Grille en métal       |
|                                |                                    | 9. Poignée du plateau    |

### 4. UTILISATION

#### 4.1 Avant la première utilisation

##### 1. Déballage et nettoyage

Vérifiez qu'il ne manque aucune pièce et que le four n'a pas été endommagé pendant la livraison. Si votre livraison est endommagée ou incomplète, veuillez contacter notre service après-vente. Avant de l'utiliser, nettoyez le four à l'aide d'un chiffon humide puis séchez-le.

##### 2. Mise en place

- Placez le four sur une surface stable et plane. Assurez-vous qu'il y a suffisamment d'espace autour du four pour permettre une bonne ventilation, et assurez-vous que rien ne bouche les orifices de ventilation.
- **MISE EN GARDE** : N'installez pas votre four sur une table de cuisson ou sur un appareil produisant de la chaleur. Votre four risque d'être endommagé et la garantie ne s'applique pas dans ce cas.
- Ne placez pas ce four en plein air ou dans un environnement exposé à une forte humidité ou à une chaleur excessive. Ne posez pas d'objets sur le dessus du four.

##### 3. Faites chauffer le four avant la première utilisation.

- En raison du processus de fabrication, il est normal que le four dégage une odeur de brûlé lorsque vous l'allumez pour la première fois.
- Pour éliminer cette odeur de brûlé, faites chauffer le four à la température maximale pendant environ 15 minutes en vous assurant que celui-ci est vide et en laissant la porte ouverte.

#### 4.2 Utilisation du four

##### MISE EN GARDE :

- Surveillez de près les enfants présents lors de l'utilisation de l'appareil.
- Pour limiter les risques de blessures ou de brûlures, ne touchez pas les surfaces chaudes pendant l'utilisation ou juste après l'utilisation. Portez toujours des maniques.
- Soyez très prudent lorsque vous retirez la lèche-frite, la grille métallique ou tout autre récipient lorsque le four est chaud. Utilisez toujours la poignée du plateau ou une mitaine de four lors du retrait d'éléments chauds du four.

1. Assurez-vous de mettre le bouton de la minuterie (5) sur la position « 0 », puis branchez l'appareil.
2. Avant de mettre un plat dans le four, préchauffez-le pour obtenir de meilleurs résultats de cuisson.
3. Ouvrez la porte, et insérez l'aliment avec les accessoires désirés (7, 8). Ne surchargez pas la grille (8) ou la lèche-frite (7).



4. Tournez le bouton du thermostat (3) pour sélectionner une température entre 100 °C et 230 °C.
5. Tournez le bouton de commande du chauffage (4) à partir d'une des positions suivantes : , , ou .
  - : Allumez les éléments chauffants supérieurs dans le four.
  - : Allumez les éléments chauffants inférieurs dans le four.
  - : Allumez les éléments chauffants supérieurs et inférieurs dans le four.
  - : Éteignez les éléments chauffants supérieurs et inférieurs dans le four.
6. Tournez le bouton (5) de la minuterie de la position « 0 » jusqu'au temps souhaité. Le voyant d'alimentation (6) s'allume, et le four commence à chauffer. Vous pouvez régler la minuterie sur 60 minutes maximum. Pour régler la minuterie sur un temps de 5 minutes ou moins, montez d'abord au-dessus de 10 minutes puis redescendez au temps voulu. Pour arrêter la cuisson en cours de route, il suffit de mettre le bouton de la minuterie sur la position « 0 ».
7. Le four s'éteint automatiquement et une sonnerie retentit lorsque le temps fixé est écoulé.
8. Après utilisation, réglez le bouton du thermostat à la position **MIN**, et le bouton de commande du chauffage sur la position .
9. Retirez le plat du four avec des maniques.
10. Débranchez le four. Laissez bien refroidir le four avant de le nettoyer et ne laissez pas les enfants s'en approcher.

#### REMARQUE :

- Si le bouton du thermostat (3) est sur la position **MIN** ou le bouton de commande du chauffage (4) est sur la position , le chauffage n'est pas disponible après l'activation de la minuterie.

### 4.3 Conseils pour la cuisson

- Pour les aliments gras, utilisez la lèchefrite pour que le gras ne coule pas dans le four. Vous pouvez également envelopper les aliments gras dans du papier aluminium pour éviter que la graisse éclabousse le four.
- Avant de mettre les aliments sur la lèchefrite, appliquez une couche d'huile comestible sur la lèchefrite pour que les aliments ne collent pas.
- Vérifiez constamment la cuisson des aliments. Vous pouvez modifier le temps de cuisson selon vos goûts.
- La lèchefrite peut être placée à différentes hauteurs dans le four. Pour mieux cuire le dessus des aliments, placez la lèchefrite sur la position du haut ou du milieu. Pour rôtir un poulet, placez la lèchefrite sur la position du bas.
- Si la surface des aliments brunit trop vite, placez la lèchefrite sur la position du bas. Si le dessous des aliments brunit trop vite, placez la lèchefrite sur la position du haut.
- Ce four peut être utilisé pour faire cuire des aliments pour le petit-déjeuner (pains, cakes et gâteaux) ainsi que des plats principaux (rôtis de porc, travers de porc, poisson, poulet, oie, canard, cacahuètes, etc.) tout en conservant la couleur, le goût et les arômes des aliments. Lorsque vous faites cuire une grande quantité d'aliments, changez la position de la lèchefrite pour obtenir une cuisson uniforme.

## 5. ENTRETIEN ET NETTOYAGE

### MISE EN GARDE :

- Avant de le nettoyer ou de l'entretenir, éteignez et débranchez toujours le four, et laissez-le complètement refroidir.
- N'immergez pas les composants électriques du four dans de l'eau ou dans tout autre liquide lors du nettoyage ou lors de son utilisation.

1. Utilisez un chiffon humide pour nettoyer l'intérieur, l'extérieur et la porte du four.
2. Nettoyez les parois avec une éponge en nylon ou une éponge ou un chiffon humide, imbibé si besoin d'un peu de détergent doux.
3. N'utilisez pas d'éponges métalliques ni de produits d'entretien abrasifs, et ne grattez pas les parois avec un ustensile métallique.
4. Tous les accessoires doivent être nettoyés à l'eau chaude savonneuse ou dans le lave-vaisselle.
5. N'utilisez pas de produits d'entretien abrasifs, car cela pourrait endommager la finition extérieure.
6. N'utilisez pas de produits d'entretien abrasifs ou d'éponges métalliques pour nettoyer la lèchefrite, car cela pourrait endommager la porcelaine émaillée.
7. Laissez toutes les pièces et surfaces sécher complètement avant de rebrancher et d'utiliser le four.

## 6. DÉPANNAGE

Problème	Solution
Il y a une légère odeur ou de la fumée lorsque le four fonctionne.	<ul style="list-style-type: none"> <li>• Il est normal qu'une odeur de brûlé se dégage du four lorsque celui-ci est allumé pour la première fois. Pour éliminer les odeurs, laissez le four tourner à la température maximale pendant 15 minutes environ afin d'éliminer les éventuels résidus.</li> <li>• Il y a des restes de nourriture sur la grille, sur la lèchefrite ou à l'intérieur du four. Nettoyez le four et les accessoires.</li> <li>• Il y a un excès de graisse. Retirez le surplus de gras avant utilisation.</li> <li>• Les aliments tels que l'ail et les oignons peuvent laisser une odeur dans le four. Laissez la porte en verre ouverte quelques minutes pour faire circuler l'air.</li> </ul>
Le four s'éteint soudainement et il y a une odeur de brûlé.	<ul style="list-style-type: none"> <li>• Il s'agit d'un dysfonctionnement. Débranchez immédiatement le four et faites-le réparer par un technicien qualifié.</li> </ul>
La lèchefrite et la grille ne glissent pas bien dans les rails du four.	<ul style="list-style-type: none"> <li>• Il reste des aliments sur les parois du four. Nettoyez les parois du four.</li> </ul>
Le brunissage des aliments n'est pas parfait ou les aliments ne sont pas grillés de façon uniforme.	<ul style="list-style-type: none"> <li>• La température n'est pas bien réglée. Réglez la température en suivant les instructions de cuisson qui se trouvent sur l'emballage alimentaire.</li> <li>• La lèchefrite ou la grille n'est pas bien placée. Mettez la lèchefrite ou la grille à la bonne hauteur.</li> </ul>
Il y a de la condensation sur la porte en verre.	<ul style="list-style-type: none"> <li>• Cela est normal si vous cuisinez des aliments congelés. La condensation finira par disparaître.</li> <li>• Pour cette raison, suivez les instructions de cuisson qui se trouvent sur l'emballage alimentaire.</li> </ul>

## 7. GARANTIE ET LIMITES DE RESPONSABILITÉ

Ce produit est garanti pour une période de 24 mois (définie par la législation locale) à partir de la date d'achat, contre toute défaillance résultant d'un vice de fabrication ou de matériau.

Cette garantie ne couvre pas les dommages résultant d'une mauvaise installation, d'une utilisation incorrecte, ou de l'usure normale du produit.

Plus précisément, la garantie ne couvre pas :

- Les dommages ou problèmes causés par une utilisation incorrecte, un accident, une altération ou un branchement électrique d'intensité ou de tension inappropriée.
- Les produits modifiés, ceux dont le scellé de garantie ou le numéro de série ont été endommagés, altérés, supprimés ou oxydés.
- Les batteries remplaçables et accessoires sont garantis pour une période de 6 mois.
- La défaillance de la batterie, survenue par un chargement trop long ou par le non-respect des consignes de sécurité expliquées dans la notice.
- Les dommages esthétiques, incluant les rayures, bosses ou tout autre élément.
- Les dommages causés par toute intervention effectuée par une personne non agréée.
- Les défauts causés par une usure normale ou dus au vieillissement normal du produit.
- Les mises à jour de logiciel, dues à un changement de paramètres réseau.
- Les défaillances du produit dues à l'utilisation de logiciels tiers pour modifier, changer ou adapter l'existant.
- Les défaillances du produit dues à l'utilisation sans les accessoires homologués par le fabricant.
- Les produits oxydés.

En aucun cas, le fabricant ne peut être responsable de la perte de données stockées sur le disque. De même, le fabricant n'est pas tenu de vérifier que les cartes SIM / SD soient bien retirées des produits retournés.

Les produits réparés ou remplacés peuvent inclure des composants et des équipements nouveaux et/ou reconditionnés.

### Modalités de mise en œuvre :

Pour obtenir un service de garantie, vous êtes priés de rapporter votre produit à l'accueil de votre lieu de vente muni de votre preuve d'achat (ticket de caisse, facture, etc.) du produit et de ses accessoires fournis, avec son emballage d'origine.

Il est important d'avoir comme information la date d'achat, le modèle et le numéro de série ou d'IMEI (ces informations apparaissent généralement sur le produit, l'emballage ou votre preuve d'achat).

À défaut, vous devez rapporter le produit avec les accessoires nécessaires à son bon fonctionnement (alimentation, adaptateur, etc.).

Dans le cas où votre réclamation est couverte par la garantie, le service après-vente pourra, dans les limites de la législation locale, soit :

- Réparer ou remplacer les pièces défectueuses.
- Échanger le produit retourné avec un produit qui a au moins les mêmes fonctionnalités et qui est équivalent en termes de performance.
- Rembourser le produit au prix d'achat du produit mentionné sur la preuve d'achat.

Si une de ces 3 solutions est utilisée, cela ne donne pas droit à un prolongement ou au renouvellement de la période de garantie.



# ÍNDICE:

1. ADVERTENCIAS DE SEGURIDAD	P. 20
2. DATOS TÉCNICOS	P. 23
3. DESCRIPCIÓN	P. 23
4. USO	P. 24
5. MANTENIMIENTO Y LIMPIEZA	P. 25
6. SOLUCIÓN DE PROBLEMAS	P. 26
7. GARANTÍA Y LIMITACIONES DE RESPONSABILIDAD	P. 27

ES

## 1. ADVERTENCIAS DE SEGURIDAD

Antes de utilizar este aparato, lea atentamente las siguientes instrucciones y consérvelas para futuras consultas.

1. Antes de conectar el aparato a la red eléctrica, asegúrese de que la corriente eléctrica local coincide con la indicada en la etiqueta que se encuentra en el aparato. Conecte siempre este aparato a una instalación con toma de tierra.
2. En caso de que el cable de alimentación esté dañado debe ser reemplazado por el fabricante, el servicio técnico autorizado u otra persona con una cualificación similar para evitar accidentes.
3. Este aparato puede ser utilizado por niños mayores de 8 años y personas con capacidades físicas, sensoriales o mentales reducidas o sin experiencia y conocimiento si se les ha supervisado o instruido sobre el uso del artefacto de una manera segura y entienden los peligros que conlleva. Los niños no deben jugar con el aparato. La limpieza y las tareas de mantenimiento realizables por el usuario no deben llevarlas a cabo niños, a menos que tengan más de 8 años y lo hagan bajo supervisión. Mantenga el aparato y su cable fuera del alcance de los niños menores de 8 años.
4.  Este símbolo indica que, tal y como dicta la Directiva Europea, este producto no se debería desechar con los  residuos domésticos. Con el fin de evitar posibles daños al medio ambiente o a la salud por la eliminación descontrolada de residuos, recíclelo con responsabilidad, promoviendo así una reutilización sostenible de los recursos materiales. Si

desea desprenderse de su dispositivo utilice los puntos de recogida habilitados para tal fin o póngase en contacto con el distribuidor al que compró el producto. Estos profesionales se encargarán de desechar el aparato de forma sostenible.

5. Supervise a los niños para que no jueguen con este aparato.
6. Supervise atentamente a los niños mientras usa este o cualquier otro aparato en su presencia.
7. No toque las superficies calientes. Use siempre las asas o perillas. Las superficies se calientan cuando se está utilizando el aparato.
8. No sumerja los componentes eléctricos en agua ni en ningún otro líquido. No exponga el aparato al agua corriente.
9. No permita que el cable de red cuelgue del borde de una mesa o encimera, ni que entre en contacto con una superficie caliente.
10. No utilice el aparato si el cable o el enchufe están dañados. No lo utilice si está dañado o defectuoso de alguna manera. Lleve el aparato al centro de reparación más cercano para revisiones, reparaciones o ajustes.
11. El uso de accesorios no recomendados por el fabricante puede provocar daños.
12. No lo use sobre o cerca de una estufa de gas o eléctrica.
13. Desconecte el aparato cuando no esté en uso y antes de limpiarlo. Deje que el aparato se enfríe antes de instalarlo, desmontarlo y antes de limpiarlo.
14. Desconecte el aparato, ponga el temporizador a "0", a continuación retire el enchufe. Nunca tire del cable, desconéctelo tirando del enchufe.
15. Tenga mucho cuidado al mover una bandeja escurridora que contenga aceite caliente o cualquier otro líquido caliente.
16. No cubra ninguna parte del horno con papel de aluminio. Esto podría provocar un sobrecalentamiento.
17. Tenga mucho cuidado al retirar la bandeja o las rejillas, o al desechar aceite caliente o cualquier otro líquido caliente.
18. No utilice estropajos metálicos cuando limpie el interior del horno. Pueden desprenderse trozos del estropajo y entrar en contacto con partes eléctricas, lo que puede suponer un riesgo de descarga eléctrica.

19. Existe riesgo de incendio si se cubre el horno o entra en contacto con materiales inflamables durante el uso, especialmente visillos, cortinas, sábanas o paños, paredes, etc. No guarde nada por encima del aparato durante su uso.
20. Se recomienda prestar mucha atención al uso de recipientes de cocina que sean aptos para el horno, preferiblemente de metal o vidrio a prueba de horno.
21. No permita que ningún objeto entre en contacto con los elementos de la parte superior o inferior del horno.
22. No coloque ninguno de los siguientes elementos en el horno: cartón, plástico, papel ni otros materiales similares.
23. No almacene nada que no sean los accesorios recomendados dentro del horno cuando no esté en uso.
24. Use siempre guantes protectores para el horno cuando coloque o retire algo de un horno caliente.
25. Este aparato está equipado con una puerta de vidrio templado de seguridad. Este vidrio es más sólido que el vidrio ordinario y más resistente a roturas. No obstante, el vidrio templado se puede romper por los bordes. Evite rayar la superficie de la puerta o astillar los laterales.
26. Este aparato está apagado cuando el temporizador está en la posición "0".
27. No lo utilice al aire libre.
28. Este aparato está diseñado para uso doméstico y similares, como:
  - Espacios de cocina dedicados al personal en tiendas, oficinas y otros entornos profesionales;
  - granjas;
  - Para el uso de los huéspedes en hoteles, moteles y otros entornos residenciales;
  - Diferentes tipos de casas de huéspedes.
29. No utilice este aparato para fines distintos de aquellos para los que fue diseñado.
30. La parte trasera del aparato debe colocarse contra una pared.
31. Este aparato no está diseñado para ponerlo en funcionamiento mediante un temporizador exterior o un sistema de mando a distancia independiente.

32. No utilice el aparato en la cama o en entornos similares.
33. No utilice productos de limpieza abrasivos ni raspadores de metal duro para limpiar la puerta de vidrio del horno para evitar que se raye la superficie, ya que el vidrio se podría romper.
34. El aparato no debe limpiarse con un limpiador a vapor.
35. Precaución: No mueva el aparato durante el uso.
36. Este aparato no debe estar empotrado en una pared. Coloque el horno en una superficie de trabajo estable o en un mueble que pueda soportar una temperatura de al menos 230 °C.
37. No utilice el aparato debajo de un armario montado en la pared, un estante o cerca de materiales inflamables como cortinas, visillos, etc.
38. Coloque el horno en una superficie de trabajo estable. Al colocar el horno, deje un espacio libre de 15 cm a cada lado, a excepción de la parte posterior, y 30 cm por encima.
39. Para obtener más información sobre la limpieza de las superficies que entran en contacto con los alimentos, consulte la sección "Mantenimiento y limpieza" más adelante.

## 2. DATOS TÉCNICOS

Voltaje nominal	220-240 V~, 50/60 Hz
Consumo de energía de la parrilla	1400 W
Clase de protección	I
Capacidad del horno	23 L
Tamaño exterior (al. x an. x pr.)	272 x 500 x 307 mm
Peso neto	7,3 kg

## 3. DESCRIPCIÓN

- |                                  |  |                           |
|----------------------------------|--|---------------------------|
| 1. Manija de la puerta del horno | 4. Perilla de control de calentamiento | 7. Bandeja para alimentos |
| 2. Puerta de cristal             | 5. Perilla de temporizador             | 8. Parrilla de metal      |
| 3. Perilla de temperatura        | 6. Indicador de encendido              | 9. Asa de la bandeja      |

## 4. USO

### 4.1 Antes de utilizar por primera vez

#### 1. Desembalar y limpiar

Compruebe que le han entregado el producto al completo y que no presenta daños. Si el pedido está dañado o incompleto, póngase en contacto con nuestro servicio de posventa. Antes de usarlo, limpie el horno con un paño húmedo y séquelo.

#### 2. Colocación

- Coloque el horno en una superficie estable y plana. Asegúrese de que haya suficiente espacio alrededor del horno para permitir una ventilación adecuada y asegúrese de que nada bloquee las aberturas de ventilación.
- **ADVERTENCIA:** No instale el horno sobre los hornillos de la cocina ni sobre un aparato que produzca calor. Puede dañar su horno y la garantía no se aplica en este caso.
- No coloque el horno en un lugar al aire libre o en un ambiente propenso a la humedad alta o al calor excesivo, y no coloque objetos sobre el horno.

#### 3. Ponga en funcionamiento el horno antes de utilizarlo por primera vez.

- Debido al proceso de fabricación, es normal que el horno emita un olor a quemado cuando se enciende por primera vez.
- Para eliminar el olor a quemado, encienda el horno a la temperatura máxima durante unos 15 minutos tras comprobar que está vacío y la puerta abierta.

### 4.2 Uso del horno

#### ADVERTENCIA:

- Supervise de cerca a los niños cuando utilicen el aparato en su presencia.
  - Para evitar cualquier riesgo de lesiones o quemaduras, no toque las superficies calientes del horno durante el uso o inmediatamente después del uso. Utilice siempre guantes para horno.
  - Tenga siempre especial cuidado cuando retire la bandeja para alimentos, la rejilla metálica o cualquier recipiente caliente del horno. Utilice siempre el asa de la bandeja o un guante para horno cuando retire elementos calientes del horno.
1. Asegúrese de girar la perilla del temporizador (5) a la posición "0" y, a continuación, enchufe el aparato.
  2. Antes de introducir los alimentos, precaliente el horno para lograr un rendimiento de cocción eficaz.
  3. Abra la puerta e introduzca los alimentos con los accesorios deseados (7, 8). No sobrecargue la rejilla (8) ni la bandeja de alimentos (7).
  4. Gire la perilla de temperatura (3) para seleccionar una temperatura de 100 a 230 °C.
  5. Gire la perilla de control de calefacción (4) hasta una de las siguientes posiciones:  
,  o .
- : Enciende los elementos de calentamiento superiores del interior del horno.
  - : Enciende los elementos de calentamiento inferiores del interior del horno.
  - : Enciende los elementos de calentamiento superiores e inferiores del interior del horno.
  - : Apaga los elementos de calentamiento superiores e inferiores del interior del horno.



6. Gire la perilla del temporizador (5) desde la posición "0" a cualquier posición de tiempo. A continuación, el indicador de encendido se encenderá (6) y el horno comenzará a funcionar. El tiempo máximo que se puede establecer es de 60 minutos. Si el tiempo necesario es inferior a cinco minutos, gire la perilla del temporizador a la posición de "10" minutos y seguidamente retroceda hasta la posición deseada. Para detener la cocción en cualquier momento durante el funcionamiento del horno, simplemente gire la perilla del temporizador a la posición "0".
7. Tras el período de tiempo establecido, el horno se apagará automáticamente y sonará una vez.
8. Después de usarlo, coloque la perilla de temperatura en la posición **MIN** y la perilla de control de calentamiento en la posición .
9. Retire los alimentos cocinados del horno con unos guantes para horno.
10. Desenchufe el horno. Deje que el horno se enfríe adecuadamente antes de limpiarlo y manténgalo fuera del alcance de los niños.

#### **OBSERVACIÓN:**

- Si la perilla de temperatura (3) está en la posición **MIN** o la perilla de control de calentamiento (4) está en la posición , el calentamiento no estará disponible al activar el temporizador.

#### **4.3 Consejos de cocina**

- Para alimentos aceitosos, use la bandeja para alimentos para evitar que el líquido gotee en el horno, también puede usar papel de aluminio para envolver los alimentos aceitosos y así evitar salpicaduras de aceite o líquidos.
- Antes de colocar los alimentos en la bandeja, rocíe la bandeja para alimentos con aceite de cocina para evitar que los alimentos se peguen en la bandeja tras hornearlos.
- Compruebe el estado de los alimentos de forma regular durante la cocción. Puede cambiar el tiempo de cocción para adaptarlo a su gusto personal.
- La bandeja de alimentos se puede colocar en diferentes alturas dentro del horno. Para cocinar más la parte superior de los alimentos, coloque la bandeja para alimentos en la posición superior o media. Para asar un pollo, coloque la bandeja para alimentos en la posición más baja.
- Si la superficie de los alimentos cocinados está demasiado tostada, cambie la bandeja a una posición más baja. Si la base de los alimentos cocinados se está quemando, cambie la bandeja a una posición más alta.
- Este horno puede preparar desayunos (panes, pasteles y pasteles al vapor), así como platos (cerdo asado, costillares, pescado, pollo, ganso, pato, maní, etc.) con un color, sabor y aroma perfectos. Al cocinar una pieza de comida grande, cambie la posición de la bandeja para permitir que la comida se hornee de manera uniforme.

### **5. MANTENIMIENTO Y LIMPIEZA**

#### **ADVERTENCIA:**

- Antes de limpiar y revisar el horno, siempre debe apagarlo, desenchufarlo y dejar que se enfríe completamente.
  - Nunca sumerja los componentes eléctricos del horno en agua ni en ningún otro líquido durante la limpieza o el uso.
1. Use un paño húmedo para limpiar el interior y el exterior del horno, así como la puerta.
  2. Limpie las paredes con una esponja o paño húmedo o con un estropajo de nailon, junto con una pequeña cantidad de detergente suave si es necesario.

3. No utilice estropajos hechos de lana de acero o agentes de limpieza abrasivos y no raspe las paredes con utensilios de metal.
4. Todos los accesorios se deben limpiar con agua caliente y jabón o en el lavavajillas.
5. No utilice agentes de limpieza abrasivos, ya que esto podría dañar el acabado exterior.
6. No utilice agentes de limpieza abrasivos ni estropajos de lana de acero en la bandeja escurridora, ya que podría dañar el esmalte de porcelana.
7. Deje que todas las partes y superficies se sequen completamente antes de conectar y usar el horno.

## 6. SOLUCIÓN DE PROBLEMAS

Problema	Solución
El horno desprende olor o humo cuando está en funcionamiento.	<ul style="list-style-type: none"> <li>• Es normal que el horno emita un poco de olor a quemado cuando se enciende por primera vez. Para eliminar el olor, ponga el horno a funcionar a temperatura máxima durante unos 15 minutos para eliminar cualquier residuo del embalaje.</li> <li>• Hay restos de comida en la rejilla, en la bandeja o en otro lugar dentro del horno. Limpie el horno y los accesorios.</li> <li>• Hay demasiada grasa en los alimentos. Retire el exceso de grasa de los alimentos antes de usarlo.</li> <li>• Algunos alimentos como el ajo y la cebolla pueden dejar cierto olor en el horno. Deje la puerta de vidrio abierta un rato para ventilar el aire.</li> </ul>
El horno deja de funcionar repentinamente y emite un poco de humo u olor.	<ul style="list-style-type: none"> <li>• No funciona correctamente. Desenchufe el horno inmediatamente y llame a un técnico cualificado para obtener ayuda.</li> </ul>
La bandeja de alimentos y la rejilla no se pueden deslizar suavemente en el horno.	<ul style="list-style-type: none"> <li>• Hay restos de comida en la pared del horno. Limpie la pared del horno.</li> </ul>
Los alimentos cocidos no se han dorado correctamente o el alimento no se ha dorado de manera uniforme.	<ul style="list-style-type: none"> <li>• El ajuste de la temperatura es incorrecto. Ajuste la temperatura de acuerdo con las instrucciones de cocción del envase de los alimentos.</li> <li>• La bandeja para alimentos o la rejilla no se han colocado en la posición correcta. Cambie la posición de la bandeja o de la rejilla a una altura adecuada dentro del horno.</li> </ul>
Se forma condensación en la puerta de vidrio.	<ul style="list-style-type: none"> <li>• Es normal que ocurra esto si se cocinan alimentos congelados. La condensación desaparecerá al cabo de un rato.</li> <li>• Consulte las instrucciones de cocción del envase de los alimentos.</li> </ul>

## 7. GARANTÍA Y LIMITACIONES DE RESPONSABILIDAD

Este producto dispone de una garantía de 24 meses (establecido por la legislación local), a partir de la fecha de compra, frente a cualquier fallo como resultado de un defecto de fabricación o de material.

Esta garantía no cubre los daños provocados por una instalación inadecuada, uso incorrecto o desgaste normal del producto.

En concreto, la garantía no cubre:

- Los daños o problemas provocados por uso incorrecto, accidente, modificación o conexión eléctrica de intensidad o tensión inadecuadas.
- Los productos manipulados: aquellos cuyo precinto de garantía o número de serie hayan sido dañados, alterados, suprimidos o estén oxidados.
- Las baterías de recambio y los accesorios tienen una garantía de 6 meses.
- El fallo de la batería, provocado por una carga demasiado larga o por el incumplimiento de las instrucciones de seguridad indicadas en el manual.
- Los daños estéticos, incluyendo arañazos, abolladuras o cualquier otro elemento.
- Daños causados por cualquier uso realizado por una persona no autorizada.
- Los defectos provocados por el desgaste normal o debidos al envejecimiento normal del producto.
- Las actualizaciones de software, debidas a un cambio en los parámetros de la red.
- Los fallos del producto debidos al uso de software de terceros para modificar, cambiar o adaptar el existente.
- Los fallos del producto debidos al uso sin los accesorios homologados por el fabricante.
- Los productos oxidados.

En ningún caso, el fabricante puede responsabilizarse de la pérdida de los datos almacenados en el disco. Del mismo modo, el fabricante no tiene la obligación de comprobar si se han retirado las tarjetas SIM/SD de los productos devueltos.

Los productos reparados o reemplazados pueden incluir piezas y equipamientos nuevos y/o reacondicionados.

### **Términos y condiciones de la implementación:**

Para solicitar una reparación durante el período de garantía diríjase al punto de venta y presente el comprobante de compra (resguardo, factura, etc.) junto con el producto y los accesorios, todo en su embalaje original.

Es importante indicar la fecha de la compra, el modelo y el número de serie o IMEI (esta información aparece normalmente en el producto, embalaje o comprobante de compra).

En su defecto, deberá llevar el producto con los accesorios necesarios para su funcionamiento (cable de alimentación, adaptador, etc.).

En el caso de que la reclamación esté cubierta por la garantía, el servicio posventa podrá, dentro de los límites de la legislación local:

- Reparar o sustituir las piezas defectuosas.
- Cambiar el producto devuelto por un producto que, como mínimo, tenga las mismas funcionalidades y sea equivalente en términos de rendimiento.
- Reembolsar el precio de compra del producto indicado en la prueba de compra.

Si se utiliza una de estas 3 soluciones, esto no da derecho a una ampliación o renovación del periodo de garantía.

# SOMMARIO:

1. INFORMAZIONI SULLA SICUREZZA	P. 28
2. DATI TECNICI	P. 31
3. DESCRIZIONE	P. 31
4. UTILIZZO	P. 32
5. MANUTENZIONE E PULIZIA	P. 33
6. RISOLUZIONE DEI PROBLEMI	P. 34
7. GARANZIA E LIMITAZIONI DI RESPONSABILITÀ	P. 35

IT

## 1. INFORMAZIONI SULLA SICUREZZA

Prima di utilizzare questo apparecchio, leggere attentamente le istruzioni seguenti e conservarle per futuro riferimento.

1. Prima di collegare l'apparecchio alla presa, assicurarsi che la tensione della rete elettrica coincida con quella riportata sulla targhetta dell'unità. Questo apparecchio deve essere collegato solo a una presa con messa a terra.
2. Se il cavo di alimentazione è danneggiato, deve essere sostituito dal produttore, dal suo agente di assistenza o da personale qualificato per evitare rischi.
3. Questo apparecchio può essere utilizzato da bambini da 8 anni in su e da persone con ridotte capacità fisiche, sensoriali o psichiche o prive di esperienza e informazioni adeguate, se hanno ricevuto supervisione o istruzioni sull'uso sicuro dell'apparecchio e se ne comprendono i pericoli coinvolti. I bambini non devono giocare con l'apparecchio. La pulizia e la manutenzione da parte dell'utente non devono essere effettuate da bambini se non di età superiore agli 8 anni e sotto la supervisione di un adulto. Tenere l'apparecchio e il relativo cavo di alimentazione lontani dalla portata di bambini di età inferiore agli 8 anni.
4.  Questo simbolo indica che il prodotto non deve essere smaltito con altri rifiuti domestici in tutta l'UE. Per evitare possibili danni all'ambiente o alla salute umana derivanti dallo smaltimento incontrollato dei rifiuti, riciclarlo responsabilmente per favorire il riutilizzo sostenibile delle risorse materiali. Per restituire il dispositivo usato, utilizzare i

- sistemi di restituzione e raccolta o contattare il rivenditore presso il quale è stato acquistato il prodotto. Questo può prendere il prodotto e riciclarlo in modo sicuro per l'ambiente.
5. Sorvegliare i bambini per evitare che giochino con questo apparecchio.
  6. Sorvegliare attentamente i bambini mentre si usano questo o altri apparecchi in loro presenza.
  7. Non toccare le superfici calde. Usare sempre le maniglie o le manopole. Le superfici diventano molto calde durante l'uso dell'apparecchio.
  8. Non immergere i componenti elettrici in acqua o altri liquidi. Non esporre l'unità ad acqua corrente.
  9. Non lasciare che il cavo di alimentazione penda dal bordo del tavolo o del bancone o entri in contatto con una superficie calda.
  10. Non utilizzare l'apparecchio se il cavo o la spina sono danneggiati. Non usare se danneggiato o difettoso in alcun modo. Restituire l'apparecchio al centro di riparazione più vicino per controlli, riparazioni o regolazioni.
  11. L'uso di accessori non raccomandati dal produttore può causare lesioni.
  12. Non utilizzare sopra o vicino a fornelli a gas o elettrici.
  13. Scollegare l'apparecchio quando non è in uso e prima di pulirlo. Lasciar raffreddare l'apparecchio prima di montarlo, smontarlo e prima della pulizia.
  14. Disconnettere l'apparecchio, impostare il timer su "0", quindi rimuovere la spina. Non tirare mai il cavo, né scollegarlo tirando la spina.
  15. Prestare estrema cautela quando si sposta un vassoio antigoccia contenente olio bollente o altri liquidi caldi.
  16. Non coprire alcuna parte del forno con carta stagnola. Tale azione potrebbe portare al surriscaldamento.
  17. Prestare estrema cautela durante la rimozione del vassoio o delle griglie o durante lo smaltimento di olio bollente o altri liquidi caldi.
  18. Non utilizzare spugne metalliche per pulire l'interno del forno. Pezzi di paglietta potrebbero staccarsi e entrare in contatto con parti elettriche, causando un pericolo di scossa elettrica.

19. Vi è il rischio di incendio se il forno viene coperto o viene a contatto con materiali infiammabili durante l'uso, in particolare teli, tende, lenzuola o panni, pareti, ecc. Non conservare nulla sopra l'apparecchio durante l'uso.
20. Si raccomanda di prestare estrema attenzione all'utilizzo di solamente contenitori di cottura che sono sicuri per il forno, preferibilmente in metallo o vetro a prova di forno.
21. Evitare che oggetti entrino in contatto con gli elementi superiori o inferiori del forno.
22. Non inserire nessuno dei seguenti oggetti nel forno: cartone, plastica, carta e altri materiali simili.
23. Conservare esclusivamente gli accessori consigliati all'interno del forno quando non sono in uso.
24. Indossare sempre guanti protettivi da forno quando si posiziona o si rimuove qualcosa da un forno caldo.
25. Questo apparecchio è dotato di uno sportello di sicurezza in vetro temperato. Questo vetro è più solido del normale vetro e più resistente alla rottura. Tuttavia, il vetro temperato potrebbe rompersi ai bordi. Evitare di graffiare la superficie dello sportello o scheggiare i lati.
26. Questo apparecchio è spento quando il timer è in posizione "0".
27. Non usarlo all'aperto.
28. Questo apparecchio è stato progettato esclusivamente per un uso domestico o simile, che include applicazioni come:
  - Spazi cucina dedicati per il personale in negozi, uffici e altri ambienti professionali;
  - Gli agriturismi;
  - Da parte dei clienti in hotel, motel e altri ambienti residenziali;
  - Tipi di ambienti tipo guest house.
29. Non utilizzare l'apparecchio per scopi diversi da quello per cui è stato progettato.
30. La superficie posteriore dell'apparecchio deve essere posizionata contro un muro.
31. Questo apparecchio non è destinato ad essere azionato per mezzo di un timer esterno o di un sistema di controllo a distanza.

32. Non utilizzare l'apparecchio per altri scopi.
33. Non utilizzare prodotti detergenti abrasivi o raschietti di metallo duro per pulire lo sportello del vetro del forno in modo da evitare di graffiare la superficie, il che potrebbe portare allo scoppio del vetro.
34. L'apparecchio non deve essere pulito a vapore.
35. **Attenzione:** non spostare l'apparecchio durante l'uso.
36. Questo apparecchio non deve essere incassato in una parete. Collocare il forno su una superficie di lavoro stabile o su un mobile che possa sopportare una temperatura di almeno 230 °C.
37. Non utilizzare l'apparecchio sotto un armadio a parete, una mensola o vicino a materiali infiammabili come tende, teli, ecc.
38. Installare il forno su una superficie di lavoro stabile. Quando si posiziona il forno, lasciare uno spazio libero di 15 cm su ciascun lato, ad eccezione del retro e 30 cm sopra.
39. Per ulteriori dettagli sulla pulizia delle superfici che vengono a contatto con alimenti, consultare la sezione "Manutenzione e pulizia" di seguito.

## 2. DATI TECNICI

Tensione nominale	220-240 V~, 50/60 Hz
Consumo massimo della griglia	1400 W
Classe di protezione	I
Capacità del forno	23 L
Dimensioni esterne (A x L x P)	272 x 500 x 307 mm
Peso netto	7,3 kg

## 3. DESCRIZIONE

- |                                       |  |                         |
|---------------------------------------|--|-------------------------|
| 1. Maniglia dello sportello del forno | 4. Manopola di controllo del riscaldamento | 7. Vassoio per alimenti |
| 2. Sportello di vetro                 | 5. Manopola del timer                      | 8. Griglia in metallo   |
| 3. Manopola della temperatura         | 6. Indicatore di accensione                | 9. Maniglia del vassoio |

## 4. UTILIZZO

### 4.1 Prima di utilizzare l'apparecchio per la prima volta

#### 1. Disimballaggio e pulizia

Controllare la completezza della consegna e i possibili danni durante il trasporto. Se la consegna è danneggiata o incompleta, contattare il nostro servizio post-vendita. Prima di utilizzare il forno, pulirlo con un panno umido e asciugarlo.

#### 2. Posizionamento

- Collocare il forno su una superficie stabile e piana. Assicurarsi che vi sia spazio sufficiente attorno al forno per consentire un'adeguata ventilazione e assicurarsi che nulla blocchi le aperture di ventilazione.
- **AVVERTENZA:** non installare il forno sopra un piano cottura o sopra un apparecchio che produce calore. Il forno rischia di essere danneggiato e in questo caso la garanzia non è applicabile.
- Non collocare questo forno in un luogo all'aperto o in un ambiente soggetto a umidità elevata o a calore eccessivo e non appoggiare oggetti sopra di esso.

#### 3. Provare il forno prima del primo utilizzo

- A causa del processo di fabbricazione, è normale che il forno emetta un odore di bruciato quando si accende per la prima volta.
- Per eliminare l'odore di bruciato, portare il forno alla massima temperatura per circa 15 minuti, accertandosi che il forno sia vuoto e che lo sportello sia aperto.

### 4.2 Utilizzo del forno

#### AVVERTENZA:

- Sorvegliare attentamente i bambini quando si utilizza l'apparecchio in loro presenza.
  - Per evitare qualsiasi rischio di lesioni o ustioni, non toccare le superfici del forno caldo durante l'uso o immediatamente dopo l'uso. Usare sempre guanti da forno.
  - Prestare sempre estrema attenzione quando viene rimosso il vassoio per alimenti, la griglia metallica o qualsiasi contenitore caldo dal forno caldo. Utilizzare sempre la maniglia del vassoio o un guanto da forno quando si rimuovono elementi caldi dal forno.
1. Assicurarsi di ruotare la manopola del timer (5) nella posizione "0", quindi collegare l'apparecchio.
  2. Prima di inserire il cibo, preriscaldare il forno per ottenere prestazioni di cottura efficaci.
  3. Aprire lo sportello e inserire il cibo con gli accessori desiderati (7, 8). Non sovraccaricare la griglia (8) o il vassoio per alimenti (7).
  4. Ruotare la manopola della temperatura (3) per selezionare una temperatura tra 100 °C e 230 °C.
  5. Ruotare la manopola di regolazione del riscaldamento (4) da una delle seguenti posizioni: ,  o .
- : accensione degli elementi di riscaldamento superiori all'interno del forno.
  - : accensione degli elementi di riscaldamento inferiori all'interno del forno.
  - : accensione degli elementi di riscaldamento superiori e inferiori all'interno del forno.
  - : spegnimento degli elementi di riscaldamento superiori e inferiori all'interno del forno.



6. Ruotare la manopola del timer (5) dalla posizione "0" su qualsiasi posizione di temporizzazione. Quindi l'indicatore di alimentazione (6) si accende e il forno inizia a funzionare. Il tempo massimo che può essere impostato è di 60 minuti. Se il tempo richiesto è inferiore a cinque minuti, ruotare la manopola del timer su "10" minuti e poi tornare alla posizione desiderata. Per interrompere la cottura in qualsiasi momento durante il funzionamento del forno, basta ruotare la manopola del timer sulla posizione "0".
7. All'intervallo impostato, il forno si spegne automaticamente ed emette un segnale acustico una volta.
8. Dopo l'uso, impostare la manopola della temperatura in posizione **MIN** e la manopola di controllo del riscaldamento in posizione .
9. Rimuovere il cibo cotto dal forno con dei guanti da forno.
10. Scollegare il forno. Mantenere il forno sufficientemente freddo prima di pulirlo e fuori dalla portata dei bambini.

#### NOTA:

- Se la manopola della temperatura (3) è in posizione **MIN** o la manopola di controllo del riscaldamento (4) è in posizione , il riscaldamento non è disponibile dopo l'attivazione del timer.

### 4.3 Suggerimenti per cucinare

- Per i cibi oleosi succosi, utilizzare il vassoio per alimenti per evitare che il liquido goccioli nel forno, inoltre si possono usare anche fogli di alluminio per avvolgere il cibo oleoso succoso per prevenire schizzi di olio o liquidi.
- Prima di mettere il cibo sul vassoio, distribuire uno strato di olio commestibile sul vassoio per alimenti per evitare che il cibo si attacchi al vassoio dopo la cottura.
- Controllare costantemente le condizioni del cibo durante la cottura. È possibile modificare il tempo di cottura in base al proprio gusto personale.
- Il vassoio per alimenti può essere posizionato ad altezze diverse all'interno del forno. Per cucinare una buona porzione della parte superiore del cibo, posizionare il vassoio per alimenti nella posizione superiore o centrale. Per arrostitire un pollo, posizionare il vassoio per alimenti nella posizione più bassa.
- Se la superficie del cibo di cottura è troppo marrone, spostare il vassoio per alimenti in una posizione più bassa. Se la base del cibo in cottura sta rosolando, spostare il vassoio per alimenti in una posizione più alta.
- Questo forno può essere utilizzato per la colazione (per pane, torte e torte al vapore), nonché per piatti (arrosto di maiale, costine, pesce, pollo, oca, anatra, arachidi, ecc.) per ottimizzare la colorazione, il sapore e l'aroma. Mentre si cuoce un grosso pezzo di cibo, cambiare la posizione del vassoio per consentire al cibo di cuocere in modo uniforme.

## 5. MANUTENZIONE E PULIZIA

#### AVVERTENZA:

- Prima di pulire e riparare il forno, spegnerlo sempre e scollegarlo, i lasciandolo raffreddare completamente.
  - Non immergere mai i componenti elettrici del forno in acqua o altri liquidi durante la pulizia o l'uso.
1. Utilizzare un panno umido per pulire l'interno e l'esterno del forno e dello sportello.
  2. Pulire le pareti con una spugna umida o un panno, o con una spugna di nylon, insieme a una piccola quantità di detergente delicato se necessario.

3. Non utilizzare pagliette di lana d'acciaio o detergenti abrasivi e non raschiare le pareti con utensili di metallo.
4. Tutti gli accessori devono essere puliti con acqua saponata calda o in lavastoviglie.
5. Non utilizzare detergenti abrasivi in quanto ciò potrebbe danneggiare la finitura esterna.
6. Non utilizzare detergenti abrasivi o pagliette di lana d'acciaio sulla leccarda poiché ciò potrebbe danneggiare lo smalto porcellanato.
7. Lasciare asciugare completamente tutte le parti e le superfici prima di collegare e utilizzare il forno.

## 6. RISOLUZIONE DEI PROBLEMI

Problema	Soluzione
Quando il forno è in funzione vengono generati dei leggeri cattivi odori, odori o fumo.	<ul style="list-style-type: none"> <li>• È normale che il forno emetta un odore di bruciato quando viene acceso per la prima volta. Per eliminare il cattivo odore, lasciare che il forno funzioni alla massima temperatura per circa 15 minuti per rimuovere eventuali residui di imballaggio.</li> <li>• Sono presenti alcune particelle di cibo avanzato sulla griglia o sul vassoio o altrove nel forno. Pulire il forno e gli accessori.</li> <li>• È presente un eccesso di grasso alimentare. Rimuovere il grasso in eccesso prima dell'uso.</li> <li>• Cibo come aglio e cipolla possono lasciare cattivi odori nel forno. Lasciare lo sportello in vetro aperto per qualche istante per ventilare l'aria.</li> </ul>
Il forno cessa improvvisamente di funzionare e vengono generati fumo o cattivi odori.	<ul style="list-style-type: none"> <li>• Si tratta di un malfunzionamento. Scollegare immediatamente il forno e chiamare il tecnico qualificato per assistenza.</li> </ul>
Il vassoio per alimenti e la griglia non possono essere introdotti nel forno senza problemi.	<ul style="list-style-type: none"> <li>• Sono presenti alcune particelle di cibo avanzato sulla parete del forno. Pulire la parete del forno.</li> </ul>
Il livello di doratura del cibo cotto non è ottimale oppure il cibo viene tostato in modo non uniforme.	<ul style="list-style-type: none"> <li>• L'impostazione della temperatura non è corretta. Regolare la temperatura in base alle istruzioni di cottura sulla confezione del cibo.</li> <li>• Il vassoio per alimenti o la griglia non sono posizionati nella posizione corretta. Cambiare la posizione del vassoio o della griglia ad un'altezza adeguata all'interno del forno.</li> </ul>
Qualche condensa si verifica sullo sportello di vetro.	<ul style="list-style-type: none"> <li>• È normale se si sta cucinando del cibo congelato. La condensa scomparirà dopo un alcuni istanti.</li> <li>• Fare riferimento alle istruzioni di cottura sulla confezione del cibo per capirne le cause.</li> </ul>

## 7. GARANZIA E LIMITAZIONI DI RESPONSABILITÀ

Questo prodotto è garantito per un periodo di 24 mesi (definito dalla legislazione locale) a partire dalla data di acquisto, contro qualsiasi difetto derivante da un difetto di fabbricazione o del materiale.

Questa garanzia non copre i danni derivanti da un'installazione e/o un utilizzo non corretti o dalla normale usura del prodotto.

In particolare, la garanzia non copre:

- Danni o problemi derivanti da uso improprio, incidenti, alterazioni o collegamento elettrico d'intensità o tensione inappropriata.
- I prodotti modificati, il cui sigillo di garanzia o il numero di serie sono stati danneggiati, alterati o eliminati.
- Le batterie sostituibili e gli accessori sono garantiti per un periodo di 6 mesi.
- Il guasto della batteria, che si è verificato a causa di una ricarica eccessivamente prolungata o del mancato rispetto delle istruzioni di sicurezza illustrate nel manuale.
- I danni estetici, tra cui graffi, ammaccature o altri elementi.
- I danni causati da ogni intervento effettuato da persone non autorizzate.
- Difetti causati da normale usura o dovuti al normale invecchiamento del prodotto.
- Gli aggiornamenti del software, dovuti a un cambiamento dei parametri di rete.
- Guasti del prodotto dovuti all'uso di software di terze parti per modificare, alterare o adattare quello esistente.
- Guasti del prodotto dovuti all'utilizzo senza accessori approvati dal costruttore.
- I prodotti ossidati.

In nessun caso il produttore può essere responsabile per la perdita dei dati memorizzati sul disco. Allo stesso modo, il costruttore non è tenuto a verificare che le schede SIM/SD siano completamente rimosse dai prodotti restituiti.

I prodotti riparati o sostituiti possono includere componenti e attrezzature nuovi e/o ricondizionati.

### Modalità di attuazione:

Per ricevere il servizio di garanzia, si prega di portare il prodotto presso il proprio punto di vendita fornendo la prova d'acquisto (scontrino fiscale, fattura, ecc.) del prodotto e degli accessori in dotazione, insieme alla sua confezione originale.

È importante avere informazioni come la data di acquisto, il modello e il numero di serie o IMEI (queste informazioni compaiono di solito su prodotto, imballaggio o prova di acquisto). In caso contrario, è necessario restituire il prodotto con gli accessori necessari per il suo corretto funzionamento (alimentatore, adattatore, ecc.).

Nel caso in cui il reclamo è coperto dalla garanzia, il servizio assistenza potrà, entro i limiti di legge locali:

- Riparare o sostituire le parti difettose.
- Cambiare il prodotto restituito con un prodotto che ha almeno la stessa funzionalità ed è equivalente in termini di prestazioni.
- Rimborsare il prodotto al prezzo di acquisto del prodotto indicato sulla prova di acquisto.

Se si utilizza una di queste 3 soluzioni, questo non dà diritto alla proroga o al rinnovo del periodo di garanzia.

# ÍNDICE:

1. INFORMAÇÃO DE SEGURANÇA	P. 36
2. INFORMAÇÕES TÉCNICAS	P. 39
3. DESCRIÇÃO	P. 40
4. UTILIZAÇÃO	P. 40
5. MANUTENÇÃO E LIMPEZA	P. 41
6. RESOLUÇÃO DE PROBLEMAS	P. 42
7. GARANTIA E LIMITAÇÕES DE RESPONSABILIDADE	P. 43

PT

## 1. INFORMAÇÃO DE SEGURANÇA

Antes de utilizar este aparelho, leia atentamente as seguintes instruções e guarde-as para consulta futura.

1. Antes de ligar o aparelho à corrente, assegure-se de que a corrente elétrica local corresponde à indicada na etiqueta que se encontra no aparelho. Este aparelho só deve ser ligado a uma tomada ligada à terra.
2. Se o cabo de alimentação estiver danificado, este deve ser substituído pelo fabricante, pelo agente de serviço ou por pessoal igualmente qualificado, de modo a evitar perigos.
3. Este aparelho pode ser utilizado por crianças a partir dos 8 anos e por pessoas com capacidades físicas, sensoriais ou mentais reduzidas ou com falta de experiência e conhecimento, se forem supervisionadas ou se tiverem tido formação relativa à utilização do aparelho de uma forma segura e se compreenderem os perigos envolvidos. As crianças não devem brincar com o aparelho. A limpeza e a manutenção por parte do utilizador não devem ser efetuadas por crianças, a menos que tenham mais de 8 anos e estejam sob supervisão. Mantenha o aparelho e o seu cabo fora do alcance das crianças com menos de 8 anos de idade.
4.  Esta marcação indica que o produto não deve ser eliminado juntamente com os resíduos domésticos na UE. Para prevenir potenciais danos ambientais ou riscos para a saúde humana resultantes de uma eliminação incorreta dos resíduos, opte por reciclar o aparelho de forma

responsável e promova a reutilização sustentável de recursos materiais. Para devolver o seu aparelho usado, recorra aos sistemas de devolução e recolha ou contacte o revendedor que lhe vendeu o produto. Estes poderão receber o produto para a respetiva reciclagem ecologicamente segura.

5. Mantenha as crianças sob supervisão para que não brinquem com este aparelho.
6. Supervisione atentamente as crianças durante a utilização deste ou qualquer outro aparelho na presença delas.
7. Não toque em superfícies quentes. Utilize sempre pegas ou puxadores. As superfícies ficarão quentes durante a utilização.
8. Não mergulhe os componentes elétricos em água ou qualquer outro líquido. Não exponha o aparelho a água corrente.
9. Não permita que o cabo de alimentação fique pendurado na extremidade de uma mesa ou balcão, ou que entre em contacto com uma superfície quente.
10. Não utilize aparelho se o cabo ou a ficha estiverem danificados. Não utilize o aparelho se verificar algum tipo de dano ou defeito. Devolva o aparelho ao centro de reparações mais próximo para que seja verificado, reparado ou ajustado.
11. A utilização de acessórios não recomendados pelo fabricante pode causar ferimentos.
12. Não utilize por cima ou perto de um fogão a gás ou elétrico.
13. Desligue o aparelho quando não o estiver a utilizar e antes da limpeza. Permita que o aparelho arrefeça antes de o montar, desmontar e limpar.
14. Desligue o aparelho, defina o temporizador para “0” e, em seguida, retire a ficha. Nunca puxe o cabo; desligue puxando a ficha.
15. Seja extremamente cuidadoso ao movimentar um tabuleiro apra-pingos que contenha óleo quente ou qualquer outro líquido quente.
16. Não cubra nenhuma parte do forno com folha de alumínio. Isto pode causar sobreaquecimento.
17. Seja extremamente cuidadoso ao retirar o tabuleiro ou as grelhas, ou ao descartar óleo quente ou qualquer outro líquido quente.

18. Não utilize esfregões metálicos ao limpar o interior do forno. Pedacos do esfregão podem soltar-se e entrar em contacto com peças eléctricas, tornando-se num perigo de choque.
19. Existe risco de incêndio se o forno estiver coberto ou se entrar em contacto com materiais inflamáveis durante a sua utilização, nomeadamente, cortinas, cortinados, lençóis ou panos, paredes, etc. Não armazene nada por cima do aparelho durante a sua utilização.
20. Recomenda-se que preste extrema atenção e que utilize apenas recipientes de cozedura adequados a uma utilização no forno, preferencialmente, que sejam em vidro ou em metal refratário.
21. Não permita que nenhum objeto entre em contacto com os elementos da parte superior ou inferior do forno.
22. Não coloque nenhum dos seguintes materiais no forno: cartão, plástico, papel e qualquer outro material semelhante.
23. Não armazene nenhum outro acessório para além dos recomendados no interior do forno, quando não estiver a ser utilizado.
24. Utilize sempre luvas de cozinha protetoras ao colocar ou retirar qualquer coisa do forno quente.
25. Este aparelho está equipado com uma porta de segurança em vidro temperado. Este vidro é mais sólido do que o vidro comum e mais resistente à quebra. No entanto, o vidro temperado pode quebrar nas extremidades. Evite arranhar a superfície da porta ou lascar as partes laterais.
26. Este eletrodoméstico é desligado quando o temporizador se encontra na posição "0".
27. Não utilize no exterior.
28. Este aparelho destina-se a fins domésticos e aplicações semelhantes, tais como:
  - Espaços de cozinha dedicados a colaboradores em lojas, escritórios e outros ambientes profissionais;
  - Quintas;
  - Utilização por clientes em hotéis, motéis e outros ambientes residenciais;
  - Ambientes do tipo pensões.

29. Não utilize este aparelho para finalidades para além das previstas.
30. A parte posterior do aparelho deve ser posicionada contra uma parede.
31. Este aparelho não se destina a ser ligado através de um temporizador externo ou de um sistema de comando à distância separado.
32. Não utilize o aparelho na cama ou em ambientes semelhantes.
33. Não utilize produtos de limpeza abrasivos ou raspadores de metais duros na limpeza da porta de vidro do forno para evitar arranhar a superfície, o que pode fazer com que o vidro estale.
34. O aparelho não deverá ser limpo com um aparelho de limpeza a vapor.
35. Atenção: Não movimente o aparelho durante a utilização.
36. Este aparelho não deve ser embutido numa parede. Coloque o seu forno numa superfície de trabalho estável ou num móvel que possa suportar uma temperatura de pelo menos 230 °C.
37. Não utilize o aparelho num móvel montado na parede, numa prateleira ou perto de materiais inflamáveis como cortinas, cortinados, etc.
38. Coloque o seu forno numa superfície estável. Ao posicionar o forno, deixe um espaço livre de 15 cm em cada lado, exceto no lado posterior, e de 30 cm no lado superior.
39. Para mais detalhes sobre a limpeza das superfícies em contacto com os alimentos, consulte a secção “Manutenção e limpeza” abaixo.

## 2. INFORMAÇÕES TÉCNICAS

Tensão nominal	220-240 V~, 50/60 Hz
Consumo energético do grelhador	1400 W
Classe de proteção	I
Capacidade do forno	23 L
Dimensão exterior (A x L x P)	272 x 500 x 307 mm
Peso líquido	7,3 kg

### 3. DESCRIÇÃO

- |                           |                                     |                            |
|---------------------------|-------------------------------------|----------------------------|
| 1. Pega da porta do forno | 4. Botão de controlo de aquecimento | 7. Tabuleiro dos alimentos |
| 2. Porta de vidro         | 5. Botão do temporizador            | 8. Grelha de metal         |
| 3. Botão da temperatura   | 6. Indicador de alimentação         | 9. Pega do tabuleiro       |

### 4. UTILIZAÇÃO

PT

#### 4.1 Antes de utilizar pela primeira vez

##### 1. Desembalagem e limpeza

Verifique a integridade da entrega e a existência de danos causados pelo transporte. Se a sua entrega estiver danificada ou incompleta, contacte o nosso serviço de pós-venda. Antes de utilizar o forno, limpe-o com um pano húmido e seque-o.

##### 2. Colocação

- Coloque o forno sobre uma superfície plana e estável. Deixe um espaço suficiente à volta do aparelho para permitir uma boa ventilação e garantir que não existe nada a tapar os orifícios de ventilação.
- **AVISO:** Não instale o forno numa mesa de cozedura ou num aparelho gerador de calor. Existe o risco de o forno ficar danificado, sendo que a garantia não se aplica neste caso.
- Não instale este forno ao ar livre nem em locais extremamente húmidos ou excessivamente quentes, nem coloque itens em cima do forno.

##### 3. Ligar o forno antes da primeira utilização

- Devido ao processo de fabrico, é normal que o forno emita um odor a queimado quando ligado pela primeira vez.
- Para eliminar o odor a queimado, ligue o forno na temperatura máxima durante cerca de 15 minutos, assegurando-se de que o forno está vazio e que a porta está aberta.

#### 4.2 Utilizar o forno

##### AVISO:

- Vigie atentamente as crianças sempre que utilizar o eletrodoméstico na presença das mesmas.
- Para prevenir qualquer risco de lesões ou queimaduras, não toque nas superfícies quentes do forno durante ou imediatamente após a sua utilização. Utilize sempre luvas de cozinha.
- Seja sempre extremamente cuidadoso ao retirar do forno o tabuleiro dos alimentos, a grelha de metal ou qualquer recipiente quente. Utilize sempre a pega do tabuleiro ou uma luva de cozinha quando retirar produtos quentes do forno.

1. Assegure-se de que gira o botão do temporizador (5) para a posição "0"; em seguida, ligue o aparelho à ficha.
2. Antes de colocar os alimentos, pré-aqueça o forno para obter um desempenho de cozedura eficaz.
3. Abra a porta e insira os alimentos com os acessórios desejados (7,8). Não sobrecarregue a grelha (8) ou o tabuleiro dos alimentos (7).
4. Gire o botão da temperatura (3) para selecionar a temperatura (entre 100 °C e 230 °C).



5. Gire o botão de controlo de aquecimento (4) para uma das seguintes posições: ,  ou .
  - : Ligue os elementos de aquecimento superiores no interior do forno.
  - : Ligue os elementos de aquecimento inferiores no interior do forno.
  - : Ligue os elementos de aquecimento superiores e inferiores no interior do forno.
  - : Desligue os elementos de aquecimento superiores e inferiores no interior do forno.
6. Gire o botão do temporizador (5) da posição "0" para qualquer posição de tempo. Em seguida, o indicador de alimentação (6) ilumina-se e o forno começa a funcionar. O tempo máximo que pode definir é de 60 minutos. Se o tempo necessário for inferior a cinco minutos, gire o botão do temporizador para a posição de "10" minutos e, em seguida, gire de volta para a posição pretendida. Para interromper a cozedura durante o funcionamento do forno, gire o botão do temporizador para a posição "0".
7. No período de tempo definido, o forno é automaticamente desligado e toca uma vez.
8. Após a utilização, coloque o botão de temperatura na posição **MIN** e o botão do controlo de aquecimento na posição .
9. Retire os alimentos cozinhados do forno, utilizando luvas de cozinha.
10. Desligue o forno da tomada. Verifique se o forno arrefeceu o suficiente antes de o limpar e mantenha-o fora do alcance das crianças.

#### NOTA:

- Se o botão de temperatura (3) estiver na posição **MIN** e o botão de controlo de aquecimento (4) estiver na posição , o aquecimento não estará disponível após a ativação do temporizador.

### 4.3 Dicas para cozinhar

- Para alimentos suculentos e oleosos, utilize o tabuleiro dos alimentos para evitar o gotejamento de líquidos para o forno. Também pode utilizar folhas de alumínio para embrulhar os alimentos suculentos e oleosos, evitando salpicos de óleo ou líquido.
- Antes de colocar os alimentos no tabuleiro, espalhe uma camada de óleo alimentar no tabuleiro dos alimentos para evitar que estes se agarrem ao tabuleiro depois de cozinhados.
- Verifique constantemente a condição dos alimentos durante a cozedura. Pode alterar o tempo de cozedura para se adequar ao seu próprio gosto pessoal.
- O tabuleiro dos alimentos pode ser colocado em posições com diferentes alturas, no interior do forno. Para cozinhar mais a parte superior dos alimentos, coloque o tabuleiro dos alimentos numa posição superior ou média. Para assar um frango, coloque o tabuleiro dos alimentos na posição mais baixa.
- Se a superfície dos alimentos cozinhados estiver demasiado dourada, mude o tabuleiro dos alimentos para uma posição mais baixa. Se a base dos alimentos cozinhados estiver a dourar, mude o tabuleiro dos alimentos para uma posição mais alta.
- Este forno pode cozinhar refeições para pequenos-almoços (pão, bolos e bolos a vapor), bem como pratos (porco assado, entrecosto, peixe, frango, ganso, pato, amendoins, etc.) perfeitos em cor, sabor e aroma. Durante a cozedura de um ingrediente de grandes dimensões, mude a posição do tabuleiro para permitir que o alimento seja cozinhado uniformemente.

## 5. MANUTENÇÃO E LIMPEZA

#### AVISO:

- Antes de proceder à limpeza e manutenção do forno, desligue-o sempre, retire a ficha da tomada e deixe o forno arrefecer completamente.
- Nunca submerja os componentes elétricos do forno em água ou em qualquer outro líquido durante a limpeza ou utilização.

1. Utilize um pano húmido para limpar o interior e o exterior do forno, bem como a porta.
2. Limpe as paredes com uma esponja ou pano húmido, ou com um esfregão de fibra, juntamente com uma pequena quantidade de detergente neutro, se necessário.
3. Não utilize esfregões palha de aço ou agentes de limpeza abrasivos e não raspe as paredes com um utensílio metálico.
4. Todos os acessórios devem ser limpos com água e sabão ou na máquina de lavar loiça.
5. Não utilize agentes de limpeza abrasivos, uma vez que podem danificar o acabamento exterior.
6. Não utilize agentes de limpeza abrasivos ou esfregões palha de aço na panela de gotejamento, uma vez que podem danificar a porcelana esmaltada.
7. Permita que todas as peças e superfícies sequem completamente antes de ligar e utilizar o forno.

## 6. RESOLUÇÃO DE PROBLEMAS

Problema	Solução
Um ligeiro odor, cheiro ou fumo ocorre quando o forno está em funcionamento.	<ul style="list-style-type: none"> <li>• É normal que o forno emita algum odor a queimado quando ligado pela primeira vez. Para eliminar o odor, coloque o forno em funcionamento à temperatura máxima durante cerca de 15 minutos para remover qualquer resíduo da embalagem.</li> <li>• Existem algumas partículas residuais de alimentos na grelha ou no tabuleiro, ou em algum outro local no interior do forno. Limpe o forno e os acessórios.</li> <li>• Existe alguma gordura em excesso dos alimentos. Retire a gordura em excesso dos alimentos antes da utilização.</li> <li>• Alimentos como alho e cebola podem deixar odores no forno. Deixe a porta de vidro aberta durante algum tempo para ventilar o ar.</li> </ul>
O forno deixa de funcionar inesperadamente e existe algum fumo ou odores.	<ul style="list-style-type: none"> <li>• Trata-se de uma avaria. Desligue o forno da tomada imediatamente e contacte um técnico qualificado para obter ajuda.</li> </ul>
Não é possível deslizar suavemente o tabuleiro dos alimentos nem a grelha.	<ul style="list-style-type: none"> <li>• Existem algumas partículas de resíduos de alimentos na parede do forno. Limpe a parede do forno.</li> </ul>
Os alimentos cozinhados não estão dourados o suficiente ou não estão tostados uniformemente.	<ul style="list-style-type: none"> <li>• A definição da temperatura não está correta. Ajuste a temperatura de acordo com as instruções de cozedura da embalagem dos alimentos.</li> <li>• O tabuleiro dos alimentos ou a grelha não estão colocados na posição correta. Mude a posição do tabuleiro ou da grelha para uma altura adequada no interior do forno.</li> </ul>
Ocorre alguma condensação na porta de vidro.	<ul style="list-style-type: none"> <li>• É normal se estiver a cozinhar alimentos congelados. A condensação irá desaparecer em momentos.</li> <li>• Consulte as instruções de cozedura na embalagem dos alimentos para verificar os motivos.</li> </ul>

## 7. GARANTIA E LIMITAÇÕES DE RESPONSABILIDADE

Este produto está garantido durante um período de 24 meses (definido pela legislação local) a partir da data de compra, contra qualquer falha resultante de um defeito de fabrico ou de material.

Esta garantia não cobre os danos resultantes de instalação indevida, de utilização incorreta, ou do desgaste normal do produto.

Mais especificamente, a garantia não cobre:

- Danos ou problemas causados por uma utilização incorreta, acidentes, alterações ou ligação a uma corrente elétrica de intensidade ou tensão inapropriada.
- Os produtos modificados, aqueles em que o selo de garantia ou o número de série foram danificados, alterados, eliminados ou oxidados.
- As baterias substituíveis e os acessórios são garantidos durante um período de 6 meses.
- A avaria da bateria, decorrente de um carregamento demasiado longo ou por não serem respeitadas as instruções de segurança explicadas no manual.
- Os danos estéticos, incluindo riscos, mossas ou qualquer outro elemento.
- Os danos causados por qualquer intervenção efetuada por qualquer pessoa não autorizada.
- Os defeitos causados pelo desgaste normal ou devidos ao envelhecimento normal do produto.
- As atualizações de software, devido a uma alteração dos parâmetros de rede.
- As falhas do produto devidas ao uso de software de terceiros para modificar, alterar, adaptar ou modificar o existente.
- As falhas do produto devido à utilização sem os acessórios homologados pelo fabricante.
- Os produtos oxidados.

Em caso algum o fabricante poderá ser responsabilizado pela perda de dados armazenados no disco. Da mesma forma, o fabricante não tem a obrigação de verificar se os cartões SIM/SD foram devidamente retirados dos produtos devolvidos.

Os produtos reparados ou substituídos podem incluir componentes e equipamentos novos e/ou reconicionados.

### **Modalidades de acionamento da garantia:**

Para obter uma assistência em garantia, deve devolver o seu produto no local de venda juntamente com o comprovativo de compra (talão de caixa, fatura, etc.) do produto e os acessórios fornecidos na embalagem original.

É importante ter informações como a data da compra, o modelo e o número de série ou IMEI (estas informações geralmente aparecem no produto, na embalagem ou na prova de compra).

Na ausência destes, deve devolver o produto o produto com os acessórios necessários para o seu correto funcionamento (alimentação, transformador, etc.).

Caso a sua reclamação esteja coberta pela garantia, o serviço pós-venda poderá, dentro dos limites da legislação local:

- Reparar ou substituir as peças defeituosas.
- Trocar o produto devolvido por um produto que tenha pelo menos as mesmas funcionalidades e que seja equivalente em termos de desempenho.
- Reembolsar o preço de compra do produto indicado na prova de compra.

Se for usada uma destas 3 soluções, tal não dá direito a qualquer prorrogação ou renovação do período da garantia.

# SPIS TREŚCI:

1. INFORMACJE NA TEMAT BEZPIECZEŃSTWA	S. 44
2. DANE TECHNICZNE	S. 47
3. OPIS	S. 47
4. OBSŁUGA	S. 48
5. KONSERWACJA I CZYSZCZENIE	S. 49
6. ROZWIĄZYWANIE PROBLEMÓW	S. 50
7. GWARANCJA ORAZ OGRANICZENIE ODPOWIEDZIALNOŚCI	S. 51

PL

## 1. INFORMACJE NA TEMAT BEZPIECZEŃSTWA

Przed rozpoczęciem korzystania z urządzenia uważnie przeczytaj poniższe instrukcje oraz zachowaj je na przyszłość.

1. Przed podłączeniem urządzenia do źródła zasilania upewnij się, że miejscowe napięcie odpowiada napięciu określone na tabliczce znamionowej znajdującej się na urządzeniu. Urządzenie można podłączyć wyłącznie do gniazda zasilającego z uziemieniem.
2. Aby uniknąć zagrożenia w przypadku uszkodzenia przewodu zasilającego, musi zostać on wymieniony przez producenta, serwisanta lub osobę posiadającą podobne kwalifikacje.
3. Z niniejszego urządzenia mogą korzystać dzieci od lat 8 oraz osoby o ograniczonych zdolnościach fizycznych, sensorycznych i umysłowych lub nieposiadające doświadczenia i wiedzy, jeśli pozostają pod nadzorem lub zostały poinstruowane odnośnie do korzystania z urządzenia w bezpieczny sposób i rozumieją związane z tym zagrożenia. Dzieci nie powinny bawić się urządzeniem. Czyszczenie i konserwacja przeprowadzane przez użytkownika nie powinny być dokonywane przez dzieci, chyba że mają ukończone przynajmniej 8 lat i są nadzorowane. Urządzenie oraz jego kabel zasilania powinny znajdować się poza zasięgiem dzieci poniżej 8. roku życia.
4.  Ten znak oznacza, że na terenie UE produkt nie powinien być wyrzucany z odpadami pochodzącymi z gospodarstwa domowego. Aby uniknąć skażenia środowiska i zagrożenia zdrowia ludzi wynikającego z niekontrolowanej utylizacji odpadów, należy poddać produkt recyklingowi, który umożliwia

odzyskanie części surowców. Aby poprawnie zutilizować zużyte urządzenie, należy skorzystać z systemów zwrotu i odbioru lub skontaktować się z punktem sprzedaży, w którym produkt został nabyty. Pozwoli to na zapewnienie bezpiecznego dla środowiska recyklingu urządzenia.

5. Należy upewnić się, że przebywające w pobliżu dzieci nie bawią się urządzeniem.
6. Podczas korzystania z tego oraz innych urządzeń w obecności dzieci należy uważnie nadzorować dzieci.
7. Nie dotykaj gorących powierzchni. Zawsze korzystaj z uchwytów i pokręteł. Podczas pracy urządzenia powierzchnie się nagrzewają.
8. Nie zanurzaj elementów elektrycznych w wodzie ani żadnych innych płynach. Nie narażaj urządzenia na bieżącą wodę.
9. Nie pozwól, by przewód zasilający zwiisał z krawędzi stołu lub blatu lub by dotykał gorącej powierzchni.
10. Nie korzystaj z urządzenia, jeśli przewód lub wtyczka są uszkodzone. Nie korzystaj, jeśli jest ono uszkodzone lub w jakikolwiek sposób wadliwe. Zwróć urządzenie do najbliższego punktu napraw do sprawdzenia, naprawy lub regulacji.
11. Korzystanie z akcesoriów niezalecanych przez producenta może doprowadzić do obrażeń ciała.
12. Nie korzystaj ponad ani w pobliżu kuchenki gazowej bądź elektrycznej.
13. Odłącz urządzenie, jeśli nie będzie używane przez długi czas oraz przed czyszczeniem. Przed montażem, demontażem oraz czyszczeniem poczekaj, aż urządzenie ostygnie.
14. Odłącz urządzenie, ustaw minutnik na „0”, a następnie wyciągnij wtyczkę. Nigdy nie ciągnij za przewód. Odłączaj, pociągając za wtyczkę.
15. Zachowaj nadzwyczajną ostrożność podczas przenoszenia tacki ociekowej zawierającej gorący olej lub jakikolwiek inny gorący płyn.
16. Nie zakrywaj żadnej części kuchenki folią aluminiową. Może to doprowadzić do przegrzania.
17. Zachowaj nadzwyczajną ostrożność podczas wyjmowania tacki lub rusztu bądź podczas usuwania gorącego oleju lub innego gorącego płynu.

18. Podczas czyszczenia wnętrza kuchenki nie korzystaj z metalowych zmywaków. Kawałki zmywaka mogą się odwinąć i dotknąć elementów elektrycznych. Może to spowodować porażenie elektryczne.
19. Jeśli kuchenka zostanie przykryta lub podczas pracy wejdzie w kontakt z materiałami łatwopalnymi (jak zasłony, firanki, prześcieradła lub tkaniny, ściany itp.), może ona stanowić zagrożenie pożarowe. Nie przechowuj niczego ponad urządzeniem podczas jego pracy.
20. Zalecamy zwracanie szczególnej uwagi na rodzaj używanych pojemników do gotowania: bezpiecznych, najlepiej metalowych lub szklanych przeznaczonych do piekarników.
21. Nie pozwól, by żaden przedmiot dotykał górnego lub dolnego elementu kuchenki.
22. Nie umieszczaj w kuchence żadnego z następujących przedmiotów: karton, plastik, papier ani tym podobne materiały.
23. Nie przechowuj w wyłączonej kuchence niczego poza zalecanymi akcesoriami.
24. Podczas umieszczania lub wyjmowania czegokolwiek z gorącej kuchenki zawsze pamiętaj o rękawicach kuchennych.
25. To urządzenie jest wyposażone w drzwiczki z bezpiecznego szkła hartowanego. Szkło to jest mocniejsze niż zwykle oraz bardziej odporne na stłuczenie. Mimo to szkło hartowane może pęknąć po bokach. Unikaj zadrapań na powierzchni drzwi lub odprysków po bokach.
26. Gdy minutnik jest w pozycji „0”, urządzenie jest wyłączone.
27. Nie należy używać na zewnątrz.
28. Niniejsze urządzenie jest przeznaczone do użycia w gospodarstwach domowych i podobnych miejscach jak:
  - pomieszczenia kuchenne dla personelu w sklepach, biurach i innych miejscach pracy;
  - gospodarstwa rolne;
  - przez gości hotelowych, motelowych i innych rodzajów zakwaterowania;
  - pensjonatach i tym podobnych.
29. Nie używaj tego urządzenia do celów innych niż do których jest przeznaczone.

30. Tył urządzenia powinien być skierowany do ściany.
31. Urządzenia nie należy podłączać do zasilania obsługiwane przez zdalne sterowanie lub czasowy wyłącznik prądu.
32. Nie używaj urządzenia w łóżku ani podobnych miejscach.
33. Nie używaj ściernych produktów czyszczących do czyszczenia szklanych drzwi piekarnika w celu uniknięcia porysowania powierzchni. Mogłoby to doprowadzić do pęknięcia szkła.
34. Nie czyścić urządzenia za pomocą pary.
35. Ostrożnie: Urządzenia nie należy przestawiać podczas pracy.
36. Urządzenia nie można wbudowywać w ścianę. Umieść piekarnik na stabilnej powierzchni roboczej lub meblu, który jest odporny na temperaturę przynajmniej 230°C.
37. Nie używaj urządzenia pod wiszącą szafką, półką lub w pobliżu materiałów łatwopalnych jak zasłony, firanki itp.
38. Umieść piekarnik na stabilnej powierzchni roboczej. Podczas ustawiania piekarnika pozostaw 15 cm wolnej przestrzeni z każdej strony poza tyłem, gdzie konieczne jest 30 cm lub więcej.
39. Więcej informacji na temat czyszczenia powierzchni, które mają kontakt z żywnością, można znaleźć w poniższej sekcji „Konserwacja i czyszczenie”.

## 2. DANE TECHNICZNE

Napięcie znamionowe	220–240 V, 50/60 Hz
Pobór mocy piekarnika	1400 W
Klasa ochrony	I
Pojemność piekarnika	23 l
Wymiary zewnętrzne (wys. x szer. x gł.)	272 x 500 x 307 mm
Masa netto	7,3 kg

## 3. OPIS

- |                            |                                     |                     |
|----------------------------|-------------------------------------|---------------------|
| 1. Uchwyt drzwi piekarnika | 4. Pokrętko wyboru metody opiekania | 7. Tacka na żywność |
| 2. Szklane drzwi           | 5. Pokrętko minutnika               | 8. Ruszt metalowy   |
| 3. Pokrętko temperatury    | 6. Wskaźnik zasilania               | 9. Uchwyt tacki     |

## 4. OBSŁUGA

### 4.1 Przed pierwszym użyciem

#### 1. Rozpakowanie i czyszczenie

Sprawdź, czy opakowanie zawiera wszystkie elementy oraz czy brak uszkodzeń. Jeśli zostały wykryte uszkodzenia lub czegoś brakuje, należy skontaktować się z naszym serwisem posprzedażowym. Przed użyciem wyczyść piekarnik wilgotną ściereczką, po czym wytrzyj do sucha.

#### 2. Umieszczenie

- Ustawić kuchenkę na stabilnej, płaskiej powierzchni. Upewnij się, że dookoła piekarnika pozostawiono wystarczającą wolną przestrzeń, zapewniającą odpowiednią wentylację. Upewnij się, że nic nie blokuje otworów wentylacyjnych.
- **OSTRZEŻENIE:** kuchenka nie może być ustawiona na płycie grzewczej lub innym urządzeniu wytwarzającym ciepło. Spowoduje to uszkodzenie urządzenia, które nie jest objęte gwarancją.
- Nie umieszczaj piekarnika na otwartej przestrzeni ani w środowisku narażonym na wysoką wilgotność lub nadmierne gorąco. Nie umieszczaj na piekarniku żadnych przedmiotów.

#### 3. Włączenie piekarnika przed pierwszym użyciem

- W wyniku procesu produkcyjnego wydzielający się podczas pierwszego użycia zapach spalenizny jest zjawiskiem normalnym.
- Aby pozbyć się zapachu spalenizny, włącz piekarnik z temperaturą ustawioną na maksymalnym poziomie na około 15 minut, Upewnij się, że piekarnik jest pusty, a drzwi otwarte.

### 4.2 Korzystanie z piekarnika

#### OSTRZEŻENIE:

- Podczas korzystania z urządzenia w obecności dzieci należy uważnie je nadzorować.
- Aby zapobiec wszelkim zagrożeniom obrażeń ciała lub oparzeń, nie dotykaj gorących powierzchni podczas pracy urządzenia lub bezpośrednio po jej zakończeniu. Zawsze używaj rękawic kuchennych.
- Zawsze zachowaj wyjątkową ostrożność podczas wyjmowania z gorącego piekarnika tacki na żywność, metalowego rusztu oraz gorących pojemników. Podczas wyjmowania gorących przedmiotów z piekarnika zawsze korzystaj z uchwytu tacki lub rękawic kuchennych.

1. Upewnij się, że pokrętko minutnika (5) znajduje się w pozycji „0”. Następnie podłącz urządzenie do gniazda.
2. Przed włożeniem żywności podgrzej piekarnik, by osiągnąć najlepszą wydajność gotowania.
3. Otwórz drzwi i wóź jedzenie, korzystając z odpowiednich akcesoriów (7, 8). Nie nakładaj na ruszt (8) ani tackę na żywność (7) zbyt wiele jedzenia.
4. Przekręć pokrętko temperatury (3), by ustawić temperaturę między 100°C a 230°C.
5. Przekręć pokrętko wyboru metody opiekania (4), by wybrać jedną z poniższych opcji:  
 lub 
  - : Włącz opiekanie górne piekarnika.
  - : Włącz opiekanie dolne piekarnika.
  - : Włącz opiekanie górne i dolne piekarnika.
  - : Wyłącz opiekanie górne i dolne piekarnika.



6. Ustaw pokrętko minutnika (5) z „0” na żądany czas gotowania. Włączy się wskaźnik mocy (6). Piekarnik rozpocznie pracę. Czas gotowania można ustawić na maksymalnie 60 minut. Jeśli wymagany czas jest krótszy niż pięć minut, ustaw pokrętko na „10” minut, a następnie z powrotem na żadaną pozycję. Aby zatrzymać gotowanie w każdej chwili podczas pracy urządzenia, po prostu ustaw pokrętko w pozycji „0”.
7. Gdy upłynie ustawiony czas, piekarnik automatycznie się wyłączy oraz rozlegnie się dźwięk brzęczyka.
8. Po zakończeniu ustaw pokrętko temperatury w pozycji **MIN**, a pokrętko wyboru metody opiekania w pozycji .
9. Wyjmij ugotowaną żywność z piekarnika. Pamiętaj o rękawicach kuchennych.
10. Odłącz piekarnik od zasilania. Przed rozpoczęciem czyszczenia poczekaj na ostygnięcie piekarnika. Upewnij się, że jest on poza zasięgiem dzieci.

#### **UWAGA:**

- Jeśli pokrętko temperatury (3) znajduje się w pozycji **MIN** lub pokrętko wyboru metody opiekania (4) w pozycji , to po włączeniu minutnika piekarnik nie rozpocznie nagrzewania.

### **4.3 Wskazówki dotyczące gotowania**

- Do gotowania soczystego, tłustego jedzenia używaj tacki na żywność, by zapobiec kapaniu płynów do piekarnika. Można także owinąć jedzenie w folię aluminiową, by zapobiec pryskaniu płynów.
- Przed umieszczeniem żywności na tacce posmaruj ją warstwą jadalnego oleju, by zapobiec przywarciu się jedzenia do tacki.
- Podczas gotowania regularnie sprawdzaj stan ugotowania jedzenia. Można zmienić czas gotowania zgodnie z indywidualnym upodobaniem.
- Tacka na żywność może być umieszczona w piekarniku w trzech miejscach na różnej wysokości. Aby przypiec górną warstwę jedzenia, umieść tackę na żywność na górze lub pośrodku. Aby upiec kurczaka, umieść tackę na żywność na samym dole.
- Jeśli powierzchnia gotowanego jedzenia jest zbyt przypieczona, przełóż tackę na żywność niżej. Jeśli spód gotowanej żywności jest zbyt przypieczony, przełóż tackę na żywność wyżej.
- W tym piekarniku można z powodzeniem piec produkty na śniadanie (chleb, ciasto, ciasto na parze), a także obiadowe (pieczona wieprzowina, żeberka, ryba, kurczak, gęś, kaczką, orzeszki ziemne itp.) i uzyskać doskonały kolor, smak i aromat. Podczas gotowanie większych kawałków jedzenia przekładaj je na tacce, by umożliwić równomierne opiekanie.

## **5. KONSERWACJA I CZYSZCZENIE**

### **OSTRZEŻENIE:**

- Przed czyszczeniem oraz konserwacją piekarnika zawsze wyłączaj go oraz odłączaj od zasilania. Zawsze poczekaj na jego całkowite ostygnięcie.
  - Podczas czyszczenia lub użytkowania nigdy nie zanurzaj elementów elektrycznych piekarnika w wodzie ani żadnym innym płynie.
1. Do czyszczenia wnętrza, obudowy oraz drzwi używaj wilgotnej ściereczki.
  2. Ściany można czyścić wilgotną gąbką lub ściereczką bądź nylonowym zmywakiem wraz z niewielką ilością łagodnego detergentu, jeśli zajdzie taka potrzeba.
  3. Nie używaj zmywaków z wełny stalowej ani ściernych środków czyszczących. Nie podrap ścian metalowymi przedmiotami.

4. Wszystkie akcesoria muszą być myte w gorącej, namydlonej wodzie lub w zmywarce do naczyń.
5. Nie używaj ściernych produktów czyszczących, gdyż może to zniszczyć wykończenie obudowy.
6. Nie używaj ściernych produktów czyszczących ani zmywaków z wełny stalowej do czyszczenia tacki ociekowej, gdyż może to uszkodzić porcelanową emalię.
7. Przed podłączeniem i używaniem piekarnika poczekaj, aż wszystkie elementy i powierzchnie dokładnie wyschną.

## 6. ROZWIĄZYWANIE PROBLEMÓW

Problem	Rozwiązanie
Podczas pracy piekarnika może wydzielać się łagodny zapach lub dym.	<ul style="list-style-type: none"> <li>• Wydzielający się podczas pierwszego uruchomienia piekarnika zapach jest zjawiskiem normalnym. Aby usunąć zapach, włącz piekarnik na 15 minut na maksymalny poziom temperatury. Pomoże to w pozbyciu się wszelkich pozostałości po pakowaniu.</li> <li>• Wewnątrz piekarnika, na ruszcie lub tacce znajdują się pozostałości żywności. Wyczyść piekarnik i akcesoria.</li> <li>• Nadmierna ilość tłuszczu. Przed użyciem usuń nadmierną ilość tłuszczu.</li> <li>• Żywność jak czosnek czy cebula mogą pozostawić w piekarniku zapach. Na jakiś czas otwórz drzwi piekarnika, by go przewietrzyć.</li> </ul>
Piekarnik nagle się wyłącza i wydobywa się z niego dym i zapach.	<ul style="list-style-type: none"> <li>• Jest to usterka. Natychmiast odłącz piekarnik od zasilania i zasięgnij porady wykwalifikowanego specjalisty.</li> </ul>
Tacka na żywność i ruszt nie mogą być płynnie wsunięte do piekarnika.	<ul style="list-style-type: none"> <li>• Na ścianie piekarnika obecne są pozostałości po jedzeniu. Wyczyść ścianę piekarnika.</li> </ul>
Stopień przypieczenia ugotowanego jedzenia nie jest idealny lub jedzenie nie jest równomiernie upieczone.	<ul style="list-style-type: none"> <li>• Ustawiona została nieodpowiednia temperatura. Dostosuj temperaturę zgodnie z instrukcjami gotowania na opakowaniu jedzenia.</li> <li>• Tacka na żywność lub ruszt nie zostały prawidłowo włożone. Popraw umieszczenie tacki lub rusztu w piekarniku.</li> </ul>
Na szklanych drzwiach gromadzi się para.	<ul style="list-style-type: none"> <li>• Jest to zjawisko normalne w przypadku gotowania zamrożonego jedzenia. Para po jakimś czasie zniknie.</li> <li>• Objaśnienia można znaleźć w instrukcjach gotowania na opakowaniu jedzenia.</li> </ul>

## 7. GWARANCJA ORAZ OGRANICZENIE ODPOWIEDZIALNOŚCI

Produkt jest objęty gwarancją, której okres wynosi 24 miesiące (w zależności od obowiązujących przepisów miejscowych), począwszy od daty zakupu. Gwarancja obejmuje wszelkiego rodzaju wady fabryczne lub materiałowe.

Niniejsza gwarancja nie obowiązuje w przypadku uszkodzeń wynikających z nieprawidłowej instalacji, niewłaściwego użytkowania lub normalnego zużycia produktu. W ujęciu bardziej szczegółowym gwarancja nie obowiązuje w przypadku:

- uszkodzeń lub problemów spowodowanych niewłaściwym użytkowaniem, wypadkiem, przeprowadzeniem jakichkolwiek przeróbek urządzenia lub podłączeniem go do zasilania elektrycznego o nieprawidłowych parametrach natężenia lub napięcia;
- przeprowadzenia modyfikacji urządzeń, których plomba gwarancyjna lub numer seryjny zostały uszkodzone, naruszone, usunięte lub uległy oksydacji;
- w odniesieniu do baterii przeznaczonych do wymiany i akcesoriów, okres gwarancji wynosi 6 miesięcy;
- uszkodzeń baterii, spowodowanych zbyt długim ładowaniem lub nieprzestrzeganiem wskazówek bezpieczeństwa zamieszczonych w instrukcji obsługi;
- uszkodzeń o charakterze estetycznym, takich jak zarysowania, wybrzuszenia lub podobne uszkodzenia;
- uszkodzeń spowodowanych działaniami osób nieuprawnionych;
- uszkodzeń spowodowanych normalnym zużyciem lub starzeniem się produktu;
- aktualizacji oprogramowania związanych z modyfikacją parametrów sieci;
- awarii produktu spowodowanych użyciem oprogramowania innych producentów w celu zmodyfikowania, adaptacji lub modyfikacji istniejącego oprogramowania;
- awarii produktu spowodowanych jego użyciem bez akcesoriów zatwierdzonych przez producenta;
- produktów, które uległy działaniu oksydacji.

W żadnym wypadku producent nie ponosi odpowiedzialności za utratę danych przechowywanych na dysku. Analogicznie, producent nie ponosi żadnej odpowiedzialności za sprawdzenie, czy ze zwracanych produktów zostały wyjęte karty SIM/SD.

W produktach naprawionych lub wymienionych mogą znajdować się komponenty oraz wyposażenie nowe i/lub wykorzystywane ponownie.

### Warunki korzystania:

W celu skorzystania z praw gwarancyjnych należy odnieść produkt w oryginalnym opakowaniu do miejsca sprzedaży wraz z dowodem zakupu (paragon kasowy, faktura itp.) produktu oraz dostarczanych akcesoriów.

Należy również dysponować takimi informacjami, jak data zakupu, model i numer seryjny lub numer IMEI (informacje te znajdują się najczęściej na produkcie, jego opakowaniu lub dokumencie stanowiącym dowód zakupu).

Należy bezwzględnie dostarczyć produkt ze wszystkimi akcesoriami niezbędnymi do jego prawidłowego funkcjonowania (zasilacz, adapter itd.).

Jeśli reklamacja jest objęta gwarancją, w zależności od obowiązujących przepisów miejscowych serwis naprawczy może:

- przeprowadzić naprawę lub wymienić uszkodzone części;
- zamienić zwracany produkt na inny o co najmniej takich samych funkcjach i równoważnych parametrach wydajnościowych;
- zwrócić cenę zakupu produktu, określoną w dokumencie stanowiącym dowód zakupu.

Zastosowanie któregośkolwiek z określonych powyżej 3 rozwiązań nie pociąga za sobą przedłużenia lub odnowienia okresu gwarancyjnego.