

Qilive



Dishwasher Q.6317

- FR** Lave-vaisselle
- ES** Lavavajillas
- PT** Máquina de lavar loiça
- PL** Zmywarka
- HU** Mosogatógép
- RO** Mașină de spălat vase
- RU** Посудомоечная машина
- UA** Посудомийна машина

EN	User manual	P. 4
FR	Manuel d'utilisation	P. 30
ES	Manual de instrucciones	P. 59
PT	Manual de utilização	P. 87
PL	Instrukcja obsługi	S. 115
HU	Használati utasítás	143. o.
RO	Manual de instrucțiuni	P. 169
RU	Руководство пользователя	C. 197
UA	Довідник користувача	C. 227

EN

FR

ES

PT

PL

HU

RO

RU

UA

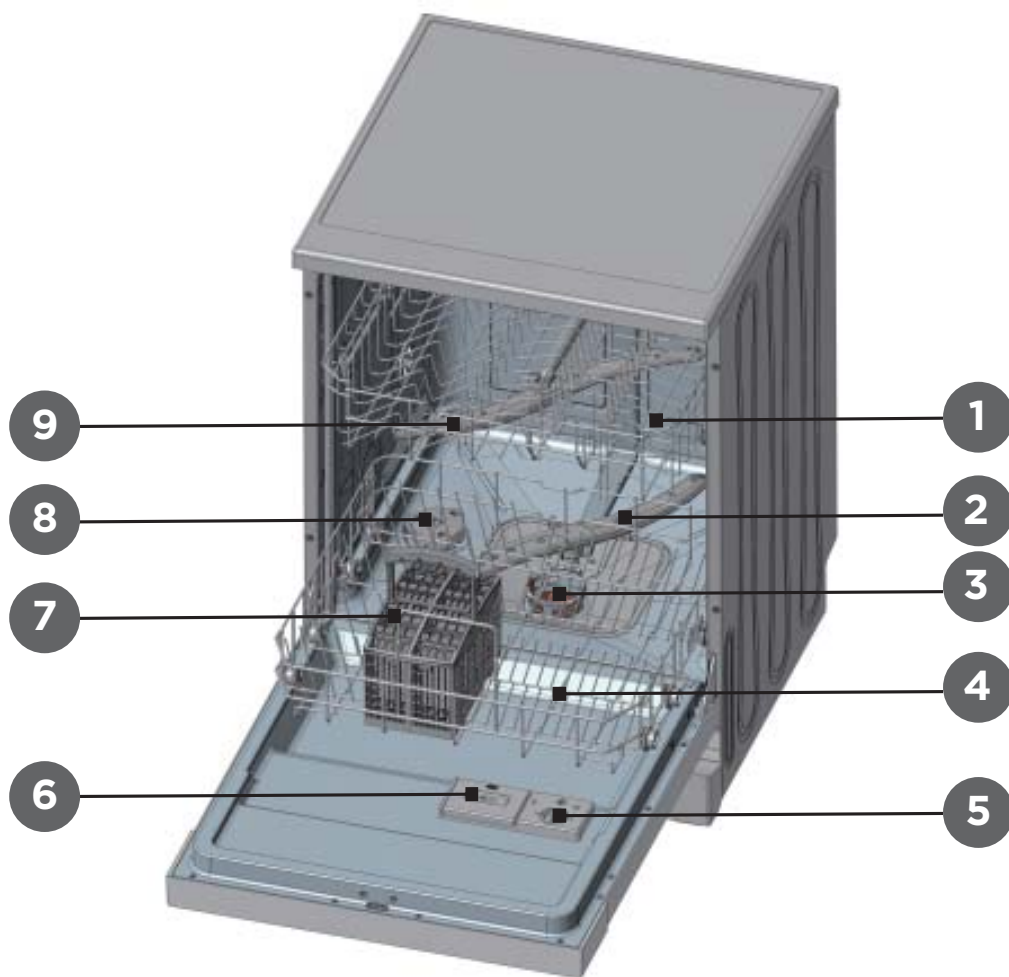

CONTENT OVERVIEW:

1. SAFETY INSTRUCTIONS	P. 4
2. TECHNICAL SPECIFICATIONS	P. 6
3. PRODUCT DESCRIPTION	P. 6
4. CONTROL PANEL	P. 7
5. INSTALLATION INSTRUCTIONS	P. 8
6. BEFORE FIRST USE	P. 10
7. LOAD THE DISHWASHER BASKETS	P. 15
8. START A WASHING PROGRAM	P. 19
9. MAINTENANCE AND CLEANING	P. 21
10. TROUBLESHOOTING	P. 23
11. GUARANTEES	P. 29

1. SAFETY INSTRUCTIONS

Before using this product, carefully read these instructions and keep the user manual for future reference.



WARNING! HYDROGEN GAS IS EXPLOSIVE

Under certain conditions, Hydrogen gas may be produced in a hot-water system that has not been used for two weeks or more.

HYDROGEN GAS IS EXPLOSIVE. If the hot-water system has not been used for such a period, before using the dishwasher turn on all hot-water faucets and let the water flow from each for several minutes. This will release some accumulated hydrogen gas. As the gas is flammable, do not smoke or use an open flame this time.

1. Installation and repair can only be carried out by a qualified technician.
2. This appliance is intended to be used in household and similar applications such as:
 - staff kitchen areas in shops, offices and other working environments;
 - farm houses;
 - by clients in hotels, motels and other residential type environments;
 - bed and breakfast type environments.
3. This appliance can be used by children aged from 8 years and above and persons with reduced physical, sensory or mental capabilities or lack of experience and knowledge if they have been given supervision or instruction concerning use of the appliance in a safe way and understand the hazards involved. Children shall not play with the appliance. Cleaning and user maintenance shall not be made by children without supervision. (For EN60335-1)
4. This appliance is not intended for use by persons (including children) with reduced physical, sensory or mental capabilities, or lack of experience and knowledge, unless they have been given supervision or instruction concerning use of the appliance by a person responsible for their safety. (For IEC60335-1)
5. Packaging material could be dangerous for children!
6. Children should be supervised to ensure that they do not play with the appliance.
7. This appliance is for indoor use only.

8. To protect against the risk of electrical shock, do not immerse the unit, cord or plug in water or other liquid.
9. Unplug the appliance before cleaning and maintenance of it. Use a soft cloth moistened with mild soap, and then use a dry cloth to wipe it again.
10. If the supply cord is damaged, it must be replaced by the manufacturer, its service agent or similarly qualified persons in order to avoid a hazard.
11. Do not abuse, sit on, or stand on the door or dish rack of the dishwasher.
12. Do not operate your dishwasher unless all enclosure panels are properly in place.
13. Open the door very carefully if the dishwasher is operating, there is a risk of water squirting out.
14. Do not place any heavy objects on or stand on the door when it is open. The appliance could tip forward.
15. When loading items to be washed:
 - Locate sharp items so that they are not likely to damage the door seal;
 - **WARNING:** Knives and other utensils with sharp points must be loaded in the basket with their points facing down or placed in a horizontal position.
16. Some dishwasher detergents are strongly alkaline. They can be extremely dangerous if swallowed. Avoid contact with the skin and eyes and keep children away from the dishwasher when the door is open.
17. Check that there are no detergent residues after completion of the wash cycle.
18. Do not wash plastic items unless they are marked “dishwasher safe” or the equivalent. For plastic items not so marked, check the manufacturer’s recommendations.
19. Use only detergent and rinse agents recommended for use in an automatic dishwasher.
20. Never use soap, laundry detergent, or hand washing detergent in your dishwasher.
21. The door should not be left in the open position since this could present a tripping hazard.
22. During installation, the power supply must not be excessively or dangerously bent or flattened.
23. Do not tamper with controls.
24. It shall allow disconnection of the appliance from the supply after installation. The disconnection may be achieved by having the plug accessible or by incorporating a switch in the fixed wiring in accordance with the wiring rules.
25. The new hose-sets supplied with the appliance are to be used and that old hose-sets should not be reused.
26. The ventilation openings must not be obstructed by a carpet.
27. For details about how to load the dishwasher, please refer to chapter 7.
28. The maximum number of place settings to be washed is 12.
29. The maximum permissible inlet water pressure is 1MPa.
30. The minimum permissible inlet water pressure is 0.04MPa.

1.1. EARTHING INSTRUCTIONS

1. This appliance must be earthed. In the event of a malfunction or breakdown, earthing will reduce the risk of an electric shock by providing a path of least resistance of electric current. This appliance is equipped with an earthing conductor plug.
2. The plug must be plugged into an appropriate outlet that is installed and earthed in accordance with all local codes and ordinances.
3. Improper connection of the equipment-earthing conductor can result in the risk of an electric shock.
4. Check with a qualified electrician or service representative if you are in doubt whether the appliance is properly grounded.
5. Do not modify the plug provided with the appliance if it does not fit the outlet.
6. Have a proper outlet installed by a qualified electrician.

1.2. DISPOSAL

1. For disposing of package and the appliance please go to a recycling center. Therefore cut off the power supply cable and make the door closing device unusable.
2. Cardboard packaging is manufactured from recycled paper and should be disposed in the waste paper collection for recycling.
3.  The marking of this device (symbol of a crossed-out dustbin) complies with European Directive 2012/19/EU relating to “used electrical and electronic equipment”. This marking means that this equipment, at the end of its useful life, cannot be disposed of with other household waste. The user is required to deliver it to operators who collect used electrical and electronic equipment. Collection operators, including local collection points, shops and local authorities, create an appropriate system for collecting equipment. Appropriate collection of used electrical and electronic equipment helps avoid harmful impacts on human health and the environment, resulting from the presence of hazardous components, as well as from improper storage and treatment of this equipment.

2. TECHNICAL SPECIFICATIONS

Power supply	220 - 240 V~, 50 Hz
Rated power	1850 W
Water pressure	0.04-1.00 MPa
Capacity	11.0 L
IP rating	IPX2
Dimensions (W x H x D)	600 x 850 x 600 mm
Net weight	39.5 kg

3. PRODUCT DESCRIPTION

- | | |
|------------------------|------------------------|
| 1. Upper Basket | 6. Detergent Dispenser |
| 2. Lower Spray Arm | 7. Cutlery Basket |
| 3. Filters | 8. Water Softener |
| 4. Lower Basket | 9. Upper Spray Arm |
| 5. Rinse Aid Reservoir | |

4. CONTROL PANEL

EN



	Part name	Description
1	Program indicators	When you select a washing programme, the corresponding light will display.
2	Half Load indicator	Lights up when the Half Load additional function is selected.
3	Digital display	To display the remaining time of a wash cycle, error codes and delay time.
4	Rinse aid refill indicator	Lights up when dispenser needs to be refilled.
5	Salt refill indicator	Lights up when the softener needs to be refilled.
6	Dry+ indicator	Lights up when the Dry+ additional function is selected.
7	Start/Pause button	The appliance will start or pause the selected washing cycle.
8	Delay button/Child lock button	The START DELAY will allow you to delay the start time of any cycle automatically up to 24 hours. The "child lock" feature will be available when you press the button for 3 seconds, and "LO" flashes 6 times on digital display.
9	Half Load/Dry+ button	Press to choose the additional function Half Load, Dry+, Half Load and Dry+. The corresponding light will be lit.
10	Program button	Press this button to select a washing programme. The corresponding program light will be lit.
11	Power switch	Turn the dishwasher on/off.

5. INSTALLATION INSTRUCTIONS

⚠ WARNING



Electrical Shock Hazard!

Disconnect electrical power before installing dishwasher.
Failure to do so could result in death or electrical shock.

⚠ Attention

The installation of the pipes and electrical equipment should be done by professionals.

⚠ Keep this instruction manual in a safe place for future reference. If the appliance is sold, given away or moved, please ensure the manual is kept with the machine, so that the new owner may benefit from the advice contained within it.

⚠ Please read this instruction manual carefully: it contains important information regarding the safe installation, use and maintenance of the appliance.

⚠ If the appliance must be moved at any time, keep it in an upright position; if absolutely necessary, it may be tilted onto its back.

5.1. POSITIONING AND LEVELING

1. Remove the appliance from all packaging and check that it has not been damaged during transportation. If it has been damaged, contact the retailer and do not proceed and further with the installation process.
2. Check the dishwasher by placing it so that its sides or back panel are in contact with the adjacent cabinets or even with the wall. This appliance can also be recessed under a single worktop (see the Assembly instruction sheet).
3. Position the dishwasher on a level and sturdy floor. If the floor is uneven, the front feet of the appliance may be adjusted until it reaches a horizontal position (the angle of inclination must not exceed 2 degrees). If the appliance is levelled correctly, it will be more stable and much less likely to move or cause vibrations and noise while it is operation.

Positioning the appliance

Position the appliance in the desired location. The back should rest against the wall behind it, and the sides, along the adjacent cabinets or wall. The dishwasher is equipped with water supply and drain hoses that can be positioned to the right or the left to facilitate proper installation.

Leveling the appliance

Once the appliance is positioned, adjust the feet (screwing them in or out) to adjust the height of the dishwasher, making it level. In any case, the appliance should not be inclined more than 2°.

Note: The maximum adjustment height of the feet is 20 mm.

5.2. CONNECTION TO WATER SUPPLY

⚠ Connection to the water and electricity supplies should only be performed by a qualified technician.

⚠ The dishwasher should not stand on top of the water hoses or the electricity supply cable.

⚠ The appliance must be connected to the water supply network using new piping. Do not use old piping.

Connecting the water inlet hose

Connect the cold water supply hose to a threaded 3/4(inch) connector and make sure that it is fastened tightly in place. If the water pipes are new or have not been used for an extended period of time, let the water run to make sure that the water is clear and free of impurities. If this precaution is not taken, there is a risk that the water inlet can get blocked and the appliance could be damaged.

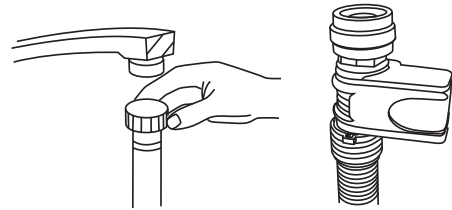

Connecting the water outlet hose

Fit the drainage hose of your machine to the drainage pipe without bending. If the length of the hose is not sufficient, apply to the authorized service for an extension made from the same material as the original. Remember that the length of the hose should not exceed 4 m even when with an extension. If the drainage hose is longer than 4 m, the dishes will not be cleaned properly. Secure your hose firmly to the drainage pipe to avoid it coming off during the washing process.

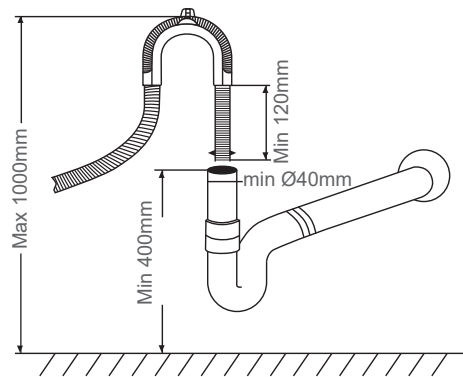

How to drain excess water from hoses

If the sink is 1000mm higher from the floor, the excess water in hoses cannot be drained directly into the sink. It will be necessary to drain excess water from hoses into a bowl or a suitable container that is held outside and lower than the sink.

Water outlet

Connect the water drain hose. The drain hose must be correctly fitted to avoid water leaks. Ensure that the water inlet hose is not kinked or squashed.

Extension hose

If you need a drain hose extension, make sure to use a similar drain hose. It must be no longer than 4 metres; otherwise the cleaning effect of the dishwasher could be reduced.

Syphon connection

The waste connection must be at a height of between 50cm (minimum) and 100cm (maximum) from the bottom of the dishwasher. The water drain hose should be fixed by a hose clip.

5.3. ELECTRICAL CONNECTION

Information about the electrical connection can be found on the data plate located on the inside of the door. This specification must match the electricity supply.

The dishwasher must be connected to an earthed socket.

The electric wall socket must be placed outside of the installation area to be easily accessible after installing the dishwasher. Do not use an extension cord!

⚠ WARNING

Electrical cable replacements as well as repairs and maintenance relating to safety or performance must be carried out by the manufacturer's service centre or someone similarly professionally qualified.

⚠ Ensure that proper earthing exists before use.

5.4. START OF DISHWASHER

The followings should be checked before starting the dishwasher:

1. Whether the dishwasher is level and fixed
2. Whether the inlet valve is opened
3. Whether there is leakage at the connections of the conducts
4. Whether the wires are tightly connected
5. Whether the power is switched on
6. Whether the inlet and drain hoses are knotted
7. All packing materials and printings should be taken out from the dishwasher

⚠ Attention

After installation, please put this manual into the bags of printings. The content of this manual is very helpful to the users.

Advice regarding the first wash cycle

After the appliance has been installed, immediately before running the first wash cycle, completely fill the salt container with approximately 2 kg of salt (see "LOAD THE SALT INTO THE SOFTENER" on page 11). The water may overflow: this is normal and is not a cause for concern. It is also normal that the salt refill indicator light continues to flash for a few cycles after the salt has been loaded.

6. BEFORE FIRST USE

Before using your dishwasher for the first time:

- A. Set the water softener
- B. Pour 500ml of water into the salt container and then fill with dishwasher salt
- C. Fill the rinse aid dispenser
- D. Fill in detergent

6.1. SET THE WATER SOFTENER

The water softener is designed to remove minerals and salts from the water, which would have a detrimental or adverse effect on the operation of the appliance. The higher the content of these minerals and salts, the harder the water is. The softener should be adjusted according to the hardness of the water in your area. Your local Water Authority can advise you on the hardness of the water in your area.

Setting

The amount of salt dispensed can be set from H0 to H7. Salt is not required at the set value H0.

1. Find out about the hardness value of your tap water. Your local Water Authority will help you with this. Recommended set value can be found in the "Water Hardness Table".
2. Close the door.
3. Switch on the appliance using the **Power** button.
4. Hold down **Delay** button and then press **Program** button for 5 seconds. The buzzer rings one time and "H.." flashes on the digital display. (factory setting is H4)
5. To change the setting, press **Delay** button.
Each time the button is pressed, the set value increases by one level; when the value of H7 has been reached, the display jumps back to H0(off).
6. Press **Program** button. The chosen setting has now been stored.

Note: Every cycle with a regeneration operation consumes additional 2.0 litres of water, the energy consumption increases by 0.001 kWh.

Water Hardness Table

Water hardness		Mmol/l	Set value on the machine	Regeneration occurs every x programme sequence
Clark	Range			
0-8	soft	0-1.1	H0	off
9-10	soft	1.2-1.4	H1	13
11-12	medium	1.5-1.8	H2	9
13-15	medium	1.9-2.1	H3	7
16-20	medium	2.2-2.9	H4	5
21-26	hard	3.0-3.7	H5	4
27-38	hard	3.8-5.4	H6	2
39-62	hard	5.5-8.9	H7	1

6.2. LOAD THE SALT INTO THE SOFTENER

Note: If your model has no water softener, you may skip this section.

Water softener

The hardness of the water varies from place to place. If hard water is used in the dishwasher, deposits will form on the dishes and utensils.

The appliance is equipped with a special softener that uses salts specifically designed to eliminate lime and minerals from the water.

The salt container is located beneath the lower basket and should be filled as explained in this section.

⚠ WARNING

- **Only use salt specifically designed for dishwashers use!**
Every other type of salt not specifically designed for dishwasher use, especially table salt, will damage the water softener. In case of damages caused by the use of unsuitable salt the manufacturer does not give any warranty nor is liable for any damages caused.
- **Only fill with salt just before running a cycle.**
This will prevent any grains of salt or salty water, which may have been spilled, remaining on the bottom of the machine for any period of time, which may cause corrosion.

Follow the steps below to add dishwasher salt:



1. Remove the lower basket and unscrew the reservoir cap. See figure 1.
2. If you are filling the container for the first time, fill 2/3 of its volume with water (around 500ml). See figure 2.

3. Place the end of the funnel (supplied) into the hole and pour in about 2kg of salt. It is normal for a small amount of water to come out of the salt container.
4. Carefully screw the cap back.
5. Usually, the salt warning light will be off in 2-6 days after the salt container is filled with salt.

Note:

- The salt container must only be refilled when the salt warning light () in the control panel comes on. Depending on how well the salt dissolves, the salt warning light may still be on even though the salt container is filled. If there is no salt warning light in the control panel (for some models), you can estimate when to fill the salt into the softener by the cycles that the dishwasher has run.
- If salt has spilled, run a soak or quick program to remove it.

! WARNING! If salt is not added, it will cause poor cleaning effect of dishes, and will produce scale.

6.3. FILL THE RINSE AID RESERVOIR

The rinse aid is released during the final rinse to prevent water from forming droplets on your dishes, which can leave spots and streaks. It also improves drying by allowing water to run off the dishes. Your dishwasher is designed to use liquid rinse aids.

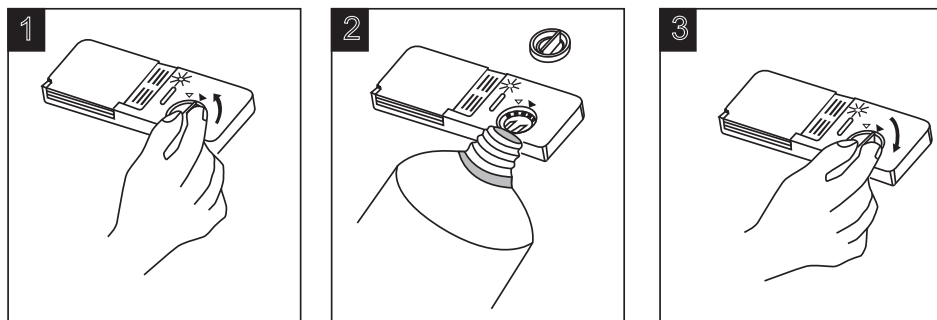
Rinse aid reservoir

The rinse aid reservoir is located inside the door next to the detergent dispenser. To fill the reservoir:

1. Open the rinse aid reservoir cap. Turn the cap to the “open” arrow (left) and lift it out.
2. Pour the rinse aid into the reservoir until the level indicator turns completely black. Be careful not to overfill. Wipe up any spilled rinse aid with a damp cloth.
3. Close the cap by aligning it with “open” arrow and turning it to the “close” arrow (right).

! WARNING

Only use branded rinse aid for dishwasher. Never fill the rinse aid dispenser with any other substances (e.g., dishwasher cleaning agent, liquid detergent). This would damage the appliance.

When to refill the rinse aid reservoir

If there is no rinse-aid warning light on the control panel, you can judge the amount of rinse aid by the color of the optical level indicator “D” located next to the cap. When the rinse aid container is full, the whole indicator will be dark. As the rinse aid diminishes, the size of the black dot on the rinse aid level indicator changes, as illustrated below. A refill is needed when the indicator shows 1/4 full.

- Full
- 3 / 4 full
- 1 / 2 full
- 1 / 4 full - Should refill to eliminate spotting
- Empty

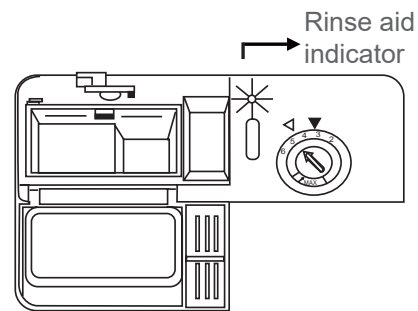

Adjust the rinse aid amount

The rinse aid reservoir has four or six settings. Always start with the reservoir set on "4". If spots and poor drying are problems, increase the amount of rinse aid dispensed by removing the reservoir lid and rotating the dial to "5". If the dishes still are not drying properly or are spotted, adjust the dial to the next higher number until your dishes are spot-free. The dose is factory set in position 5.

Note: Increase the dose if there are drops of water or lime spots on the dishes after washing. Reduce it if there are sticky whitish streaks on the dishes or a bluish film on glassware or knife blades.

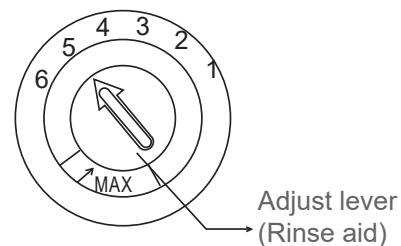

6.4. FUNCTION OF DETERGENT

The chemical ingredients that compose the detergent are necessary to remove, crush and dispense all dirt out of the dishwasher. Most of the commercial quality detergents are suitable for this purpose.

⚠ WARNING

Proper Use of Detergent

- Use only detergent specifically made for dishwashers use. Keep your detergent fresh and dry.
- Do not fill detergent into the dispenser until you are ready to start the dishwasher.



Dishwasher detergent is corrosive! Keep dishwasher detergent out of the reach of children.

Concentrated detergent

Based on their chemical composition, dishwasher can be split in two basic types:

- conventional, alkaline detergents with caustic components
- low alkaline concentrated detergents with natural enzymes

The use of "Eco" washing programme in conjunction with concentrated detergents reduces pollution and is good for your dishes; these washing programmes are specially matched to the dirt-dissolving properties of the enzymes of the concentrated detergent. For this reason "Eco" washing programme in which concentrated detergents are used can achieve the same results that can otherwise only be achieved using "intensive" programme.

Detergent tablets

Detergent tablets of different brands dissolve at different speeds. For this reason some detergent cannot dissolve and develop their full cleaning power during short programmes. Therefore use long programmes when using detergent tablets, to ensure the complete removal of detergent residuals.

6.5. FILL IN THE DETERGENT

The dispenser must be refilled before the start of each washing cycle following the instructions provided in the Wash Cycle Table. Always add the detergent just before starting dishwasher, otherwise it could get damp and will not dissolve properly.

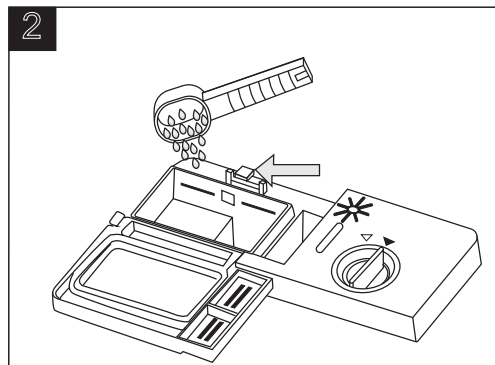
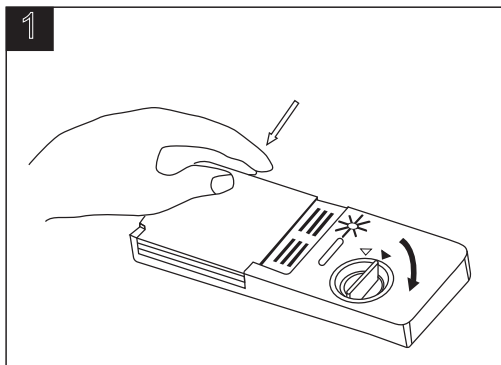

1. Press the release button as shown above. The lid will spring open.
2. Fill the detergent dispenser with detergent. The marking indicates the dosing levels, as illustrated on the right:
 - A:** The location of the detergent for the main wash cycle. "MIN" means approx. 20g of detergent.
 - B:** The location of the detergent for the pre-wash cycle, holds approx. 5g of detergent.

Observe the manufacturer's dosing and storage recommendations as stated on the detergent packaging.

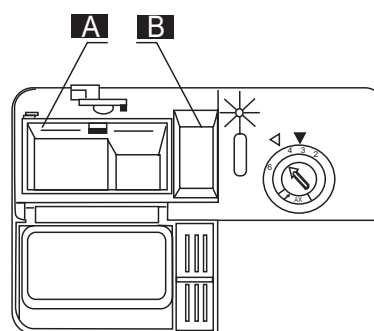

3. Close the lid and press until it locks in place. If the dishes are heavily soiled, place an additional detergent dose in the pre-wash detergent chamber. This detergent will take effect during the pre-wash phase.

Recommended detergent dosage

For the detergent dosage needed for each programme, refer to the "WASH CYCLE TABLE". Depending on the degree of soiling and the hardness of water, the dosage may vary. Observe the manufacturer's recommendations on the detergent packaging.

Use of "3 in 1" Detergent tablets

These products are detergents with integrated and combined detergent/rinse aid and salt functions.

1. Before using these products you should first check that the water hardness in your supply is compatible with the use of these products as per the detergent manufacturer's instructions (on the product packaging).
2. These products should be strictly used according to the detergent manufacturer's instructions.
3. If you encounter problems when using "3 in 1" products for the first time, contact the detergent manufacturer's support line.

7. LOAD THE DISHWASHER BASKETS

7.1. RECOMMENDATIONS FOR LOADING THE DISHWASHER

For best performance of the dishwasher, follow these loading guidelines. Features and appearance of baskets and cutlery basket may vary from your model.

Scrape off any large amounts of leftover food. It is not necessary to rinse the dishes under running water.

Place objects in the dishwasher in the following way:

1. Items such as cups, glasses, pots/pans, etc. are stood upside down.
2. Curve items, or those with recesses, should be at a slant so that water can run off.
3. All utensils are stacked securely and can not tip over.
4. All utensils do not prevent the spray arms from rotating while washing.

Note: Very small items should not be washed in the dishwasher as they could easily fall out of the baskets.

The upper and lower baskets should NOT be pulled out in the same time when the dishwasher is loading, or it may lead to dumping.

7.2. LOAD THE UPPER BASKET

The upper basket is designed to hold more delicate and lighter dishware such as glasses, coffee and tea cups and saucers, as well as plates, small bowls and shallow pans (as long as they are not too dirty). Position the dishes and cookware so that they do not get moved by the spray of water.

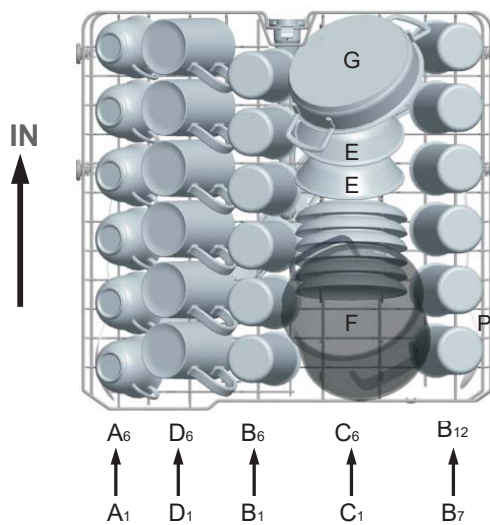

Upper basket	
Type	Item
A	Cup
B	Glass
C	Saucer
D	Mug
E	Dessert bowl
F	Small pot
G	Oven pot
P	Serving spoon

7.3. ADJUST THE UPPER BASKET

If required, the height of the upper basket can be adjusted in order to create more space for large utensils either in the upper basket or lower basket. Adjust the upper basket by putting wheels of different height into the rails. Long items, serving cutlery, salad servers or knives should be placed on the shelf so that they do not obstruct the rotation of the spray arms. The shelf can be folded back or removed when not required for use.

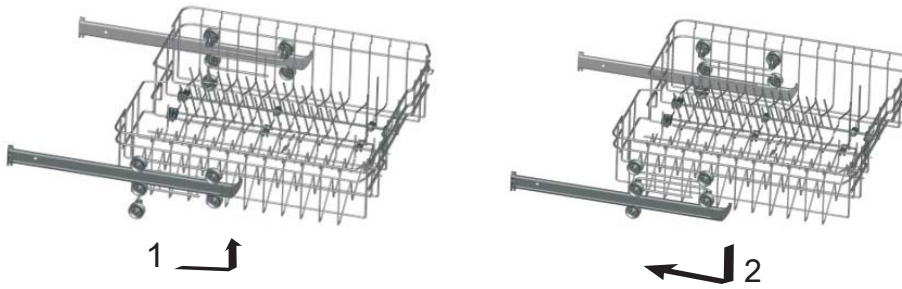

7.4. LOAD THE LOWER BASKET

We recommend that you place large items which are most difficult to clean into the lower basket: pots, pans, lids, serving dishes and bowls, as shown in the figure below. It is preferable to place serving dishes and lids on the side of the baskets to avoid blocking the rotation of the top spray arm.

Pots, serving bowls, etc. must always be placed upside down. Deep pots should be slanted to allow water to flow out.

The bottom basket features fold down tine rows so that larger or more pots and pans can be loaded.

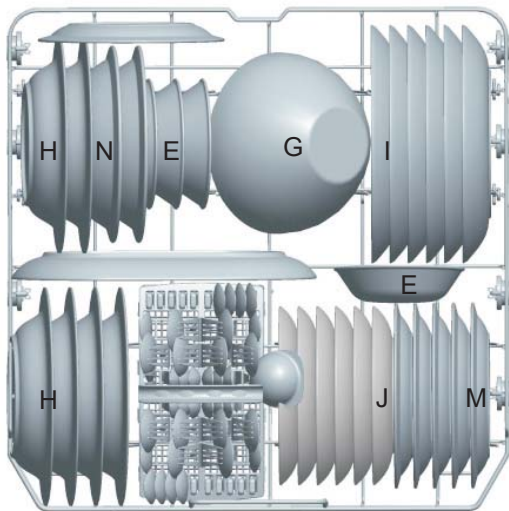

Lower basket	
Type	Item
E	Dessert bowl
H	Soup plate
I	Dinner plate
J	Dessert plate
K	Oval plate
L	Glass bowl
M	Melamine dessert plate
N	Melamine bowl

7.5. FOLDING RACKS (LOWER BASKET)

Folding racks consisting of two parts that are located on the lower basket of your machine are designed to let you place big items such as pots, pans, etc.

If needed, each part can be folded separately, or all of them can be folded and larger space can be obtained. You can use folding racks by raising them upwards, or by folding.

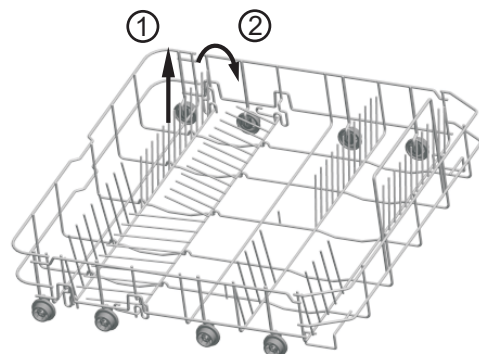

7.6. CUTLERY BASKET

Cutlery should be placed in the cutlery basket with handles at the bottom: If the basket has side baskets, the spoon should be loaded individually into the appropriate slots, especially long utensils should be placed in the horizontal position at the front of the upper basket.

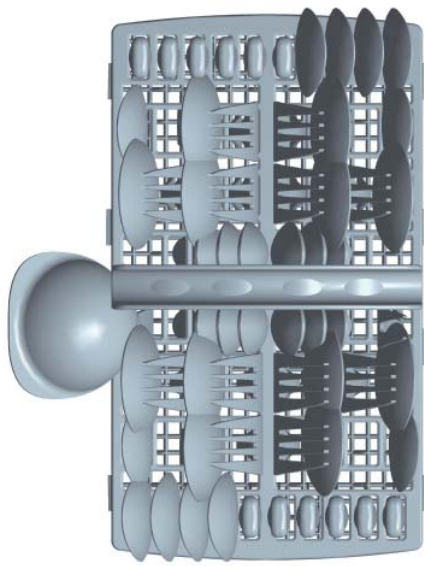

Door side

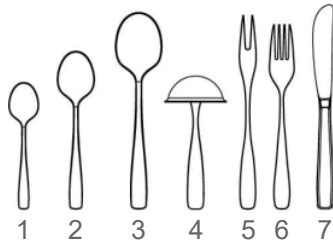
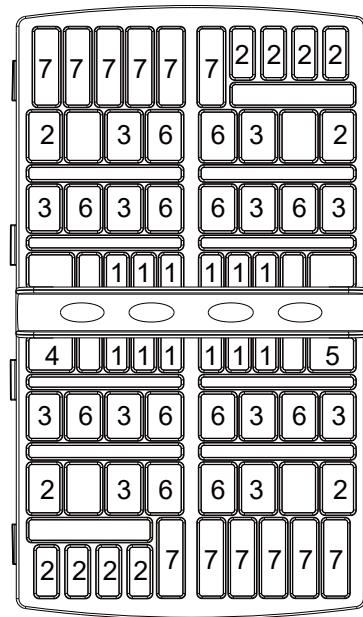

Cutlery basket	
Type	Item
1	Tea spoons
2	Dessert spoons
3	Soup spoons
4	Gravy ladle
5	Serving fork
6	Forks
7	Knives

7.7. FOR WASHING THE FOLLOWING CUTLERY/DISHES

⚠ WARNING. Do not let any item extend through bottom.

Are not suitable

- Cutlery with wooden, horn china or mother-of-pearl handles
- Plastic items that are not heat resistant
- Older cutlery with glued parts that is not temperature resistant
- Bonded cutlery items or dishes
- Pewter or cooper items
- Lead crystal glass
- Steel items subject to rusting
- Wooden platters
- Items made from synthetic fibres

Are of limited suitability

- Some types of glasses can become dull after a large number of washes.
- Silver and aluminium parts have a tendency to discolour during washing.
- Glazed patterns may fade if machine washed frequently.

7.8. LOAD CUTLERY AND DISHES

Before loading the dishes, you should:

- Remove large left-over
- Soften remnants of burnt food in pans

When loading the dishes and cutlery, please note:

- Dishes and cutlery must not impede the rotation of the spray arms.
- Load hollow items such as cups, glasses, pans etc. with the opening downwards so that water cannot collect in the container or a deep base.
- Dishes and items of cutlery must not lie inside one another, or cover each other.
- To avoid damage to glasses, they must not touch each other.
- Load large items which are most difficult to clean into the lower basket.
- The upper basket is designed to hold more delicate and lighter dishware such as glasses, coffee and tea cups.

⚠ Attention!

Long bladed knives stored in an upright position are a potential hazard!
Long and/or sharp items of cutlery such as carving knives must be positioned horizontally in the upper basket.

⚠ WARNING: If tableware placement is not in compliance with the instructions, it will cause poor cleaning effect.

7.9. DAMAGE TO GLASSWARE AND OTHER DISHES

Possible causes:





- Type of glass or manufacturing process. Chemical composition of detergent.
- Water temperature and duration of dishwasher programme.

Suggested remedy:

- Use glassware or porcelain dishes that have been marked dishwasher-proof by the manufacturer.
- Use a mild detergent that is described as kind of dishes. If necessary, seek further information from detergent manufacturers.
- Select a programme with a low temperature.
- To prevent damage, take glass and cutlery out of the dishwasher as soon as possible after the programme has ended.

8. START A WASHING PROGRAM

8.1. WASH CYCLE TABLE

Program	Cycle Selection	Description of Cycle	Detergent Pre/main	Running Time (min)	Energy (kWh)	Water (L)
 Intensive	For the heaviest soiled loads, such as pots, pans, casserole dishes and dishes that have been sitting with dried food on them for a while.	Pre-wash Main wash (60°C) Rinse 1 Rinse 2 Hot rinse Drying	4/16g	180	1.300	16
Eco (*EN 60436) (Standard Programme)	For normally soiled loads, such as pots, plates, glasses and lightly soiled pans. standard daily cycle.	Pre-wash Main wash (44°C) Hot rinse Drying	4/16g	237	0.922	11
 90min	For lightly and normally soiled plates and pans for every day. (Run cycle immediately after use)	Pre-wash Main wash (50°C) Rinse Hot rinse Drying	3/15g	90	0.890	14
 30min	A shorter wash for lightly soiled loads that do not need drying.	Main wash (40°C) Hot rinse	15	30	0.500	7
 Pre-Rinse	To rinse dishes that you plan to wash later that day	Pre-wash	\	11	0.010	4

1. The ECO program is suitable to clean normally soiled tableware, it is the most efficient program in terms of its combined energy and water consumption.
2. Manual pre-rinsing of tableware items leads to increased water and energy consumption and is not recommended.
3. Washing tableware in a household dishwasher usually consumes less energy and water than hand dishwashing when the household dishwasher is used according to this instruction manual.

*EN 60436: this program is the test cycle

The information for comparability test in accordance with EN60436:

--Capacity: 12 settings

--Position of upper basket: Lower position

--Rinse aid setting: 6 (or 4 for four settings dispenser)

8.2. START A WASH CYCLE

1. Load the dishes. Draw out the lower and upper baskets, load the dishes and push baskets back. It is recommended to load the lower basket first, then the upper one (see "LOAD THE DISHWASHER BASKETS" on page 15).
2. Pour in the detergent (see "FILL IN THE DETERGENT" on page 14).
3. Insert the plug into a wall socket. The power supply is 220-240V AC 50 Hz, the specification of the socket is 12 A, 250 VAC, 50 Hz.
4. Turn on the water supply.
5. Close the door. With a little force to ensure the door is properly closed.

6. Turn on the appliance by pressing the **Power** button.
 7. Press the **Program** button to select a desired "Wash cycle". (See the "WASH CYCLE TABLE").
 8. When the washing is over, press the **Power** button to switch off the appliance.
- Note:** A click will be heard when the door is closed perfectly.

8.3. CHANGE THE PROGRAM

A cycle that is underway can be modified if it has only been running for a short time. Otherwise, the detergent may have already been released, and the appliance may have already drained the wash water. If this is the case, the detergent dispenser must be refilled (see "FILL IN THE DETERGENT" on page 14).

1. Slightly open the door.
2. Hold down the **Program** button for more than 3 seconds to cancel the current programme.
3. Select your desired cycle setting using the **Program** button.
4. Close the door.

Note: If you open the door when washing, the machine pauses and warning alarm rings, E1 appears on the display. When you close the door, the machine will continue working after 10 seconds.

The 5 program lights show the state of the dishwasher:

- a) All program lights off --> standby
- b) One of the program lights steadily on--> cycle running
- c) One of the program lights blinking --> paused

Note: If all the lights begin to glimmer, this indicates the machine is out of order, please turn off the mains power and water supply before calling a service.

8.4. FORGET TO ADD DISH

A forgotten dish can be added any time before the detergent cup opens.

1. Open the door a little to stop the washing.
2. After the spray arms stop working, you can open the door completely.
3. Add forgotten dishes.
4. Close the door, the dishwasher will continue to work after ten seconds.

WARNING

It is dangerous to open the door when washing, because the hot water may scald you.

8.5. AT THE END OF A PROGRAMME

When the working cycle has finished, the digital display shows "---" and the buzzer rings 6 times, then stop. When a programme has ended:

1. Turn off the appliance using the **Power** button.
2. Turn off the water tap.
3. Open the door of the dishwasher.

 Open the door carefully. Hot steam may escape when the door is opened!

Wait a few minutes before unloading the dishwasher to avoid handling the dishes and utensils while they are still hot and more susceptible to breakage. They will also dry better.

Leave the dishwasher's door ajar and wait a few minutes before removing the dishes. In this way they will be cooler and the drying will be improved.

8.6. UNLOAD THE DISHWASHER

It is normal that the dishwasher is wet inside.

Empty the lower basket first and then the upper basket. This will avoid water dripping from the upper basket onto the dishes in the lower basket.

9. MAINTENANCE AND CLEANING

9.1. FILTERING SYSTEM

The filter is used to avoid the big remnants and other sundries getting inside the pump. The residue can obstruct the filter in sometime.

The filter system consists of a coarse filter, a flat (main filter) and a micro filter (fine filter).

1. Fine filter: This filter holds soil and food residue in the sump area and prevents them from being redeposit on the dishes during a cycle.
2. Main filter: Food and debris will be trapped by a special jet on the lower spray arm.
3. Coarse filter: Big debris, such as bones and glass that could clog the drain will be trapped in the coarse filter. To remove an item caught in this filter, gently squeeze the taps on the top of this filter and lift it out.

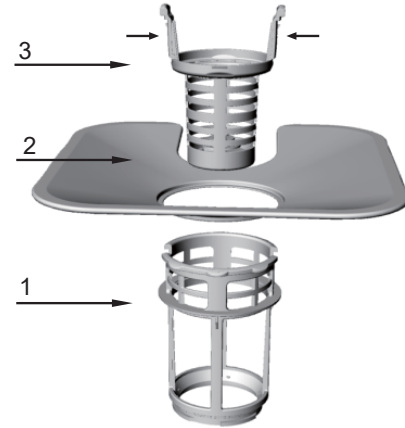

Inspect the filters for blocking after each use. By unscrewing the coarse filter, you can remove the whole filter system. Remove any food remnants and clean the 3 filters under running water.

Step 1: Turn the coarse filter counter-clockwise then lift it up.

Step 2: Lift the flat filter up.

Note: To replace the filter, follow the steps in reverse order.



Filter assembly

For best performance and results, the filter assembly must be cleaned. The filter efficiently removes food particles from the wash water, allowing it to be recirculated during the cycle. For this reason, it is recommended to remove the larger food particles trapped in the filter after each wash cycle by rinsing the semicircular filter and cup under running water. To remove the filter assembly, pull on the cup handle in the upward direction. **The entire filter assembly should be cleaned once a week.**

To clean the coarse filter and the micro filter, use a cleaning brush. Then, reassemble the filter parts as shown in the figures above and reinsert the entire assembly into the dishwasher, putting it back into position and pushing it down.

The dishwasher must never be used without the filters. Returning the filter to the incorrect position can reduce the performance level of the appliance and damage dishes and utensils.

⚠ WARNING

- Never run the dishwasher without the filters in place.
- When cleaning the filters, do not knock on them. Otherwise, the filters could be contorted and the performance of dishwasher could be debased.

9.2. CLEANING THE SPRAY ARMS

It is necessary to clean the spray arms regularly for hard water chemicals will clog the spray arm jets and bearings.

1. To remove the spray arms, unscrew the nut clockwise to take out the washer on top of the spray arm and remove the arm.
2. Wash the arms in soapy and warm water and use a soft brush to clean the jets.
3. Replace them after rinsing thoroughly.

9.3. CARING FOR THE DISHWASHER

To clean the control panel, use a slightly damp cloth then dry thoroughly.

To clean the exterior, use a good appliance polish wax. Never use sharp objects, scouring pads or harsh cleaners on any part of the dishwasher.

9.4. CLEANING THE DOOR

To clean the edge around the door, you should use only a soft, damp cloth. To prevent water from entering the door lock and electrical components, do not use a spray cleaner of any kind.

Never use abrasive cleaners or scouring pads on the outer surfaces because they will scratch the finish. Some papers towels can also scratch or leave marks on the surface.

Follow these steps when there is foreign material in the dishwasher.

⚠ WARNING

Never use a spray cleaner to clean the door panel for it could damage the door lock and electrical components. It is not allowed to use the abrasive agent or some paper towel because of the risk of scratching or leaving spots on the stainless steel surface.

9.5. HOW TO KEEP YOUR DISHWASHER IN GOOD CONDITION

Frost precaution

If your dishwasher is left in an unheated place during the winter, ask a service technical to:

1. Cut off electrical power to the dishwasher.
2. Turn off the water supply and disconnect the water inlet pipe from the water valve.
3. Drain water from the inlet pipe and water valve. (Use a pan to gather the water)
4. Reconnect the water inlet pipe to the water valve.
5. Remove the filter in the tub and the bottom and use a sponge to soak up water in sump.

After every wash

After every wash, turn off the water supply to the appliance and leave the door slightly ajar so that moisture and odors are not trapped inside.

Remove the plug

Before cleaning or performing maintenance, always remove the plug from the socket. Do not run risks.

No solvents or abrasive cleaning

To clean the exterior and rubber parts of the dishwasher, do not use solvents or abrasive cleaning products. Use only a cloth and warm soapy water. To remove spots or stains from the surface of the interior, use a cloth dampened with water and a little

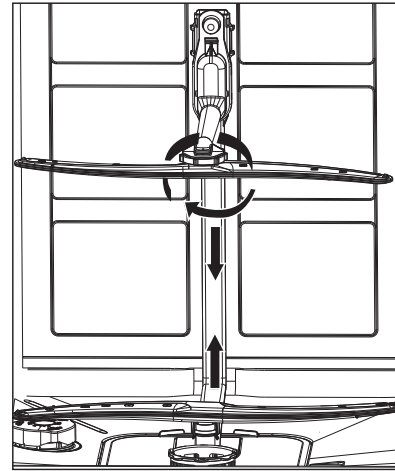

white vinegar, or a cleaning product made specifically for dishwashers.

When not in use for a long time

When you go on holiday, it is recommended that you run a wash cycle with the dishwasher empty and then remove the plug from the socket, turn off the water supply and leave the door of the appliance slightly ajar. This will help the seals last longer and prevent odors from forming in the appliance.

Moving the appliance

If the appliance must be moved, try to keep it in the vertical position. If absolutely necessary, it can be positioned on its back.

Seals

One of the factors that cause odors to form in the dishwasher is food that remains trapped in the seals. Periodic cleaning with a damp sponge will prevent this.

10. TROUBLESHOOTING

10.1. ERROR CODES

If there is a malfunction the dishwasher will display an error code. The following table shows possible error codes and their causes.

Codes	Meanings	Possible Cause
E1	Door open	The door is opened when the dishwasher is operating
E2	Water inlet	Water inlet malfunction
E3	Water drainage	Water drainage malfunction
E4	Temperature sensor	Temperature sensor malfunction
E5	Overflow/leakage	Overflow occurs/Water leakage occurs
E6	Water leakage	Water leakage occurs
E7	Heating element	Abnormal heating

⚠ WARNING

- If overflow occurs, turn off the main water supply before calling a service.
- If there is water in the base pan because of an overfill or small leak, the water should be removed before restarting the dishwasher.
- If there is an error code that cannot be solved, please request professional assistance.

10.2. BEFORE CALLING FOR SERVICE

You may try to solve the following simple problems by yourself. If they cannot be solved, please contact the after-sales service department.

Problem	Possible Causes	What To Do
Dishwasher doesn't start	Fuse blown, or the circuit breaker tripped.	Replace fuse or reset circuit breaker. Remove any other appliances sharing the same circuit with the dishwasher.
	Power supply is not turned on.	Make sure the dishwasher is turned on and the door is closed securely. Make sure the power cord is properly plugged into the wall socket.
	Water pressure is low	Check that the water supply is connected properly and the water is turned on.
	Door of dishwasher not properly closed.	Make sure to close the door properly and latch it.
Drain pump doesn't stop	Overflow	The system is designed to detect an overflow. When it does, it shuts off the circulation pump and turns on the drain pump.
Noise	Some audible sounds are normal	Sound from detergent cup opening.
	Utensils are not secure in the baskets or something small has dropped into the basket	To ensure everything is secured in the dishwasher.
	Motor hums	Dishwasher has not been used regularly. If you do not use it often, remember to set it to fill and pump out every week, which will help keep the seal moist.
Foam in the tub	Improper detergent.	Use only the special dishwasher detergent to avoid suds. If this occurs, open the dishwasher and let suds evaporate. Add 1 gallon of cold water to the tub. Close and latch the dishwasher, then start the "pre-rinse" wash cycle to drain out the water. Repeat if necessary.
	Spilled rinse aid.	Always wipe up rinse aid spills immediately.
Stained tub interior	Detergent with colourant may have been used.	Make sure that the detergent has no colourant.
White film on inside surface	Hard water minerals.	To clean the interior, use the damp soft cloth with dishwasher detergent and wear rubber gloves. Never use any other cleaner than dishwasher detergent otherwise, it may cause foaming or suds.

There are rust stains on cutlery	The affected items are not corrosion resistant.	Avoid washing items that are not corrosion resistant in the dishwasher.
	A program was not run after dishwasher salt was added. Traces of salt have gotten into the wash cycle.	Always run a wash program without any crockery in the dishwasher after adding salt. Do not select the Turbo function (if present), after adding dishwasher salt.
	The lid of the softer is loose.	Check if the softener lid is secure.
The dishes are not clean	The dishes were not loaded correctly.	See "LOAD THE DISHWASHER BASKETS" on page 15.
	The program was not powerful enough.	Select a more intensive program.
	Not enough detergent was dispensed.	Use more detergent, or change your detergent.
	Items are blocking the movement of the spray arms.	Rearrange the items so that the spray arms can rotate freely.
	The filter combination is not clean or is not correctly fitted in the base of wash cabinet. This may cause the spray arm jets to get blocked.	Clean and/or fit the filter correctly. Clean the spray arm jets.
Cloudiness on glassware	Combination of soft water and too much detergent.	Use less detergent if you have soft water and select a shorter cycle to wash the glassware and to get them clean.
White spots appear on dishes and glasses	Hard water area can cause limescale deposits.	Check water softener settings or fill status of salt container.
Black or grey marks on dishes	Aluminium utensils have rubbed against dishes	Use a mild abrasive cleaner to eliminate those marks.
Detergent left in dispenser	Dishes block detergent dispenser	Re-loading the dishes properly.
The detergent dispenser lid cannot be closed properly	Clogged detergent residue is blocking the catch	Wipe up the detergent from the catch.
Steam	Normal phenomenon	There is some steam coming through the vent by the door latch during drying and water draining.

Water standing on the bottom of the tub	This is normal	A small amount of clean water around the outlet on the tub bottom keeps the water seal lubricated.
Dishwasher leaks	Overfill dispenser or rinse aid spills	Be careful not to overfill the rinse aid reservoir. Spilled rinse aid could cause oversudsing and lead to overflowing. Wipe away any spills with a damp cloth.
	Dishwasher isn't level	Make sure the dishwasher is level.
The dishes are not drying	Improper loading	Use gloves if detergent residue can be found on dishes to avoid skin irritations.
	Dishes are removed too soon	Do not empty your dishwasher immediately after washing. Open the door slightly so that the steam can come out. Take out the dishes until the inside temperature is safe to touch. Unload the lower basket first to prevent the dropping water from the upper basket.
	Wrong program has been selected.	With a short program, the washing temperature is lower, decreasing cleaning performance. Choose a program with a long washing time.
	Use of cutlery with a low-quality coating.	Water drainage is more difficult with these items. Cutlery or dishes of this type are not suitable for washing in the dishwasher.

WARNING

Self-repair or non-professional repair may cause serious risks to the safety of the user of the appliance and impact warranty.

10.3. AVAILABILITY OF SPARE PARTS

- Seven years after placing the last unit of the model on the market: Motor, circulation and drain pump, heaters and heating elements, including heat pumps (separately or bundled), piping and related equipment including all hoses, valves, filters and aqua stops, structural and interior parts related to door assemblies (separately or bundled), printed circuit boards, electronic displays, pressure switches, thermostats and sensors, software and firmware including reset software.
- Ten years after placing the last unit of the model on the market: Door hinge and seals, other seals, spray arms, drain filters, interior racks and plastic peripherals such as baskets and lids.

The model information in the product database, as well as the model identifier, can be obtained through a weblink scanned by a QR code on the energy efficiency label of the product.

Dear customer,

1. If you want to return or replace the product, please contact the store where you buy.
(Remember to bring the purchase invoice)
2. If your product malfunctions and needs repair, please contact after-sales service provider.

Product Data Sheet concerning (EU) 2019/2017

The product data sheet for your appliance can be found online if you wish to download a copy.

Go to <https://eprel.ec.europa.eu/> and enter the model identifier for your appliance to download the data sheet.

The model identifier for your appliance can be found on the rating plate located near the door on the right-hand or left-hand side of the dishwasher interior.

Technical Data Sheet

Sheet of household dishwasher according to EU Directive 2019/2017:

Manufacture	Qilive	
Model	W12D1A402Y-1	
Standard place settings	12	
Energy efficiency class 1	E	
PARAMETER	UNIT	VALUE
Eco programme energy consumption (EPEC) rounded to three decimal places	kWh/cycle	0.922
Standard programme energy consumption (SPEC) rounded to three decimal places	kWh/cycle	1.650
Energy Efficiency Index (EEI)	–	55.9
Eco programme water consumption (EPWC) rounded to one decimal place	l/cycle	11.0
Cleaning performance index (IC)	–	1.130
Drying performance index (ID)	–	1.090
Duration of the eco programme (Tt) rounded to the nearest minute	h:min	3:57
Power consumption in off-mode (Po) rounded to two decimal places	W	0.49
Power consumption in standby mode (Psm) rounded to two decimal places	W	0.60
Does standby mode include the display of information?	–	No
Power consumption in standby mode (Psm) in condition of networked standby (if applicable), rounded to two decimal places	W	–

EN

Power consumption in delay start (Pds) (if applicable) rounded to two decimal places	W	1.00
Airborne acoustical noise emissions	dB(A) re 1 pW	49
Mounting	Freestanding	
Could be built-in	Yes	
Height	85cm	
Width	60cm	
Depth (with connectors)	60cm	
Power consumption	1850 W	
Rated voltage / frequency	AC 220-240 V/ 50Hz	
Water pressure (flow pressure)	0.4-10bar= 0.04-1.0MPa	

Note:

1. A(highest efficiency) to G(lowest efficiency).

The device meets the European standards and the directives in the current version at delivery.

-LVD 2014/35/EU

-EMC 2014/30/EU

-EU 2019/2022

Note: The above values have been measured in accordance with standards under specified operating conditions. Results may vary greatly according to quantity and pollution of the dishes, water hardness, amount of detergent, etc.

The manual is based on the European Union's standards and rules.

11. GUARANTEES

Guarantees and limitations of liability

Products are guaranteed for a period of 36 months from the date of purchase, or from the date of delivery to the customer's home. Depending on the country, this guarantee consists of 24 to 36 months of validity for the legal compliance guarantee.

For countries that only implement a 24-month legal compliance guarantee, a 12-month commercial guarantee is applied at the end of the first guarantee, and supplements it.

Guarantee application procedure

For the legal compliance guarantee

Please consult your retailer for information and/or to refer to their GTCs (General Terms and Conditions of Sale).

For the commercial guarantee

Please go to the reception desk at your place of purchase with your proof of purchase (e.g. sales receipt), the product and the accessories it came with, and its original packaging, for all countries other than France. It is important to have the date of purchase, the model and the serial number or IMEI number to hand (this information is usually indicated on the product, packaging, or on your proof of purchase). You'll need to bring back the product with the accessories needed for its correct functioning (power supply, adapter, etc.). If your claim is covered by the guarantee, the after-sales service may, within the limits of local law, either:

- Repair or replace faulty parts.
- Exchange the returned product with a product that has, at the least, the same features and that offers equivalent performances.
- Refund the product at the price stated on the proof of purchase.

Repaired or replaced products may include new and/or reconditioned hardware and components.

Commercial guarantee exclusions:

- Damages or problems caused by improper use, accident, tampering/modification or an unsuitable current or voltage connection.
- Use or storage conditions which are detrimental to the good conservation of the appliance (oxidation, corrosion), use of energy, use or installation non-compliant with the manufacturer's instructions, or negligence or use of peripherals, software or consumables which are unsuitable.
- Professional or collective, industrial or commercial use of the product.
- Products that have been modified, or which have damaged, altered, erased or oxidised guarantee seals or serial numbers.
- Replaceable batteries and accessories are guaranteed for 6 months.
- Battery failure, caused by overcharging or by failure to follow the safety instructions set out in the manual.
- Cosmetic damage, including scratches, bumps or vandalism.
- Damage caused by any servicing operations carried out by non-authorized persons.
- Faults caused by normal wear and tear or the normal ageing of the product: seals, filters, accessories, vacuum cleaner brush and hose, lamps, overhead projector lamps, washing machine paddles, etc.
- Software updates as a consequence of changes to network settings.
- Damage caused by elements external to the appliance (foreign bodies, insects, etc.).
- The contents of the devices - freezer, washing machine, etc. (food, clothing, etc.)
- Product failure caused by the use of third-party software to modify, change, adapt or alter the product as is.
- Product failure resulting from its use without the accessories supplied with the product or approved by the Manufacturer.
- Parts for normal wear and tear or damage from use: tyre, inner tube, brake, etc.

The customer is responsible for regularly backing up the data contained on their hard disk or in the internal memory of their device, and this before any claim is submitted.

Auchan cannot be held liable for the loss or destruction of stored data, nor may it be held liable for damage caused to software resulting from, in particular, a restoration or a breakdown.

Similarly, Auchan is not required to check that SIM/SD cards have been removed from returned products.

Under no circumstances shall the provisions set out above reduce or eliminate: the legal guarantee referred to above, and the manufacturer's commercial guarantee, if applicable (see guarantee form).

APERÇU DU CONTENU :

FR

1. CONSIGNES DE SÉCURITÉ	P. 30
2. CARACTÉRISTIQUES TECHNIQUES	P. 32
3. DESCRIPTION DU PRODUIT	P. 33
4. PANNEAU DE CONTRÔLE	P. 33
5. INSTRUCTIONS D'INSTALLATION	P. 34
6. AVANT LA PREMIÈRE UTILISATION	P. 37
7. CHARGER LES PANIERS DU LAVE-VAISSELLE	P. 42
8. DÉMARRER UN PROGRAMME DE LAVAGE	P. 46
9. ENTRETIEN ET NETTOYAGE	P. 48
10. DÉPANNAGE	P. 51
11. GARANTIES	P. 58

1. CONSIGNES DE SÉCURITÉ

Avant d'utiliser cet accessoire, lisez attentivement ces instructions et conservez le manuel d'utilisation comme référence.



MISE EN GARDE ! L'HYDROGÈNE EST UN GAZ EXPLOSIF

Dans certaines conditions, l'hydrogène peut être produit dans un système d'eau chaude qui n'a pas été utilisé pendant deux semaines ou plus.

L'HYDROGÈNE EST UN GAZ EXPLOSIF. Si le système d'eau chaude n'a pas été utilisé pendant une telle période, avant d'utiliser le lave-vaisselle, ouvrez tous les robinets d'eau chaude et laissez couler l'eau de chacun d'eux pendant plusieurs minutes. Cela libérera une partie de l'hydrogène accumulé. Puisque le gaz est inflammable, évitez de fumer ou d'utiliser une flamme nue pendant cette période.

1. L'installation et la réparation ne peuvent être effectuées que par un technicien qualifié.
2. Cet appareil est destiné à un usage domestique et pour des applications similaires telles que :
 - les coins cuisine dédiés aux employés dans des boutiques, des bureaux et tout autre environnement de travail ;
 - fermes ;
 - pour les clients des hôtels, motels et autres environnements résidentiels ;
 - environnements de type bed-and-breakfast.
3. Cet appareil peut être utilisé par des enfants âgés de 8 ans et plus ainsi que par des personnes dont les capacités physiques, sensorielles et mentales sont réduites, ou des personnes dénuées d'expérience ou de connaissance, si ceux-ci ont bénéficié d'une surveillance ou d'instructions préalables concernant l'utilisation de l'appareil en toute sécurité et comprennent les dangers encourus. Les enfants ne doivent pas prendre cet accessoire pour un jouet. Le nettoyage et l'entretien usuel par l'utilisateur ne doivent pas être effectués par des enfants sans surveillance. (Pour la norme EN 60335-1)
4. Cet appareil n'est pas prévu pour être utilisé par des personnes (y compris les enfants) dont les capacités physiques, sensorielles ou mentales sont réduites, ou

des personnes dénuées d'expérience ou de connaissance, sauf si elles ont pu bénéficier, par l'intermédiaire d'une personne responsable de leur sécurité, d'une surveillance ou d'instructions préalables concernant l'utilisation de l'appareil. (Pour la norme CEI 60335-1)

5. Les matériaux d'emballage peuvent être dangereux pour les enfants !
6. Les enfants doivent être surveillés afin qu'ils ne puissent pas jouer avec cet appareil.
7. Cet appareil est uniquement destiné à un usage intérieur.
8. Pour éviter tout risque d'électrocution, ne placez pas l'unité moteur dans l'eau ou dans tout autre liquide.
9. Débranchez l'appareil avant de le nettoyer et de procéder à son entretien. Utilisez un chiffon doux imbibé de savon doux, puis utilisez un chiffon sec pour l'essuyer à nouveau.
10. Si le cordon est endommagé, il doit être remplacé par le fabricant, son agent d'entretien ou une personne qualifiée pour éviter tout danger.
11. Évitez de malmenager la porte ou le panier à vaisselle du lave-vaisselle, de vous y asseoir ou de vous y tenir debout.
12. Ne faites pas fonctionner votre lave-vaisselle si tous les panneaux de l'enceinte ne sont pas correctement en place.
13. Ouvrez la porte avec précaution si le lave-vaisselle est en marche, car il y a un risque de projection d'eau.
14. Ne placez pas d'objets lourds sur la porte ou ne vous appuyez pas dessus lorsqu'elle est ouverte. L'appareil pourrait basculer vers l'avant.
15. Lors du chargement des articles à laver :
 - placez les articles pointus de manière à ce qu'ils ne risquent pas d'endommager le joint de la porte ;
 - MISE EN GARDE : les couteaux et autres ustensiles à pointes acérées doivent être chargés dans la corbeille avec leurs pointes vers le bas ou placés en position horizontale.
16. Certains détergents pour lave-vaisselle sont fortement alcalins. Ils peuvent être extrêmement dangereux en cas d'ingestion. Évitez tout contact avec la peau et les yeux et tenez les enfants éloignés du lave-vaisselle lorsque la porte est ouverte.
17. Vérifiez qu'il n'y a pas de résidus de détergent à la fin du cycle de lavage.
18. Ne lavez pas les articles en plastique à moins qu'ils ne portent la mention « lavable au lave-vaisselle » ou une mention équivalente. Pour les articles en plastique qui ne sont pas marqués de cette manière, vérifiez les recommandations du fabricant.
19. N'utilisez que des détergents et des produits de rinçage recommandés pour un lave-vaisselle automatique.
20. N'utilisez jamais de savon, de détergent pour le linge ou pour le lavage des mains dans votre lave-vaisselle.
21. La porte ne doit pas être laissée en position ouverte, car elle pourrait présenter un risque de trébuchement.
22. Lors de l'installation, le câble d'alimentation ne doit pas être tordu ou aplati de manière excessive ou dangereuse.
23. N'altérez pas les commandes.
24. Il doit permettre de déconnecter l'appareil de l'alimentation après l'installation. La déconnexion peut être obtenue en rendant la fiche accessible ou en incorporant un interrupteur dans le câblage fixe conformément aux règles de câblage.
25. Les nouveaux tuyaux fournis avec l'appareil doivent être utilisés et les anciens tuyaux ne doivent pas être réutilisés.
26. Les ouvertures de ventilation ne doivent pas être obstruées par un tapis.
27. Pour plus d'informations sur la manière de charger le lave-vaisselle, veuillez vous reporter au chapitre 7.
28. Le nombre maximum de couverts à laver est 12.
29. La pression d'eau maximale admissible à l'entrée est de 1 MPa.

30. La pression minimale admissible de l'eau à l'entrée est de 0,04 MPa.

FR

1.1. INSTRUCTIONS DE MISE À LA TERRE

1. L'appareil doit être mis à la terre. En cas de dysfonctionnement ou de panne, la mise à la terre réduit le risque d'électrocution en fournissant un chemin de moindre résistance au courant électrique. Cet appareil est équipé d'une fiche de mise à la terre.
2. La fiche doit être branchée dans une prise de courant appropriée, installée et mise à la terre conformément à tous les codes et règlements locaux.
3. Une mauvaise connexion du conducteur de terre de l'équipement peut entraîner un risque d'électrocution.
4. Vérifiez auprès d'un électricien qualifié ou d'un représentant du service après-vente si vous avez des doutes quant à la mise à la terre de l'appareil.
5. Ne modifiez pas la fiche fournie avec l'appareil si elle n'est pas adaptée à la prise.
6. Faites installer une prise de courant adéquate par un électricien qualifié.

1.2. ÉLIMINATION

1. Pour l'élimination de l'emballage et de l'appareil, veuillez vous adresser à un centre de recyclage. Coupez par conséquent le câble d'alimentation et rendez le dispositif de fermeture de la porte inutilisable.
2. Les emballages en carton sont fabriqués à partir de papier recyclé et doivent être jetés dans les déchetteries pour être recyclés.
3.  Le marquage de cet appareil (symbole d'une poubelle barrée) est conforme à la directive européenne 2012/19/UE relative aux « équipements électriques et électroniques usagés ». Ce marquage signifie que cet équipement, à la fin de son cycle de vie, ne peut pas être mis au rebut avec les autres déchets ménagers. L'utilisateur est tenu de le remettre aux opérateurs de collecte des équipements électriques et électroniques usagés. Les opérateurs de collecte, y compris les points de collecte locaux, les magasins et les autorités locales, créent un système approprié pour la collecte des équipements. Une collecte appropriée des équipements électriques et électroniques usagés permet d'éviter les effets néfastes sur la santé humaine et l'environnement, résultant de la présence de composants dangereux, ainsi que d'un rangement et d'un traitement inappropriés de ces équipements.

2. CARACTÉRISTIQUES TECHNIQUES

Alimentation	220 - 240 V~, 50 Hz
Puissance assignée	1850 W
Pression de l'eau	0,04-1,00 MPa
Capacité	11,0 L
Certification	IPX2
Dimensions (L x H x P)	600 x 850 x 600 mm
Poids net	39,5 kg

3. DESCRIPTION DU PRODUIT

- | | |
|------------------------------------|-------------------------------------|
| 1. Panier supérieur | 6. Bac à lessive |
| 2. Bras de pulvérisation inférieur | 7. Panier à couvert |
| 3. Filtres | 8. Adoucisseur d'eau |
| 4. Panier inférieur | 9. Bras de pulvérisation supérieure |
| 5. Réservoir du produit de rinçage | |

FR

4. PANNEAU DE CONTRÔLE



	Nom des pièces	Description
1	Voyants de programme	Lorsque vous sélectionnez un programme de lavage, le voyant correspondant s'affichera.
2	Voyant de demi-charge	S'allume lorsque la fonction supplémentaire de demi-charge est sélectionnée.
3	Écran numérique	Pour afficher le temps restant d'un cycle de lavage, les codes d'erreur et le temps de temporisation.
4	Voyant de remplissage du produit de rinçage	S'allume lorsque le distributeur doit être rechargé.
5	Voyant de recharge en sel	S'allume lorsque l'adoucisseur doit être rempli.
6	Voyant Séchage+	S'allume lorsque la fonction supplémentaire Séchage+ est sélectionnée.
7	Bouton Démarrer/ Pause	L'appareil démarrera ou mettra en pause le cycle de lavage sélectionné.

	Nom des pièces	Description
8	Bouton de temporisation/ bouton de verrouillage enfants	La fonction DÉMARRER LA TEMPORISATION vous permet de temporiser l'heure de démarrage de n'importe quel cycle jusqu'à 24 heures. La fonction « verrouillage enfant » est disponible lorsque vous appuyez sur le bouton pendant 3 secondes et que « VER » clignote 6 fois sur l'écran numérique.
9	Bouton demi-charge/Séchage+	Appuyez sur ce bouton pour choisir la fonction supplémentaire Demi-charge, Séchage+, Demi-charge et Séchage+. Le voyant correspondant sera allumé.
10	Bouton de programme	Appuyez sur ce bouton pour sélectionner un programme de lavage. Le voyant du programme correspondant sera allumé.
11	Interrupteur d'alimentation	Mettre le lave-vaisselle sous/hors tension.

5. INSTRUCTIONS D'INSTALLATION

⚠ AVERTISSEMENT



Risque d'électrocution !

Débranchez l'alimentation électrique avant d'installer le lave-vaisselle. Le non-respect de cette consigne peut entraîner la mort ou une électrocution.

⚠ Attention

L'installation des tuyaux et de l'équipement électrique doit être effectuée par des professionnels.

⚠ Conservez ce manuel d'instructions dans un endroit sûr afin de pouvoir vous y référer ultérieurement. Si l'appareil est vendu, donné ou déplacé, veillez à ce que le manuel soit conservé avec l'appareil, afin que le nouveau propriétaire puisse bénéficier des conseils qu'il contient.

⚠ Veuillez lire attentivement ce manuel d'instructions : il contient des informations importantes concernant l'installation, l'utilisation et l'entretien en toute sécurité de l'appareil.

⚠ Si l'appareil doit être déplacé à un moment ou à un autre, il doit être maintenu en position verticale ; en cas d'absolue nécessité, il peut être basculé sur le dos.

5.1. PLACEMENT ET MISE À NIVEAU

1. Retirez l'appareil de son emballage et vérifiez qu'il n'a pas été endommagé pendant le transport. Si c'est le cas, contactez le revendeur et arrêtez le processus d'installation.
2. Vérifiez le lave-vaisselle en le plaçant de manière à ce que ses côtés ou son panneau arrière soient en contact avec les meubles adjacents ou même avec le mur. Cet appareil peut également être encastré sous une seule surface de travail (voir la fiche d'assemblage).

3. Placez le lave-vaisselle sur un sol plat et solide. Si le sol est accidenté, les pieds avant de l'appareil peuvent être réglés jusqu'à ce qu'ils atteignent une position horizontale (l'angle d'inclinaison ne doit pas dépasser 2 degrés). Si l'appareil est correctement mis à niveau, il sera plus stable et beaucoup moins susceptible de bouger ou de provoquer des vibrations et des bruits pendant son fonctionnement.

Placement de l'appareil

Placez l'appareil à l'endroit souhaité. Le dos devrait reposer sur le mur derrière lui, et les côtés, le long des meubles ou du mur adjacents. Le lave-vaisselle est équipé d'un tuyau d'alimentation en eau et d'un tuyau de vidange qui peuvent être placés à droite ou à gauche pour faciliter l'installation.

Mise à niveau de l'appareil

Une fois l'appareil placé, réglez les pieds (en les vissant ou en les dévissant) pour ajuster la hauteur du lave-vaisselle afin qu'il soit de niveau. Dans tous les cas, l'appareil ne doit pas être incliné de plus de 2°.

Remarque : La hauteur maximale de réglage des pieds est de 20 mm.

5.2. RACCORDEMENT À L'ALIMENTATION EN EAU

⚠ Le raccordement aux réseaux d'eau et d'électricité ne doit être effectué que par un technicien qualifié.

⚠ Le lave-vaisselle ne doit pas reposer sur les tuyaux d'eau ou le câble d'alimentation électrique.

⚠ L'appareil doit être raccordé au réseau d'alimentation en eau à l'aide de nouvelles conduites. N'utilisez pas de vieux tuyaux.

Raccordement du tuyau d'alimentation en eau

Raccordez le tuyau d'alimentation en eau froide à un raccord fileté de 3/4 (pouce) et assurez-vous qu'il est bien fixé en place. Si les conduites d'eau sont neuves ou n'ont pas été utilisées pendant une longue période, laissez couler l'eau pour vous assurer qu'elle est claire et exempte d'impuretés. Si cette précaution n'est pas prise, l'alimentation en eau risque d'être bloquée et l'appareil endommagé.

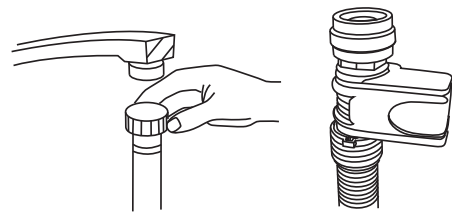

Raccordement du tuyau d'évacuation de l'eau

Raccordez le tuyau d'évacuation de votre machine au conduit d'évacuation sans le plier. Si la longueur du tuyau n'est pas suffisante, demandez au service agréé une rallonge fabriquée dans le même matériau que l'original. Rappelez-vous que la longueur du tuyau ne doit pas dépasser 4 m, même avec une rallonge.

Si le tuyau d'évacuation dépasse 4 m, la vaisselle ne sera pas correctement nettoyée. Raccordez fermement votre tuyau au conduit d'évacuation afin d'éviter qu'il ne se détache pendant le processus de lavage.

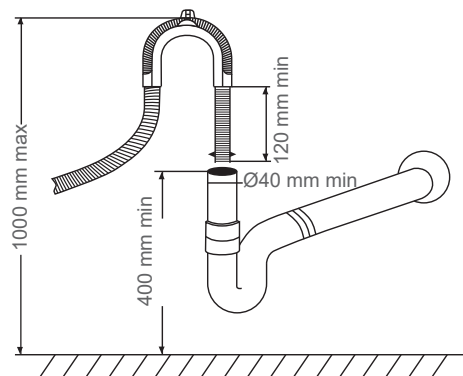

Comment évacuer l'eau excédentaire des tuyaux

Si l'évier est situé à 1000 mm du sol, l'eau excédentaire des tuyaux ne peut pas être évacuée directement dans celui-ci. Il sera nécessaire d'évacuer l'eau excédentaire des

tuyaux dans une cuvette ou un récipient approprié placé à l'extérieur et plus bas que l'évier.

Évacuation d'eau

FR

Raccordez le tuyau de vidange d'eau. Le tuyau de vidange doit être correctement fixé pour éviter les fuites d'eau. Veillez à ce que le tuyau d'alimentation en eau ne soit pas plié ou écrasé.

Tuyau de rallonge

Si vous avez besoin d'une rallonge de tuyau de vidange, veillez à utiliser un tuyau de vidange similaire.

Il ne doit pas dépasser 4 mètres de long, autrement l'effet nettoyant du lave-vaisselle pourrait être réduit.

Raccordement du siphon

La décharge doit être située à une hauteur comprise entre 50 cm (minimum) et 100 cm (maximum) du bas du lave-vaisselle. Le tuyau d'évacuation de l'eau devrait être fixé à l'aide d'un collier de serrage.

5.3. BRANCHEMENT ÉLECTRIQUE

Les informations relatives au branchement électrique figurent sur la plaque signalétique située sur la face interne de la porte. Cette spécification doit correspondre à l'alimentation électrique.

Le lave-vaisselle doit être branché sur une prise de courant reliée à la terre.

La prise électrique murale doit être placée en dehors de la zone d'installation afin d'être facilement accessible après l'installation du lave-vaisselle. N'utilisez pas de tuyau de rallonge !

⚠ AVERTISSEMENT

Le remplacement des câbles électriques, ainsi que les réparations et l'entretien relatifs à la sécurité ou aux performances, doivent être effectués par le centre de service du fabricant ou par un technicien qualifié.

⚠ **Assurez-vous que la mise à la terre est correcte avant d'utiliser l'appareil.**

5.4. DÉMARRER LE LAVE-VAISSELLE

Les points suivants doivent être vérifiés avant de démarrer le lave-vaisselle :

1. Le lave-vaisselle est-il de niveau et fixe ?
2. La soupape d'admission est-elle ouverte ?
3. Y a-t-il des fuites au niveau des connexions des conducteurs ?
4. Les fils sont-ils bien raccordés ?
5. L'alimentation est activée ?
6. Les tuyaux d'entrée et de vidange sont-ils noués ?
7. Tous les matériaux d'emballage et les imprimés devraient être retirés du lave-vaisselle.

⚠ Attention

Après l'installation, veuillez mettre ce manuel dans les sacs d'impression. Le contenu de ce manuel est très utile aux utilisateurs.

Conseils relatifs au premier cycle de lavage

Après l'installation de l'appareil, juste avant de lancer le premier cycle de lavage, remplissez complètement le bac à sel avec environ 2 kg de sel (Voir « CHARGER DU SEL DANS L'ADOUCCISSEUR » sur page 38). L'eau peut déborder : c'est normal donc il n'y a pas lieu de s'inquiéter. Il est également normal que le voyant de recharge de sel continue à clignoter pendant quelques cycles après que le sel a été chargé.

6. AVANT LA PREMIÈRE UTILISATION

Avant d'utiliser votre lave-vaisselle pour la première fois :

- Réglez l'adoucisseur d'eau
- Versez 500 ml d'eau dans le bac à sel, puis remplissez-le de sel pour lave-vaisselle.
- Remplissez le distributeur de produit de rinçage
- Remplissez le réservoir de détergent

6.1. RÉGLER L'ADOUCCISSEUR D'EAU

L'adoucisseur d'eau est conçu pour éliminer les minéraux et les sels de l'eau qui pourraient avoir un effet néfaste ou négatif sur le fonctionnement de l'appareil. Plus la teneur en ces minéraux et en sels est élevée, plus l'eau est dure. L'adoucisseur doit être réglé en fonction de la dureté de l'eau dans votre région. Le service des eaux de votre région peut vous renseigner sur la dureté de l'eau dans votre région.

Réglage

La quantité de sel distribuée peut être réglée de H0 à H7. Le sel n'est pas nécessaire à la valeur de consigne H0.

- Renseignez-vous sur la valeur de dureté de votre eau du robinet. Votre agence hydraulique locale peut vous aider à cet égard. La valeur de consigne recommandée est indiquée dans le « Tableau de dureté de l'eau ».
- Fermez la porte.
- Allumez l'appareil à l'aide du bouton **Alimentation**.
- Maintenez enfoncée le bouton **Temporisation** et appuyer ensuite sur le bouton de **Programme** pendant 5 secondes. L'avertisseur sonore sonne une fois et « H.. » clignote sur l'écran numérique. (le réglage d'usine est H4)
- Pour modifier le réglage, appuyez sur le bouton **Temporisation**. À chaque pression sur la touche, la valeur de consigne augmente d'un cran ; lorsque la valeur H7 est atteinte, l'affichage revient à H0 (arrêt).
- Appuyez sur le bouton de **Programme**. Le réglage choisi est maintenant enregistré.

Remarque : Chaque cycle comprenant une opération de régénération consomme 2,0 litres d'eau supplémentaires et la consommation en énergie augmente de 0,001 kWh.

Tableau de dureté de l'eau

Dureté de l'eau		Mmol/l	Valeur de consigne sur la machine	La régénération se produit à chaque séquence de programme x
Clark	Plage			
0-8	Doux	0-1,1	H0	Arrêt
9-10	Doux	1,2-1,4	H1	13
11-12	Moyen	1,5-1,8	H2	9
13-15	Moyen	1,9-2,1	H3	7
16-20	Moyen	2,2-2,9	H4	5
21-26	Dur	3,0-3,7	H5	4
27-38	Dur	3,8-5,4	H6	2
39-62	Dur	5,5-8,9	H7	1

6.2. CHARGER DU SEL DANS L'ADOUCCISSEUR

Remarque : Si votre modèle n'est pas équipé d'un adoucisseur d'eau, vous pouvez sauter cette partie.

FR

Adoucisseur d'eau

La dureté de l'eau varie d'un endroit à l'autre. Si de l'eau dure est utilisée dans le lave-vaisselle, des dépôts se forment sur la vaisselle et les ustensiles.

L'appareil est équipé d'un adoucisseur spécial qui utilise des sels spécialement conçus pour éliminer le calcaire et les minéraux de l'eau.

Le réservoir de sel est situé sous le panier inférieur et doit être rempli comme expliqué dans cette section.

⚠ AVERTISSEMENT

- **N'utilisez que du sel spécialement prévu pour les lave-vaisselle !**
Tout autre type de sel non spécifiquement conçu pour les lave-vaisselle, en particulier le sel de table, endommagera l'adoucisseur d'eau. En cas de dommages causés par l'utilisation d'un sel inapproprié, le fabricant ne donne aucune garantie et n'est pas responsable des dommages causés.
- **Ce n'est qu'au moment d'effectuer un cycle que l'on remplit le réservoir de sel.**
Cela évitera que des grains de sel ou de l'eau salée, qui ont pu être renversés, ne restent sur le fond de la machine pendant un certain temps, ce qui pourrait provoquer de la corrosion.

Suivez les étapes ci-dessous pour ajouter du sel de lave-vaisselle :



1. Retirez le panier inférieur et dévissez le bouchon du réservoir. Voir illustration 1.
2. Si vous remplissez le conteneur pour la première fois, remplissez les 2/3 de son volume avec de l'eau (environ 500 ml). Voir illustration 2.
3. Placez l'extrémité de l'entonnoir (fourni) dans le trou et versez environ 2 kg de sel. Il est normal qu'une petite quantité d'eau s'écoule du bac à sel.
4. Revissez soigneusement le bouchon.
5. En général, le témoin lumineux sera éteint au bout de 2 à 6 jours après que le bac à sel a été rempli de sel.

Remarque :

- Le réservoir de sel ne doit être rempli que lorsque le témoin indiquant la quantité de sel (S) s'allume sur le panneau de commande. Selon la qualité de la dissolution du sel, le voyant d'avertissement du sel peut rester allumé même si le bac à sel est rempli.
S'il y a un voyant d'avertissement « pas de sel » sur le panneau de commande (pour certains modèles), vous pouvez estimer quand vous devez ajouter du sel dans l'adoucisseur d'après les cycles que le lave-vaisselle a exécutés.
- Si du sel s'est déversé, exécutez un programme de trempage ou un programme rapide pour l'éliminer.

⚠ MISE EN GARDE ! Si le sel n'est pas ajouté, l'effet de nettoyage de la vaisselle sera médiocre et le calcaire se formera.

6.3. REMPLIR LE RÉSERVOIR DU PRODUIT DE RINÇAGE

Le produit de rinçage est libéré lors du dernier rinçage pour empêcher l'eau de former des gouttes sur la vaisselle, ce qui peut laisser des taches et des traces. Il améliore également le séchage en permettant à l'eau de s'écouler de la vaisselle. Votre lave-vaisselle est conçu pour utiliser des produits de rinçage liquides.

FR

Réservoir du produit de rinçage

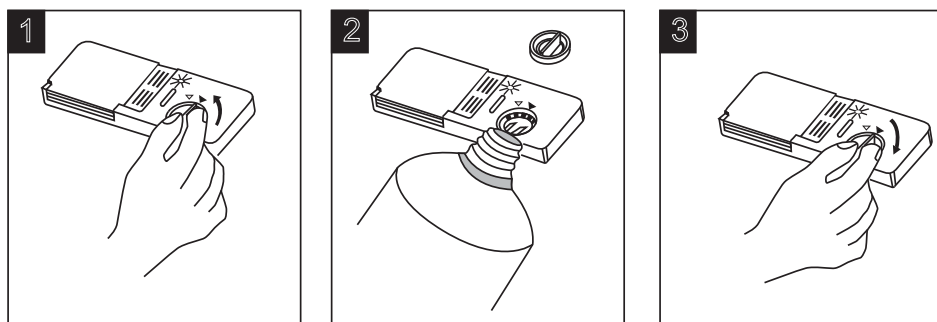

Le réservoir de produit de rinçage est situé sur la face interne de la porte, après le bac à lessive. Pour remplir le réservoir :

1. Ouvrez le bouchon du réservoir de produit de rinçage. Tournez le bouchon vers la flèche « ouvrir » (à gauche) et retirez-le.
2. Versez le produit de rinçage dans le réservoir jusqu'à ce que le voyant indiquant le niveau devienne complètement noir. Veillez à ne pas trop le remplir. Essayez tout produit de rinçage déversé à l'aide d'un chiffon humide.
3. Fermez le bouchon en l'alignant sur la flèche « ouvrir » et en le tournant vers la flèche « fermer » (à droite).

⚠ AVERTISSEMENT

N'utilisez que des produits de rinçage de marque pour le lave-vaisselle. Ne remplissez jamais le distributeur de produit de rinçage avec d'autres substances (par exemple, un produit de nettoyage pour lave-vaisselle, un détergent liquide). Cela endommagerait l'appareil.

Au moment de remplir le réservoir du produit de rinçage

S'il n'y a pas de témoin du produit de rinçage sur le panneau de commande, vous pouvez juger de la quantité de produit de rinçage par la couleur du témoin optique de niveau « D » situé à côté du bouchon. Lorsque le réservoir du produit de rinçage est plein, le témoin sera entièrement sombre. Au fur et à mesure que le produit de rinçage diminue, la taille du point noir sur le témoin de niveau du produit de rinçage change, comme illustré ci-dessous.

Une recharge est nécessaire lorsque le voyant indique 1/4 plein.

- Complet
- 3/4 plein
- 1/2 plein
- 1/4 plein - Il faudrait le remplir à nouveau pour éliminer les taches
- Vide

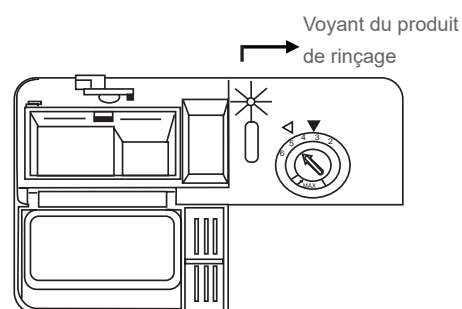

Régler la quantité du produit de rinçage

Le réservoir du produit de rinçage dispose de quatre ou six niveaux de réglages. Commencez toujours avec le réservoir réglé sur « 4 ». Si les taches et le mauvais séchage posent problème, augmentez la quantité de produit de rinçage distribuée en enlevant le couvercle du réservoir et en tournant le cadran sur « 5 ». Si la vaisselle ne sèche toujours pas correctement ou si elle est tachée, réglez le cadran sur le chiffre supérieur jusqu'à ce que celle-ci soit exempte de taches. La dose est réglée en usine en position 5.

Remarque : Augmentez la dose s'il y a des gouttes d'eau ou des taches de calcaire sur la vaisselle après le lavage. Réduisez-la en cas de traces blanchâtres collantes sur la vaisselle, de film bleuâtre sur la verrerie ou les lames de couteau.

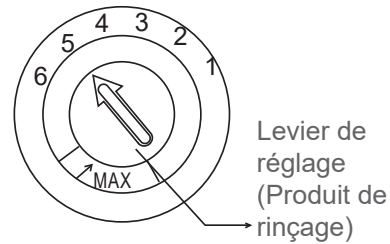

6.4. FONCTION DU DÉTERGENT

Les ingrédients chimiques qui composent le détergent sont nécessaires pour enlever, pulvériser et évacuer toutes les saletés du lave-vaisselle. La plupart des détergents de qualité commerciale conviennent à cet effet.

⚠ AVERTISSEMENT

Utilisation correcte du détergent

- N'utilisez que des détergents spécialement conçus pour les lave-vaisselle. Conservez votre détergent au frais et au sec.
- Ne versez pas de détergent dans le distributeur avant d'être prêt à démarrer le lave-vaisselle.



Le détergent pour lave-vaisselle est corrosif ! Conservez le détergent pour lave-vaisselle hors de portée des enfants.

Détergent concentré

En fonction de leur composition chimique, les lave-vaisselles peuvent être divisés en deux types de base :

- les détergents conventionnels, alcalins avec des composants caustiques
 - les détergents concentrés faiblement alcalins contenant des enzymes naturelles
- L'utilisation des programmes de lavage « Éco » associés à des détergents concentrés réduit la pollution et est bénéfique pour la vaisselle ; ces programmes de lavage sont spécialement adaptés aux propriétés de dissolution de la saleté des enzymes du détergent concentré. C'est pourquoi le programme de lavage « Éco », qui utilise des détergents concentrés, permet d'obtenir les mêmes résultats que ceux obtenus avec le programme « intensif ».

Pastilles de détergent

Les pastilles de détergent de différentes marques se dissolvent à des vitesses différentes. C'est pourquoi certains détergents ne peuvent pas se dissoudre, donc ils ne peuvent développer tout leur pouvoir nettoyant pendant les programmes courts. Par conséquent, utilisez des programmes longs lorsque vous utilisez des pastilles de détergent, afin d'assurer l'élimination complète des résidus de détergent.

6.5. REMPLIR LE RÉSERVOIR DE DÉTERGENT

Le distributeur doit être rempli avant le début de chaque cycle de lavage en suivant les instructions fournies dans le tableau des cycles de lavage. Ajoutez toujours le détergent juste avant de mettre le lave-vaisselle sous tension, sinon il risque de s'humidifier et de ne pas se dissoudre correctement.

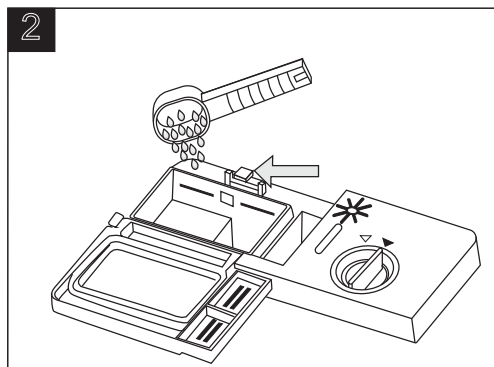
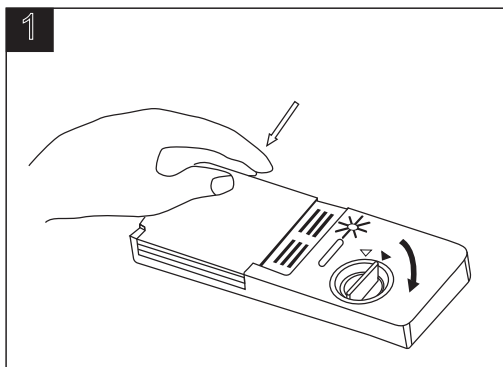

1. Appuyez sur le bouton de déverrouillage comme indiqué ci-dessus. Le couvercle s'ouvrira.
2. Remplissez le bac à lessive de détergent. Le marquage indique les niveaux de dosage, comme illustré à droite :
 - A** : L'emplacement du détergent pour le cycle de lavage principal. « MIN » signifie environ 20 g de détergent.
 - B** : L'emplacement du détergent pour le cycle de prélavage, contient environ 5 g de détergent.

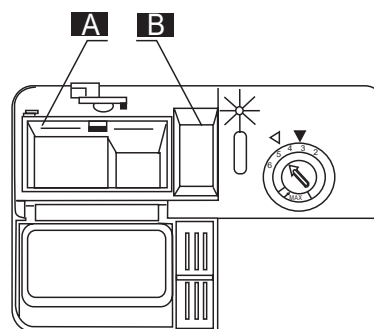

Respectez les recommandations du fabricant en matière de dosage et de stockage, telles qu'elles figurent sur l'emballage du détergent.

3. Fermez le couvercle et appuyez jusqu'à ce qu'il s'enclenche. Si la vaisselle est très sale, ajoutez une dose supplémentaire de détergent dans le compartiment à détergent du prélavage. Ce détergent agit pendant la phase de prélavage.

Dosage de détergent recommandé

Pour connaître le dosage de détergent nécessaire pour chaque programme, reportez-vous à la partie « TABLEAU DES CYCLES DE LAVAGE ». Le dosage peut varier en fonction du degré de salissure et de dureté de l'eau. Respectez les recommandations du fabricant figurant sur l'emballage du détergent.

Utilisation de pastilles de détergent « 3 en 1 »

Ces produits sont des détergents avec des fonctions intégrées et combinées de détergent/produit de rinçage et de sel.

1. Avant d'utiliser ces produits, vous devez d'abord vérifier si la dureté de votre eau est compatible avec l'utilisation de ces produits, conformément aux instructions du fabricant du détergent (sur l'emballage du produit).
2. L'utilisation de ces produits devrait être strictement conforme aux instructions du fabricant du détergent.
3. Si vous rencontrez des problèmes lors de la première utilisation des produits « 3 en 1 », contactez le service d'assistance du fabricant de détergents.

7. CHARGER LES PANIERS DU LAVE-VAISSELLE

7.1. RECOMMANDATIONS POUR LE CHARGEMENT DU LAVE-VAISSELLE

FR

Pour un fonctionnement optimal du lave-vaisselle, respectez les consignes de chargement suivantes. Les caractéristiques et l'aspect des paniers et du panier à couvert peuvent varier d'un modèle à l'autre.

Grattez les restes de nourriture en grande quantité. Il n'est pas nécessaire de rincer la vaisselle à l'eau courante.

Placez les objets dans le lave-vaisselle de la manière suivante :

1. Les articles tels que les tasses, les verres, les marmites/casseroles, etc. sont placés à l'envers.
2. Les articles incurvés, ou ceux comportant des cavités, doivent être inclinés afin que l'eau puisse s'écouler.
3. Tous les ustensiles sont empilés de manière sûre et ne peuvent pas se renverser.
4. Tous les ustensiles n'empêchent pas les bras de pulvérisation de tourner pendant le lavage.

Remarque : Les très petits articles ne doivent pas être lavés dans le lave-vaisselle, car ils risquent de tomber des paniers.

Les paniers supérieurs et inférieurs ne doivent PAS être retirés en même temps lorsque le lave-vaisselle est en cours de chargement, sous peine de provoquer un déversement.

7.2. CHARGER LE PANIER SUPÉRIEUR

Le panier supérieur est conçu pour accueillir la vaisselle plus délicate et plus légère, comme les verres, les tasses à café et à thé et les soucoupes, ainsi que les assiettes, les petits bols et les casseroles peu profondes (à condition qu'ils ne soient pas trop sales). Placez la vaisselle et les ustensiles de cuisine de manière à ce qu'ils ne soient pas déplacés par le jet d'eau.

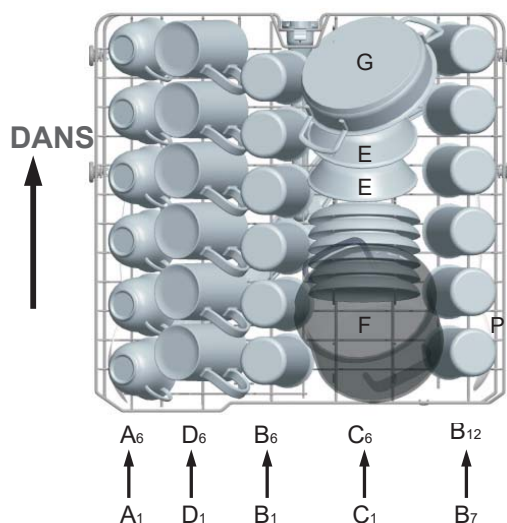

Panier supérieur	
Type	Article
A	Tasse
B	Verre
C	Soucoupe
D	Mug
E	Bol à dessert
F	Petite marmite
G	Marmite pour cuisson
P	Cuillère de service

7.3. RÉGLER LE PANIER SUPÉRIEUR

Si nécessaire, la hauteur du panier supérieur peut être réglée afin de créer plus d'espace pour les grands ustensiles, que ce soit dans le panier supérieur ou inférieur. Réglez le panier supérieur en plaçant des roues de différentes hauteurs sur les

rails. Les articles longs, le couvert de service, le couvert à salade ou les couteaux doivent être placés sur l'étagère de manière à ne pas entraver la rotation des bras de pulvérisation. L'étagère peut être repliée ou retirée lorsqu'elle n'est pas utilisée.

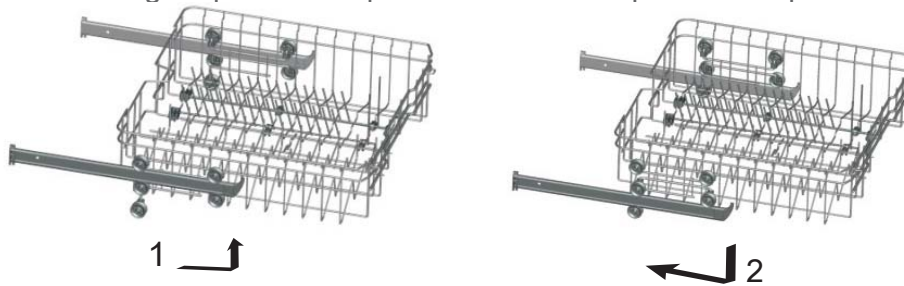

7.4. CHARGER LE PANIER INFÉRIEUR

Nous vous recommandons de placer les gros articles les plus difficiles à nettoyer dans le panier inférieur : marmites, casseroles, couvercles, plats de service et bols, comme illustré dans la figure ci-dessous.

Il est préférable de placer les plats de service et les couvercles sur le côté des paniers pour éviter de bloquer la rotation du bras de pulvérisation supérieur.

Les marmites, les bols de service, etc. doivent toujours être placés à l'envers. Les marmites profondes doivent être inclinés pour permettre à l'eau de s'écouler.

Le panier inférieur comporte des rangées de dents rabattables permettant de charger des marmites et des casseroles plus grandes ou plus nombreuses.

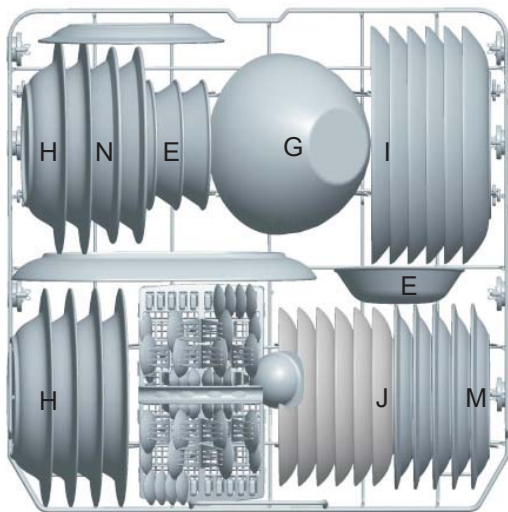

Panier inférieur	
Type	Article
E	Bol à dessert
H	Assiette creuse
I	Assiette plate
J	Assiette à dessert
K	Assiette ovale
L	Bol en verre
M	Assiette à dessert en mélamine
N	Bol en mélamine

7.5. ÉTAGÈRES PLIANTES (PANIER INFÉRIEUR)

Les étagères pliantes composées de deux parties situées sur le panier inférieur de votre machine sont conçues pour vous permettre de placer les articles volumineux tels que les marmites, les casseroles, etc.

Si nécessaire, chaque partie peut être pliée séparément, ou toutes les parties peuvent être pliées, ce qui permet d'obtenir un plus grand espace. Vous pouvez utiliser des étagères pliantes en les soulevant vers le haut ou en les

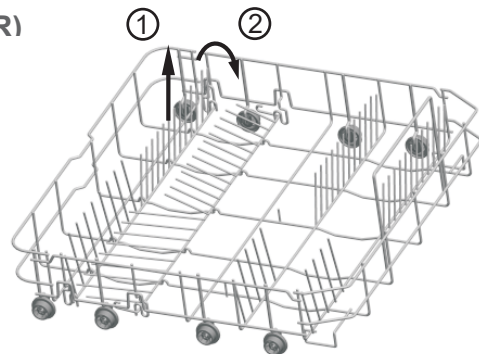

pliant.

7.6. PANIER À COUVERT

FR

Le couvert devrait être placé dans le panier à couvert avec les poignées dirigées vers le bas : Si le panier comporte des paniers latéraux, la cuillère doit être chargée individuellement dans les fentes appropriées, particulièrement les ustensiles longs qui doivent être placés en position horizontale à l'avant du panier supérieur.

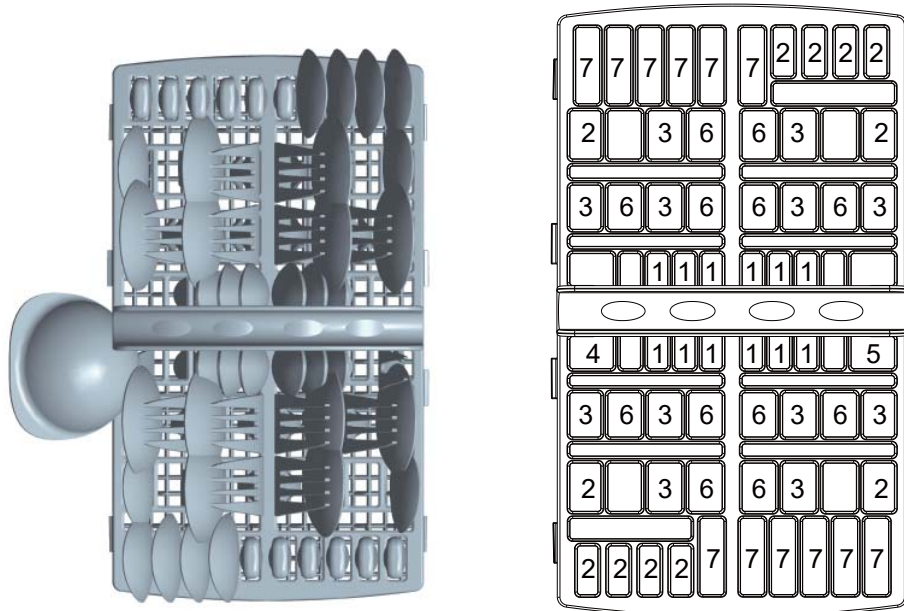

Côté porte

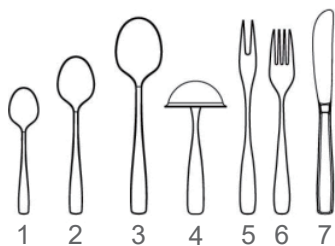

Panier à couvert	
Type	Article
1	Cuillères à thé
2	Cuillères à dessert
3	Cuillères à soupe
4	Louche à sauce
5	Fourchette de service
6	Fourchettes
7	Couteaux

7.7. POUR LE LAVAGE DU COUVERT/DE LA VAISSELLE SUIVANTS

⚠ AVERTISSEMENT. Aucun article ne doit dépasser le fond.

Ne sont pas compatibles

- Les couverts avec manches en bois, en corne de porcelaine ou en nacre
- Les articles en plastique non résistants à la chaleur
- L'ancien couvert comportant des parties collées qui ne sont pas résistantes à la température.

- Les couverts ou plats collés
- Les articles en étain ou en cuivre
- Verre en cristal au plomb
- Les articles en acier sujets à la rouille
- Les plateaux en bois
- Les articles en fibres synthétiques

Sont d'une compatibilité limitée

- Certains types de verres peuvent devenir ternes après de multiples lavages.
- Les parties en argent et en aluminium ont tendance à se décolorer au lavage.
- Les motifs émaillés peuvent s'estomper en cas de lavage fréquent en machine.

7.8. CHARGER LE COUVERT ET LA VAISSELLE

Avant de charger la vaisselle, vous devriez :

- Enlever les restes importants
- Ramollir les restes d'aliments brûlés dans les casseroles

Lors du chargement de la vaisselle et du couvert, il faudra tenir compte de ce qui suit :

- La vaisselle et le couvert ne doivent pas entraver la rotation des bras de pulvérisation.
- Chargez les articles creux tels que les tasses, les verres, les casseroles, etc. avec l'ouverture vers le bas afin que l'eau ne puisse pas s'accumuler dans le conteneur ou dans une base profonde.
- La vaisselle et les couverts ne doivent pas être imbriqués les uns dans les autres ni se recouvrir les uns les autres.
- Pour éviter d'endommager les verres, ils ne doivent pas se toucher.
- Chargez les articles volumineux les plus difficiles à nettoyer dans le panier inférieur.
- Le panier supérieur est conçu pour accueillir la vaisselle plus délicate et plus légère, comme les verres, les tasses à café et à thé.

⚠ Attention !

Les couteaux à lame longue rangés en position verticale constituent un danger potentiel !

Le couvert long et/ou pointu, tels que les couteaux à découper, doivent être placés horizontalement dans le panier supérieur.

⚠ MISE EN GARDE : Si la disposition de la vaisselle n'est pas conforme aux instructions, l'effet de nettoyage sera médiocre.

7.9. DOMMAGES CAUSÉS SUR LA VERRERIE ET D'AUTRES PLATS

Causes possibles :

- Type de verre ou de procédé de fabrication. Composition chimique du détergent.
- Température de l'eau et durée du programme du lave-vaisselle.





Solution suggérée :

- Utilisez de la verrerie ou de la vaisselle en porcelaine sur laquelle fabricant a indiqué qu'elle pouvait être lavée au lave-vaisselle.
- Utilisez un détergent doux qui correspond à un type de vaisselle. Si nécessaire, demandez des informations complémentaires aux fabricants des détergents.
- Sélectionnez un programme nécessitant une température basse.
- Pour éviter tout dommage, sortez le verre et le couvert du lave-vaisselle dès que possible après la fin du programme.

8. DÉMARRER UN PROGRAMME DE LAVAGE

8.1. TABLEAU DES CYCLES DE LAVAGE

FR

Programme	Sélection du cycle	Description du cycle	Détergent Pré/principal	Durée de fonctionnement (min)	Électricité (kWh)	Eau (L)
 Intensif	Pour les charges les plus sales, telles que les marmites, casseroles, les plats en cocottes et les plats sur lesquels des aliments ont séché pendant un certain temps.	Pré-lavage Lavage principal (60°C) Rinçage 1 Rinçage 2 Rinçage à l'eau chaude Séchage	4/16 g	180	1,300	16
Eco (*EN 60436) (Programme standard)	Pour les charges normalement sales, telles que les marmites, les assiettes, les verres et les casseroles légèrement sales, c'est le cycle quo idien standard.	Pré-lavage Lavage principal (44°C) Rinçage à l'eau chaude Séchage	4/16 g	237	0,922	11
 90min	Pour les assiettes et les casseroles légèrement et normalement sales de tous les jours (exécuter le cycle immédiatement après utilisation).	Pré-lavage Lavage principal (50°C) Rinçage Rinçage à l'eau chaude Séchage	3/15 g	90	0,890	14
 30min	Un lavage plus court pour les charges peu sales qui n'ont pas besoin d'être séchées.	Lavage principal (40°C) Rinçage à l'eau chaude	15	30	0,500	7
 Prérinçage	Pour rincer la vaisselle que vous prévoyez de laver plus tard dans la journée	Pré-lavage	\	11	0,010	4

1. Le programme ÉCO convient au nettoyage de la vaisselle normalement sale. Il s'agit du programme le plus efficace en termes de consommation combinée d'énergie et d'eau.
2. Il n'est pas recommandé d'effectuer un pré-rinçage manuel de la vaisselle, car il entraîne une augmentation de la consommation d'eau et d'énergie.
3. Le lavage de la vaisselle dans un lave-vaisselle domestique consomme généralement moins d'énergie et d'eau que le lavage à la main lorsque le lave-vaisselle domestique est utilisé conformément à ce manuel d'instructions.

*EN 60436 : ce programme constitue le cycle d'essai

Les informations relatives au critère de comparabilité conformément à la norme EN60436 :

--Capacité : 12 réglages

--Emplacement du panier supérieur : Position basse

--Réglage du produit de rinçage : 6 (ou 4 pour un distributeur à quatre réglages)

8.2. DÉMARRER UN CYCLE DE LAVAGE

1. Chargez la vaisselle. Tirez les paniers inférieur et supérieur, chargez la vaisselle et remettez les paniers en place. Il est recommandé de d'abord charger le panier inférieur, suivi du supérieur (Voir « CHARGER LES PANIERS DU LAVE-VAISSELLE » sur page 42).
2. Versez le détergent (Voir « REMPLIR LE RÉSERVOIR DE DÉTERGENT » sur page 41).
3. Insérez la fiche dans une prise murale. L'alimentation électrique est de 220-240 V AC 50 Hz, la spécification de la prise est de 12 A, 250 VAC, 50 Hz.
4. Ouvrez l'alimentation en eau.
5. Fermez la porte. En forçant un peu question de s'assurer que la porte est bien fermée.
6. Allumez l'appareil en appuyant sur le bouton **Alimentation**.
7. Appuyez sur le bouton de **Programme** pour sélectionner le « cycle de lavage » souhaité. (Voir le « TABLEAU DES CYCLES DE LAVAGE »).
8. Lorsque le lavage est terminé, appuyez sur le bouton **Alimentation** pour éteindre l'appareil.

FR

Remarque : On entend un clic lorsque la porte est parfaitement fermée.

8.3. REMPLACER LA LAMPE

Un cycle en cours peut être modifié s'il n'a fonctionné que pendant une courte période. Dans le cas contraire, il se peut que le détergent ait déjà été libéré et que l'appareil ait déjà évacué l'eau de lavage. Dans ce cas, le distributeur de détergent doit être rempli à nouveau (Voir « REMPLIR LE RÉSERVOIR DE DÉTERGENT » sur page 41).

1. Ouvrez légèrement la porte.
2. Maintenez le bouton de **Programme** enfoncé pendant plus de 3 secondes pour annuler le programme en cours.
3. Sélectionnez le réglage du cycle souhaité à l'aide du bouton de **Programme**.
4. Fermez la porte.

Remarque : Si vous ouvrez la porte pendant le lavage, la machine se met en pause et une alarme retentit, E1 apparaît sur l'écran. Lorsque vous fermez la porte, la machine continue de fonctionner après 10 secondes.

Les 5 voyants de programme indiquent l'état du lave-vaisselle :

- a) Tous les voyants du programme sont éteints --> veille
- b) L'un des voyants du programme est allumé en permanence--> cycle en cours
- c) L'un des voyants du programme clignote --> en pause

Remarque : Si tous les voyants commencent à briller, cela indique que l'appareil est hors service, veuillez couper l'alimentation électrique et en eau avant d'appeler un service d'assistance.

8.4. VOUS AVEZ OUBLIÉ D'AJOUTER UN PLAT

Un plat oublié peut être ajouté à tout moment avant que le godet à détergent ne s'ouvre.

1. Ouvrez légèrement la porte pour arrêter le lavage.
2. Une fois que les bras de pulvérisation ont cessé de fonctionner, vous pouvez ouvrir complètement la porte.
3. Ajoutez les plats oubliés.
4. Fermez la porte, la lave-vaisselle continuera à fonctionner après dix secondes.

AVERTISSEMENT

Il est dangereux d'ouvrir la porte pendant le lavage, car l'eau chaude peut vous ébouillanter.

8.5. À LA FIN D'UN PROGRAMME

Lorsque le cycle de fonctionnement est terminé, l'écran numérique affiche « --- » et l'avertisseur sonore sonne 6 fois, puis s'arrête. Lorsqu'un programme est terminé :

1. Éteindre l'appareil à l'aide du bouton **Alimentation** .
2. Fermez le robinet d'eau.
3. Ouvrez la porte du lave-vaisselle.

⚠ Ouvrez la porte avec précaution. De la vapeur chaude peut s'échapper lors de l'ouverture de la porte !

Attendez quelques minutes avant de décharger le lave-vaisselle afin d'éviter de manipuler la vaisselle et les ustensiles lorsqu'ils sont encore chauds et susceptibles de se casser. Ils sécheront également mieux.

Laissez la porte du lave-vaisselle entrouverte et attendez quelques minutes avant le retrait la vaisselle. Ainsi, elle sera plus fraîche et le séchage sera amélioré.

8.6. DÉCHARGER LE LAVE-VAISSELLE

Il est normal que l'intérieur du lave-vaisselle soit humide.

Videz d'abord le panier inférieur, suivi du supérieur. Vous éviterez ainsi que l'eau ne s'écoule du panier supérieur vers la vaisselle placée dans le panier inférieur.

9. ENTRETIEN ET NETTOYAGE

9.1. SYSTÈME DE FILTRAGE

Le filtre est utilisé pour éviter que les gros débris et autres déchets ne pénètrent dans la pompe. Les résidus peuvent parfois obstruer le filtre.

Le système de filtrage se compose d'un filtre grossier, d'un filtre plat (filtre principal) et d'un microfiltre (filtre fin).

1. Filtre fin : Ce filtre retient les salissures et les résidus alimentaires dans le siphon et les empêche de se redéposer sur la vaisselle au cours d'un cycle.
2. Filtre principal : Les aliments et les débris sont piégés par un jet spécial situé sur le bras de pulvérisation inférieur.
3. Filtre grossier : Les gros débris, tels que les os et le verre, qui pourraient obstruer le drain, seront piégés dans le filtre grossier. Pour retirer un article coincé dans ce filtre, appuyez doucement sur les robinets situés sur le dessus de celui-ci et soulevez-le.

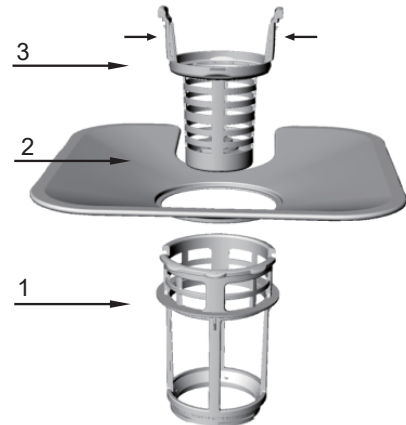

Après chaque utilisation, vérifiez que les filtres ne sont pas obstrués. En dévissant le filtre grossier, vous pouvez retirer l'ensemble du système de filtrage. Retirez les restes d'aliments et nettoyez les 3 filtres à l'eau courante.

Étape 1 : Tournez le filtre grossier dans le sens inverse des aiguilles d'une montre, puis soulevez-le.

Étape 2 : Soulevez le filtre plat.

Remarque : Pour remplacer le filtre, suivez les étapes dans l'ordre inverse.



FR

Assemblage du filtre

Pour obtenir des performances et des résultats optimaux, le filtre doit être nettoyé. Le filtre élimine efficacement les particules alimentaires de l'eau de lavage, lui permettant ainsi d'être remis en circulation pendant le cycle. C'est pourquoi il est recommandé d'éliminer les plus grosses particules alimentaires piégées dans le filtre après chaque cycle de lavage en rinçant le filtre semi-circulaire et la tasse à l'eau courante. Pour retirer l'assemblage du filtre, tirez sur la poignée de la tasse vers le haut.

L'assemblage complet du filtre devrait être nettoyé une fois par semaine.

Pour nettoyer le filtre grossier et le microfiltre, utilisez une brosse de nettoyage. Ensuite, remontez les pièces du filtre comme indiqué dans les figures ci-dessus et réinsérez l'ensemble dans le lave-vaisselle, en le remettant en place et en le poussant vers le bas.

Le lave-vaisselle ne doit jamais être utilisé sans les filtres. Le fait de remettre le filtre dans une position incorrecte peut réduire le niveau de performance de l'appareil, endommager la vaisselle et les ustensiles.

⚠ AVERTISSEMENT

- Ne faites jamais fonctionner le lave-vaisselle sans les filtres.
- Évitez de frapper sur les filtres lorsque vous les nettoyez. Dans le cas contraire, les filtres pourraient être déformés et la performance du lave-vaisselle pourrait s'amoinrir.

9.2. NETTOYAGE DES BRAS DE PULVÉRISATION

Il est nécessaire de nettoyer régulièrement les bras de pulvérisation, car les produits chimiques de l'eau dure obstruent les gicleurs et les roulements des bras de pulvérisation.

1. Pour retirer les bras de pulvérisation, dévissez l'écrou dans le sens des aiguilles d'une montre pour retirer la rondelle située sur le dessus de celui-ci et retirez le.
2. Lavez les bras à l'eau chaude savonneuse et utilisez une brosse douce pour nettoyer les jets.
3. Remettez-les en place après les avoir soigneusement rincés.

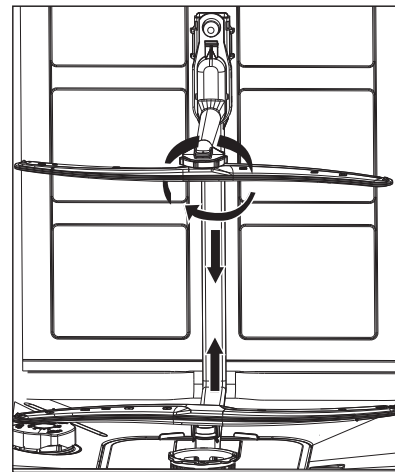

9.3. ENTRETIEN DU LAVE-VAISSELLE

Pour nettoyer le panneau de contrôle, utilisez un chiffon légèrement humide, puis séchez-le soigneusement.

Pour nettoyer l'extérieur, utilisez une bonne cire à polir pour appareils électroménagers. N'utilisez jamais d'objets pointus, de tampons à récurer ou de nettoyeurs agressifs sur les pièces du lave-vaisselle.

9.4. NETTOYAGE DE LA PORTE

Pour nettoyer le bord de la porte, utilisez uniquement un chiffon doux et humide. Pour éviter que de l'eau ne pénètre dans la serrure de la porte et dans les composants électriques, n'utilisez pas de produit de nettoyage à base d'aérosol, quel qu'il soit. N'utilisez jamais de nettoyeurs abrasifs ou de tampons à récurer sur les surfaces extérieures, car ils rayeraient la finition. Certains essuie-tout peuvent également rayer ou laisser des traces sur la surface.

Suivez ces étapes lorsque des corps étrangers se trouvent dans le lave-vaisselle.

⚠ AVERTISSEMENT

N'utilisez jamais de produit nettoyant à base d'aérosol pour nettoyer le panneau de porte, car cela pourrait endommager la serrure et les composants électriques de celle-ci. Il n'est pas permis d'utiliser un agent abrasif ou du papier essuie-tout, car cela risque de rayer ou de laisser des taches sur la surface de l'acier inoxydable.

9.5. COMMENT MAINTENIR VOTRE LAVE-VAISSELLE EN BON ÉTAT

Précaution contre le gel

Si votre lave-vaisselle est laissé dans un endroit non chauffé pendant l'hiver, demandez à un technicien de le réparer :

1. Coupez l'alimentation électrique du lave-vaisselle.
2. Coupez l'alimentation en eau et débranchez le tuyau d'arrivée d'eau de la vanne d'eau.
3. Vidangez l'eau du tuyau d'arrivée et de la vanne d'eau. (Utilisez une casserole pour recueillir l'eau)
4. Raccordez à nouveau le tuyau d'arrivée d'eau à la vanne d'eau.
5. Retirez le filtre situé au fond de la baignoire et utilisez une éponge pour absorber l'eau se trouvant dans le bassin.

Après chaque lavage

Après chaque lavage, coupez l'alimentation en eau de l'appareil et laissez la porte légèrement entrouverte afin que l'humidité et les odeurs ne restent pas emprisonnées à l'intérieur.

Retirer la fiche

Avant de procéder au nettoyage ou à l'entretien, débranchez toujours la fiche de la prise de courant. Ne prenez pas de risques.

Pas de solvants ni de nettoyage abrasif

Pour nettoyer l'extérieur et les parties en caoutchouc du lave-vaisselle, n'utilisez pas de solvants ou de produits de nettoyage abrasifs. Utilisez uniquement un chiffon et de l'eau chaude savonneuse. Pour éliminer les taches sur la surface intérieure, utilisez un chiffon imbibé d'eau et d'un peu de vinaigre blanc, ou un produit de nettoyage spécialement conçu pour les lave-vaisselles.

En cas de non-utilisation prolongée

Lorsque vous partez en vacances, il est recommandé de lancer un cycle de lavage avec le lave-vaisselle vide, puis de débrancher la fiche, de couper l'alimentation en eau et de laisser la porte de l'appareil légèrement entrouverte. Cela permettra aux joints de résister plus longtemps et empêchera la formation d'odeurs dans l'appareil.

Déplacement de l'appareil

Si l'appareil doit être déplacé, essayez de le maintenir en position verticale. En cas d'absolue nécessité, il peut être positionné sur le dos.

Joints

L'un des facteurs à l'origine de la formation d'odeurs dans le lave-vaisselle est la nourriture qui reste piégée dans les joints. Un nettoyage périodique à l'aide d'une éponge humide permettra d'éviter ceci.

10. DÉPANNAGE

10.1. CODES D'ERREUR

En cas de dysfonctionnement, le lave-vaisselle affiche un code d'erreur. Le tableau suivant indique les codes d'erreur possibles et leurs causes.

Codes	Significations	Cause possible
E1	Porte ouverte	La porte est ouverte lorsque le lave-vaisselle fonctionne.
E2	Entrée d'eau	Mauvais fonctionnement de l'entrée d'eau
E3	Drainage de l'eau	Dysfonctionnement du drainage de l'eau
E4	Sonde de température	Dysfonctionnement du capteur de température
E5	Débordement/fuite	Un débordement se produit/une fuite d'eau se produit
E6	Fuite d'eau	Une fuite d'eau se produit
E7	Élément chauffant	Chauffage anormal

AVERTISSEMENT

- En cas de débordement, coupez l'alimentation principale en eau avant d'appeler un service d'assistance.
- S'il y a de l'eau dans la base en raison d'un trop-plein ou d'une petite fuite, l'eau doit être éliminée avant de redémarrer le lave-vaisselle.
- Si un code d'erreur ne peut être résolu, veuillez demander l'assistance d'un professionnel.

FR

10.2. AVANT DE FAIRE APPEL AU SERVICE

Vous pouvez essayer de résoudre tout seul les problèmes simples suivants. Si ces problèmes ne peuvent être résolus, veuillez contacter le service après-vente.

Problème	Causes possible	À faire
Le lave-vaisselle ne démarre pas	Le fusible a sauté ou le disjoncteur s'est déclenché.	Remplacez le fusible ou réinitialisez le disjoncteur. Retirez tous les autres appareils qui partagent le même circuit que le lave-vaisselle.
	L'alimentation n'est pas sous tension.	Assurez-vous que le lave-vaisselle est en marche et que la porte est bien fermée. Assurez-vous que le cordon d'alimentation est correctement branché dans la prise murale.
	La pression de l'eau est faible	Vérifiez que l'alimentation en eau est correctement raccordée et que le robinet d'eau est ouvert.
	La porte du lave-vaisselle n'est pas correctement fermée.	Veillez à fermer correctement la porte et à la verrouiller.
La pompe de vidange ne s'arrête pas	Débordement	Le système est conçu pour détecter un débordement. Lorsqu'il le fait, il arrête la pompe de circulation et met la pompe de vidange sous tension.
Bruit	Certains sons audibles sont normaux	Bruit émit lors de l'ouverture du godet à détergent.
	Les ustensiles ne sont pas bien fixés dans les paniers ou un petit objet est tombé à l'intérieur.	Pour s'assurer que tout est bien fixé dans le lave-vaisselle.
	Le moteur vrombit	Le lave-vaisselle n'a pas été utilisé régulièrement. Si vous ne l'utilisez pas souvent, n'oubliez pas de le régler pour qu'il se remplisse et se vide toutes les semaines, ce qui lui permettra de maintenir le joint humide.

Problème	Causes possible	À faire
Mousse dans la cuve	Détergent inapproprié.	Utilisez uniquement le détergent spécial pour lave-vaisselle afin d'éviter la formation de mousse. Dans ce cas, ouvrez le lave-vaisselle et laissez la mousse s'évaporer. Ajoutez 1 gallon d'eau froide dans la baignoire. Fermez et verrouillez le lave-vaisselle, puis lancez le cycle de lavage « prérinçage » pour vidanger l'eau. Répétez l'opération si nécessaire.
	Produit de rinçage déversé.	Essuyez toujours immédiatement les produits de rinçage déversés.
Intérieur de la cuve taché	Un détergent contenant un colorant peut avoir été utilisé.	Assurez-vous que le détergent ne contient pas de colorant.
Film blanc sur la surface intérieure	Minéraux de l'eau calcaire.	Pour nettoyer l'intérieur, utilisez un chiffon doux humide avec du détergent pour lave-vaisselle et portez des gants en caoutchouc. N'utilisez jamais d'autre nettoyant que le détergent pour lave-vaisselle, sous peine de provoquer de la mousse ou de l'écume.
Les couverts présentent des taches de rouille	Les articles concernés ne sont pas résistants à la corrosion.	Évitez de laver au lave-vaisselle des articles qui ne sont pas résistants à la corrosion.
	Un programme n'a pas été exécuté après l'ajout de sel pour lave-vaisselle. Des traces de sel se sont introduites dans le cycle de lavage.	Lancez toujours un programme de lavage sans vaisselle dans le lave-vaisselle après avoir ajouté du sel. Ne sélectionnez pas la fonction Turbo (si elle existe) après avoir ajouté du sel pour lave-vaisselle.
	Le couvercle du compartiment de l'adoucisseur est desserré.	Vérifier que le couvercle de l'adoucisseur est bien fixé.

Problème	Causes possible	À faire
La vaisselle n'est pas propre	Les plats n'ont pas été chargés correctement.	Voir « CHARGER LES PANIERS DU LAVE-VAISSELLE » sur page 42.
	Le programme n'était pas assez puissant.	Choisissez un programme plus intensif.
	La quantité de détergent distribuée est insuffisante.	Utilisez plus de détergent ou utilisez-en un autre.
	Des articles bloquent le mouvement des bras de pulvérisation.	Réorganisez les articles de manière à ce que les bras de pulvérisation puissent tourner librement.
	Le filtre combiné n'est pas propre ou n'est pas correctement installé dans la base de l'enceinte de lavage. Cela peut entraîner le blocage des jets du bras de pulvérisation.	Nettoyez et/ou installez correctement le filtre. Nettoyer les gicleurs du bras de pulvérisation.
Formation d'un voile sur la verrerie	Combinaison d'eau douce et de trop de détergent.	Utilisez moins de détergent si vous avez de l'eau douce et sélectionnez un cycle plus court pour laver la verrerie et la rendre propre.
Des taches blanches apparaissent sur la vaisselle et les verres	La présence d'eau dure peut entraîner des dépôts de calcaire.	Vérifiez les réglages de l'adoucisseur d'eau ou l'état de remplissage du bac à sel.
Marques noires ou grises sur la vaisselle	Des ustensiles en aluminium ont frotté contre la vaisselle	Utilisez un nettoyant abrasif doux pour éliminer ces marques.
Détergent oublié dans le distributeur	La vaisselle bloque le distributeur de détergent	Recharger correctement la vaisselle.
Le couvercle du distributeur de détergent ne peut pas être fermé correctement	Des résidus de détergent obstruent la prise.	Essuyez le détergent sur la prise.
Vapeur	Phénomène normal	Pendant le séchage et le drainage de l'eau, de la vapeur s'échappe de l'évent situé près du loquet de la porte.

Problème	Causes possible	À faire
Eau stagnante au fond de la baignoire	C'est un comportement normal	Un peu d'eau propre autour de la sortie située au fond de la baignoire permet de lubrifier le joint d'étanchéité.
Fuites dans le lave-vaisselle	Remplissage excessif du distributeur ou déversement de produit de rinçage	Veillez à ne pas trop remplir le réservoir de produit de rinçage. Un produit de rinçage déversé pourrait entraîner un surdosage et un débordement. Essayez les liquides déversés à l'aide d'un chiffon humide.
	Le lave-vaisselle n'est pas mis à niveau	Assurez-vous que le lave-vaisselle est de niveau.
La vaisselle ne sèche pas	Chargement incorrect	Utilisez des gants si des résidus de détergent se trouvent sur la vaisselle afin d'éviter les irritations cutanées.
	La vaisselle est retirée trop tôt	Ne videz pas votre lave-vaisselle immédiatement après un lavage. Ouvrez légèrement la porte pour que la vapeur puisse s'échapper. Ne sortez pas la vaisselle tant que la température intérieure n'est pas agréable au toucher. Déchargez d'abord le panier inférieur pour éviter que l'eau ne tombe du panier supérieur.
	Le programme sélectionné n'est pas le bon.	Avec un programme court, la température de lavage est plus basse, ce qui diminue les performances de nettoyage. Choisissez un programme avec un temps de lavage long.
	Utilisation de couverts dont le revêtement est de mauvaise qualité.	L'évacuation de l'eau est plus difficile avec ces articles. Les couverts ou la vaisselle de ce type ne peuvent pas être lavés au lave-vaisselle.

AVERTISSEMENT

L'autoréparation ou la réparation non professionnelle peut entraîner des risques graves pour la sécurité de l'utilisateur de l'appareil et avoir une incidence sur la garantie.

10.3. DISPONIBILITÉ DES PIÈCES DÉTACHÉES

- Sept ans après la mise sur le marché de la dernière unité du modèle : Moteur, pompe de circulation et de vidange, réchauffeurs et éléments chauffants, y compris les pompes à chaleur (séparément ou en groupe), tuyauterie et équipement connexe, y compris tous les tuyaux, vannes, filtres et mécanismes Aqua-Stop, pièces structurelles et intérieures liées aux assemblages de portes (séparément ou en groupe), cartes de circuits imprimés, affichages électroniques, pressostats, thermostats et capteurs, logiciels et microprogrammes, y compris les logiciels de réinitialisation.

- Dix ans après la mise sur le marché de la dernière unité du modèle : Charnières et joints de porte, autres joints, bras d'aspersion, filtres de vidange, grilles intérieures et accessoires en plastique tels que les paniers et les couvercles.
- Les informations sur le modèle dans la base de données des produits, ainsi que l'identifiant du modèle, peuvent être obtenus grâce à un lien web scanné par un code QR sur l'étiquette d'efficacité énergétique du produit.

Cher client,

- Si vous souhaitez retourner ou remplacer le produit, veuillez contacter le magasin où vous achetez.
(N'oubliez pas d'apporter la facture d'achat)
- Si votre produit présente un dysfonctionnement et doit être réparé, veuillez contacter le service après-vente.

Fiche technique du produit concernant le règlement (EU) 2019/2017

Si vous souhaitez télécharger la fiche technique de votre appareil, vous pouvez la trouver en ligne.

Rendez-vous sur <https://eprel.ec.europa.eu/> et saisissez l'identifiant du modèle de votre appareil pour télécharger la fiche technique produit.

L'identifiant du modèle de votre appareil se trouve sur la plaque signalétique située près de la porte, sur le côté droit ou gauche de l'intérieur du lave-vaisselle.

Fiche technique

Fiche d'un lave-vaisselle domestique selon la directive européenne 2019/2017 :

Fabricant	Qilive	
Modèle	W12D1A402Y-1	
Couverts standards	12	
Efficacité énergétique de classe 1	E	
PARAMÈTRE	UNITÉ	VALEUR
Consommation d'énergie de l'éco-programme (EPEC) arrondie à la troisième décimale	kWh/cycle	0,922
Consommation d'énergie du programme standard (SPEC) arrondie à la troisième décimale	kWh/cycle	1,650
Indice d'efficacité énergétique (IEE)	–	55,9
Consommation d'eau du programme écologique (EPWC) arrondie à la première décimale	l/cycle	11,0
Indice de performance de nettoyage (IPNE)	–	1,130
Indice de performance de séchage (ID)	–	1,090
Durée du programme éco (Tt) arrondie à la minute la plus proche	H:min	3:57
Consommation électrique en mode arrêt (Po) arrondie à la deuxième décimale	W	0,49
Consommation électrique en mode veille (Psm) arrondie à la deuxième décimale	W	0,60
Le mode veille inclut-il l'affichage d'informations ?	–	Non

Consommation électrique en mode veille (Psm) en cas de veille en réseau (le cas échéant), arrondie à la deuxième décimale.	W	–
Consommation électrique en cas de démarrage temporisé (Pds) (le cas échéant), arrondie à la deuxième décimale.	W	1,00
Émissions acoustiques de bruit aérien	dB(A) re 1 pW	49
Assemblage	Autoportant	
Peut être intégré	Oui	
Hauteur	85 cm	
Largeur	60 cm	
Profondeur (avec connecteurs)	60 cm	
Consommation	1850 W	
Tension nominale / fréquence	CA 220-240 V / 50 Hz	
Pression de l'eau (pression d'écoulement)	0,4-10 bar = 0,04-1,0 MPa	

Remarque :

1. De A (efficacité maximale) à G (efficacité minimale).

L'appareil est conforme aux normes européennes et aux directives dans leur version actuelle au moment de la livraison.

-LVD 2014/35/EU

-EMC 2014/30/EU

-EU 2019/2022

Remarque : Les valeurs ci-dessus ont été mesurées conformément aux normes dans les conditions de fonctionnement spécifiées. Les résultats peuvent varier considérablement en fonction de la quantité et de la pollution de la vaisselle, de la dureté de l'eau, de la quantité de détergent, etc.

Le manuel est fondé sur les normes et règles de l'Union européenne.

11. GARANTIES

Garanties et limites de responsabilité

FR

Les produits sont garantis pendant une durée de 36 mois à compter de la date d'achat ou de la date de livraison au domicile du client. Selon les pays, cette garantie se compose de 24 à 36 mois de garantie légale de conformité.

Pour les pays qui ne bénéficieraient que de 24 mois de garantie légale de conformité, une garantie commerciale de 12 mois entre en vigueur à l'expiration de la première, et en complément de celle-ci.

Modalités de Mise en œuvre des garanties

Pour la garantie légale de conformité

Nous vous invitons à vous informer auprès de votre distributeur et/ou à vous référer à ses CGVs (Conditions Générales de Vente).

Pour la garantie commerciale

Nous vous invitons à rapporter votre produit à l'accueil de votre lieu de vente muni de votre preuve d'achat (tel que le ticket de caisse), du produit et de ses accessoires fournis, avec son emballage d'origine, pour tous pays autre que la France. Pour une prise en charge en France, nous vous invitons à effectuer votre demande sur notre site : <https://auth.sav-login.auchan.fr>. Il est important d'avoir comme information la date d'achat, le modèle et le numéro de série ou d'IMEI (ces informations apparaissent généralement sur le produit, l'emballage ou votre preuve d'achat). Vous devez rapporter le produit avec les accessoires nécessaires à son bon fonctionnement (alimentation, adaptateur, etc.). Dans le cas où votre réclamation est couverte par la garantie, le service après-vente pourra, dans les limites de la législation locale, soit :

- Réparer ou remplacer les pièces défectueuses.
- Échanger le produit retourné avec un produit qui a au moins les mêmes fonctionnalités et qui est équivalent en termes de performance.
- Rembourser le produit au prix d'achat mentionné sur la preuve d'achat.

Les produits réparés ou remplacés peuvent inclure des composants et des équipements nouveaux et/ou reconditionnés.

Exclusion de la garantie commerciale :

- Les dommages ou problèmes causés par une utilisation incorrecte, un accident, une altération ou un branchement électrique d'intensité ou de tension inappropriée.
- L'utilisation ou le stockage nuisible à la bonne conservation de l'appareil (oxydation, corrosion), d'utilisation d'énergie, d'emploi ou d'installation non conforme aux prescriptions du constructeur ou de négligences ou de l'utilisation de périphériques, logiciels ou consommables inadaptés.
- L'utilisation professionnelle ou collective, industrielle ou commerciale du produit.
- Les produits modifiés, ceux dont le scellé de garantie ou le numéro de série ont été endommagés, altérés, supprimés ou oxydés.
- Les batteries remplaçables et accessoires sont garantis pour une période de 6 mois.
- La défaillance de la batterie, survenue par un chargement trop long ou par le non-respect des consignes de sécurité expliquées dans la notice.
- Les dommages esthétiques, incluant les rayures, bosses ou vandalisme.
- Les dommages causés par toute intervention effectuée par une personne non agréée.
- Les défauts causés par une usure normale ou dus au vieillissement normal du produit : joints, filtres, accessoires, brosse et flexible d'aspirateur, lampes, lampes de rétroprojecteur, aubes de lave-linge, etc.
- Les mises à jour de logiciel, dues à un changement de paramètres réseau.
- Les dommages provenant d'éléments extérieurs à l'appareil (corps étrangers, insectes, etc.).
- Le contenu des appareils - congélateur, lave-linge...- (denrées, vêtements,...)
- Les défaillances du produit dues à l'utilisation de logiciels tiers pour modifier, changer, adapter ou modifier l'existant.
- Les défaillances du produit dues à l'utilisation sans les accessoires fournis avec le produit ou homologués par le Fabricant.
- Les pièces pour l'usure normale ou dommage d'utilisation : pneu, chambre à air, frein...

Le client doit faire son affaire personnelle de la sauvegarde régulière des données contenues sur son disque dur ou dans la mémoire interne de son appareil, et ce avant tout dépôt.

Auchan ne peut être tenu pour responsable de la perte ou de la destruction de données stockées ni des dommages aux logiciels consécutifs notamment à une restauration ou une panne.

De même, Auchan n'est pas tenu de vérifier que les cartes SIM / SD soient bien retirées des produits retournés.

Les dispositions ci-dessus ne peuvent en aucun cas réduire ou supprimer : la garantie légale visée ci-dessus, et la garantie commerciale du constructeur, si elle existe (cf. bon de garantie).

RESUMEN DEL CONTENIDO:

1. INSTRUCCIONES DE SEGURIDAD	P. 59
2. ESPECIFICACIONES TÉCNICAS	P. 61
3. DESCRIPCIÓN DEL PRODUCTO	P. 61
4. PANEL DE CONTROL	P. 62
5. INSTRUCCIONES DE INSTALACIÓN	P. 63
6. ANTES DEL PRIMER USO	P. 65
7. CARGA DE LAS CESTAS DEL LAVAVAJILLAS	P. 71
8. INICIO DEL PROGRAMA DE LAVADO	P. 75
9. MANTENIMIENTO Y LIMPIEZA	P. 77
10. SOLUCIÓN DE PROBLEMAS	P. 79
11. GARANTÍAS	P. 86

ES

1. INSTRUCCIONES DE SEGURIDAD

Antes de usar este producto, lea atentamente estas instrucciones y conserve el manual del usuario para futuras consultas.



¡ADVERTENCIA! EL GAS HIDRÓGENO ES EXPLOSIVO

Bajo ciertas condiciones, se puede producir gas hidrógeno en un sistema de agua caliente que no se ha utilizado durante dos semanas o más.

EL GAS HIDRÓGENO ES EXPLOSIVO. Si el sistema de agua caliente no se ha utilizado durante ese período, antes de usar el lavavajillas, abra todos los grifos de agua caliente y deje que el agua fluya durante varios minutos. Esto liberará algo de gas hidrógeno acumulado. Como el gas es inflamable, no fume ni use una llama abierta en este momento.

1. La instalación y reparación solo puede ser realizada por un técnico cualificado.
2. Este aparato está destinado al uso doméstico y a aplicaciones similares como las siguientes:
 - cocinas de personal en tiendas, oficinas y otros entornos laborales;
 - granjas;
 - en hoteles, moteles y otros entornos de tipo residencial;
 - entornos tipo pensión u hostel.
3. Este aparato puede ser utilizado por niños mayores de 8 años y personas con capacidades físicas, sensoriales o mentales reducidas o sin experiencia y conocimiento si se les ha supervisado o instruido sobre el uso del artefacto de una manera segura y entienden los peligros que conlleva. Los niños no deben jugar con el aparato. La limpieza y el mantenimiento por parte del usuario no deben ser realizados por niños sin supervisión. (Para EN60335-1)
4. El aparato no debe ser utilizado por personas (incluidos niños) con capacidades físicas, sensoriales o mentales reducidas, o personas que carezcan de experiencia y conocimientos, a menos que hayan sido supervisados o instruidos en el uso del aparato por una persona responsable de su seguridad. (Para IEC60335-1)
5. ¡El material de embalaje puede ser peligroso para los niños!
6. Se debe supervisar a los niños para asegurar que no jueguen con el aparato.
7. Este aparato está destinado únicamente a su uso en espacios interiores.

8. Para protegerse contra el riesgo de descarga eléctrica, no sumerja el aparato, el cable ni el enchufe en agua ni en otro líquido.
9. Desenchufe el aparato antes de la limpieza y mantenimiento del mismo. Use un paño suave humedecido con jabón suave y, a continuación, pase un paño seco para secarlo.
10. En caso de que el cable de alimentación esté dañado debe ser reemplazado por el fabricante, el servicio técnico autorizado u otra persona con una cualificación similar para evitar accidentes.
11. No maltrate, no se siente ni se ponga de pie sobre la puerta ni sobre la rejilla para platos del lavavajillas.
12. No ponga en funcionamiento el lavavajillas a menos que todos los paneles circundantes estén en su lugar.
13. Abra la puerta con mucho cuidado si el lavavajillas está funcionando, existe riesgo de que el agua se salga.
14. No coloque objetos pesados ni se ponga de pie sobre la puerta cuando esté abierta. El aparato podría volcarse hacia delante.
15. Al cargar elementos para lavar:
 - Ubique los elementos afilados de manera que no dañen la junta de la puerta;
 - **ADVERTENCIA:** Los cuchillos y otros utensilios con puntas afiladas deben colocarse en la cesta con las puntas hacia abajo o colocarse en posición horizontal.
16. Algunos detergentes para lavavajillas son fuertemente alcalinos. Estos pueden ser extremadamente peligrosos si se ingieren. Evite el contacto con la piel y los ojos y mantenga a los niños alejados del lavavajillas cuando la puerta esté abierta.
17. Verifique que no haya residuos de detergente después de completar el ciclo de lavado.
18. No lave elementos de plástico a menos que estén marcados como "apto para lavavajillas" o equivalente. Para artículos de plástico que no estén marcados, consulte las recomendaciones del fabricante.
19. Use solo detergentes y agentes de enjuague recomendados para uso en lavavajillas automáticos.
20. Nunca use jabón, detergente para ropa ni detergente para lavarse las manos en el lavavajillas.
21. La puerta no debe dejarse en posición abierta, ya que esto podría presentar riesgo de tropiezo.
22. Durante la instalación, la fuente de alimentación no debe doblarse ni aplastarse de forma excesiva o peligrosa.
23. **No manipule los controles.**
24. De ese modo se podrá desconectar el aparato del suministro después de la instalación. La desconexión se puede realizar teniendo el enchufe accesible o incorporando un interruptor en el cableado fijo siguiendo la normativa de cableado.
25. Deben utilizarse los juegos de mangueras nuevos suministrados con el aparato y los juegos de mangueras viejos no deben reutilizarse.
26. Las aberturas de ventilación no deben quedar obstruidas por alfombras.
27. Para obtener detalles sobre cómo cargar el lavavajillas, consulte el capítulo 7.
28. El número máximo de cubiertos que se pueden lavar es 12.
29. La presión de agua de entrada máxima permitida es de 1 MPa.
30. La presión de agua de entrada mínima permitida es de 0,04 MPa.



1.1. INSTRUCCIONES PARA LA PUESTA A TIERRA

1. El aparato debe estar conectado a tierra. En caso de mal funcionamiento o avería, la conexión a tierra reducirá el riesgo de descarga eléctrica al proporcionar una ruta de menor resistencia para la corriente eléctrica. Este aparato está equipado con un enchufe conductor de puesta a tierra.
2. El enchufe debe enchufarse a una toma de corriente apropiada que esté instalada y conectada a tierra siguiendo todos los códigos y ordenanzas locales.

3. La conexión incorrecta del conductor de puesta a tierra del equipo puede provocar riesgo de descarga eléctrica.
4. Consulte con un electricista cualificado o un representante del servicio si tiene dudas sobre si el electrodoméstico está correctamente conectado a tierra.
5. No modifique el enchufe provisto con el aparato si no encaja en la toma de corriente.
6. Haga que un electricista cualificado instale una toma de corriente adecuada.

1.2. ELIMINACIÓN DEL APARATO

1. Para desechar el embalaje y el aparato, diríjase a un centro de reciclaje. Corte el cable de alimentación y deje inutilizable el dispositivo de cierre de la puerta.
2. Los envases de cartón se fabrican a partir de papel reciclado y deben desecharse en la recogida de papel usado para su reciclaje.

3.  La marca que aparece en este dispositivo (símbolo de un contenedor tachado) cumple con la Directiva Europea 2012/19/UE relativa a "equipos eléctricos y electrónicos usados". Dicha marca significa que este equipo, al final de su vida útil, no se debe desechar con otros residuos domésticos.  El usuario debe entregarlo a algún agente de recogida de equipos electrónicos y eléctricos usados. Los agentes de recogida, incluidos los puntos de recogida locales, comercios y autoridades locales, crean un sistema adecuado para la recogida de equipos. La recogida adecuada de los equipos electrónicos y eléctricos usados ayuda a evitar efectos nocivos en la salud humana y en el medio ambiente, derivados de componentes peligrosos, así como de un almacenamiento o tratamiento inadecuado de este equipo.

2. ESPECIFICACIONES TÉCNICAS

Alimentación	220 - 240 V, 50 Hz
Potencia asignada	1850 W
Presión del agua	0,04-1,00 MPa
Capacidad	11,0 L
Clasificación IP	IPX2
Dimensiones (an. x al. x pr.)	600 x 850 x 600 mm
Peso neto	39,5 kg

3. DESCRIPCIÓN DEL PRODUCTO

- | | |
|-------------------------------|------------------------------|
| 1. Cesta superior | 6. Dispensador de detergente |
| 2. Brazo rociador inferior | 7. Cesta para cubiertos |
| 3. Filtros | 8. Descalcificador de agua |
| 4. Cesta inferior | 9. Brazo rociador superior |
| 5. Depósito del abrillantador | |

4. PANEL DE CONTROL

ES



	Nombre de la pieza	Descripción
1	Indicadores de programa	Cuando seleccione un programa de lavado, se encenderá la luz correspondiente.
2	Indicador de Media carga	Se ilumina cuando se selecciona la función adicional Media carga.
3	Pantalla digital	Para mostrar el tiempo restante de un ciclo de lavado, códigos de error y tiempo diferido.
4	Indicador de recarga de abrillantador	Se ilumina cuando es necesario rellenar el dispensador.
5	Indicador de recarga de sal	Se ilumina cuando es necesario rellenar el descalcificador.
6	Indicador Seco+	Se enciende cuando se selecciona la función adicional Seco+.
7	Botón de Inicio/Pausa	El aparato iniciará o pausará el ciclo de lavado seleccionado.
8	Botón de inicio diferido/botón de bloqueo para niños	El botón de INICIO DIFERIDO le permitirá retrasar la hora de inicio de cualquier ciclo de forma automática hasta 24 horas. La función de "bloqueo para niños" estará disponible cuando pulse el botón durante 3 segundos y "LO" parpadee 6 veces en la pantalla digital.
9	Botón Media carga/ Seco+	Pulse para elegir la función adicional Media Carga, Seco+, Media Carga y Seco+. Se encenderá la luz correspondiente.
10	Botón de programa	Pulse el botón para seleccionar un programa de lavado. La luz del programa correspondiente se encenderá.
11	Interruptor de encendido	Apague/encienda el lavavajillas.

5. INSTRUCCIONES DE INSTALACIÓN

⚠ ADVERTENCIA



¡Peligro de descarga eléctrica!

Desconecte la energía eléctrica antes de instalar el lavavajillas.
Si no lo hace, podría provocar la muerte o una descarga eléctrica.

ES

⚠ Atención

La instalación de las tuberías y equipos eléctricos debe ser realizada por profesionales.

⚠ Mantenga este manual de instrucciones en un lugar seguro para futuras consultas. Si el aparato se vende, se regala o se traslada, asegúrese de que el manual permanezca junto a la máquina, para que el nuevo propietario pueda beneficiarse de los consejos que contiene.

⚠ Lea atentamente este manual de instrucciones: contiene información importante sobre la instalación, el uso y el mantenimiento seguros del aparato.

⚠ Si es necesario mover el aparato en cualquier momento, manténgalo en posición vertical; si es absolutamente necesario, se puede inclinar sobre su parte trasera.

5.1. POSICIONAMIENTO Y NIVELACIÓN

1. Saque el aparato del embalaje y compruebe que no haya sufrido daños durante el transporte. Si se ha dañado, póngase en contacto con el vendedor y no continúe con el proceso de instalación.
2. Revise el lavavajillas colocándolo de modo que sus lados o el panel posterior estén en contacto con los gabinetes adyacentes o incluso con la pared. Este aparato también se puede empotrar bajo una sola encimera (ver la hoja de instrucciones de Montaje).
3. Coloque el lavavajillas en una superficie nivelada y resistente. Si el suelo es irregular, las patas delanteras del aparato se pueden ajustar hasta que alcance una posición horizontal (el ángulo de inclinación no debe exceder los 2 grados). Si el aparato está nivelado correctamente, será más estable y será mucho menos probable que se mueva o cause vibraciones y ruidos mientras está en funcionamiento.

Posicionamiento del aparato

Coloque el aparato en el lugar deseado. El respaldo debe descansar sobre la pared trasera y los laterales sobre el armario o la pared adyacente. El lavavajillas está equipado con mangueras de suministro de agua y drenaje que se pueden colocar a la derecha o a la izquierda para facilitar una instalación adecuada.

Nivelación del aparato

Una vez colocado el dispositivo, ajuste las patas (atornillándolas o desenroscándolas) para regular la altura del lavavajillas, nivelándolo. En cualquier caso, el aparato no debe inclinarse más de 2°.

Observación: La altura máxima de ajuste de las patas es de 20 mm.

5.2. CONEXIÓN AL SUMINISTRO DE AGUA

⚠ La conexión a los suministros de agua y electricidad solo debe ser realizada por un técnico cualificado.

⚠ El lavavajillas no debe colocarse sobre las mangueras de agua ni sobre el cable de alimentación eléctrica.

⚠ El aparato debe estar conectado a la red de distribución de agua mediante un conjunto de tuberías nuevo. No utilice tuberías viejas.

Conexión de la manguera de entrada de agua

ES

Conecte la manguera de suministro de agua fría a un conector de rosca de 3/4 de pulgada (19 mm) y asegúrese de que esté bien sujeto en su lugar. Si las tuberías de agua son nuevas o no se han utilizado durante un período prolongado, deje correr el agua para asegurar que salga limpia y sin impurezas. Si no se toma esta precaución, existe el riesgo de que la entrada de agua se bloquee y el aparato se dañe.

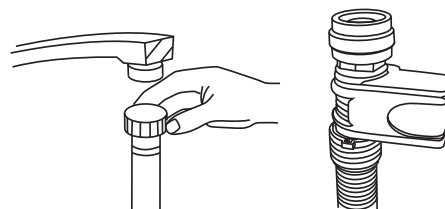

Conexión de la manguera de salida de agua

Fije la manguera de desagüe de su máquina a la tubería de desagüe sin doblarla.

Si la longitud de la manguera no es suficiente, solicite al servicio autorizado una extensión hecha del mismo material que la original. Recuerde que la longitud de la manguera no debe exceder los 4 m, incluso con una extensión.

Si la manguera de desagüe tiene una longitud superior a 4 m, la vajilla no se lavará correctamente.

Asegure su manguera firmemente a la tubería de drenaje para evitar que se salga durante el proceso de lavado.

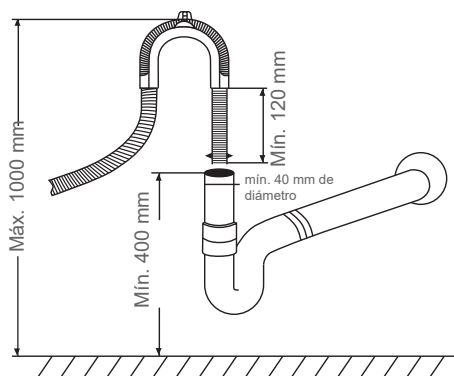

Cómo drenar el exceso de agua de las mangueras

Si el fregadero está 1000 mm por encima del suelo, el exceso de agua en las mangueras no se puede drenar directamente al fregadero. Será necesario drenar el exceso de agua de las mangueras en una cubeta o recipiente adecuado que se mantenga fuera y más bajo que el fregadero.

Salida de agua

Conecte la manguera de drenaje de agua. La manguera de drenaje debe estar correctamente colocada para evitar fugas de agua. Asegúrese de que la manguera de drenaje de agua no esté doblada ni aplastada.

Manguera de extensión

Si necesita una extensión de manguera de drenaje, asegúrese de usar una manguera de drenaje similar.

No debe tener una longitud superior a 4 metros, de lo contrario se podría reducir el efecto de limpieza del lavavajillas.

Conexión del sifón

La conexión de desagüe debe estar a una altura de entre 50 (mínimo) y 100 cm (máximo) desde la parte inferior del lavavajillas. La manguera de drenaje de agua debe fijarse con una abrazadera de manguera.

5.3. CONEXIÓN ELÉCTRICA

La información sobre la conexión eléctrica se puede encontrar en la placa de datos ubicada en el interior de la puerta. Esta especificación debe coincidir con el suministro eléctrico.

El lavavajillas debe conectarse a un enchufe con toma de tierra.

La toma de corriente de la pared debe colocarse fuera del área de instalación para que sea fácilmente accesible después de instalar el lavavajillas. ¡No utilice cables alargadores!

⚠ ADVERTENCIA

Las sustituciones de cables eléctricos, así como las reparaciones y el mantenimiento relacionados con la seguridad o el rendimiento, deben ser realizados por el centro de servicio del fabricante o por una persona con cualificación profesional similar.

⚠ Asegúrese de que exista una conexión a tierra adecuada antes de su uso.

5.4. INICIO DEL LAVAVAJILLAS

Se debe comprobar lo siguiente antes de poner en marcha el lavavajillas:

1. Si el lavavajillas está nivelado y fijado
2. Si la válvula de entrada está abierta
3. Si hay fugas en las conexiones de los conductos
4. Si los cables están bien conectados
5. Si la alimentación está encendida
6. Si las mangueras de entrada y drenaje están atadas
7. Todos los materiales de embalaje y las impresiones deben sacarse del lavavajillas

⚠ Atención

Después de la instalación, coloque este manual en las bolsas de impresiones. El contenido de este manual es muy útil para los usuarios.

Consejos sobre el primer ciclo de lavado

Después de instalar el aparato, inmediatamente antes de ejecutar el primer ciclo de lavado, llene completamente el contenedor de sal con aproximadamente 2 kg de sal (consulte "CARGA DE SAL EN EL DESCALCIFICADOR" en la página 66). El agua puede desbordarse: esto es normal y no es motivo de preocupación. También es normal que la luz del indicador de reposición de sal continúe parpadeando durante algunos ciclos tras la recarga de sal.

6. ANTES DEL PRIMER USO

Antes de usar el producto por primera vez:

- A. Configure el descalcificador de agua.
- B. Vierta 500 ml de agua en el contenedor de sal y, a continuación, llénelo con sal para lavavajillas
- C. Llene el dosificador de abrillantador
- D. Coloque el detergente

6.1. CONFIGURE EL DESCALCIFICADOR DE AGUA

El descalcificador de agua está diseñado para eliminar minerales y sales del agua, lo que podría tener un efecto perjudicial o adverso en el funcionamiento del aparato. Cuanto mayor sea el contenido de estos minerales y sales, más dura será el agua. El descalcificador debe ajustarse según la dureza del agua de su zona. La entidad encargada de la gestión del agua de su localidad le puede aconsejar sobre la dureza del agua en su zona.

Configuración

La cantidad de sal dispensada se puede configurar de H0 a H7. No se requiere sal en el valor establecido H0.

1. Infórmese sobre el valor de dureza de su agua del grifo. Su Autoridad de Agua local le ayudará con esto. El valor de ajuste recomendado se puede encontrar en la "Tabla de dureza del agua".
2. Cierre la puerta.
3. Encienda el aparato con el botón **Encendido/Apagado**.
4. Pulse el botón **Inicio diferido** y, a continuación, pulse el botón **Programa** durante 5 segundos. El pitido suena una vez y "H.." parpadea en la pantalla digital. (la configuración de fábrica es H4)
5. Para cambiar la configuración, pulse el botón **Inicio diferido**. Cada vez que se pulsa el botón, el valor establecido aumenta en un nivel; cuando se ha alcanzado el valor de H7, la pantalla vuelve a saltar a H0 (apagado).
6. Pulse el botón **Programa**. El ajuste elegido se ha guardado.

Observación: Cada ciclo con un proceso de regeneración consume 2,0 litros de agua adicionales, el consumo de energía aumenta en 0,001 kWh.

Tabla de dureza del agua

Dureza del agua		Mmol/L	Establecer valor en la máquina	La regeneración ocurre cada secuencia X del programa
Clark	Rango			
0-8	Suave	0-1,1	H0	Desactivado
9-10	Suave	1,2-1,4	H1	13
11-12	Media	1,5-1,8	H2	9
13-15	Media	1,9-2,1	H3	7
16-20	Media	2,2-2,9	H4	5
21-26	Dura	3,0-3,7	H5	4
27-38	Dura	3,8-5,4	H6	2
39-62	Dura	5,5-8,9	H7	1

6.2. CARGA DE SAL EN EL DESCALCIFICADOR

Observación: Si su modelo no tiene descalcificador de agua, puede omitir esta sección.

Descalcificador de agua

La dureza del agua varía de un lugar a otro. Si se usa agua dura en el lavavajillas, se formarán depósitos en los platos y utensilios.

El aparato está equipado con un descalcificador especial que utiliza sales específicamente diseñadas para eliminar la cal y los minerales del agua.

El contenedor de sal está ubicado debajo de la cesta inferior y debe rellenarse como se explica en esta sección.

⚠️ ADVERTENCIA

- **¡Utilice únicamente sal diseñada específicamente para lavavajillas!**
Cualquier otro tipo de sal que no esté diseñado específicamente para lavavajillas, especialmente la sal de mesa, dañará el descalcificador de agua. En caso de daños causados por el uso de sal inadecuada, el fabricante no otorga ninguna garantía ni se hace responsable de los daños causados.
- **Llénelo de sal solamente antes de ejecutar un ciclo.**
Esto evitará que los granos de sal o agua salada que se haya derramado permanezcan en la parte inferior de la máquina durante algún tiempo, lo que podría provocar corrosión.

ES

Siga los siguientes pasos para añadir sal para lavavajillas:



1. Retire la cesta inferior y desenrosque la tapa del depósito. Consulte imagen 1.
2. Si está llenando el recipiente por primera vez, llene 2/3 de su volumen con agua (aprox. 500 ml). Consulte imagen 2.
3. Coloque el extremo del embudo (incluido) en el orificio y vierta aproximadamente 2 kg de sal. Es normal que salga una pequeña cantidad de agua del contenedor de sal.
4. Vuelva a enroscar la tapa con cuidado.
5. Por lo general, la luz de advertencia de sal se apagará de 2 a 6 días después de que el contenedor de sal esté lleno de sal.

Observación:

- El contenedor de sal solo debe rellenarse cuando se enciende la luz de advertencia de sal (⚠️) del panel de control. Según el tiempo que tarde la sal en disolverse, la luz de advertencia de sal puede seguir encendida aunque el contenedor de sal esté lleno.
Si no hay luz de advertencia de sal en el panel de control (para algunos modelos), puede estimar cuándo rellenar con sal el descalcificador según los ciclos que haya ejecutado el lavavajillas.
- Si se ha derramado sal, ejecute un programa de remojo o rápido para eliminarla.

⚠️ **¡ADVERTENCIA!** Si no se agrega sal, causará un efecto de limpieza deficiente de los platos y producirá incrustaciones.

6.3. LLENADO DEL DEPÓSITO DE ABRILLANTADOR

El agente de enjuague se libera durante el enjuague final para evitar que se formen gotas de agua en los platos que pueden dejar manchas y vetas. También mejora el secado al permitir que el agua se escurra de los platos. Su lavavajillas está diseñado para usar abrillantadores líquidos.

Depósito del abrillantador

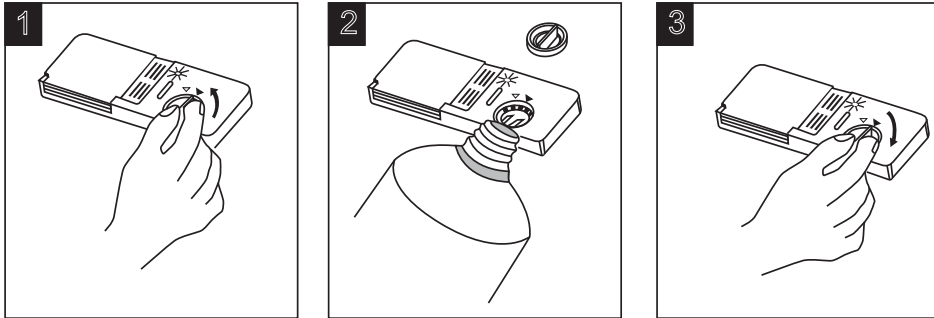

El depósito del abrillantador está ubicado dentro de la puerta al lado del dispensador de detergente. Para llenar el depósito:

1. Abra la tapa del depósito del abrillantador. Gire la tapa hasta la flecha "abrir" (izquierda) y levántela.
2. Vierta el abrillantador en el depósito hasta que el indicador de nivel se vuelva completamente negro. Tenga cuidado de no derramarlo. Si se ha derramado, limpie el abrillantador con un paño húmedo.
3. Cierre la tapa alineándola con la flecha "abrir" y girándola hacia la flecha "cerrar" (derecha).

⚠ ADVERTENCIA

Utilice únicamente abrillantador específico para lavavajillas. Nunca llene el dosificador de abrillantador con otras sustancias (p. ej., detergente para lavavajillas, detergente líquido). Esto dañaría el aparato.

Cuándo rellenar el depósito del abrillantador

Si no hay una luz de advertencia de abrillantador en el panel de control, puede juzgar la cantidad de abrillantador por el color del indicador de nivel óptico "D" ubicado junto a la tapa. Cuando el depósito del abrillantador esté lleno, todo el indicador estará oscuro. A medida que disminuye el abrillantador, el tamaño del punto negro en el indicador de nivel de abrillantador cambia, como se ilustra a continuación.

Se necesita una recarga cuando el indicador muestra 1/4 lleno.

- Completo
- 3 / 4 lleno
- 1 / 2 lleno
- 1 / 4 lleno - Se debe rellenar para eliminar las manchas
- Vacío

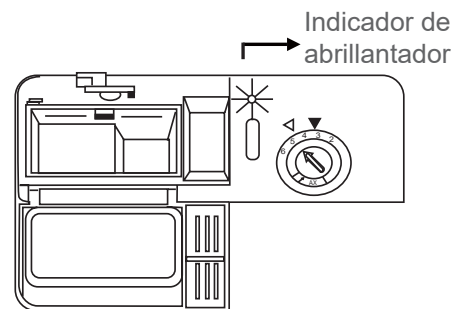

Ajuste de la cantidad de abrillantador

El depósito de abrillantador tiene cuatro o seis configuraciones. Comience siempre con el depósito fijado en "4". Si las manchas y el secado deficiente es un problema, aumente la cantidad de abrillantador dispensado quitando la tapa del depósito y girando el dial a "5". Si los platos siguen sin secarse correctamente o tienen manchas, ajuste el dial al siguiente número más

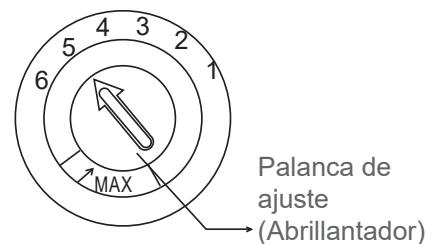

alto hasta que los platos queden sin manchas. La dosis viene configurada de fábrica en la posición 5.

Observación: Aumentar la dosis si quedan gotas de agua o manchas de cal en la vajilla después del lavado. Redúzcalo si hay rayas blanquecinas pegajosas en los platos o una película azulada en la cristalería o las hojas de los cuchillos.

6.4. FUNCIÓN DE DETERGENTE

Los componentes químicos que conforman el detergente son necesarios para quitar, extraer y deshacerse de toda la suciedad del lavavajillas. La mayoría de los detergentes de calidad comercial son adecuados para este fin.

ES

ADVERTENCIA

Uso adecuado del detergente

- Use solo detergente hecho específicamente para lavavajillas. Mantenga el detergente fresco y seco.
- No llene el dispensador de detergente hasta que vaya a encender el lavavajillas.



¡El detergente para lavavajillas es corrosivo! Mantenga el detergente para lavavajillas fuera del alcance de los niños.

Detergente concentrado

Según su composición química, el lavavajillas se puede dividir en dos tipos básicos:

- detergentes alcalinos convencionales con componentes cáusticos
- detergentes concentrados de baja alcalinidad con enzimas naturales

El uso del programa de lavado “Eco” junto con detergentes concentrados reduce la contaminación y es bueno para su vajilla; estos programas de lavado están especialmente adaptados a las propiedades de disolución de la suciedad de las enzimas del detergente concentrado. Por esta razón, el programa de lavado “Eco” en el que se utilizan detergentes concentrados puede lograr los mismos resultados que, de otro modo, solo se pueden lograr con el programa “intensivo”.

Pastillas de detergente

Las pastillas de detergente de diferentes marcas se disuelven a diferentes velocidades. Por esta razón, algunos detergentes no pueden disolverse ni desarrollar todo su poder de limpieza durante programas cortos. Por lo tanto, utilice programas largos cuando utilice pastillas de detergente para garantizar la eliminación completa de los residuos de detergente.

6.5. LLENADO DEL DETERGENTE

El dosificador debe rellenarse antes del inicio de cada ciclo de lavado siguiendo las instrucciones proporcionadas en la Tabla de ciclos de lavado. Añada siempre el detergente justo antes de encender el lavavajillas, de lo contrario podría humedecerse y no disolverse correctamente.

ES

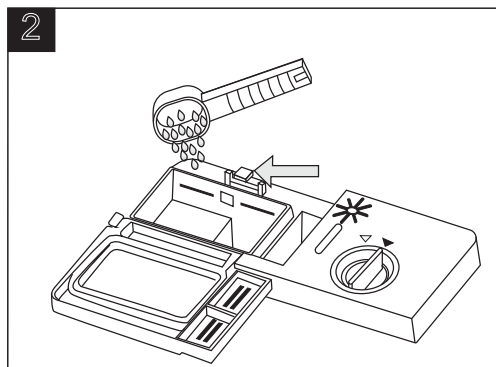
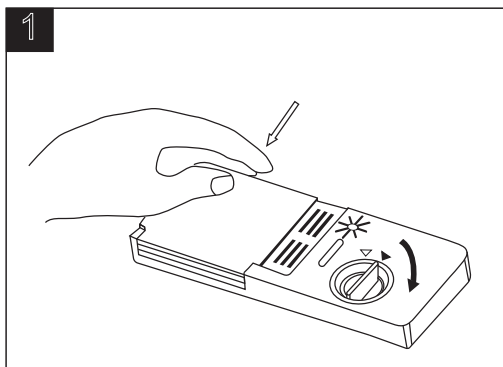

1. Pulse el botón de liberación como se muestra arriba. La tapa se abrirá.
2. Rellene el dispensador de detergente con detergente. La marca indica los niveles de dosificación, como se muestra a la derecha:
A: La ubicación del detergente para el ciclo de lavado principal. "MIN" significa aprox. 20 g de detergente.
B: La ubicación del detergente para el ciclo de prelavado, contiene aprox. 5 g de detergente.

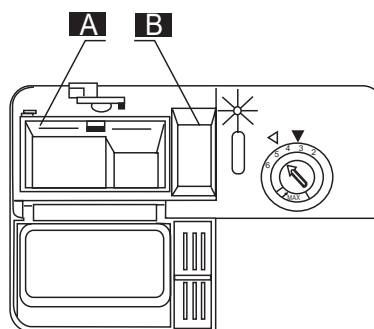

Preste atención a las recomendaciones de dosificación y almacenamiento del fabricante que se indican en el envase del detergente.

3. Baje la tapa y presiónela hacia abajo hasta que encaje en su lugar. Si la vajilla está muy sucia, coloque una dosis adicional de detergente en la cámara de detergente de prelavado. Este detergente hará efecto durante la fase de prelavado.

Dosis recomendada de detergente

Para conocer la dosis de detergente necesaria para cada programa, consulte la "TABLA DE CICLOS DE LAVADO". Según el grado de suciedad y la dureza del agua, la dosificación puede variar. Tenga en cuenta las recomendaciones del fabricante especificadas en el envase del detergente.

Uso de pastillas de detergente "3 en 1"

Estos productos son detergentes con funciones integradas y combinadas de detergente/abrillantador y sal.

1. Antes de usar estos productos, primero debe verificar que la dureza del agua en su suministro sea compatible con el uso de estos productos según las instrucciones del fabricante del detergente (en el envase del producto).
2. Estos productos deben usarse estrictamente de acuerdo con las instrucciones del fabricante del detergente.
3. Si encuentra problemas al usar productos "3 en 1" por primera vez, contacte con la línea de soporte del fabricante del detergente.

7. CARGA DE LAS CESTAS DEL LAVAVAJILLAS

7.1. RECOMENDACIONES PARA CARGAR EL LAVAVAJILLAS

Para obtener el mejor rendimiento del lavavajillas, siga estas pautas de carga. Las características y apariencia de las cestas y las cestas para cubiertos pueden ser diferentes a las de su modelo.

Retire las grandes cantidades de comida sobrante. No es necesario enjuagar los platos con agua corriente.

Coloque los objetos en el lavavajillas de la siguiente manera:

1. Los utensilios como tazas, vasos, ollas/sartenes, etc. deben colocarse hacia abajo.
2. Los utensilios curvados, o los que tienen huecos, deben colocarse oblicuamente para que el agua pueda escurrirse.
3. Todos los utensilios deben apilarse de forma segura y sin riesgo de volcado.
4. Los utensilios no deben impedir que los brazos rociadores giren durante el lavado.

Observación: Los utensilios muy pequeños no deben lavarse en el lavavajillas, ya que podrían caerse fácilmente de la cestas.

Las cestas superior e inferior NO deben sacarse al mismo tiempo cuando el lavavajillas se está cargando, ya que puede provocar que se vuelque.

7.2. CARGA DE LA CESTA SUPERIOR

La cesta superior está diseñada para albergar la vajilla más delicada y ligera, como vasos, tazas y platillos de café y té, así como platos, cuencos pequeños y sartenes poco profundas (siempre que no estén demasiado sucias). Coloque los platos y utensilios de cocina de manera que no se muevan con el chorro de agua.

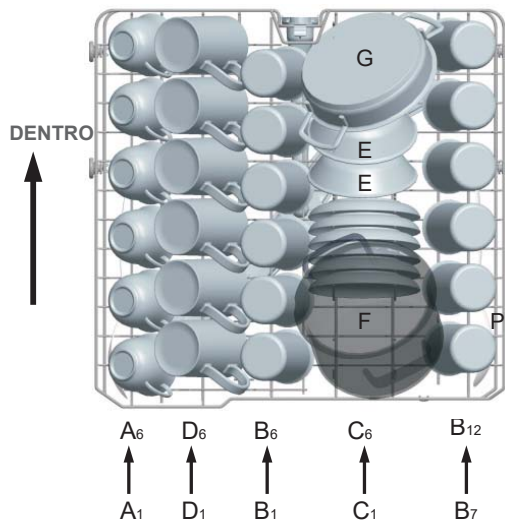

Cesta superior	
Tipo	Elemento
A	Taza
B	Vidrio
C	Platillo
D	Tazón
E	Cuenco de postre
F	Bote pequeño
G	Olla
P	Cuchara para servir

7.3. AJUSTE DE LA CESTA SUPERIOR

Si es necesario, la altura de la cesta superior se puede ajustar para crear más espacio para utensilios grandes, ya sea en la cesta superior o en la cesta inferior. Ajuste la cesta superior colocando ruedas de diferente altura en los rieles. Los utensilios largos, los cubiertos para servir, los servidores de ensalada o los cuchillos deben colocarse en el estante de modo que no obstruyan la rotación de los brazos rociadores. El estante se puede plegar o quitar cuando no se requiera su uso.



7.4. CARGA DE LA CESTA INFERIOR

Recomendamos que coloque los utensilios grandes y difíciles de limpiar en la cesta inferior: ollas, sartenes, tapas, fuentes y tazones, como se muestra en la siguiente imagen.

Es preferible colocar fuentes y tapas en el lateral de las cestas para evitar bloquear la rotación del brazo rociador de la parte superior.

Las ollas, fuentes, etc. deben colocarse siempre boca abajo. Las ollas profundas deben estar inclinadas para permitir que fluya el agua.

La cesta inferior presenta filas de dientes plegables para que se puedan cargar más ollas y sartenes o que sean más grandes.

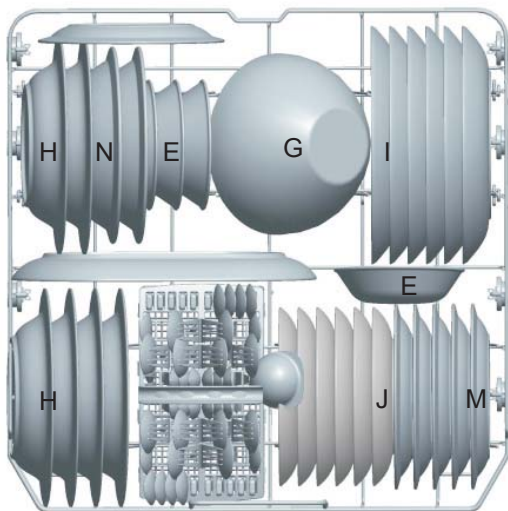

Cesta inferior	
Tipo	Elemento
E	Cuenco de postre
H	Plato hondo
I	Plato llano
J	Plato de postre
K	Plato ovalado
L	Tazón de vidrio
M	Plato de postre de melamina
N	Cuenco de melamina

7.5. REJILLAS PLEGABLES (CESTA INFERIOR)

Las rejillas plegables de dos partes que se encuentran en la cesta inferior de su máquina están diseñadas para permitirle colocar utensilios grandes como ollas, sartenes, etc. Si es necesario, cada parte se puede plegar por separado, o se pueden plegar todas y se puede obtener un espacio más grande. Puede utilizar las rejillas plegables levantándolas hacia arriba o plegándolas.

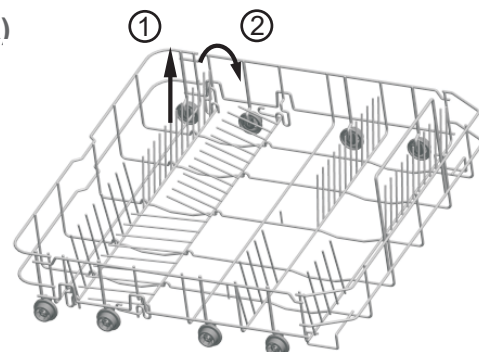

7.6. CESTA PARA CUBIERTOS

Los cubiertos deben colocarse en la cesta para cubiertos con asas en la parte inferior: Si la cesta tiene cestas laterales, las cucharas deben cargarse individualmente en las ranuras correspondientes, especialmente los utensilios largos deben colocarse en posición horizontal en la parte delantera de la cesta superior.

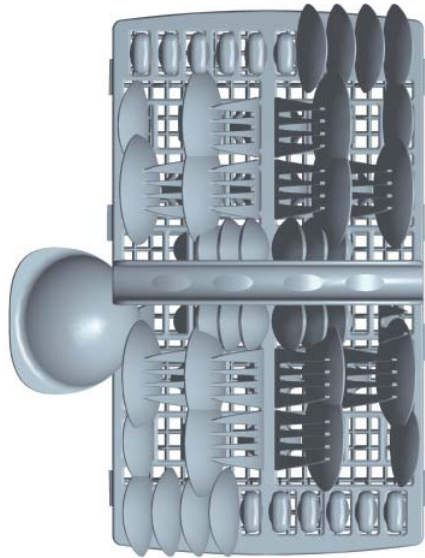

Lateral de la puerta

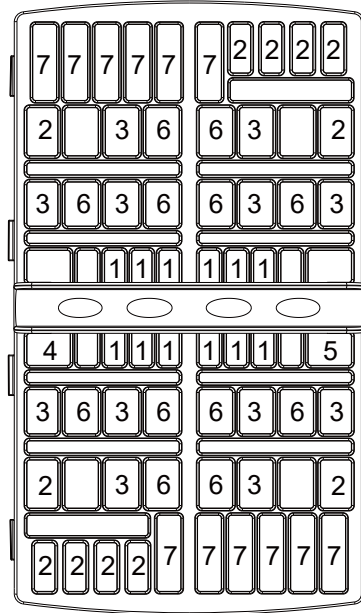

ES

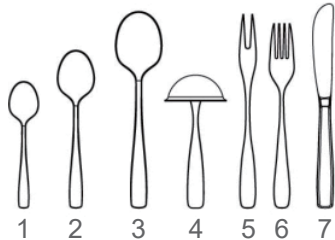

Cesta para cubiertos	
Tipo	Elemento
1	Cucharillas
2	Cucharas de postre
3	Cucharas soperas
4	Cucharón
5	Cuchillo
6	Tenedores
7	Cuchillos

7.7. LAVADO DE LOS SIGUIENTES CUBIERTOS/PLATOS

⚠ ADVERTENCIA. No permita que ningún utensilio sobresalga por la parte inferior.

No son aptos

- Cubiertos con mangos de madera, cuerno, porcelana o nácar
- Utensilios de plástico que no son resistentes al calor
- Cubiertos antiguos con piezas pegadas que no son resistentes a la temperatura
- Cubiertos o platos unidos
- Utensilios de peltre o cobre

- Cristal de plomo
- Artículos de acero sin protección contra la oxidación
- Fuentes de madera
- Utensilios hechos de fibras sintéticas

Aptos con limitaciones

- Algunos tipos de vasos pueden volverse opacos después de una gran cantidad de lavados.
- Las piezas de plata y aluminio tienden a decolorarse durante el lavado.
- Los patrones vidriados pueden desvanecerse si se lavan a máquina con frecuencia.

7.8. CARGAR CUBIERTOS Y PLATOS

Antes de cargar los platos:

- Retire los restos grandes
- Ablande los restos de comida quemada en las sartenes

Al cargar los platos y cubiertos, tenga en cuenta que:

- Los platos y cubiertos no deben impedir la rotación de los brazos rociadores.
- Coloque los utensilios huecos como tazas, vasos, sartenes, etc. con la abertura hacia abajo para que el agua no se acumule en el recipiente ni en una base profunda.
- Los platos y los cubiertos no deben colocarse dentro de otros ni taparse entre sí.
- Para evitar que los vasos se dañen, no deben tocarse entre sí.
- Cargue los utensilios grandes que son más difíciles de limpiar en la cesta inferior.
- La cesta superior está diseñada para albergar vajilla más delicada y ligera, como vasos, tazas de café y té.

⚠ ¡Atención!

¡Los cuchillos de hoja larga almacenados en posición vertical son un peligro potencial! Los cubiertos largos y/o afilados, como los cuchillos para trinchar, deben colocarse horizontalmente en la cesta superior.

⚠ **ADVERTENCIA:** Si la colocación de la vajilla no cumple con las instrucciones, provocará un efecto de limpieza deficiente.

7.9. DAÑOS EN LA CRISTALERÍA Y OTROS PLATOS

Posibles causas:





- Tipo de vidrio o proceso de fabricación. Composición química del detergente.
- Temperatura del agua y duración del programa del lavavajillas.

Solución recomendada:

- Use cristalería o platos de porcelana que hayan sido marcados como aptos para lavavajillas por el fabricante.
- Use un detergente suave específico para platos. Si es necesario, solicite más información a los fabricantes de detergentes.
- Seleccione un programa con una temperatura baja.
- Para evitar daños, saque los vasos y los cubiertos del lavavajillas lo antes posible tras la finalización del programa.

8. INICIO DEL PROGRAMA DE LAVADO

8.1. TABLA DE CICLOS DE LAVADO

Programa	Selección del ciclo	Descripción del ciclo	Detergente prelavado/ lavado principal	Tiempo de funcionamiento (min)	Energía (kWh)	Agua (L)
 Intensivo	Para las cargas más sucias, como ollas, sartenes, cacerolas y platos que han estado reposando con comida seca durante un tiempo.	Prelavado Lavado principal (60°C) Enjuagado 1 Enjuagado 2 Enjuagado caliente Secado	4/16 g	180	1,300	16
Eco (*EN 60436) (Programa estándar)	Para cargas con suciedad normal, como ollas, platos, vasos y sartenes ligeramente sucios. ciclo diario estándar.	Prelavado Lavado principal (44°C) Enjuagado caliente Secado	4/16 g	237	0,922	11
 90min	Para platos y sartenes con suciedad ligera y normal para todos los días. (Ejecute el ciclo inmediatamente después del uso)	Prelavado Lavado principal (50°C) Enjuagado Enjuagado caliente Secado	3/15 g	90	0,890	14
 30min	Un lavado más corto para cargas ligeramente sucias que no necesitan secado.	Lavado principal (40°C) Enjuagado caliente	15	30	0,500	7
 Preenjuague	Para enjuagar los platos que planea lavar más tarde ese día.	Prelavado	\	11	0,010	4

ES

1. El programa ECO es adecuado para limpiar vajillas con suciedad normal y es el programa más eficiente en términos de consumo combinado de energía y agua.
2. El enjuague previo de los utensilios de mesa implica un mayor consumo de agua y energía y no se recomienda.
3. Lavar la vajilla en un lavavajillas doméstico suele consumir menos energía y agua que lavar la vajilla a mano cuando el lavavajillas doméstico se utiliza siguiendo el manual de instrucciones.

*EN 60436: este programa es el ciclo de prueba

Información para pruebas de comparabilidad según EN60436:

--Capacidad: 12 cubiertos

--Posición de la cesta superior: Posición más baja

--Configuración del abrillantador: 6 (o 4 para dispensador de cuatro configuraciones)

8.2. INICIO DE UN CICLO DE LAVADO

1. Carga de los platos. Saque la cesta inferior y la superior, coloque los platos y empújelas hacia atrás. Se recomienda cargar primero la cesta inferior y después la superior (consulte "CARGA DE LAS CESTAS DEL LAVAVAJILLAS" en la página 71).
2. Vierta el detergente (consulte "LLENADO DEL DETERGENTE" en la página 70).
3. Introduzca el enchufe en la toma de corriente. La fuente de alimentación es de 220-240 V CA 50 Hz, la especificación del enchufe es de 12 A, 250 V CA, 50 Hz.
4. Abra el suministro de agua.
5. Cierre la puerta. Con un poco de fuerza para asegurar que la puerta esté bien cerrada.
6. Encienda el aparato pulsando el botón **Encendido/Apagado**.
7. Pulse el botón **Programa** para seleccionar el "Ciclo de lavado" deseado. (Consulte la "TABLA DE CICLOS DE LAVADO").
8. Cuando termine el lavado, pulse el botón **Encendido/Apagado** para apagar el aparato.

Observación: Se escuchará un clic cuando la puerta se cierre correctamente.

8.3. CAMBIO DE PROGRAMA

Un ciclo que está en marcha puede modificarse si lleva poco tiempo en marcha. De lo contrario, es posible que ya se haya liberado el detergente y que el electrodoméstico ya haya drenado el agua de lavado. Si este es el caso, se debe rellenar el dosificador de detergente (consulte "LLENADO DEL DETERGENTE" en la página 70).

1. Abra ligeramente la puerta.
2. Mantenga pulsado el botón **Programa** durante más de 3 segundos para cancelar el programa actual.
3. Seleccione la configuración de ciclo deseada con el botón **Programa**.
4. Cierre la puerta.

Observación: Si abre la puerta durante el lavado, la máquina se detiene y suena la alarma de advertencia, E1 aparece en la pantalla. Cuando cierre la puerta, la máquina seguirá funcionando pasados 10 segundos.

Las 5 luces de programa muestran el estado del lavavajillas:

- a) Todas las luces del programa apagadas --> en espera
- b) Una de las luces del programa permanece encendida--> ciclo en marcha
- c) Una de las luces del programa está parpadeando --> en pausa

Observación: Si todas las luces comienzan a parpadear, esto indica que la máquina está fuera de servicio, desconecte la alimentación eléctrica y el suministro de agua antes de llamar al servicio técnico.

8.4. ¿SE HA OLVIDADO DE METER UN PLATO?

Se puede añadir un plato olvidado en cualquier momento antes de que se abra el recipiente del detergente.

1. Abra un poco la puerta para detener el lavado.
2. Después de que los brazos rociadores dejen de funcionar, puede abrir la puerta por completo.
3. Añada los platos olvidados.
4. Cierre la puerta, el lavavajillas seguirá funcionando tras diez segundos.

⚠ ADVERTENCIA

Es peligroso abrir la puerta durante el lavado, ya que el agua caliente puede quemar.

8.5. AL FINAL DE UN PROGRAMA

Cuando el ciclo de trabajo ha terminado, la pantalla digital muestra "---", el pitido suena 6 veces y, a continuación, se detiene. Cuando un programa ha terminado:

1. Para apagar el aparato, use el botón **Encendido/Apagado**.
2. Cierre el grifo de agua.
3. Abra la tapa del lavavajillas.

⚠ Abra la puerta con cuidado. ¡Puede salir vapor caliente cuando se abre la puerta! Espere unos minutos antes de descargar el lavavajillas para evitar manipular los platos y utensilios mientras aún están calientes y son más susceptibles de romperse. Además, se secarán mejor. Deje la puerta del lavavajillas entreabierta y espere unos minutos antes de retirar los platos. De esta manera estarán más fríos y el secado mejorará.

8.6. DESCARGA DEL LAVAVAJILLAS

Es normal que el lavavajillas esté mojado por dentro. Vacíe primero la cesta inferior y, a continuación, la cesta superior. Esto evitará que el agua gotee de la cesta superior sobre los platos de la cesta inferior.

9. MANTENIMIENTO Y LIMPIEZA

9.1. SISTEMA DE FILTRADO

El filtro se utiliza para evitar que grandes restos y otros elementos diversos entren en la bomba. Los residuos pueden obstruir el filtro en algún momento.

El sistema de filtrado consta de un filtro grueso, un filtro plano (filtro principal) y un microfiltro (filtro fino).

1. Filtro fino: Este filtro retiene la suciedad y los residuos de alimentos en el área del sumidero y evita que se vuelvan a depositar en los platos durante un ciclo.
2. Filtro principal: Los alimentos y los desechos quedarán atrapados por un chorro especial en el brazo rociador inferior.
3. Filtro grueso: Los desechos grandes, como huesos y vidrio que podrían obstruir el drenaje, quedarán atrapados en el filtro grueso. Para quitar un utensilio atrapado en este filtro, apriete suavemente los grifos de la parte superior de este filtro y levántelo.

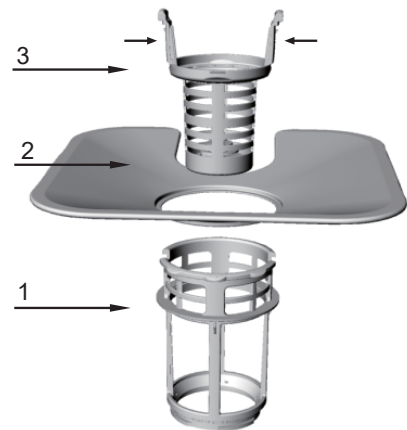

Inspeccione los filtros en busca de bloqueos después de cada uso. Al desenroscar el filtro grueso, puede quitar todo el sistema de filtro. Retire los restos de comida y limpie los 3 filtros con agua corriente.

Paso 1: Gire el filtro grueso hacia la izquierda y, a continuación, levántelo.

Paso 2: Levante el filtro plano.

Observación: Para reemplazar el filtro, siga los pasos en orden inverso.



Montaje del filtro

Para un mejor rendimiento y resultados, se debe limpiar el conjunto del filtro. El filtro elimina de manera eficiente las partículas de alimentos del agua de lavado, lo que permite su recirculación durante el ciclo. Por esta razón, se recomienda eliminar las partículas de comida más grandes atrapadas en el filtro después de cada ciclo de lavado enjuagando el filtro semicircular y la taza con agua corriente. Para quitar el conjunto del filtro, tire del asa de la taza hacia arriba. **Todo el conjunto del filtro debe limpiarse una vez a la semana.**

Para limpiar el filtro grueso y el microfiltro, use un cepillo de limpieza. A continuación, vuelva a ensamblar las partes del filtro como se muestra en las imágenes anteriores y vuelva a introducir todo el conjunto en el lavavajillas, colocándolo nuevamente en su lugar y empujándolo hacia abajo.

El lavavajillas nunca debe utilizarse sin los filtros. Volver a colocar el filtro en una posición incorrecta puede reducir el nivel de rendimiento del aparato y dañar la vajilla y los utensilios.

⚠ ADVERTENCIA

- Nunca use el lavavajillas sin los filtros colocados.
- Al limpiar los filtros, no los golpee. De lo contrario, los filtros podrían torcerse y el rendimiento del lavavajillas podría degradarse.

9.2. LIMPIEZA DE LOS BRAZOS ROCIADORES

Es necesario limpiar los brazos rociadores con regularidad, ya que los productos químicos del agua dura obstruirán los chorros y los cojinetes de los brazos rociadores.

1. Para quitar los brazos rociadores, desenrosque la tuerca girando hacia la derecha para sacar la arandela de la parte superior del brazo rociador y retire el brazo.
2. Lave los brazos con agua tibia y jabón y use un cepillo suave para limpiar las boquillas.
3. Vuelva a colocarlos después de enjuagarlos bien.

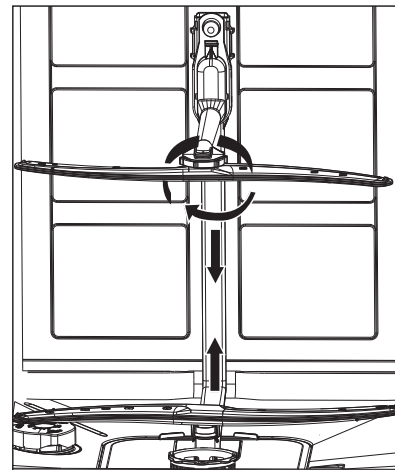

9.3. CUIDADO DEL LAVAVAJILLAS

Para limpiar el panel de control, use un paño ligeramente húmedo y, a continuación, séquelo bien.

Para limpiar el exterior, use una buena cera para pulir electrodomésticos. Nunca use objetos afilados, estropajos ni limpiadores fuertes en ninguna parte del lavavajillas.

9.4. LIMPIEZA DE LA CARCASA

Para limpiar el borde alrededor de la puerta, debe usar solo un paño suave y húmedo. Para evitar la entrada de agua en el cierre de la puerta y los componentes eléctricos, no utilice ningún tipo de limpiador en aerosol.

Nunca use limpiadores abrasivos ni estropajos en las superficies exteriores porque pueden rayar el acabado. Algunas toallas de papel también pueden rayar o dejar marcas en la superficie.

Siga estos pasos cuando haya material extraño en el lavavajillas.

⚠ ADVERTENCIA

Nunca use un limpiador en aerosol para limpiar el panel de la puerta, ya que podría dañar la cerradura de la puerta y los componentes eléctricos. No use agentes abrasivos ni toallas de papel, ya que corre el riesgo de rayar o dejar manchas en la superficie de acero inoxidable.

9.5. CÓMO MANTENER TU LAVAVAJILLAS EN BUEN ESTADO

ES

Precaución antiescarcha

Si el lavavajillas permanece en un lugar sin calefacción durante el invierno, pida a un técnico de servicio que:

1. Corte la energía eléctrica al lavavajillas.
2. Cierre el suministro de agua y desconecte el tubo de entrada de agua de la válvula de agua.
3. Drene el agua de la tubería de entrada y la válvula de agua. (Use una cacerola para recoger el agua)
4. Vuelva a conectar el tubo de entrada de agua a la válvula de agua.
5. Retire el filtro de la tina y del fondo y use una esponja para absorber el agua del sumidero.

Después de cada lavado

Después de cada lavado, cierre el suministro de agua al aparato y deje la puerta ligeramente abierta durante un tiempo para que la humedad y los olores no queden atrapados en el interior.

Desconexión del enchufe

Antes de limpiar o realizar el mantenimiento, desconecte siempre el enchufe de la toma de corriente. No corra riesgos.

Limpieza no abrasiva y sin disolventes

Para limpiar el exterior y las piezas de goma del lavavajillas, no utilice disolventes ni productos de limpieza abrasivos. Utilice únicamente un paño con agua tibia y jabón. Para eliminar manchas de la superficie del interior, utilice un paño humedecido con agua y un poco de vinagre blanco o un producto de limpieza específico para lavavajillas.

Cuando no se vaya a usar durante mucho tiempo

Si se va de vacaciones, se recomienda ejecutar un ciclo de lavado con el lavavajillas vacío y, a continuación, quitar el enchufe de la toma de corriente, cerrar el suministro de agua y dejar la puerta del aparato ligeramente entreabierta. Esto ayudará a que las juntas duren más y evitará que se formen olores en el electrodoméstico.

Traslado del electrodoméstico

Si es necesario mover el aparato, trate de mantenerlo en posición vertical. Si es estrictamente necesario, se puede colocar boca arriba.

Juntas

Uno de los factores que provocan la formación de olores en el lavavajillas son los alimentos que quedan atrapados en las juntas. La limpieza periódica con una esponja húmeda evitará que esto ocurra.

10. SOLUCIÓN DE PROBLEMAS

10.1. CÓDIGOS DE ERROR

Si hay un mal funcionamiento, el lavavajillas mostrará un código de error. La siguiente tabla muestra los posibles códigos de error y sus causas.

Códigos	Significados	Posible causa
E1	Puerta abierta	La puerta se abre cuando el lavavajillas está funcionando.
E2	Entrada de agua	Fallo de la entrada de agua
E3	Drenaje del agua	Fallo del drenaje de agua
E4	Sensor de temperatura	Fallo del sensor de temperatura
E5	Desbordamiento/fuga	Se ha producido un desbordamiento/una fuga de agua
E6	Fuga de agua	Se ha producido una fuga de agua
E7	Resistencia	Calentamiento anormal

ADVERTENCIA

- En caso de desbordamiento, cierre el suministro principal de agua antes de llamar al servicio de mantenimiento.
- Si hay agua en la bandeja de la base debido a un sobrellenado o a una pequeña fuga, se debe quitar el agua antes de volver a encender el lavavajillas.
- Si hay un código de error que no se puede resolver, solicite asistencia profesional.

10.2. ANTES DE LLAMAR A MANTENIMIENTO

Puede tratar de resolver los siguientes problemas sencillos por sí mismo. Si no se pueden solucionar, póngase en contacto con el departamento de servicio postventa.

Problema	Posible causas	Qué hacer
El lavavajillas no se enciende	Se ha fundido un fusible o se ha disparado un disyuntor.	Sustituya el fusible o restablezca el disyuntor. Retire cualquier otro electrodoméstico que comparta el mismo circuito con el lavavajillas.
	La fuente de alimentación no está encendida.	Asegúrese de que el lavavajillas esté encendido y que la puerta esté bien cerrada. Asegúrese de que el cable de alimentación esté correctamente enchufado en la toma de corriente de la pared.
	La presión del agua es baja	Verifique que el suministro de agua esté conectado correctamente y que el agua esté abierta.
	La puerta del lavavajillas no está bien cerrada.	Asegúrese de cerrar la puerta correctamente y bloquearla.
La bomba de drenaje no se detiene	Desbordamiento	El sistema está diseñado para detectar un desbordamiento. Cuando lo hace, apaga la bomba de circulación y enciende la bomba de drenaje.

Problema	Posible causas	Qué hacer
Ruido	Algunos sonidos audibles son normales	Sonido de la apertura del recipiente del detergente.
	Los utensilios no están seguros en las cestas o se ha caído algo pequeño en la cesta	Asegúrese de que todo esté en colocado en el lavavajillas.
	Zumbidos de motor	El lavavajillas no se ha utilizado regularmente. Si no lo usa con frecuencia, recuerde configurarlo para que se llene y se vacíe todas las semanas, lo que ayudará a mantener húmedo la junta.
Espuma en la tina	Detergente inadecuado.	Utilice únicamente el detergente especial para lavavajillas para evitar la formación de espuma. Si esto ocurre, abra el lavavajillas y deje que se evapore la espuma. Añada 3,8 litros de agua fría al fondo del lavavajillas. Cierre y trabe el lavavajillas, a continuación, inicie el ciclo de lavado de "preenjuague" para drenar el agua. Repita si es necesario.
	Abrillantador derramado.	Limpie siempre los derrames de abrillantador inmediatamente.
Interior de la tina manchado	Es posible que se haya utilizado detergente con colorante.	Asegúrese de que el detergente no tenga colorante.
Película blanca en la superficie interior	Minerales de agua dura.	Para limpiar el interior, utilice un paño suave humedecido con detergente para lavavajillas y use guantes de goma. Nunca use ningún otro limpiador que no sea detergente para lavavajillas, de lo contrario, puede producir espuma o restos jabonosos.
Hay manchas de óxido en los cubiertos	Los elementos afectados no son resistentes a la corrosión.	Evite lavar en el lavavajillas elementos que no sean resistentes a la corrosión.
	No se ejecutó un programa después de añadir sal para lavavajillas. Han quedado restos de sal en el ciclo de lavado.	Ejecute siempre un programa de lavado sin vajilla en el lavavajillas después de añadir sal. No seleccione la función Turbo (si existe), después de añadir sal para lavavajillas.
	La tapa del descalcificador está suelta.	Compruebe si la tapa del descalcificador está sujeta.

Problema	Posible causas	Qué hacer
Los platos no están limpios	Los platos no se colocaron correctamente.	Consulte “CARGA DE LAS CESTAS DEL LAVAVAJILLAS” en la página 71.
	El programa no era lo suficientemente potente.	Seleccione un programa más intensivo.
	No se dispensó suficiente detergente.	Use más detergente o cambie de detergente.
	Los elementos bloquean el movimiento de los brazos rociadores.	Reorganice los utensilios para que el rociador pueda girar libremente.
	La combinación de filtros no está limpia o no está colocada correctamente en la base del lavavajillas. Esto puede provocar que los chorros del brazo rociador se bloqueen.	Limpie y/o coloque correctamente el filtro. Limpie los chorros del brazo rociador.
La cristalería queda opaca	Combinación de agua blanda y demasiado detergente.	Si el agua es blanda, use menos detergente y seleccione un ciclo de lavado más corto para que la cristalería quede limpia.
Aparecen manchas blancas en platos y vasos	En zonas de agua dura se pueden formar depósitos de cal.	Verifique la configuración del descalcificador de agua o el estado de llenado del contenedor de sal.
Marcas negras o grises en los platos	Los utensilios de aluminio se han rozado contra los platos.	Use un limpiador abrasivo suave para eliminar esas marcas.
Queda detergente en el dosificador	Los platos bloquean el dosificador de detergente	Vuelva a colocar los platos correctamente.
La tapa del dispensador de detergente no se puede cerrar correctamente	Los residuos de detergente obstruidos están bloqueando el pestillo	Limpie el detergente del pestillo.
Vapor	Fenómeno normal	Hay algo de vapor saliendo por la rejilla de ventilación junto al pestillo de la puerta durante el secado y el drenaje del agua.
Agua estancada en el fondo de la tina	Este comportamiento es normal.	Una pequeña cantidad de agua limpia alrededor de la salida en el fondo de la tina mantiene lubricado el sello de agua.

Problema	Posible causas	Qué hacer
Fugas de lavavajillas	Rebose del dispensador o derrames de abrillantador	No llene en exceso el dosificador de abrillantador. El abrillantador derramado podría causar un exceso de espuma y provocar un desbordamiento. Limpie cualquier derrame con un paño húmedo.
	El lavavajillas no está nivelado	Asegúrese de que el lavavajillas esté nivelado.
Los platos no se secan	Colocación incorrecta	Use guantes si hay residuos de detergente en los platos para evitar irritaciones en la piel.
	Los platos se han sacado demasiado pronto	No vacíe el lavavajillas inmediatamente después del lavado. Abra ligeramente la puerta para que pueda salir el vapor. No saque los platos hasta que la temperatura interior permita tocarlos sin riesgo. Vacíe primero la cesta inferior para evitar que caiga agua de la cesta superior.
	Se ha seleccionado un programa incorrecto.	Con un programa corto, la temperatura de lavado es más baja, por lo que disminuye el rendimiento de limpieza. Seleccione un programa con un tiempo de lavado prolongado.
	Uso de cubiertos con un recubrimiento de baja calidad.	El drenaje del agua es más difícil con estos utensilios. Los cubiertos o platos de este tipo no son aptos para lavar en el lavavajillas.

ADVERTENCIA

La reparación por su cuenta o de forma no profesional puede suponer serios riesgos para la seguridad del usuario del aparato y afectar la garantía.

10.3. DISPONIBILIDAD DE REPUESTOS

- Siete años tras la salida al mercado de la última unidad del modelo: Motor, bomba de circulación y drenaje, calentadores y elementos de calefacción, incluidas las bombas de calor (por separado o en conjunto), tuberías y equipos relacionados, incluidas todas las mangueras, válvulas, filtros y topes de agua, piezas estructurales e interiores relacionadas con los conjuntos de puertas (por separado o en conjunto), placas de circuito impreso, pantallas electrónicas, interruptores de presión, termostatos y sensores, software y firmware, incluido el software de reinicio.
- Diez años tras la salida al mercado de la última unidad del modelo: Bisagras y juntas de puertas, otras juntas, brazos rociadores, filtros de drenaje, estantes interiores y periféricos de plástico como cestas y tapas.

La información del modelo en la base de datos del producto, así como el identificador del modelo, se pueden obtener a través de un enlace web escaneado por un código QR en la etiqueta de eficiencia energética del producto.

Estimado cliente:

1. Si desea devolver o reemplazar el producto, póngase en contacto con la tienda donde lo compró.
(Recuerde llevar la factura de compra)
2. Si su producto no funciona correctamente y necesita reparación, contacte con el proveedor de servicio posventa.

ES

Ficha técnica del producto relativa a (UE) 2019/2017

Puede descargar la ficha técnica del electrodoméstico si lo desea.

Visite <https://eprel.ec.europa.eu/> e introduzca el identificador del modelo de su electrodoméstico para descargar la ficha técnica.

El identificador del modelo de su electrodoméstico se puede encontrar en la placa de características ubicada cerca de la puerta en el lado derecho o izquierdo del interior del lavavajillas.

Ficha técnica del producto

Ficha técnica de lavavajillas doméstico según la Directiva UE 2019/2017:

Fabricante	Qilive	
Modelo	W12D1A402Y-1	
Capacidad de cubiertos	12	
Eficiencia energética clase 1	E	
PARÁMETRO	UNIDAD	VALOR
Consumo de energía del programa Eco (EPEC) redondeado al tercer decimal	kWh/ciclo	0,922
Consumo de energía del programa estándar (SPEC) redondeado a tres decimales	kWh/ciclo	1,650
Índice de Eficiencia Energética (IEE)	–	55,9
Consumo de agua del programa Eco (EPWC) redondeado a un decimal	L/ciclo	11,0
Índice de rendimiento de limpieza (IC)	–	1,130
Índice de rendimiento de secado (ID)	–	1,090
Duración del programa eco (Tt) redondeada al minuto más próximo	h:min	3:57
Consumo de energía en modo apagado (Po) redondeado a dos decimales	W	0,49
Consumo de energía en modo de espera (Psm) redondeado a dos decimales	W	0,60
¿El modo de espera incluye la visualización de información?	–	No
Consumo de energía en modo de espera (Psm) en condición de espera en red (si corresponde), redondeado a dos decimales	W	–

Consumo de energía en inicio diferido (Pds) (si corresponde) redondeado a dos decimales	W	1,00
Emisiones de ruido acústico aéreo	dB(A) re 1 pW	49
Montaje	De pie	
Podría estar empotrado	Sí	
Altura	85 cm	
Ancho	60 cm	
Profundidad (con conectores)	60 cm	
Consumo de potencia	1850 W	
Tensión nominal/frecuencia	220-240 V CA/50 Hz	
Presión de agua (presión de flujo)	0,4-10 bar = 0,04-1,0 MPa	

ES

Observación:

1. A (mayor eficiencia) a G (menor eficiencia).

El dispositivo cumple con los estándares europeos y las directivas en la versión actual en el momento de la entrega.

-LVD 2014/35/UE

-EMC 2014/30/UE

-UE 2019/2022

Observación: Los valores anteriores se han medido de acuerdo con las normas en condiciones de funcionamiento especificadas. Los resultados pueden variar mucho según la cantidad y contaminación de los platos, la dureza del agua, la cantidad de detergente, etc.

El manual se basa en las normas y reglas de la Unión Europea.

11. GARANTÍAS

Garantías y límites de responsabilidad

Los productos están garantizados durante 36 meses a partir de la fecha de compra o de entrega en el domicilio del cliente. Dependiendo del país, esta garantía consiste en 24 a 36 meses de garantía legal de conformidad. Para los países que gozan de una garantía legal de conformidad de 24 meses, al expirar esta garantía entra en vigor una garantía comercial complementaria de 12 meses.

ES

Modalidades de aplicación de las garantías

Para la garantía legal de conformidad

Le invitamos a solicitar más información a su distribuidor y/o a consultar sus CGV (Condiciones Generales de Venta).

Para la garantía comercial

Para todos los países excepto Francia, le invitamos a devolver el producto a la recepción del lugar de venta con el resguardo de la compra (como el recibo), el producto y los accesorios suministrados con su embalaje original. Es importante indicar la fecha de compra, el modelo y el número de serie o IMEI (por lo general, esta información aparece en el producto, el embalaje o el resguardo de la compra). Debe devolver el producto con los accesorios necesarios para su correcto funcionamiento (alimentación, adaptador, etc.). En el caso de que la garantía cubra su reclamación, el servicio posventa podrá, dentro de los límites de la legislación local, sea:

- Reparar o reemplazar las piezas defectuosas.
- Cambiar el producto devuelto por uno que tenga, al menos, las mismas funciones y que sea equivalente en cuanto a sus prestaciones.
- Reembolsar el producto al precio de compra mencionado en el resguardo de la compra.

Los productos reparados o sustituidos pueden incluir componentes y equipos nuevos y/o reacondicionados.

Exclusiones de la garantía comercial:

- Los daños o problemas causados por una utilización incorrecta, un accidente, una alteración o conexión eléctrica de intensidad o tensión inadecuada.
- El uso o almacenamiento perjudicial para la buena conservación del aparato (oxidación, corrosión), uso de energía, empleo o instalación no conforme a las instrucciones del fabricante o negligencia o uso de periféricos, softwares o consumibles inadecuados.
- Uso profesional o colectivo, industrial o comercial del producto.
- Los productos modificados, aquellos cuyo precinto de garantía o número de serie hayan sido dañados, alterados, eliminados o estén oxidados.
- Las baterías reemplazables y los accesorios están garantizados por un período de 6 meses.
- El fallo de la batería debido a una carga demasiado prolongada o por no respetar las instrucciones de seguridad explicadas en el manual.
- Los daños estéticos, como los arañazos, abolladuras o deterioros de cualquier otro tipo.
- Los daños causados por cualquier intervención que efectúe una persona no autorizada.
- Los fallos provocados por un desgaste normal o que se deban al envejecimiento normal del producto: Juntas, filtros, accesorios, cepillo y manguera de aspiradora, lámparas, bombillas de retroproyector, agitadores de lavadora, etc.
- Las actualizaciones del software que se deban a un cambio de parámetros de red.
- Los daños causados por elementos externos al aparato (cuerpos extraños, insectos, etc.).
- El contenido de los aparatos - congelador, lavadora, etc.- (comida, ropa, etc.)
- Los fallos del producto que se deban al uso de softwares de terceros para cambiar, adaptar o modificar el existente.
- Los fallos del producto que se deban a su uso sin los accesorios incluidos con el producto o autorizados por el fabricante.
- Las piezas debido al desgaste normal o daños por el uso: neumático, cámara de aire, freno, etc.

El cliente es responsable de hacer regularmente una copia de seguridad de los datos contenidos en su disco duro o en la memoria interna de su dispositivo antes de cualquier depósito.

Auchan no puede considerarse responsable de la pérdida o destrucción de los datos almacenados ni de los daños en el software que resulten, en particular, de un restablecimiento o una avería.

Asimismo, Auchan no está obligado a comprobar que las tarjetas SIM o SD hayan sido retiradas de los productos devueltos.

Las disposiciones anteriores no pueden reducir ni eliminar en modo alguno: la garantía legal mencionada anteriormente ni la garantía comercial del fabricante, si existiera (consultar el formulario de garantía).

RESUMO DO CONTEÚDO:

1. INSTRUÇÕES DE SEGURANÇA	P. 87
2. ESPECIFICAÇÕES TÉCNICAS	P. 89
3. DESCRIÇÃO DO PRODUTO	P. 90
4. PAINEL DE CONTROLO	P. 90
5. INSTRUÇÕES DE INSTALAÇÃO	P. 91
6. ANTES DA PRIMEIRA UTILIZAÇÃO	P. 94
7. CARREGAR OS CESTOS DA MÁQUINA DE LAVAR LOIÇA	P. 99
8. INICIAR UM PROGRAMA DE LAVAGEM	P. 103
9. MANUTENÇÃO E LIMPEZA	P. 105
10. RESOLUÇÃO DE PROBLEMAS	P. 107
11. GARANTIAS	P. 114

PT

1. INSTRUÇÕES DE SEGURANÇA

Antes de usar este produto, leia atentamente as presentes instruções e guarde o manual de instruções para consulta futura.



AVISO! O HIDROGÉNIO GASOSO É EXPLOSIVO

Em determinadas condições, pode produzir-se hidrogénio gasoso nos sistemas de água quente que não sejam utilizado por duas ou mais semanas.

O HIDROGÉNIO GASOSO É EXPLOSIVO. Se o sistema de água quente não for utilizado por um período de duas ou mais semanas, antes de utilizar a máquina de lavar loiça, abra todas as torneiras de água quente e deixe correr a água de cada uma delas durante alguns minutos. Isto libertará algum hidrogénio gasoso acumulado. Como o gás é inflamável, não fume nem utilize chamas desprotegidas durante este período.

1. A instalação e a reparação só podem ser realizadas por um técnico qualificado.
2. Este aparelho destina-se a ser utilizado em aplicações domésticas e similares, tais como:
 - áreas de cozinha para os funcionários em lojas, escritórios e outros ambientes de trabalho;
 - casas rurais;
 - por clientes em hotéis, motéis e outros tipos de ambientes residenciais;
 - ambientes do tipo alojamento e pequeno-almoço.
3. Este aparelho pode ser utilizado por crianças a partir dos 8 anos e por pessoas com capacidades físicas, sensoriais ou mentais reduzidas ou com falta de experiência e conhecimento, se forem supervisionadas ou se tiverem tido formação relativa à utilização do aparelho de uma forma segura e se compreenderem os perigos envolvidos. As crianças não devem brincar com o aparelho. A limpeza e a manutenção da responsabilidade do utilizador não deverão ser feitas por crianças não supervisionadas. (Para EN60335-1)
4. Este aparelho não se destina a ser utilizado por pessoas (incluindo crianças) com capacidades físicas, sensoriais ou mentais reduzidas, com ou falta de experiência e conhecimentos, exceto se forem supervisionadas ou se tiverem tido formação relativa à utilização do aparelho por uma pessoa responsável pela sua segurança. (Para IEC60335-1)

5. Os materiais da embalagem podem ser perigosos para as crianças!
6. As crianças devem ser supervisionadas, para assegurar que não brincam com o aparelho.
7. Este aparelho destina-se apenas à utilização no interior.
8. Para se proteger contra o risco de choque elétrico, não mergulhe a unidade, o cabo ou a ficha em água ou outros líquidos.
9. Desligue a máquina da tomada antes de proceder à sua limpeza e manutenção. Utilize um pano macio humedecido com sabão neutro e, depois, utilize um pano seco para o limpar novamente.
10. Se o cabo de alimentação estiver danificado, este deve ser substituído pelo fabricante, pelo agente de serviço ou por pessoal igualmente qualificado, de modo a evitar perigos.
11. Não utilize indevidamente, não se sente nem se coloque de pé sobre o cesto da máquina de lavar loiça.
12. Não opere o máquina de lavar loiça a menos que todos os painéis de fecho estejam no devido lugar.
13. Se a máquina de lavar loiça estiver a funcionar, abra a porta cuidadosamente; existe o risco de salpicos de água.
14. Não coloque objetos pesados nem se coloque de pé sobre a porta quando estiver aberta. O aparelho pode cair para a frente.
15. Ao carregar itens para lavar:
 - Localize itens afiados para que não danifiquem o vedante da porta;
 - AVISO: Facas e outros utensílios pontiagudos têm de ser carregados no cesto com a ponta voltada para baixo ou colocados numa posição horizontal.
16. Alguns detergentes para máquina de lavar loiça são altamente alcalinos. Podem ser extremamente perigosos se engolidos. Evite o contacto com a pele e os olhos e mantenha as crianças afastadas da máquina de lavar loiça quando a porta estiver aberta.
17. Verifique se não existem resíduos de detergente após a conclusão do ciclo de lavagem.
18. Não lave itens plásticos a menos que tenham a indicação "Pode ser lavado na máquina de lavar loiça" ou equivalente. Para os itens plásticos sem esta identificação, consulte as recomendações do fabricante.
19. Apenas utilize detergentes e agentes de enxaguamento recomendados para utilização numa máquina de lavar loiça automática.
20. Nunca utilize sabão, detergente da roupa ou detergente das mãos na máquina de lavar loiça.
21. A porta não deve ser deixada aberta uma vez que pode tropeçar nela.
22. Durante a instalação, a alimentação não pode ser dobrada ou achatada de forma excessiva ou perigosa.
23. Não adultere os controlos.
24. Estes deverão permitir desligar o aparelho da alimentação após a instalação. Poderá desligá-lo tendo a ficha acessível ou ao incorporar um interruptor no cabo fixo, de acordo com as regras de cablagem.
25. Os conjuntos de mangueira novos fornecidos com o aparelho devem ser utilizados e os conjuntos de mangueira antigos não devem ser reutilizados.
26. As aberturas de ventilação não devem ser obstruídas por carpetes.
27. Para mais informação sobre como carregar a máquina de lavar loiça, consulte o capítulo 7.
28. O número máximo de conjuntos de talheres a lavar é 12.
29. A pressão de água de entrada máxima permitida é 1MPa.
30. A pressão de água de entrada mínima permitida é 0,04MPa.

1.1. INSTRUÇÕES DE LIGAÇÃO À TERRA

1. O aparelho tem de ser ligado à terra. No caso de avaria, a ligação à terra irá reduzir o risco de choque elétrico ao fornecer um caminho com menor resistência de corrente elétrica. Este aparelho está equipado com uma ficha condutora de ligação à terra.
2. A ficha tem de estar ligada a uma tomada apropriada que é instalada e ligada à terra de acordo com todos os códigos e regulamentos locais.
3. A ligação inadequada do condutor de ligação à terra do equipamento pode resultar no risco de choque elétrico.
4. Se tiver dúvidas sobre se o aparelho está devidamente ligado à terra, consulte um electricista qualificado ou um representante de vendas.
5. Não modifique a ficha fornecida com o aparelho, caso esta não seja compatível com a tomada.
6. Solicite a instalação de uma tomada adequada a um electricista qualificado.

1.2. ELIMINAÇÃO

1. Para eliminar a embalagem e o aparelho, dirija-se a um centro de reciclagem. Para tal, desligue o cabo de alimentação e inutilize o dispositivo de fecho da porta.
2. A embalagem de cartão é fabricada a partir de papel reciclado e deve ser eliminada na recolha de resíduos de papel.
3.  A marcação deste dispositivo (símbolo de um caixote de lixo riscado) está em conformidade com a Diretiva Europeia 2012/19/UE relativa a "equipamentos elétricos e eletrónicos usados". Esta marcação significa que este equipamento, no final da sua vida útil, não pode ser eliminado juntamente com outros resíduos domésticos. O utilizador é obrigado a entregá-lo aos operadores que recolhem o equipamento elétrico e eletrónico usado. Os operadores de recolha, incluindo pontos de recolha locais, lojas e autoridades locais, criam um sistema apropriado para a recolha de equipamento. A recolha adequada de equipamento elétrico e eletrónico usado ajuda a evitar impactos nocivos na saúde humana e no ambiente, resultantes da presença de componentes perigosos, bem como do armazenamento e tratamento inadequados deste equipamento.

2. ESPECIFICAÇÕES TÉCNICAS

Alimentação	220 - 240 V~, 50 Hz
Potência atribuída	1850 W
Pressão de água	0,04–1,00 MPa
Capacidade	11 L
Classificação IP	IPX2
Dimensões (L x A x P)	600 x 850 x 600 mm
Peso líquido	39,5 kg

3. DESCRIÇÃO DO PRODUTO

- | | |
|----------------------------------|-----------------------------------|
| 1. Cesto superior | 6. Dispensador de detergente |
| 2. Braço aspersor inferior | 7. Cesto de talheres |
| 3. Filtros | 8. Sistema de amaciamento de água |
| 4. Cesto inferior | 9. Braço aspersor superior |
| 5. Reservatório do abrillantador | |

PT

4. PAINEL DE CONTROLO



	Nome da parte	Descrição
1	Indicadores de programa	Quando seleciona um programa de lavagem, a luz correspondente é apresentada.
2	Indicador de Meia carga	Acende-se quando a função suplementar de Meia carga é selecionada.
3	Visor digital	Mostra o tempo restante de um ciclo de lavagem, os códigos de erro e o tempo de atraso.
4	Indicador de recarga de abrillantador	Acende-se quando o dispensador precisa de ser enchido novamente.
5	Indicador de recarga de sal	Acende-se quando o amaciador precisa de ser enchido novamente.
6	Indicador de Dry+	Acende-se quando a função adicional de Dry+ é selecionada.
7	Botão de Iniciar/ Pausa	O aparelho inicia ou interrompe o ciclo de lavagem selecionado.

	Nome da parte	Descrição
8	Botão de atraso/ botão de bloqueio para crianças	O ATRASO DE INÍCIO permite-lhe atrasar automaticamente a hora de início de qualquer ciclo até 24 horas. A função de "bloqueio para crianças" estará disponível quando premir o botão durante 3 segundos e "LO" piscar 6 vezes no visor digital.
9	Botão de Meia carga/Dry+	Prima para escolher a função adicional de Meia carga, Dry+, Meia carga e Dry+. A luz correspondente irá acender-se.
10	Botão de programa	Prima este botão para seleccionar um programa de lavagem. A luz do programa correspondente irá acender-se.
11	Interruptor de alimentação	Liga/desliga a máquina de lavar loiça.

5. INSTRUÇÕES DE INSTALAÇÃO

⚠ AVISO



Perigo de choque elétrico!

Desligue a alimentação elétrica antes de instalar a máquina de lavar loiça. Não o fazer poderá resultar na morte ou em choques elétricos.

⚠ Atenção

A instalação dos tubos e do equipamento elétrico deve ser realizada por profissionais.

⚠ Guarde este manual de instruções num local seguro para referência futura. Se o aparelho for vendido, entregue ou movido, certifique-se de que o manual é mantido com a máquina, para que o novo proprietário possa beneficiar dos seus conselhos.

⚠ Leia atentamente este manual de instruções: contém informação importante sobre a instalação, utilização e manutenção seguras da máquina.

⚠ Se for necessário mover a máquina em qualquer altura, mantenha-a na posição vertical; se for absolutamente necessário, pode ser inclinada para trás.

5.1. POSICIONAR E NIVELAR

1. Retire a máquina da embalagem e verifique se não foi danificada durante o transporte. Se tiver sido danificada, contacte o revendedor e não prossiga com o processo de instalação.
2. Verifique a máquina de lavar loiça, colocando-a de modo a que as laterais e painel posterior fiquem em contacto com os armários adjacentes ou mesmo com a parede. Esta máquina também pode ser encastrada por baixo de uma bancada (ver o Manual de instruções de montagem).
3. Coloque a máquina de lavar loiça num piso nivelado e resistente. Se o piso for irregular, poderá ajustar os pés dianteiros da máquina até esta ficar numa posição horizontal (o ângulo de inclinação não deve exceder 2 graus). Se o aparelho estiver nivelado corretamente, será mais estável e é muito menos provável que se mova ou cause vibrações e ruído durante o funcionamento.

Posicionar o aparelho

Posicione o aparelho na localização pretendida. A parte posterior deve ficar encostada à parede que estiver atrás e as laterais devem ficar encostadas aos armários ou paredes adjacentes. A máquina de lavar loiça está equipada com mangueiras de abastecimento e escoamento de água que podem ser posicionadas no lado direito ou esquerdo para facilitar a instalação correta.

Nivelar a máquina de lavar loiça

Quando o aparelho estiver posicionado, regule os pés (enroscando-os ou desenroscando-os) para ajustar a altura da máquina de lavar loiça e nivelá-la. De qualquer forma, o aparelho não deve ter uma inclinação superior a 2°.

Nota: A altura máxima de regulação dos pés é 20 mm.

5.2. LIGAÇÃO AO ABASTECIMENTO DE ÁGUA

⚠ A ligação à rede de água e elétrica só devem ser realizadas por um técnico qualificado.

⚠ A máquina de lavar loiça não deve ficar em cima das mangueiras de água ou do cabo de alimentação elétrica.

⚠ O aparelho deve ser ligado à rede de abastecimento de água utilizando tubagens novas. Não utilize tubagem usada.

Ligar a mangueira de abastecimento de água

Ligue a mangueira de abastecimento de água fria a um conector roscado de 3/4 (pol.) e certifique-se de que o aperta devidamente no lugar. Se as tubagens de água forem novas ou não tiverem sido utilizadas durante um período prolongado, deixe a água correr para garantir que é limpa e não tem impurezas. Se não tomar esta precaução, corre o risco de bloquear a entrada de água e de danificar a máquina.

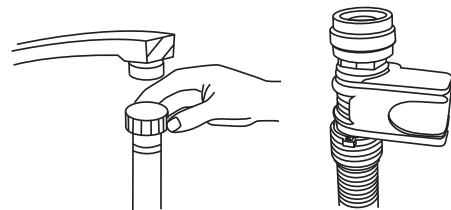

Ligar a mangueira de escoamento de água

Encaixe a mangueira de escoamento da sua máquina no tubo de escoamento sem a dobrar. Se o comprimento da mangueira não for suficiente, peça a um técnico ou serviço autorizado uma extensão feita com o mesmo material da original. Tenha em atenção que o comprimento da mangueira não deve exceder 4 m, mesmo com uma extensão. Se a mangueira de escoamento tiver mais de 4 m, a loiça não será lavada corretamente. Fixe bem a mangueira ao tubo de escoamento para evitar que se solte durante o processo de lavagem.

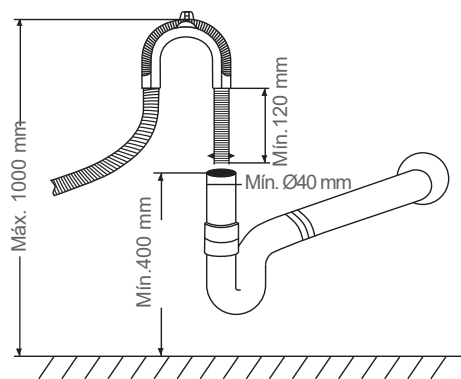

Como escoar o excesso de água das mangueiras

Se o lava-loiça estiver a 1000 mm acima do chão, o excesso de água nas mangueiras não poderá ser escoado diretamente para o lava-loiça. Será necessário escoar o excesso de água da mangueira para uma taça ou recipiente adequado que esteja no exterior e abaixo do lava-loiça.

Saída de água

Ligue a mangueira de escoamento de água. A mangueira de escoamento tem de estar devidamente instalada para evitar fugas de água. Certifique-se de que a mangueira de abastecimento de água não está dobrada nem esmagada.

Mangueira de extensão

Se precisar de uma extensão da mangueira de escoamento, certifique-se de que utiliza uma mangueira de escoamento semelhante.

Esta não pode ter mais de 4 metros, caso contrário, o efeito de limpeza da máquina de lavar loiça pode ser reduzido.

Ligação ao sifão

A ligação de resíduos tem de estar a uma altura entre os 50 cm (mínimo) e os 100 cm (máximo) da parte inferior da máquina de lavar loiça. A mangueira de escoamento da água deve ser fixada com uma braçadeira.

5.3. LIGAÇÃO ELÉTRICA

Pode encontrar informação sobre a ligação elétrica na placa de dados que se encontra no interior da porta. Esta especificação deve corresponder à da alimentação elétrica.

Esta máquina de lavar loiça deve ser ligada a uma tomada com ligação à terra.

A tomada elétrica deve estar na área de instalação para ser facilmente acessível após a instalação da máquina de lavar loiça. Não utilize uma extensão!

⚠ AVISO

A substituição de cabos elétricos, bem como as reparações e a manutenção relacionadas com a segurança ou o desempenho, devem ser realizados pelo centro de assistência técnica do fabricante ou por um técnico igualmente qualificado.

⚠ **Certifique-se de que as devidas ligações à terra foram realizadas antes da utilização.**

5.4. LIGAR A MÁQUINA DE LAVAR LOIÇA

Deve verificar o seguinte antes de ligar a máquina de lavar loiça:

1. Se a máquina de lavar loiça está nivelada e fixa
2. Se a válvula de admissão está aberta
3. Se há fugas nas ligações das tubagens
4. Se os fios estão bem ligados
5. Se a alimentação está ligada
6. Se as mangueiras de entrada e escoamento estão atadas
7. Se todos os materiais de embalagem e impressões foram retirados da máquina de lavar loiça

⚠ Atenção

Após a instalação, coloque este manual no saco dos materiais impressos. O conteúdo deste manual é bastante útil para os utilizadores.

Conselhos para o primeiro ciclo de lavagem

Depois de instalar a máquina e imediatamente antes de fazer o primeiro ciclo de lavagem, encha completamente o reservatório de sal com aproximadamente 2 kg de sal (ver “COLOCAR O SAL NO SISTEMA DE AMACIAMENTO” na página 94). A água pode transbordar: isto é normal e não é causa para preocupações. Também é normal que o indicador de recarga de sal continue a piscar alguns ciclos depois de o sal ter sido recarregado.

6. ANTES DA PRIMEIRA UTILIZAÇÃO

Antes de utilizar a sua máquina de lavar loiça pela primeira vez:

- Prepare o sistema de amaciamento de água
- Deite 500 ml de água no reservatório de sal e depois encha com sal para máquinas de lavar loiça
- Encha o reservatório do abrillantador
- Deite o detergente

6.1. PREPARAR O SISTEMA DE AMACIAMENTO DE ÁGUA

PT

O sistema de amaciamento de água foi projetado para remover minerais e sais da água, os quais teriam um efeito prejudicial ou adverso ao funcionamento do aparelho. Quanto maior o teor destes minerais e sais, mais dura é a água. O sistema de amaciamento de água deve ser ajustado consoante a dureza da água na sua área. As autoridades locais podem fornecer informações sobre a dureza da água na sua área.

Definição

A quantidade de sal dispensado pode ser definida de H0 a H7. Não é necessário sal na definição H0.

- Informe-se sobre o valor de dureza da sua água da torneira. A autoridade local responsável pela água ajudá-lo-á nesta matéria. O valor da definição recomendada pode ser encontrado em "Tabela de dureza da água".
- Feche a porta.
- Ligue a máquina premindo o botão de **Ligar/desligar**.
- Prima sem soltar o botão **Atrasar** e depois prima o botão **Programa** durante 5 segundos. A campainha toca uma vez e "H..." pisca no visor digital. (a definição de fábrica é H4)
- Para alterar a definição, prima o botão **Atrasar**. Sempre que o botão é premido, o valor definido aumenta um nível; quando o valor H7 é atingido, o visor volta para H0 (desligado).
- Prima o botão **Programa**. A definição escolhida foi guardada.

Nota: Cada ciclo com operação de regeneração consome 2 litros de água adicionais e o consumo de energia aumenta em 0,001 kWh.

Tabela de dureza da água

Dureza da água		Mmol/l	Definir um valor na máquina	A regeneração ocorre a cada x sequências de programa
Clark	Gama			
0-8	macia	0-1,1	H0	desl.
9-10	macia	1,2-1,4	H1	13
11-12	média	1,5-1,8	H2	9
13-15	média	1,9-2,1	H3	7
16-20	média	2,2-2,9	H4	5
21-26	dura	3,0-3,7	H5	4
27-38	dura	3,8-5,4	H6	2
39-62	dura	5,5-8,9	H7	1

6.2. COLOCAR O SAL NO SISTEMA DE AMACIAMENTO

Nota: Se o seu modelo não tiver sistema de amaciamento de água, pode ignorar esta secção.

Sistema de amaciamento de água

A dureza da água varia consoante o local. Se utilizar água dura na máquina de lavar loiça, formar-se-ão depósitos nos pratos e utensílios.

A máquina de lavar loiça está equipada com um sistema de amaciamento de água que utiliza sal especificamente criado para um reservatório de sal especificamente projetado para eliminar calcário e minerais da água.

O reservatório de sal está localizado por baixo do cesto inferior e deve ser enchido conforme explicado nesta secção.

⚠ AVISO

- **Utilize apenas sal previsto para utilização em máquinas de lavar loiça!**
Todos os outros tipos de sal não se destinam especificamente a ser utilizados em máquinas de lavar loiça, especialmente o sal de mesa, que irá danificar o sistema de amaciamento de água. No caso de danos causados pela utilização de sal inadequado, o fabricante não oferece qualquer garantia, nem é responsável por quaisquer danos causados.
- **Só encha com sal antes de realizar um ciclo.**
Assim, irá evitar grãos de sal ou água salgada, que possa ter salpicado, permaneçam na parte inferior da máquina durante qualquer período, o que pode causar corrosão.

Siga os passos abaixo para adicionar sal na máquina de lavar loiça:



1. Remova o cesto inferior e desaperte a tampa do reservatório. Ver figura 1.
2. Se estiver a encher o reservatório pela primeira vez, encha 2/3 do seu volume com água (cerca de 500 ml). Ver figura 2.
3. Coloque a extremidade do funil (fornecido) no orifício e verta cerca de 2 kg de sal. É normal que uma pequena quantidade de água saia do reservatório de sal.
4. Volte a enroscar cuidadosamente a tampa.
5. Por norma, a luz de aviso do sal desliga-se 2-6 dias após encher o reservatório de sal com sal.

Nota:

- O reservatório de sal só deve ser enchido novamente quando a luz de aviso do sal () se acender no painel de controlo. Conforme o sal se dissolver melhor ou pior, a luz de aviso do sal poderá continuar acesa mesmo com o reservatório de sal cheio.
Se não tiver uma luz de aviso do sal no controlo (como é o caso de alguns modelos), pode estimar quando deverá encher o sistema de amaciamento de água com sal contando o número de ciclos que a máquina tenha efetuado.
- Se o sal tiver transbordado, realize um programa de pré-lavagem ou rápido para o remover.

⚠ **AVISO!** Se o sal não for adicionado, o efeito de limpeza da loiça será fraco e a mesma ficará incrustada.

6.3. ENCHER O RESERVATÓRIO DO ABRILHANTADOR

O abrilhantador é libertado durante o enxaguamento final para evitar que a água forme gotas nos pratos, o que pode deixar manchas e riscas. Também melhora a secagem, permitindo que a água escorra dos pratos. A máquina de lavar loiça foi projetada para utilizar abrilhantadores líquidos.

Reservatório do abrilhantador

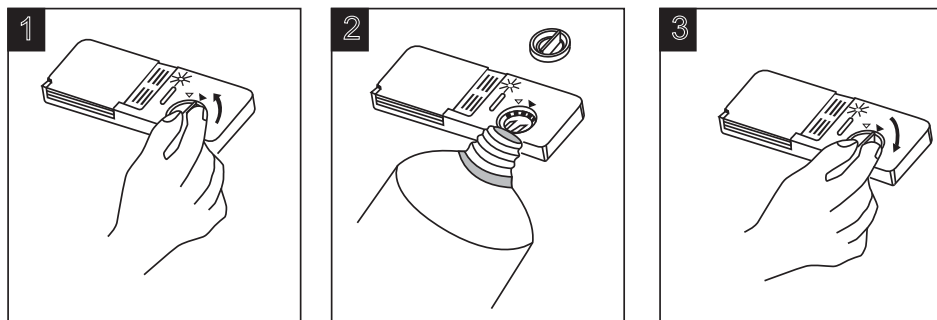

PT

O reservatório de abrilhantador encontra-se no interior da porta, junto ao dispensador de detergente. Para encher o reservatório:

1. Abra a tampa do reservatório do abrilhantador. Rode a tampa para a seta "abrir" (esquerda) e levante-a.
2. Deite o abrilhantador no reservatório até o indicador de nível ficar totalmente preto. Tenha cuidado para não encher demasiado. Limpe o abrilhantador vertido com um pano húmido.
3. Feche a tampa alinhando-a com a seta "open" e rode-a para a seta "close" (direita).

⚠ AVISO

Utilize apenas abrilhantadores indicados para máquina de lavar loiça. Nunca encha o dispensador de abrilhantador com outras substâncias (por exemplo, detergentes para máquina de lavar loiça, detergente líquido). Pode danificar o aparelho.

Quando encher novamente o reservatório de abrilhantador

Se não houver luz de aviso do abrilhantador no painel de controlo, pode avaliar a quantidade de abrilhantador pela cor do indicador ótico de nível "D" que se encontra junto à tampa. Quando o reservatório de abrilhantador estiver cheio, o indicador fica escuro. À medida que o abrilhantador vai diminuindo, o tamanho do ponto preto no indicador de nível do abrilhantador muda, tal como ilustrado abaixo.

É necessário voltar a encher quando o indicador apresenta 1/4 de carga.

- Cheia
- 3/4 carga
- 1/2 carga
- 1/4 carga - Deve encher novamente para eliminar manchas
- Vazia

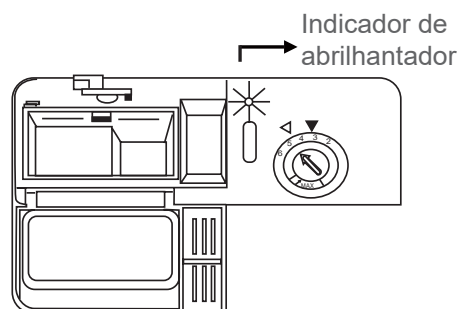

Ajustar a quantidade de abrillantador

O reservatório de abrillantador tem quatro ou seis definições. Comece sempre com o reservatório definido no "4". Se as manchas e a má secagem forem um problema, aumente a quantidade de abrillantador dispensada, tirando a tampa do reservatório e rodando o seletor para "5". Se a loiça continuar a não secar corretamente ou estiver manchada, regule o seletor para o número seguinte acima até a loiça sair sem manchas. A dose vem definida de fábrica na posição 5.



Nota: Aumente a dose se houver gotas de água ou manchas de calcário na loiça após a lavagem. Reduza-a se houver riscos pegajosos esbranquiçados na loiça ou uma película azulada nos copos ou nas lâminas das facas.

PT

6.4. FUNÇÃO DO DETERGENTE

Os ingredientes químicos que compõem o detergente são necessários para remover, eliminar e limpar toda a sujidade da máquina de lavar loiça. A maioria dos detergentes de qualidade comercial são adequados para este fim.

⚠ AVISO

Utilização adequada de detergente

- Apenas utilize detergente especificamente concebido para ser utilizado em máquinas de lavar loiça. Guarde o detergente num local fresco e seco.
- Não encha o dispensador com detergente até ter tudo pronto para iniciar a máquina de lavar loiça.



O detergente para máquina de lavar loiça é corrosivo! Mantenha o detergente para máquina de lavar loiça fora do alcance de crianças.

Detergente concentrado

Com base na sua composição química, o detergente pode dividir-se em dois tipos básicos:

- detergentes alcalinos convencionais com componentes cáusticos
- detergentes pouco alcalinos concentrados com enzimas naturais

A utilização do programa de lavagem "Eco" em conjunto com detergentes concentrados reduz a poluição e é bom para a sua loiça; estes programas de lavagem são especialmente adaptados às propriedades de dissolução de sujidade das enzimas do detergente concentrado. Por este motivo, o programa de lavagem "Eco", no qual são utilizados detergentes concentrados, pode alcançar os mesmos resultados que só poderiam ser conseguidos com o programa "intensivo".

Pastilhas de detergente

As pastilhas de detergente de diferentes marcas dissolvem-se a velocidades diferentes. Por este motivo, alguns detergentes não conseguem dissolver-se e aplicar todo o seu poder de limpeza durante os programas curtos. Portanto, utilize programas longos quando utilizar detergente em pastilhas, para garantir a remoção total de resíduos de detergente.

6.5. COLOCAR O DETERGENTE

O dispensador deve ser enchido antes do início de cada ciclo de lavagem, de acordo com as instruções fornecidas na Tabela de Ciclos de Lavagem. Adicione sempre o detergente imediatamente antes de colocar a máquina de lavar loiça a funcionar, caso contrário, poderá ficar húmido e não se dissolver corretamente.

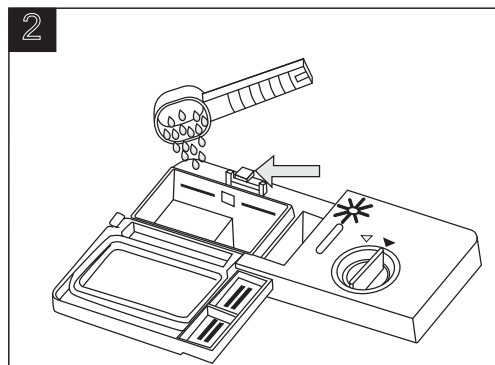
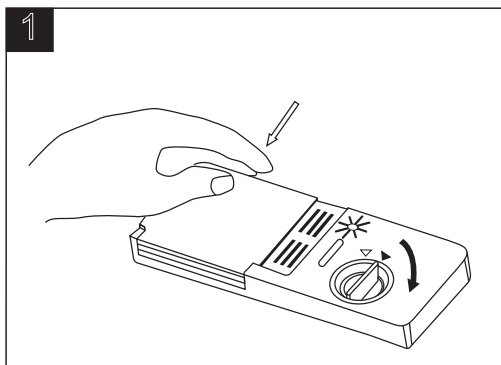

PT

1. Prima o botão de libertação, tal como indicado acima. A tampa abre-se.
2. Encha o dispensador de detergente com detergente. A marcação indica os níveis de dosagem, tal como ilustrado à direita:
A: O local do detergente para o ciclo de lavagem principal. "MIN" equivale a aprox. 20 g de detergente.
B: O local do detergente para o ciclo de pré-lavagem, retém aprox. 5 g de detergente.

Siga as recomendações de dosagem e armazenamento do fabricante, tal como indicado na embalagem do detergente.

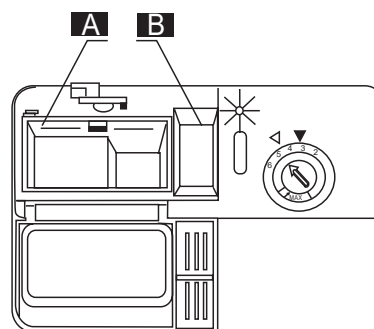

3. Baixe a tampa e pressione até encaixar devidamente. Se a loiça estiver muito suja, coloque uma dose adicional de detergente no compartimento de detergente de pré-lavagem. Este detergente atua durante a fase de pré-lavagem.

Dosagem de detergente recomendada

Para saber a dosagem de detergente necessária para cada programa, consulte a "TABELA DE CICLOS DE LAVAGEM". A dosagem pode variar dependendo do grau de sujidade e da dureza da água. Siga as recomendações do fabricante na embalagem do detergente.

Utilizar pastilhas de detergente "3 em 1"

Estes produtos são detergentes com funções de detergente, abrillantador e sal integradas e combinadas.

1. Antes de utilizar estes produtos, deve primeiro verificar se a dureza da sua água é compatível com a utilização destes produtos, de acordo com as instruções do fabricante do detergente (na embalagem do produto).
2. Estes produtos devem ser utilizados rigorosamente de acordo com as instruções do fabricante do detergente.
3. Se tiver algum quando utilizar um produto "3 em 1" pela primeira vez, contacte o apoio ao cliente do fabricante do detergente.

7. CARREGAR OS CESTOS DA MÁQUINA DE LAVAR LOIÇA

7.1. RECOMENDAÇÕES PARA CARREGAR A MÁQUINA DE LAVAR LOIÇA

Para um melhor desempenho da máquina de lavar loiça, siga estas diretrizes de carga. As funcionalidades e a aparência dos cestos e do cesto de talheres podem ser diferentes das do seu modelo.

Raspe eventuais restos de alimentos de grandes dimensões. Não é necessário enxaguar os pratos com água corrente.

Coloque os objetos na máquina de lavar loiça da seguinte forma:

1. As peças como taças, copos, tachos/panelas, etc., têm de estar voltadas para baixo.
2. As peças curvas, ou com reentrâncias, devem ficar inclinadas para a água poder escorrer.
3. Todos os utensílios são empilhados em segurança, não podendo cair.
4. Nenhum utensílio impede a rotação dos braços aspersores durante a lavagem.

Nota: As peças muito pequenas não devem ser lavadas na máquina de lavar loiça, pois podem cair facilmente dos cestos.

Os cestos superior e inferior **NÃO** devem ser puxados ao mesmo tempo quando a máquina de lavar loiça estiver a ser carregada, caso contrário, poderá cair.

PT

7.2. CARREGAR O CESTO SUPERIOR

O cesto superior foi projetado para suportar loiça mais leve e delicada, tal como copos, chávenas e pires de café e chá, bem como pratos, taças pequenas e panelas ocas (desde que não estejam muito sujas). Posicione os pratos e utensílios de cozinha de forma a não serem movidos pelo jato de água.

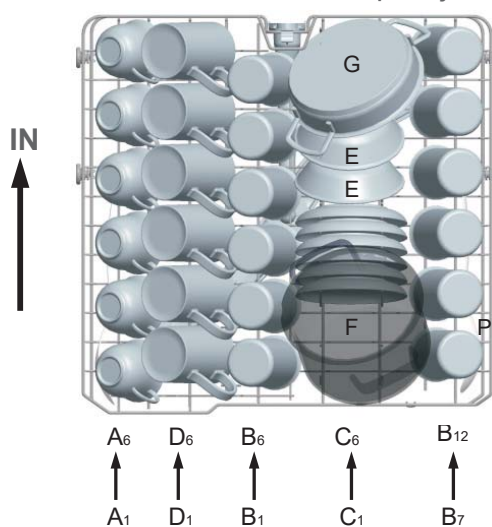

Cesto superior	
Tipo	Item
A	Chávena
B	Vidro
C	Pires
D	Caneca
E	Taça de sobremesa
F	Tacho pequeno
G	Tabuleiro de forno
P	Colher de servir

7.3. AJUSTAR O CESTO SUPERIOR

Se necessário, a altura do cesto superior pode ser ajustada para criar mais espaço para utensílios grandes, quer no cesto superior ou no cesto inferior. Ajuste o cesto superior colocando rodas de diferentes alturas nas calhas. Os itens longos, talheres, saladeiras ou facas devem ser colocados na prateleira de modo a não obstruírem a rotação dos braços aspersores. A prateleira pode ser dobrada para trás ou retirada quando não for necessária.

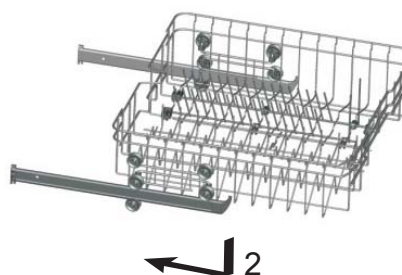
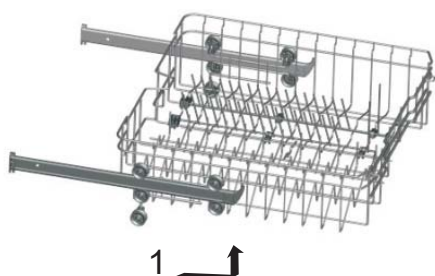

PT

7.4. CARREGAR O CESTO INFERIOR

Sugerimos que coloque peças grandes e difíceis de lavar no cesto inferior: tachos, panelas, tampas, tabuleiros e taças, tal como mostrado na figura abaixo.

É preferível colocar tabuleiros e tampas na parte lateral do cesto para evitar bloquear a rotação do braço aspersor superior.

Os tachos, as taças, etc. devem ser sempre colocados voltados para baixo. Os tachos fundos devem ser inclinados para permitir o escoamento da água.

O cesto inferior possui filas de dentes rebatíveis para poder carregar tachos e panelas maiores ou em maior quantidade.

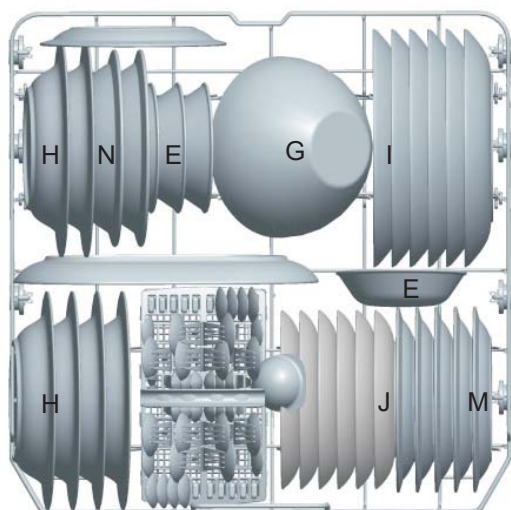

Cesto inferior	
Tipo	Item
E	Taça de sobremesa
H	Prato de sopa
I	Prato de jantar
J	Prato de sobremesa
K	Prato oval
L	Saladeira de vidro
M	Prato de sobremesa em melamina
N	Taça em melamina

7.5. SUPORTES DOBRÁVEIS (CESTO INFERIOR)

Os suportes dobráveis, compostos por duas partes, que se encontram no cesto inferior da sua máquina foram concebidos para colocar itens grandes, como panelas, tachos, etc.

Se necessário, cada peça pode ser dobrada separadamente, ou podem ser dobradas para conseguir um espaço maior. Pode utilizar suportes dobráveis levantando-os para cima ou dobrando-os.

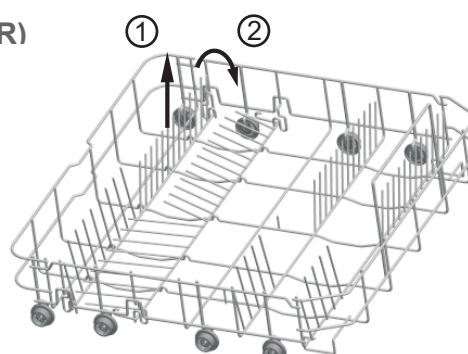

7.6. CESTO DE TALHERES

Os talheres devem ser colocados no cesto de talheres com pegas no fundo: Se o cesto tiver cestos laterais, a colheres devem ser carregadas individualmente nos

espaços apropriados, e os utensílios particularmente longos devem ser colocados na posição horizontal na parte da frente do cesto superior.

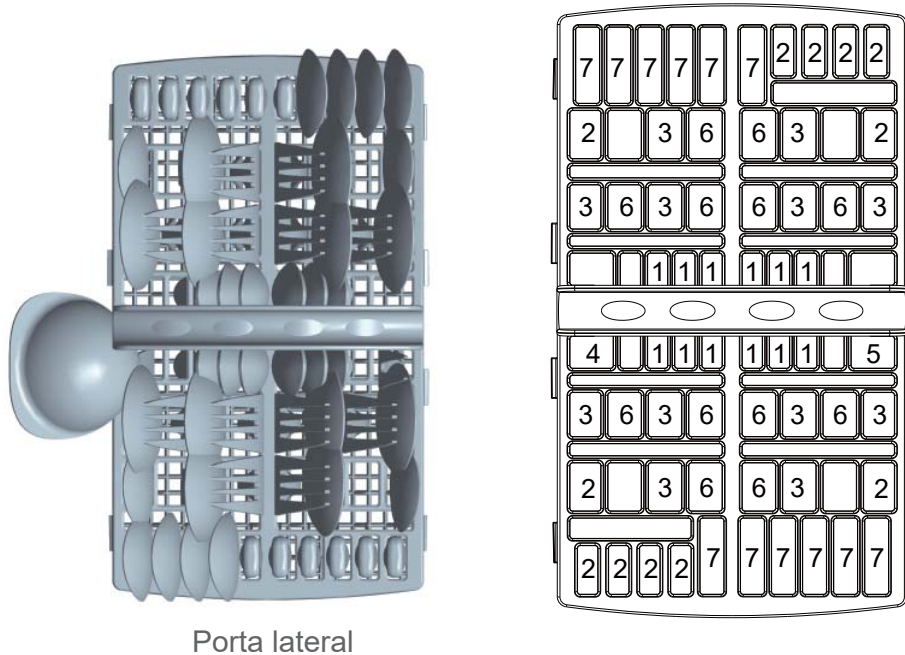

PT

Porta lateral

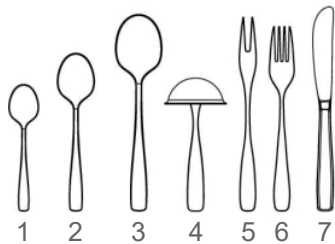

CESTO de talheres	
Tipo	Item
1	Colheres de chá
2	Colheres de sobremesa
3	Colheres de sopa
4	Concha
5	Garfo de servir
6	Garfos
7	Facas

7.7. PARA LAVAR OS SEGUINTEs TALHERES/PRATOS

⚠ AVISO. Não permita que nenhum item saia pela parte inferior.

Não são adequados

- Talheres com pegas em madeira, porcelana ou madrepérola
- Itens de plástico que não seja resistente ao calor
- Talheres antigos com partes coladas que não sejam resistentes à temperatura
- Talheres ou pratos reforçados
- Itens em estanho ou cobre
- Vidro de cristal de chumbo
- Itens de aço que possa enferrujar
- Travessas em madeira

- Itens feitos de fibras sintéticas

Têm sustentabilidade limitada

- Alguns tipos de copos podem ficar baços após um elevado número de lavagens.
- As partes em prata e alumínio têm tendência a descolorar durante a lavagem.
- Os padrões vidrados poderão desvanecer se lavados frequentemente na máquina de lavar loiça.

7.8. CARREGAR A LOIÇA E OS TALHERES

Antes de carregar a loiça, deve:

- Remover os restos grandes de comida
- Amolecer os restos de alimentos queimados nas panelas

Quando carregar a loiça e os talheres, tenha atenção:

- A loiça e os talheres não devem impedir a rotação dos braços aspersores.
- Carregue itens ocios, como chávenas, copos, panelas, etc., com a abertura voltada para baixo para que a água não se possa acumular no recipiente ou numa base funda.
- Os pratos e talheres não podem estar dentro uns dos outros ou cobrirem-se.
- Para evitar danificar copos, os mesmos não devem tocar uns nos outros.
- Carregue os itens grandes que são mais difíceis de limpar no cesto inferior.
- O cesto superior foi projetado para suportar loiça mais leve e delicada, tal como copos e chávenas de café e chá.

⚠ Atenção!

As facas com lâminas longas carregadas numa posição vertical são um potencial perigo!

Os talheres longos e/ou afiados, tais como facas de trinchar, têm de ser colocados horizontalmente no cesto superior.

⚠ AVISO: Se a colocação da loiça não for feita de acordo com as instruções, o efeito de limpeza será fraco.

7.9. DANOS EM ITENS DE VIDRO E OUTROS PRATOS

Causas possíveis:

- Tipo de vidro ou processo de fabrico. Composição química do detergente.
- Temperatura da água e duração do programa da máquina de lavar loiça.

Solução sugerida:

- Utilize itens em vidro ou porcelana que estejam identificados pelo fabricante como adequados para máquinas de lavar loiça.
- Utilize um detergente suave indicado para loiça. Se necessário, procure mais informação junto do fabricante do detergente.
- Selecione um programa com uma temperatura baixa.
- Para evitar danos, retire os copos e talheres da máquina de lavar loiça assim que possível após o programa ter terminado.

8. INICIAR UM PROGRAMA DE LAVAGEM

8.1. TABELA DE CICLOS DE LAVAGEM

Programa	Seleção do ciclo	Descrição do ciclo	Detergente para a pré-lavagem/lavagem principal	Tempo de funcionamento (min)	Energia (kWh)	Água (L)
 Intensivo	Para cargas com loiça muito suja, tais como tachos, panelas, caçarolas e pratos que tenham permanecido durante algum tempo com comida seca.	Pré-lavagem Lavagem principal (60 °C) Enxaguamento 1 Enxaguamento 2 Enxaguamento a quente Secagem	4/16 g	180	1,300	16
Eco (*EN 60436) (Programa normal)	Para cargas normalmente sujas, tais como tachos, tabuleiros, copos e tachos pouco sujos: ciclo diário normal.	Pré-lavagem Lavagem principal (44 °C) Enxaguamento a quente Secagem	4/16 g	237	0,922	11
 90min	Para pratos e panelas com sujidade ligeira e normal, para o dia a dia. (Realize o ciclo imediatamente após a utilização)	Pré-lavagem Lavagem principal (50 °C) Enxaguamento Enxaguamento a quente Secagem	3/15 g	90	0,890	14
 30min	Uma lavagem curta para cargas pouco sujas que não precisem de secagem.	Lavagem principal (40 °C) Enxaguamento a quente	15	30	0,500	7
 Pré-enxaguamento	Para enxaguar pratos que planeia lavar no mesmo dia mais tarde.	Pré-lavagem	\	11	0,010	4

PT

1. O programa ECO é indicado para lavar loiça com sujidade normal e é o programa mais eficiente em termos de consumo combinado de energia e água.
2. A pré-lavagem manual de loiça aumenta o consumo de água e energia e não é recomendada.
3. Lavar loiça numa máquina de lavar loiça doméstica, normalmente consome menos energia e água do que a lavagem de loiça à mão, quando a máquina de lavar loiça é utilizada de acordo com este manual de instruções.

*EN 60436: este programa é o ciclo de teste

Informação relativa aos testes de comparação de acordo com a EN60436:

--Capacidade: 12 conjuntos de talhares/pratos

--Posição do cesto superior: Posição inferior

--Definição do abrillantador: 6 (ou 4 para dispensadores com quatro definições)

8.2. INICIAR UM CICLO DE LAVAGEM

1. Carregue os pratos. Puxe os cestos inferior e superior para fora, carregue os pratos e empurre os cestos para dentro. É recomendado encher primeiro o cesto inferior e depois o cesto superior (ver "CARREGAR OS CESTOS DA MÁQUINA DE LAVAR LOIÇA" em página 99).
2. Deite o detergente (ver "COLOCAR O DETERGENTE" em página 98).
3. Insira a ficha numa tomada elétrica. A fonte de alimentação é de 220-240 V CA 50 Hz, e a especificação da tomada é 12 A, 250 V CA, 50 Hz.
4. Ligue o abastecimento de água.
5. Feche a porta. Use um pouco de força para garantir que a porta é devidamente fechada.
6. Ligue a máquina de lavar loiça premindo o botão de **Ligar/desligar**.
7. Prima o botão **Programa** para selecionar o "Ciclo de lavagem" pretendido. (Ver "TABELA DE CICLOS DE LAVAGEM").
8. Quando a lavagem terminar, prima o botão de **Ligar/desligar** para desligar a máquina.

Nota: Poderá ouvir-se um clique quando a porta é fechada corretamente.

8.3. MUDAR O PROGRAMA

Um ciclo em curso pode ser alterado se tiver começado há pouco tempo. Caso contrário, é possível que o detergente já tenha sido libertado e a máquina já tenha escoado a água da lavagem. Se este for o caso, deve voltar a encher o distribuidor de detergente (ver "COLOCAR O DETERGENTE" na página 98).

1. Abra ligeiramente a porta.
2. Prima sem soltar o botão **Programa** durante mais de 3 segundos para cancelar o programa atual.
3. Selecione a definição de ciclo pretendida utilizando o botão **Programa**.
4. Feche a porta.

Nota: Se abrir a porta durante a lavagem, a máquina pára, o alarme de aviso toca, e E1 aparece no visor. Quando fechar a porta, a máquina continuará a funcionar após 10 segundos.

As 5 luzes de programa indicam o estado da máquina de lavar loiça:

- a) Todas as luzes de programas apagadas --> em espera
- b) Uma das luzes de programa está continuamente acesa --> ciclo em funcionamento
- c) Uma das luzes de programa está intermitente --> em pausa

Nota: Se todas as luzes começarem a piscar, isto indica que a máquina está avariada. Desligue-a da corrente e desligue o abastecimento de água antes de chamar um serviço assistência técnica.

8.4. ESQUECEU-SE DE COLOCAR UM PRATO?

Pode colocar um prato esquecido em qualquer altura antes da abertura do copo de detergente.

1. Abra um pouco a porta para parar a lavagem.
2. Quando os braços aspersores pararem, poderá abrir completamente a porta.
3. Adicione os pratos esquecidos.
4. Feche a porta, a máquina de lavar loiça continuará a funcionar após dez segundos.

AVISO

É perigoso abrir a porta durante a lavagem, pois poderá escaldar-se com o vapor quente.

8.5. NO FINAL DE UM PROGRAMA

Quando o ciclo de funcionamento terminar, o visor digital mostrará "---" e o sinal sonoro toca 6 vezes e depois pára. Quando um programa tiver terminado:

1. Desligue a máquina com o botão de **Ligar/desligar**.
2. Desligue a torneira da água.
3. Abra a porta da máquina de lavar loiça.

⚠ Abra a porta com cuidado. Pode sair vapor quente quando a porta é aberta!

Aguarde alguns minutos antes de descarregar a máquina de lavar loiça para evitar manusear a loiça e os utensílios enquanto ainda estão quentes e são mais sensíveis a partirem-se. Também secarão melhor.

Deixe a porta da máquina de lavar loiça ligeiramente aberta e aguarde alguns minutos antes de retirar a loiça. Desta forma, estará mais fria e a secagem será melhorada.

8.6. DESCARREGAR A MÁQUINA DE LAVAR LOIÇA

É normal que a máquina de lavar loiça esteja molhada no interior.

Esvazie primeiro o cesto inferior e depois o cesto superior. Isto evitará que a água pingue do cesto superior para a loiça do cesto inferior.

9. MANUTENÇÃO E LIMPEZA

9.1. SISTEMA DE FILTRAGEM

O filtro é utilizado para evitar que os restos grandes de comida e outros resíduos entrem na bomba. Os resíduos podem por vezes obstruir o filtro.

O sistema de filtros é composto por um filtro grosso, um filtro plano (filtro principal) e um microfiltro (filtro fino).

1. Filtro fino: Este filtro retém a sujidade e os resíduos de comida na zona do sumidouro e impede que se voltem a depositar na loiça durante um ciclo.
2. Filtro principal: Os resíduos de comida e outros detritos serão retidos por um jato especial no braço aspersor inferior.
3. Filtro grosso: Os detritos grandes, como ossos e vidro, que podem entupir o ralo, ficarão retidos no filtro grosso. Para retirar alguma coisa presa neste filtro, aperte suavemente as torneiras por cima deste filtro e levante-o.

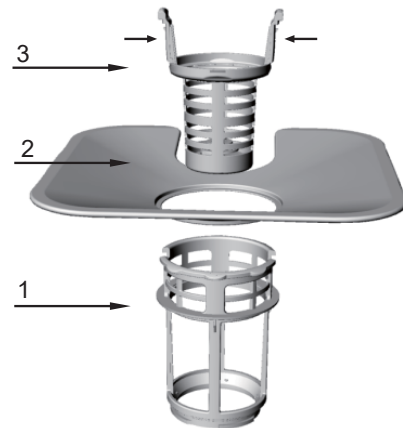

Inspeccione os filtros para verificar se existe algum bloqueio após cada utilização. Pode retirar o sistema de filtragem inteiro, desenroscado o filtro grosso. Remova quaisquer restos de comida e limpe os 3 filtros em água corrente.

Passo 1: Rode o filtro grosseiro no sentido contrário ao dos ponteiros do relógio e levante-o.

Passo 2: Levante o filtro plano.

Nota: Para substituir o filtro, siga os passos na ordem inversa.



Conjunto de filtros

Para conseguir o melhor desempenho e resultados, o conjunto do filtro deve ser limpo. O filtro remove eficazmente os resíduos de comida da água de lavagem, permitindo que esta volte a circular durante o ciclo. Por esta razão, recomenda-se remover os resíduos de comida maiores presos no filtro após cada ciclo de lavagem, enxaguando o filtro semicircular e o copo em água corrente. Para remover o conjunto do filtro, puxe a pega do copo no sentido ascendente. **O conjunto completo do filtro deve ser limpo uma vez por semana.**

PT

Para limpar o filtro grosso e o microfiltro, utilize uma escova de limpeza. Em seguida, volte a montar as peças do filtro, tal como indicado nas figuras acima, e reinsira todo o conjunto na máquina de lavar loiça, colocando-o novamente na posição e empurrando-o para baixo.

A máquina de lavar loiça nunca deve ser utilizada sem os filtros. Colocar o filtro na posição incorreta poderá reduzir o nível de desempenho da máquina e danificar pratos e utensílios.

⚠ AVISO

- Nunca utilize a máquina de lavar loiça sem os filtros instalados.
- Evite choques nos filtros quando proceder à sua limpeza. Caso contrário, os filtros podem ficar distorcidos e o desempenho da máquina de lavar loiça pode ser prejudicado.

9.2. LIMPAR OS BRAÇOS ASPERSORES

É necessário limpar os braços aspersores regularmente, uma vez que os produtos químicos utilizados para reduzir a dureza da água irão entupir os jatos e os rolamentos do braço aspersor.

1. Para remover os braços aspersores, desaperte a porca no sentido dos ponteiros do relógio para retirar a anilha que se encontra na parte superior do braço aspersor e remova o braço.
2. Lave os braços com água morna e sabão e utilize uma escova suave para limpar os jatos.
3. Volte a colocá-los depois de os enxaguar bem.

9.3. CUIDADOS COM A MÁQUINA DE LAVAR LOIÇA

Para limpar o painel de controlo, utilize um pano ligeiramente humedecido e depois seque-o bem.

Para limpar o exterior, utilize uma boa cera de polimento para eletrodomésticos. Nunca utilize objetos afiados, esfregões ou produtos de limpeza agressivos em qualquer parte da máquina de lavar loiça.

9.4. LIMPAR A PORTA

Para limpar o rebordo da porta, deve utilizar apenas um pano macio e humedecido. Para evitar a penetração de água no bloqueio da porta e nos componentes elétricos, não utilize qualquer tipo de produto de limpeza em aerossol. Nunca utilize produtos de limpeza abrasivos ou esfregões nas superfícies exteriores, pois podem riscar o acabamento. Alguns tipos de papel de cozinha também poderão deixar riscos ou marcas na superfície.

Siga estes passos quando houver corpos estranhos na máquina de lavar loiça.

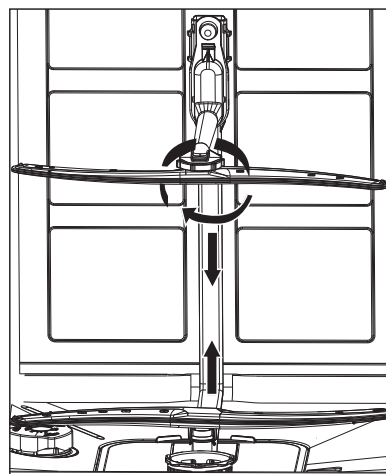

⚠ AVISO

Nunca utilize um pulverizador de limpeza para limpar o painel da porta, pois pode danificar o trinco da porta e os componentes elétricos. Não é permitido utilizar agentes abrasivos ou toalhas de papel devido ao risco de riscar ou manchar a superfície de aço inoxidável.

9.5. COMO MANTER A SUA MÁQUINA DE LAVAR LOIÇA EM BOM ESTADO

Precauções com gelo

Se a sua máquina de lavar loiça for deixada num local não aquecido durante o inverno, peça a um técnico que:

1. Desligue a máquina de lavar loiça da corrente.
2. Desligue o abastecimento de água e o cano de entrada de água da válvula de água.
3. Escoe a água do tubo de entrada e da válvula de água. (Utilize um tacho para recolher a água)
4. Volte a ligar o cano de entrada de água à válvula de água.
5. Remova o filtro na cuba e utilize uma esponja para absorver a água ensopada.

Após cada lavagem

Após cada lavagem, desligue o abastecimento de água da máquina e deixe a porta ligeiramente aberta para que a humidade e odores não fiquem retidos no interior.

Remova a ficha

Antes de limpar ou realizar manutenção, remova sempre a ficha da tomada. Não corra riscos.

Sem solventes ou agentes de limpeza abrasivos

Para limpar o exterior e as peças de borracha da máquina de lavar loiça, não utilize solventes ou produtos de limpeza abrasivos. Utilize apenas um pano e água morna com sabão. Para remover manchas ou nódoas da superfície do interior, utilize um pano humedecido com água e um pouco de vinagre branco, ou um produto de limpeza específico para máquinas de lavar loiça.

Quando não utilizar durante um período prolongado

Quando for de férias, recomendamos que realize um ciclo de lavagem com a máquina de lavar loiça vazia e que depois retire a ficha da tomada, desligue o abastecimento de água e deixe a porta do aparelho ligeiramente aberta. Isto ajudará a preservar os vedantes da porta durante mais tempo e evitará a formação de odores no interior da máquina.

Mover o aparelho

Se o aparelho tiver de ser movido, tente mantê-lo numa posição vertical. Se absolutamente necessário, poderá deitá-lo sobre a parte posterior.

Vedantes

Um dos principais fatores que causam a formação de odores na máquina de lavar loiça são os alimentos que ficam presos nos vedantes. A limpeza periódica com uma esponja húmida evitará que isto aconteça.

10. RESOLUÇÃO DE PROBLEMAS

10.1. CÓDIGOS DE ERROS

No caso de uma avaria, a máquina de lavar loiça irá apresentar um código de erro. A tabela seguinte mostra possíveis códigos de erro e as respetivas causas.

Códigos	Significados	Causa possível
E1	Porta aberta	A porta foi aberta com a máquina de lavar loiça a funcionar
E2	Admissão de água	Falha na admissão de água
E3	Drenagem de água	Falha no escoamento de água
E4	Sensor de temperatura	Falha no sensor de temperatura
E5	Transbordamento/fuga	Ocorreu um transbordamento/fuga de água
E6	Fuga de água	Ocorreu uma fuga de água
E7	Elemento de aquecimento	Aquecimento anormal

AVISO

- No caso de transbordamento, desligue o abastecimento de água principal antes de contactar um técnico.
- Se houver água na base da cuba devido a um enchimento em demasia ou a uma pequena fuga, a água deve ser removida antes de reiniciar a máquina de lavar loiça.
- Se houver um código de erro que não possa ser resolvido, peça assistência profissional.

10.2. ANTES DE CHAMAR A ASSISTÊNCIA TÉCNICA

O utilizador pode tentar resolver os seguintes problemas simples. Se não puderem ser resolvidos, entre em contacto com o serviço de pós-vendas.

Problema	Causas possíveis	O que fazer
A máquina de lavar loiça não liga	Um fusível queimou ou o disjuntor disparou.	Substitua o fusível ou reponha o disjuntor. Remova quaisquer outros aparelhos que partilhem o mesmo circuito que a máquina de lavar.
	A fonte de alimentação não está ligada.	Certifique-se de que a máquina de lavar loiça está ligada e que a porta está devidamente fechada. Certifique-se de que o cabo de alimentação está devidamente ligado à tomada de parede.
	Baixa pressão de água	Verifique se o abastecimento de água está devidamente ligado e se a água está ligada.
	A porta da máquina de lavar loiça não está devidamente fechada.	Certifique-se de que fecha e bloqueia a porta devidamente.
A bomba de escoamento não pára	Transbordamento	O sistema foi concebido para detetar transbordamento. Quando isso acontece, desliga a bomba de circulação e liga a bomba de escoamento.

Problema	Causas possíveis	O que fazer
Ruídos	Alguns ruídos são normais	Ruído do reservatório de detergente a abrir.
	Os utensílios não estão seguros nos cestos ou caiu algum item pequeno dentro do cesto	Certifique-se de que está tudo seguro na máquina de lavar loiça.
	Ruídos do motor	A máquina de lavar loiça não é utilizada regularmente. Se não a utilizar com frequência, lembre-se de a programar para encher e escoar todas as semanas, o que ajudará a manter o vedante húmido.
Espuma no tubo	Detergente inadequado.	Utilize apenas detergentes especiais para máquinas de lavar loiça para evitar água de espuma. Se isto ocorrer, abra a máquina de lavar loiça e deixe a água de espuma evaporar. Adicione aprox. 3,8 litros de água fria na cuba. Feche e tranque a máquina de lavar loiça, em seguida inicie o ciclo de pré-enxaguamento para escoar a água. Repita se necessário.
	Salpicos de líquido de enxaguamento.	Limpe sempre os salpicos de líquido de enxaguamento imediatamente.
Interior do tubo manchado	Pode ter utilizado detergente com corantes.	Certifique-se de que o detergente não tem corantes.
Película branca na superfície interior	Resíduos minerais da água.	Para limpar o interior, utilize um pano húmido e macio com detergente para máquina de lavar loiça e utilize luvas de borracha. Nunca utilize outros detergentes que não sejam adequados à máquina de lavar loiça uma vez que poderão causar espuma ou água de espuma.
Existem marcas de ferrugem nos talheres	Os itens afetados não são resistentes à corrosão.	Evite lavar itens que não sejam resistentes à corrosão na máquina de lavar loiça.
	Não foi realizado um programa após adicionar sal à máquina de lavar loiça. Resíduos de sal entraram no ciclo de lavagem.	Após adicionar sal, faça sempre um ciclo de lavagem sem loiça. Não selecione a função Turbo (se houver) após adicionar sal para máquina de lavar loiça.
	A tampa do sistema de amaciamento de água está solta.	Verifique se a tampa do sistema de amaciamento de água está apertada.

Problema	Causas possíveis	O que fazer
Os pratos não estão lavados	Os pratos não foram carregados corretamente.	Ver “CARREGAR OS CESTOS DA MÁQUINA DE LAVAR LOIÇA” em página 99.
	O programa não foi suficientemente forte.	Selecione um programa mais intensivo.
	Não foi dispensado detergente suficiente.	Utilize mais detergente ou mude de detergente.
	Existem objetos a bloquear o movimento dos braços aspersores.	Reorganize os itens para que os braços aspersores possam rodar livremente.
	A combinação de filtros não está limpa ou instalada corretamente na base da cuba de lavagem. Isto pode fazer com que os jatos do braço aspersor bloqueiem.	Limpe e ou encaixe o filtro corretamente. Limpe os jatos dos braços aspersores.
Objetos de vidro turvos	Combinação de água doce e demasiado detergente.	Utilize menos detergente se a água for pouco dura e selecione um ciclo mais curto para lavar objetos de vidro e limpá-los.
Manchas brancas aparecem em pratos e copos	Áreas com água dura poderão causar depósitos de calcário.	Verifique as definições do sistema de amaciamento de água ou encha o reservatório do sal.
Marcas pretas ou cinzentas nos pratos	Os utensílios de alumínio estiveram em contacto com os pratos	Utilize um detergente abrasivo suave para eliminar essas marcas.
Detergente restante no dispensador	Os pratos bloqueiam o dispensador de detergente	Recarregue os pratos adequadamente.
A tampa do dispensador de detergente não fecha corretamente	Resíduos de detergente entupidos estão a bloquear o trinco	Limpe o detergente do trinco.
Vapor	Fenómeno normal	Sai vapor através da ventilação pelo trinco da porta durante a secagem e o escoamento de água.
Água parada no fundo da cuba.	Isto é normal.	Uma pequena quantidade de água limpa à volta da saída no fundo da cuba mantém o vedante de água lubrificado.

Problema	Causas possíveis	O que fazer
A máquina de lavar loiça verte	Enchimento excessivo do dispensador ou derramamento de abrillantador	Tenha cuidado para não encher demasiado o reservatório do abrillantador. O abrillantador derramado pode levar ao excesso de água e causar um transbordamento. Limpe quaisquer derramamentos com um pano húmido.
	A máquina de lavar loiça não está nivelada	Certifique-se de que a máquina de lavar loiça está nivelada.
Os pratos não estão a secar	Carregamento inadequado	Utilize luvas se encontrar resíduos de detergente nos pratos para evitar irritações na pele.
	Os pratos são removidos antes do tempo	Não esvazie a máquina de lavar loiça imediatamente após a lavagem. Abra ligeiramente a porta para que vapor possa sair. Retire os pratos apenas quando a temperatura interior for segura para tocar. Descarregue primeiro o cesto inferior para evitar pingos de água do cesto superior.
	Foi selecionado um programa incorreto.	Num programa curto, a temperatura é inferior, reduzindo o desempenho da limpeza. Escolha um programa com um tempo de lavagem longo.
	Utilização de talheres com revestimento de baixa qualidade.	A secagem é mais difícil nestes itens. Os talheres ou pratos deste tipo não são adequados à lavagem na máquina de lavar loiça.

AVISO

A reparação autónoma ou não profissional pode apresentar riscos graves à segurança do utilizador do aparelho e afetar a garantia.

10.3. DISPONIBILIDADE DE PEÇAS SOBRESSALENTES

- Sete anos após a colocação da última unidade do modelo no mercado: o motor, a bomba de circulação e de escoamento, bem como os elementos de aquecimento, incluindo bombas de calor (separadamente ou em conjunto), canos e equipamento relacionado, incluindo todas as mangueiras, válvulas, filtros e aqua stops, peças estruturais e internas relacionadas com a montagem da porta (separadamente ou em conjunto), placas de circuito impresso, visores eletrónicos, pressóstatos, termóstatos e sensores, software e firmware, incluindo software de reposição.
- Dez após a colocação da última unidade do modelo no mercado: dobradiças e vedantes da porta, outros vedantes, braços aspersores, filtros de escoamento, cestos interiores e periféricos de plástico, tais como cestos e tampas.

A informação do modelo na base de dados do produto, bem como o identificador do modelo, podem ser obtidos através de uma ligação Web lida por meio de um código QR na etiqueta energética do produto.

Caro(a) cliente,

1. Se quiser devolver ou substituir o produto, contacte a loja onde o adquiriu.
(Lembre-se de ter consigo a fatura da compra)
2. Se o seu produto não funcionar corretamente e precisar de reparação, entre em contacto com o serviço de pós-vendas.

PT

Ficha técnica do produto relativa à (UE) 2019/2017

A ficha técnica do seu aparelho pode ser encontrada online se pretender transferir uma cópia.

Aceda a <https://eprel.ec.europa.eu/> e introduza o identificador do modelo do seu aparelho para transferir a ficha de dados.

O identificador do modelo do seu aparelho pode ser encontrado na placa de classificação localizada perto da porta, no lado direito ou esquerdo, no interior da máquina de lavar loiça.

Ficha técnica do produto

Ficha da máquina de lavar loiça doméstica de acordo com a diretiva da UE 2019/2017:

Fabricante	Qilive	
Modelo	W12D1A402Y-1	
Conjuntos de talheres normais	12	
Classe de eficiência energética 1	E	
PARÂMETRO	UNIDADE	VALOR
Consumo de energia do programa económico (EPEC) arredondado para três casas decimais	kWh/ciclo	0,922
Consumo de energia do programa normal (SPEC) arredondado para três casas decimais	kWh/ciclo	1,650
Índice de eficiência energética (IEE)	–	55,9
Consumo de água do programa económico (EPWC) arredondado para uma casa decimal	l/ciclo	11,0
Índice de desempenho de limpeza (IL)	–	1,130
Índice de desempenho de secagem (IS)	–	1,090
Duração do programa económico (Tt) arredondada para o minuto mais próximo	h:min	3:57
Consumo de energia no modo desligado (Po) arredondado para duas casas decimais	W	0,49
Consumo de energia no modo de espera (Psm) arredondado para duas casas decimais	W	0,60
O modo de espera inclui a apresentação de informação?	–	Não

Consumo de energia no modo de espera (Psm) e em estado de espera em rede (se aplicável), arredondado para duas casas decimais	W	–
Consumo de energia no modo de atraso de início (Pds) (se aplicável) arredondado para duas casas decimais	W	1,00
Classe de emissões de ruído aerotransportado	dB(A) re 1 pW	49
Montagem	Independente	
Pode ser encastrada	Sim	
Altura	85 cm	
Largura	60 cm	
Profundidade (com conectores)	60 cm	
Consumo de energia	1850 W	
Tensão/frequência nominal	CA 220-240 V/ 50 Hz	
Pressão da água (pressão do caudal)	0,4-10 bar = 0,04-1,0 MPa	

PT

Nota:

1. A (eficiência mais alta) a G (eficiência mais baixa).

Este aparelho está em conformidade com as normas e diretivas europeias na versão atual à data da entrega.

- LVD 2014/35/UE
- CEM 2014/30/UE
- UE 2019/2022

Nota: Os valores acima foram medidos de acordo com as normas em condições de funcionamento especificadas. Os resultados podem variar bastante consoante a quantidade e sujidade da loiça, a dureza da água, a quantidade de detergente, etc. Este manual baseia-se nas normas e regras da União Europeia.

11. GARANTIAS

Garantias e limites de responsabilidade

Os produtos têm uma garantia de 36 meses a partir da data de compra ou da data de entrega no domicílio do cliente. Dependendo do país, esta garantia consiste em 24 a 36 meses de garantia legal de conformidade. Para os países que não beneficiem de uma garantia legal de conformidade de 24 meses, entra em vigor uma garantia comercial de 12 meses após o termo da primeira garantia, e como complemento desta.

Modalidades de acionamento das garantias

Para a garantia legal de conformidade

Convidamo-lo(a) a informar-se junto do seu distribuidor e/ou a consultar as CGV (Condições Gerais de Venda).

Para a garantia comercial

Convidamo-lo(a) a devolver o seu produto na receção do seu local de compra com o comprovativo de compra (tal como o recibo), o produto e os acessórios fornecidos, com a embalagem original, para todos os países, com exceção da França. É importante ter a informação da data de compra, o modelo e o número de série ou IMEI (estas informações aparecem habitualmente no produto, na embalagem ou no comprovativo de compra). Deve devolver o produto com os acessórios necessários ao seu correto funcionamento (alimentação, adaptador, etc.). No caso de a sua reclamação estar abrangida pela garantia, o serviço pós-venda poderá, dentro dos limites da legislação local:

- Reparar ou substituir as peças defeituosas.
- Trocar o produto devolvido por um produto que tenha, no mínimo, as mesmas funcionalidades e que seja equivalente em termos de desempenho.
- Reembolsar o produto pelo preço de compra mencionado no comprovativo de compra.

Os produtos reparados ou substituídos podem incluir componentes e equipamentos novos e/ou reconicionados.

Exclusão da garantia comercial:

- Danos ou problemas causados pela utilização incorreta, acidentes, alteração ou ligação elétrica com corrente ou tensão incorreta.
- Utilização ou armazenamento prejudicial à boa conservação do dispositivo (oxidação, corrosão), utilização de energia, utilização ou instalação não conforme as instruções do fabricante, ou negligência ou utilização de periféricos, software ou consumíveis inadequados.
- Utilização profissional ou coletiva, industrial ou comercial do produto.
- Produtos modificados, aqueles cujo o selo de garantia ou o número de série tenham sido danificados, alterados, removidos ou oxidados.
- As baterias substituíveis e os acessórios têm uma garantia de 6 meses.
- Falha da bateria, provocada por um carregamento demasiado prolongado ou pelo desrespeito das instruções de segurança explicadas no manual de instruções.
- Danos estéticos, incluindo riscos, mossas ou vandalismo.
- Danos provocados por qualquer intervenção efetuada por uma pessoa não autorizada.
- Falhas provocadas pelo desgaste normal ou devidos ao envelhecimento normal do produto: vedantes, filtros, acessórios, escova e mangueira do aspirador, lâmpadas, lâmpadas de retroprojector, pás de máquina de lavar, etc.
- Atualizações do programa, devido a alterações nas configurações de rede.
- Danos decorrentes de elementos exteriores ao aparelho (corpos estranhos, insetos, etc.).
- Conteúdo dos aparelhos - congelador, máquina de lavar...- (alimentos, vestuário,...)
- Falhas no produto devido à utilização de programas de terceiros para modificar, alterar, adaptar ou modificar o já existente.
- Falhas no produto devido à utilização sem os acessórios fornecidos com o produto ou homologados pelo Fabricante.
- Peças com desgaste normal ou danos de utilização: pneu, câmara de ar, travão,...

O cliente deve ser pessoalmente responsável pelo backup regular dos dados contidos no seu disco rígido ou na memória interna do seu dispositivo, e isto antes de qualquer entrega.

O AUCHAN não pode ser responsabilizado pela perda ou destruição de dados armazenados, nem pelo danos no software resultantes, nomeadamente, de uma reparação ou avaria.

Da mesma forma, o fabricante não é obrigado a verificar se os cartões SIM / SD foram devidamente retirados dos produtos devolvidos.

As disposições anteriores não podem, de forma alguma, reduzir ou eliminar: a garantia legal acima referida, e a garantia comercial do fabricante, se existente (cf. certificado de garantia.).

PRZEGLĄD TREŚCI:

1. INSTRUKCJE BEZPIECZEŃSTWA	S. 115
2. SPECYFIKACJA TECHNICZNA	S. 117
3. OPIS PRODUKTU	S. 118
4. PANEL STEROWANIA	S. 118
5. INSTRUKCJA MONTAŻU	S. 119
6. PRZED PIERWSZYM UŻYCIEM	S. 121
7. UMIESZCZANIE NACZYŃ W KOSZACH ZMYWARKI	S. 127
8. URUCHAMIANIE PROGRAMU	S. 131
9. KONSERWACJA I CZYSZCZENIE	S. 133
10. ROZWIĄZYWANIE PROBLEMÓW	S. 135
11. GWARANCJE	S. 142

PL

1. INSTRUKCJE BEZPIECZEŃSTWA

Przed użyciem urządzenia należy dokładnie przeczytać niniejszą instrukcję obsługi i zachować ją w celu skorzystania w przyszłości.



OSTRZEŻENIE! WODÓR JEST GAZEM WYBUCHOWYM

W pewnych warunkach w układzie ciepłej wody, który nie był używany przez dwa tygodnie lub dłużej, może wytwarzać się wodór.

WODÓR JEST GAZEM WYBUCHOWYM. Jeśli system ciepłej wody nie był używany przez dłuższy czas, przed użyciem zmywarki należy odkręcić wszystkie krany z ciepłą wodą i pozostawić je otwarte na kilka minut.

Spowoduje to uwolnienie nagromadzonego wodoru. Ponieważ gaz ten jest łatwopalny, nie należy palić tytoniu ani używać otwartego ognia.

1. Instalacja i naprawa mogą być wykonane wyłącznie przez wykwalifikowanego technika.
2. Urządzenie jest przeznaczone do użytku w domach i podobnych miejscach, np.:
 - kuchni pracownicze w sklepach, biurach i innych środowiskach zatrudnienia;
 - gospodarstwa rolne;
 - przez gości hotelowych, motelowych oraz innych rodzajach miejsc zamieszkania;
 - w pensjonatach.
3. Niniejsze urządzenie może być użytkowane przez dzieci w wieku powyżej 8 lat oraz osoby posiadające obniżone zdolności fizyczne, sensoryczne lub mentalne bądź nieposiadające doświadczenia i wiedzy, pod warunkiem zapewnienia nadzoru i udzielenia wskazówek dotyczących bezpiecznego użytkowania urządzenia oraz objaśnienia powiązanych zagrożeń. Dzieci nie powinny bawić się urządzeniem. Czyszczenie i konserwacja dokonywane przez dzieci nie powinny odbywać się bez nadzoru. (Norma EN60335-1)
4. Urządzenie nie jest przeznaczone do użytkowania przez osoby (w tym dzieci) o ograniczonych zdolnościach fizycznych, sensorycznych lub umysłowych lub nieposiadające doświadczenia i wiedzy, jeśli nie pozostają pod nadzorem lub nie zostały poinstruowane odnośnie do korzystania z urządzenia przez osobę odpowiedzialną za ich bezpieczeństwo. (Norma IEC60335-1)
5. Materiały opakowaniowe mogą być niebezpieczne dla dzieci!

6. Dzieci powinny pozostawać pod nadzorem, aby nie wykorzystywały urządzenia do zabawy.
7. Urządzenie jest przeznaczone wyłącznie do użytku w pomieszczeniach.
8. Aby zapobiec porażeniu prądem, nie zanurzaj urządzenia, przewodu ani wtyczki w wodzie lub innej cieczy.
9. Przed przystąpieniem do czyszczenia i konserwacji urządzenia należy odłączyć je od zasilania. Użyć miękkiej szmatki zwilżonej łagodnym środkiem na bazie mydła, a następnie użyć suchej szmatki i wytrzeć urządzenie.
10. Aby uniknąć zagrożenia w przypadku uszkodzenia przewodu zasilającego, musi zostać on wymieniony przez producenta, serwisanta lub osobę posiadającą podobne kwalifikacje.
11. Nie należy siadać ani stać na drzwiach ani koszu na naczynia zmywarki.
12. Nie należy używać zmywarki, jeśli wszystkie panele obudowy nie zostały prawidłowo zamontowane.
13. Przy otwieraniu drzwi podczas pracy zmywarki należy zachować ostrożność. Istnieje ryzyko wycieku wody.
14. Nie należy umieszczać żadnych ciężkich przedmiotów ani nie stawać na otwartych drzwiach zmywarki. Urządzenie może przechylić się do przodu.
15. Podczas załadunku naczyń do mycia:
 - Należy umieścić ostre przedmioty z dala od krawędzi, aby nie uszkodzić uszczelki drzwi.
 - **OSTRZEŻENIE:** Noże i inne przybory kuchenne z ostrymi końcówkami należy umieścić w koszu końcówkami skierowanymi do dołu lub umieścić je w pozycji poziomej.
16. Niektóre detergenty do zmywarek są silnie alkaliczne. Mogą być niezwykle niebezpieczne w przypadku połknięcia. Należy unikać kontaktu ze skórą i oczami oraz upewnić się, że dzieci znajdują się z dala od zmywarki przy otwartych drzwiach.
17. Należy sprawdzić, czy po zakończeniu cyklu mycia w zmywarce nie ma pozostałości detergentu.
18. Nie należy myć plastikowych przedmiotów, chyba że zostały opatrzone hasłem „można myć w zmywarce” lub podobnym. W przypadku przedmiotów z tworzyw sztucznych, które nie zostały oznaczone w ten sposób, należy sprawdzić zalecenia producenta.
19. Należy używać wyłącznie detergentów i środków do płukania zalecanych do stosowania w zmywarkach automatycznych.
20. Nie należy używać w zmywarce mydła, detergentu do mycia ręcznego ani detergentu do mycia rąk.
21. Drzwi nie należy pozostawiać w pozycji otwartej, ponieważ może to stwarzać ryzyko połknięcia.
22. Przy montażu wtyczka zasilacza nie może być nadmiernie lub niebezpiecznie wygięta ani dociśnięta.
23. Nie należy manipulować elementami przyłączeniowymi.
24. Elementy przyłączeniowe muszą umożliwiać odłączenie urządzenia od zasilania po jego montażu. Odłączenie urządzenia można zrealizować poprzez zapewnienie dostępu do wtyczki lub montaż przełącznika w okablowaniu zgodnie z przepisami dotyczącymi okablowania.
25. Należy zastosować nowy zestaw węży dostarczony wraz z urządzeniem. Stare węże nie powinny być ponownie używane.
26. Otwory nie mogą być zasłonięte przez wykładzinę.
27. Szczegółowe informacje na temat ładowania zmywarki znajdują się w rozdziale 7.
28. Maksymalna liczba miejsc na naczynia do mycia wynosi 12.
29. Maksymalne dopuszczalne ciśnienie wody wlotowej wynosi 1 MPa.
30. Minimalne dopuszczalne ciśnienie wody wlotowej wynosi 0,04 MPa.

1.1. INSTRUKCJE DOTYCZĄCE UZIEMIENIA

1. Urządzenie należy uziemić. W przypadku wystąpienia problemu lub awarii uziemienie zmniejszy ryzyko porażenia prądem, zapewniając ścieżkę najmniejszego oporu prądu elektrycznego. To urządzenie zostało wyposażone we wtyczkę z przewodem uziemiającym.
2. Wtyczkę należy podłączyć do odpowiedniego gniazdka, które zostało zainstalowane i uziemione zgodnie ze wszystkimi miejscowymi przepisami prawa i rozporządzeniami.
3. Niewłaściwe użycie wtyczki z uziemieniem może spowodować ryzyko porażenia prądem.
4. Należy skontaktować się z wykwalifikowanym elektrykiem lub przedstawicielem serwisu, w przypadku wątpliwości, czy urządzenie zostało prawidłowo uziemione.
5. Nie należy modyfikować wtyczki, w którą zostało wyposażone urządzenie, w przypadku gdy nie pasuje do gniazda.
6. Należy upewnić się, że urządzenie zostało podłączone do odpowiedniego gniazdka zamontowanego przez wykwalifikowanego elektryka.

1.2. UTYLIZACJA

1. W celu utylizacji opakowania i urządzenia należy udać się do centrum recyklingu. Odciąć przewód zasilający i zablokować drzwi, aby korzystanie z urządzenia nie było możliwe.
2. Opakowania kartonowe są wytwarzane z makulatury i powinny być wyrzucane do zbiórki makulatury w celu ich recyklingu.
3.  Oznaczenie urządzenia (symbol przekreślonego pojemnika na odpady) jest zgodny z Dyrektywą europejską 2012/19/UE dotyczącą „zużytego sprzętu elektrycznego i elektronicznego”. Takie oznakowanie oznacza, że po zakończeniu okresu użytkowania urządzenia nie można wyrzucić wraz z innymi odpadami gospodarstwa domowego. Użytkownik jest zobowiązany do dostarczenia urządzenia odpowiednim służbom, które zajmują się zbieraniem zużytego sprzętu elektrycznego i elektronicznego. Służby odpowiedzialne za zbiórkę takiego sprzętu, w tym lokalne punkty zbiórki, sklepy i organy lojalne tworzą odpowiedni system zbierania sprzętu. Odpowiednia zbiórka zużytego sprzętu elektrycznego i elektronicznego pomaga uniknąć szkodliwego wpływu na zdrowie ludzkie i środowisko, wynikającego z obecności niebezpiecznych składników, a także z niewłaściwego przechowywania i obróbki takiego sprzętu.

2. SPECYFIKACJA TECHNICZNA

Zasilanie	220–240 V~, 50 Hz
Moc znamionowa	1850 W
Ciśnienie wody	0,04–1,00 MPa
Pojemność	11,0 l
Klasa IP	IPX2
Rozmiary (szer. x wys. x głęb.)	600 x 850 x 600 mm
Masa netto	39,5 kg

3. OPIS PRODUKTU

- | | |
|---------------------------|---------------------------|
| 1. Górny kosz | 6. Szuflada na detergenty |
| 2. Dolne ramię natryskowe | 7. Koszyk na sztućce |
| 3. Filtry | 8. Zmiękcacz wody |
| 4. Dolny kosz | 9. Górne ramię natryskowe |
| 5. Zbiornik nabłyszczacza | |

4. PANEL STEROWANIA

PL



	Nazwa części	Opis
1	Wskaźniki programów	Po wybraniu programu mycia na wyświetlaczu pojawi się odpowiednia kontrolka.
2	Półowa załadunku – wskaźnik	Świeci się, gdy wybrana jest funkcja połowy załadunku.
3	Cyfrowy wyświetlacz	Wyświetla pozostały czas cyklu mycia, kody błędów i czas opóźnienia.
4	Wskaźnik uzupełnienia nablyszczacza	Świeci się, gdy dozownik wymaga uzupełnienia.
5	Wskaźnik poziomu soli	Świeci się, gdy konieczne jest uzupełnienie zmiękczacza.
6	Wskaźnik Dry+	Świeci się, gdy wybrana jest funkcja dodatkowa Dry+.
7	Przycisk uruchamiania/wstrzymywania	Urządzenie rozpocznie lub wstrzyma wybrany cykl mycia.
8	Przycisk opóźnienia/przycisk blokady przed dziećmi	Opcja OPÓŹNIENIE STARTU umożliwia automatyczne opóźnienie rozpoczęcia dowolnego cyklu do 24 godzin. Funkcja „blokady przed dziećmi” będzie dostępna po naciśnięciu przycisku przez 3 sekundy, a na wyświetlaczu cyfrowym 6 razy mignie napis „LO”.

9	Przycisk połowy załadunku/ Dry+	Nacisnąć, aby wybrać dodatkową funkcję połowy załadunku, Dry+, połowy załadunku i Dry+. Zaświeci się odpowiednia kontrolka.
10	Przycisk wyboru programu	Nacisnąć ten przycisk, aby wybrać program mycia. Zaświeci się odpowiednia kontrolka programu.
11	Przełącznik zasilania	Włączanie/wyłączanie zmywarki.

5. INSTRUKCJA MONTAŻU

⚠ OSTRZEŻENIE



Zagrożenie porażeniem prądem!

Przed montażem zmywarki należy odłączyć zasilanie elektryczne. Niezastosowanie się do tej instrukcji może spowodować śmierć lub porażenie prądem.

PL

⚠ Uwaga

Montaż rur i sprzętu elektrycznego powinien być wykonany przez profesjonalistę.

⚠ Instrukcję obsługi przechowywać w bezpiecznym miejscu, aby móc z niej skorzystać w przyszłości. Jeśli urządzenie zostanie sprzedane, oddane lub przeniesione, należy upewnić się, że instrukcja została zachowana wraz z urządzeniem, aby nowy właściciel mógł skorzystać z zawartych w niej porad.

⚠ Należy uważnie przeczytać niniejszą instrukcję obsługi: zawiera ona ważne informacje dotyczące bezpiecznej instalacji, użytkowania i konserwacji urządzenia.

⚠ Jeśli urządzenie musi zostać przeniesione, to należy trzymać je w pozycji pionowej; jeśli jest to absolutnie konieczne, można je przechylić do tyłu.

5.1. USTAWIANIE I POZIOMOWANIE

1. Wyjąć urządzenie z opakowania i sprawdzić, czy nie zostało uszkodzone podczas transportu. Jeśli zostało uszkodzone, skontaktować się ze sprzedawcą i nie kontynuować procesu instalacji.
2. Sprawdzić zmywarkę, umieszczając ją tak, aby jej boki lub tylna ścianka stykały się z sąsiednimi szafkami lub nawet ze ścianą. Urządzenie może być również umieszczone pod pojedynczym blatem (zobacz instrukcję montażu).
3. Ustawić zmywarkę na równym i stabilnym podłożu. Jeśli podłoga jest nierówna, przednie nóżki urządzenia można wyregulować do pozycji poziomej (kąt nachylenia nie może przekraczać 2 stopni). Jeśli urządzenie zostanie prawidłowo wypoziomowane, będzie bardziej stabilne, co ograniczy jego poruszanie się, tworzenie wibracji i hałasu podczas pracy.

Ustawienie urządzenia

Ustawić urządzenie w żądanym miejscu. Tylna część urządzenia powinna opierać się o ścianę za nim, a boki powinny przylegać do sąsiednich szafek lub ścian. Zmywarka jest wyposażona w węże doprowadzające wodę i węże odpływowe, które można zamontować po prawej lub lewej stronie, aby ułatwić prawidłową instalację.

Wypoziomowanie urządzenia

Po ustawieniu urządzenia wyregulować nóżki (wkręcając je lub wykręcając), aby dostosować wysokość zmywarki i wypoziomować ją. W żadnym przypadku urządzenia nie należy nachylać o więcej niż 2°.

Uwaga: Maksymalna wysokość regulacji nóżek wynosi 20 mm.

5.2. PODŁĄCZENIE DO INSTALACJI WODNEJ

⚠ Podłączenie do instalacji wodnej i elektrycznej powinno być wykonywane wyłącznie przez wykwalifikowanego technika.

⚠ Zmywarka nie powinna stać na węzłach wodnych ani na kablu zasilania elektrycznego.

⚠ Urządzenie należy podłączyć do instalacji wodnej za pomocą nowego systemu rur. Nie używać starych rur.

PL

Podłączanie węża dopływu wody

Podłączyć wąż doprowadzający zimną wodę do gwintowanego złącza 3/4 (cala) i upewnić się, że został on szczelnie zamocowany. Jeśli rury wodociągowe są nowe lub nie były używane przez dłuższy czas, należy otworzyć dopływ wody i pozwolić jej płynąć, aby upewnić się, że jest czysta i wolna od zanieczyszczeń. Jeśli ten środek ostrożności nie zostanie podjęty, istnieje ryzyko zablokowania dopływu wody i uszkodzenia urządzenia.

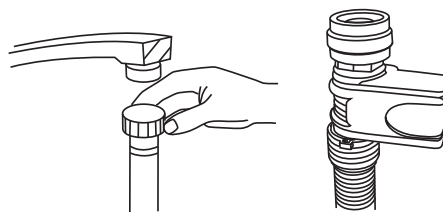

Podłączanie węża odprowadzającego wodę

Należy dopasować wąż odpływowy urządzenia do rury odpływowej bez zaginania.

Jeśli długość węża nie jest wystarczająca, należy zwrócić się do autoryzowanego serwisu o przedłużenie wykonane z tego samego materiału, co oryginał. Należy pamiętać, że długość węża nie powinna przekraczać 4 m, nawet z przedłużeniem.

Jeśli wąż odpływowy jest dłuższy niż 4 m, naczynia nie będą prawidłowo umyte.

Mocno przymocować wąż do rury odpływowej, aby uniknąć jego odłączenia się podczas procesu mycia.

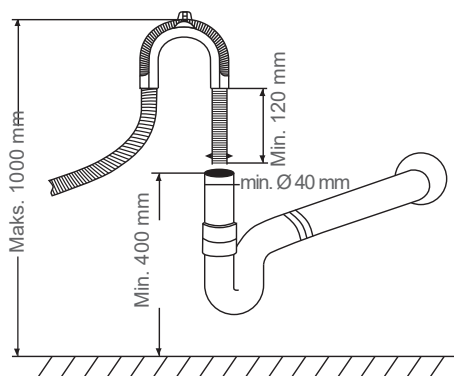

Jak spuścić nadmiar wody z węży

Jeśli zlew znajduje się 1000 mm powyżej podłogi, nadmiar wody w węzłach nie może być odprowadzany bezpośrednio do zlewu. Konieczne będzie spuszczenie nadmiaru wody z węży do miski lub pojemnika, znajdujących się na zewnątrz i poniżej poziomu zlewu.

Wylot wody

Podłącz wąż odpływowy. Wąż odpływowy należy prawidłowo zamontować, aby uniknąć wycieków wody. Upewnij się, że wąż dopływu wody nie jest zagięty ani zgnieciony.

Wąż przedłużający

W przypadku konieczności zastosowania przedłużenia węża spustowego należy upewnić się, że zostanie zastosowany podobny typ węża odpływowego.

Przedłużenie nie może być dłuższe niż 4 metry, w przeciwnym razie może mieć to negatywny wpływ na wydajność zmywarki.

Połączenie syfonu

Przyłącze odpływu brudnej wody musi znajdować się na wysokości pomiędzy 50 cm (wysokość minimalna) a 100 cm (wysokość maksymalna), licząc od dna zmywarki. Wąż odpływowy wody powinien być zamocowany za pomocą zacisku.

5.3. PODŁĄCZENIE ZASILANIA

Informacje na temat połączenia elektrycznego można znaleźć na tabliczce znamionowej znajdującej się po wewnętrznej stronie drzwiczek. Specyfikacja ta musi być zgodna z zasilaniem elektrycznym.

Zmywarka musi być podłączone do uziemionego gniazda.

Elektryczne gniazdko ścienne należy umieścić poza obszarem instalacji, aby było łatwo dostępne po zainstalowaniu zmywarki. Nie należy używać przedłużacza z tym urządzeniem.

⚠ OSTRZEŻENIE

Wymiana przewodów elektrycznych, a także naprawy i konserwacja związane z bezpieczeństwem lub wydajnością muszą być wykonywane przez centrum serwisowe producenta lub osobę o podobnych kwalifikacjach zawodowych.

⚠ Przed użyciem urządzenia należy upewnić się, że gniazdo posiada prawidłowe uziemienie.

5.4. URUCHOMIENIE ZMYWARKI

Przed uruchomieniem zmywarki należy sprawdzić następujące elementy:

1. Czy zmywarka jest wypoziomowana i nieruchoma
2. Czy zawór wlotowy jest otwarty
3. Czy nie występuje wyciek na połączeniach
4. Czy wtyczka przewodu zasilającego jest dociśnięta do gniazdka
5. Czy zasilanie jest włączone
6. Czy węże wlotowe i spustowe nie są splątane
7. Wszystkie elementy opakowania i wydruki powinny zostać wyjęte ze zmywarki.

⚠ Uwaga

Po instalacji należy włożyć niniejszą instrukcję do torby z wydrukami. Zawartość tej instrukcji jest bardzo pomocna dla użytkowników.

Porady dotyczące pierwszego cyklu mycia

Po zainstalowaniu urządzenia, bezpośrednio przed uruchomieniem pierwszego cyklu mycia, należy całkowicie napełnić pojemnik na sól około 2 kg soli (patrz „UMIESZCZANIE SOLI W POJEMNIKU ZMIĘK CZACZA” na stronie 122). Woda może się przelewać: jest to normalne i nie stanowi powodu do niepokoju. Normalnym zjawiskiem jest również miganie kontrolki wskaźnika poziomu soli przez kilka cykli po załadowaniu soli.

6. PRZED PIERWSZYM UŻYCIEM

Przed pierwszym użyciem zmywarki:

- A. Ustaw zmiękczenie wody
- B. Wlej 500 ml wody do pojemnika na sól, a następnie wsyp do niego sól
- C. Napełnij dozownik nabtyszczacza
- D. Uzupełnij detergent

6.1. USTAW ZMIĘKCZACZ WODY

Zmiękczacz wody jest przeznaczony do usuwania minerałów i soli z wody, które miałyby szkodliwy lub niekorzystny wpływ na działanie zmywarki. Im wyższa zawartość minerałów i soli, tym twardsza jest woda. Ustawienie zmiękczacza należy dostosować w zależności od twardości wody w okolicy użytkownika. Lokalny urząd gospodarki wodnej może doradzić w sprawie twardości wody w okolicy użytkownika.

Ustawienia

Ilość dozowanej soli można ustawić w zakresie od H0 do H7. Sól nie jest wymagana przy ustawionej wartości H0.

1. Dowiedz się, jak twarda jest Twoja woda z kranu. Pomoże w tym lokalny urząd gospodarki wodnej. Zalecaną wartość ustawienia można znaleźć w „Tabela twardości wody”.
2. Zamknij drzwiczki.
3. Włącz urządzenie za pomocą przycisku **Zasilania**.
4. Przytrzymaj przycisk **Opóźnienie**, a następnie naciśnij przycisk **Program** przez 5 sekund. Brzęczyk wyemituje pojedynczy sygnał dźwiękowy, a na wyświetlaczu cyfrowym zacznie migać „H..”. (ustawieniem fabrycznym jest H4)
5. Aby zmienić ustawienie, naciśnij przycisk **Opóźnienie**.
Po każdym naciśnięciu przycisku ustawiona wartość wzrasta o jeden poziom; po osiągnięciu wartości H7 wyświetlacz powraca do H0 (wyłączony).
6. Naciśnij przycisk **Program**. Wybrane ustawienie zostało zapisane.

Uwaga: Każdy cykl obejmujący regenerację zużywa dodatkowe 2,0 litry wody, zużycie energii wzrasta o 0,001 kWh.

Tabela twardości wody

Twardość wody		Mmol/l	Wartość ustawiona dla urządzenia	Regeneracja następuje co x sekwencji programów
Clark	Zakres			
0–8	miękką	0–1,1	H0	wył.
9–10	miękką	1,2–1,4	H1	13
11–12	średnio twarda	1,5–1,8	H2	9
13–15	średnio twarda	1,9–2,1	H3	7
16–20	średnio twarda	2,2–2,9	H4	5
21–26	twarde	3,0–3,7	H5	4
27–38	twarde	3,8–5,4	H6	2
39–62	twarde	5,5–8,9	H7	1

6.2. UMIESZCZANIE SOLI W POJEMNIKU ZMIĘKCZACZA

Uwaga: Jeśli model nie jest wyposażony w zmiękczacz wody, można pominąć tę część.

Zmiękczacz wody

Twardość wody różni się w zależności od miejsca. Jeśli w zmywarce zostanie użyta twarda woda, na naczyniach i sztućcach utworzy się osad.

Urządzenie zostało wyposażone w specjalny zmiękczacz, który wykorzystuje sól specjalnie opracowaną do usuwania wapnia i minerałów z wody.

Pojemnik z solą znajduje się pod dolnym koszem i powinien być napełniony w sposób opisany w niniejszej części.

⚠ OSTRZEŻENIE

- **Należy korzystać wyłącznie z soli przeznaczonej do zmywarek!**
Każdy inny rodzaj soli, który nie jest specjalnie przeznaczony do zmywarek do naczyń, zwłaszcza sól kuchenna, spowoduje uszkodzenie zmiękczacza wody. W przypadku uszkodzeń spowodowanych użyciem nieodpowiedniej soli producent nie udziela gwarancji ani nie ponosi odpowiedzialności za powstałe szkody.
- **Sól należy uzupełniać bezpośrednio przed rozpoczęciem cyklu.**
Zapobiegnie to pozostawianiu na dnie urządzenia soli lub słonej wody, która mogła zostać rozlana, co może powodować korozję.

Aby uzupełnić sól w zmywarce, należy wykonać poniższe czynności:



PL

1. Wyjmij dolny kosz i odkręć korek zbiornika. Patrz rysunek 1.
2. Jeśli napełniasz pojemnik po raz pierwszy, wypełnij 2/3 jego objętości wodą (około 500 ml). Patrz rysunek 2.
3. Umieść koniec lejka (jeśli został dołączony) w otworze i wsyp około 2 kg soli. Wydostanie się niewielkiej ilości wody z pojemnika z solą jest normalnym zjawiskiem.
4. Ostrożnie zakręć korek.
5. Zazwyczaj lampka ostrzegawcza soli zgaśnie w ciągu 2–6 dni po napełnieniu pojemnika solą.

Uwaga:

- Pojemnik z solą należy uzupełniać wyłącznie wtedy, gdy lampka ostrzegawcza soli (S) na panelu sterowania włączy się. W zależności od tego, jak dobrze sól się rozpuszcza, lampka ostrzegawcza soli może nadal świecić, nawet w przypadku gdy pojemnik z solą został napełniony. Jeśli na panelu sterowania nie ma lampki ostrzegawczej soli (w niektórych modelach), można oszacować, kiedy należy uzupełnić sól do zmiękczacza zgodnie z liczbą cykli, które uruchomiła zmywarka.
- W przypadku gdy sól uległa rozsypaniu, należy uruchomić program namaczania lub szybki program, aby ją usunąć.

⚠ OSTRZEŻENIE! Jeśli sól nie zostanie dodana, spowoduje to słaby efekt czyszczenia naczyń i osadzanie się kamienia.

6.3. NAPEŁNIANIE ZBIORNIKA NABŁYSZCZACZA

Nabłyszczacz jest uwalniany podczas końcowego płukania, aby zapobiec tworzeniu się kropelek wody na naczyń, które w konsekwencji mogą pozostawiać powstawanie plam i smug. Poprawia również proces suszenia, umożliwiając spływanie wody z naczyń. Zmywarka umożliwia korzystanie z płynnych środków nabłyszczających.

Zbiornik nablyszczacza

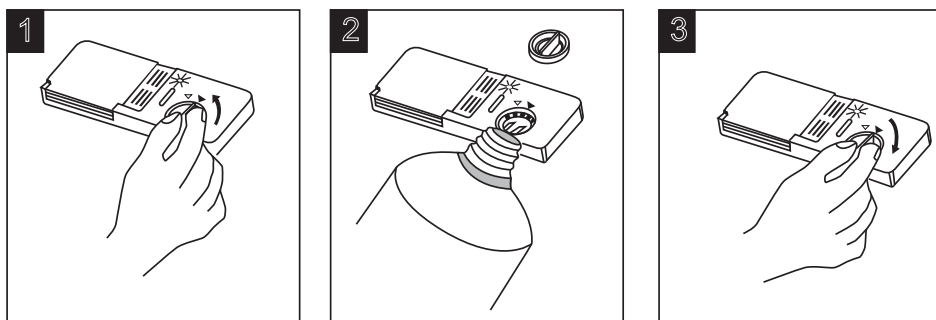

Zbiornik nablyszczacza znajduje się wewnątrz drzwiczek obok dozownika detergentu.

Aby napełnić zbiornik:

1. Otwórz korek zbiornika nablyszczacza. Przekręć korek w kierunku strzałki „open” (w lewo) i wyjmij go.
2. Wlewaj nablyszczacz do zbiornika, aż wskaźnik poziomy stanie się całkowicie czarny. Uważaj, aby nie przelać. Rozlany nablyszczacz wytrzyj wilgotną ściereczką.
3. Załóż korek, ustawiając go w jednej linii ze strzałką „otwórz” i obracając w kierunku strzałki „zamknij” (w prawo).

! OSTRZEŻENIE

Należy stosować wyłącznie markowy nablyszczacz. Nie należy napełniać dozownika nablyszczacza innymi substancjami (np. środkiem czyszczącym do zmywarki, płynnym detergentem). Może to spowodować uszkodzenie zmywarki.

Kiedy uzupełnić zbiornik nablyszczacza

Jeśli na panelu sterowania nie ma lampki ostrzegawczej nablyszczacza, ilość nablyszczacza można ocenić na podstawie koloru optycznego wskaźnika poziomego „D” znajdującego się obok korka. Gdy pojemnik na nablyszczacz jest pełny, cały wskaźnik będzie ciemny. W miarę zmniejszania się ilości nablyszczacza zmienia się rozmiar czarnej kropki na wskaźniku poziomym nablyszczacza, jak pokazano poniżej. Uzupełnienie jest konieczne, gdy wskaźnik pokazuje 1/4 zapełnienia.

- Pełny załadunek
- Pełny w 3/4
- Pełny w 1/2
- Pełny w 1/4 – należy uzupełnić, aby wyeliminować powstawanie zacieków
- Pusty

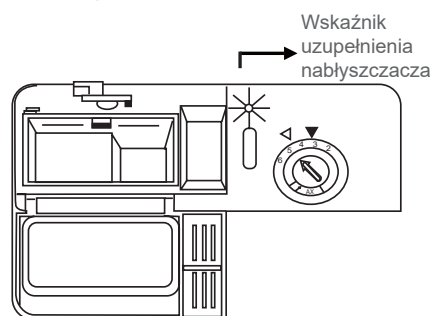

Dostosowanie ilości nablyszczacza

Zbiornik nablyszczacza ma cztery lub sześć ustawień. Zawsze zaczynaj z ustawieniem zbiornika na „4”. Jeśli problemem są plamy i słabe suszenie, zwiększ ilość dozowanego nablyszczacza, zdejmując pokrywę zbiornika i obracając pokrętkę do pozycji „5”. Jeśli naczynia nadal nie schną prawidłowo lub pojawiają się na nich zacieki, ustawiaj pokrętkę na wyższą

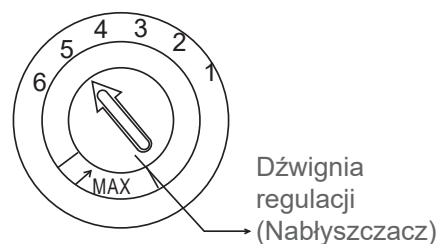

wartość, dopóki naczynia nie będą całkiem czyste. Dawkowanie nabyliczaczka jest fabrycznie ustawione na 5.

Uwaga: Zwiększ dawkę, jeśli po myciu na naczyniach pojawiają się krople wody lub osad kamienia. Zmniejsz jego ilość, jeśli na naczyniach pojawiają się lepkie białawe smugi lub niebieskawa warstwa na szklanych naczyniach lub ostrzach noży.

6.4. FUNKCJA DETERGENTU

Składniki chemiczne, składające się na detergent są niezbędne do usunięcia, rozdrobnienia i odprowadzenia wszelkiego brudu ze zmywarki. Większość detergentów dostępnych w sprzedaży jest odpowiednia do takiego zastosowania.

OSTRZEŻENIE

Właściwe zastosowanie detergentu

- Należy używać wyłącznie detergentu przeznaczonego do zmywarek. Należy zadbać, aby detergent był świeży i suchy.
- Nie napełniać dozownika detergentem, dopóki nie użytkownik nie będzie gotowy do uruchomienia zmywarki.



**Detergent do zmywarek jest substancją powodującą korozję!
Przechowuj detergent w miejscu niedostępnym dla dzieci.**

Stężone środki chemiczne

Biorąc pod uwagę skład chemiczny, środki do zmywarki dzielimy na dwa podstawowe typy:

- konwencjonalne, zasadowe środki chemiczne ze składnikami kaustycznymi
 - lekko zasadowe, skoncentrowane środki chemiczne z naturalnymi enzymami
- Korzystanie z programu mycia „Eco” w połączeniu ze skoncentrowanymi środkami chemicznymi zmniejsza zanieczyszczenie środowiska i jest korzystne dla naczyń; te programy mycia są specjalnie dostosowane do właściwości rozpuszczania brudu przez enzymy skoncentrowanego detergentu. Program mycia „Eco”, w którym stosowane są skoncentrowane detergenty, pozwala osiągnąć te same rezultaty, które w innym przypadku można uzyskać tylko przy użyciu programu „intensywnego”.

Tabletki do zmywarki

Tabletki do zmywarek różnych marek rozpuszczają się w różnym tempie. Z tego powodu niektóre tabletki nie mogą się rozpuścić i rozwinąć pełnej mocy czyszczącej podczas krótkich programów. Dlatego korzystając z tabletek do zmywarek, należy używać długich programów, aby zapewnić całkowite usunięcie pozostałości detergentu.

6.5. UMIESZCZENIE DETERGENTU

Dozownik należy napełniać przed rozpoczęciem każdego cyklu mycia zgodnie z instrukcjami podanymi w tabeli cykli mycia. Zawsze dodawaj detergent tuż przed uruchomieniem zmywarki, w przeciwnym razie może on zawilgotnieć i nie rozpuścić się prawidłowo.

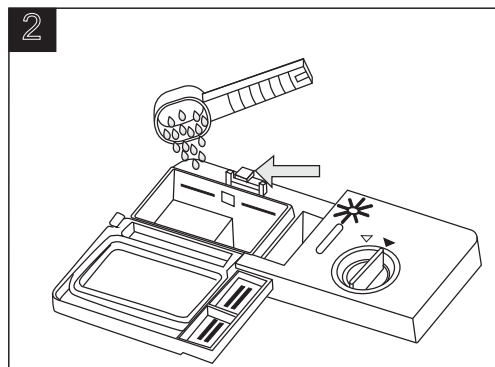
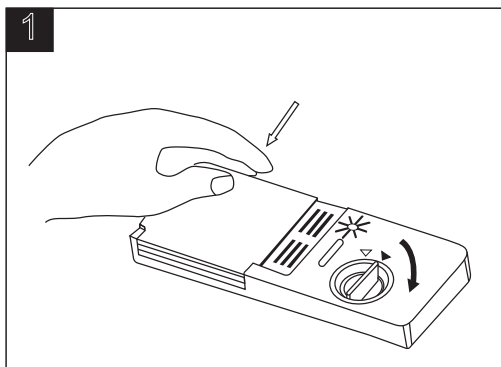

PL

1. Naciśnij przycisk zwalniający, jak pokazano powyżej. Pokrywa otworzy się.
2. Napełnij dozownik detergentem. Oznaczenie wskazuje poziomy dozowania, jak pokazano po prawej stronie:
 - A:** Lokalizacja detergentu dla głównego cyklu mycia. „MIN” oznacza około 20 g detergentu.
 - B:** Miejsce na detergent do cyklu mycia wstępnego mieści ok. 5 g detergentu.

Należy przestrzegać zaleceń producenta dotyczących dozowania i przechowywania, podanych na opakowaniu detergentu.

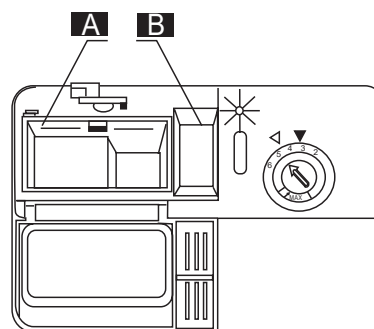

3. Zamknij pokrywę i dociśnij, aż się zablokuje. Jeśli naczynia są mocno zabrudzone, umieść dodatkową dawkę detergentu w komorze na detergent do mycia wstępnego. Detergent zacznie działać w fazie mycia wstępnego.

Zalecana dawka detergentu

Informacje na temat dawki detergentu wymaganej dla każdego programu można znaleźć w sekcji „TABELA CYKLI MYCIA”. W zależności od stopnia zabrudzenia i twardości wody dozowanie może się różnić. Należy przestrzegać zaleceń producenta podanych na opakowaniu detergentu.

Stosowanie tabletek do zmywarki „3 w 1”

Produkty te są detergentami z zintegrowanymi i połączonymi funkcjami detergentu/środka nablyszczającego i zmiękczonego.

1. Przed użyciem tych produktów należy najpierw sprawdzić, czy twardość wody w instalacji jest odpowiednia do użycia tych produktów zgodnie z instrukcjami producenta (na opakowaniu produktu).
2. Produkty te należy stosować ściśle według instrukcji producenta.
3. W przypadku napotkania problemów przy pierwszym użyciu produktów „3 w 1” należy skontaktować się z linią pomocy producenta detergentu.

7. UMIESZCZANIE NACZYŃ W KOSZACH ZMYWARKI

7.1. ZALECENIA DOTYCZĄCE UMIESZCZANIA NACZYŃ W ZMYWARCE

Aby uzyskać najlepszą wydajność zmywarki, należy postępować zgodnie z poniższymi wskazówkami dotyczącymi umieszczania naczyń w zmywarce. Cechy i wygląd koszy i szuflad na sztuczce mogą się różnić w zależności od modelu.

Usunąć wszelkie duże ilości resztek żywności. Nie ma konieczności płukania naczyń pod bieżącą wodą.

Umieścić przedmioty w zmywarce w następujący sposób:

1. Naczynia, takie jak kubki, szklanki, garnki, patelnie itp. należy skierować w dół.
2. Wklęsłe naczynia lub naczynia z wgłębieniami powinny być umieszczane pod skosem, aby woda mogła po nich spływać.
3. Należy się upewnić, że wszystkie naczynia zostały bezpiecznie umieszczone i nie przewrócą się.
4. Wszystkie naczynia nie powinny przeszkadzać w obracaniu się ramion natryskowych podczas mycia.

Uwaga: Nie należy myć bardzo małych przedmiotów w zmywarce, ponieważ mogą łatwo wypaść z koszy.

NIE należy wysuwać górnego i dolnego kosza w tym samym czasie podczas ładowania zmywarki, grozi to wysypaniem się zawartości.

7.2. UMIESZCZANIE NACZYŃ W GÓRNYM KOSZU

Górny kosz przeznaczony jest do przechowywania do delikatnych i lżejszych naczyń, takich jak szklanki, filiżanki do kawy i herbaty oraz spodki, małe miski i płytkie rondelki (pod warunkiem, że nie są zbyt brudne). Umieść naczynia tak, aby strumień wody nie zmienił ich rozmieszczenia.

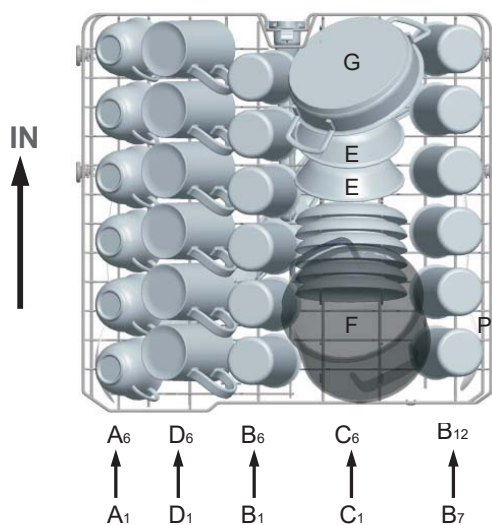

Górny kosz	
Typ	Przedmiot
A	Filiżanka
B	Szklanka
C	Spodek
D	Kubek
E	Miseczka deserowa
F	Mały garnek
G	Patelnia
P	Łyżka do serwowania

7.3. DOSTOSOWYWANIE GÓRNEGO KOSZA

W razie potrzeby wysokość górnego kosza można regulować, aby uzyskać więcej miejsca na duże naczynia w górnym lub dolnym koszu. Dostosuj górny kosz, wkładając kółka o różnej wysokości w szyny. Długie przedmioty, sztuczce lub noże powinny być umieszczone w szufladzie w taki sposób, aby nie utrudniały obrotu ramion natryskowych. Szufladę można złożyć lub wyjąć, gdy nie jest potrzebna.

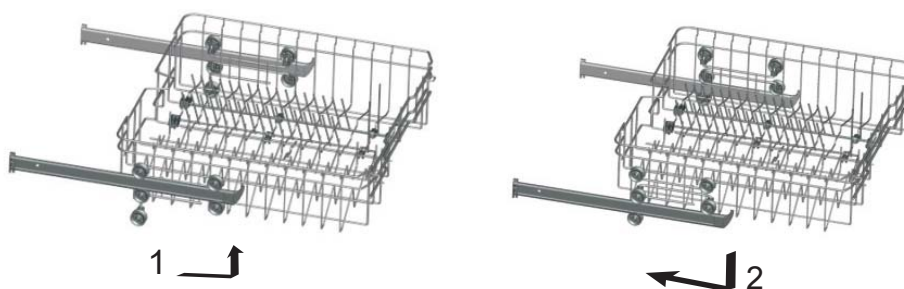

7.4. UMIESZCZANIE NACZYŃ W DOLNYM KOSZU

PL

Zaleca się umieszczanie dużych przedmiotów, które są najtrudniejsze do umycia, w dolnym koszu: garnków, patelni, pokrywek, naczyń do serwowania i misek, jak pokazano na poniższym rysunku.

Zaleca się umieszczenie naczyń do podawania żywności i pokrywek w bocznej części koszy, aby uniknąć blokowania obrotu górnego ramienia natryskowego.

Garnki, miski do serwowania itp. należy zawsze stawiać do góry dnem. Głębokie garnki powinny być pochylone, aby umożliwić spływanie wody.

Dolny kosz ma składane stojaki, dzięki nim można załadować większe naczynia lub więcej garnków i patelni.

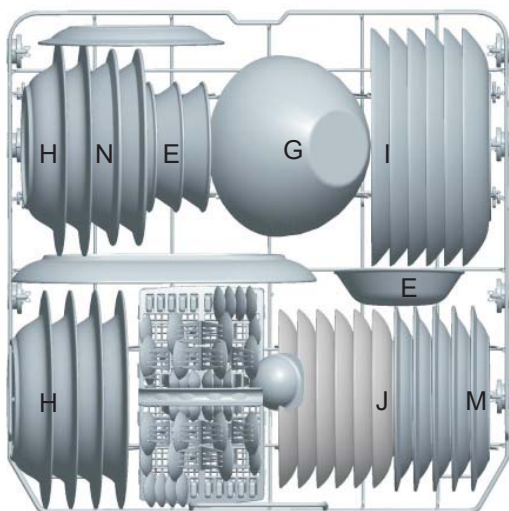

Dolny kosz	
Typ	Przedmiot
E	Miseczka deserowa
H	Talerz głęboki
I	Talerz obiadowy
J	Talerzyk deserowy
K	Talerz owalny
L	Szklana miska
M	Melaminowy talerz deserowy
N	Melaminowa miska

7.5. SKŁADANY STOJAK (DOLNY KOSZ)

Składane stojaki składają się z dwóch części, które znajdują się w dolnym koszu i są przeznaczone do umieszczania dużych przedmiotów, takich jak garnki, patelnie itp. W razie potrzeby każdą część można złożyć osobno lub złożyć wszystkie i uzyskać większą przestrzeń. Można używać stojaków składanych, podnosząc je do góry lub składając je do dołu.

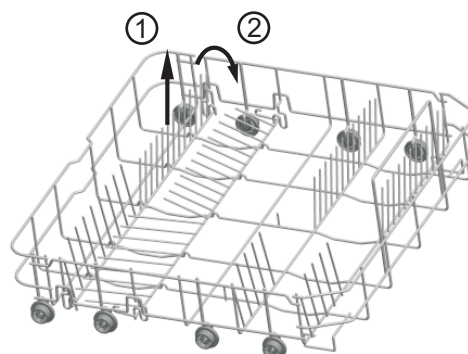

7.6. KOSZYK NA SZTUĆCE

Sztućce należy umieścić uchwytemi do dołu w koszyku na sztućce: Jeśli kosz jest wyposażony w przegródki, łyżki należy ładować pojedynczo w odpowiednie miejsce, a szczególnie długie przybory należy umieszczać w pozycji poziomej z przodu górnego kosza.

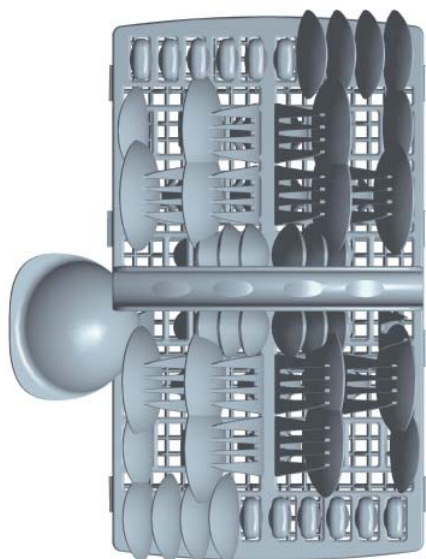

Strona drzwiczek

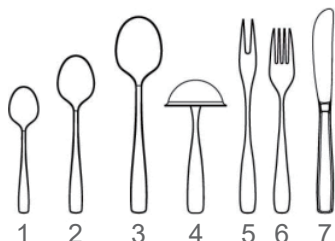
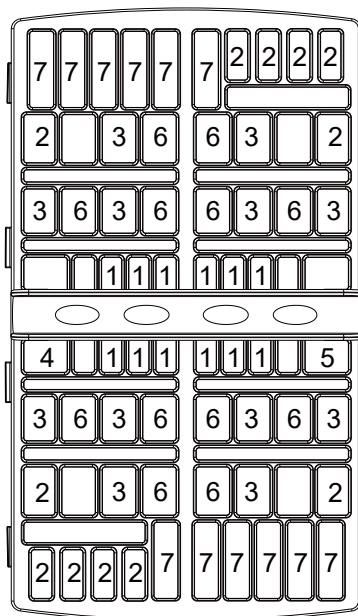

Koszyk na sztućce	
Typ	Przedmiot
1	Łyżeczki
2	Łyżeczki deserowe
3	Łyżki do zupy
4	Chochla
5	Szpikulec do serwowania
6	Widelce
7	Noże

7.7. W PRZYPADKU MYCIA NASTĘPUJĄCYCH PRZYBORÓW/NACZYŃ

⚠ OSTRZEŻENIE. Nie dopuścić, aby jakikolwiek przedmiot wystawał przez dno kosza.

Nie nadają się

- Sztućce z elementami drewnianymi, porcelanowymi lub z masy perłowej
- Przedmioty z tworzyw sztucznych, które nie są odporne na działanie ciepła

- Starsze sztuczce, zawierające klejone elementy, które nie są odporne na działanie temperatury
- Sztuczce ani naczynia klejone
- Przedmioty z cyny ani miedzi
- Naczynia ze szkła ołowiowego
- Elementy stalowe mogące rdzewieć
- Drewniane talerze
- Wyroby wykonane z włókien syntetycznych

Możliwość zastosowania w ograniczonym zakresie

- Niektóre rodzaje naczyń szklanych mogą zmatowieć po dużej liczbie myć.
- Części srebrne i aluminiowe mają tendencję do odbarwienia się podczas mycia.
- Szkliwione wzory mogą blaknąć, jeśli są często myte w zmywarce.

PL

7.8. ŁADOWANIE SZTUĆCÓW I NACZYŃ

Przed załadowaniem naczyń należy:

- Usunąć większe pozostałości żywności
- Zmiękczyć resztki przypalanej żywności znajdującej się na patelniach lub w garnkach.

Podczas ładowania naczyń i sztuczków należy pamiętać:

- Naczynia i sztuczki nie mogą utrudniać obrotu ramion natryskowych.
- Załadować puste naczynia, takie jak kubki, szklanki, patelnie itp. otworem skierowanym w dół, aby woda nie mogła zebrać się w naczyniu lub w zagłębieniu.
- Naczynia i sztuczki nie powinny leżeć jeden w drugim ani zakrywać się nawzajem.
- Aby uniknąć uszkodzenia szklanych naczyń, należy się upewnić, że nie stykają się ze sobą.
- Duże przedmioty, które najtrudniej wyczyścić, należy wkładać do dolnego kosza.
- Górny kosz jest przeznaczony do delikatniejszych i lżejszych naczyń, takich jak szklanki, filiżanki do kawy i herbaty.

! Uwaga!

Noże z długimi ostrzami umieszczone w pozycji pionowej stanowią potencjalne zagrożenie!

Długie i ostre sztuczki, takie jak noże do krojenia mięsa, należy umieścić poziomo w górnym koszu.

! **OSTRZEŻENIE:** Jeśli zastawa stołowa zostanie umieszczona niezgodnie z instrukcjami, spowoduje to słaby efekt czyszczenia.

7.9. USZKODZENIA NACZYŃ SZKLANYCH I INNYCH

Możliwe przyczyny:





- Rodzaj szkła lub proces produkcji. Skład chemiczny detergentu.
- Temperatura wody i czas trwania programu zmywarki.

Proponowane rozwiązanie:

- Używaj szklanych lub porcelanowych naczyń, które zostały oznaczone przez producenta jako nadające się do mycia w zmywarce.
- Używaj łagodnego detergentu, który jest przeznaczony do mycia różnego rodzaju naczyń. W razie potrzeby należy uzyskać dodatkowe informacje od producentów detergentów.
- Wybierz program z niską temperaturą.
- Aby zapobiec uszkodzeniom, szkło i sztuczki należy wyjmować ze zmywarki jak najszybciej po zakończeniu programu.

8. URUCHAMIANIE PROGRAMU

8.1. TABELA CYKLI MYCIA

Program	Wybór cyklu	Opis cyklu	Detergent w myciu wstępnym/ podstawowym	Czas pracy (min)	Energia (kWh)	Woda (l)
 Intensywny	Do najciężej zabrudzonych naczyń, takich jak garnki, patelnie, naczynia do zapiekania i naczynia, na których przez jakiś czas znajdowało się zaschnięte jedzenie.	Pranie wstępne Mycie główne (60°C) Płukanie 1 Płukanie 2 Płukanie na gorąco Suszenie	4/16 g	180	1,300	16
Eco (*EN60436) (Program standardowy)	Standardowy cykl dzienny do normalnie zabrudzonych naczyń, takich jak garnki, talerze, szklanki i lekko zabrudzone patelnie.	Pranie wstępne Mycie główne (44°C) Płukanie na gorąco Suszenie	4/16 g	237	0,922	11
 90min	Standardowy cykl dzienny do lekko i normalnie zabrudzonych talerzy i patelni (należy uruchomić natychmiast po użyciu naczyń)	Pranie wstępne Mycie główne(50°C) Płukanie Płukanie na gorąco Suszenie	3/15 g	90	0,890	14
 30min	Krótsze mycie idealne do lekko zabrudzonych naczyń, które nie wymagają suszenia.	Mycie główne (40°C) Płukanie na gorąco	15	30	0,500	7
 Płukanie wstępne	Służy do opłukiwania naczyń, które zostaną umyte tego samego dnia, lecz później	Pranie wstępne	\	11	0,010	4

PL

1. Program ECO jest odpowiedni do normalnie zabrudzonych zastaw stołowych i jest najbardziej wydajnym programem pod względem łącznego zużycia energii i wody.
2. Ręczne płukanie wstępne zastawy stołowej prowadzi do zwiększonego zużycia wody i energii i nie jest zalecane.
3. Mycie naczyń w zmywarce domowej zwykle zużywa mniej energii i wody w fazie użytkowania niż ręczne zmywanie naczyń, jeśli zmywarka jest używana zgodnie z instrukcją.

*EN 60436: ten program jest cyklem testowym

Informacje dotyczące testów w zakresie porównywalności zgodnie z normą EN60436:

--Pojemność: 12 zestawów

--Położenie górnego kosza: Dolna pozycja

--Ustawienie nabyśszczacza: 6 (lub 4 w przypadku dozownika z czterema ustawieniami)

8.2. ROZPOCZĘCIE CYKLU MYCIA

1. Załaduj naczynia. Wysuń dolny i górny kosz, umieścić w nich naczynia i wsuń je z powrotem. Zaleca się umieszczenie naczyń najpierw w dolnym koszu, a następnie w górnym (patrz „UMIESZCZANIE NACZYŃ W KOSZACH ZMYWARKI” na stronie 127).
2. Wlej detergent (patrz „UMIESZCZENIE DETERGENTU” na stronie 126).
3. Włóż wtyczkę zasilania do gniazda ściennego. Napięcie zasilania wynosi 220–240 V AC 50 Hz, specyfikacja gniazda to 12 A, 250 V AC, 50 Hz.
4. Włącz dopływ wody.
5. Zamknij drzwiczki. Przy użyciu niewielkiej siły upewnij się, że drzwiczki są prawidłowo zamknięte.
6. Włącz urządzenie, naciskając przycisk **Zasilania**.
7. Naciśnij przycisk **Program**, aby wybrać żądany „cykl mycia”. (Patrz „TABELA CYKLI MYCIA”).
8. Po zakończeniu mycia naciśnij przycisk **Zasilania**, aby wyłączyć urządzenie.

Uwaga: Przy prawidłowym zamknięciu drzwiczek usłyszysz charakterystyczne kliknięcie.

8.3. ZMIANA PROGRAMU

Trwający cykl może zostać zmodyfikowany, jeśli działał tylko przez krótki czas. W przeciwnym razie detergent mógł już zostać uwolniony, a urządzenie mogło już odprowadzić wodę. W takim przypadku należy ponownie napełnić dozownik detergentu (patrz „UMIESZCZENIE DETERGENTU” na stronie 126).

1. Uchyl drzwiczki.
2. Przytrzymaj przycisk **Program** przez ponad 3 sekundy, aby anulować bieżący program.
3. Wybierz żądane ustawienie cyklu za pomocą przycisku **Program**.
4. Zamknij drzwiczki.

Uwaga: Jeśli otworzysz drzwiczki podczas mycia, urządzenie zatrzyma się i usłyszysz alarm ostrzegawczy, a na wyświetlaczu pojawi się komunikat E1. Po zamknięciu drzwiczek urządzenie wznowi pracę po 10 sekundach.

5 kontrolki programu wskazuje stan zmywarki:

- a) Wszystkie kontrolki programu wyłączone --> tryb czuwania
- b) Jedna z kontrolki programu świeci się stale -> cykl jest uruchomiony
- c) Jedna z kontrolki programu miga --> pauza

Uwaga: Jeśli wszystkie kontrolki zaczną migać, oznacza to, że urządzenie jest niesprawne. Przed wezwaniem serwisu należy wyłączyć zasilanie sieciowe i dopływ wody.

8.4. DOŁOŻENIE NACZYŃ DO ZMYWARKI W TRAKCIE JEJ DZIAŁANIA

Dodatkowe naczynie można umieścić przed otwarciem się dozownika detergentu.

1. Uchyl drzwiczki, aby zatrzymać mycie.
2. Gdy ramiona natryskowe przestaną działać, można całkowicie otworzyć drzwiczki.
3. Umieść dodatkowe naczynia.
4. Zamknij drzwiczki, zmywarka wznowi pracę po 10 sekundach.

⚠ OSTRZEŻENIE

Otwieranie drzwiczek podczas mycia jest niebezpieczne, ponieważ można się poparzyć gorącą wodą.

8.5. POD KONIEC PROGRAMU

Po zakończeniu cyklu mycia na wyświetlaczu cyfrowym pojawi się komunikat „---” i brzęczyk wyemituje 6 sygnałów dźwiękowych, a następnie zmywarka wyłączy się. Po zakończeniu programu:

1. Wyłącz urządzenie za pomocą przycisku **Zasilania**.
2. Wyłącz dopływ wody.
3. Otwórz drzwiczki zmywarki.

! Otwieraj je ostrożnie. Po otwarciu drzwiczek może wydostawać się gorąca para! Odczekaj kilka minut przed rozładowaniem zmywarki, aby uniknąć dotknięcia naczyń i przyborów kuchennych, gdy są one jeszcze gorące i bardziej podatne na uszkodzenia. Również wyschną szybciej.

Pozostaw drzwiczki zmywarki uchylone i odczekaj kilka minut przed wyjęciem naczyń. W ten sposób staną się chłodniejsze i szybciej wyschną.

8.6. ROZŁADOWYWANIE ZMYWARKI

To normalne, że zmywarka jest mokra w środku.

Opróżnij najpierw dolny, a następnie górny kosz. Pozwoli to uniknąć kapania wody z górnego kosza na naczynia w dolnym koszu.

9. KONSERWACJA I CZYSZCZENIE

9.1. UKŁAD FILTROWANIA

Filtr jest stosowany w celu uniknięcia przedostawania się dużych resztek i innych zanieczyszczeń do wnętrza pompy. Pozostałości mogą czasami blokować filtr.

Układ filtrowania składa się z filtra zgrubnego, płaskiego (filtr główny) i mikrofiltra (filtr mniejszych cząstek).

1. Filtr mniejszych cząstek: Filtr ten zatrzymuje zabrudzenia i resztki jedzenia w obszarze studzienki i zapobiega ich ponownemu osadzeniu się na naczyniach podczas trwania cyklu.
2. Filtr główny: Żywność i zanieczyszczenia będą wychwytywane przez specjalną dyszę na dolnym ramieniu natryskowym.
3. Filtr zgrubny: Duże zanieczyszczenia, takie jak kości i szkło, które mogłyby zatkać odpływ, zostaną zatrzymane w filtrze grubszych cząstek. Aby usunąć przedmiot, który utknął w filtrze, należy delikatnie ścisnąć zaczepy na górze filtra i wyjąć go.

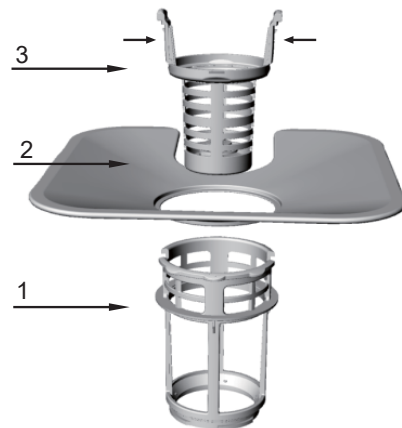

Po każdym użyciu należy sprawdzić, czy filtry nie są zatkane. Po odkręceniu filtra można wyjąć cały układ filtrowania. Usuń resztki jedzenia i wyczyść 3 filtry pod bieżącą wodą.

Krok 1: Obróć filtr zgrubny w lewo, a następnie podnieś go.

Krok 2: Podnieś filtr płaski.

Uwaga: Aby wymienić filtr, wykonaj te czynności w odwrotnej kolejności.



Zespół filtra

Aby uzyskać najlepszą wydajność i efekty, wyczyść zespół filtra. Filtr skutecznie usuwa cząsteczki jedzenia z wody podczas mycia, umożliwiając jej recyrkulację podczas cyklu. Z tego powodu zaleca się usuwanie większych cząstek żywności uwięzionych w filtrze po każdym cyklu mycia przez przepłukanie filtra półokrągłego i uchwytu pod bieżącą wodą. Aby wyjąć zespół filtra, pociągnij za uchwyt w kierunku do góry. **Cały zespół filtra powinien być czyszczony raz w tygodniu.**

Do czyszczenia filtra zgrubnego i mikrofiltra należy użyć szczotki do czyszczenia. Następnie ponownie zmontuj części filtra w sposób pokazany na powyższych rysunkach i włóż cały zespół do zmywarki, ustawiając go w odpowiedniej pozycji i dociskając.

PL

Zmywarki nigdy nie wolno używać bez filtrów. Ustawienie filtra w nieprawidłowej pozycji może obniżyć wydajność urządzenia i spowodować uszkodzenie naczyń i przyborów kuchennych.

⚠ OSTRZEŻENIE

- Nie należy używać zmywarki bez filtrów.
- Nie należy uderzać w filtry podczas czyszczenia. Można w ten sposób je zniekształcić i obniżyć wydajność zmywarki.

9.2. CZYSZCZENIE RAMION NATRYSKOWYCH

Należy regularnie czyścić ramiona natryskowe, ponieważ chemikalia zawarte w twardej wodzie mogą zatkać dysze i łożyska ramion natryskowych.

1. Aby zdemontować ramiona natryskowe, należy odkręcić nakrętkę w prawo i wyjąć podkładkę znajdującą się na górze ramienia natryskowego oraz zdjąć ramię.
2. Umyć ramiona w ciepłej wodzie z dodatkiem środka czyszczącego na bazie mydła i użyć miękkiej szczotki, aby wyczyścić dysze.
3. Wymienić je po dokładnym przepłukaniu.

9.3. DBANIE O ZMYWARKE

Do czyszczenia panelu sterowania należy użyć lekko wilgotnej ściereczki, a następnie dokładnie wysuszyć panel.

Do czyszczenia powierzchni zewnętrznej używać dobrego wosku do polerowania urządzeń. Nigdy nie używać ostrych przedmiotów, padów do szorowania lub silnych środków czyszczących na jakiegokolwiek części zmywarki.

9.4. CZYSZCZENIE DRZWICZEK

Do czyszczenia krawędzi wokół drzwiczek należy używać wyłącznie miękkiej, wilgotnej ściereczki. Aby uniknąć przenikania wody do mechanizmu zamka drzwiczek i elementów elektrycznych, nie należy używać środków czyszczących w aerozolu. Nie należy używać ściernych środków czyszczących ani gąbek ścierających na zewnętrznych powierzchniach, ponieważ mogą one spowodować zarysowania. Niektóre ręczniki papierowe mogą również zarysować powierzchnie lub pozostawić na nich ślady.

Jeśli w zmywarce znajduje się obcy materiał, należy postępować zgodnie z poniższymi instrukcjami.

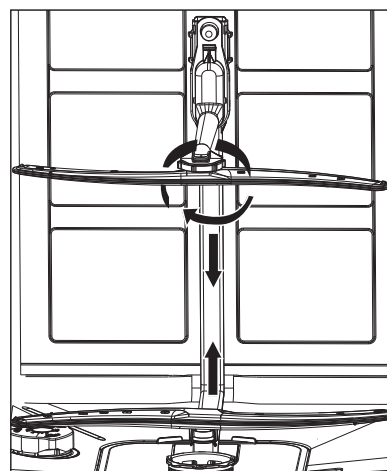

⚠ OSTRZEŻENIE

Nigdy nie używać środka czyszczącego w aerozolu do czyszczenia panelu drzwiczek, ponieważ może on uszkodzić zamek drzwiczek i elementy elektryczne. Nie wolno używać środka ściernego lub ręcznika papierowego ze względu na ryzyko zarysowania lub pozostawienia plam na powierzchni stali nierdzewnej.

9.5. JAK UTRZYMAĆ ZMYWARKĘ W DOBRYM STANIE?

Środki ostrożności dotyczące mrozu

Jeśli zmywarka jest pozostawiona w nieogrzewanym miejscu w okresie zimowym, należy zwrócić się do serwisu:

1. Odciąć zasilanie elektryczne zmywarki.
2. Odłączyć dopływ wody i odłączyć rurę dopływową wody od zaworu wodnego.
3. Spuścić wodę z rury dopływowej i zaworu wody. (Skorzystać z pojemnika, aby zebrać wodę)
4. Podłączyć rurę dopływową wody do zaworu wody.
5. Usunąć filtr znajdujący się na spodzie zmywarki i użyć gąbki, aby wchłonąć wodę, znajdującą się w studzience.

Po każdym myciu

Po każdym myciu należy wyłączyć dopływ wody do urządzenia i pozostawić drzwiczki lekko uchylone, aby wilgoć i zapachy nie pozostały uwięzione w środku.

Wyciągnąć wtyczkę

Odłączać wtyczkę od gniazda zasilającego przed przystąpieniem do czyszczenia urządzenia lub czynności konserwacyjnych. Nie należy ryzykować.

Nie korzystać z rozpuszczalników ani produktów ściernych

Aby wyczyścić zewnętrzne i gumowe części zmywarki, nie należy używać rozpuszczalników ani ściernych środków czyszczących. Używać tylko szmatki i ciepłej wody z mydłem. Aby usunąć plamy z powierzchni wnętrza, należy użyć ściereczki zwilżonej wodą i odrobiną octu lub środka czyszczącego przeznaczonego specjalnie do zmywarek.

W przypadku dłuższej przerwy w eksploatacji

W przypadku wyjazdu na wakacje zaleca się przeprowadzenie cyklu mycia przy pustej zmywarce, a następnie wyjęcie wtyczki z gniazdka, zakręcenie dopływu wody i pozostawienie lekko uchylonych drzwiczek urządzenia. Dzięki temu uszczelki drzwi pozostaną dłużej sprawne. Zapobiegnie to również tworzeniu się nieprzyjemnych zapachów w urządzeniu.

Przesuwanie urządzenia

W przypadku konieczności zmiany położenia urządzenia, należy zadbać, aby pozostało ono w pionowej pozycji. Jeśli jest to absolutnie konieczne, urządzenie można umieścić na tylnej części.

Uszczelki

Jednym z czynników, które powodują powstawanie zapachów w zmywarce, jest żywność, która pozostaje uwięziona w uszczelkach. Okresowe czyszczenie wilgotną gąbką pomoże temu zapobiec.

10. ROZWIĄZYWANIE PROBLEMÓW

10.1. KODY BŁĘDÓW

W przypadku wystąpienia usterki zmywarka wyświetli kod błędu. Poniższa tabela przedstawia możliwe kody błędów i ich przyczyny.

Kody	Znaczenia	Możliwa przyczyna
E1	Otwarte drzwiczki	Drzwiczki są otwarte podczas pracy zmywarki
E2	Dopływ wody	Usterka dopływu wody
E3	Spuszczanie wody	Usterka spuszczenia wody
E4	Czujnik temperatury	Awaria czujnika temperatury
E5	Nadmiar wody/wyciek	Występuje namiar wody/ występuje wyciek
E6	Wyciek wody	Występuje wyciek
E7	Element grzewczy	Nieprawidłowe nagrzewanie

OSTRZEŻENIE

- W przypadku wystąpienia wycieku należy zamknąć główne źródło dopływu wody przed wezwaniem serwisu.
- Jeśli w misie zmywarki się woda z powodu przepełnienia lub małego wycieku, należy ją usunąć przed ponownym uruchomieniem zmywarki.
- W przypadku wystąpienia kodu błędu, którego nie można usunąć, należy skontaktować się z profesjonalistą.

10.2. PRZED WEZWANIEM SERWISU

Następujące proste problemy można spróbować rozwiązać samodzielnie. Jeśli problemów nie można rozwiązać, skontaktuj się z działem obsługi posprzedażnej.

Problem	Możliwe przyczyny	Co należy zrobić
Zmywarka nie uruchamia się	Przepalony bezpiecznik lub uruchomiony wyłącznik obwodu.	Wymienić bezpiecznik lub rozłączyć wyłącznik obwodu. Usunąć wszystkie inne urządzenia, które dzielą ten sam obwód ze zmywarką.
	Zasilanie nie zostało włączone.	Upewnić się, że zmywarka została włączona, a drzwi są poprawnie zamknięte. Upewnić się, że przewód zasilający został poprawnie podłączony do gniazda zasilającego.
	Niskie ciśnienie wody	Sprawdzić, czy dopływ wody jest prawidłowo podłączony, i czy woda jest odkręcona.
	Drzwi zmywarki nie są prawidłowo zamknięte.	Upewnić się, że drzwi zostały prawidłowo zamknięte i zatrzaśnięte.
Pompa odpływowa nie zatrzymuje się	Nadmiar wody	System został zaprojektowany do wykrywania nadmiaru wody. Gdy to nastąpi, wyłącza pompę cyrkulacyjną i włącza pompę odpływową.

Problem	Możliwe przyczyny	Co należy zrobić
Hałas	Niektóre dźwięki pochodzące z wnętrza zmywarki są normalnym zjawiskiem	Dźwięk otwierania się pojemnika na detergent.
	Naczynia nie są prawidłowo ułożone w koszach lub coś małego wpadło do kosza.	Upewnić się, że wszystko jest odpowiednio ułożone w zmywarce.
	Brzęczenie silnika	Zmywarka nie była używana regularnie. Jeśli nie używasz często zmywarki, pamiętaj, aby co tydzień ją napełnić i spuszczać z niej wodę, co pomoże utrzymać wilgotność uszczelki.
Piana w studziencie zmywarki	Niewłaściwy detergent.	Korzystać wyłącznie ze specjalnego detergentu do zmywarek, aby uniknąć powstawania osadu. W przypadku powstania takiego osadu, należy otworzyć zmywarkę i pozwolić, aby mydło odparowało. Dodaj około 3,8 litrów zimnej wody do wnętrza zmywarki. Zamknij i zatrzaśnij zmywarkę, a następnie uruchom cykl „wstępnego płukania”, aby odprowadzić wodę. W razie potrzeby powtórz operację.
	Rozlany nablyszczacz.	Należy zawsze niezwłocznie usunąć wycieki nablyszczacza.
Zaplamione wnętrze zmywarki	Możliwe, że użyto detergentu zawierającego barwnik.	Upewnić się, że detergent nie zawiera barwnika.
Biała nalot na wewnętrznej powierzchni	Twarda woda.	Do czyszczenia wnętrza zmywarki założyć gumowe rękawice i użyć wilgotnej miękkiej szmatki z detergentem przeznaczonym do zmywarki. Nie należy używać innego środka czyszczącego niż detergent przeznaczony do zmywarek. W przeciwnym razie może dojść do pienia lub powstawania osadów.
Na sztuczkach znajdują się osady rdzy	Sztuczki, na których powstała rdza nie są odporne na korozję.	Unikać mycia w zmywarce przedmiotów, które nie są odporne na korozję.
	Po dodaniu soli nie uruchomiono programu. Resztki soli dostały się do cyklu mycia.	Po dodaniu soli zawsze uruchomić program mycia bez naczyń w zmywarce. Po uzupełnieniu soli w zmywarce nie należy wybierać opcji Turbo (jeśli jest dostępna).
	Pokrywa zmiękczacza jest luźna.	Upewnić się, że pokrywa zmiękczacza została poprawnie zamocowana.

Problem	Możliwe przyczyny	Co należy zrobić
Naczynia nie są czyste.	Naczynia nie zostały poprawnie umieszczone w zmywarce.	Patrz „UMIESZCZANIE NACZYŃ W KOSZACH ZMYWARKI” na stronie 127.
	Program nie był wystarczająco wydajny.	Wybrać bardziej intensywny program.
	Nie umieszczono wystarczającej ilości detergentu.	Użyć większej ilości detergentu lub zmienić go.
	Przedmioty w zmywarce blokują ruch ramion natryskowych.	Zmienić rozmieszczenie przedmiotów w zmywarce, aby ramiona natryskowe mogły się swobodnie obracać.
	Filtry nie są czyste lub nie zostały prawidłowo zamontowane w dolnej części zmywarki. Może to spowodować zablokowanie dysz ramion natryskowych.	Wyczyścić lub zamontować prawidłowo filtr. Wyczyścić dysze ramion natryskowych.
Osad na naczyniach szklanych	Zastosowanie miękkiej wody i zbyt dużej ilości detergentu.	Użyć mniejszej ilości detergentu w przypadku miękkiej wody i wybrać krótszy program, aby szybciej umyć i wysuszyć szkło.
Białe plamy, pojawiające się na naczyniach i szkłe	Twarda woda może powodować osadzanie się kamienia.	Sprawdzić ustawienia zmiękczacza wody lub stan napełnienia pojemnika soli.
Czarne lub szare zabrudzenia na naczyniach	Aluminiowe przybory kuchenne miały kontakt z naczyniami	Użyć łagodnego ściernego środka czyszczącego, aby usunąć takie ślady.
W dozowniku pozostał detergent	Naczynia blokują dozownik detergentu	Umieścić poprawnie naczynia.
Nie można prawidłowo zamknąć pokrywy dozownika detergentu	Zatkane pozostałości detergentu blokują zatrzask	Wytrzeć detergent z zaczepu.
Para	Normalne zjawisko	Podczas suszenia i odprowadzania wody przez otwór wentylacyjny przy zatrzasku drzwiczek może się wydobywać para.
Woda stojąca na dnie urządzenia	Jest to zjawisko normalne.	Niewielka ilość czystej wody wokół wylotu na dnie zapewnia nawilżenie uszczelki.

Problem	Możliwe przyczyny	Co należy zrobić
Nieszczelność zmywarki	Przepełniony dozownik lub rozlany nablyszczacz	Nie należy przepełniać dozownika nablyszczacza. Rozlany nablyszczacz może spowodować nadmierne pienienie, co może skutkować przepełnieniem. Rozlane płyny należy wytrzeć wilgotną ściereczką.
	Zmywarka nie jest wypoziomowana	Upewnić się, że zmywarka jest wypoziomowana.
Naczynia nie schną	Nieprawidłowe rozmieszczenie	W przypadku wystąpienia pozostałości detergentu na naczyniach należy użyć rękawiczek, aby uniknąć podrażnień skóry.
	Naczynia zostały wyjęte za wcześnie	Nie należy opróżniać zmywarki natychmiast po zakończeniu mycia. Otworzyć lekko drzwiczki, aby umożliwić parze ujście. Wyjąć naczynia dopiero w momencie, gdy temperatura we wnętrzu zmywarki będzie bezpieczna i umożliwi ich wyjęcie. Najpierw wyjąć naczynia z dolnego kosza, aby zapobiec skapywaniu wody z górnego poziomu.
	Wybrano nieprawidłowy program.	Przy krótkim programie temperatura mycia jest niższa, co zmniejsza wydajność czyszczenia. Należy wybrać program, oferujący dłuższy czas mycia.
	Zastosowanie sztućców pokrytych powłoką niskiej jakości.	W przypadku takich elementów odprowadzanie wody jest utrudnione. Sztućce lub naczynia tego typu nie są przeznaczone do mycia w zmywarce.

⚠ OSTRZEŻENIE

Samodzielna lub nieprofesjonalna naprawa może spowodować powstanie poważnych zagrożeń dla bezpieczeństwa użytkownika urządzenia i może wpłynąć na gwarancję urządzenia.

10.3. DOSTĘPNOŚĆ CZĘŚCI ZAMIENNYCH

- Przez siedem lat po wprowadzeniu ostatniego modelu na rynek: Silnik, pompa obiegowa i odpływowa, grzałka i elementy grzejne, w tym pompy ciepła (oddzielnie lub w zestawie), przewody i powiązane elementy, w tym wszystkie węże, zawory, filtry i ograniczniki wody, części konstrukcyjne i wewnętrzne związane z zespołem drzwi (oddzielnie lub w zestawie), płytki obwodów drukowanych, wyświetlacze elektroniczne, wyłączniki ciśnieniowe, termostaty i czujniki, oprogramowanie i oprogramowanie sprzętowe, w tym oprogramowanie resetujące.
- Przez dziesięć lat po wprowadzeniu ostatniego modelu na rynek: Zawiasy i uszczelki drzwi, inne uszczelki, ramiona natryskowe, filtry odpływowe, wewnętrzne półki i plastikowe elementy, takie jak kosze i pokrywy.

Informacje dotyczące modelu w bazie danych produktów, a także identyfikator modelu, można uzyskać za pomocą łącza internetowego zeskanowanego za pomocą kodu QR, znajdującego się na etykiecie klasy efektywności energetycznej produktu.

Szanowny Kliencie.

1. Jeśli chcesz zwrócić lub wymienić produkt, skontaktuj się ze sklepem, w którym produkt został zakupiony.
(Pamiętaj, aby wziąć ze sobą fakturę zakupu)
2. Jeśli produkt działa nieprawidłowo i wymaga naprawy, skontaktuj się z dostawcą usług posprzedażnych.

Arkusz danych produktu dotyczący (UE) 2019/2017

Arkusz danych produktu dotyczący tego urządzenia jest dostępny na stronie internetowej i oferuje możliwość pobrania.

Przejdź do strony <https://eprel.ec.europa.eu/> i wpisać numer modelu urządzenia, aby pobrać arkusz danych.

Identyfikator modelu urządzenia można znaleźć na tabliczce znamionowej znajdującej się w pobliżu drzwi po prawej lub lewej stronie wnętrza zmywarki.

Arkusz danych produktu

Arkusz danych zmywarki do naczyń dla gospodarstw domowych zgodnie z dyrektywą UE 2019/2017:

Producent	Qilive	
Model	W12D1A402Y-1	
Standardowe ustawienia	12	
Klasa efektywności energetycznej 1	E	
PARAMETR	JEDNOSTKA	WARTOŚĆ
Zużycie energii programu Eco (EPEC) zaokrąglone do trzech miejsc po przecinku	kWh/cykl	0,922
Standardowe zużycie energii programu (SPEC) zaokrąglone do trzech miejsc po przecinku	kWh/cykl	1,650
Wskaźnik efektywności energetycznej (EEI)	–	55,9
Zużycie wody w programie Eco (EPWC) zaokrąglone do jednego miejsca po przecinku	l/cykl	11,0
Wskaźnik skuteczności mycia (IC)	–	1,130
Wskaźnik skuteczności suszenia (ID)	–	1,090
Czas trwania programu Eco (Tt) zaokrąglony do najbliższej minuty	h:min	3:57
Pobór mocy w trybie wyłączenia (Po) zaokrąglony do dwóch miejsc po przecinku	W	0,49
Zużycie energii w trybie czuwania (Psm) zaokrąglone do dwóch miejsc po przecinku	W	0,60
Czy tryb czuwania obejmuje wyświetlanie informacji?	–	Nie

Zużycie energii w trybie czuwania (Psm) w stanie czuwania sieciowego (jeśli dotyczy) zaokrąglone do dwóch miejsc po przecinku	W	–
Pobór mocy przy opóźnionym starcie (Pds) (jeśli dotyczy) zaokrąglony do dwóch miejsc po przecinku	W	1,00
Emisja hałasu w powietrzu	dB(A) re 1 pW	49
Montaż	Wolnostojąca	
Może być zabudowana	Tak	
Wysokość	85 cm	
Szerokość	60 cm	
Głębokość (z przyłączami)	60 cm	
Moc urządzenia	1850 W	
Znamionowe napięcie / częstotliwość	AC 220–240 V / 50 Hz	
Ciśnienie wody (ciśnienie przepływu)	0,4–10 barów = 0,04–1,0 MPa	

PL

Uwaga:

1. A (najwyższa wydajność) — G (najniższa wydajność).

Urządzenie spełnia europejskie normy i dyrektywy w aktualnej wersji w momencie dostawy.

- Dyrektywa niskonapięciowa (LVD) 2014/35/UE
- Dyrektywa w sprawie zgodności elektromagnetycznej (EMC) 2014/30/UE
- UE 2019/2022

Uwaga: Powyższe wartości zostały zmierzone zgodnie z obowiązującymi normami oraz w określonych warunkach pracy. Wyniki mogą się znacznie różnić w zależności od ilości i stopnia zanieczyszczenia naczyń, twardości wody, ilości detergentu itp. Instrukcja obsługi opiera się na normach i zasadach Unii Europejskiej.

11. GWARANCJE

Gwarancje i ograniczenia odpowiedzialności

Produkty są objęte gwarancją przez okres 36 miesięcy od daty zakupu lub daty dostawy do domu klienta. W zależności od kraju gwarancja ta obejmuje od 24 do 36 miesięcy prawnej gwarancji zgodności. W krajach, w których obowiązuje 24-miesięczna prawna gwarancja zgodności, po wygaśnięciu pierwszej gwarancji wchodzi w życie 12-miesięczna gwarancja handlowa, stanowiąca uzupełnienie tej ostatniej.

Warunki obowiązywania gwarancji

W przypadku prawnej gwarancji zgodności

Zachęcamy do zasięgnięcia informacji u dystrybutora i/lub zapoznania się z jego OWS (Ogólnymi Warunkami Sprzedaży).

W przypadku gwarancji handlowej

PL

Zachęcamy do zwrotu produktu do recepcji sklepu, w którym został kupiony wraz z dowodem zakupu (np. paragonem) produktu i jego akcesoriów w oryginalnym opakowaniu dla wszystkich krajów poza Francją. Należy również podać takie informacje, jak data zakupu, model i numer seryjny lub IMEI (informacje te zwykle znajdują się na produkcie, opakowaniu lub dokumencie stanowiącym dowód zakupu). Należy dostarczyć produkt ze wszystkimi akcesoriami niezbędnymi do jego prawidłowego funkcjonowania (zasilacz, adapter itd.). Jeśli reklamacja jest objęta gwarancją, w zależności od obowiązujących przepisów miejscowych serwis naprawczy może:

- przeprowadzić naprawę lub wymienić uszkodzone części;
- wymienić zwracany produkt na inny o co najmniej takiej samej funkcjonalności i równoważnych parametrach wydajnościowych;
- zwrócić cenę zakupu produktu, określoną w dokumencie stanowiącym dowód zakupu.

W produktach naprawionych lub wymienionych mogą znajdować się komponenty i wyposażenie nowe i/lub regenerowane.

Gwarancja handlowa nie obowiązuje w następujących przypadkach:

- Uszkodzenia lub problemy spowodowane niewłaściwym użytkowaniem, wypadkiem, przeprowadzeniem jakichkolwiek przeróbek urządzenia lub podłączeniem go do zasilania elektrycznego o nieprawidłowych parametrach natężenia lub napięcia.
- Użytkowanie lub przechowywanie szkodliwe dla dobrej konserwacji urządzenia (utlenianie, korozja), wykorzystywanie energii, użytkowanie lub instalacja niezgodne z instrukcjami producenta, zaniedbanie lub stosowanie nieodpowiednich urządzeń peryferyjnych, oprogramowania lub materiałów eksploatacyjnych.
- Profesjonalne lub zbiorowe, przemysłowe lub komercyjne wykorzystanie produktu.
- Przeprowadzenie modyfikacji urządzeń, których plomba gwarancyjna lub numer seryjny zostały uszkodzone, naruszone, usunięte lub uległy oksydacji.
- W przypadku baterii przeznaczonych do wymiany i akcesoriów okres gwarancji wynosi 6 miesięcy.
- Uszkodzenie baterii spowodowane przeładowaniem lub nieprzestrzeganiem wskazówek bezpieczeństwa zawartych w instrukcji obsługi.
- Uszkodzenia o charakterze estetycznym, takie jak zarysowania, wybrzuszenia lub akty wandalizmu.
- Uszkodzenia spowodowane przeprowadzeniem jakichkolwiek prac przez osoby nieuprawnione.
- Uszkodzenia spowodowane normalnym zużyciem lub starzeniem się produktu: uszczelki, filtry, akcesoria, szczotka i wąż do odkurzacza, lampy, lampy do rzutników, łoża ki do prałek itp.
- Aktualizacja oprogramowania związana z modyfikacją parametrów sieci.
- Uszkodzenia spowodowane przez elementy znajdujące się poza urządzeniem (ciała obce, owady itp.).
- Zawartość urządzeń – zamrażarka, pralka itd. – (żywność, odzież itd.).
- Uszkodzenia produktu spowodowane użyciem oprogramowania innych producentów w celu zmodyfikowania, zmiany, adaptacji lub modyfikacji istniejących.
- Uszkodzenia produktu spowodowane jego użyciem bez akcesoriów zatwierdzonych przez producenta.
- Normalne zużycie lub uszkodzenia części wynikające z użytkowania: opona, dętka, hamulec itp.

Klient jest odpowiedzialny za regularne tworzenie kopii zapasowych danych znajdujących się na jego dysku twardym lub w pamięci wewnętrznej urządzenia przed jego przekazaniem do naprawy. Auchan nie ponosi odpowiedzialności za utratę lub zniszczenie przechowywanych danych ani za uszkodzenia oprogramowania, w szczególności wynikające z przywrócenia parametrów fabrycznych lub awarii. Analogicznie Auchan nie ponosi żadnej odpowiedzialności za sprawdzenie, czy ze zwracanych produktów zostały wyjęte karty SIM/SD.

Powyższe postanowienia w żaden sposób nie ograniczają ani nie eliminują: gwarancji prawnej, o której mowa powyżej oraz gwarancji handlowej producenta, jeśli jest udzielana (patrz karta gwarancyjna).

A TARTALOM ÁTTEKINTÉSE:

1. BIZTONSÁGI UTASÍTÁSOK	143. o.
2. MŰSZAKI ADATOK	145. o.
3. TERMÉKLEÍRÁS	145. o.
4. KEZELŐPANEL	146. o.
5. ÜZEMBEHELYEZÉSI ÚTMUTATÓ	147. o.
6. AZ ELSŐ HASZNÁLAT ELŐTT	149. o.
7. A MOSOGATÓGÉP-KOSARAK MEGTÖLTÉSE	154. o.
8. A MOSOGATÓPROGRAM INDÍTÁSA	158. o.
9. KARBANTARTÁS ÉS TISZTÍTÁS	160. o.
10. HIBAELHÁRÍTÁS	162. o.

HU

1. BIZTONSÁGI UTASÍTÁSOK

A termék használata előtt olvassa el figyelmesen az alábbi utasításokat, és őrizze meg a használati útmutatót, mert később is szüksége lehet rá.



FIGYELMEZTETÉS! A HIDROGÉNGÁZ ROBBANÁSVESZÉLYES ANYAG

Bizonyos körülmények között keletkezhet hidrogéngáz olyan melegvizes-rendszerben, amelyet legalább két hétig nem használtak.

A HIDROGÉNGÁZ ROBBANÁSVESZÉLYES ANYAG. Ha a melegvizes-rendszert ennyi ideig nem használta, nyissa ki az összes melegvíz-csapot, és folyassa a vizet mindegyikből néhány percig. Így kiengedi az összegyűlt hidrogéngázt. Mivel a gáz gyúlékony anyag, ne dohányozzon és ne használjon nyílt lángot.

1. A készülék telepítését és javítását csak szakember végezheti.
2. A készülék rendeltetésszerűen háztartási célokra, vagy hasonló körülmények között használható, például:
 - üzletek, irodák és más munkahelyek személyzeti konyháiban;
 - gazdasági épületekben;
 - szállodák, motelek ügyfelei által, vagy egyéb lakóhelyeken;
 - reggelit is biztosító szálláshelyeken.
3. A készüléket nyolc évesnél idősebb gyerekek, korlátozott fizikai, érzékszervi vagy mentális képességű személyek, valamint megfelelő tudással vagy ismeretekkel nem rendelkező személyek kizárólag felügyelet mellett, illetve abban az esetben használhatják, ha a készülék biztonságos kezeléséről tájékoztatást kaptak, és tisztában vannak az ahhoz kapcsolódó kockázatokkal. A gyermekek nem játszhatnak a készülékkel. A készülék tisztítását és felhasználói karbantartását gyerekek felügyelet nélkül nem végezhetik. (EN60335-1 esetén)
4. A készüléket nem használhatják csökkent fizikai, érzékszervi vagy mentális képességű vagy tapasztalattal és ismeretekkel nem rendelkező személyek (beleértve a gyermekeket), kivéve, ha egy a biztonságukért felelős személy felügyeli vagy utasításokkal látja el őket a készülék használatával kapcsolatban. (IEC60335-1 esetén)
5. A csomagolóanyagok a gyermekekre veszélyt jelenthetnek!

6. A gyermekekre figyelni kell annak biztosítása érdekében, hogy ne játsszanak a készülékkel.
7. A készülék csak beltéri használatra alkalmas.
8. Az áramütés elkerülése érdekében ne merítse a készüléket, a tápkábelt vagy a csatlakozódugaszt vízbe vagy más folyadékba.
9. Tisztítás és karbantartás előtt húzza ki a készülék csatlakozódugaszát a hálózati aljzatból. Használjon kevés tisztítószerrel megnedvesített puha kendőt, majd száraz ruhával törölje át újra.
10. Ha a tápkábel sérült, a balesetek elkerülése érdekében a gyártónak, az értékesítés utáni szervizszolgáltató cég képviselőjének, vagy hasonlóan képzett szakembernek kell kicserélnie.
11. Ne bánjon erőszakosan a mosogatógép ajtajával vagy edénytartó kosaraival, ne üljön vagy ne álljon rá ezekre.
12. Ne használja a mosogatógépet, ha a burkolata nincs megfelelően a helyén.
13. A mosogatógép működése közben nagyon óvatosan nyissa ki az ajtót, mert kifröccsenhet a víz.
14. Ha a készülék ajtaja nyitva van, ne helyezzen rá nehéz tárgyat vagy ne álljon rá. A készülék előrebillenhet.
15. A mosogatóra váró edények berakodásakor:
 - Úgy helyezze el az éles eszközöket, hogy azok az ajtótmítést ne sérthessék meg.
 - **FIGYELMEZTETÉS:** A késeket és más éles hegygel rendelkező eszközöket úgy kell a kosárba rakni, hogy a hegyük lefelé nézzen, vagy vízszintesen kell elhelyezni.
16. Egyes mosogatószerek erősen lúgosak. Lenyelés esetén ezek rendkívül veszélyesek lehetnek. Kerülje a bőrrel és a szemmel való érintkezést, és ha a mosogatógép ajtaja nyitva van, tartsa távol a gyermekeket a készüléktől.
17. A mosogató ciklus befejezése után ellenőrizze, hogy nincsenek-e mosogatószermaradványok a mosogatógépben.
18. Ne mosogasson műanyag tárgyakat a készülékben, kivéve, ha azokon „mosogatógépben tisztítható” vagy azzal egyenértékű jelölés látható. Ha a műanyag tárgyakon nem látható ilyen jelölés, ellenőrizze a gyártó ajánlásait.
19. Csak automata mosogatógépben használható mosogatószert és öblítőszert használjon.
20. Kézi mosogatószert, mosószert vagy kézmosószert ne használjon a mosogatógépben.
21. Ne hagyja nyitva a mosogatógép ajtaját, mert ez botlásveszélyt okozhat.
22. A beszerelés során a tápkábelt nem szabad túlzottan vagy veszélyesen meghajlítani, vagy kilapítani.
23. Ne módosítsa a vezérlőket.
24. Lehetővé kell tenni a készülék elektromos hálózatról való leválasztását a beszerelés után. Az elektromos hálózatról való leválasztáshoz a csatlakozódugaszhoz hozzáférhetőnek kell lennie, vagy a bekötési szabályoknak megfelelően kapcsolót kell építeni a rögzített vezetékbe.
25. A készülékhez mellékelt új tömlőket kell használni, régi tömlők nem használhatók.
26. Szőnyeg nem zárhatja el a szellőzőnyílásokat.
27. Az edények mosogatógépbe való berakodásával kapcsolatos részletek a 7. fejezetben találhatóak.
28. A készülékben maximum 12 teríték mosogatható.
29. A maximálisan megengedett bemeneti víznyomás 1 MPa.
30. A minimálisan szükséges bemeneti víznyomás 0,04 MPa.

1.1. A FÖLDELÉSRE VONATKOZÓ UTASÍTÁSOK

1. A készüléket védőföldeléssel kell ellátni. Meghibásodás vagy a készülék leállása esetén a földelés csökkenti az áramütés kockázatát, mivel a legkisebb ellenállású utat biztosítja az elektromos áram számára. A készülék földelt csatlakozódugasszal

rendelkezik.

2. A csatlakozódugaszt olyan megfelelő hálózati aljzatba kell csatlakoztatni, amely a helyi előírásoknak megfelelően van földelve és felszerelve.
3. A készülék földelővezetékének nem megfelelő csatlakoztatása az áramütés veszélyét okozhatja.
4. Ha kétségei vannak a készülék megfelelő földelésével kapcsolatban, forduljon villanyszerelőhöz vagy a szerviz képviselőjéhez.
5. Ne módosítsa a készülékhez mellékelt csatlakozódugaszt, ha az nem illeszkedik a hálózati aljzatba.
6. A megfelelő hálózati aljzatot szakképzett villanyszerelővel szereltesse fel.

1.2. HULLADÉKKEZELÉS

1. A csomagolóanyagokat és a már nem használt készüléket adja le egy újrahasznosított anyagok gyűjtésével foglalkozó központban. A tápkábelt vágja le a készülékről, és tegye működésképtelenné az ajtó zárását biztosító eszközt.
2. A kartonpapír-csomagolás újrahasznosított papírból készült, és újrahasznosítás céljából a hulladékpapír-gyűjtőbe kell helyezni.
3.  A készülék jelölése (áthúzott szemeteskuka szimbólum) megfelel a „Használt elektromos és elektronikus berendezésekről” szóló 2012/19/EU európai irányelvnek. Ez a jelölés azt jelenti, hogy ez a berendezés hasznos élettartamának végén nem ártalmatlanítható más háztartási hulladékkal együtt. A felhasználó köteles átadni a használt elektromos és elektronikus berendezéseket begyűjtését végző üzemeltetőknek. A begyűjtési üzemeltetők, beleértve a helyi gyűjtőpontokat, üzleteket és helyi hatóságokat, megfelelő rendszert hoznak létre a berendezések begyűjtésére. A használt elektromos és elektronikus berendezések megfelelő gyűjtése segít elkerülni azokat az emberi egészségre és a környezetre gyakorolt káros hatásokat, amelyek a veszélyes összetevők jelenlétéből, valamint a berendezések nem megfelelő tárolásából és kezeléséből erednek.

HU

2. MŰSZAKI ADATOK

Tápellátás	220 - 240 V~, 50 Hz
Névleges teljesítmény	1850 W
Víznyomás	0,04-1,00 MPa
Űrtartalom	11,0 liter
IP-besorolás	IPX2
Méretetek (Sz x M x V)	600 x 850 x 600 mm
Nettó tömeg	39,5 kg

3. TERMÉKLEÍRÁS

- | | |
|---------------------|----------------------|
| 1. Felső kosár | 6. Mosószer-adagoló |
| 2. Alsó mosogatókar | 7. Evőeszköz kosár |
| 3. Szűrők | 8. Vízlágyító |
| 4. Alsó kosár | 9. Felső mosogatókar |
| 5. Öblítőszerartály | |

4. KEZELŐPANEL



HU

	Kezelőszerv megnevezése	Leírás
1	Programjelzőfények	Amikor kiválaszt egy mosogatóprogramot, kigyullad a megfelelő jelzőfény.
2	Féltöltetjelzőfény	Kigyullad, ha a féltöltet kiegészítő funkció ki van választva.
3	Digitális kijelző	A mosogató ciklus hátralévő idejét, a hibakódokat és a késleltetési időt jeleníti meg.
4	Öblítőszerbetöltés-jelzőfény	Kigyullad, ha fel kell tölteni az adagolót.
5	Sóutántöltés-jelzőfény	Kigyullad, ha vízlágyító betöltésére van szükség.
6	Extra-szárítás-jelzőfény	Kigyullad, ha az extra szárítás funkció ki van választva.
7	Start/szünet gomb	A készülék elindítja vagy szünetelteti a kiválasztott mosogató ciklust.
8	Késleltetésgomb/ gyerekzár gomb	Az INDÍTÁS KÉSLELTETÉS a mosogató ciklus indításának 24 órával való automatikus késleltetését teszi lehetővé. A „gyerekzár” funkció bekapcsolásához nyomja a 3 másodpercig a gombot, és 6 alkalommal felvillan a „LO” felirat a digitális kijelzőn.
9	Féltöltet/extra szárítás gomb	Nyomja meg a Féltöltet, Extra szárítás kiegészítő funkciók kiválasztásához, Féltöltet és Extra szárítás. A megfelelő jelzőfény kigyullad.
10	Programgomb	Nyomja meg ezt a gombot egy mosogatóprogram kiválasztásához. A megfelelő program jelzőfénye kigyullad.
11	Főkapcsoló	Be-/kikapcsolja a mosogatógépet.

5. ÜZEMBEHELYEZÉSI ÚTMUTATÓ

⚠ FIGYELMEZTETÉS



Áramütésveszély!

A mosogatógép beszerelése előtt kapcsolja le az áramellátást. Ennek elmulasztása halált vagy áramütést okozhat.

⚠ Figyelem

A csövek és az elektromos berendezések telepítését szakembernek kell végeznie.

⚠ Őrizze meg a használati útmutatót későbbi felhasználásra. Ha eladja, elajándékozza vagy máshová viszi a készüléket, gondoskodjon arról, hogy az útmutatót is mellékleje a készülékhez, hogy az új tulajdonos is hasznát vehesse a benne foglalt tanácsoknak.

⚠ Kérjük, figyelmesen olvassa el a használati útmutatót: a készülék biztonságos üzembe helyezéséről, használatáról és karbantartásáról fontos információkat tartalmaz.

⚠ Ha bármikor át kell helyezni a készüléket, tartsa függőleges helyzetben; illetve a hátára fektetheti, ha feltétlenül szükséges.

HU

5.1. ELHELYEZÉS ÉS SZINTEZÉS

1. Távolítsa el a készülék csomagolását, és ellenőrizze, hogy nem sérült-e meg a szállítás során. Ha a készülék sérült, lépjen kapcsolatba a kereskedővel, és ne folytassa a beszerelést.
2. Ellenőrizze a mosogatógépet úgy, hogy oldalai vagy hátlapja érintkezzen a szomszédos szekrényekkel vagy akár a fallal. A készülék munkalap alá is behelyezhető (lásd: Összeszerelési útmutató).
3. Vízszintes és szilárd padlóra helyezze a mosogatógépet. Ha a padló egyenetlen, a készülék az elülső lábak segítségével vízszintes helyzetbe állítható (a dőlésszög nem haladhatja meg a 2 fokot). Ha a készülék szintezése megfelelő, stabilabban áll, és sokkal kevésbé valószínű, hogy elmozdul vagy rezgést és zajt okoz a működés során.

A készülék elhelyezése

Helyezze a kívánt helyre a készüléket. A készülék hátlapjának a mögötte található falnak, az oldalainak pedig a szomszédos szekrényeknek vagy falaknak falnak kell támaszkodnia. A mosogatógép fel van szerelve vízbevezető és lefolyótömlővel, amelyek a megfelelő beszerelés megkönnyítése érdekében a jobb vagy a bal oldalra helyezhetők.

A készülék szintezése

A készülék elhelyezése után állítsa be a lábakat (csavarja be vagy ki) a mosogatógép magasságának beállításához, hogy vízszintes legyen. A készülék semmiképpen sem dönthető meg nagyobb mértékben, mint 2°.

Megjegyzés: A lábak maximális beállítási magassága 20 mm.

5.2. CSATLAKOZTATÁS A VÍZELLÁTÁSHOZ

⚠ A készülék vízvezetékhez és elektromos hálózathoz való csatlakoztatását csak szakember végezheti.

⚠ A mosogatógép nem állhat rajta a víztömlőkön vagy az elektromos kábelen.

⚠ A készüléket új tömlőkészlettel kell csatlakoztatni vízvezetékhez. Ne használjon régi tömlőket.

A vízbemeneti tömlő csatlakoztatása

A hidegvíz-bevezető tömlőt csatlakoztassa 3/4"-os menetes csatlakozóhoz, és ellenőrizze, hogy megfelelően van rögzítve. Ha a vízcsövek újak vagy hosszabb ideig nem voltak használatban, hagyja addig folyni a vizet, amíg meg nem bizonyosodik arról, hogy tiszta, és nem tartalmaz szennyeződések. Ha nem hajtja végre ezt az óvintézkedést, a vízbemenet eltömődhet és károsodhat a készülék.

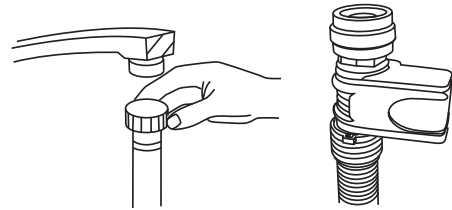

A lefolyótömlő csatlakoztatása

Csatlakoztassa a készülék lefolyótömlőjét a lefolyócsőhöz, ügyelve arra, hogy a tömlőt ne hajlítsa meg.

Ha a tömlő nem elég hosszú, kérjen a hivatalos szerviztől az eredetivel azonos anyagból készült hosszabbítótömlőt. Ne feledje, hogy a tömlő hossza nem haladhatja meg a 4 métert, még hosszabbítás esetén sem.

Ha a lefolyótömlő 4 méternél hosszabb, az edények tisztítása nem lesz megfelelő. Erősítse a tömlőt megfelelően a lefolyócsőre, hogy ne váljon le a mosogatás során.

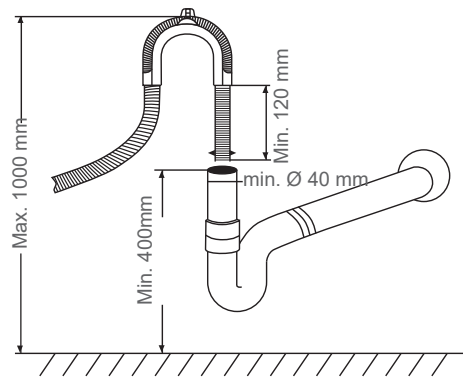

A felesleges víz leeresztése a tömlőkből

Ha a mosogató 1000 mm-rel magasabban van a padlótól, a tömlőkben lévő felesleges vizet nem lehet közvetlenül a mosogatóba vezetni. A felesleges vizet a tömlőkből egy olyan tábla vagy megfelelő tartályba kell leeresztetni, amely a készüléken kívül, és a mosogatónál alacsonyabban található.

Vízvezető nyílás

Csatlakoztassa a lefolyótömlőt. A lefolyótömlőt a vízszivárgás elkerülése érdekében megfelelően kell csatlakoztatni. Ügyeljen arra, hogy a vízbemeneti tömlő ne legyen megtörve vagy összenyomva.

Hosszabbítótömlő

Ha meg kell hosszabbítani a lefolyótömlőt, hasonló lefolyótömlőt használjon. Ez nem lehet hosszabb 4 méternél; ellenkező esetben a mosogatógép tisztítóhatása csökkenhet.

Szifoncsatlakozás

A kifolyó csatlakozása a mosogatógép aljától 50 cm (minimum) és 100 cm (maximum) magasságban lehet. A lefolyótömlőt tömlőbilinccsel kell rögzíteni.

5.3. ELEKTROMOS CSATLAKOZÁS

Az elektromos csatlakoztatással kapcsolatos információk a készülék ajtajának belső oldalán, az adattáblán található. Az elektromos hálózatnak meg kell egyeznie az adattáblán található specifikációval.

A mosogatógépet földelt aljzatba kell csatlakoztatni.

Az elektromos fali aljzatot a telepítés területén kívül kell elhelyezni, hogy a mosogatógép beszerelése után is könnyen hozzáférhető legyen. Ne használjon hosszabbítókábelt!

⚠ FIGYELMEZTETÉS

Az elektromos kábelek cseréjét, valamint a biztonsággal vagy a működéssel

kapcsolatos javításokat és karbantartást a gyártó szervizközpontjának vagy egy hasonlóan képzett szakembernek kell elvégeznie.

⚠ Használat előtt ellenőrizze a megfelelő földelést.

5.4. A MOSOGATÓGÉP ELINDÍTÁSA

A mosogatógép elindítása előtt ellenőrizze a következőket:

1. A mosogatógép vízszintesen áll és rögzített
2. A bemeneti szelep nyitva van
3. A vezetékek csatlakozásainál nincs szivárgás
4. A vezetékek csatlakozása szoros
5. Az áramellátás be van kapcsolva
6. A vízbemeneti tömlő és a lefolyótömlő nincsenek összecsomózva
7. Minden csomagolóanyagot és nyomtatott papírt ki kell venni a mosogatógépből

⚠ Figyelem

A beszerelést követően tegye ezt az útmutatót a nyomtatott papírokat tartalmazó zacskóba. Az útmutató tartalma nagyon hasznos a felhasználók számára.

Az első mosogatási ciklusra vonatkozó tanácsok

A készülék beszerelése után, közvetlenül az első mosogatási ciklus indítása előtt töltsse fel teljesen a sótartályt körülbelül 2 kg sóval (lásd: „TÖLTSE BE A SÓT A VÍZLÁGYÍTÓBA”, 144 oldal). A víz túlfolyhat, ez normális jelenség, nem kell miatta aggódnia. Az is normális, ha a sóutántöltés-jelzőfény még néhány cikluson keresztül villog a só betöltése után.

6. AZ ELSŐ HASZNÁLAT ELŐTT

A mosogatógép első használata előtt:

- A. Állítsa be a vízlágyítót
- B. Öntsön 500 ml vizet a sótartályba, majd töltsse be a só
- C. Töltsse fel az öblítőszer-adagolót
- D. Töltsse be a mosogatószert

6.1. ÁLLÍTSA BE A VÍZLÁGYÍTÓT

A vízlágyító feladata, hogy eltávolítsa a vízből azokat az ásványi anyagokat és sókat, amelyek káros vagy kedvezőtlen hatással vannak a mosogatógép működésére. Minél több ásványi anyagot és só

Beállítás

Az adagolt só mennyisége H0 és H7 között állítható be. A H0 beállításnál sóra nincs szükség.

1. Tájékozódjon a csapvíz keménységi fokáról. Ebben a helyi vízügyi hatóság lehet a segítségére. Az ajánlott érték a beállításhoz a „Vízkeménység-táblázat” található.
2. Zárja be az ajtót.
3. Kapcsolja be a készüléket a **Bekapcsoló** gombbal.
4. Tartva lenyomva a **Késleltetés** gombot, majd nyomja 5 másodpercig a **Program** gombot. Egy hangjelzés hallható, és a „H..” felirat villog a digitális kijelzőn. (a gyári beállítás H4)
5. A beállítás módosításához nyomja meg a **Késleltetés** gombot. A gomb minden egyes megnyomásakor egy szinttel emelkedik a beállított érték; ha a H7 érték elérésre kerül, a kijelző ismét H0 (kikapcsolva) értéket mutat.
6. Nyomja meg a **Program** gombot. A kiválasztott beállítás mentésre kerül.

Megjegyzés: Minden regenerálási műveletet magában foglaló ciklus további 2 liter vízfogyasztással jár, az energiafogyasztás pedig 0,001 kWh-val nő.

Vízkeménység-táblázat

Vízkeménység		Mmol/l	A gépen beállított érték	Regenerálás történik minden x. program során
Clark fok	Tartomány			
0-8	lágy	0-1,1	H0	kikapcsolva
9-10	lágy	1,2-1,4	H1	13
11-12	közepes	1,5-1,8	H2	9
13-15	közepes	1,9-2,1	H3	7
16-20	közepes	2,2-2,9	H4	5
21-26	kemény	3,0-3,7	H5	4
27-38	kemény	3,8-5,4	H6	2
39-62	kemény	5,5-8,9	H7	1

HU

6.2. TÖLTSE BE A SÓT A VÍZLÁGYÍTÓBA

Megjegyzés: Ha a készülékmodell nem rendelkezik vízlágyítóval, kihagyhatja ezt a részt.

Vízlágyító

A víz keménysége területenként eltér. Ha kemény vizet használ a mosogatógépben, lerakódások képződnek az edényeken és az evőeszközökön.

A készülék speciális vízlágyítóval rendelkezik, amely kifejezetten a mész és az ásványi anyagok vízből való eltávolítására szolgáló só használ.

A sótartály az alsó kosár alatt található, és az ebben a fejezetben leírtak szerint kell feltölteni.

⚠ FIGYELMEZTETÉS

- **Kizárólag kifejezetten mosogatógépekhez készült só használjon!**
Minden más, nem kifejezetten mosogatógépben való használatra készült só, különösen az étkezési só, megrongálja a vízlágyítót. A nem megfelelő só használatából eredő károkért a gyártó nem vállal garanciát, és nem felelős az okozott károkért.
- **Csak közvetlenül a ciklus indítása előtt töltsen be a sót a készülékbe.**
Ezzel megakadályozza, hogy az esetleg kiömlött sószemcsék vagy a kifolyt sós víz hosszabb ideig a gép alján maradjon, ami korróziót okozhat.

A mosogatógépsó betöltéséhez kövesse az alábbi lépéseket:



1. Vegye ki az alsó kosarat, és csavarja le a tartály kupakját. Lásd: 1. ábra.

2. A tartály első feltöltésekor kb. 2/3-ig töltsse fel a tartályt (kb. 500 ml). Lásd: 2. ábra.
3. Helyezze a tölcser alsó részét (ha mellékelve van a készülékhez) a nyílásba, és töltsön be kb. 2 kg sót. Normális jelenség, ha egy kis mennyiségű víz kifolyik a sótartályból.
4. Óvatosan csavarja vissza a kupakot.
5. A sófigyelmeztető lámpa általában 2-6 nappal azután alszik ki, hogy a sótartályt feltöltötte sóval.

Megjegyzés:

- A sótartályt csak akkor szabad újratölteni, ha a sófigyelmeztető lámpa (S) kigyullad a kezelőpanelen. Attól függően, hogy a só mennyire oldódik fel, a sófigyelmeztető lámpa akkor is világíthat, ha a sótartály tele van. Ha nincs sófigyelmeztető lámpa a kezelőpanelen (néhány modell esetében), a mosogatógép használati ciklusainak száma alapján becsülheti meg, hogy mikor kell a vízlágyítóba sót tölteni.
- Ha a só kiömlött, az eltávolításához indítson el egy áztató vagy gyors programot.

! FIGYELMEZTETÉS! Ha nem tölt be sót a mosogatógépbe, akkor az edények nem lesznek megfelelően tiszták, és vízkő képződik.

HU

6.3. AZ ÖBLÍTŐSZERTARTÁLY FELTÖLTÉSE

Az öblítőszer a mosogatógép az utolsó öblítés során engedi ki, hogy megakadályozza a vízcseppek képződését, amelyek foltokat és csíkokat hagyhatnak az edényeken. Ez a szárítást is elősegíti, mivel lehetővé teszi a víz lefolyását az edényekről. A mosogatógépet folyékony öblítőszerrel használatára tervezték.

Öblítőszer-tartály

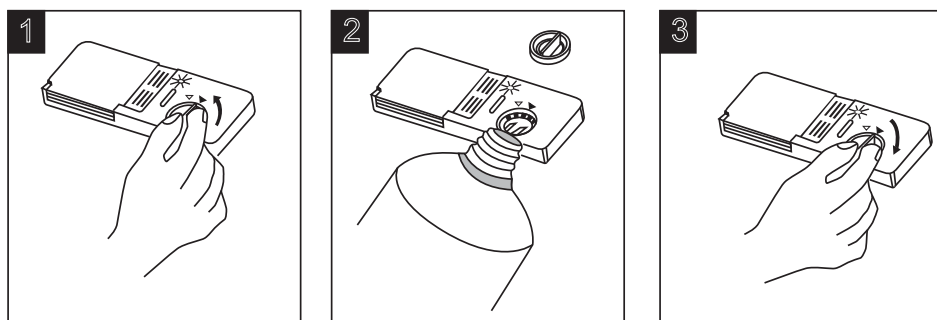

Az öblítőszer-tartály az ajtó belső oldalán, a mosogatószer-adagoló mellett található. A tartály feltöltése:

1. Nyissa ki az öblítőszer-tartály kupakját. Fordítsa el a kupakot a „nyitva” nyíl irányába (balra) és emelje ki.
2. Töltsse addig az öblítőszer a tartályba, amíg a szintjelző teljesen feketére nem vált. Ügyeljen arra, hogy ne töltsse túl. A kiömlött öblítőszeret törölje le nedves ruhával.
3. Zárja be a kupakot úgy, hogy a „nyitva” nyílhoz igazítja, majd elforgatja a „zárva” nyílhoz (jobbra).

! FIGYELMEZTETÉS

Csak márkás, mosogatógéphez készült öblítőszerrel használjon. Soha ne töltsse fel az öblítőszer-adagolót más anyaggal (pl. mosogatógép-tisztítószerrel, folyékony mosogatószerrel). Ez károsíthatja a készüléket.

Az öblítőszer-tartály utántöltésének időpontja

Ha a kezelőpanelen nincs öblítőszer-figyelmeztető lámpa, akkor az öblítőszer mennyiségét a kupak mellett található „D” optikai szintjelző színe alapján tudja megállapítani. Amikor az öblítőszer-tartály tele van, a teljes jelzés sötét színű. Ahogy

az öblítőszer mennyisége csökken, az öblítőszerszint-jelzőn a fekete pont mérete megváltozik, ahogy az alábbi ábrán látható.

Utántöltésre akkor van szükség, ha a jelzés azt mutatja, hogy a tartályban az öblítőszer szintje 1/4.

- Teljes
- 3/4-ig tele
- 1/2-ig tele
- 1/4-ig tele - az edények foltosodásának elkerülése érdekében fel kell tölteni
- Üres

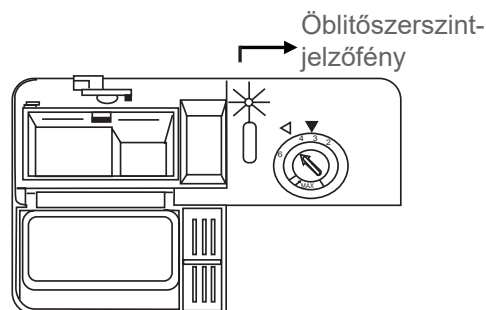

Az öblítőszer mennyiségének beállítása

HU

Az öblítőszer tartály négy vagy hat beállítással rendelkezik. Mindig a tartály „4”-es beállításával kezdje a használatot. Ha a foltok és a nem megfelelő szárítás problémát okoz, növelje az adagolt öblítőszer mennyiségét, ehhez vegye le a tartály fedelét, és állítsa az „5”-ös beállításra a tárcsát. Ha az edények még mindig nem száradnak megfelelően, vagy foltosak, állítsa a tárcsát a következő magasabb számra, amíg az edények foltmentesek nem lesznek. Az adagolás gyári beállítása „5”.

Megjegyzés: Növelje az adagot, ha az edényeken a mosogatás után vízcseppek vagy mészfoltok láthatók. Csökkentse a mennyiséget, ha az üvegedényeken vagy a késpengéken ragadás, fehéres csíkok vagy kékes réteg található.

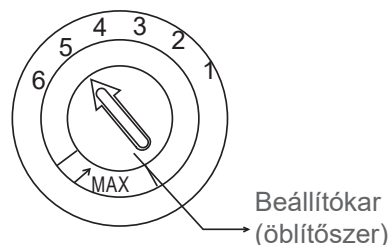

6.4. A MOSOGATÓSZER FUNKCIÓJA

A mosogatószert alkotó kémiai összetevők szükségesek ahhoz, hogy minden szennyeződés eltávolításra és összezúzásra kerüljön, illetve távozzon a mosogatógépből. A legtöbb kereskedelmi forgalomban kapható mosogatószer alkalmas erre.

⚠ FIGYELMEZTETÉS

A mosogatószer helyes használata

- Kizárólag kifejezetten mosogatógépekhez készült mosogatószert használjon. A mosogatószert tartsa frissen és szárazon.
- Ne töltsé be a mosogatószert az adagolóba, amíg nem áll készen a mosogatógép elindítására.



A mosogatógépben használt mosogatószer maró hatású! A mosogatógépbe való mosogatószert tartsa a gyermekektől távol.

Mosogatószer-koncentrátum

Kémiai összetételük alapján a mosogatószerek két alapvető típusra oszthatók:

- hagyományos, lúgos mosogatószerek maró hatású összetevőkkel
- alacsony lúgtartalmú koncentrált tisztítókészítmények természetes enzimekkel

Az „Eco” mosogatóprogram koncentrált mosogatószerekkel való használata csökkenti a környezetszennyezést és jót tesz az edényeknek; ezek a mosogatóprogramok kifejezetten illeszkednek a koncentrált mosogatószer enzimeinek szennyeződésoldó tulajdonságaihoz. Ezért az „Eco” mosogatóprogram koncentrált mosogatószerrel való

használata ugyanazt az eredményt biztosíthatja, amely egyébként csak az „intenzív” programmal érhető el.

Mosogatógép-tabletták

A különböző márkájú mosogatógép-tabletták különböző sebességgel oldódnak. Emiatt egyes mosogatószerek a rövid programok során nem képesek feloldódni és kifejteni teljes tisztítóhatásukat. Ezért alkalmazzon hosszú programokat, ha mosogatógép-tablettákat használ, hogy biztosítsa a mosogatószer maradványok teljes eltávolítását.

6.5. A MOSOGATÓSZER BETÖLTÉSE

Az adagolót minden mosogatási ciklus megkezdése előtt fel kell tölteni, a Mosogatóciklus-táblázatban található utasításoknak megfelelően. Mindig közvetlenül a mosogatógép indítása előtt töltsse be a mosogatószert, különben nedvessé válhat, és nem oldódik fel megfelelően.

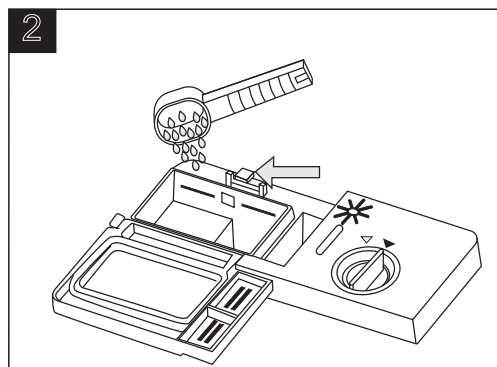
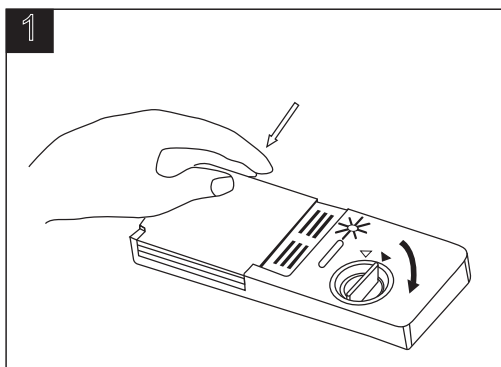

HU

1. Nyomja meg a kioldógombot, ahogy a fenti ábrán látható. A fedél kinyílik.
2. Töltse fel mosogatószerrel a mosogatószer-adagolót. A jelölés az adagolási szinteket jelzi, ahogy a jobb oldalon látható:
A: A mosogatószer helye a fő mosogatási ciklusban. A „MIN” jelzés kb. 20 g mosogatószert jelent.
B: A mosogatószer helye az előmosogatási ciklusban, kb. 5 g mosogatószert tartalmaz.
Tartsa be a mosogatószer csomagolásán feltüntetett adagolási és tárolási ajánlásokat.

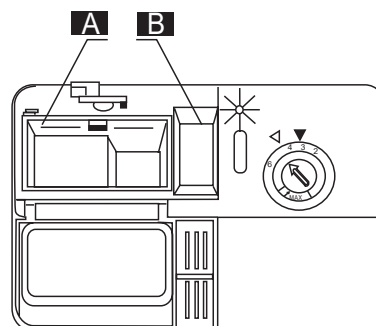

3. Zárja le a fedelet, és nyomja addig, amíg a helyére nem kattán. Ha az edények erősen szennyezettek, tegyen az előmosogatás rekeszbe még egy adag mosogatószert. Ez a mosogatószer az előmosogatási szakaszban fejti ki hatását.

Ajánlott mosogatószer-adagolás

Az egyes programokhoz szükséges mosogatószer-adagolást lásd: „MOSÁSI PROGRAMOK TÁBLÁZATA”. A szennyezettség mértékétől és a víz keménységétől függően az adagolás eltérő lehet. Kövesse a mosogatószer csomagolásán feltüntetett gyártói ajánlásokat.

A „3 az 1-ben” mosogatógép-tabletták használata

Ezek a termékek integrált és kombinált mosogató/öblítőszer, és só funkciókkal is rendelkeznek.

1. A termékek használata előtt ellenőrizze, hogy a hálózati víz keménysége megfelelő-e a termékek használatához a mosogatószer gyártójának utasításai alapján (lásd a termék csomagolásán).

2. A termékek használata során szigorúan be kell tartani a mosogatószer gyártójának utasításait.
3. Ha a „3 az 1-ben” termékek első használatakor problémákat észlel, hívja a mosogatószer gyártójának ügyfélszolgálatát.

7. A MOSOGATÓGÉP-KOSARAK MEGTÖLTÉSE

7.1. AJÁNLÁSOK A MOSOGATÓGÉP MEGTÖLTÉSÉHEZ

A mosogatógép legjobb teljesítménye érdekében kövesse az alábbi útmutatásokat. A kosarak és evőeszközök jellemzői és kialakítása a készülékmodell függvényében eltérő lehet.

Kaparja le a nagyobb mennyiségű ételmaradékot. Az edényeket nem szükséges folyóvíz alatt leöblíteni.

A következő módon helyezze be a tárgyakat a mosogatógépbe:

1. Az olyan edények, mint a csészek, poharak, lábasok/serpenyők stb. nyílása lefelé nézzen.
2. Az ívelt vagy mélyedésekkel rendelkező edényeket ferdén kell behelyezni, hogy le tudjon folyni a felületekről a víz.
3. Minden edényt biztonságosan kell elhelyezni, hogy ne borulhassanak fel.
4. Az eszközök nem akadályozhatják a mosogatókarok forgását a mosogatás során.

Megjegyzés: A nagyon kis tárgyakat nem szabad a mosogatógépben mosogatni, mert könnyen kieshetnek a kosarakból.

A felső és az alsó kosarat NEM szabad egyszerre kihúzni a mosogatógépbe való berakodáskor, mert a készülék felborulhat.

7.2. A FELSŐ KOSÁR MEGTÖLTÉSE

A felső kosár a finomabb és könnyebb edények számára készült, mint a poharak, kávé- és teáscsészek, csészealj, valamint tányérok, kis tálak és lapos edények (amennyiben nem túl szennyezettek). Úgy helyezze el az edényeket és főzőedényeket, hogy a vízpermet ne mozdíthassa el ezeket.

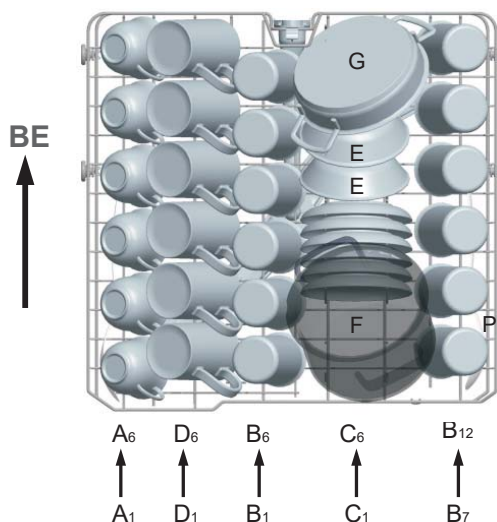

Felső kosár	
Típus	Tétel
A	Csésze
B	Üveg
C	Csészealj
D	Bögre
E	Desszertes tál
F	Kis lábas
G	Sütőedény
P	Merőkanál

7.3. A FELSŐ KOSÁR BEÁLLÍTÁSA

Szükség esetén a felső kosár magassága állítható annak érdekében, hogy a nagyobb edényeknek az alsó vagy a felső kosárban több hely legyen. A felső kosár beállításához helyezze a sínekre különböző magasságban a kerekeket. A hosszú

tárgyakat, tálalóeszközöket, salátaszedőket vagy késeket úgy kell elhelyezni a tartókon, hogy ne akadályozzák a mosogatókarok forgását. A tartó visszahajtható vagy kivehető, ha a használatára nincs szükség.



7.4. AZ ALSÓ KOSÁR MEGTÖLTÉSE

Javasoljuk, hogy a nagyméretű és nehezebben tisztítható tárgyakat az alsó kosárba helyezze el: lábasokat, serpenyőket, fedeleket, tálalóedényeket és tálakat, ahogy az alábbi ábrán látható.

A tálalóedényeket és a fedeleket ajánlott a kosár szélén elhelyezni, hogy ne akadályozzák a felső mosogatókar forgását.

Az lábasokat, tálalóedényeket stb. mindig fejjel lefelé kell behelyezni a mosogatógépbe. A mély lábasokat meg kell dönteni, hogy a víz könnyen kifolyjon.

Az alsó kosárban lehajtható tányértartó-tűskesorok találhatók, így nagyobb vagy több lábas és serpenyő is behelyezhető.

HU

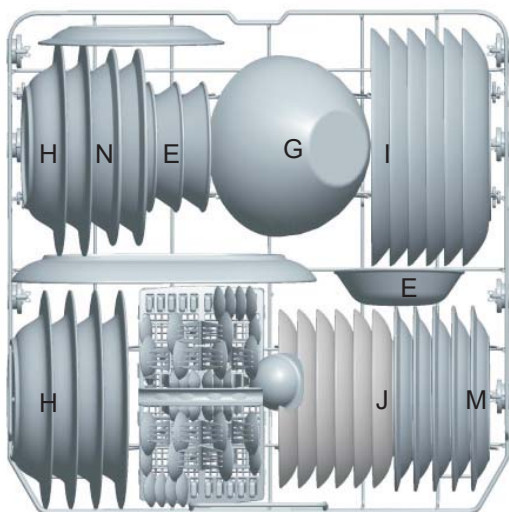

Alsó kosár	
Típus	Tétel
E	Desszertes tál
H	Mélytányér
I	Lapostányér
J	Desszertes tányér
K	Ovális tányér
L	Üvegtál
M	Melamin desszertes tányér
N	Melamin tál

7.5. LEHAJTHATÓ TÁNYÉRTARTÓ-TÜSKESOROK (ALSÓ KOSÁR)

A mosogatógép alsó kosárában található lehajtható tányértartó-tűksesorok két részből állnak, céljuk, hogy a nagyobb tárgyak, például a lábasok és serpenyők is behelyezhetők legyenek a készülékbe.

Szükség esetén az egyes részek külön is lehajthatók, vagy mindegyik lehajtható, és így nagyobb lesz a hely. A tányértartó-tűksesorokat felfelé emelve vagy lehajthatva is használhatja.

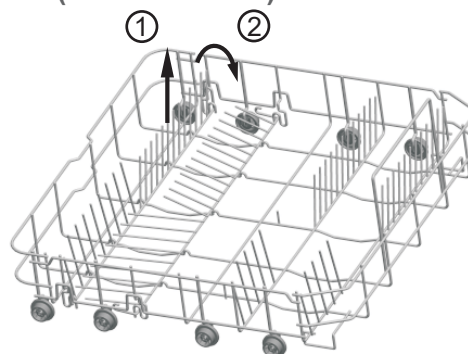

7.6. EVŐESZKÖZ KOSÁR

Az evőeszközöket az evőeszközkosárba kell helyezni a nyelükkel lefelé. Ha a kosárban oldalsó kosarak találhatóak, a kanalakat egyenként kell behelyezni a megfelelő nyílásokba, a különösen hosszú eszközöket pedig vízszintesen kell elhelyezni a felső kosár első részén.

HU

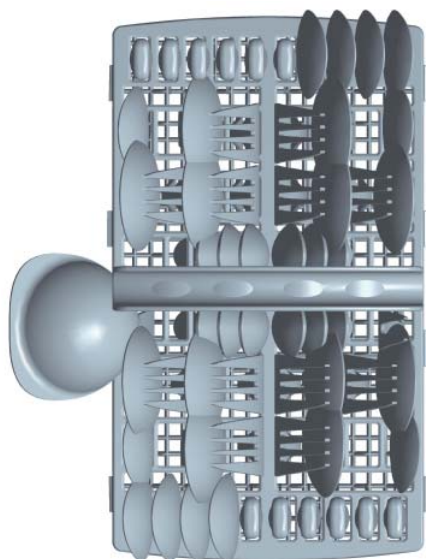

Ajtó oldala

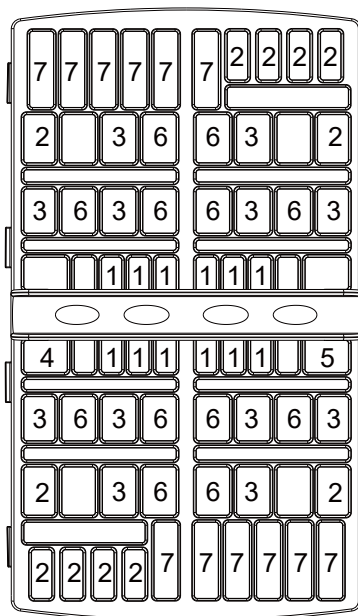

Evőeszköz kosár	
Típus	Tétel
1	Teáskanalak
2	Desszertes kanalak
3	Kanalak
4	Mártásos kanál
5	Szedővilla
6	Villák
7	Kések

7.7. A KÖVETKEZŐ EVŐESZKÖZÖKRE/EDÉNYEK MOSOGATÁSA

⚠ FIGYELMEZTETÉS. Ügyeljen arra, hogy egyetlen edény se lógjon ki a kosár alján.

Nem megfelelő

- Evőeszköz fa, csont, gyöngyház nyéllel
- Nem hőálló műanyag eszközök
- Régebbi evőeszközök nem hőálló ragasztott részekkel
- Ragasztott evőeszközök vagy edények
- Ón vagy réz eszközök

- Ólomkristályüveg
- Rozsdásodásra hajlamos acéltárgyak
- Fatálak
- Szintetikus szálakból készült tárgyak

Korlátozottan alkalmas

- Bizonyos típusú poharak, amelyek nagyszámú mosogatás után mattá válnak.
- Ezüst vagy alumínium részek, amelyek a mosogatás során elszíneződhetnek.
- A mázas minták elhalványulhatnak a gyakori gépi mosogatás során.

7.8. AZ EVŐESZKÖZÖK ÉS EDÉNYEK BEHELYEZÉSE

Az edények behelyezése előtt tegye a következőket:

- Távolítsa el a nagyobb ételmaradványokat
- Puhítsa fel a serpenyőkben található égett ételmaradékot

Az edények és evőeszközök behelyezésekor ne feledje a következőket:

- Az edények és evőeszközök nem akadályozhatják a mosogatókarok forgását.
- Az üreges edényeket, mint a csészék, poharak, lábasok stb. a nyílásukkal lefelé kell elhelyezni, hogy a víz ne gyűlhessen össze az edényben vagy a mély alsó részekben.
- Az edények és evőeszközök nem lehetnek egymáson, vagy nem fedhetik le egymást.
- A poharak nem érhetnek egymáshoz, hogy ne károsodjanak.
- A nagyméretű és nehezebben tisztítható edényeket az alsó kosárba helyezze be.
- A felső kosár a finomabb és könnyebb edények számára készült, mint a poharak, kávé- és teáscsészék.

⚠ Figyelem!

A függőleges helyzetben behelyezett hosszú pengéjű kések veszélyt jelenthetnek! A hosszú és éles evőeszközöket, például a húsvágó késeket a felső kosárban, vízszintesen kell elhelyezni.

⚠ FIGYELMEZTETÉS: Ha az edények elhelyezése nem felel meg az utasításoknak, akkor az a mosogatás nem lesz megfelelő.

7.9. AZ ÜVEGEDÉNYEK ÉS EGYÉB EDÉNYEK KÁROSODÁSA

Lehetséges okok:



- Az üveg típusa vagy a gyártási folyamat. A mosogatószer kémiai összetétele.
- A víz hőmérséklete vagy a mosogatóprogram időtartama.

Javasolt megoldás:

- Olyan üveg- vagy porcelánedényeket használjon, amelyeket a gyártó „mosogatógépben mosható” jelöléssel látott el.
- Használjon enyhe hatású mosogatószert, amely az edények fajtájának megfelelő. Szükség esetén kérjen további tájékoztatást a mosogatószer gyártójától.
- Válasszon alacsonyabb hőmérsékleten működő programot.
- A károsodás megelőzése érdekében a mosogatóprogram befejezése után haladéktalanul vegye ki a mosogatógépből a poharakat és az evőeszközöket.

8. A MOSOGATÓPROGRAM INDÍTÁSA

8.1. MOSÁSI PROGRAMOK TÁBLÁZATA

Program	Ciklusválasztás	A ciklus leírása	Mosogatószer Elő/fő	Működési idő (perc)	Energia (kWh)	Víz (l)
 Intenzív	A leginkább szennyezett edényekhez, mint például a fazekak, serpenyők, lábasok és olyan edények, amelyekben már egy ideje benne szárad az ételmaradék.	Előmosás Főmosogatás (60 °C) 1. öblítés 2. öblítés Forró öblítés Szárítás	4/16 g	180	1,300	16
Eco (*EN 60436) (Standard Program)	Átlagosan szennyezett edényekhez, mint a lábasok, tányérok, poharak és enyhén szennyezett serpenyők. Standard napi mosogatás.	Előmosás Főmosogatás (44 °C) Forró öblítés Szárítás	4/16 g	237	0,922	11
 90min	Enyhén és közepesen szennyezett tányérokhoz és serpenyőkhöz minden napi használatra. (Indítsa el a mosogatást azonnal az edények használata után)	Előmosás Főmosogatás (50 °C) Öblítés Forró öblítés Szárítás	3/15 g	90	0,890	14
 30min	Rövidebb mosogatás enyhén szennyezett edényekhez, amelyek nem igényelnek szárítást.	Főmosogatás (40 °C) Forró öblítés	15	30	0,500	7
 Előöblítés	A nap folyamán később elmosni tervezett edények öblítéséhez	Előmosás	\	11	0,010	4

1. Az ECO program, amely az átlagosan szennyezett edények tisztítására alkalmas, mind az energiafogyasztás, mind a vízfogyasztás szempontjából a leghatékonyabb.
2. Az edények kézi előöblítése növeli a víz- és az energiafelhasználást, és nem javasolt.
3. Az edények háztartási mosogatógépben történő mosogatása - ha a mosogatógépet az utasításoknak megfelelően használják -, általában kevesebb energiát és vizet fogyaszt, mint a kézi mosogatás.

*EN 60436: ez a program a tesztciklus

Az EN 60436 szerinti összehasonlíthatósági vizsgálatokhoz szükséges információk:

--Kapacitás: 12 teríték

--A felső kosár helyzete: Alsó helyzet

--Az öblítőszer beállítása: 6 (vagy 4 a négy beállítással rendelkező adagoló esetén)

8.2. A MOSOGATÁSI CIKLUS INDÍTÁSA

1. Helyezze be az edényeket. Húzza ki az alsó és a felső kosarat, helyezze be az edényeket, és tolja vissza a kosarakat. Először az alsó, majd a felső kosár megtöltése javasolt (lásd: „A MOSOGATÓGÉP-KOSARAK MEGTÖLTÉSE”, 154 oldal).
2. Töltse be a mosogatószert (lásd: „A MOSOGATÓSZER BETÖLTÉSE”, 153 oldal).
3. Csatlakoztassa a csatlakozódugaszt a fali aljzatba. Az áramellátás 220-240 V AC 50 Hz, az aljzat specifikációja 12 A, 250 VAC, 50 Hz.
4. Nyissa ki a vízcsapot.
5. Zárja be az ajtót. Alkalmazzon enyhe nyomást, hogy biztosan megfelelően záródjon az ajtó.
6. Kapcsolja be a készüléket, ehhez nyomja meg a **Bekapcsoló** gombot.
7. Nyomja meg a **Program** gombot a kívánt „Mosogatási ciklus” kiválasztásához. (Lásd: „MOSÁSI PROGRAMOK TÁBLÁZATA” oldal).
8. Amikor a mosogatás befejeződött, a készülék kikapcsolásához nyomja meg a **Bekapcsoló** gombot.

Megjegyzés: Ha az ajtó tökéletesen záródott, kattanás hallható.

8.3. A PROGRAM MEGVÁLTOZTATÁSA

A folyamatban lévő ciklus módosítható, ha csak rövid ideje kezdődött meg. Ellenkező esetben előfordulhat, hogy a mosogatószer már bekerült a készülékbe, és a mosogatógép már leengedte a mosogatóvizet. Ebben az esetben újra kell tölteni a mosogatószer-adagolót (lásd: „A MOSOGATÓSZER BETÖLTÉSE”, 153 oldal).

1. Kissé nyissa ki az ajtót.
2. Az aktuális program törléséhez tartsa lenyomva több mint 3 másodpercig a **Program** gombot.
3. Válassza ki a kívánt ciklusbeállítást a **Program** gomb segítségével.
4. Zárja be az ajtót.

Megjegyzés: Ha a mosogatás közben nyissa ki az ajtót, a gép leáll, figyelmeztető csengés hallható, és az „E1” felirat jelenik meg a kijelzőn. Amikor bezárja az ajtót, a gép 10 másodperc elteltével folytatja a működést.

Az 5 program jelzőfénye a mosogatógép állapotát jelzi:

- a) Minden programjelzőfény kikapcsolva --> készenléti mód
- b) Az egyik programjelzőfény folyamatosan világít --> ciklus folyamatban
- c) Az egyik programjelzőfény villog --> szüneteltetés

Megjegyzés: Ha minden jelzőfény villogni kezd, ez azt jelzi, hogy a gép nem működik, kapcsolja ki az áramellátást és a vízellátást mielőtt hívja egy szervizt.

8.4. ELFELEJTETT EDÉNY BEHELYEZÉSE

Az elfelejtett edény bármikor behelyezhető, amíg nem nyílt ki a mosogatószer-adagoló.

1. Nyissa ki enyhén az ajtót, hogy leálljon a mosogatás.
2. Miután a mosogatókarok megálltak, teljesen kinyithatja az ajtót.
3. Helyezze be az elfelejtett edényeket.
4. Zárja be az ajtót, a mosogatógép tíz másodperc elteltével folytatja a működést.

⚠ FIGYELMEZTETÉS

Mosogatás közben veszélyes kinyitni az ajtót, mert a forró víz forrázást okozhat.

8.5. A PROGRAM BEFEJEZÉSEKOR

Amikor a mosogatási ciklus véget ért, a digitális kijelzőn a „---” jelzés látható, majd 6 hangjelzés hallható, és a gép leáll. Amikor a program véget ért:

1. Kapcsolja ki a készüléket a **Bekapcsoló** gombbal.
2. Zárja el a vízcsapot.

3. Nyissa ki a mosogatógép ajtaját.

! Óvatosan nyissa ki az ajtót. Az ajtó nyitásakor forró gőz távozhat a készülékből! Várjon néhány perct a mosogatógépből való kipakolás előtt, mert a forró edények és eszközök könnyebben eltörhetnek. Ha tovább maradnak a készülékben, a szárítás is hatékonyabb.

Hagyja nyitva a mosogatógép ajtaját, és az edények kipakolása előtt várjon néhány perct. Így jobban lehűlnek, és a jobban meg is száradnak.

8.6. A MOSOGATÓGÉP KIPAKOLÁSA

Normális jelenség, hogy a mosogatógép belseje nedves.

Először az alsó kosarat pakolja ki, majd a felső kosarat. Így nem csepeg az alsó kosárban található edényekre a víz a felső kosárból.

9. KARBANTARTÁS ÉS TISZTÍTÁS

9.1. SZŰRŐRENDSZER

HU

A szűrő feladata, hogy megakadályozza a nagy ételmaradványok és egyéb hulladékok bejutását a szivattyú belsejébe. Az ételmaradékok időnként eltömíthetik a szűrőt.

A szűrőrendszer egy durva szűrőből, egy lapos szűrőből (főszűrő) és egy mikroszűrőből (finomszűrő) áll.

1. Finomszűrő: Ez a szűrő a szennyeződéseket és az ételmaradványokat a mosogatógép alsó részén tartja, és megakadályozza, hogy azok visszakerüljenek az edényekre a ciklus során.
2. Főszűrő: Az ételt és a törmeléket az alsó mosogatókaron található speciális fúvóka fogja meg.
3. Durva szűrő: A nagy szennyeződéseket, mint például a csontokat és az üveget, amelyek eltömíthetik a lefolyót, a durva szűrő állítja meg. A szűrőben található ételmaradékok eltávolításához finoman nyomja össze a szűrő tetején található füleket, és emelje ki a szűrőt.

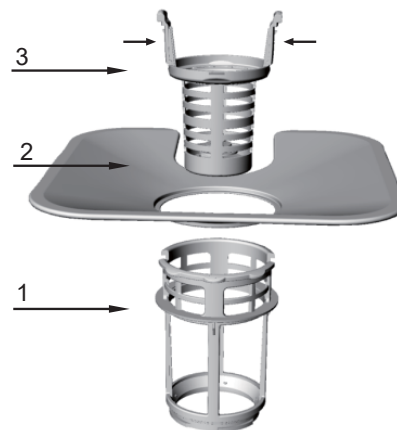

Minden használat után ellenőrizze, hogy nincsenek-e eltömődve a szűrők. A durva szűrő kicsavarásával az egész szűrőrendszer kivehető. Távolítsa el az ételmaradékokat, és tisztítsa meg a 3 szűrőt folyóvíz alatt.

1. lépés: Fordítsa el a durva szűrőt jobbról balra, majd emelje fel.

2. lépés: Emelje fel a lapos szűrőt.

Megjegyzés: A szűrő visszahelyezéséhez hajtsa végre a lépéseket fordított sorrendben.

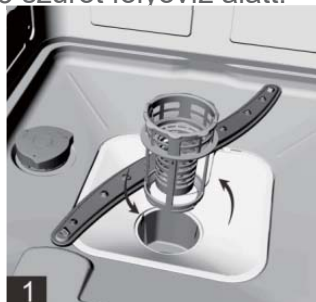

Szűrőszerelevény

A legjobb teljesítmény és eredmény érdekében a szűrőegységet meg kell tisztítani. A szűrő hatékonyan távolítja el az ételmaradékokat a mosogatóvízből, lehetővé téve,

hogyan a ciklus során visszakeringesse a vizet. Ezért ajánlott a szűrőben található nagyobb ételmaradványok eltávolítása minden mosogatási ciklus után. Ehhez öblítse le folyóvíz alatt a félkör alakú szűrőt és a szűrőtartót. A szűrőszerelvény eltávolításához húzza felfelé a szűrőtartó fogantyúját. **Az egész szűrőegységet hetente egyszer meg kell tisztítani.**

A durva szűrő és a mikroszűrő tisztításához használjon tisztítókefét. Ezután szerelje össze a szűrő alkotóelemeit, ahogy a fenti ábrán látható, és helyezze vissza a teljes szerelvényt a mosogatógépbe. Ehhez tegye vissza a helyére, és nyomja lefelé.

A mosogatógépet szűrők nélkül használni tilos. A szűrő nem megfelelő helyzetbe való visszahelyezése csökkentheti a készülék teljesítményét, és megrongálhatja az edényeket és az eszközöket.

⚠ FIGYELMEZTETÉS

- Soha ne használja szűrők nélkül a mosogatógépet.
- A szűrőket ne ütögesse a tisztítás során. Ellenkező esetben a szűrők deformálódhatnak, és a mosogatógép teljesítménye csökkenthet.

HU

9.2. A MOSOGATÓKAROK TISZTÍTÁSA

A mosogatókarok rendszeres tisztítást igényelnek, mivel a kemény vízben található vegyszerek eltömítik a szórókarokat és a csapágyakat.

1. A mosogatókarok eltávolításához csavarja az anyát balról jobbra, így kiveheti a mosogatókar tetején található alátétet, majd a mosogatókart.
2. Mossa le a karokat mosogatószeres meleg vízben, és a fúvókák tisztításához használjon puha kefét.
3. Alapos öblítés után helyezze vissza a mosogatókarokat.

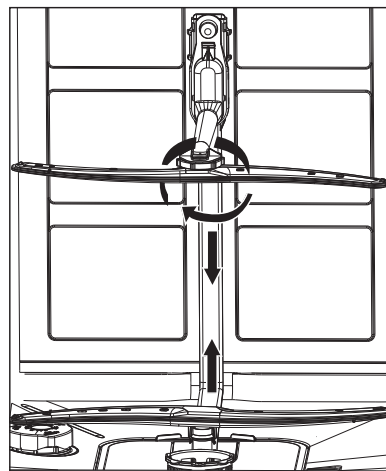

9.3. A MOSOGATÓGÉP KEZELÉSE

A kezelőpanel tisztításához enyhén nedves kendőt használjon, majd alaposan szárítsa meg.

A mosogatógép külsejéhez használjon megfelelő, a készülékhez való fényezőviaszt, A mosogatógép egyetlen részének tisztításához se használjon éles tárgyakat, súrolószivacsot vagy erős tisztítószereket.

9.4. AZ AJTÓ TISZTÍTÁSA

Az ajtó körüli szélék tisztításához csak puha, nedves kendőt használjon. A víz ajtózárra vagy az elektromos alkatrészekbe való bejutásának elkerülése érdekében ne használjon semmilyen tisztítósprayt.

Soha ne használjon súrolószert vagy súrolószivacsot a mosogatógép külső részén, mert ezek megkarcolják a felületet. Bizonyos papírtörölkők is megkarcolhatják a készüléket vagy nyomot hagyhatnak a felületen.

Ha a mosogatógépben idegen anyag van, kövesse az alábbi lépéseket.

⚠ FIGYELMEZTETÉS

Soha ne használjon tisztítósprayt az ajtópanel tisztításához, mivel megrongálhatja az ajtózárát és az elektromos alkatrészeket. Súrolószert vagy egyes papírtörölkők nem használhatók, mivel a rozsdamentes acél felület karcolódását és foltosodását okozhatják.

9.5. A MOSOGATÓGÉP MEGFELELŐ ÁLLAPOTÁNAK FENNTARTÁSA

Óvintézkedés fagyás ellen

Ha a mosogatógépét télen fűtetlen helyen tárolja, kérje meg szervizelést végző szakembert a következőkre:

1. Kapcsolja le a mosogatógép áramellátását.
2. Zárja le a vízellátást és csatlakoztassa le a vízbemeneti csövet a vízszelepről.
3. Engedje le a vizet a bemeneti csőből és a vízszelepből. (A víz felfogásához használjon egy edényt)
4. Csatlakoztassa újra a vízbemeneti csövet a vízszelephez.
5. Távolítsa el a alul és alul található szűrőt, és egy szivaccsal itassa fel a vizet a mosogatógép alsó részéből.

Minden mosogatás után

Minden mosogatás után zárja el a készülék vízellátását, és hagyja kissé nyitva az ajtót egy ideig, hogy a nedvesség és a szagok ne szoruljanak be a készülékbe.

HU

Húzza ki a csatlakozódugaszt

Tisztítás vagy karbantartás előtt mindig húzza ki a csatlakozódugaszt a fali aljzatból. Ne kockáztasson.

Ne használjon oldószert vagy súrolószert

A mosogatógép külső és gumi részeinek tisztításához ne használjon oldószert vagy súrolószert. Csak egy kendőt, és meleg, tisztítószeres vizet használjon. A foltok vagy elszíneződések belső felületről történő eltávolításához használjon vízzel és kevés ecettel megnedvesített kendőt, vagy kifejezetten a mosogatógépekhez készült tisztítószert.

Ha hosszú időn át nincs használatban

Amikor nyaralni megy, javasoljuk, hogy indítson el egy mosogatási ciklust üres mosogatógéppel, majd a program befejezése után húzza ki a csatlakozódugaszt a fali aljzatból, zárja el a vízellátást, és hagyja kissé nyitva a készülék ajtaját. Ez segít abban, hogy az ajtó tömítések állapota hosszabb ideig megfelelő legyen, valamint megakadályozza a kellemetlen szagok kialakulását a mosogatógépben.

A készülék áthelyezése

Ha mozgatni kell a készüléket, próbálja meg függőleges helyzetben tartani. Ha feltétlenül szükséges, a hátára fektetheti a készüléket.

Tömítések

Az egyik oka annak, hogy szagok alakulnak ki a mosogatógépben, ha ételmaradékok ragadnak a tömítésekben. A tömítések nedves szivaccsal való rendszeres tisztítása megakadályozza ezt.

10. HIBAELHÁRÍTÁS

10.1. HIBAKÓDOK

Meghibásodás esetén a mosogatógép hibakódot jelenít meg. Az alábbi táblázatban a lehetséges hibakódok és azok okai láthatók.

Kódok	Jelentések	Lehetséges ok
E1	Nyitva az ajtó	Az ajtót a mosogatógép működése közben kinyitották
E2	Vízbemenet	Vízbemeneti hiba

Kódok	Jelentések	Lehetséges ok
E3	Vízürítés	Vízleeresztési hiba
E4	Hőmérséklet-érzékelő	Hőmérséklet-érzékelő hiba
E5	Túlfolyás/szivárgás	Túlfolyás/vízszivárgás fordul elő
E6	Vízszivárgás	Vízszivárgás fordul elő
E7	Fűtőegység	Rendellenes melegítés

! FIGYELMEZTETÉS

- Túlfolyás esetén zárja el a fő vízellátást, mielőtt hívja egy szervizt.
- Ha a mosogatógép alsó részében túltöltés vagy kisebb szivárgás miatt víz található, a gép újraindítása előtt el kell távolítani a vizet.
- Ha olyan hibakód van a kijelzőn, amit nem tud megoldani, kérje szakember segítségét.

HU

10.2. A SZERVIZ HÍVÁSA ELŐTT

Az alábbi egyszerű problémákat megpróbálhatja saját maga is megoldani. Ha nem oldódnak meg, forduljon az értékesítés utáni támogató részleghez.

Probléma	Lehetséges okok	A probléma elhárítása
A mosogatógép nem indul el	A biztosíték kiégett vagy kioldott a megszakító.	Cserélje ki a biztosítékot vagy kapcsolja vissza a megszakítót. Távolítsa el minden olyan készüléket, amelyet ugyanarról az áramkörrel működtet, mint a mosogatógépet.
	Nincs bekapcsolva az áramellátás.	Ellenőrizze, hogy a mosogatógép be van kapcsolva, és az ajtó megfelelően zárva van. Ellenőrizze, hogy a tápkábel csatlakozódugása megfelelően van csatlakoztatva a fali aljzatba.
	A víznyomás alacsony.	Ellenőrizze, hogy a vízellátás megfelelően van csatlakoztatva, és ki van nyitva a vízcsap.
	A mosogatógép ajtaja nincs megfelelően bezárva.	Ellenőrizze, hogy az ajtó megfelelően van bezárva és reteszelve.
A leeresztőszivattyú nem áll le	Túlfolyás	A rendszer érzékeli a túlfolyást. Ha ez történik a keringetőszivattyú leáll, és bekapcsolja a leeresztőszivattyút.

Probléma	Lehetséges okok	A probléma elhárítása
Zaj	Bizonyos hallható hangok normális jelenségnek számítanak	A mosogatószer-adagoló nyitásából eredő hang.
	Az edények nem rögzülnek a kosarakban, vagy valamilyen kis tárgy esett a kosárba	Ellenőrizze, hogy minden rögzítve van a mosogatógépben.
	A motor működésének hangja	A mosogatógép nincs rendszeresen használatban. Ha nem használja gyakran, ne feledje hetente feltölteni és leeresztetni a vizet, ami segít nedvesen tartani a tömítéseket.
Hab a mosogatógépben	Nem megfelelő mosogatószer.	A habosodás elkerülése érdekében használjon kizárólag mosogatógépbe való mosogatószeret. Ha ez történik, nyissa ki a mosogatógépet, és várja meg, amíg a hab elpárolog. Töltsön 3,8 liter hideg vizet a mosogatógép alsó részébe. Zárja be a mosogatógépet, majd indítsa el az „előöblítés” mosogatási ciklust, és engedje le a vizet. Szükség esetén ismétlje meg az eljárást.
	Kiömlött öblítőszer.	A kiömlött öblítőszeret mindig azonnal törölje le.
Foltos a mosogatógép belső része	Lehetséges, hogy színezőanyagot tartalmazó mosogatószeret használt.	Ügyeljen arra, hogy a mosogatószer ne tartalmazzon színezéket.
Fehér réteg a belső felületen	Ásványi anyagok a kemény vízben.	A belső tér megtisztításához használjon puha nedves kendőt és mosogatógépbe való mosogatószeret, és viseljen gumikesztyűt. Soha ne használjon más tisztítószeret, csak mosogatógépbe való mosogatószeret, különben habosodást okozhat.

Probléma	Lehetséges okok	A probléma elhárítása
Rozsdafoltok az evőeszközökön	Az érintett evőeszközök nem korrózióállóak.	Ne mosogasson nem korrózióálló eszközöket a mosogatógépben.
	A mosogatógépsó hozzáadása után nem fut le a program. Nyomokban só került a mosogatási ciklusba.	A só hozzáadása után mindig indítson el edények nélkül egy programot a mosogatógéppel. A mosogatógépsó hozzáadása után ne válassza a Turbó funkciót (ha van).
	A vízlágyító fedele nincs rendesen lezárva.	Ellenőrizze a vízlágyító fedelének lezárását.
Az edények nem tiszták	Nem megfelelően helyezte be az edényeket.	Lásd: „A MOSOGATÓGÉP-KOSARAK MEGTÖLTÉSE”, 154 oldal.
	A program nem volt elég erős.	Válasszon intenzívebb programot.
	Nem adagolt elegendő mosogatószert.	Használjon több mosogatószert, vagy váltson mosogatószert.
	Edények akadályozzák a mosogatókarok mozgását.	Rendezze át az edényeket, hogy a mosogatókarok szabadon foroghassanak.
	A szűrőkombináció nem tiszta vagy nem megfelelően van a mosogatógép alsó részébe behelyezve. Ez a mosogatókarok fúvókáinak eltömődését okozhatja.	Tisztítsa meg és/vagy helyezze be megfelelően a szűrőt. Tisztítsa meg a mosogatókarok fúvókáit.
Homályosak az üvegedények	A lágy víz és a túlságosan sok mosogatószer együttes hatása.	Ha lágy a víz, használjon kevesebb mosogatószert, és válasszon rövidebb ciklust az üvegedények mosogatásához.
Fehér foltok az edényeken és a poharakon	A kemény víz vízkőlerakódásokat okozhat.	Ellenőrizze a vízlágyító beállításait vagy a sótartály feltöltését.
Fekete vagy szürke foltok az edényeken	Alumínium eszközök dörzsölődtek az edényekhez	A nyomok eltüntetéséhez használjon kevés súrolószert tartalmazó tisztítószert.

Probléma	Lehetséges okok	A probléma elhárítása
Mosogatószer maradt az adagolóban	Az edények akadályozzák a mosogatószer-adagolót	Helyezze be ismét az edényeket megfelelően.
A mosogatószer-adagoló fedelét nem lehet megfelelően bezárni	Mosogatószer maradványok tömítik el a reteszt	Törölje le a mosogatószeret a retesről.
Gőz	Normális jelenség	Szárítás és vízleeresztés közben az ajtózárnál lévő szellőzőnyíláson keresztül kis mennyiségű gőz távozik a készülékből.
Áll a víz készülék alsó részében	Ez normális	A kis mennyiségű tiszta víz a mosogatógép alján található kimenet közelében a víztömítés kenését biztosítja.
A mosogatógép szivárog	Folyás a túltöltött adagolóból vagy az öblítőszer tartályból	Legyen óvatos, ne töltse túl az öblítőszer tartályt. A kiömlött öblítőszer túlzott habzást okozhat és túlfolyáshoz vezethet. A kiömlött öblítőszeret törölje le nedves kendővel.
	A mosogatógép nem áll vízszintesen	Gondoskodjon arról, hogy a mosogatógép vízszintesen álljon.
Az edények nem száradnak meg	Nem megfelelő bepakolás	Ha az edényeken mosogatószer-maradványok találhatók, a bőrirritáció elkerülése érdekében viseljen kesztyűt.
	Túlságosan korán veszi ki az edényeket	Ne vegye ki azonnal az edényeket a mosogató után. Kissé nyissa ki az ajtót, hogy a gőz távozhasson. Ne vegye ki addig az edényeket, amíg a belső hőmérséklet nem biztonságos a megérintésükhöz. Először az alsó kosarat pakolja ki, hogy megakadályozza a víz edényekre való csöpögését a felső kosárról.
	Nem megfelelő programot választott ki.	Rövid program esetén a mosogató hőmérséklet alacsonyabb, ami csökkenti a tisztítóhatást. Válasszon hosszú mosogató idővel rendelkező programot.
	Alacsony minőségű bevonattal rendelkező evőeszközök használata.	A vízleeresztés ezen eszközök esetében nehezebb. Az ilyen típusú evőeszközök vagy edények a mosogatógépben való tisztításra nem alkalmasak.

FIGYELMEZTETÉS

A mosogatógép saját vagy nem szakszerű javítása komoly veszélyt jelenthet a készülék használojának biztonságára és befolyásolja a garanciát.

10.3. ALKATRÉSZEK RENDELKEZÉSRE ÁLLÁSA

- A modell utolsó egységének forgalomba hozatalát követő hét évig: motor, keringető- és leeresztőszivattyú, fűtőegységek és fűtőelemek, beleértve a hőszivattyúkat (külön vagy készletben); csővezeték és kapcsolódó berendezések, beleértve az összes tömlőt, szelepet, szűrőt és aquastop befolyócsövet; az ajtószerelevényekhez kapcsolódó szerkezeti és belső alkatrészek (külön vagy készletben), nyomtatott áramköri lapok, elektronikus kijelzők, nyomáskapcsolók, termosztátok és érzékelők, szoftver és firmware, beleértve a visszaállító szoftvert.
- A modell utolsó egységének forgalomba hozatalát követő tíz évig: ajtózsanér és tömítések, egyéb tömítések, mosogatókarok, lefolyószűrők, belső tartók és műanyag perifériák, például kosarak és fedelek.

A termékadatbázisban szereplő modellinformációk, valamint a modellazonosító a termék energiacímkején található QR-kód beolvasásával elérhető internetes hivatkozáson áll rendelkezésre.

HU

Kedves vásárló!

1. Ha vissza kívánja küldeni vagy ki szeretné cseréltetni a terméket, forduljon az üzlethez, ahol megvásárolta azt.
(Ne felejtse el magával hozni a vásárlást igazoló számlát)
2. Ha a termék meghibásodik és javításra szorul, forduljon az értékesítés utáni szolgáltatóhoz.

Termékadatlap az (EU) 2019/2017 rendelet alapján

A készülék termékadatlapja online is rendelkezésre áll, ha le kíván tölteni egy példányt. Lépjen a <https://eprel.ec.europa.eu/> weboldalra, majd adja meg készüléke modellazonosítóját az adatlap letöltéséhez.

A készülék modellazonosítója a mosogatógép belső terének jobb vagy bal oldalán, az ajtó közelében lévő típustáblán található.

Műszaki adatlap

A háztartási mosogatógép adatlapja a 2019/2017 EU irányelvnek megfelelően:

Gyártó	Qilive	
Modell	W12D1A402Y-1	
Standard terítékek száma	12	
Energiahatékonysági osztály 1	E	
PARAMÉTER	EGYSÉG	ÉRTÉK
Az ECO program energiafogyasztása (EPEC) három tizedesjegyre kerekítve	kWh/ciklus	0,922
A standard program energiafogyasztása (SPEC) három tizedesjegyre kerekítve	kWh/ciklus	1,650
Energiahatékonysági mutató (EEI)	–	55,9

Az ECO program vízfogyasztása (EPWC) három tizedesjegyre kerekítve	l/ciklus	11,0
Tisztítóhatékonyság (IC)	–	1,130
Szárítóhatékonyság (ID)	–	1,090
Az ECO program időtartama (Tt) a legközelebbi percre kerekítve	ó:perc	3:57
Energiafogyasztás kikapcsolt üzemmódban (Po) két tizedesjegyre kerekítve	W	0,49
Energiafogyasztás készenléti üzemmódban (Psm) két tizedesjegyre kerekítve	W	0,60
A készenléti üzemmód magában foglalja az információk megjelenítését?	–	Nem
Energiafogyasztás készenléti üzemmódban (Psm) hálózati készenléti állapotban (adott esetben), két tizedesjegyre kerekítve	W	–
Energiafogyasztás késleltetett indításnál (Pds) (adott esetben), két tizedesjegyre kerekítve	W	1,00
Levegőben terjedő akusztikus zajkibocsátás	1 pW-ra vonatkoztatott dB(A)	49
Beépítés	Szabadonálló	
Beépíthető	Igen	
Magasság	85 cm	
Szélesség	60 cm	
Mélység (csatlakozókkal)	60 cm	
Teljesítményfelvétel	1850 W	
Névleges feszültség, frekvencia	AC 220-240 V / 50 Hz	
Víznyomás (áramlási sebesség)	0,4-10 bar = 0,04 - 1,0 MPa	

Megjegyzés:

1. A (legmagasabb energiahatékonyság) - G (legalacsonyabb energiahatékonyság).
A készülék a szállításkor hatályos európai szabványoknak és irányelveknek megfelel.
-LVD 2014/35/EU
-EMC 2014/30/EU
-EU 2019/2022

Megjegyzés: A fenti értékek mérése a szabványoknak megfelelően, meghatározott üzemi körülmények között történt. Az eredmények az edények mennyiségétől és szennyezettségétől, a víz keménységétől, a mosogatószer mennyiségétől stb. függően nagymértékben eltérhetnek.

Az útmutató az Európai Unió szabványain és szabályain alapul.

CUPRINS:

1. INSTRUCȚIUNI DE SIGURANȚĂ	P. 169
2. SPECIFICAȚII TEHNICE	P. 171
3. DESCRIEREA PRODUSULUI	P. 171
4. PANOUL DE CONTROL	P. 172
5. INSTRUCȚIUNI DE INSTALARE	P. 173
6. ÎNAINTE DE PRIMA UTILIZARE	P. 175
7. ÎNCĂRCAREA COȘURILOR MAȘINII DE SPĂLAT VASE	P. 180
8. PORNIREA UNUI PROGRAM DE SPĂLARE	P. 185
9. ÎNTREȚINERE ȘI CURĂȚARE	P. 187
10. REMEDIEREA DEFECȚIUNILOR	P. 190
11. GARANȚII	P. 196

RO

1. INSTRUCȚIUNI DE SIGURANȚĂ

Înainte de a folosi acest produs, citiți cu atenție aceste instrucțiuni și păstrați manualul pentru o utilizare ulterioară.



AVERTIZARE! HIDROGENUL GAZOS ESTE EXPLOZIV

În anumite condiții, hidrogenul gazos poate fi produs într-un sistem cu apă caldă care nu a fost utilizat timp de două săptămâni sau mai mult.

HIDROGENUL GAZOS ESTE EXPLOZIV. Dacă sistemul de apă caldă nu a fost utilizat în perioada respectivă, înainte de a utiliza mașina de spălat vase, porniți toate robinetele de apă caldă și lăsați apa să curgă din fiecare robinet timp de câteva minute. Astfel, hidrogenul gazos acumulat va fi eliberat. Nu fumați și nu folosiți o flacără deschisă în acest moment, întrucât gazul este inflamabil.

1. Instalarea și reparațiile pot fi efectuate numai de către un tehnician calificat.
2. Acest aparat este destinat uzului casnic și aplicațiilor similare, cum ar fi:
 - în bucătăriile destinate angajaților din magazine, birouri sau alte medii de lucru;
 - ferme;
 - de către clienți în hoteluri, moteluri și alte medii rezidențiale;
 - locații de cazare tip „Pat și mic dejun”.
3. Acest aparat poate fi utilizat de copiii cu vârsta de minim 8 ani și de persoane cu capacități fizice, senzoriale sau mentale reduse sau care nu au experiența și cunoștințele necesare, numai dacă sunt supravegheate sau au fost instruite cu privire la utilizarea aparatului în condiții de siguranță și înțeleg pericolele implicate. Copiii nu au voie să se joace cu acest aparat. Curățarea aparatului și întreținerea permisă pentru utilizator nu trebuie să fie efectuate de către copii decât sub supraveghere. (Pentru EN60335-1)
4. Acest produs nu este destinat utilizării de către persoane (inclusiv copii) cu capacități fizice, senzoriale sau mentale reduse, sau fără experiență și cunoștințe decât în cazul în care sunt supravegheați sau instruiți asupra modului de utilizare a aparatului de către o persoană responsabilă pentru siguranța lor. (Pentru IEC60335-1)
5. Materialele de ambalare pot fi periculoase pentru copii!
6. Copiii mici trebuie supravegheați pentru a vă asigura că nu se joacă cu aparatul.

7. Acest aparat este conceput exclusiv pentru utilizare în spații închise.
8. Pentru a vă proteja împotriva riscului de electrocutare, nu introduceți aparatul, cablul sau mufa în apă sau în orice alt lichid.
9. Scoateți aparatul din priză înainte de a efectua lucrări de curățare și întreținere. Utilizați o cârpă moale, umedă, și un săpun delicat, apoi utilizați o cârpă uscată pentru a șterge aparatul.
10. Dacă este deteriorat cablul de alimentare, acesta trebuie să fie înlocuit de către producător, de agentul de service sau de persoane cu calificare similară, pentru a se evita pericolele posibile.
11. Nu forțați, nu vă așezați pe ușa sau pe suportul pentru vase al mașinii de spălat vase.
12. Nu utilizați mașina de spălat vase decât dacă toate panourile carcasei sunt montate corespunzător.
13. Atunci când mașina de spălat vase este în funcțiune, deschideți ușa cu multă grijă, întrucât există riscul de a vă stropi cu apă.
14. Nu așezați obiecte grele pe mașină și nu vă sprijiniți de ușa când este deschisă. Aparatul se poate răsturna în față.
15. Atunci când introduceți articolele care urmează a fi spălate:
 - Așezați articolele ascuțite astfel încât să nu existe posibilitatea de a deteriora garnitura ușii;
 - **AVERTIZARE:** Cuțitele și alte ustensile cu vârfuri ascuțite trebuie introduse în recipient cu vârfurile orientate în jos sau așezate în poziție orizontală.
16. Unii detergenți pentru vase sunt puternic alcalini. Aceștia pot fi extrem de periculoși în caz de înghițire. Evitați contactul cu pielea și ochii și țineți copiii la distanță de mașina de spălat vase atunci când ușa este deschisă.
17. Verificați mașina de spălat pentru a nu rămâne reziduuri de detergent după finalizarea ciclului de spălare.
18. Nu spălați articolele din plastic decât dacă sunt marcate cu „lavabil în mașina de spălat vase” sau cu un marcaj echivalent. Pentru articolele din plastic care nu sunt marcate astfel, verificați recomandările producătorului.
19. Utilizați numai detergenți și agenți de clătire recomandați pentru a fi utilizați într-o mașină automată de spălat vase.
20. Nu utilizați niciodată săpun, detergent de rufe sau detergent de spălare manuală în mașina de spălat vase.
21. Ușa nu trebuie lăsată în poziție deschisă, deoarece vă puteți împiedica.
22. În timpul instalării, sursa de alimentare nu trebuie să fie aplatizată și curbată excesiv, întrucât poate fi periculoasă.
23. Nu utilizați comenzile în mod neautorizat.
24. Acestea trebuie să permită deconectarea aparatului de la sursa de alimentare după instalare. Deconectarea se poate realiza prin intermediul ștecherului sau prin încorporarea unui comutator în cablajul fix în conformitate cu regulile de cablare.
25. Se recomandă folosirea noilor seturi de furtunuri furnizate împreună cu aparatul și nu reutilizarea celor vechi.
26. Orificiile de ventilare nu trebuie acoperite cu covor.
27. Pentru detalii despre modul de încărcare a mașinii de spălat vase, consultați capitolul 7.
28. Numărul maxim de poziții de spălare pe care le puteți utiliza este 12.
29. Presiunea maximă permisă a apei de alimentare este de 1 MPa.
30. Presiunea minimă permisă a apei de alimentare este de 0,04 MPa.

1.1. INSTRUCȚIUNI PRIVIND ÎMPĂMÂNTAREA

1. Acest dispozitiv trebuie conectat la o priză cu împământare. În cazul unei defecțiuni sau avarii, împământarea va reduce riscul unei electrocutări prin asigurarea unei căi minime de rezistență împotriva efectelor curentului electric. Acest aparat este echipat cu un ștecher cu conductor de împământare.

2. Ștecherul trebuie conectat la o priză corespunzătoare, care este instalată și împământată în conformitate cu toate codurile și ordonanțele locale.
3. Conectarea necorespunzătoare a conductorului de împământare a echipamentelor poate duce la risc de electrocutare.
4. Consultați un electrician calificat sau un reprezentant de service dacă aveți îndoieli cu privire la împământarea corespunzătoare a aparatului.
5. Nu modificați ștecherul furnizat împreună cu aparatul dacă acesta nu se potrivește la priză.
6. Solicitați unui electrician calificat să vă instaleze o priză potrivită.

1.2. ELIMINAREA

1. Pentru eliminarea ambalajului și a aparatului, vă rugăm să vă adresați unui centru de reciclare. Prin urmare, tăiați cablul de alimentare și distrugeți dispozitivul de închidere a ușii pentru a nu mai putea fi utilizat.
2. Ambalajele din carton sunt fabricate din hârtie reciclată și trebuie aruncate în centre de colectare a deșeurilor de hârtie în vederea reciclării.

3.  Marcajul acestui dispozitiv (simbolul unui coș de gunoi cu un x deasupra) este în conformitate cu Directiva europeană 2012/19/UE privind „echipamentele electrice și electronice uzate”. Acest marcaj înseamnă că acest echipament nu poate fi eliminat împreună cu alte deșeuri menajere la sfârșitul duratei sale de viață utile. Utilizatorul este obligat să îl predea operatorilor care colectează echipamente electrice și electronice uzate.

Operatorii de colectare, inclusiv punctele de colectare locale, magazinele și autoritățile locale, creează un sistem adecvat pentru colectarea echipamentelor. Colectarea adecvată a echipamentelor electrice și electronice uzate contribuie la evitarea efectelor nocive asupra sănătății umane și a mediului, care rezultă din existența componentelor periculoase, precum și din depozitarea și tratarea necorespunzătoare a acestor echipamente.

RO

2. SPECIFICAȚII TEHNICE

Alimentare	220 - 240 V~,50 Hz
Putere nominală la intrare	1850 W
Presiunea apei	0,04-1,00 MPa
Capacitate	11,0 L
Rating IP	IPX2
Dimensiuni (W x H x D)	600 x 850 x 600 mm
Greutate netă	39,5 kg

3. DESCRIEREA PRODUSULUI

- | | |
|--|---------------------------------|
| 1. Coșul superior | 6. Dozatorul de detergent |
| 2. Braț de pulverizare inferior | 7. Coșul pentru tacâmuri |
| 3. Filtre | 8. Dedurizator De Apă |
| 4. Coșul inferior | 9. Braț de pulverizare superior |
| 5. Recipientul pentru agent de clătire | |

4. PANOU DE CONTROL



RO

	Denumirea piesei	Descriere
1	Indicatori de program	Când selectați un program de spălare se va aprinde indicatorul luminos aferent acestuia.
2	Indicator de Încărcare la jumătate din capacitate	Indicatorul luminos se aprinde când este selectată funcția suplimentară de Încărcare la jumătate din capacitate.
3	Afișaj digital	Afișează timpul rămas al unui ciclu de spălare, coduri de eroare și timpul de întârziere.
4	Indicator de umplere cu agent de clătire	Se aprinde atunci când este necesară reumplerea dozatorului.
5	Indicator de umplere cu sare	Se aprinde când trebuie să adăugați dedurizator.
6	Indicator Uscare+	Se aprinde atunci când este selectată funcția suplimentară Uscare+.
7	Buton Start/Pauză	Aparatul va porni sau va întrerupe ciclul de spălare selectat.
8	Buton de întârziere/ Butonul de blocare pentru copii	Funcția de PORNIRE ÎNTÂRZIATĂ vă va permite să amânați automat ora de pornire a oricărui ciclu cu până la 24 de ore. Funcția „Blocare pentru copii” va fi disponibilă când apăsați pe buton timp de 3 secunde, iar „LO” clipește de 6 ori pe afișajul digital.
9	Butonul Încărcare la jumătate din capacitate/ Uscare+	Apăsați pe acest buton pentru a alege funcția suplimentară Încărcare la jumătate din capacitate, Uscare+, Încărcare la jumătate din capacitate și Uscare+. Se va aprinde indicatorul luminos aferent.
10	Butonul Program	Apăsați pe acest buton pentru a selecta un program de spălare. Indicatorul luminos corespunzător programului se va aprinde.
11	Înterupător	Porniți/opriți mașina de spălat vase.

5. INSTRUCȚIUNI DE INSTALARE

⚠ AVERTIZARE



Pericol de electrocutare!

Deconectați alimentarea electrică înainte de a instala mașina de spălat vase.

În caz contrar, acest lucru poate duce la deces sau electrocutare.

⚠ Atenție

Instalarea conductelor și a echipamentelor electrice trebuie efectuată de către profesioniști.

⚠ Păstrați acest manual cu instrucțiuni într-un loc sigur pentru a-l putea consulta ulterior. În cazul în care vindeți, înstrăinați sau mutați aparatul, vă rugăm să vă asigurați că acesta este însoțit de manual, astfel încât noul proprietar să poată beneficia de sfaturile pe care le conține.

⚠ Vă rugăm să citiți cu atenție acest manual de instrucțiuni: conține informații importante cu privire la instalarea, utilizarea și întreținerea în siguranță a aparatului.

⚠ În cazul în care trebuie să mutați aparatul în orice moment, mențineți-l în poziție verticală; dacă este absolut necesar, îl puteți înclina pe spate.

RO

5.1. POZIȚIONAREA ȘI ECHILIBRAREA

1. Scoateți aparatul din ambalaj și verificați dacă acesta nu a fost deteriorat în timpul transportului. În cazul în care a fost deteriorat, contactați distribuitorul și nu continuați cu procesul de instalare.
2. Verificați mașina de spălat vase așezându-o astfel încât părțile laterale sau panoul din spate să fie în contact cu dulapurile adiacente sau chiar cu peretele. De asemenea, acest aparat poate fi încastrat sub un singur blat de lucru (consultați fișa cu instrucțiuni de asamblare).
3. Poziționați mașina de spălat vase pe o suprafață plană și rezistentă. Dacă suprafața podelei este denivelată, picioarele din față ale aparatului pot fi reglate până când acesta ajunge în poziție orizontală (unghiul de înclinare nu trebuie să depășească 2 grade). Dacă aparatul este nivelat corect, acesta va fi mai stabil și va fi mai puțin probabil să se miște sau să provoace vibrații și zgomot în timpul funcționării.

Poziționarea aparatului

Poziționați aparatul în locația dorită. Partea din spate ar trebui să se poată sprijini de peretele din spate, iar părțile laterale de dulapurile sau pereții adiacenți. Mașina de spălat vase este echipată cu furtunuri de alimentare cu apă și de scurgere care pot fi poziționate în partea dreaptă sau în partea stângă pentru a facilita instalarea corespunzătoare.

Echilibrarea aparatului

După poziționarea aparatului, reglați picioarele (prin înșurubare sau deșurubare) pentru a regla înălțimea mașinii de spălat vase, echilibrând-o. În orice caz, aparatul nu trebuie să fie înclinat mai mult de 2°.

Notă: Înălțimea maximă la care pot fi reglate picioarele este de 20 mm.

5.2. RACORDAREA LA SURSA DE ALIMENTARE CU APĂ

⚠️ Racordarea la sursa de alimentare cu apă și la electricitate trebuie efectuată de un electrician calificat.

⚠️ Mașina de spălat vase nu trebuie să stea pe furtunurile de apă sau pe cablul de alimentare cu energie electrică.

⚠️ Aparatul trebuie conectat la rețeaua de distribuție a apei cu conducte noi. Nu folosiți conducte vechi.

Conectarea furtunului de alimentare cu apă

Conectați furtunul de alimentare cu apă rece la un conector filetat 3/4 (inci) și asigurați-vă că este fixat bine în poziție. Dacă conductele de apă sunt noi sau dacă nu au fost utilizate pentru o perioadă lungă de timp, lăsați apa să curgă pentru a vă asigura că este curată și fără impurități. În cazul în care nu se ia această măsură de precauție, există riscul ca orificiul de admisie a apei să se blocheze, ducând la deteriorarea aparatului.

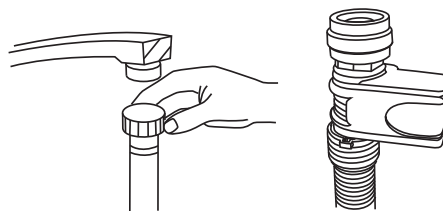

RO

Conectarea furtunului de evacuare a apei

Montați furtunul de scurgere al mașinii dvs. la conducta de scurgere fără a-l îndoi.

Dacă furtunul nu este suficient de lung, apălați la un centru de service autorizat pentru o extensie fabricată din același material ca originalul. Nu uitați că lungimea furtunului nu trebuie să depășească 4 m chiar și cu o extensie.

Dacă furtunul de scurgere depășește 4 m, vasele nu vor fi curățate corect.

Fixați ferm furtunul pe conducta de scurgere pentru a evita ca acesta să iasă în timpul procesului de spălare.

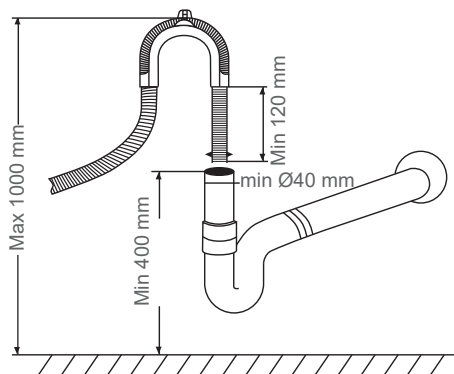

Cum să eliminați excesul de apă din furtunuri

Dacă chiuveta este la o distanță care depășește 1000 mm față de podea, excesul de apă din furtunuri nu poate fi scurs direct în chiuvetă. Este necesar ca excesul de apă din furtunuri să se scurgă într-un castron sau recipient adecvat, ținut în afara chiuvetei, și mai jos în raport cu nivelul acesteia.

Orificiu de evacuare a apei

Racordați furtunul de scurgere a apei. Furtunul de scurgere trebuie montat corect pentru a se evita scurgerile de apă. Asigurați-vă că furtunul de admisie a apei nu este îndoit sau strivit.

Furtun de prelungire

Dacă aveți nevoie de o extensie a furtunului de scurgere, asigurați-vă că utilizați un furtun similar de scurgere.

Nu trebuie să depășească 4 metri; în caz contrar efectul de curățare al mașinii de spălat vase ar putea fi redus.

Racordarea sifonului

Racordul pentru deșeuri trebuie să fie la o înălțime între 50 cm (minim) și 100 cm (maxim) de partea inferioară a mașinii de spălat vase. Furtunul de scurgere a apei trebuie fixat cu o clemă de furtun.

5.3. CONECTAREA ELECTRICĂ

Puteți găsi informații despre conectarea electrică pot fi găsite pe placa de date aflată în interiorul ușii. Această specificație trebuie să corespundă alimentării cu energie electrică.

Mașina de spălat vase trebuie conectată numai la o priză electrică cu împământare. Priza electrică de perete trebuie amplasată în afara zonei de instalare pentru a fi ușor accesibilă după instalarea mașinii de spălat vase. Nu utilizați un cablu prelungitor!

⚠ AVERTIZARE

Înlocuirile cablurilor electrice, precum și reparațiile și întreținerea din punct de vedere al siguranței și performanței trebuie efectuate de centrul de service al producătorului sau de o persoană cu o calificare similară.

⚠ Înainte de a folosi aparatul, asigurați-vă că există o împământare corespunzătoare.

5.4. PORNIREA MAȘINII DE SPĂLAT VASE

Înainte de a porni mașina de spălat vase, trebuie să verificați următoarele:

1. Dacă mașina de spălat vase este echilibrată și fixată
2. Dacă supapa de admisie este deschisă
3. Dacă racordurile conductelor prezintă scurgerile
4. Dacă cablurile sunt strâns conectate
5. Dacă sursa de alimentare este pornită
6. Dacă furtunurile de admisie și de scurgere sunt înnodate
7. Toate materialele de ambalare și imprimările trebuie scoase din mașina de spălat vase

⚠ Atenție

După instalare, vă rugăm să introduceți acest manual în pungile cu materiale imprimate. Conținutul acestui manual este foarte util pentru utilizatori.

Sfaturi privind primul ciclu de spălare

După instalarea aparatului, imediat înainte de a rula primul ciclu de spălare, umpleți complet recipientul pentru sare cu aproximativ 2 kg de sare (consultați „UMPLEREA DEDURIZATORULUI CU SARE” pagina 176). Se poate revărsa apă: acest lucru este normal și nu este un motiv de îngrijorare. De asemenea, este normal ca indicatorul luminos al recipientului de sare să clipească în continuare timp de câteva cicluri după ce s-a adăugat sare.

6. ÎNAINTE DE PRIMA UTILIZARE

Înainte de a utiliza mașina de spălat vase pentru prima dată:

- A. Setează dedurizatorul de apă
- B. Turnați 500 ml de apă în recipientul pentru sare și apoi umpleți-l cu sare pentru mașina de spălat vase
- C. Umpleți dozatorul cu agent de clătire
- D. Adăugați detergentul

6.1. SETAȚI DEDURIZATORUL DE APĂ

Dedurizatorul de apă este conceput pentru a elimina mineralele și sărurile din apă, care ar avea un efect negativ sau advers asupra funcționării aparatului. Cu cât conținutul acestor minerale și săruri este mai mare, cu atât apa este mai dură. Dedurizatorul trebuie reglat în funcție de duritatea apei din zona dvs. Autoritatea locală de Gestionare a Apei vă poate oferi informații despre duritatea apei din zona dvs.

Setarea

Cantitatea de sare distribuită poate fi setată de la H0 la H7. Sarea nu este necesară când valoarea setată este H0.

1. Aflați despre valoarea durezzații apei de la robinet. Autoritatea locală de gestionare a apei vă va ajuta în acest sens. Valoarea recomandată pentru setare poate fi găsită în „Tabel cu duritatea apei”.
2. Închideți ușa.
3. Porniți aparatul folosind butonul **Alimentare**.
4. Țineți apăsat în jos butonul **Întârziere** și apoi apăsați pe butonul **Program** timp de 5 secunde. Se aude un semnal sonor o singură dată și „H..” clipește pe afișajul digital. (H4 este setarea din fabrică)
5. Pentru a schimba setarea, apăsați pe butonul **Întârziere**. De fiecare dată când apăsați pe buton, valoarea setată crește cu un nivel; când s-a atins valoarea H7, afișajul sare înapoi la H0 (oprit).
6. Apăsați pe butonul **Program**. Setarea aleasă a fost acum stocată.

Notă: Fiecare ciclu cu o operațiune de regenerare consumă suplimentar 2,0 litri de apă, consumul de energie crește cu 0,001 kWh.

Tabel cu duritatea apei

Duritatea apei		Mmol/l	Valoarea setată pe aparat	Regenerarea are loc la fiecare secvență de program x
Valoare	Nivel			
0-8	delicat	0-1,1	H0	dezactivat
9-10	delicat	1,2-1,4	H1	13
11-12	medie	1,5-1,8	H2	9
13-15	medie	1,9-2,1	H3	7
16-20	medie	2,2-2,9	H4	5
21-26	dură	3,0-3,7	H5	4
27-38	dură	3,8-5,4	H6	2
39-62	dură	5,5-8,9	H7	1

RO

6.2. UMLEREA DEDURIZATORULUI CU SARE

Notă: Dacă modelul dvs. nu are dedurizator de apă, puteți omite această secțiune.

Dedurizator de apă

Duritatea apei variază de la zonă la zonă. Dacă se utilizează apă dură în mașina de spălat vase, se vor forma depuneri pe vase și ustensile.

Aparatul este prevăzut cu un dedurizator special care utilizează săruri special concepute pentru a elimina calcarul și mineralele din apă.

Recipientul pentru sare se află sub coșul inferior și trebuie umplut conform explicațiilor din această secțiune.

⚠️ AVERTIZARE

- **Folosiți numai sarea concepută special pentru a fi utilizată în mașina de spălat vase!**

Orice alt tip de sare care nu este special conceput pentru a fi utilizat în mașina de spălat vase, în special sarea de masă, va deteriora dedurizatorul de apă. În cazul în care se produc daune ca urmare a utilizării unui tip de sare nerecomandat, producătorul nu oferă nicio garanție și nu este răspunzător pentru daunele provocate.

- **Umpleți recipientul cu sare înainte de a rula un ciclu de spălare.** Acest lucru va împiedica orice granule de sare sau apă sărată care s-ar putea împrăștia, să rămână la baza aparatului pentru o perioadă de timp, lucru care ar putea cauza coroziune.

Urmați pașii de mai jos pentru a adăuga sare în mașina de spălat vase:



1. Scoateți coșul inferior și deșurubați capacul rezervorului. Consultați imaginea 1.
2. Dacă umpleți recipientul pentru prima dată, adăugați un volum de apă în proporție de 2/3 (în jur de 500 ml). Consultați imaginea 2.
3. Puneți capătul pâlniei (furnizate) în orificiu și turnați aproximativ 2 kg de sare. Este normal ca o cantitate mică de apă să iasă din recipientul pentru sare.
4. Înșurubați cu atenție capacul la loc.
5. În mod normal, indicatorul luminos care arată lipsa sării se va stinge în 2-6 zile de la umplerea recipientului cu sare.

RO

Notă:

- Recipientul de sare trebuie umplut din nou numai dacă indicatorul luminos care arată lipsa sării (S) se aprinde pe panoul de control. În funcție de gradul de dizolvare a sării, indicatorul luminos care arată lipsa sării poate fi încă aprins, chiar dacă recipientul pentru sare este plin. Dacă panoul de control nu conține indicatorul luminos care arată lipsa sării (pentru unele modele), puteți estima momentul în care este necesar să umpleți recipientul cu sare în funcție de ciclurile pe care le-a efectuat mașina de spălat vase.
- Dacă sarea s-a împrăștiat, rulați un program de înmuiere sau un program rapid pentru a o îndepărta.

⚠ AVERTIZARE! Dacă nu se adaugă sare, vasele nu vor fi curățate corespunzător și vor apărea depuneri de calcar.

6.3. UMLEREA RECIPIENTULUI CU AGENT DE CLĂTIRE

Agentul de clătire este eliberat în timpul clătirii finale pentru a preveni formarea picăturilor de apă pe vase, lăsând în urmă pete și dâre. De asemenea, îmbunătățește uscarea, permițând apei să se scurgă de pe vase. Mașina dvs. de spălat vase este concepută pentru a utiliza agenți de clătire lichizi.

Recipientul pentru agent de clătire

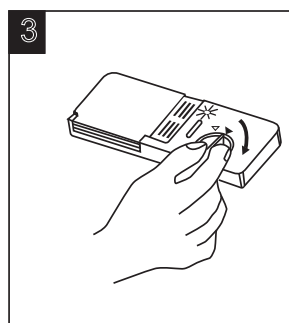
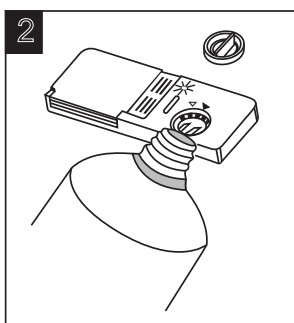
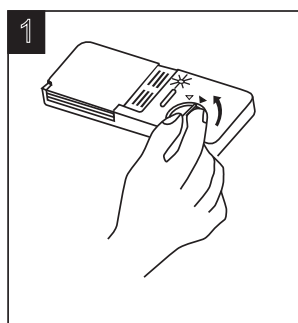

Recipientul pentru agent de clătire se află în interiorul ușii de lângă dozatorul de detergent. Pentru a umple recipientul:

1. Deschideți capacul recipientului pentru agent de clătire. Rotiți capacul în direcția „deschis” indicată de săgeată (stânga) și ridicați-l.
2. Turnați agentul de clătire în recipient până când indicatorul de nivel devine complet negru. Aveți grijă să nu îl umpleți excesiv. Ștergeți agentul de clătire vărsat cu o cârpă umedă.
3. Închideți capacul alinându-l cu săgeata „deschis” și rotindu-l către săgeata „închis”(dreapta).

⚠ AVERTIZARE

Utilizați numai un agent de clătire de marcă pentru mașina de spălat vase. Nu umpleți niciodată dozatorul de agent de clătire cu alte substanțe (de exemplu, agent de curățare pentru mașina de spălat vase, detergent lichid). Acest lucru ar putea deteriora aparatul.

Când trebuie să reumpleți rezervorul de lichid de clătire

Dacă nu apare niciun indicator luminos de avertizare pe panoul de control privind lipsa de agent de clătire, puteți stabili cantitatea de agent de clătire după culoarea indicatorului de nivel optic „D” situat lângă capac. Când recipientul de agent de clătire este plin, indicatorul va fi complet închis la culoare. Pe măsură ce cantitatea de agent de clătire scade, dimensiunea punctului negru de pe indicatorul de nivel al agentului de clătire se modifică, așa cum este ilustrat mai jos.

Când indicatorul arată că este 1/4 plin, este necesar să umpleți recipientul din nou.

- Complet
- 3/4 plin
- 1/2 plin
- 1/4 plin - Trebuie umplut din nou pentru a elimina pătarea
- Gol

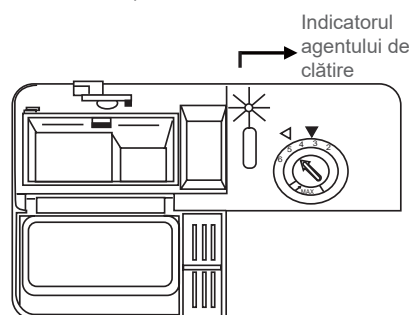

Reglarea cantității de agent de clătire

Recipientul de agent de clătire are patru sau șase setări. Începeți întotdeauna cu rezervorul setat pe „4”. Dacă apar probleme precum petele sau uscarea necorespunzătoare, măriți cantitatea de agent de clătire distribuită îndepărtând capacul recipientului și rotind cadranul la „5”. Dacă vasele nu se usucă suficient sau prezintă pete, ajustați cadranul la următorul număr până când vasele dvs. nu mai au pete. Doza este setată din fabrică în poziția 5.

Notă: Măriți doza dacă pe vase rămân picături de apă sau pete de calcar după spălare. Reduceți doza dacă pe vase rămân dungii albicioase, lipicioase sau dacă pe articolele din sticlă sau pe lamele cuțitelor rămâne o peliculă albastruie.

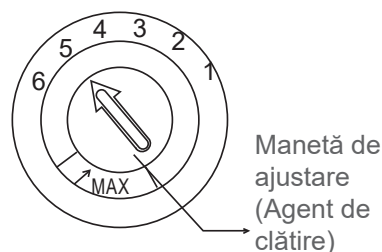

6.4. FUNCȚIA DETERGENTULUI

Ingredientele chimice care compun detergentul sunt necesare pentru a îndepărta, zdrobi și elimina toată murdăria din mașina de spălat vase. Majoritatea detergentilor comerciali de calitate sunt potriviți pentru acest scop.

⚠️ AVERTIZARE

Utilizarea Corectă a Detergentului

- Utilizați numai detergent special conceput pentru mașinile de spălat vase. Păstrați detergentul proaspăt și uscat.
- Nu introduceți detergent în dozator până când nu sunteți gata să porniți mașina de spălat vase.



Detergentul pentru mașina de spălat vase este coroziv! Nu lăsați detergentul pentru mașina de spălat vase la îndemâna copiilor.

Detergent concentrat

În funcție de compoziția chimică, există două tipuri de detergenți pentru mașinile de spălat vase:

- detergenți convenționali, alcalini, cu componente caustice
- detergenți cu concentrație alcalină scăzută, cu enzime naturale

Folosirea programului de spălare „Eco” împreună cu detergenți concentrați reduce poluarea și este bun pentru vasele dvs; aceste programe de spălare sunt special adaptate proprietăților enzimelor de dizolvare a murdăriei din detergentului concentrat. Din acest motiv, programul de spălare „Eco” în care sunt folosiți detergenți concentrați poate oferi aceleași rezultate care pot fi obținute numai prin programul „intensiv”.

Tablete de detergent

Tabletele de detergent de la diferite mărci se dizolvă la viteze diferite. Din acest motiv, un anumit detergent nu poate dizolva și nu poate curăța complet în timpul programelor scurte. Prin urmare, utilizați programe lungi atunci când utilizați tablete de detergent, pentru a asigura eliminarea completă a reziduurilor de detergent.

6.5. INTRODUCEREA DETERGENTULUI

Dozatorul trebuie umplut înainte de începerea fiecărui ciclu de spălare, urmând instrucțiunile furnizate în Tabelul cu cicluri de spălare. Adăugați întotdeauna detergentul chiar înainte de a porni mașina de spălat vase, în caz contrar se va umezi și nu se va dizolva corect.

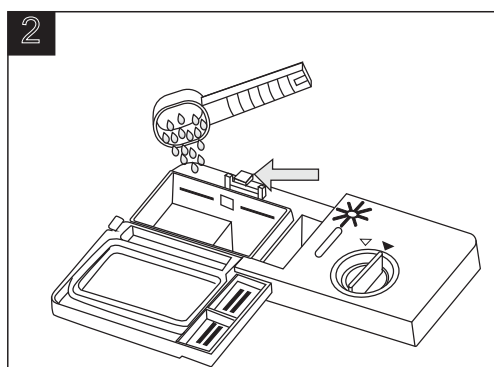
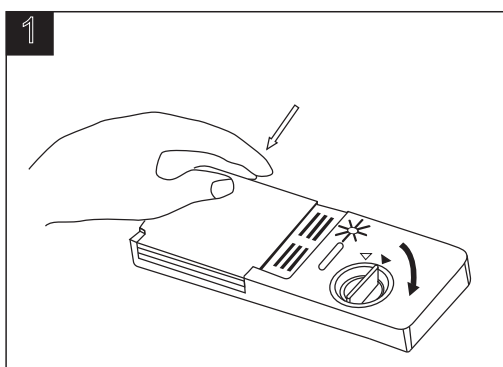

RO

1. Apăsați pe butonul de eliberare așa cum se arată mai sus. Capacul se va deschide.
2. Umpleți dozatorul cu detergent. Marcajul indică nivelurile de dozare, astfel cum se ilustrează în partea dreaptă:

A: Locul în care se introduce detergentul pentru primul ciclu de spălare. „MIN” înseamnă aprox. 20g de detergent.

B: Locul în care se introduce detergentul pentru ciclul de prespălare, conține aprox. 5g de detergent.

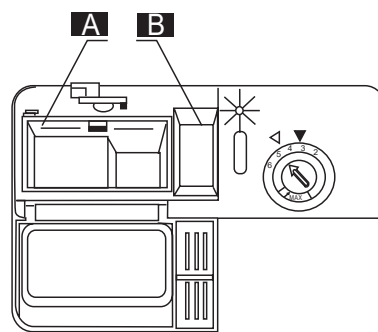

Respectați recomandările de dozare și depozitare ale producătorului, așa cum se menționează pe ambalajul detergentului.

3. Închideți capacul și apăsați pe acesta până când se fixează în poziție. Dacă vasele sunt foarte murdare, introduceți o doză suplimentară de detergent în compartimentul pentru detergent de prespălare. Acest detergent va acționa în faza de prespălare.

RO

Doza de detergent recomandată

Pentru doza de detergent necesară pentru fiecare program, consultați „TABELUL CU CICLURI DE SPĂLARE”. Doza poate varia în funcție de gradul de murdărie și de duritatea apei. Respectați recomandările producătorului de pe ambalajul detergentului.

Folosirea tabletelor de detergent „3 în 1”

Aceste produse conțin detergenți/agenți de clătire și sare cu funcții integrate și combinate.

1. Înainte de a utiliza aceste produse, trebuie să verificați mai întâi dacă duritatea apei de alimentare este compatibilă cu utilizarea acestor produse, conform instrucțiunilor producătorului de detergenți (de pe ambalajul produsului).
2. Aceste produse trebuie utilizate strict în conformitate cu instrucțiunile producătorului de detergenți.
3. Dacă întâmpinați probleme atunci când utilizați produsele „3 în 1” pentru prima dată, contactați linia de asistență a producătorului de detergenți.

7. ÎNCĂRCAREA COȘURILOR MAȘINII DE SPĂLAT VASE

7.1. RECOMANDĂRI PENTRU ÎNCĂRCAREA MAȘINII DE SPĂLAT VASE

Pentru a obține cea mai bună performanță a mașinii de spălat vase, urmați aceste instrucțiuni de încărcare. Caracteristicile și aspectul coșurilor pentru vase și coșurilor de tacâmuri pot varia în funcție de modelul dvs.

Răzuiți orice cantitate mare de alimente rămase. Nu este necesar să clătiți vasele sub jet de apă.

Așezați obiectele în mașina de spălat vase după cum urmează:

1. Articolele precum cești, pahare, oale/tigăi etc. trebuie să fie orientate în jos.
2. Elementele curbate, sau cele cu adâncituri, trebuie încărcate în așa fel încât să se poată scurge apa.
3. Toate ustensilele sunt stivuite în siguranță și nu se pot răsturna.
4. Toate ustensilele nu trebuie să împiedice rotirea brațelor de pulverizare în timpul spălării.

Notă: Obiectele foarte mici nu trebuie spălate în mașina de spălat vase, deoarece pot cădea cu ușurință din coșuri.

Coșurile superioare și inferioare NU trebuie scoase în același timp în care se încarcă mașina de spălat vase, în caz contrar pot cădea.

7.2. ÎNCĂRCAREA VASELOR ÎN COȘUL SUPERIOR

Coșul superior este conceput pentru vase mai delicate și mai ușoare, cum ar fi pahare, cești de cafea și ceai și farfurioare, farfuri, boluri mici și tigăi cu adâncime redusă (atâta timp cât nu sunt prea murdare). Poziționați vasele și vasele de gătit astfel încât apa pulverizată să nu le deplaseze.

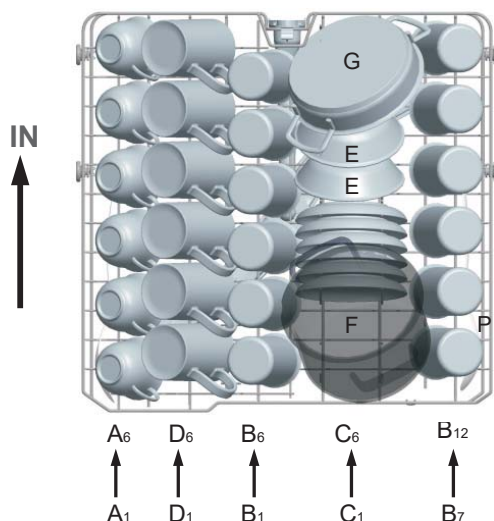

Coșul superior	
Tipul	Articol
A	Ceașcă
B	Pahare
C	Farfurioară
D	Cană
E	Bol pentru desert
F	Oale mici
G	Vas pentru cuptor
P	Lingura de servit

RO

7.3. REGLAREA COȘULUI SUPERIOR

Dacă este necesar, puteți regla înălțimea coșului superior pentru a crea mai mult spațiu pentru ustensile mari, fie în coșul superior, fie în coșul inferior. Reglați coșul superior punând în șine roți de diferite înălțimi. Pe raft trebuie așezate obiectele lungi, tacâmurile pentru servit, spatulele pentru salată sau cuțitele, astfel încât să nu obstrucționeze rotirea brațelor de pulverizare. Raftul poate fi pliat înapoi sau îndepărtat atunci când nu este necesar pentru utilizare.



7.4. ÎNCĂRCAREA COȘULUI INFERIOR

Vă recomandăm să așezați articolele mari care sunt foarte greu de curățat în coșul inferior: cum ar fi vase, tigăi, capace, vase de servire și boluri, așa cum se arată în figura de mai jos.

Este de preferat să așezați vasele de servire și capacele pe partea laterală a coșurilor pentru a evita blocarea rotației brațului de pulverizare superior.

Vasele, bolurile de servire etc. trebuie să fie întotdeauna orientate în jos. Vasele adânci trebuie înclinate pentru a permite scurgerea apei.

Coșul de jos prezintă rânduri de suporturi pliate, astfel încât pot fi încărcate vase și tigăi mai mari sau mai multe.

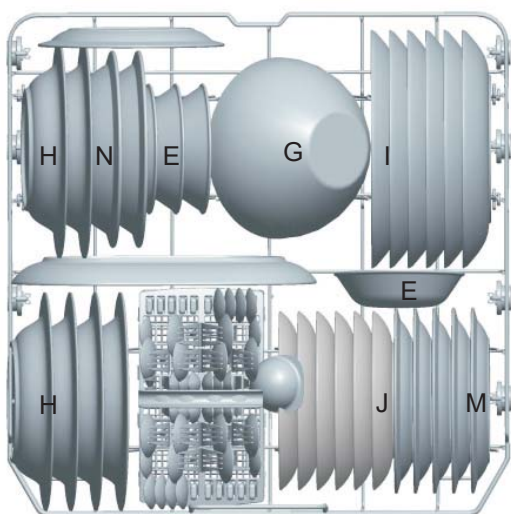

Coșul inferior	
Tipul	Articol
E	Bol pentru desert
H	Farfurie de supă
I	Farfurie pentru cină
J	Farfurie pentru desert
K	Farfurie ovală
L	Bol din sticlă
M	Farfurie pentru desert din melamină
N	Bol din melamină

RO 7.5. RAFTURI PLIABILE (COȘUL INFERIOR)

Rafturile pliabile constând din două părți care sunt amplasate pe coșul inferior al mașinii dvs. sunt concepute pentru a vă permite să introduceți obiecte mari, cum ar fi vase, tigăi etc.

Dacă este necesar, fiecare parte poate fi pliată separat sau toate pot fi pliate, obținându-se mai mult spațiu. Puteți folosi rafturi rabatabile prin ridicare sau pliere.

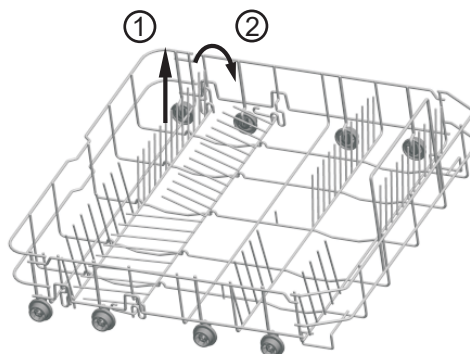

7.6. COȘUL PENTRU TACÂMURI

Tacâmurile trebuie așezate în coșul pentru tacâmuri cu mânerul orientat în jos: Dacă coșul are coșuri laterale, lingura trebuie încărcată individual în fantele corespunzătoare, în special ustensilele lungi trebuie așezate în poziție orizontală în partea din față a coșului superior.

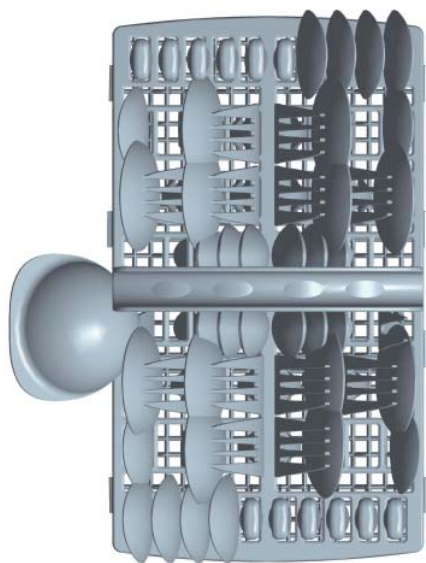

Partea ușii

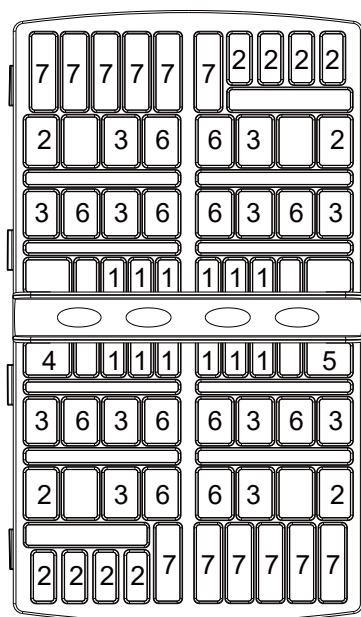

RO

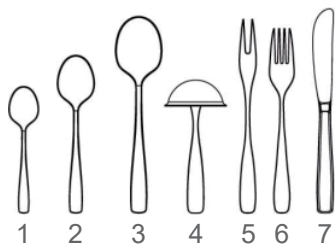

Coșul pentru tacâmuri	
Tipul	Articol
1	Lingurițe de ceai
2	Lingurițe pentru desert
3	Linguri pentru supă
4	Polonic pentru sos
5	Furculiță pentru servit
6	Furculițe
7	Cuțite

7.7. PENTRU SPĂLAREA URMĂTOARELOR TACÂMURI/VASE

⚠️ AVERTIZARE. Nu lăsați orice articol să se extindă prin partea de jos.

Nu sunt potrivite

- Tacâmuri cu mânere din lemn, porțelan, sau de culoare argintie
- Articolele din plastic care nu sunt rezistente la căldură
- Tacâmuri mai vechi cu piese lipite care nu sunt rezistente la temperaturi ridicate
- Tacâmuri și vase lipite
- Articole din cositor sau cupru
- Sticlă cristal cu plumb
- Articole din oțel care pot rugini
- Platouri din lemn
- Articole produse din fibre sintetice

Sunt potrivite până la o anumită limită

- Unele tipuri de pahare pot deveni mate după un număr mare de spălări.
- Piese din argint și aluminiu au tendința de a se decolora în timpul spălării.
- Modelele smălțuite se pot estompa dacă sunt spălate frecvent la mașină.

7.8. ÎNCĂRCAREA TACÂMURILOR ȘI A VASELOR

Înainte de a încărca vasele trebuie să:

- Îndepărtați resturile mari
- Lăsați la înmuiat tigăile cu resturi de alimente arse

Când încărcați vasele și tacâmurile, vă rugăm să rețineți:

- Vasele și tacâmurile nu trebuie să împiedice rotirea brațelor de pulverizare.
- Încărcați articolele tubulare, cum ar fi cești, pahare, tigăi etc. cu deschiderea orientată în jos, astfel încât apa să nu se adune în recipient sau într-o bază adâncă.
- Vasele și tacâmurile nu trebuie să se afle unul în altul sau să se acopere reciproc.
- Pentru a evita deteriorarea paharelor, acestea nu trebuie să se atingă.
- Încărcați articolele mari care sunt cel mai dificil de curățat în coșul inferior.
- Coșul superior este conceput pentru vase mai delicate și mai ușoare, cum ar fi pahare, cești de cafea și ceai.

RO

⚠️ **Atenție!**

Cuțitele cu lame lungi, așezate în poziție verticală, reprezintă un potențial pericol! Tacâmurile lungi și/sau ascuțite, cum ar fi cuțitele de tranșat, trebuie poziționate orizontal în coșul superior.

⚠️ **AVERTIZARE:** Dacă modul în care sunt așezate tacâmurile nu respectă instrucțiunile, efectul de curățare nu va fi maxim.

7.9. DETERIORAREA ARTICOLELOR DE STICLĂ ȘI A ALTOR VASE

Cauze posibile:





- Tipul de sticlă sau procesul de fabricație. Compoziția chimică a detergentului.
- Temperatura apei și durata programului mașinii de spălat vase.

Soluția propusă:

- Folosiți articole din sticlă sau porțelan care au fost marcate de producător ca fiind rezistente în mașina de spălat vase.
- Folosiți un detergent slab recomandat pentru vase. Dacă este necesar, solicitați informații suplimentare de la producătorii de detergenți.
- Selectați un program cu o temperatură scăzută.
- Pentru a preveni deteriorarea, scoateți paharele și tacâmurile din mașina de spălat vase imediat după terminarea programului.

8. PORNIREA UNUI PROGRAM DE SPĂLARE

8.1. TABELUL CU CICLURI DE SPĂLARE

Program	Selecția Ciclului	Descrierea Ciclului	Detergent pentru Pre-spălare/ Spălare principală	Durata de funcționare (min)	Energie (kWh)	Apă (L)
 Intesiv	Pentru cele mai murdare încărcături, cum ar fi vase, tigăi, caserole și farfurii care au mâncare uscată pe ele de ceva vreme.	Prespălare Spălare principală (60°C) Clătire 1 Clătire 2 Clătire cu apă fierbinte Uscare	4/16 g	180	1,300	16
Eco (*EN60436) (Program Standard)	Pentru încărcături cu grad normal de murdărie, cum ar fi vase, farfurii, pahare și tigăi ușor murdare. ciclu standard zilnic.	Prespălare Spălare principală (44°C) Clătire cu apă fierbinte Uscare	4/16 g	237	0,922	11
 90min	Pentru vase și tigăi cu grad normal și ușor de murdărie pentru fiecare zi. (Rulați ciclul imediat după utilizare)	Prespălare Spălare principală (50°C) Clătire Clătire cu apă fierbinte Uscare	3/15 g	90	0,890	14
 30min	O spălare mai scurtă pentru încărcături cu grad redus de murdărie care nu necesită uscare.	Spălare principală (40°C) Clătire cu apă fierbinte	15	30	0,500	7
 Pre-clătire	Pentru a clăti vasele pe care intenționați să le spălați mai târziu în aceea zi	Prespălare	\	11	0,010	4

RO

1. Programul ECO este potrivit pentru curățarea veselei cu grad normal de murdărie și este cel mai eficient program în ceea ce privește consumul combinat de energie și apă.
2. Pre-clătirea manuală a articolelor de masă duce la creșterea consumului de apă și energie și nu este recomandată.
3. Spălarea veselei într-o mașină de spălat vase de uz casnic consumă de obicei mai puțină energie și apă decât în cea de spălare manuală a vaselor atunci când mașina de spălat vase de uz casnic este utilizată în conformitate cu manualul de instrucțiuni.

*EN 60436: acest program reprezintă ciclul de testare

Informații pentru testul de comparabilitate în conformitate cu EN60436:

--Capacitate: 12 setări

--Poziția coșului superior: Poziție inferioară

--Setarea agentului de clătire: 6 (sau 4 pentru dozatorul cu patru setări)

8.2. PORNIREA UNUI CICLU DE SPĂLARE

1. Încărcați vasele. Scoateți coșul inferior și superior, încărcați vasele și împingeți coșurile înapoi. Se recomandă mai întâi încărcarea coșului inferior și apoi cea a coșului superior (consultați „ÎNCĂRCAREA COȘURILOR MAȘINII DE SPĂLAT VASE” la pagina 180).
2. Turnați detergentul (consultați „INTRODUCEREA DETERGENTULUI” la pagina 179).
3. Băgați ștecherul în priza de perete. Sursa de alimentare este de 220-240V c.a. 50 Hz, specificația prizei este de 12 A, 250 VAC, 50 Hz.
4. Porniți alimentarea cu apă.
5. Închideți ușa. Ușor, pentru a vă asigura că ușa este închisă corect.
6. Porniți aparatul apăsând pe butonul **Alimentare**.
7. Apăsăți pe butonul **Program** pentru a selecta „Ciclul de spălare” dorit. (Consultați „TABELUL CU CICLURI DE SPĂLARE”).
8. Când spălarea este finalizată, apăsați pe butonul **Alimentare** pentru a opri aparatul.

Notă: Când ușa este închisă perfect veți auzi un clic.

8.3. SCHIMBAREA PROGRAMULUI

RO

Puteți schimba un ciclu care rulează deja numai în cazul în care rulează de puțin timp. În caz contrar, este posibil ca detergentul să fi fost deja eliberat, iar aparatul să fi scurs deja apa de spălare. În acest caz, trebuie să umpleți din nou dozatorul de detergent (consultați „INTRODUCEREA DETERGENTULUI” la pagina 179).

1. Deschideți ușor ușa.
2. Țineți apăsat butonul **Program** pentru mai mult de 3 secunde pentru a anula programul curent.
3. Selectați setarea ciclului dorit utilizând butonul **Program**.
4. Închideți ușa.

Notă: Dacă deschideți ușa în timpul spălării, mașina întrerupe programul și se aude alarma de avertizare, E1 apare pe afișaj. Când închideți ușa, mașina va continua să funcționeze după 10 secunde.

Cele 5 indicatoare luminoase ale programelor arată starea mașinii de spălat vase.

- a) Toate indicatoarele luminoase ale programului se sting --> standby
- b) Unul dintre indicatoarele luminoase ale programului se aprinde constant--> ciclul rulează
- c) Unul dintre indicatoarele luminoase ale programului clipește --> pauză

Notă: Dacă toate indicatoarele luminoase încep să clipească, acest lucru indică faptul că mașina este defectă, vă rugăm să opriți rețeaua de alimentare cu energie și alimentarea cu apă înainte de a apela la centru de service.

8.4. AȚI UITAT SĂ ADĂUGAȚI UN VAS

Un vas uitat poate fi adăugat oricând înainte de deschiderea cupei pentru detergent.

1. Deschideți ușa puțin pentru a opri programul de spălare.
2. După ce brațele de pulverizare se opresc, puteți deschide ușa complet.
3. Introduceți vasele uitate.
4. Închideți ușa, mașina de spălat vase va continua să funcționeze după zece secunde.

AVERTIZARE

Este periculos să deschideți ușa în timpul programului de spălare, deoarece aburul fierbinte vă poate opări.

8.5. LA TERMINAREA UNUI PROGRAM

Când ciclul de lucru s-a terminat, afișajul digital arată „---” și se aude un semnal sonor de 6 ori, apoi mașina se oprește. La terminarea unui program:

1. Opriți aparatul folosind butonul **Alimentare**.
2. Închideți robinetul.
3. Deschideți ușa mașinii de spălat vase.

⚠ Deschideți ușa cu atenție. Aburul fierbinte se poate strecura prin ușă atunci când este deschisă!

Așteptați câteva minute înainte de a descărca mașina de spălat vase pentru a evita manipularea vaselor și a ustensilelor, când acestea sunt încă fierbinți și se pot sparge ușor. De asemenea, acestea se vor usca mai bine în mașina de spălat vase.

Lăsați ușa mașinii de spălat vase întredeschisă și așteptați câteva minute înainte de a scoate vasele. În acest fel vor fi mai reci și uscarea va fi îmbunătățită.

8.6. SCOATEREA VASELOR DIN MAȘINĂ

Este normal ca mașina de spălat vase să fie umedă în interior.

Goliți mai întâi coșul inferior și apoi coșul superior. Acest lucru va evita scurgerea apei din coșul superior pe vasele din coșul inferior.

9. ÎNTREȚINERE ȘI CURĂȚARE

RO

9.1. SISTEMUL DE FILTRARE

Filtrul este folosit pentru a evita ca resturile mari și alte obiecte să intre în pompă. Rezidul poate obstrucționa filtrul la un anumit moment.

Sistemul de filtrare constă dintr-un filtru grosier, un filtru plat (principal) și un micro-filtru (filtru fin).

1. Filtru fin: Acest filtru reține mizeria și resturile alimentare din zona bazinului și le împiedică să ajungă din nou pe vase în timpul unui ciclu.
2. Filtru principal: Mâncarea și resturile vor fi prinse de un jet special pe brațul de pulverizare inferior.
3. Filtru grosier: Resturile mari, cum ar fi oasele și sticla care ar putea înfunda scurgerea vor fi prinse în filtrul grosier. Pentru a îndepărta un articol prins în acest filtru, strângeți ușor robinetele din partea de sus a acestui filtru și ridicați-l.

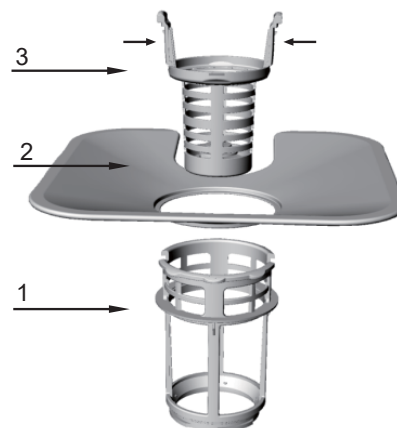

Verificați filtrele după fiecare utilizare pentru a vedea dacă sunt blocate. Dacă deșurubați filtrul grosier, puteți scoate întregul sistem de filtrare. Îndepărtați resturile alimentare și curățați cele 3 filtre cu jet de apă curentă.

Pasul 1: Rotiți filtrul grosier spre stânga, apoi ridicați-l.

Pasul 2: Ridicați filtrul plat.

Notă: Pentru a înlocui filtrul, urmați pașii în ordine inversă.



Ansamblul filtrului

Pentru a obține cele mai bune performanțe și rezultate, trebuie să curățați ansamblul filtrului. Filtrul elimină eficient particulele alimentare din apa de spălare, aceasta putând fi astfel recirculată în timpul ciclului. Din acest motiv, se recomandă îndepărtarea particulelor alimentare mai mari prinse în filtru după fiecare ciclu de spălare prin clătirea filtrului semicircular și a cupei sub det de apă curentă. Pentru a scoate ansamblul filtrului, trageți mânerul cupei în sus. **Întreg ansamblu de filtre trebuie curățat o dată pe săptămână.**

Folosiți o perie de curățare, pentru a curăța filtrul grosier și micro-filtrul. Apoi, reasamblați piesele filtrului așa cum se arată în figurile de mai sus și introduceți întregul ansamblu în mașina de spălat vase, punându-l înapoi în poziție și împingându-l în jos.

Nu trebuie să folosiți niciodată mașina de spălat vase fără filtre. Instalarea filtrului în poziție incorectă poate reduce nivelul de performanță al aparatului și poate deteriora vasele și ustensilele.

! AVERTIZARE

RO

- Nu folosiți niciodată mașina de spălat vase fără ca filtrele să fie instalate în prealabil.
- Când curățați filtrele, nu le loviți. În caz contrar, filtrele ar putea fi contorsionate (deformate) și va scădea performanța mașinii de spălat vase.

9.2. CURĂȚAREA VASELOR DE PULVERIZARE

Este necesar să curățați brațele de pulverizare în mod regulat pentru că substanțele chimice pentru apă dură pot bloca jetul și rulmenții brațului de pulverizare.

1. Pentru a scoate brațele de pulverizare, deșurubați piulița spre dreapta pentru a scoate șaiba din partea superioară a brațului de pulverizare și scoateți brațul.
2. Spălați brațele cu apă caldă și detergent și utilizați o perie moale pentru a curăța orificiile prin care ies jeturile.
3. Introduceți-le din nou în mașină după ce le-ați clătit bine.

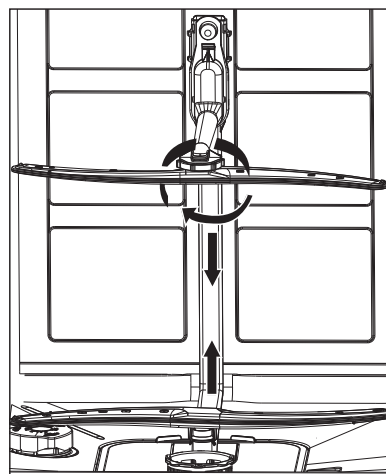

9.3. CURĂȚAREA MAȘINII DE SPĂLAT VASE

Pentru a curăța panoul de control, utilizați o cârpă ușor umedă, apoi uscați-l bine. Pentru a curăța exteriorul, utilizați o ceară de lustruire recomandată pentru aparat. Nu folosiți niciodată obiecte ascuțite, bureți de sârmă sau produse de curățat dure pe nicio parte a mașinii de spălat vase.

9.4. CURĂȚAREA UȘII

Pentru a curăța marginea din jurul ușii, ar trebui să folosiți doar o cârpă moale și umedă. Pentru a evita pătrunderea apei în dispozitivul de închidere a ușii și în componentele electrice, nu utilizați niciun fel de spray de curățat.

Nu utilizați niciodată agenți de curățare abrazivi sau bureți de sârmă pe suprafețele exterioare, deoarece aceștia pot zgâria finisajul. De asemenea, unele prosoape de hârtie pot zgâria sau lăsa urme pe suprafață.

Urmați acești pași când există corpuri străine în mașina de spălat vase.

⚠️ AVERTIZARE

Nu folosiți niciodată un spray de curățat pentru a curăța panoul ușii, deoarece ar putea dispozitivul de blocare a ușii și componentele electrice. Nu este permisă utilizarea unui agent abraziv sau a unui prosop de hârtie din cauza riscului de a zgâria sau de a lăsa pete pe suprafața din oțel inoxidabil.

9.5. CUM VĂ PUTEȚI PĂSTRA MAȘINA DE SPĂLAT VASE ÎN STARE BUNĂ

Măsuri de precauție contra înghețului

Dacă mașina de spălat vase este lăsată într-un loc neîncălzit în timpul iernii, adresați-vă unui centru de service tehnic pentru:

1. A tăia alimentarea cu energie electrică a mașinii de spălat vase.
2. Opriți alimentarea cu apă și deconectați conducta de admisie a apei de la robinet.
3. Goliți apa din conducta de admisie și din supapa de apă. (Folosiți o tavă pentru a colecta apa)
4. Reconectați conducta de admisie a apei la robinet.
5. Scoateți filtrul din tub și din cuvă și utilizați un burete pentru a absorbi apa din bazin.

După fiecare spălare

După fiecare spălare, opriți alimentarea cu apă a aparatului și lăsați ușa puțin întredeschisă, astfel încât să nu rămână umezeală și mirosuri neplăcute în interior.

Scoateți ștecherul din priză

Înainte de a curăța mașina de spălat vase sau de a efectua lucrări de întreținere, scoateți întotdeauna ștecherul din priză. Nu riscați.

Fără solvenți sau agenți de curățare abrazivi

Pentru a curăța exteriorul și componentele din cauciuc ale mașinii de spălat vase, nu utilizați solvenți sau produse de curățare abrazive. Folosiți numai o cârpă și apă caldută cu detergent. Pentru a îndepărta petele sau urmele de pe suprafețele interioare, utilizați o cârpă înmuiată în apă și puțin oțet alb sau un produs de curățare special pentru mașinile de spălat vase.

Când nu o folosiți pentru o perioadă mai lungă de timp

Când plecați în vacanță se recomandă să efectuați un ciclu de spălare cu mașina de spălat vase goală și apoi să scoateți ștecherul din priză, să opriți alimentarea cu apă și să lăsați ușa aparatului întredeschisă. Acest lucru va ajuta garniturile să reziste mai mult și va preveni apariția unor mirosuri neplăcute în aparat.

Mutarea aparatului

Dacă trebuie să mutați aparatul, încercați să-l mențineți în poziție verticală. Dacă este absolut necesar, poate fi poziționat pe spate.

Garniturile

Unul dintre factorii care determină apariția mirosurilor neplăcute în mașina de spălat vase este mâncarea care rămâne prinsă în garnituri. Curățarea regulată cu un burete umed va împiedica acest lucru.

10. REMEDIEREA DEFECȚIUNILOR

10.1. CODURI DE EROARE

Dacă există o defecțiune, mașina de spălat vase va afișa un cod de eroare. Următorul tabel prezintă codurile de eroare posibile și cauzele acestora.

Coduri	Semnificații	Cauza posibilă
E1	Ușă deschisă	Ușa este deschisă când mașina de spălat vase este în funcțiune
E2	Orificiu de admisie a apei	Funcționarea defectuoasă a orificiului de admisie a apei
E3	Evacuarea apei	Funcționarea defectuoasă a scurgerii de apă
E4	Senzorul de temperatură	Funcționarea defectuoasă a senzorului de temperatură
E5	Revărsare/scurgere	Apare revărsarea/Apare scurgerea apei
E6	Scurgerea apei	Apare scurgerea apei
E7	Element încălzire	Încălzire anormală

RO

! AVERTIZARE

- Dacă apa se revărsă, opriți alimentarea principală cu apă înainte de a apela la un centru de service.
- Dacă există apă în tava de bază din cauza umplerii excesive sau a unei scurgeri mici, apa trebuie îndepărtată înainte de a reporni mașina de spălat vase.
- Dacă există un cod de eroare care nu poate fi rezolvat, vă rugăm să solicitați asistență profesională.

10.2. ÎNAINTE DE A APELA LA UN CENTRU DE SERVICE

Puteți încerca să rezolvați singur următoarele probleme simple. Dacă nu pot fi rezolvate, vă rugăm să contactați departamentul de service post-vânzare.

Problemă	Cauze posibilă	Ce trebuie să faceți
Mașina de spălat vase nu pornește	Siguranța este arsă sau întrerupătorul de circuit s-a declanșat.	Înlocuiți siguranța sau reșetați întrerupătorul de circuit. Îndepărtați orice alte aparate care împart același circuit cu mașina de spălat vase.
	Sursa de alimentare nu este pornită.	Asigurați-vă că mașina de spălat vase este pornită și că ușa este închisă în siguranță. Asigurați-vă că ștecherul este băgat corect în priza de perete.
	Presiunea apei este scăzută.	Verificați dacă alimentarea cu apă este conectată corect și dacă apa este pornită.
	Ușa mașinii de spălat vase nu este închisă corect.	Asigurați-vă că închideți ușa corect și blocați-o.

Problemă	Cauze posibilă	Ce trebuie să faceți
Pompa de scurgere nu se oprește	Revărsare	Sistemul este proiectat pentru a detecta o revărsare. Când o face, oprește pompa de circulație și pornește pompa de scurgere.
Zgomot	Unele sunete sunt normale	Sunet de la deschiderea cupei de detergent.
	Ustensilele nu sunt fixate în coșuri sau în coș a căzut un articol mic	Pentru a vă asigura că totul este securizat în mașina de spălat vase.
	Motorul bâzâie	Mașina de spălat vase nu a fost utilizată regulat. Dacă nu o folosiți des, nu uitați să o setați pentru a se umple și goli în fiecare săptămână, ceea ce vă ajută la păstrarea garniturilor umede.
Spumă în cuvă	Detergent nepotrivit.	Utilizați numai detergentul special pentru mașina de spălat vase pentru a evita formarea clăbucilor. Dacă se întâmplă acest lucru, deschideți mașina de spălat vase și lăsați clăbucii să se evapore. Adăugați 1 litru de apă rece în tub. Închideți și blocați mașina de spălat vase, apoi porniți ciclul de spălare „pre-clătire” pentru a scurge apa. Repetați, dacă este necesar.
	Clătiți pentru a înlătura lichidele vărsate.	Ștergeți întotdeauna imediat lichidele vărsate și apoi clătiți.
Interiorul cuvei pătat	Este posibil să fi fost utilizat detergent cu colorant.	Asigurați-vă că detergentul nu conține colorant.
Peliculă albă pe suprafața din interior	Minerale din apă dură.	Pentru a curăța interiorul, utilizați o cârpă moale, umedă cu detergent pentru mașina de spălat vase și purtați mănuși de cauciuc. Nu utilizați niciodată alt detergent decât detergentul pentru mașina de spălat vase, în caz contrar, acesta poate cauza spumă sau clăbuci în exces.

Problemă	Cauze posibilă	Ce trebuie să faceți
Există pete de rugină pe tacâmuri	Articolele afectate nu sunt rezistente la coroziune.	Evitați spălarea articolelor care nu sunt rezistente la coroziune în mașina de spălat vase.
	După adăugarea sării în mașina de spălat vase nu a fost rulat un program de spălare. Au rămas urme de sare la finalul ciclului de spălare.	După ce ați adăugat sare în mașina de spălat vase, rulați întotdeauna un program de spălare fără vase. Nu selectați funcția Turbo (dacă există) după ce ați adăugat sare în mașina de spălat vase.
	Capacul dedurizatorului este slăbit.	Verificați dacă capacul dedurizatorului este fixat în siguranță.
Vasele nu sunt curate	Vasele nu au fost introduse corect.	Consultați „ÎNCĂRCAREA COȘURILOR MAȘINII DE SPĂLAT VASE” la pagina 180.
	Programul nu a fost suficient de puternic.	Selectați un program mai intensiv.
	Nu s-a distribuit suficient detergent.	Utilizați mai mult detergent sau schimbați detergentul.
	Articolele blochează mișcarea brațelor de pulverizare.	Aranjați articolele din nou, astfel încât brațele de pulverizare să se poată roti liber.
	Combinarea de filtre nu este curată sau nu este montată corect în baza compartimentului de spălare. Acest lucru poate cauza blocarea jetului care iese din brațul de pulverizare.	Curățați și/sau montați filtrul corect. Curățați brațele de pulverizare, astfel încât jeturile să nu fie blocate.
Articolele din sticlă sunt pătate	Combinarea de apă dedurizată și prea mult detergent.	Utilizați mai puțin detergent dacă apa este dedurizată și selectați un ciclu mai scurt pentru a spăla articolele din sticlă pentru ca acestea să rămână curate.
Pe vase și pahare apar pete albe	Zona cu apă dură poate cauza depuneri de calcar.	Verificați setările dedurizatorului de apă sau gradul de umplere a recipientului de sare.
Urme negre sau gri pe vase	Ustensilele din aluminiu s-au frecat de vase	Utilizați un agent de curățare ușor abraziv pentru a elimina aceste urme.
În dozator a rămas detergent	Vasele blochează dozatorul de detergent	Introduceți vasele din nou, corect.
Capacul dozatorului de detergent nu se închide corect	Reziduurile de detergent blochează punctul de închidere	Ștergeți detergentul din zona de închidere.

Problemă	Cauze posibilă	Ce trebuie să faceți
Abur	Fenomen normal	Există abur care pătrunde prin zona de aerisire de lângă dispozitivul de blocare a ușii în timpul uscării și scurgerii apei.
Apa rămâne în partea inferioară a bazinului	Acest lucru este normal	O cantitate mică de apă curată în jurul orificiului de evacuare de pe fundul bazinului menține sigiliul de apă lubrifiat.
Mașina de spălat vase prezintă scurgeri	Dozatorul este prea plin sau agentul de clătire se scurge	Aveți grijă să nu umpleți excesiv recipientul cu agent de clătire. Cantitatea de agent de clătire este excesivă și poate duce la revărsare. Ștergeți orice scurgeri cu o cârpă umedă.
	Mașina de spălat vase nu este echilibrată	Asigurați-vă că mașina de spălat vase este echilibrată.
Vasele nu se usucă	Sunt introduse incorect	Utilizați mănuși dacă au rămas reziduuri de detergent pe vase, pentru a evita iritarea pielii.
	Vasele sunt scoase prea repede	Nu goliți mașina de spălat vase imediat după spălare. Deschideți ușor ușa, astfel încât să poată ieși aburul. Scoateți vasele atunci când temperatura din interior vă permite să faceți acest lucru în siguranță. Descărcați mai întâi coșul inferior pentru a preveni scurgerea apei din coșul superior.
	S-a selectat programul greșit.	Cu un program scurt, temperatura de spălare este mai mică, reducând performanța de curățare. Alegeți un program cu un timp lung de spălare.
	Folosiți tacâmuri cu un strat de acoperire de calitate inferioară.	Golirea apei este mai dificilă în cazul acestor articole. Tacâmurile sau vasele de acest tip nu sunt potrivite pentru a fi spălate în mașina de spălat vase.

AVERTIZARE

Reparațiile efectuate individual sau de către neprofesioniști pot cauza riscuri grave pentru siguranța utilizatorului aparatului și pot afecta garanția ca urmare a impactului.

10.3. DISPONIBILITATEA PIESELOR DE SCHIMB

- La șapte ani de la introducerea pe piață a ultimei unități a modelului: Motoare, pompe de circulație și de golire, încălzitoare și elemente de încălzire, inclusiv pompe de căldură (separate sau grupate), conducte și echipamente aferente, inclusiv toate furtunurile, supapele, filtrele și opritoarele de apă, componentele structurale și interioare legate de ansamblurile ușilor (separat sau grupat), plăcile cu circuite imprimate, afișajele electronice, comutatoarele de presiune, termostatele și senzorii; software și firmware, inclusiv software de resetare.
- La zece ani de la introducerea pe piață a ultimei unități a modelului: Balamale și garnituri de ușă, alte garnituri, brațe de pulverizare, filtre de scurgere, grătare interioare și periferice din plastic, cum ar fi coșuri și capace.

Informațiile despre model din baza de date cu produse, precum și identificatorul de model, pot fi obținute scanând link-ul web printr-un cod QR pe eticheta de eficiență energetică a produsului.

Dragă client,

1. Dacă doriți să returnați sau să înlocuiți produsul, vă rugăm să contactați magazinul de unde cumpărați.
(Nu uitați să luați cu dvs. factura de achiziție)
2. Dacă produsul dumneavoastră funcționează defectuos și necesită reparații, vă rugăm să contactați furnizorul de servicii post-vânzare.

Fișă tehnică a produsului conform (UE) 2019/2017

Fișa tehnică a produsului pentru aparatul dvs. poate fi găsită online, dacă doriți să descărcați o copie.

Accesați <https://eprel.ec.europa.eu/> și introduceți codul de identificare al modelului aparatului dvs. pentru a descărca fișa tehnică.

Identificatorul de model pentru aparatul dvs. poate fi găsit pe plăcuța cu date tehnice aflată lângă ușa pe partea dreaptă sau în partea stângă, în interiorul mașinii de spălat vase.

RO

Fișa tehnică a produsului

Fișa mașinii de spălat vase de uz casnic conform Directivei UE 2019/2017:

Producție	Qilive	
Model	W12D1A402Y-1	
Seturi de veselă standard	12	
Clasa 1 de eficiență energetică	E	
PARAMETRU	UNITATE	VALOARE
Consumul de energie al programului Eco (EPEC) rotunjit la trei zecimale	kWh/ciclu	0,922
Consumul standard de energie al programului (SPEC) rotunjit la trei zecimale	kWh/ciclu	1,650
Indicele de eficiență energetică (EEI)	–	55.9
Consumul de apă al programului Eco (EPWC) rotunjit la o zecimală	l/ciclu	11,0
Indicele performanței de curățare (IC)	–	1,130
Indicele performanței de uscare (ID)	–	1,090
Durata programului eco (Tt) rotunjită la cel mai apropiat minut	h:min	3:57
Consumul de energie în modul oprit (Po) rotunjit la două zecimale	W	0,49
Consumul de energie în modul de așteptare (Psm) rotunjit la două zecimale	W	0,60
Modul de așteptare include afișarea informațiilor?	–	Nu
Consumul de energie în modul de așteptare (Psm) în condiții de așteptare în rețea (dacă este cazul), rotunjit la două zecimale	W	–

Consumul de energie la pornire întârziată (Pds) (dacă este cazul) rotunjit la două zecimale	W	1,00
Emisii de zgomot transmise prin aer	dB(A) re 1 pW	49
Montaj	Independentă	
Poate fi încorporată	Da	
Înălțime	85 cm	
Lățime	60 cm	
Adâncime (cu conectori)	60 cm	
Consum de putere-energie	1850 W	
Tensiune / frecvență nominală	c.a. 220-240 V/ 50Hz	
Presiunea apei (presiune de curgere)	0,4-10bar=0,04-1,0MPa	

Notă:

1. A (eficiență maximă) până la G (eficiență minimă).

Dispozitivul respectă standardele europene și directivele din versiunea curentă la livrare.

-LVD 2014/35/UE

-EMC 2014/30/UE

-UE 2019/2022

Notă: Valorile de mai sus au fost măsurate în conformitate cu standardele în condiții de operare specificate. Rezultatele pot varia foarte mult în funcție de cantitatea și de gradul de murdărie a vaselor, de duritatea apei, de cantitatea de detergent etc.

Manualul se bazează pe standardele și regulile Uniunii Europene.

RO

11. GARANȚII

Garanții și limite de responsabilitate

Produsele sunt garantate pentru o perioadă de 36 de luni de la data achiziției sau de la data livrării la domiciliul clientului. În funcție de fiecare țară în parte, această garanție acoperă între 24 până la 36 de luni de garanție legală de conformitate.

Pentru țările care au doar o garanție legală de conformitate de 24 de luni, la expirarea primei garanții și în plus față de aceasta intră în vigoare o garanție comercială de 12 luni.

Modalități de punere în aplicare a garanției

Pentru garanția juridică a conformității

Vă invităm să vă adresați distribuitorului dvs. pentru mai multe informații și/sau să consultați condițiile generale de vânzare (CGV) ale acestuia.

Pentru garanția comercială

Vă invităm să returnați produsul la recepția magazinului de achiziție, împreună cu dovada de cumpărare (cum ar fi chitanța), cu produsul și accesoriile sale furnizate, cu ambalajul original, pentru toate țările altele decât Franța. Este important să fie disponibile informații precum data la care ați cumpărat produsul, modelul și numărul de serie sau IMEI (aceste informații apar de obicei pe produs, pe ambalaj sau pe dovada cumpărării). În mod implicit, trebuie să aduceți produsul în magazin împreună cu accesoriile necesare funcționării sale corecte (alimentare, adaptor, etc.). În cazul în care reclamația este acoperită de garanție, serviciul post-vânzare va putea, în limitele legislației locale:

- Să repare sau să înlocuiască piesele defecte.
- Să înlocuiască produsul returnat cu un produs care are cel puțin aceleași funcții și care este echivalent în termeni de performanță.
- Să ramburseze valoarea produsului la prețul de achiziționare menționat pe documentul prezentat drept dovadă a cumpărării.

Produsele reparate sau înlocuite pot să includă componente și echipamente noi și/sau recondiționate.

Excluderea garanției comerciale:

- Daunele sau problemele provocate de o utilizare incorectă, un accident, o avariere sau o conectare la o sursă electrică de intensitate sau de tensiune necorespunzătoare.
- Utilizarea sau depozitarea neconforme cu buna conservare a dispozitivului (oxidare, coroziune), utilizarea energiei, utilizarea sau instalarea neconformă cu instrucțiunile producătorului sau neglijența sau utilizarea de dispozitive periferice, software sau consumabile neadecvate.
- Utilizarea profesională sau colectivă, industrială sau comercială a produsului.
- Produsele modificate, cele al căror sigiliu de garanție sau număr de serie au fost deteriorate, alterate, distruse sau oxidate.
- Bateriile înlocuibile și accesoriile sunt garantate pentru o perioadă de 6 luni.
- Avarierea bateriei survenită din cauza unei încărcări prea lungi sau din cauza nerespectării instrucțiunilor de securitate explicate în broșură.
- Daunele estetice, care includ zgârieturi, umflături sau orice alt element de vandalism.
- Daunele cauzate de orice intervenție efectuată de o persoană neautorizată.
- Defecțiunile cauzate de uzura normală sau de învechirea normală a produsului: garnituri, filtre, accesorii, perie și furtun pentru aspirator, lămpi, lămpi pentru retroproiector, lame pentru mașini de spălat, etc.
- Actualizările programului informatic, cauzate de modificări ale parametrilor de rețea.
- Deteriorări cauzate de elemente din afara aparatului (corpuri străine, insecte etc.).
- Conținutul dispozitivelor - congelator, mașină de spălat...- (produse alimentare, îmbrăcăminte,...)
- Avarierea produsului cauzată de utilizarea unor alte programe informatice pentru a modifica, a schimba, a adapta sau a modifica programul informatic existent.
- Avarierea produsului cauzată de utilizarea acestuia fără accesoriile furnizate împreună cu produsul sau omologate de către producător.
- Piese pentru uzura normală sau deteriorări cauzate de utilizare: anvelope, camere de aer, frâne,...

Clientul este responsabil pentru salvarea constantă a datelor conținute pe hard disk sau în memoria internă a dispozitivului său înainte de orice depunere.

Auchan nu poate fi considerat responsabil pentru pierderea sau distrugerea datelor stocate sau pentru deteriorarea software-ului care rezultă în special din restaurare sau defecțiune.

De asemenea, Auchan nu este obligat să verifice dacă utilizatorul a scos cartela SIM/SD din aparat în cazul produselor returnate.

Dispozițiile de mai sus nu reduc sau elimină în niciun fel: garanția legală menționată mai sus, precum și garanția comercială a producătorului, dacă aceasta există (a se vedea formularul de garanție).

ОБЗОР СОДЕРЖАНИЯ:

1. ПРАВИЛА ТЕХНИКИ БЕЗОПАСНОСТИ	C. 197
2. ТЕХНИЧЕСКИЕ ХАРАКТЕРИСТИКИ	C. 199
3. ОПИСАНИЕ ИЗДЕЛИЯ	C. 200
4. ПАНЕЛЬ УПРАВЛЕНИЯ	C. 200
5. ИНСТРУКЦИИ ПО УСТАНОВКЕ	C. 201
6. ПЕРЕД ПЕРВЫМ ИСПОЛЬЗОВАНИЕМ	C. 204
7. ЗАГРУЗКА КОРЗИН ПОСУДОМОЕЧНОЙ МАШИНЫ	C. 209
8. ЗАПУСК ПРОГРАММЫ МОЙКИ	C. 213
9. ОБСЛУЖИВАНИЕ И ОЧИСТКА	C. 215
10. ПОИСК И УСТРАНЕНИЕ НЕИСПРАВНОСТЕЙ	C. 218
11. ГАРАНТИИ	C. 226

1. ПРАВИЛА ТЕХНИКИ БЕЗОПАСНОСТИ

Перед использованием этого изделия внимательно прочтите инструкции ниже и сохраните руководство пользователя для дальнейшего использования.



ВНИМАНИЕ! ВОДОРОД ВЗРЫВООПАСЕН

При определенных условиях водород может образовываться в системе горячей воды, которая не использовалась в течение двух недель или дольше.

ВОДОРОД ВЗРЫВООПАСЕН. Если система горячей воды не использовалась в течение такого периода, перед эксплуатацией посудомоечной машины откройте все краны горячей воды и выждите несколько минут, чтобы вода прошла через них. Таким образом будет выпущена часть накопленного водорода. Так как газ воспламеняющийся, запрещено курить или использовать открытый огонь рядом с устройством.

1. Установка и ремонт должны выполняться только квалифицированным персоналом.
2. Данный прибор предназначен для использования в бытовых и схожих условиях, таких как:
 - кухни, магазины, офисы и другие производственные условия;
 - сельскохозяйственные фермы;
 - номера в гостиницах и мотелях, а также другие жилые помещения;
 - предприятия, предоставляющие услуги ночлега и завтрака.
3. Прибор разрешается эксплуатировать детям от 8 лет и старше, лицам с ограниченными физическими, сенсорными или умственными возможностями, а также лицам, не обладающим достаточным опытом и знаниями, только под присмотром или после прохождения инструктажа о порядке безопасной эксплуатации прибора и сопутствующих рисках. Детям запрещается играть с прибором. Очистка и обслуживание прибора детьми допускаются только под надзором. (Для EN 60335-1)
4. Лица (включая детей) с ограниченными физическими, сенсорными или умственными способностями, а также лица с недостаточным уровнем опыта или знаний могут пользоваться прибором только под наблюдением или после

RU

получения инструкций по эксплуатации прибора от лица, ответственного за их безопасность. (Для IEC 60335-1)

5. Упаковочные материалы могут быть опасны для детей!
6. Необходимо следить, чтобы дети не играли с прибором.
7. Этот прибор предназначен только для использования в помещениях.
8. Для защиты от поражения электрическим током не погружайте прибор, шнур или вилку в воду или другие жидкости.
9. Перед очисткой и техническим обслуживанием отключите прибор от сети. Для очистки поверхности используйте мягкую ткань, смоченную в растворе мягкого моющего средства, а затем снова протрите ее сухой тканью.
10. Если шнур питания поврежден, то во избежание опасности он должен быть заменен представителем производителя или его официального сервиса, либо лицом, обладающим надлежащей квалификацией.
11. Не ударяйте, не садитесь и не вставайте на дверцу или корзину посудомоечной машины.
12. Не используйте посудомоечную машину, если все панели корпуса не установлены должным образом.
13. Во время работы посудомоечной машины крайне осторожно открывайте дверцу, поскольку существует риск расплескивания воды.
14. Не размещайте тяжелые предметы на дверцу и не вставайте на нее, когда она открыта. Устройство может опрокинуться вперед.
15. При загрузке посуды:
 - Располагайте острые предметы так, чтобы они не повредили уплотнитель дверцы.
 - **ВНИМАНИЕ:** ножи и другие острые столовые приборы следует загружать в корзину остриями вниз или горизонтально.
16. Некоторые моющие средства для посудомоечных машин являются высокощелочными. Они могут быть чрезвычайно опасны при проглатывании. Избегайте их попадания на кожу и в глаза и не подпускайте детей к посудомоечной машине при открытой дверце.
17. После завершения цикла мойки убедитесь, что остатки моющего средства отсутствуют.
18. Мойте в посудомоечной машине только ту пластиковую посуду, у которой есть специальные отметки. В отношении пластиковой посуды без таких отметок следуйте рекомендациям изготовителя.
19. Используйте только моющие средства и ополаскиватели, предназначенные для автоматических посудомоечных машин.
20. Категорически запрещено использовать мыло, средства для стирки или мытья рук в посудомоечной машине.
21. Не оставляйте дверь в открытом положении, поскольку это может создать опасность спотыкания.
22. Во время установки не сгибайте и не деформируйте блок питания.
23. Не модифицируйте элементы управления.
24. После установки предусмотрите возможность отключать прибор от электросети. Например, обеспечьте доступ к вилке или встройте выключатель в стационарную электропроводку в соответствии с правилами монтажа.
25. Используйте новые комплекты шлангов, поставляемые вместе с прибором. Не используйте старые шланги повторно.
26. Вентиляционные отверстия не должны быть закрыты ковром.
27. Подробную информацию по загрузке посудомоечной машины см. в главе 7.
28. Максимальное число стандартных комплектов посуды — 12.
29. Максимально допустимое давление воды на входе — 1 МПа.
30. Минимально допустимое давление воды на входе — 0,04 МПа.

1.1. ИНСТРУКЦИИ ПО ЗАЗЕМЛЕНИЮ

1. Данное устройство необходимо заземлить. В целях снижения риска поражения электрическим током при поломке или неисправности заземление направляет электрический ток по пути наименьшего сопротивления. Данное устройство оснащено вилкой заземления.
2. Вилка должна вставляться в соответствующую розетку, которая надлежащим образом установлена и заземлена согласно всем местным нормативам и правилами.
3. Неверное подключение заземляющего провода оборудования может создать риск поражению электрическим током.
4. При наличии сомнений, заземлен ли прибор надлежащим образом, проконсультируйтесь с квалифицированным электриком или сервисным специалистом.
5. Не заменяйте вилку, входящую в комплект поставки устройства, если она не подходит к розетке.
6. Обратитесь к квалифицированному электрику с просьбой установить соответствующую розетку.

1.2. УТИЛИЗАЦИЯ

1. Обратитесь в пункт утилизации отходов для утилизации упаковки и прибора. Отрежьте кабель питания и демонтируйте механизм закрывания дверцы.
2. Картонная упаковка изготовлена из переработанной бумаги, поэтому ее следует сдать в пункт сбора макулатуры в целях вторичной переработки.
3.  Маркировка устройства (символ перечеркнутой мусорной корзины) отвечает европейской директиве 2012/19/EU, относящейся к лому электрического и электронного оборудования. Эта маркировка означает, что оборудование в конце срока службы нельзя утилизировать с бытовым мусором. Пользователь обязан сдать его операторам, занимающимся сбором использованного электрического и электронного оборудования. Операторы по сбору, в том числе местные пункты приема, цеха и местные власти, создают подходящую систему для сбора оборудования. Надлежащий сбор использованного электрического и электронного оборудования помогает избежать вредного влияния на здоровье людей и окружающую среду, которое может возникать из-за наличия опасных компонентов, а также из-за нарушения правил хранения оборудования и обращения с ним.

RU

2. ТЕХНИЧЕСКИЕ ХАРАКТЕРИСТИКИ

Источник питания	220–240 В~, 50 Гц
Номинальная мощность	1850 Вт
Давление воды	0,04-1,00 МПа
Вместимость	11,0 л
Класс IP -защиты	IPX2
Размеры (Ш x В x Г)	600 x 850 x 600 мм
Масса нетто	39,5 кг

3. ОПИСАНИЕ ИЗДЕЛИЯ

- | | |
|-----------------------------|----------------------------------|
| 1. Верхняя корзина | 6. Отсек для моющего средства |
| 2. Нижний распылитель | 7. Корзина для столовых приборов |
| 3. Фильтры | 8. Настройка смягчения воды |
| 4. Нижняя корзина | 9. Верхний распылитель |
| 5. Отсек для ополаскивателя | |

4. ПАНЕЛЬ УПРАВЛЕНИЯ



RU

	Наименование детали	Описание
1	Индикаторы программ	При выборе программы мойки загорится соответствующий индикатор.
2	Индикатор половинной загрузки	Загорается при выборе дополнительной функции половинной загрузки.
3	Цифровой дисплей	Отображает оставшееся время цикла мойки, коды ошибок и время отложенного запуска.
4	Индикатор добавления ополаскивателя	Загорается, когда в отсек необходимо залить ополаскиватель.
5	Индикатор добавления соли	Загорается, когда необходимо добавить смягчитель воды.
6	Индикатор «Сушка+»	Загорается при выборе дополнительной функции «Сушка+».
7	Кнопка «Запуск/Пауза»	Устройство запустит или приостановит выбранный цикл мойки.

	Наименование детали	Описание
8	Кнопка «Отложенный запуск / блокировка от детей»	Кнопка «ОТЛОЖЕННЫЙ ЗАПУСК» позволяет автоматически отложить время запуска любого цикла на период до 24 часов. Функция «Блокировка от детей» будет активирована, если удерживать кнопку в течение 3 секунд и на цифровом дисплее 6 раз моргнет надпись «LO».
9	Кнопка «Половинная загрузка/Сушка+»	Нажмите, чтобы выбрать дополнительную функцию «Половинная загрузка», «Сушка+», «Половинная загрузка и Сушка+». Загорится соответствующий индикатор.
10	Кнопка выбора программы	Нажмите, чтобы выбрать программу мойки. Загорится индикатор соответствующей программы.
11	Выключатель электропитания	Включение/выключение посудомоечной машины.

5. ИНСТРУКЦИИ ПО УСТАНОВКЕ

⚠ ПРЕДУПРЕЖДЕНИЕ



Опасность поражения электрическим током!

Отключите электропитание перед установкой посудомоечной машины. В противном случае это может привести к поражению электрическим током или смерти.

⚠ Внимание

Монтаж шлангов и электрооборудования должен выполняться профессиональными специалистами.

⚠ Храните данную инструкцию в надежном месте для обращения в будущем. При продаже, передаче или перемещении устройства убедитесь, что инструкция приложена к нему, чтобы новый владелец мог воспользоваться рекомендациями.

⚠ Внимательно ознакомьтесь с инструкцией. В ней содержится важная информация по безопасному монтажу, использованию и техническому обслуживанию устройства.

⚠ Если требуется переместить устройство, делайте это в вертикальном положении. В случае крайней необходимости его можно наклонить назад.

5.1. РАЗМЕЩЕНИЕ И ВЫРАВНИВАНИЕ

1. Удалите всю упаковку с устройства и проверьте его на наличие повреждений во время транспортировки. При обнаружении повреждений свяжитесь с продавцом и прекратите установку.
2. Выполните проверку посудомоечной машины, установив ее так, чтобы боковые стороны или задняя панель контактировали с соседними шкафчиками или стеной. Данное устройство также может быть размещено под одной столешницей (см. страницу инструкции по сборке).

RU

3. Разместите посудомоечную машину на ровной и твердой поверхности. Если пол неровный, передние ножки устройства можно регулировать до достижения горизонтальности (угол наклона не должен превышать 2 градуса). Если устройство правильно выровнено, оно будет более устойчивым и менее подвержено смещению, вибрациям и шуму во время эксплуатации.

Расположение устройства

Расположите прибор в желаемом месте. Задняя стенка устройства должна быть обращена к стене, а боковые стенки — к прилегающим шкафам или стенам. Посудомоечная машина оснащена шлангами для подачи и слива воды, которые можно располагать слева или справа от устройства для обеспечения правильной установки.

Выравнивание устройства

После размещения устройства отрегулируйте его высоту при помощи ножек (вворачивая и выворачивая их) для выравнивания. Наклон прибора не должен превышать 2°.

Примечание: максимальная высота регулирования ножек составляет 20 мм.

5.2. ПОДКЛЮЧЕНИЕ К ВОДОСНАБЖЕНИЮ

⚠ Подключение к источникам водо- и энергоснабжения должен выполнять только квалифицированный технический специалист.

⚠ Посудомоечная машина не должна стоять на водяных шлангах или кабеле питания.

⚠ Устройство необходимо подключить к сети водоснабжения при помощи новых труб. Не используйте старые трубы.

Подсоединение впускного шланга

Подсоедините шланг подачи холодной воды к соединителю с резьбой 3/4 дюйма и надежно зафиксируйте его. Если водопроводные трубы новые или не использовались длительное время, дайте воде стечь, чтобы убедиться, что она чистая и не содержит примесей. Если проигнорировать данную меру предосторожности, возможно засорение впуска воды и повреждение устройства.

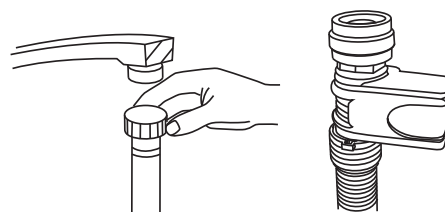

Подсоединение выпускного шланга

Подсоедините сливной шланг машины к сливной трубе, не перегибая. Если длины шланга недостаточно, обратитесь в уполномоченный сервисный центр за изготовлением удлинения из того же материала. Длина шланга не должна превышать 4 м даже вместе с удлинением. Если длина сливного шланга больше 4 м, посуда не будет очищаться надлежащим образом. Надежно прикрепите шланг к сливной трубе во избежание отсоединения во время мойки.

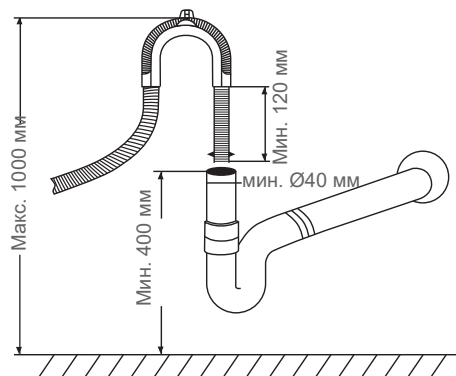

RU

Выпуск лишней воды из шлангов

Если раковина выше 1000 мм от пола, лишняя вода в шлангах не может сливаться непосредственно в раковину. В таком случае необходимо выпустить лишнюю воду из шлангов в подходящую емкость, расположенную вне устройства и ниже раковины.

Выпускное отверстие для воды

Подсоедините сливной шланг для воды. Во избежание утечек воды сливной шланг должен быть надлежащим образом подсоединен. Не допускайте перегиба впускного шланга или давления на него.

Удлинительный шланг

В случае необходимости удлинения сливного шланга используйте похожий шланг. Его длина не должна превышать 4 м, в противном случае эффективность мойки может быть снижена.

Подключение сифона

Подключение к системе водоотведения должно располагаться на высоте от 50 (минимум) до 100 см (максимум) от дна посудомоечной машины. Сливной шланг необходимо зафиксировать хомутом.

5.3. ПОДКЛЮЧЕНИЕ К ЭЛЕКТРОСЕТИ

Информация о подключении к электросети указана на паспортной табличке на внутренней стороне дверцы. Эти технические данные должны соответствовать источнику питания.

Посудомоечную машину необходимо подключать к заземленной розетке. Розетка должна располагаться вне зоны установки, чтобы быть легкодоступной после монтажа посудомоечной машины. Не используйте удлинитель!

⚠ ПРЕДУПРЕЖДЕНИЕ

Замена кабеля питания, а также ремонт и техническое обслуживание, связанные с безопасностью или производительностью, должны осуществляться специалистами сервисного центра изготовителя или аналогичной квалификации.

⚠ Перед использованием убедитесь в наличии должного заземления.

5.4. ЗАПУСК ПОСУДОМОЕЧНОЙ МАШИНЫ

Перед запуском посудомоечной машины необходимо проверить следующее:

1. посудомоечная машина выровнена и зафиксирована;
2. впускной клапан открыт;
3. наличие утечек в местах подсоединения труб;
4. провода надежно подсоединены;
5. питание включено;
6. не пережаты ли впускной и сливной шланги;
7. из посудомоечной машины извлечена вся упаковка и печатные материалы.

⚠ Внимание

После установки поместите данную инструкцию в пакет с печатными материалами. Содержание данной инструкции очень полезно для пользователей.

Рекомендации в отношении первого цикла мойки

После установки устройства и непосредственно перед запуском первого цикла мойки полностью заполните соответствующий отсек 2 кг соли (см. «ЗАГРУЗКА СОЛИ В ОТСЕК ДЛЯ СМЯГЧИТЕЛЯ ВОДЫ» на страница 204). Вода может переливаться. Это нормально и не является причиной для беспокойства. Также нормально, что индикатор добавления соли продолжит мигать в течение нескольких циклов после ее загрузки.

6. ПЕРЕД ПЕРВЫМ ИСПОЛЬЗОВАНИЕМ

Перед первым использованием посудомоечной машины:

- A. Отрегулируйте расход смягчителя воды.
- B. Налейте 500 мл воды в отсек для соли, а затем засыпьте соль.
- C. Заполните отсек для ополаскивателя.
- D. Загрузите моющее средство.

6.1. РЕГУЛИРОВАНИЕ РАСХОДА СМЯГЧИТЕЛЯ ВОДЫ

Смягчитель воды предназначен для удаления из воды минералов и солей, которые могли бы оказать вредное или неблагоприятное воздействие на работу прибора. Чем выше содержание этих минералов и солей, тем жестче вода. Смягчение воды должно быть отрегулировано с учетом жесткости воды в вашем регионе. Узнать эту информацию можно в соответствующих местных органах.

Настройка

Количество подаваемой соли может быть настроено в диапазоне от H0 до H7. Если установлено значение H0, соль не требуется.

1. Узнайте жесткость вашей водопроводной воды. Для этого обратитесь в местные органы водоснабжения. Рекомендуемое устанавливаемое значение указано в таблице «Таблица жесткости воды».
2. Закройте дверцу.
3. Включите устройство кнопкой **Питание**.
4. Удерживая кнопку **Отложенный запуск**, нажимайте кнопку **Выбор программы** в течение 5 секунд. Прозвучит один звуковой сигнал, и на цифровом дисплее будет мигать надпись «Н..». (заводская настройка — H4)
5. Для изменения настроек нажмите кнопку **Отложенный запуск**. При каждом нажатии кнопки установленное значение увеличивается на один уровень. По достижении значения H7 дисплей вернется к значению H0(выкл.).
6. Нажмите кнопку **Выбор программы**. Выбранная настройка сохранена.

Примечание: Каждый цикл с регенерацией увеличивает расход воды на 2,0 л, а энергопотребление — на 0,001 кВт·ч.

Таблица жесткости воды

Жесткость воды		Ммоль/л	Значение, установленное на машине	Регенерация каждые x циклов программы
Clark	Диапазон			
0-8	мягкий	0-1,1	H0	выкл.
9-10	мягкий	1,2-1,4	H1	13
11-12	средний	1,5-1,8	H2	9
13-15	средний	1,9-2,1	H3	7
16–20	средний	2,2-2,9	H4	5
21-26	твердые	3,0-3,7	H5	4
27-38	твердые	3,8-5,4	H6	2
39-62	твердые	5,5-8,9	H7	1

6.2. ЗАГРУЗКА СОЛИ В ОТСЕК ДЛЯ СМЯГЧИТЕЛЯ ВОДЫ

Примечание: если у вашей модели не предусмотрен отсек для смягчителя воды, пропустите этот раздел.

Настройка смягчения воды

Жесткость воды может меняться в зависимости от местности. Если в посудомоечной машине используется жесткая вода, на посуде и столовых приборах образуются отложения.

Прибор оснащен специальным отсеком для смягчителя воды, предназначенным для удаления извести и минералов из воды.

Емкость для соли расположена под нижней корзиной. При ее наполнении следуйте инструкциям, приведенным в этом разделе.

⚠ ПРЕДУПРЕЖДЕНИЕ

- **Используйте только специальную соль для посудомоечных машин!** Любая другая соль, не предназначенная для использования в посудомоечных машинах, особенно столовая соль, приведет к поломке смягчителя воды. В случае поломки, вызванной использованием несоответствующей соли, изготовитель не дает никаких гарантий и не несет никакой ответственности за какие-либо повреждения.
- **Заполняйте отсек солью только непосредственно перед началом цикла мойки.** Это предотвратит скопление просыпанных крупинок соли или соленой воды в нижней части машины, что может привести к образованию коррозии.

Для загрузки соли следуйте инструкциям ниже:



1. Извлеките нижнюю корзину и отвинтите крышку отсека. См. рисунок 1.
2. Если отсек заполняется в первый раз, залейте в него воду на 2/3 объема (около 500 мл). См. рисунок 2.
3. Вставьте конец воронки (входит в комплект поставки) в отверстие и насыпьте примерно 2 кг соли. Обычно из отсека для соли выливается небольшое количество воды.
4. Осторожно установите крышку на место.
5. Обычно предупреждающий индикатор отсутствия соли гаснет через 2–6 дней после загрузки отсека для соли.

Примечание:

- Отсек для соли нужно заполнять только в том случае, когда на панели управления загорается предупреждающий индикатор (). В зависимости от интенсивности растворения соли предупреждающий индикатор может гореть даже тогда, когда отсек заполнен солью. Если на панели управления не горит предупреждающий индикатор (на некоторых моделях), можно определить, когда следует добавлять соль в отсек для смягчителя по количеству циклов, отработанных посудомоечной машиной.
- При просыпаниях соли запустите программу замачивания или быстрой мойки, чтобы смыть ее.

⚠ **ВНИМАНИЕ!** Если не добавлять соль, посуда будет плохо очищаться и будет образовываться накипь.

RU

6.3. ЗАГРУЗКА ОТСЕКА ДЛЯ ОПОЛАСКИВАТЕЛЯ

Ополаскиватель добавляется во время последнего ополаскивания, чтобы предотвратить образование на посуде капель воды, которые могут оставить пятна и разводы. Он также улучшает сушку, способствуя скатыванию воды с посуды. Посудомоечная машина предназначена для использования жидких ополаскивателей.

Отсек для ополаскивателя

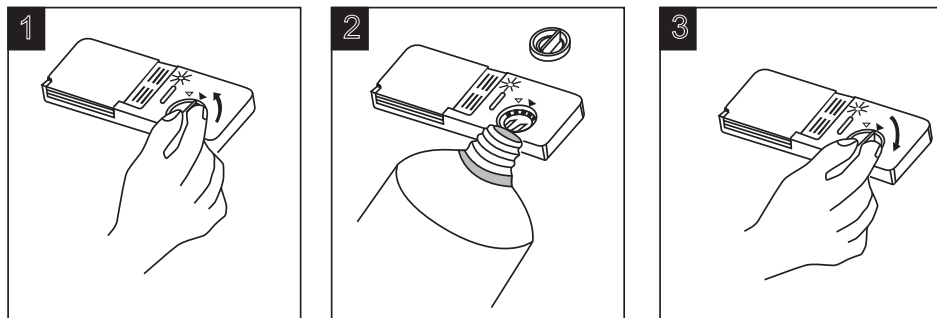

Отсек для ополаскивателя расположен внутри дверцы рядом с отсеком для моющего средства. Чтобы заполнить отсек:

1. Откройте крышку отсека для ополаскивателя. Поверните ее по стрелке «Открыть» (слева) и поднимите.
2. Заливайте ополаскиватель в отсек, пока индикатор уровня не станет полностью черным. Не переполняйте отсек. При пролипании ополаскивателя вытрите его влажной тканью.
3. Закройте крышку, выровняв ее со стрелкой «Открыть» и повернув по стрелке «Заккрыть» (вправо).

RU

⚠ ПРЕДУПРЕЖДЕНИЕ

Используйте только промышленно изготовленные ополаскиватели. Категорически запрещено добавлять в отсек для ополаскивателя другие вещества (например, моющее средство для посудомоечной машины, жидкое средство для стирки). Это может повредить прибор.

Когда заполнять отсек для ополаскивателя

Если на панели управления нет предупреждающего индикатора отсутствия ополаскивателя, его количество можно оценить по цвету оптического индикатора уровня D рядом с крышкой. Когда отсек для ополаскивателя заполнен, весь индикатор будет темным. С расходом ополаскивателя будет изменяться размер черной точки на индикаторе уровня, как показано ниже.

Когда индикатор будет показывать заполненность на 1/4, потребуется долив.

- Полный
- Заполнен на 3/4
- Заполнен на 1/2
- Заполнен на 1/4 — Необходимо долить для предотвращения пятен
- Пустой

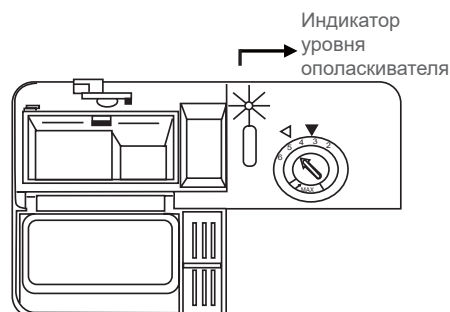

Регулировка количества ополаскивателя

Отсек для ополаскивателя имеет четыре или шесть настроек. Всегда начинайте с настройки отсека «4». Если остаются пятна и посуда плохо сохнет, увеличьте количество подаваемого ополаскивателя, сняв крышку отсека и повернув регулятор на «5». Если посуда все равно плохо сохнет или имеет пятна, устанавливайте регулятор на следующую настройку выше, пока пятна не перестанут оставаться. Дозирование ополаскивателя по умолчанию установлено на заводе-изготовителе на «5».

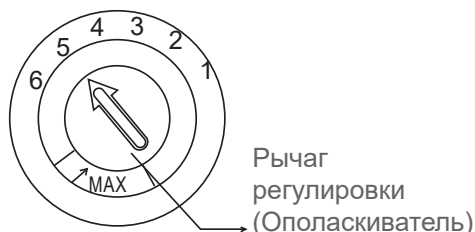

Примечание: Увеличьте дозировку, если после мойки на посуде остаются капли воды или известковые пятна. Уменьшите, если остаются липкие белесые полосы на посуде или синеватая пленка на стекле или лезвиях ножей.

6.4. МОЮЩЕЕ СРЕДСТВО

Химические ингредиенты, входящие в состав моющего средства, необходимы для удаления и вымывания всех загрязнений из посудомоечной машины. Большинство производимых моющих средств подходит для этой цели.

⚠ ПРЕДУПРЕЖДЕНИЕ

Надлежащее использование моющего средства

- Используйте только моющие средства, специально предназначенные для использования в посудомоечных машинах. Храните моющее средство в сухом месте и следите за его свежестью.
- Загружайте моющее средство в отсек непосредственно перед мойкой посуды.



**Моющее средство обладает коррозионными свойствами!
Храните моющее средство в недоступном для детей месте.**

Концентрированное моющее средство

В зависимости от химического состава моющие средства можно разделить на два основных типа:

- обычные щелочные моющие средства с едкими компонентами;
- низкощелочные концентрированные моющие средства с натуральными энзимами.

Использование программы мойки «Эко» совместно с концентрированными моющими средствами сокращает загрязнение окружающей среды и положительно сказывается на посуде. Такая программа мойки специально сочетается со свойствами энзимов концентрированного моющего средства по растворению грязи. По этой причине программа мойки «Эко» с концентрированными моющими средствами позволяет достичь тех же результатов, которые могут быть обеспечены программой «Интенсивная мойка».

Моющие средства в таблетках

Моющие средства в таблетках различных брендов растворяются с разной скоростью. Поэтому некоторые моющие средства не могут раствориться и полностью осуществить свою очищающую способность при коротких программах. По этой причине следует использовать длинные программы при использовании моющих средств в таблетках, чтобы их остатки полностью вымывались.

RU

6.5. ЗАГРУЗКА МОЮЩЕГО СРЕДСТВА

Отсек необходимо наполнять перед запуском каждого цикла мойки в соответствии с инструкциями в таблице циклов мойки. Всегда загружайте моющее средство непосредственно перед запуском посудомоечной машины. В ином случае оно может размокнуть и не раствориться надлежащим образом.

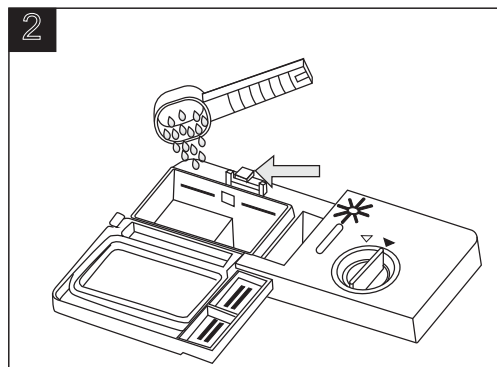
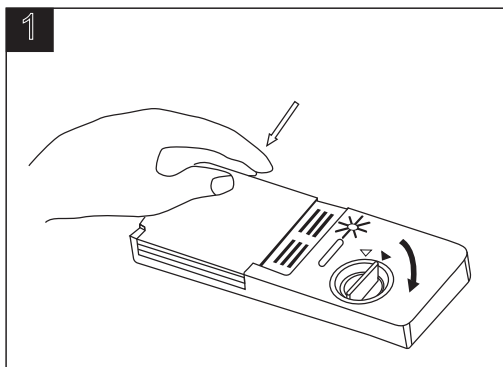

1. Нажмите кнопку разблокировки, как показано выше. Крышка откроется.
2. Загрузите моющее средство в отсек. Маркировкой обозначены уровни дозирования, как показано справа:
A: Место для моющего средства для основного цикла мойки. «MIN» обозначает около 20 г моющего средства.
B: Место для моющего средства для цикла предварительной мойки. Вмещает около 5 г моющего средства.

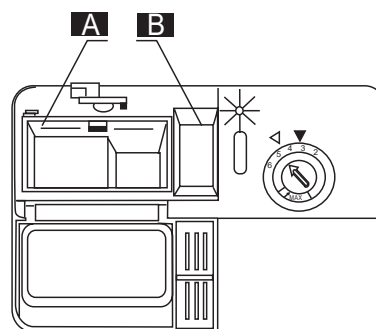

Соблюдайте рекомендации производителя по дозировке и хранению на упаковке моющего средства.

3. Закройте крышку и нажмите, пока она не зафиксировается на месте. Если посуда сильно загрязнена, поместите дополнительную порцию моющего средства в отсек для моющего средства для предварительной мойки. Это моющее средство будет задействовано во время фазы предварительной мойки.

Рекомендуемая дозировка моющего средства

Дозировки моющего средства для каждой программы см. в таблице «ТАБЛИЦА ЦИКЛОВ МОЙКИ». Дозировка может различаться в зависимости от степени загрязнения и жесткости воды. Соблюдайте рекомендации производителя на упаковке моющего средства.

Использование моющих средств в таблетках «3 в 1»

Эти продукты являются моющими средствами с интегрированными и совмещенными функциями моющего средства / ополаскивателя и соли.

1. Перед использованием этих продуктов необходимо сначала проверить, что жесткость водопроводной воды соответствует требованиям инструкций производителя моющего средства (представленным на упаковке).
2. Данные моющие средства необходимо использовать строго в соответствии с инструкциями производителя.
3. Если при первом использовании продуктов «3 в 1» возникли проблемы, обратитесь в поддержку производителя.

7. ЗАГРУЗКА КОРЗИН ПОСУДОМОЕЧНОЙ МАШИНЫ

7.1. РЕКОМЕНДАЦИИ ПО ЗАГРУЗКЕ ПОСУДОМОЕЧНОЙ МАШИНЫ

Для оптимальной работы посудомоечной машины следуйте рекомендациям по загрузке ниже. Характеристики и внешний вид корзин для столовых приборов могут отличаться от приобретенной модели.

Удалите крупные остатки пищи с посуды. Необязательно промывать посуду под проточной водой.

Разместите посуду в посудомоечной машине следующим образом:

1. Такие предметы, как чашки, стаканы, кастрюли, сковороды и пр., должны быть обращены вниз.
2. Изогнутые предметы или предметы с углублениями должны быть расположены так, чтобы вода могла стекать с них.
3. Вся посуда должна расположена надежно, без возможности опрокинуться.
4. Столовые приборы не должны препятствовать вращению распылителей во время мойки.

Примечание: Очень мелкие предметы не следует мыть в посудомоечной машине, поскольку они могут легко выпасть из корзин.

НЕ следует одновременно выдвигать верхнюю и нижнюю корзину при загрузке посудомоечной машины, так как возможно опрокидывание.

7.2. ЗАГРУЗКА ВЕРХНЕЙ КОРЗИНЫ

Верхняя корзина предназначена для более тонкой и легкой посуды, такой как стаканы, кофейные и чайные чашки и блюдца, а также тарелки, маленькие миски и неглубокие кастрюли (если загрязнения не интенсивные). Расположите посуду так, чтобы она не сдвигалась брызгами воды.

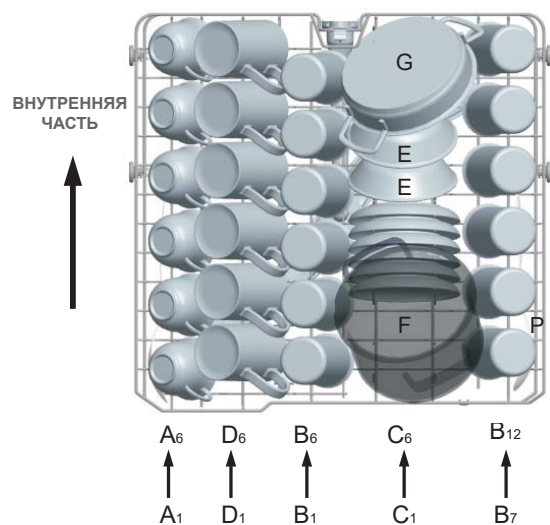

Верхняя корзина	
Тип	Тип посуды
A	Чашка
B	Стекло
C	Блюдце
D	Кружка
E	Пиала
F	Небольшая кастрюля
G	Емкость для запекания
P	Сервировочная ложка

7.3. РЕГУЛИРОВКА ВЕРХНЕЙ КОРЗИНЫ

При необходимости высоту верхней корзины можно отрегулировать, чтобы освободить пространство для больших столовых приборов в верхней или нижней корзине. Регулируйте верхнюю корзину, вставляя колеса разной высоты в направляющие. Длинные предметы, сервировочные приборы, приборы для салата или ножи необходимо размещать на полке таким образом, чтобы они не препятствовали вращению распылителей. Полку можно откинуть или снять, когда не требуется ее использование.

RU

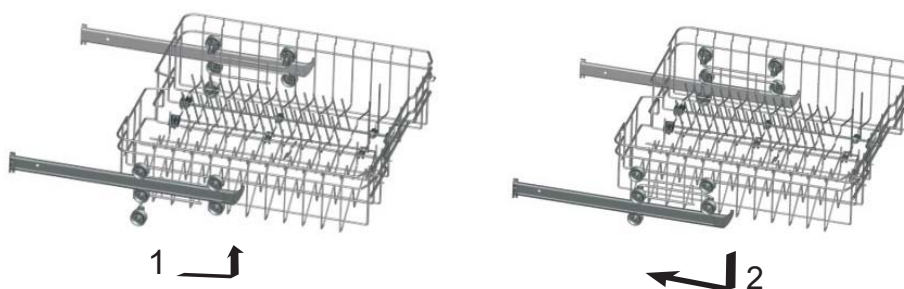

7.4. ЗАГРУЗКА НИЖНЕЙ КОРЗИНЫ

Рекомендовано размещать крупные и трудные для очистки предметы в нижней корзине: кастрюли, сковороды, крышки, сервировочные тарелки и миски — как показано на рисунке ниже.

Предпочтительно размещать сервировочные тарелки и крышки по бокам корзины, чтобы не блокировать вращение верхнего распылителя.

Кастрюли, сервировочные миски и т. д. необходимо всегда размещать отверстием вниз. Глубокие кастрюли должны быть наклонены, чтобы вода вытекала.

Нижняя корзина оснащена складными зубчатыми рядами, чтобы можно было разместить более крупные кастрюли и сковороды.

RU

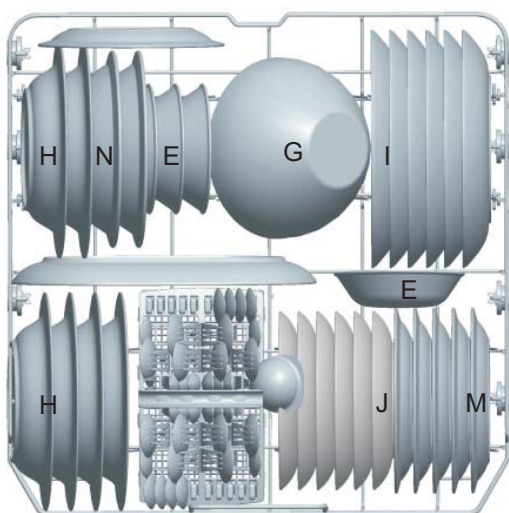

Нижняя корзина	
Тип	Тип посуды
E	Пиала
H	Суповая тарелка
I	Обеденная тарелка
J	Десертная тарелка
K	Овальная тарелка
L	Стеклянная миска
M	Меламиновая десертная тарелка
N	Меламиновая миска

7.5. СКЛАДНЫЕ ПОЛКИ (НИЖНЯЯ КОРЗИНА)

Складные полки, состоящие из двух частей, которые расположены на нижней корзине машины, предназначены для размещения крупной посуды, например кастрюль, сковород и т. д.

При необходимости каждую часть можно сложить отдельно. Или можно сложить обе части, чтобы получить большее пространство. Складные полки можно разложить вверх или сложить.

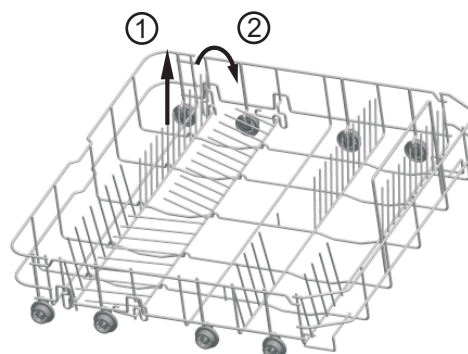

7.6. КОРЗИНА ДЛЯ СТОЛОВЫХ ПРИБОРОВ

Столовые приборы необходимо складывать в корзину для столовых приборов ручками вниз. Если корзина оснащена боковыми корзинами, ложки необходимо загружать отдельно в соответствующие отверстия. Особенно длинные столовые приборы необходимо складывать горизонтально спереди верхней корзины.

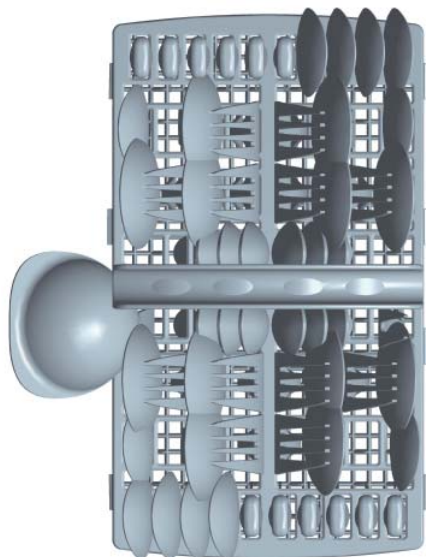

Страна дверцы

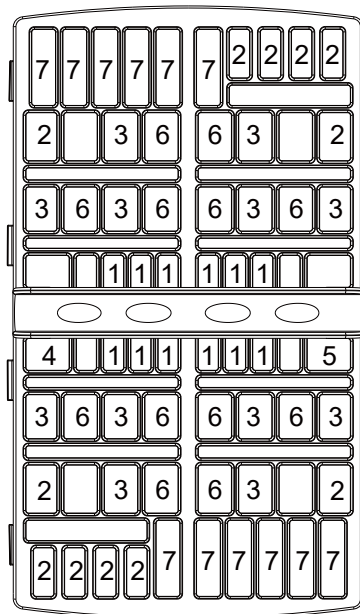

RU



Корзина для столовых приборов	
Тип	Тип посуды
1	Чайные ложки
2	Десертные ложки
3	Суповые ложки
4	Ложка для соуса
5	Сервировочные вилки
6	Вилки
7	Ножи

7.7. МОЙКА СЛЕДУЮЩИХ СТОЛОВЫХ ПРИБОРОВ И ПОСУДЫ

⚠ ВНИМАНИЕ! Следите за тем, чтобы приборы не выступали через дно корзины.

Не подходят для использования в посудомоечной машине

- Столовые приборы с деревянными, роговыми или фарфоровыми ручками
- Изделия из нетермостойкой пластмассы
- Старые столовые приборы с приклеенными элементами, которые не являются термостойкими
- Столовые приборы или посуда из нескольких элементов

- Оловянные или медные изделия
- Свинцовый хрусталь
- Стальные изделия, подверженные коррозии
- Деревянные тарелки
- Изделия из синтетических волокон

Обратите внимание

- Некоторые виды стекла могут потускнеть после большого количества циклов мойки.
- Серебряные и алюминиевые детали имеют свойство обесцвечиваться во время мойки.
- Узоры, покрытые глазурью, могут выцветать при частом мытье в посудомоечной машине.

7.8. ЗАГРУЗКА СТОЛОВЫХ ПРИБОРОВ И ПОСУДЫ

Перед загрузкой посуды необходимо выполнить следующее:

- Удалить большие остатки пищи
- Размягчить остатки подгоревшей пищи на сковородах

При загрузке посуды и столовых приборов необходимо учитывать следующее:

- Посуда и столовые приборы не должны препятствовать вращению распылителей.
- Загрузите полые предметы, такие как чашки, стаканы, кастрюли и пр., отверстием вниз, чтобы вода не могла собираться в полости или глубоком основании.
- Посуда и столовые приборы не должны лежать друг в друге или перекрывать друг друга.
- Во избежание повреждения стаканов, они не должны соприкасаться друг с другом.
- Крупные предметы, наиболее сложно поддающиеся очистке, загружайте в нижнюю корзину.
- Верхняя корзина предназначена для более тонкой и легкой посуды, такой как стаканы, кофейные и чайные чашки.

⚠ Внимание!

Ножи с длинными лезвиями, расположенные вертикально, представляют потенциальную опасность!

Длинные и/или острые столовые приборы, такие как разделочные ножи, должны располагаться горизонтально в верхней корзине.

⚠ ВНИМАНИЕ: Если разместить посуду не в соответствии с инструкциями, результат очистки может быть неудовлетворительным.

7.9. ПОВРЕЖДЕНИЕ СТЕКЛЯННОЙ ПОСУДЫ И ТАРЕЛОК

Возможные причины:

- Тип стекла или процесса производства. Химический состав моющего средства.
- Температура воды и продолжительность программы посудомоечной машины.

Предлагаемое решение:

- Используйте стеклянную посуду или фарфоровые тарелки, маркированные производителем как пригодные для мытья в посудомоечной машине.
- Используйте мягкое моющее средство, подходящее для данного вида посуды. При необходимости получите дополнительную информацию от производителей моющего средства.
- Выберите программу с низкой температурой.
- Во избежание повреждений извлекайте стекло и столовые приборы из посудомоечной машины как можно быстрее по окончании программы.

8. ЗАПУСК ПРОГРАММЫ МОЙКИ

8.1. ТАБЛИЦА ЦИКЛОВ МОЙКИ

Программы	Выбор цикла	Описание цикла	Моющее средство для предварительной/основной мойки	Время работы (мин.)	Энергопотребление (кВт·ч)	Расход воды (л)
 Интенсивная мойка	Для наиболее загрязненной посуды, например кастрюль, сковород, форм для запекания и посуды, которая стояла с присохшей пищей некоторое время.	Предварительная мойка Основная мойка (60 °С) Ополаскивание 1 Ополаскивание 2 Ополаскивание горячей водой Сушка	4/16 г	180	1,300	16
Eco (*EN 60436) (стандартная программа)	Для кастрюль, тарелок и стаканов с загрязнениями средней степени и сковород с загрязнениями легкой степени. Стандартный ежедневный цикл.	Предварительная мойка Основная мойка (44 °С) Ополаскивание горячей водой Сушка	4/16 г	237	0,922	11
 90min	Для тарелок и сковород легкой и средней степени загрязнения на каждый день. (Запускайте цикл сразу после использования)	Предварительная мойка Основная мойка (50 °С) Ополаскивание Ополаскивание горячей водой Сушка	3/15 г	90	0,890	14
 30min	Более короткая программа для посуды с загрязнениями легкой степени, которая не нуждается в сушке.	Основная мойка (40 °С) Ополаскивание горячей водой	15	30	0,500	7
 Предварительное ополаскивание	Ополаскивание посуды, которую планируется вымыть позже в тот же день	Предварительная мойка	\	11	0,010	4

RU

1. Программа «ЭКО» подходит для посуды с загрязнениями средней степени. Наиболее эффективна с точки зрения расхода электроэнергии и воды.
2. Предварительное ополаскивание столовых приборов вручную повысит расход воды и электричества и потому не рекомендуется.
3. Как правило, при мытье посуды в бытовой посудомоечной машине расход воды и электричества ниже, чем при мытье посуды вручную (если бытовая посудомоечная машина используется в соответствии с инструкциями).

*EN 60436: эта программа является тестовым циклом

Сведения для испытаний на совместимость согласно нормам EN 60436:

--Вместимость: 12 наборов посуды

--Положение верхней корзины: Нижняя позиция

--Настройка отсека для ополаскивателя: 6 (или 4 для отсека с четырьмя настройками)

8.2. ЗАПУСК ЦИКЛА МОЙКИ

1. Загрузите посуду. Извлеките нижнюю и верхнюю корзины, загрузите посуду и задвиньте их назад. Рекомендуется загрузить сначала нижнюю корзину, а затем верхнюю (см. «ЗАГРУЗКА КОРЗИН ПОСУДОМОЕЧНОЙ МАШИНЫ» на страница 209).
2. Загрузите моющее средство (см. «ЗАГРУЗКА МОЮЩЕГО СРЕДСТВА» на страница 208).
3. Вставьте вилку в розетку. Источник питания должен иметь характеристики 220-240 В перем. тока, 50 Гц, технические характеристики розетки — 12 А, 250 В перем. тока, 50 Гц.
4. Включите водоснабжение.
5. Закройте дверцу. Приложите небольшое усилие, чтобы дверца плотно закрылась.
6. Включите устройство нажатием кнопки **Питание**.
7. Нажмите кнопку **Выбор программы**, чтобы выбрать необходимый цикл мойки. (См. таблицу «ТАБЛИЦА ЦИКЛОВ МОЙКИ»).
8. По окончании мойки нажмите кнопку **Питание**, чтобы выключить устройство.

Примечание: Если дверца плотно закрыта, прозвучит щелчок.

8.3. ИЗМЕНЕНИЕ ПРОГРАММЫ

Выполняемый цикл можно изменить, если он работает в течение короткого периода. Иначе моющее средство уже могло быть задействовано, и устройство могло слить моечную воду. В этом случае необходима повторная загрузка моющего средства в соответствующий отсек (см. «ЗАГРУЗКА МОЮЩЕГО СРЕДСТВА» на страница 208).

1. Слегка приоткройте дверцу.
2. Удерживайте кнопку **Выбор программы** более 3 секунд, чтобы отменить текущую программу.
3. Выберите необходимые настройки цикла при помощи кнопки **Выбор программы**.
4. Закройте дверцу.

Примечание: Если открыть дверцу во время мойки, машина приостановит работу, прозвучит звуковой сигнал, и на дисплее появится надпись E1. Если закрыть дверцу, машина продолжит работу через 10 секунд.

5 программных индикаторов отображают состояние посудомоечной машины:

- a) Все программные индикаторы выключены --> ожидание
- b) Один из программных индикаторов непрерывно горит --> выполняется цикл
- c) Один из программных индикаторов мигает --> приостановлено

Примечание: Если все индикаторы начинают тускло светиться, это означает, что машина неисправна. Отключите ее от сети и водоснабжения, а затем обратитесь в сервисную службу.

8.4. ДОБАВЛЕНИЕ ПОСУДЫ ПОСЛЕ НАЧАЛА МОЙКИ

Забывшую посуду можно добавить в любое время до того, как откроется отсек для моющего средства.

1. Слегка приоткройте дверцу, чтобы остановить мойку.
2. Когда распылители остановятся, можно полностью открыть дверцу.
3. Добавьте забытую посуду.
4. Закройте дверцу. Посудомоечная машина продолжит работу через десять секунд.

⚠ ПРЕДУПРЕЖДЕНИЕ

Опасно открывать дверцу во время мойки, поскольку горячая вода может привести к ожогам.

8.5. ОКОНЧАНИЕ ПРОГРАММЫ

По окончании рабочего цикла на дисплее отобразится «---», 6 раз прозвучит звуковой сигнал и машина остановится. По окончании программы:

1. Выключите устройство кнопкой **Питание**.
2. Выключите подачу воды.
3. Откройте дверцу посудомоечной машины.

⚠ Открывайте дверцу осторожно. При открытии дверцы может выходить горячий пар!

Выждите несколько минут перед разгрузкой посудомоечной машины, чтобы посуда и столовые приборы остыли и стали менее подверженными повреждению. А также, чтобы они лучше высохли.

Оставьте дверцу посудомоечной машины приоткрытой и выждите несколько минут, прежде чем извлекать посуду. Таким образом, посуда остынет и лучше высохнет.

8.6. РАЗГРУЗКА ПОСУДОМОЕЧНОЙ МАШИНЫ

Это нормально, что посудомоечная машина мокрая внутри.

Сначала освободите нижнюю корзину, а затем — верхнюю. Это предотвратит стекание воды из верхней корзины на посуду в нижней.

RU

9. ОБСЛУЖИВАНИЕ И ОЧИСТКА

9.1. СИСТЕМА ФИЛЬТРАЦИИ

Фильтр используется, чтобы предотвратить попадание больших остатков и других мелких предметов внутрь насоса. Иногда остатки могут засорять фильтр.

Система фильтрации состоит из фильтра грубой очистки, плоского фильтра (основной фильтр) и микрофильтра (фильтра тонкой очистки).

1. Фильтр тонкой очистки: этот фильтр удерживает загрязнения и остатки пищи в зоне отстойника и предотвращает их повторное попадание на посуду в течение цикла.
2. Основной фильтр: пища и остатки удерживаются специальной форсункой на нижнем распылителе.
3. Фильтр грубой очистки: удерживает большие остатки, например кости или стекло, которые могут засорить слив. Чтобы удалить предмет, удержанный этим фильтром, осторожно сожмите ответвления наверху фильтра и извлеките его.

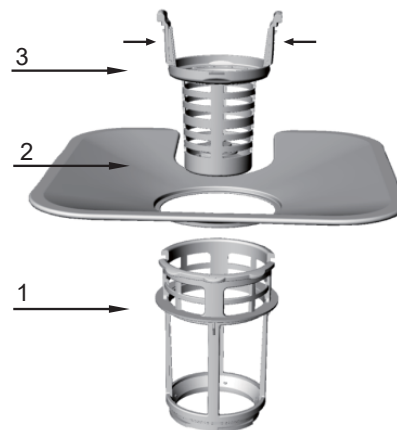

Проверяйте фильтры на наличие засоров после каждого использования. Вывернув фильтр грубой очистки, можно извлечь всю систему фильтрации. Удалите остатки пищи и промойте 3 фильтра под проточной водой.

Шаг 1: Поверните фильтр грубой очистки против часовой стрелки и поднимите его.

Шаг 2: Поднимите плоский фильтр.

Примечание: Для замены фильтра выполните шаги в обратном порядке.



Узел фильтра

Для наилучшей производительности и результатов узел фильтров требует очистки. Фильтр эффективно удаляет частицы пищи из моечной воды, обеспечивая ее рециркуляцию в течение цикла. Поэтому рекомендуется удалять крупные частицы пищи, застрявшие в фильтре, после каждого цикла мойки, промывая полукруглый фильтр и чашу под проточной водой. Чтобы удалить узел фильтра, потяните ручку чаши вверх. **Весь узел фильтра необходимо очищать один раз в неделю.**

RU

Для очистки фильтра грубой очистки и микрофильтра используйте чистящую щетку. Затем соберите части фильтра, как показано на рисунках выше, и вставьте весь узел на место в посудомоечную машину, нажимая на него.

Запрещено пользоваться посудомоечной машиной без фильтров. Установка фильтра в неправильное положение может привести к снижению производительности прибора, а также повреждениям посуды и столовых приборов.

⚠ ПРЕДУПРЕЖДЕНИЕ

- Запрещено использовать посудомоечную машину без установленных фильтров.
- При очистке фильтров не стучите по ним. Иначе фильтры могут деформироваться и производительность посудомоечной машины ухудшиться.

9.2. ОЧИСТКА РАСПЫЛИТЕЛЕЙ

Необходимо регулярно производить чистку распылителей, поскольку жесткая вода засоряет их форсунки и подшипники.

1. Отверните гайку по часовой стрелке, чтобы удалить шайбу наверху распылителя, и снимите распылитель.
2. Промойте распылители теплым мыльным раствором и очистите форсунки с помощью мягкой щетки.
3. Установите на место после тщательной промывки.

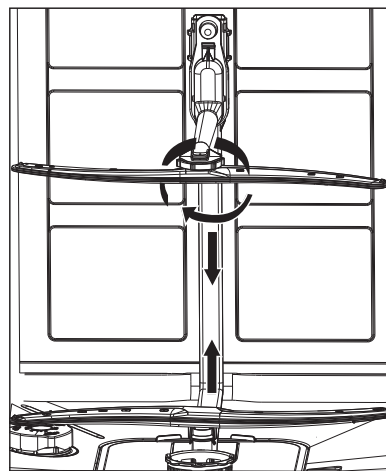

9.3. УХОД ЗА ПОСУДОМОЕЧНОЙ МАШИНОЙ

Протрите панель управления слегка влажной тканью и дайте тщательно высохнуть.

Для очистки внешней части используйте хороший полировочный воск для устройств. Запрещено очищать какую-либо часть посудомоечной машины острыми предметами, металлическими губками или жесткими чистящими средствами.

9.4. ОЧИСТКА ДВЕРЦЫ

Для очистки кромки вокруг дверцы используйте только мягкую влажную ткань. Во избежание попадания воды в замок дверцы и электрические компоненты не используйте чистящие спреи.

Ни при каких обстоятельствах не используйте абразивные чистящие средства или металлические губки на внешних поверхностях, поскольку они могут поцарапать покрытие. Некоторые бумажные полотенца также могут поцарапать или оставить следы на поверхности.

Следуйте этим шагам при наличии инородного материала в посудомоечной машине.

⚠ ПРЕДУПРЕЖДЕНИЕ

Запрещено использовать чистящее средство в виде спрея для очистки панели дверцы, так как оно может повредить замок и электрические компоненты. Не следует использовать абразивные вещества или бумажные полотенца, так как возможны царапины или пятна на поверхности из нержавеющей стали.

9.5. КАК ПОДДЕРЖИВАТЬ ПОСУДОМОЕЧНУЮ МАШИНУ В ХОРОШЕМ СОСТОЯНИИ

Защита от обледенения

Если посудомоечная машина будет находиться в необогреваемом помещении в течение зимнего периода, выполните следующее:

1. Отключите подачу питания к посудомоечной машине.
2. Отключите подачу воды и отсоедините впускной шланг от водного клапана.
3. Слейте воду из впускной трубы и водного клапана. (Используйте емкость для сбора воды.)
4. Повторно подсоедините заливной шланг к водному клапану.
5. Снимите фильтр на дне моечной камеры и используйте губку для удаления воды.

После каждой мойки

После каждой мойки отключайте подачу воды к прибору и оставляйте дверцу приоткрытой, чтобы предотвратить образование неприятных запахов и скапливание влаги внутри.

Отключение электропитания

Всегда извлекайте вилку из розетки перед очисткой или техническим обслуживанием. Не рискуйте.

Не используйте для очистки растворители и абразивные чистящие средства

Для очистки внешней поверхности и резиновых элементов посудомоечной машины не используйте растворители или абразивные чистящие средства. Используйте только ткань, смоченную теплым мыльным раствором. Чтобы удалить загрязнения с внутренней поверхности, используйте ткань, смоченную водой с небольшим количеством белого уксуса, или специальное чистящее средство для посудомоечных машин.

Длительное неиспользование прибора

Если вы уезжаете в отпуск, рекомендуется выполнить цикл мойки с пустой посудомоечной машиной, а затем извлечь вилку из розетки, отключить подачу воды и оставить дверцу прибора приоткрытой. Это позволит продлить срок службы уплотнителей и предотвратит образование неприятных запахов внутри прибора.

RU

Перемещение прибора

Если прибор необходимо переместить, старайтесь держать его в вертикальном положении. При крайней необходимости его можно положить на заднюю стенку.

Очистка уплотнителей

Одним из факторов, вызывающих образование неприятных запахов в посудомоечной машине, являются скопления пищи в уплотнителях. Для профилактики периодически протирайте влажной губкой.

10. ПОИСК И УСТРАНЕНИЕ НЕИСПРАВНОСТЕЙ

10.1. КОДЫ ОШИБОК

В случае неисправности на экране посудомоечной машины отобразится код ошибки. В следующей таблице приведены возможные коды и их причины.

Коды	Описание	Возможная причина
E1	Дверца открыта	Дверца открыта во время работы посудомоечной машины
E2	Впуск воды	Неисправность впуска воды
E3	Отвод воды	Неисправность отвода воды
E4	Датчик температуры	Неисправность датчика температуры
E5	Перелив/утечка	Произошел перелив/утечка
E6	Утечка воды	Произошла утечка воды
E7	Нагревательный элемент	Аномальный нагрев

⚠ ПРЕДУПРЕЖДЕНИЕ

- В случае перелива отключите главный водопровод и позвоните в сервисную службу.
- Если в полости нижнего отсека обнаружена вода из-за перелива или небольшой утечки, следует убрать воду перед повторным запуском посудомоечной машины.
- Если код ошибки не может быть устранен, обратитесь за профессиональной помощью.

10.2. ПРЕЖДЕ ЧЕМ ОБРАТИТЬСЯ В СЕРВИСНУЮ СЛУЖБУ

Простые проблемы, указанные ниже, можно устранить самостоятельно. В противном случае обратитесь в отдел послепродажного обслуживания.

Неисправность	Возможные причины	Способ исправления
Посудомоечная машина не запускается	Сгорел предохранитель или сработал автоматический выключатель.	Замените предохранитель или сбросьте автоматический выключатель. Отключите все приборы, подключенные к той же сети, что и посудомоечная машина.
	Питание не включено.	Убедитесь, что посудомоечная машина включена и дверца надежно закрыта. Убедитесь, что шнур питания надлежащим образом подключен к розетке.
	Низкое давление воды	Убедитесь, что водопровод подключен правильно и вода включена.
	Дверца посудомоечной машины не закрыта должным образом.	Закройте дверцу посудомоечной машины и убедившись, что она защелкивается.
Сливной насос не останавливается	Перелив	Система спроектирована так, чтобы обнаруживать перелив. При обнаружении она отключает циркуляционный насос и включает сливной насос.

RU

Неисправность	Возможные причины	Способ исправления
Шум	Небольшой шум является нормальным	Звук из отверстия отсека для моющего средства.
	Столовые приборы ненадежно закреплены в корзинах, или в корзину упал какой-либо маленький предмет	Проверить, что все надежно закреплено в посудомоечной машине.
	Гудение двигателя	Посудомоечная машина используется нерегулярно. Если вы нечасто пользуетесь ею, настройте ее на наполнение и слив каждую неделю, чтобы поддерживать влажность уплотнителя.
Излишки пены	Ненадлежащее моющее средство.	Используйте только специальное моющее средство для посудомоечной машины, чтобы избежать образования пены. В таком случае откройте посудомоечную машину и дайте пене осесть. Налейте 1 галлон холодной воды в моечную камеру. Закройте и заблокируйте посудомоечную машину. Затем запустите цикл «Предварительное ополаскивание», чтобы слить воду. Повторите при необходимости.
	Пролитый ополаскиватель.	Всегда вытирайте пролитый ополаскиватель.
Пятна в моечной камере	Использовано моющее средство с красителем.	Убедитесь, что моющее средство не содержит красителя.
Белые следы на внутренней поверхности	Используется очень жесткая вода.	Для очистки наденьте резиновые перчатки и используйте влажную мягкую ткань с моющим средством для посудомоечной машины. Для предотвращения образования пены категорически запрещено использовать другие чистящие средства, кроме моющего средства для посудомоечной машины.

Неисправность	Возможные причины	Способ исправления
На столовых приборах пятна ржавчины	Поврежденные приборы неустойчивы к коррозии.	Не мойте в посудомоечной машине неустойчивые к коррозии столовые приборы.
	Программа не запускалась после загрузки соли. Крупинки соли попал в воду в процессе мойки.	После загрузки соли в посудомоечную машину всегда запускайте программу мойки без посуды внутри. После загрузки соли в посудомоечную машину не включайте турбо-функцию (при ее наличии).
	Крышка отсека для смягчителя воды закрыта неплотно.	Проверьте, надежно ли закрыта крышка отсека для смягчителя воды.
Посуда не очищена должным образом	Посуда загружена неверно.	См. «ЗАГРУЗКА КОРЗИН ПОСУДОМОЕЧНОЙ МАШИНЫ» на страница 209.
	Выбрана неподходящая программа.	Выберите более интенсивную программу.
	Моющего средства недостаточно.	Увеличьте дозировку моющего средства или замените его.
	Посуда мешает движению распылителей.	Переставьте посуду так, чтобы распылитель мог свободно вращаться.
	Фильтрующий элемент загрязнен или неверно установлен в нижней части моечной камеры. Это может привести к блокировке форсунок распылителя.	Очистите и/или установите фильтр надлежащим образом. Очистите форсунки распылителя.
Разводы на стеклянной посуде	Сочетание мягкой воды и слишком большого количества моющего средства.	Используйте меньше моющего средства в случае мягкой воды и выбирайте более короткую программу для мойки стеклянной посуды.
Белые пятна на посуде и стекле	Жесткая вода может привести к образованию известкового налета.	Проверьте настройки или заполненность отсека для смягчителя воды.

RU

Неисправность	Возможные причины	Способ исправления
Темные или серые пятна на посуде	Контакт с алюминиевой посудой	Используйте мягкий абразивный очиститель для устранения этих пятен.
В отсеке осталось моющее средство	Посуда блокирует резервуар для моющего средства	Переставьте посуду надлежащим образом.
Крышка отсека для моющего средства не закрывается надлежащим образом	Остатки моющего средства блокируют защелку	Вытрите моющее средство с защелки.
Пар	Нормальное явление	Небольшое количество пара выходит через вентиляционное отверстие у замка дверцы во время сушки и слива воды.
Вода застаивается на дне моечной камеры	Это нормально.	Небольшое количество чистой воды вокруг выхода на дне моечной камеры поддерживает водяной уплотнитель в смазанном состоянии.
Утечка в посудомоечной машине	Перелив в отсеке или пролит ополаскиватель	Не переполняйте отсек для ополаскивателя. Пролитие ополаскивателя может привести к переполнению пеной и переливу. Вытирайте пролитые средства влажной тканью.
	Посудомойка не выровнена	Убедитесь, что посудомоечная машина выровнена.

Неисправность	Возможные причины	Способ исправления
Посуда не сохнет	Неверная загрузка	Если на посуде есть остатки моющего средства, используйте перчатки во избежание раздражения кожи.
	Посуда извлечена слишком рано	Не выгружайте посудомоечную машину сразу после мойки. Приоткройте дверцу для выхода пара. Разгружайте посудомоечную машину, когда температура посуды будет безопасна для прикосновения. Сначала опустошите нижнюю корзину, поскольку это предотвращает попадание воды с верхней корзины.
	Выбрана неверная программа.	Короткая программа предусматривает более низкую температуру воды, что снижает эффективность мойки. Выберите продолжительную программу.
	Использование столовых приборов с некачественным покрытием.	Такие предметы затрудняют отвод воды. Столовые приборы или посуда такого типа не подходят для мытья в посудомоечной машине.

RU

⚠ ПРЕДУПРЕЖДЕНИЕ

Самостоятельный или непрофессиональный ремонт может привести к серьезным рискам для безопасности пользователя прибора и повлиять на предоставление гарантии.

10.3. НАЛИЧИЕ ЗАПАСНЫХ ЧАСТЕЙ

- Семь лет после выпуска последнего экземпляра модели на рынок: двигатель, циркуляционный и сливной насосы, нагреватели и нагревательные элементы, включая тепловые насосы (отдельные или в комплекте), трубопроводы и сопутствующее оборудование, включая все шланги, клапаны, фильтры и системы защиты от утечек воды, конструктивные и внутренние детали, связанные с дверными узлами (отдельные или в комплекте), печатные платы, электронные дисплеи, выключатель давления, термостаты и датчики, ПО и встроенное ПО, включая ПО для сброса.
- Десять лет после выпуска последнего экземпляра модели на рынок: дверные петли и уплотнители, другие уплотнители, распылители, сливные фильтры, внутренние полки и пластиковые аксессуары, такие как корзины и крышки.

Информацию о модели в базе данных изделий, а также идентификатор модели можно получить по ссылке, отсканировав QR-код на заводской табличке устройства с данными энергоэффективности.

Уважаемый клиент!

1. При необходимости возврата или замены изделия свяжитесь с продавцом. (При себе необходимо иметь чек.)
2. В случае неисправности изделия и необходимости ремонта свяжитесь с отделом послепродажного обслуживания.

Паспорт товара в соответствии с (ЕС) 2019/2017

Копию паспорта прибора можно загрузить онлайн.

Перейдите по ссылке <https://eprel.ec.europa.eu/> и введите идентификатор модели для скачивания паспорта.

Идентификатор модели прибора указан на заводской табличке, расположенной справа или слева от дверцы в моечной камере.

Технический паспорт

Паспорт бытовой посудомоечной машины в соответствии с Директивой ЕС 2019/2017:

RU

Производитель	Qilive	
Модель	W12D1A402Y-1	
Стандартные наборы посуды	12	
Класс энергоэффективности 1	E	
ПАРАМЕТР	ЕДИНИЦА ИЗМЕРЕНИЯ	ЗНАЧЕНИЕ
Энергопотребление программы «Эко» (EPEC), округленное до трех знаков после запятой	кВт·ч/цикл	0,922
Энергопотребление стандартной программы (SPEC), округленное до трех знаков после запятой	кВт·ч/цикл	1,650
Индекс энергоэффективности (EEI)	–	55,9
Водопотребление программы «Эко» (EPWC), округленное до одного знака после запятой	л/цикл	11,0
Индекс эффективности очистки (IC)	–	1,130
Индекс эффективности сушки (ID)	–	1,090
Продолжительность программы «Эко» (Tt), округленная до ближайшей минуты	ч:мин	3:57
Энергопотребление в выключенном режиме (Po), округленное до двух знаков после запятой	Вт	0,49
Энергопотребление в режиме ожидания (Psm), округленное до двух знаков после запятой	Вт	0,60
Отображается ли информация в режиме ожидания?	–	Нет

Энергопотребление в режиме ожидания (Psm) в состоянии сетевого ожидания (если применимо), округленное до двух знаков после запятой	Вт	–
Энергопотребление в режиме отложенного запуска (Pds) (если применимо), округленное до двух знаков после запятой	Вт	1,00
Акустические шумовые излучения	дБА относительно 1 пВт	49
Установка	Свободностоящая	
Может быть встроена	Да	
Высота	85 см	
Ширина	60 см	
Глубина (с соединителями)	60 см	
Потребляемая мощность	1850 Вт	
Номинальное напряжение/частота	220–240 В перем. тока / 50 Гц	
Давление воды (давление потока)	0,4-10 бар=0,04-1,0 МПа	

RU

Примечание:

1. От А(наибольший КПД) до G(наименьший КПД).

Устройство соответствует европейским стандартам и директивам в текущей версии поставки.

-LVD 2014/35/EU

-EMC 2014/30/EU

-EU 2019/2022

Примечание: Вышеуказанные значения измерены в соответствии со стандартами при указанных условиях эксплуатации. Результаты могут значительно отличаться в соответствии с количеством и загрязненностью посуды, жесткостью воды, количеством моющего средства и т. д.

Инструкция составлена на основе стандартов и правил Европейского союза.

11. ГАРАНТИИ

Гарантии и ограничения ответственности

Гарантия на продукцию составляет 36 месяцев с даты покупки или с даты доставки на дом покупателю. В зависимости от страны эта гарантия включает 24–36-месячную юридическую гарантию соответствия. В странах, где действует только 24-месячная юридическая гарантия соответствия, по истечении срока действия первой гарантии и в дополнение к ней вступает в силу 12-месячная коммерческая гарантия.

Условия применения гарантий

В отношении юридической гарантии соответствия

Предлагаем вам обратиться за дополнительной информацией к вашему дистрибьютору и/или ознакомиться с его ОУП (Общими условиями продажи).

В отношении коммерческой гарантии

Предлагаем вам принести ваш товар в администрацию пункта продажи с документом, подтверждающим покупку (например, чеком), продуктом со всеми поставляемыми с ним аксессуарами и в оригинальной упаковке. Эта процедура действует для всех стран, кроме Франции. Важно иметь информацию о дате покупки, модели и серийном номере или номере IMEI (эта информация обычно указывается на продукте, упаковке или в документе, подтверждающем покупку). Вы должны предоставить вместе с изделием аксессуары, необходимые для его надлежащей работы (например, блок питания, переходник и т.д.). Если ваша претензия подпадает под гарантийное покрытие, служба послепродажного обслуживания может в рамках местного законодательства произвести одно из следующих действий:

- починить или заменить неисправные детали;
- обменять возвращенную продукцию на аналогичную, обладающую, как минимум, такими же функциональными возможностями и эквивалентной производительностью;
- возместить покупателю сумму, равную цене покупки, указанной в подтверждающем покупке документе.

RU

Отремонтированная и замененная продукция может содержать как новые, так и бывшие в употреблении детали и технические компоненты.

Исключения из покрытия коммерческой гарантии:

- Повреждения или проблемы, вызванные неправильным использованием, несчастным случаем, модификацией или подключением к сети с несоответствующими параметрами силы тока или напряжения.
- Использование или хранение, наносящее вред сохранности продукта (окисление, коррозия), использование энергии, эксплуатация или установка не в соответствии с инструкциями производителя, небрежность или использование неподходящих периферийных устройств, программного обеспечения или расходных материалов.
- Профессиональное или коллективное, промышленное или коммерческое использование продукта.
- Измененные продукты, у которых гарантийная пломба или серийный номер были повреждены, изменены, удалены или окислены.
- Гарантийный срок в отношении сменных аккумуляторов и аксессуаров составляет 6 месяцев.
- Отказ аккумулятора, вызванный слишком длительной зарядкой или несоблюдением правил техники безопасности, изложенных в инструкции.
- Эстетические дефекты, включая царапины, неровности и умышленно нанесенные повреждения.
- Повреждения, вызванные вмешательством неуполномоченных специалистов.
- Изъяны в результате естественного износа или старения продукта: уплотнительные прокладки, фильтры, аксессуары, щетка и шланг пылесоса, лампочки, лампы ретропроекторов, лопасти стиральных машин и т.д.
- Обновления программного обеспечения, вызванные изменениями параметров сети.
- Повреждения устройства, вызванные внешними факторами (инородные тела, насекомые и т.д.).
- Содержимое устройств: морозильник, стиральная машина... (еда, одежда,...).
- Неисправности в работе продукта вследствие использования стороннего программного обеспечения для изменения, модификации, адаптации или преобразования установленного программного обеспечения.
- Неисправности в работе продукта вследствие его использования без аксессуаров, поставляемых с ним или утвержденных Производителем.
- Детали в случае естественного износа или повреждений в ходе эксплуатации: шина, камера шины, тормоз и т. д.

Клиент должен самостоятельно обеспечивать резервное копирование данных, содержащихся на его жестком диске или во внутренней памяти его устройства, регулярно, а также перед его сдачей.

«Auchan» не несет ответственности за потерю или уничтожение сохраненных данных или за повреждение программного обеспечения, возникшие, в частности, в результате восстановления или поломки.

Помимо того, «Auchan» не обязан проверять, были ли извлечены SIM-карты и/или карты SD из продукции, подлежащей возврату.

Вышеуказанные положения никоим образом не уменьшают и не отменяют: указанную выше юридическую гарантию и коммерческую гарантию производителя, если таковая существует (см. гарантийный бланк).

ОГЛЯД ЗМІСТУ:

1. ІНСТРУКЦІЇ З ТЕХНІКИ БЕЗПЕКИ	C. 227
2. ТЕХНІЧНІ СПЕЦИФІКАЦІЇ	C. 229
3. ОПИС ПРИСТРОЮ	C. 230
4. ПАНЕЛЬ КЕРУВАННЯ	C. 230
5. ІНСТРУКЦІЇ З ВСТАНОВЛЕННЯ ПРИСТРОЮ	C. 231
6. ПЕРЕД ПЕРШИМ ВИКОРИСТАННЯМ	C. 233
7. ЗАВАНТАЖЕННЯ КОШИКА ПОСУДОМИЙНОЇ МАШИНИ	C. 239
8. ЗАПУСК ПРОГРАМИ МИТТЯ	C. 243
9. ОБСЛУГОВУВАННЯ ТА ЧИЩЕННЯ	C. 245
10. УСУНЕННЯ НЕСПРАВНОСТЕЙ	C. 247
11. ГАРАНТІЇ	C. 254

1. ІНСТРУКЦІЇ З ТЕХНІКИ БЕЗПЕКИ

Перед використанням цього пристрою уважно ознайомтеся з цими інструкціями та зберігайте цей посібник користувача для використання в майбутньому.



УВАГА! ГАЗОПОДІБНИЙ ВОДЕНЬ ВИБУХОНЕБЕЗПЕЧНИЙ

За певних умов газоподібний водень може утворюватись у системі гарячого водопостачання, яка не використовувалася протягом двох тижнів або більше.

ГАЗОПОДІБНИЙ ВОДЕНЬ ВИБУХОНЕБЕЗПЕЧНИЙ. Якщо система гарячого водопостачання не використовувалася протягом такого часу, перед використанням посудомийної машини відкрийте всі крани гарячої води та дайте воді текти з кожного з них протягом декількох хвилин. Таким чином деяка кількість накопиченого газоподібного водню вийде. Оскільки газ легкозаймистий, не паліть і не використовуйте відкрите полум'я в цей час.

1. Встановлення й ремонт посудомийної машини повинен проводити тільки кваліфікований спеціаліст.
2. Цей прилад призначений для використання в домашніх господарствах та інших подібних умовах, наприклад:
 - у зонах для приготування їжі в магазинах, офісах та інших робочих приміщеннях;
 - на фермах;
 - клієнтами в готелях, мотелях та інших приміщеннях житлового типу;
 - у житлових приміщеннях типу «ліжко та сніданок».
3. Цим пристроєм можуть користуватися діти віком від 8 років, а також особи з обмеженими фізичними, сенсорними чи розумовими здібностями, або з відсутністю досвіду та знань, але лише під наглядом або після проведення з ними інструктажу щодо безпечного використання цього приладу та усвідомлення ними небезпеки, що впливає з використання цього приладу. Діти не повинні гратися з цим приладом. Діти не повинні чистити та доглядати прилад без нагляду дорослих. (Відповідно до стандарту EN60335-1)
4. Даний пристрій не призначений для використання особами (зокрема дітьми) з обмеженими фізичними, сенсорними чи розумовими здібностями, або за відсутності досвіду та знань, окрім випадків, коли таке використання

UA

здійснюється під наглядом або після проведення з ними інструктажу щодо безпечного використання цього пристрою особою, відповідальною за їх безпеку. (Відповідно до стандарту IEC60335-1)

5. Пакувальний матеріал може бути небезпечним для дітей!
6. Діти мають використовувати прилад під наглядом дорослих. Забороняється гратися з приладом.
7. Цей пристрій призначений лише для використання у приміщенні.
8. Щоб запобігти ризику ураження електричним струмом, не занурюйте блок, кабель живлення або вилку у воду чи іншу рідину.
9. Від'єднуйте прилад від електромережі перед чищенням і обслуговуванням. Використовуйте м'яку ганчірку, змочену слабким мильним розчином, а потім протріть пристрій сухою ганчіркою.
10. Щоб запобігти виникненню небезпечних ситуацій, заміна пошкодженого кабелю живлення має виконуватися виробником, його представником із технічного обслуговування або особами з відповідною кваліфікацією.
11. Не давіть, не сідайте й не вставляйте на дверцята або короб для посуду посудомийної машини.
12. Не вмикайте посудомийну машину, якщо всі її внутрішні частини не встановлені належним чином.
13. Якщо посудомийна машина працює, відкривайте дверцята дуже обережно — може випліскуватися вода.
14. Коли дверцята відкриті, не ставте важкі предмети й не вставляйте на них. Пристрій може нахилитися вперед.
15. Завантажуючи посуд для миття:
 - розміщуйте гострі предмети так, щоб вони не пошкодили ущільнювач дверцят;
 - **УВАГА:** Ножі та інший посуд із гострими кінцями ставте в кошик вістрям вниз або розміщуйте в горизонтальному положенні.
16. Деякі миючі засоби для посудомийної машини є дуже концентрованими лужними розчинами. Вони можуть бути надзвичайно небезпечними у випадку проковтування. Уникайте контакту зі шкірою й очима, тримайте дітей подалі від посудомийної машини, коли дверцята відчинені.
17. Переконайтеся, що після завершення циклу миття відсутні залишки миючого засобу.
18. Не мийте пластикові вироби, якщо на їхній поверхні відсутнє маркування «придатні для миття в посудомийній машині» або схоже позначення. Якщо належне маркування відсутнє, перевірте рекомендації виробника щодо цих пластикових виробів.
19. Використовуйте тільки миючі засоби й засоби для ополіскування, що рекомендовані для використання в автоматичній посудомийній машині.
20. Ніколи не використовуйте в посудомийній машині мило, пральний порошок або миючий засіб для рук.
21. Не залишайте дверцята відкритими. Це може призвести до травмування.
22. Під час установа кабелю живлення не повинен бути надмірно зігнутий або сплюснутий. Це небезпечно.
23. Не розбирайте елементи керування.
24. Переконайтеся, що після встановлення пристрою є можливість від'єднати його від джерела живлення. Це можна зробити, залишивши вільний доступ до вилки або встановивши вимикач на стаціонарній електропроводці, дотримуючись відповідних правил.
25. Використовуйте нові комплекти шлангів, що поставляються разом із пристроєм. Не використовуйте повторно старі комплекти шлангів.
26. Стежте за тим, щоб вентиляційні отвори не були закриті килимом.
27. Докладніше про завантаження посудомийної машини див. в розділі 7.
28. Найбільша кількість наборів столового приладдя, що можна помити — 12 наборів.

29. Максимально допустимий тиск води на вході становить 1 МПа.
 30. Мінімально допустимий тиск води на вході становить 0,04 МПа.

1.1. ІНСТРУКЦІЇ ЩОДО ЗАЗЕМЛЕННЯ

1. Пристрій потрібно заземлити. У разі виникнення несправності або поломки заземлення зменшить ризик ураження електричним струмом, забезпечуючи лінію найменшого опору електричному струму. Цей пристрій обладнаний вилкою із заземлюючим контактом.
2. Вилка має бути вставлена в розетку, встановлену й заземлену відповідно до всіх місцевих норм і постанов.
3. Неправильне під'єднання дроту заземлення може призвести до ризику ураження електричним струмом.
4. Щоб переконатися в правильності заземлення пристрою, зверніться до кваліфікованого електрика або працівника служби технічного обслуговування.
5. Не видозмінюйте вилку, що поставляється в комплекті з пристроєм, якщо вона не підходить до розетки.
6. Зверніться до кваліфікованого електрика для встановлення належної розетки.

1.2. УТИЛІЗАЦІЯ

1. Щоб утилізувати пакування й пристрій, зверніться до пункту прийому утильсировини. Відріжте кабель живлення й виведіть з ладу довідник дверцят.
2. Картонне пакування виготовлено з переробленого паперу. Його потрібно утилізувати для вторинної переробки.

3.  Маркування на пристрої (знак закресленого бака для сміття) відповідає Директиві 2012/19/ЄС щодо «утилізації електричного й електронного обладнання». Це маркування вказує на неможливість утилізації обладнання, строк експлуатації якого закінчився, разом з іншим побутовим сміттям. Користувач повинен доставити таке обладнання операторам, які збирають вживане електричне й електронне обладнання. Оператори збору, включно з місцевими пунктами збору, магазинами й місцевими органами влади, створюють відповідну систему збору обладнання. Належний збір вживаного електричного й електронного обладнання допомагає уникнути шкідливого впливу на здоров'я людини й навколишнє середовище через вміст у ньому небезпечних компонентів, а також через неправильне зберігання й поводження з цим обладнанням.

UA

2. ТЕХНІЧНІ СПЕЦИФІКАЦІЇ

Джерело живлення	220-240 В~, 50 Гц
Номінальна потужність	1850 Вт
Тиск води	0,04-1,00 МПа
Місткість	11,0 л
Ступінь захисту (IP)	IPX2
Габарити (Ш x В x Г)	600 x 850 x 600 мм
Вага нетто	39,5 кг

3. ОПИС ПРИСТРОЮ

- | | |
|-------------------------------|--------------------------------|
| 1. Верхній кошик | 6. Дозатор мийного засобу |
| 2. Нижній розбризкувач | 7. Кошик для столових приборів |
| 3. Фільтри | 8. Пом'якшувач води |
| 4. Нижній кошик | 9. Верхній розпилювач |
| 5. Резервуар для ополіскувача | |

4. ПАНЕЛЬ КЕРУВАННЯ



UA

	Назва деталі	Опис
1	Індикатори програми	Якщо вибрати програму миття, загоряється відповідний індикатор.
2	Індикатор половинного завантаження	Загоряється, якщо вибрано додаткову функцію половинного завантаження.
3	Цифровий дисплей	Для відображення часу циклу миття, кодів помилок і часу відкладеного пуску, що залишився.
4	Індикатор необхідності додавання ополіскувача	Загоряється, коли дозатор необхідно наповнити.
5	Індикатор необхідності додавання солі	Загоряється, коли необхідно додати пом'якшувач.
6	Індикатор Dry+	Загоряється, коли вибрано додаткову функцію Dry+.
7	Кнопка пуску / паузи	Прилад почне або призупинить вибраний цикл миття.

	Назва деталі	Опис
8	Кнопка відкладеного пуску / кнопка блокування від дітей	ВІДКЛАДЕНИЙ ЗАПУСК дає змогу автоматично відкладати час запуску будь-якого циклу до 24 годин. Функцією «блокування від дітей» можна скористатися, натиснувши й утримуючи кнопку протягом 3 секунд, і на цифровому дисплеї 6 разів блимне «LO».
9	Кнопка половинного завантаження/ Dry+	Натисніть, щоб вибрати додаткові функції половинне завантаження, Dry+, половинного завантаження та Dry+. Засвітиться відповідний індикатор.
10	Кнопка програми	Натисніть цю кнопку, щоб вибрати програму миття. Засвітиться індикатор відповідної програми.
11	Вимикач живлення	Увімкнення/вимкнення посудомийної машини.

5. ІНСТРУКЦІЇ З ВСТАНОВЛЕННЯ ПРИСТРОЮ

⚠ УВАГА



Небезпека ураження електричним струмом!

Перед встановленням посудомийної машини від'єднайте її від джерела живлення.

Невиконання цієї вказівки може призвести до смерті або ураження електричним струмом.

UA

⚠ Увага

Встановлення труб і електрообладнання повинні проводити фахівці.

⚠ Зберігайте цей посібник з експлуатації в безпечному місці для подальшого використання. Якщо прилад продається, передається або переміщається, подбайте, щоб посібник зберігався разом із машиною, щоб новий власник міг скористатися порадами, що містяться в ньому.

⚠ Уважно прочитайте цей посібник з експлуатації: він містить важливу інформацію про безпечне встановлення, використання та обслуговування приладу.

⚠ Якщо прилад необхідно перемістити, завжди тримайте його у вертикальному положенні; за крайньої необхідності його можна перевернути на задню частину.

5.1. РОЗМІЩЕННЯ ТА ВИРІВНЮВАННЯ

1. Вийміть прилад з упаковки та переконайтеся, що його не було пошкоджено під час транспортування. Якщо він пошкоджений, зверніться до продавця та не продовжуйте процес установлення.
2. Перевірте посудомийну машину, поставивши її так, щоб її сторони або задня панель торкалися сусідніх шафок або навіть стіни. Цей прилад можна також вбудувати під одну стільницю (див. інструкцію зі збирання).
3. Встановіть посудомийну машину на рівній і міцній підлозі. Якщо підлога нерівна, передні ніжки приладу можна відрегулювати до горизонтального положення (кут нахилу не має перевищувати 2 градуси). Якщо прилад вирівняно правильно, він буде більш стійким і з набагато меншою ймовірністю рухатиметься або спричинятиме вібрації та шум під час роботи.

Розташування приладу

Поставте пристрій у потрібне місце. Його задня панель має впиратися в стіну за ним, а бічні панелі — у сусідні меблі або стіну. Посудомийна машина оснащена шлангом подачі води та зливним шлангом, які можна розташувати праворуч або ліворуч, щоб полегшити встановлення.

Вирівнювання приладу

Після розміщення приладу відрегулюйте ніжки (вкручуючи або викручуючи їх), щоб відрегулювати висоту посудомийної машини та вирівняти її. У будь-якому випадку кут нахилу пристрою не повинен перевищувати 2°.

Примітка: Максимальна висота регулювання ніжок становить 20 мм.

5.2. ПІДКЛЮЧЕННЯ ДО ВОДОПРОВОДУ

⚠ Підключення до водопроводу та електрики має виконуватись лише кваліфікованим спеціалістом.

⚠ Посудомийна машина не має стояти на водяних шлангах або на кабелі електроживлення.

⚠ Прилад має бути підключений до водопроводу за допомогою нових труб. Не використовуйте старі труби.

Під'єднання шланга подачі води

Під'єднайте шланг подачі холодної води до різьбового з'єднувача діаметром 3/4 (дюйма) і переконайтеся, що він щільно закріплений.

Якщо водопровідні труби нові або не використовувалися протягом тривалого часу, дайте воді стекти, щоб переконатися, що вона чиста й не містить нечистот.

Недотримання цього запобіжного заходу може призвести до блокування отвору для подачі води та пошкодження приладу.

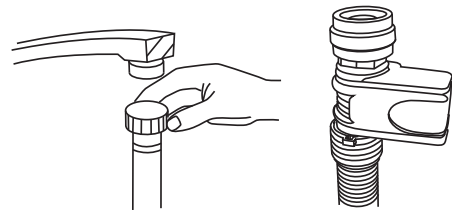

Під'єднання зливного шланга

Під'єднайте зливний шланг машини до зливної труби, не перегинаючи їх.

Якщо довжина шланга недостатня, зверніться до авторизованого сервісного центру за подовжувачем із того самого матеріалу, що й оригінал. Пам'ятайте, що довжина шланга не має перевищувати 4 м навіть із подовжувачем.

Якщо зливний шланг довше ніж 4 м, посуд не очищатиметься належним чином. Надійно закріпіть шланг на трубі, щоб він не відірвався під час миття.

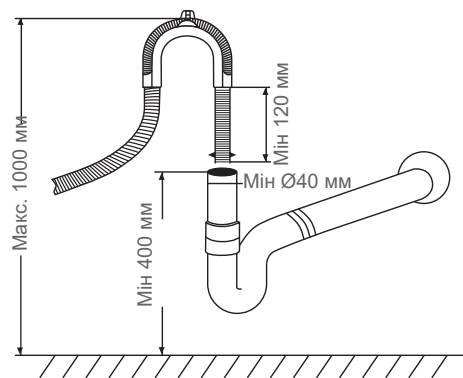

Зливання надлишку води зі шлангів

Якщо раковина перебуває на висоті більше ніж 1000 мм від підлоги, зайва вода в шлангах не може зливатися безпосередньо в раковину. Надлишок води зі шлангів потрібно буде злити в миску або підходящу ємність, розміщену поза системою та нижче раковини.

Випускний отвір для води

Під'єднайте дренажний шланг до випускного отвору для води. Щоб уникнути протікання води, він має бути правильно встановлений. Переконайтеся, що шланг подачі води не перегнутий і не передавлений.

Подовжувач дренажного шланга

Якщо вам потрібен подовжувач, обов'язково використовуйте аналогічний дренажний шланг.

Якщо його довжина перевищуватиме 4 метри, якість миття в посудомийній машині може бути знижена.

Під'єднання до сифона

З'єднання має бути на висоті від 50 см (мінімум) до 100 см (максимум) від дна посудомийної машини. Шланг зливу води має бути закріплений хомутом.

5.3. ЕЛЕКТРИЧНЕ ПІД'ЄДНАННЯ

Інформацію про електричне підключення можна знайти на заводській табличці, розташованій на внутрішній стороні дверцят. Ця специфікація має відповідати характеристикам електроживлення.

Цю посудомийну машину необхідно підключити до розетки із заземленням. Електрична розетка має розташовуватися за межами області встановлення, щоб до неї був легкий доступ після встановлення посудомийної машини. Не використовуйте подовжувач!

⚠ УВАГА

Заміна електричних кабелів, а також ремонт і технічне обслуговування, пов'язані з безпекою або продуктивністю, мають виконуватися сервісним центром виробника або особою, яка має аналогічну професійну кваліфікацію.

⚠ Перед використанням пристрою переконайтеся в наявності відповідного заземлення.

5.4. ЗАПУСК ПОСУДОМИЙНОЇ МАШИНИ

Перед запуском посудомийної машини необхідно перевірити таке:

1. Чи встановлена посудомийна машина рівно та чи закріплена
2. Чи відкритий впускний клапан
3. Чи є витік на з'єднаннях проводів
4. Чи щільно з'єднані проводи
5. Чи ввімкнено живлення
6. Чи немає вузлів на впускному та зливному шлангах
7. Усі пакувальні та друковані матеріали слід виняти з посудомийної машини.

⚠ Увага

Після встановлення покладіть цей посібник у пакет із друкованими матеріалами. Вміст цього посібника дуже корисний для користувачів.

Поради щодо першого циклу миття

Після встановлення приладу безпосередньо перед запуском першого циклу миття заповніть ємність для солі приблизно 2 кг солі (див. «ЗАВАНТАЖЕННЯ СОЛІ В ПОМ'ЯКШУВАЧ ВОДИ» на сторінки 234). Вода може перелитися через край: це нормально і не є приводом для занепокоєння. Також нормально, що індикатор необхідності додавання солі продовжує блимати протягом кількох циклів після заповнення сіллю.

6. ПЕРЕД ПЕРШИМ ВИКОРИСТАННЯМ

Перед першим використанням посудомийної машини:

- A. Налаштуйте пом'якшувач води.
- B. Налийте 500 мл води в контейнер для солі, а потім додайте сіль для посудомийної машини.
- C. Наповніть дозатор ополіскувача
- D. Додайте мийний засіб

6.1. НАЛАШТУВАННЯ ПОМ'ЯКШУВАЧА ВОДИ

Пом'якшувач води призначений для видалення з води мінералів і солей, які можуть мати шкідливий або негативний вплив на роботу пристрою. Що вищий вміст цих мінералів і солей, то жорсткіша вода. Пом'якшувач потрібно регулювати відповідно до жорсткості води у вашому регіоні. Інформацію щодо жорсткості води у вашому регіоні може надати місцеве комунальне підприємство з водопостачання.

Налаштування

Кількість солі, що видається, може бути встановлена від H0 до H7. Якщо задано значення H0, сіль не потрібна.

1. Дізнайтеся про жорсткість водопровідної води. У цьому вам допоможе місцеве управління водопостачання. Рекомендоване значення можна знайти в «Таблиця жорсткості води».
2. Закрийте дверцята.
3. Увімкніть пристрій за допомогою кнопки **живлення**.
4. Утримуйте кнопку **відкладеного запуску**, а потім натисніть і утримуйте кнопку **програми** протягом 5 секунд. Звуковий сигнал пролунає один раз, і на цифровому дисплеї блиматиме «Н..». (заводське налаштування — H4)
5. Щоб змінити налаштування, натисніть кнопку **відкладеного запуску**. З кожним натисканням кнопки значення збільшується на один рівень; коли значення H7 досягнуто, дисплей повертається до H0 (вимкнено).
6. Натисніть кнопку **програми**. Вибране налаштування збережено.

Примітка: Кожен цикл із повним відновленням споживає додатково 2,0 літри води, споживання електроенергії збільшується на 0,001 кВт·год.

UA

Таблиця жорсткості води

Жорсткість води		Ммоль/л	Установлене значення на машині	Повне відновлення потрібне після кожної x програми
Clark	Діапазон			
0–8	м'яка	0–1,1	H0	вимкнено
9–10	м'яка	1,2–1,4	H1	13
11–12	середня	1,5–1,8	H2	9
13–15	середня	1,9–2,1	H3	7
16–20	середня	2,2–2,9	H4	5
21–26	жорстка	3,0–3,7	H5	4
27–38	жорстка	3,8–5,4	H6	2
39–62	жорстка	5,5–8,9	H7	1

6.2. ЗАВАНТАЖЕННЯ СОЛІ В ПОМ'ЯКШУВАЧ ВОДИ

Примітка: Якщо ваша модель не має пом'якшувача води, пропустіть цей розділ.

Пом'якшувач води

Жорсткість води залежить від місця, де вона використовується. Якщо в посудомийній машині буде використовуватися жорстка вода, на посуді й приладах будуть утворюватися відкладення.

Прилад оснащений спеціальним пом'якшувачем, у якому використовуються солі, спеціально призначені для видалення вапна та мінералів із води.

Контейнер для солі розташований під нижнім кошиком. Заповнюйте його відповідно до інструкцій у цьому розділі.

⚠ УВАГА

- **Використовуйте тільки сіль, що спеціально розроблена для використання в посудомийних машинах!**
Будь-який інший тип солі, не призначений для використання в посудомийній машині, особливо кухонна сіль, пошкодить пом'якшувач води. Гарантія виробника не розповсюджується на пошкодження, спричинені використанням невідповідної солі, він також не несе відповідальності за такі пошкодження.
- **Сіль слід засипати безпосередньо перед запуском циклу.**
Це не дозволить крупинкам солі або солоній воді, що може пролитися, залишатися на дні машини протягом деякого часу, спричиняючи корозію.
Щоб засипати сіль у посудомийну машину, виконайте наведені нижче дії:



1. Витягніть нижній кошик і відкрутіть кришку резервуара. Див. рис. 1.
2. Якщо ви заповнюєте контейнер уперше, заповніть його на 2/3 об'єму водою (приблизно 500 мл). Див. рис. 2.
3. Вставте кінець лійки (якщо вона входить у комплект) в отвір і насипте приблизно 2 кг солі. З контейнера для солі може витікати невелика кількість води.
4. Акуратно закрутіть кришку.
5. Зазвичай індикатор солі гасне через 2–6 днів після заповнення контейнера сіллю.

Примітка:

- Контейнер для солі потрібно знову наповнювати лише тоді, коли на панелі керування загориться індикатор солі (). Залежно від того, наскільки добре розчиняється сіль, індикатор солі може горіти, навіть якщо контейнер для солі заповнений.
Якщо на панелі керування немає індикатора солі (у деяких моделях), визначити період засипання солі в пом'якшувач можна за циклами роботи посудомийної машини.
- Якщо сіль розсипалась, запустіть програму замочування або швидкого миття, щоб видалити її.

⚠ УВАГА! Якщо сіль не додавати, це погіршить якість миття посуду та призведе до утворення накипу.

6.3. НАПОВНЕННЯ РЕЗЕРВУАРА ДЛЯ ОПОЛІСКУВАЧА

Ополіскувач додається під час останнього полоскання, щоб запобігти утворенню крапель води на посуді, від яких можуть залишитися плями й смуги. Це також пришвидшує висихання, бо завдяки цьому засобу вода стікає з посуду. У цій посудомийній машині потрібно використовувати рідкі ополіскувачі.

UA

Резервуар для ополіскувача

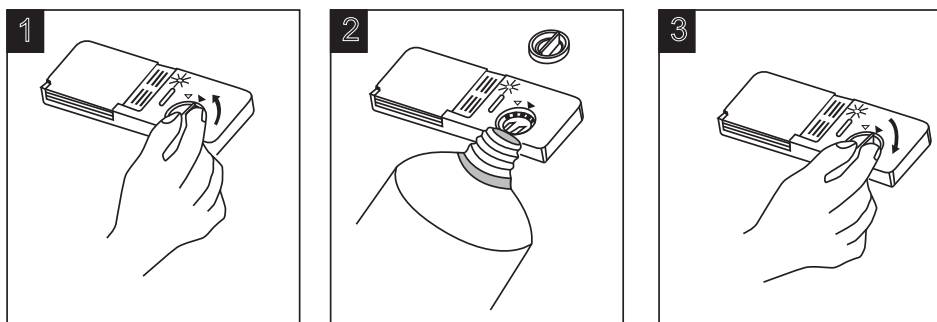

Резервуар для ополіскувача розташований усередині дверцят поруч із дозатором мийного засобу. Щоб наповнити резервуар, виконайте такі дії:

1. Відкрийте кришку резервуара для ополіскувача. Поверніть кришку до стрілки з написом «open» (ліворуч) і зніміть її.
2. Наливайте ополіскувач у резервуар, доки індикатор рівня не стане повністю чорним. Будьте обережні, щоб не переповнити. Витріть пролитий ополіскувач вологою тканиною.
3. Закрийте кришку, сумістивши її зі стрілкою «open» і повернувши за стрілкою «close» (праворуч).

⚠ УВАГА

Використовуйте тільки фірмовий ополіскувач. Ніколи не наливайте в дозатор ополіскувача інші речовини (наприклад, засіб для чищення посудомийної машини, рідкий миючий засіб). Це може пошкодити пристрій.

UA

Коли потрібно доливати ополіскувач у резервуар

Якщо на панелі керування немає індикатора наявності ополіскувача, кількість ополіскувача можна судити за кольором оптичного індикатора рівня «D», розташованого поряд із кришкою. Коли контейнер для ополіскувача заповнений, індикатор стає темним. У міру зменшення кількості ополіскувача розмір чорної точки на індикаторі рівня ополіскувача змінюється, як показано нижче. Необхідно додати, коли індикатор показує 1/4 заповнення.

- Повний
- Заповнений на 3/4
- Заповнений на 1/2
- Заповнений на 1/4 - слід долити, щоб уникнути утворення плям
- Пусто

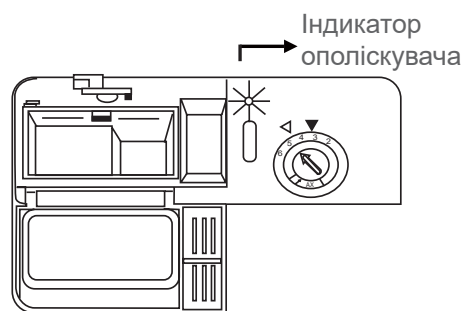

Регулювання кількості ополіскувача

Резервуар для ополіскувача має чотири або шість налаштувань. Завжди починайте з налаштування резервуара «4». Якщо виникають проблеми з плямами та поганим висиханням, збільште кількість ополіскувача, що видається, знявши кришку резервуара та повернувши диск у положення «5». Якщо посуд не висихає належним чином або на ньому з'являються плями, установіть диск на наступну цифру, доки

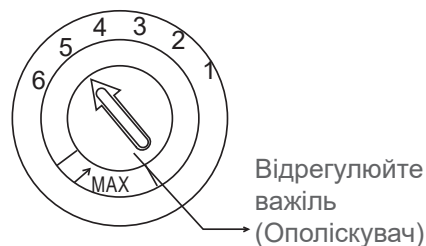

на посуді не залишатиметься плям. Дозування встановлено на заводі в положення 5.
Примітка: Збільште дозування, якщо на посуді після миття залишаються краплі води або вапняні плями. Зменште його, якщо на посуді залишилися липкі білуваті розводи або блакитний наліт на скляному посуді чи лезах ножів.

6.4. ПРИЗНАЧЕННЯ МИЮЧОГО ЗАСОБУ

Хімічні речовини, що входять до складу миючого засобу, потрібні для видалення, подрібнення й розчинення всього бруду з посудомийної машини. Для цього підходить більшість миючих засобів загального призначення.

УВАГА

Правильне використання миючого засобу

- Використовуйте лише миючий засіб, призначений для посудомийних машин. Слідкуйте за терміном придатності миючого засобу й тримайте його в сухих приміщеннях.
- Не заливайте миючий засіб у дозатор, якщо не збираєтеся запустити посудомийну машину.



Миючий засіб для посудомийної машини — їдкий засіб! Тримайте його в недоступному для дітей місці.

Концентрований мийний засіб

За хімічним складом мийні засоби можна розділити на два основні типи:

- звичайні лужні мийні засоби з їдкими компонентами;
- слабколужні концентровані миючі засоби з натуральними ферментами.

Використання програми миття «Еко» в поєднанні з концентрованими мийними засобами знижує забруднення довкілля та добре очищає посуд; ці програми миття спеціально адаптовані до властивостей ферментів концентрованого миючого засобу, що розчиняють бруд. З цієї причини програма миття «Еко», у якій використовуються концентровані мийні засоби, дає змогу досягти тих самих результатів, які можуть бути досягнуті лише за умови використання «інтенсивної» програми.

Мийні таблетки

Мийні таблетки різних брендів розчиняються з різною швидкістю. Тому деякі мийні засоби не можуть розчинятися та виявляти свою миючу здатність під час коротких програм. Тому з таблетками мийного засобу використовуйте довгі програми, щоб забезпечити повне видалення залишків мийного засобу.

6.5. ДОДАВАННЯ МИЙНОГО ЗАСОБУ

Дозатор необхідно наповнювати перед початком кожного циклу миття відповідно до інструкцій, наведених у таблиці циклів миття. Завжди додавайте мийний засіб безпосередньо перед запуском посудомийної машини, інакше він може відсиріти й не розчинитися належним чином.

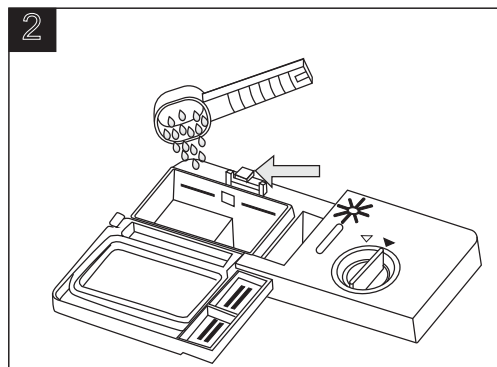
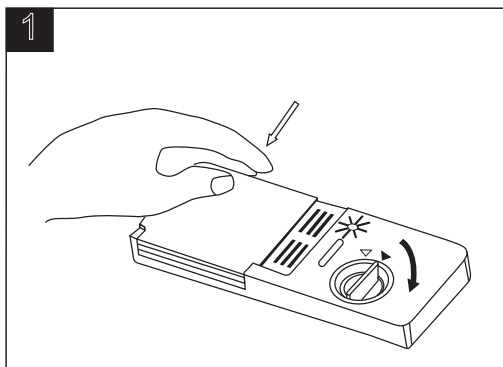

1. Натисніть кнопку розблокування, як показано вище. Кришка відкриється.
2. Наповніть дозатор мийним засобом. Маркування вказує на рівні дозування, як показано праворуч:
 - A. Розташування мийного засобу для основного циклу миття. «MIN» означає прибл. 20 г мийного засобу.
 - B. Розташування мийного засобу для циклу попереднього миття вміщує прибл. 5 г мийного засобу.

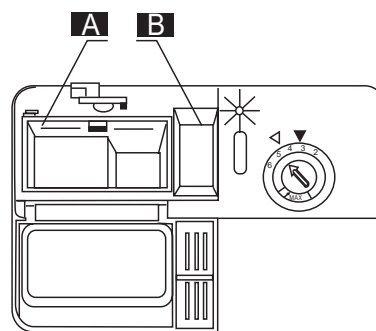

Дотримуйтесь рекомендацій виробника щодо дозування та зберігання, зазначених на упаковці мийного засобу.

3. Закрийте кришку та натисніть, доки вона не зафіксується на місці. Якщо посуд сильно забруднений, помістіть додаткову дозу мийного засобу у відділення для мийного засобу для попереднього миття. Цей мийний засіб діє на етапі попереднього миття.

Рекомендоване дозування мийного засобу

Щоб дізнатися дозування мийного засобу, необхідне для кожної програми, див. «ТАБЛИЦЯ ЦИКЛІВ МИТТЯ». Залежно від ступеня забруднення та жорсткості води дозування може змінюватися. Дотримуйтесь рекомендацій виробника мийного засобу на його упаковці.

Використання таблетованого мийного засобу «3 в 1»

Ці продукти є миючими засобами з інтегрованими та комбінованими функціями мийного/ополіскувального засобу та солі.

1. Перш ніж використовувати ці продукти, необхідно спочатку переконатися, що жорсткість води у водопроводі сумісна з використанням цих продуктів відповідно до інструкцій виробника мийного засобу (на упаковці продукту).
2. Ці продукти слід використовувати строго відповідно до інструкцій виробника мийних засобів.
3. Якщо у вас виникли проблеми під час першого використання засобів «3 в 1», зверніться до лінії підтримки виробника мийних засобів.

7. ЗАВАНТАЖЕННЯ КОШИКА ПОСУДОМИЙНОЇ МАШИНИ

7.1. РЕКОМЕНДАЦІЇ ЩОДО ЗАВАНТАЖЕННЯ ПОСУДОМИЙНОЇ МАШИНИ

Щоб отримати найкращий результат роботи посудомийної машини, дотримуйтеся цих вказівок із завантаження. Характеристики й зовнішній вигляд кошиків і коробка для столового приладдя можуть відрізнятися залежно від моделі.

Зішкрябайте велику кількість залишків їжі. Не промивайте посуд під проточною водою.

Помістіть предмети в посудомийну машину таким чином:

1. Такі предмети, як-от чашки, склянки, каструлі, сковороди тощо, мають бути поставленні догори дном.
2. Вигнуті предмети або предмети із заглибленнями мають розташовуватися під нахилом, щоб вода могла стікати.
3. Складайте посуд так, щоб він не перекинувся.
4. Весь посуд не має перешкоджати обертанню розбризкувачів під час миття.

Примітка: Не мийте в посудомийній машині дуже маленькі предмети, оскільки вони можуть легко випасти з кошиків.

Верхній і нижній кошики НЕ МОЖНА висувати одночасно під час завантаження посудомийної машини, інакше це може призвести до перекидання.

7.2. ЗАВАНТАЖЕННЯ ВЕРХЬОГО КОШИКА

Верхній кошик призначений для більш делікатного й легкого посуду, як-от склянок, чашок і блюдець для кави й чаю, а також тарілок, невеликих мисок і неглибоких сковорід (якщо вони не надто брудні). Розташуйте посуд і кухонне приладдя так, щоб вони не рухалися струменями води.

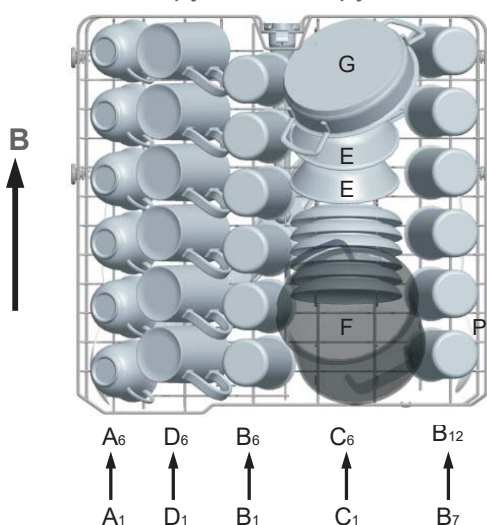

Верхній кошик	
Тип	Елемент
A	Чашка
B	Склянки
C	Блюдець
D	Кухоль
E	Десертна миска
F	Маленька каструля
G	Форма для запікання
P	Сервірувальна ложка

UA

7.3. РЕГУЛЮВАННЯ ВЕРХЬОГО КОШИКА

За необхідності висоту верхнього кошика можна відрегулювати, щоб більше місця для великого посуду було як у верхньому, так і нижньому кошику. Відрегулюйте верхній кошик, вставляючи в напрямні колеса різної висоти. Довгі предмети, столові сервірувальні прибори, салатниці або ножі слід розміщувати на полиці так, щоб вони не заважали обертанню розбризкувачів. Полицю можна скласти або зняти, коли вона не потрібна.

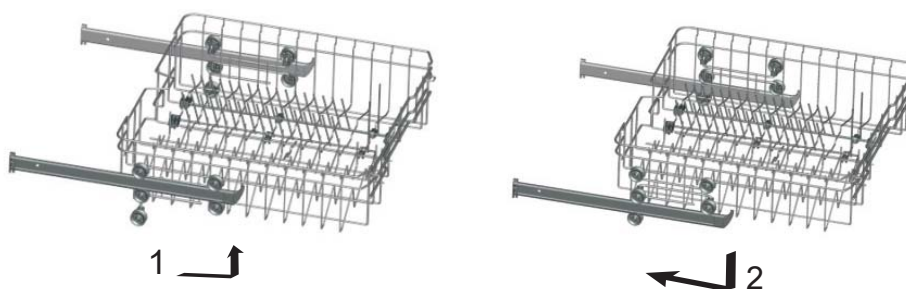

7.4. ЗАВАНТАЖЕННЯ НИЖНЬОГО КОШИКА

Ми рекомендуємо поміщати в нижній кошик великі предмети, які найважче очистити: каструлі, сковороди, кришки, сервірувальні блюда та миски, як показано на рисунку нижче.

Сервірувальні блюда й кришки краще ставити в кошиках збоку, щоб вони не заважали обертанню верхнього розпилювача.

Каструлі, сервірувальні миски тощо завжди слід ставити догори дном. Глибокі каструлі мають бути нахилені, щоб вода могла стікати.

Нижній кошик оснащений рядами зубців, що складаються, що дає змогу завантажувати каструлі та сковороди більшого розміру або в більшій кількості.

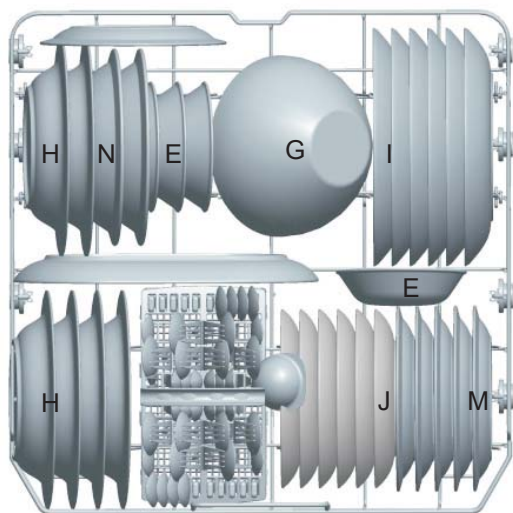

Нижній кошик	
Тип	Елемент
E	Десертна миска
H	Супова тарілка
I	Обідня тарілка
J	Десертна тарілка
K	Овальна тарілка
L	Скляна миска
M	Меламінова десертна тарілка
N	Меламінова миска

UA

7.5. СКЛАДАНІ ПОЛИЦІ (НИЖНІЙ КОШИК)

Складані полиці з двох частин, які розташовані в нижньому кошику машини, призначені для розміщення великих предметів, таких як каструлі, сковорідки тощо.

За необхідності кожен частину можна скласти окремо або їх усі можна скласти та отримати більше місця. Ви можете використовувати складані полиці, піднявши їх угору або склавши.

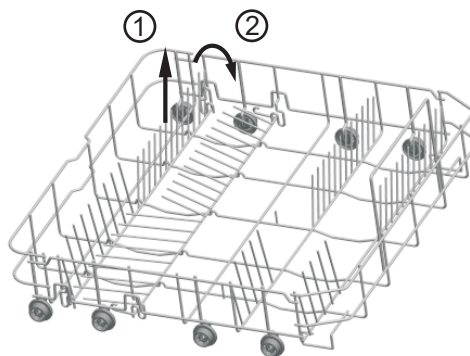

7.6. КОШИК ДЛЯ СТОЛОВИХ ПРИБОРІВ

Столові прибори слід класти в кошик для столових приборів ручками донизу: Якщо кошик має бічні кошики, ложку слід завантажувати окремо у відповідні прорізи, особливо довге начиння слід розміщувати в горизонтальному положенні спереду у верхньому кошику.

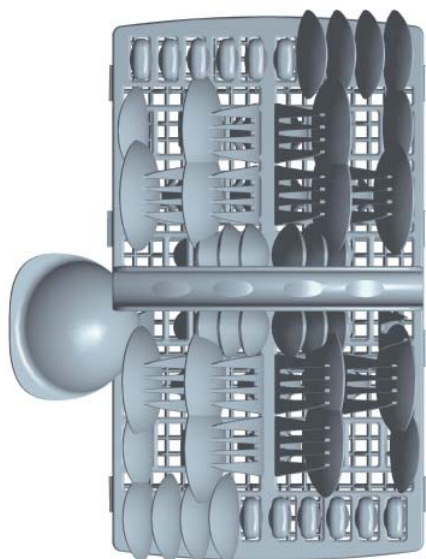

Сторона дверцят

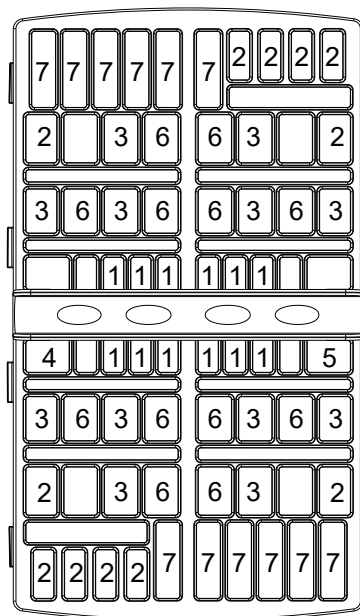

Кошик для столових приборів	
Тип	Елемент
1	Чайні ложки
2	Десертні ложки
3	Ложки для супу
4	Ополоник
5	Сервірувальні виделки
6	Виделки
7	Ножі

7.7. ДЛЯ МИТТЯ СТОЛОВИХ ПРИБОРІВ/ПОСУДУ

⚠ УВАГА! Предмети не мають стирчати знизу кошика.

Не придатний для миття в посудомийній машині

- Столове приладдя з дерев'яними, перламутровими ручками або ручками з рогів
- Нетермостійкі пластикові предмети
- Старе столове приладдя з нетермостійкими приклеєними частинами

UA

- Склеєні столові прибори або посуд
- Предмети з олова або міді
- Свинцевий криштал
- Сталеві предмети, схильні до іржавіння
- Дерев'яні тарілки
- Предмети з синтетичних волокон

Частково не придатний для миття в посудомийній машині

- Деякі склянки можуть потьмяніти після великої кількості циклів миття.
- Срібні й алюмінієві деталі знебарвлюються під час миття.
- Часте миття в посудомийній машині може спричинити потьмяніння полірованих візерунків.

7.8. ЗАВАНТАЖЕННЯ СТОЛОВИХ ПРИБОРІВ І ПОСУДУ

Перед завантаженням посуду необхідно:

- видалити великі залишки їжі;
- Розм'якшити залишки пригорілої їжі на сковородах.

Під час завантаження посуду та столових приборів зверніть увагу:

- Посуд і столові прибори не мають заважати обертанню розбризкувачів.
- Завантажуйте порожні предмети, як-от чашки, склянки, сковороди тощо отвором донизу, щоб у них не збиралася вода.
- Не ставте посуд і столове приладдя одне в одне або так, щоб предмети перекривалися іншими.
- Щоб уникнути пошкодження склянок, вони не мають торкатися одна одної.
- Завантажуйте великі предмети, які найважче очистити, у нижній кошик.
- Верхній кошик призначений для більш делікатного й легкого посуду, як-от склянок, чашок для кави й чаю.

UA

⚠ Увага!

Ножі з довгим лезом, розташовані у вертикальному положенні, становлять потенційну небезпеку!

Довге та/або гостре столове приладдя, як-от обробні ножі, розташовуйте горизонтально у верхньому кошику.

⚠ УВАГА: Якщо розміщення посуду не відповідає інструкції, це призведе до поганого очищувального ефекту.

7.9. ПОШКОДЖЕННЯ СКЛЯНОГО ТА ІНШОГО ПОСУДУ

Можливі причини:

- Тип скла чи виробничий процес. Хімічний склад мийного засобу.
- Температура води та тривалість програми посудомийної машини.

Пропоновані заходи:

- Використовуйте скляний або порцеляновий посуд із позначкою виробника про те, що його можна мити в посудомийній машині.
- Використовуйте м'який мийний засіб, що відповідає типу посуду. За потреби зверніться по додаткову інформацію до виробників мийних засобів.
- Виберіть програму з низькою температурою.
- Щоб запобігти пошкодженню склянок і столового приладдя, вийміть їх із посудомийної машини якомога швидше після завершення програми.

8. ЗАПУСК ПРОГРАМИ МИТТЯ

8.1. ТАБЛИЦЯ ЦИКЛІВ МИТТЯ

Програма	Вибір циклу	Опис циклу	Кількість мийного засобу, потрібна для попереднього/основного миття	Час роботи (хв)	Енергоспоживання (кВт·год)	Споживання води (л)
 Інтенсивне миття	Для сильно забрудненого посуду, такого як каструлі, сковороди, форми для запікання та посуд із сухими продуктами.	Попереднє миття Основне миття (60°C) Обполіскування 1 Обполіскування 2 Обполіскування гарячою водою Сушіння	4/16 г	180	1,300	16
Eco (*EN 60436) (Стандартна програма)	Для середньо забрудненого кухонного приладдя, як-от каструль, тарілок, склянок і мало забруднених сковорід. Стандартний щоденний цикл.	Попереднє миття Основне миття (44°C) Обполіскування гарячою водою Сушіння	4/16 г	237	0,922	11
 90min	Для слабо та середньо забруднених тарілок і сковорідок на кожен день (запустіть цикл відразу після використання).	Попереднє миття Основне миття (50°C) Обполіскування гарячою водою Сушіння	3/15 г	90	0,890	14
 30min	Коротше миття для легко забрудненого посуду, який не треба сушити.	Основне миття (40°C) Обполіскування гарячою водою	15	30	0,500	7
 Попереднє обполіскування	Для обполіскування посуду, який ви плануєте помити пізніше того ж дня	Попереднє миття	\	11	0,010	4

UA

1. Програма «ЕКО» підходить для очищення середньо забрудненого столового посуду та є найефективнішою програмою з точки зору сумарного споживання електроенергії та води.
2. Попереднє обполіскування посуду призводить до збільшення споживання води й електроенергії, тому його не рекомендується використовувати.
3. Миття столового приладдя в побутовій посудомийній машині зазвичай споживає менше енергії та води, ніж ручне миття, якщо пристрій використовується відповідно до цієї інструкції.

*EN 60436: ця програма є тестовим циклом

Інформація для порівняльного випробування відповідно до стандарту EN60436:

--Місткість: 12 наборів

--Положення верхнього кошика: Нижнє положення

--Налаштування ополіскувача: 6 (або 4 для дозатора з чотирма налаштуваннями)

8.2. ЗАПУСК ЦИКЛУ МИТТЯ

1. Завантажте посуд. Витягніть нижній і верхній кошики, завантажте посуд і поставте кошики на місце. Спочатку завантажуйте нижній кошик, а потім верхній (див. «ЗАВАНТАЖЕННЯ КОШИКА ПОСУДОМИЙНОЇ МАШИНИ» на сторінки 239).
2. Налийте мийний засіб (див. «ДОДАВАННЯ МИЙНОГО ЗАСОБУ» на сторінки 238).
3. Вставте вилку в настінну розетку. Електроживлення 220–240 В змінного струму 50 Гц, специфікація розетки 12 А, 250 В змінного струму, 50 Гц.
4. Увімкніть подачу води.
5. Закрийте дверцята. Приклавши невелике зусилля, щільно зачиніть дверцята.
6. Увімкніть прилад, натиснувши кнопку **живлення**.
7. Натисніть кнопку **програми**, щоб вибрати бажаний цикл миття. (Див. «ТАБЛИЦЯ ЦИКЛІВ МИТТЯ»).
8. Після закінчення миття натисніть кнопку **живлення**, щоб вимкнути прилад.

Примітка: Коли дверцята повністю зачиняться, буде чути клацання.

8.3. ЗМІНА ПРОГРАМИ

Поточний цикл можна змінити, якщо він виконувався протягом короткого часу. В іншому разі, можливо, мийний засіб уже вилився, а машина вже злила воду для миття. У такому разі необхідно знову заповнити дозатор мийного засобу (див. «ДОДАВАННЯ МИЙНОГО ЗАСОБУ» на сторінки 238).

1. Трохи прочиніть дверцята.
2. Щоб скасувати поточну програму, утримуйте кнопку **програми** більше 3 секунд.
3. Виберіть бажане налаштування циклу за допомогою кнопки **програми**.
4. Закрийте дверцята.

Примітка: Якщо ви відкриваєте дверцята під час миття, машина зупиняється та звучить попереджувальний сигнал, на дисплеї з'являється E1. Коли ви зачините дверцята, машина продовжить роботу через 10 секунд.

5 індикаторів програм показують стан посудомийної машини:

- a) Усі індикатори програм вимкнені --> режим очікування
- b) Один з індикаторів програм горить постійно --> цикл працює
- c) Один із індикаторів програм блимає --> пауза

Примітка: Якщо всі індикатори починають блимати, це означає, що машина вийшла з ладу. Перш ніж дзвонити в сервісну службу, відключіть електроживлення та подачу води.

8.4. ЗАБУЛИ ДОДАТИ ПРЕДМЕТ

Забутий предмет можна додати в будь-який час до того, як відкриється резервуар для мийного засобу.

1. Трохи прочиніть дверцята, щоб зупинити миття.
2. Після того як розбризкувачі перестануть працювати, ви можете повністю відчинити дверцята.
3. Завантажте забуті предмети.
4. Закрийте дверцята, посудомийна машина продовжить роботу через десять секунд.

УВАГА

Відчиняти дверцята під час миття небезпечно, оскільки можна отримати опіки гарячою водою.

8.5. НАПРИКІНЦІ ПРОГРАМИ

Коли робочий цикл завершиться, на цифровому дисплеї з'явиться «---», і звуковий

сигнал пролунає 6 разів, а потім припиниться. Коли програма закінчилася:

1. Щоб вимкнути прилад, натисніть кнопку **живлення**.
2. Перекрийте воду.
3. Відкрийте дверцята посудомийної машини.

⚠ Відкривайте дверцята обережно. Під час відкриття дверцят може виходити гаряча пара!

Зачекайте кілька хвилин, перш ніж розвантажувати посудомийну машину, щоб не торкатися посуду та столових приборів, поки вони ще гарячі та можуть зламатися. Вони також краще сохнуть.

Залиште дверцята посудомийної машини прочиненими й зачекайте кілька хвилин, перш ніж виймати посуд. Таким чином вони будуть прохолоднішими, а сушіння покращиться.

8.6. РОЗВАНТАЖЕННЯ ПОСУДОМИЙНОЇ МАШИНИ

Це нормально, що посудомийна машина мокра всередині.

Спочатку випорожнюйте нижній кошик, а потім верхній. Це запобігає потраплянню води з верхнього кошика на посуд у нижньому кошику.

9. ОБСЛУГОВУВАННЯ ТА ЧИЩЕННЯ

9.1. СИСТЕМА ФІЛЬТРАЦІЇ

Фільтр використовується для запобігання потраплянню великих залишків та інших дрібних частинок усередину насоса. Залишки можуть колись засмітити фільтр.

Система фільтрації складається з фільтра грубого очищення, плоского фільтра (основний фільтр) та мікрофільтра (тонкого очищення).

1. Фільтр тонкого очищення: цей фільтр затримує бруд і залишки їжі в області піддону та запобігає їх повторному відкладенню на посуді під час циклу.
2. Основний фільтр: їжа та сміття затримуються спеціальною форсункою на нижньому розбризкувачі.
3. Фільтр грубого очищення: Велике сміття, таке як кістки і скло, що можуть засмітити злив, буде затримуватись у фільтрі грубого очищення. Щоб видалити предмет, що застряг у цьому фільтрі, обережно стисніть крани у верхній частині цього фільтра та підніміть його.

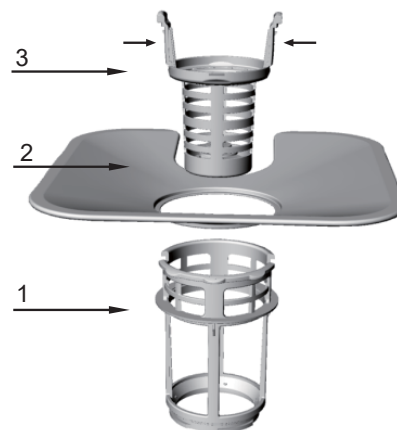

UA

Перевіряйте фільтри на засмічення після кожного використання. Відкрутивши фільтр грубого очищення, можна зняти всю систему фільтрації. Видаліть залишки їжі та промийте 3 фільтри під проточною водою.

Крок 1: поверніть фільтр грубого очищення проти годинникової стрілки та підніміть його.

Крок 2: підніміть плоский фільтр вгору.

Примітка: Щоб установити фільтр на місце, виконайте дії у зворотному порядку.



Фільтр в зборі

Для досягнення найкращої продуктивності та результатів фільтр у зборі необхідно очистити. Фільтр ефективно видаляє частинки їжі з води для промивання, забезпечуючи її рециркуляцію під час циклу. З цієї причини рекомендується видаляти більші частинки їжі, що потрапили у фільтр після кожного циклу миття, промиваючи напівкруглий фільтр і чашу під проточною водою. Щоб зняти фільтр у зборі, потягніть ручку чаші вгору. **Весь фільтр у зборі необхідно очищати один раз на тиждень.**

Для очищення фільтра грубого очищення та мікрофільтра використовуйте чистячу щітку. Потім знову зберіть частини фільтра, як показано на рисунках вище, і знову вставте весь фільтр у зборі в посудомийну машину, повернувши його на місце й натиснувши на нього.

Посудомийна машина ніколи не має використовуватися без фільтрів. Повернення фільтра в неправильне положення може знизити рівень продуктивності приладу та пошкодити посуд і столові прибори.

⚠ УВАГА

- Ніколи не запускайте посудомийну машину, якщо фільтри не встановлені.
- Під час очищення фільтрів не стукайте по них. Інакше фільтри можуть деформуватися, а продуктивність посудомийної машини може погіршитися.

9.2. ОЧИЩЕННЯ РОЗБРИЗКУВАЧІВ

UA

Очищуйте розпилювачі регулярно, оскільки хімічні речовини жорсткої води можуть забивати випускні отвори й підшипники розпилювачів.

1. Щоб зняти розбризкувачі, відкрутіть гайку за годинниковою стрілкою, щоб прибрати шайбу у верхній частині розбризкувача, і зніміть розбризкувач.
2. Промийте розпилювачі теплим мильним розчином. Щоб очистити випускні отвори, використовуйте м'яку щітку.
3. Установіть їх на місце після ретельного промивання.

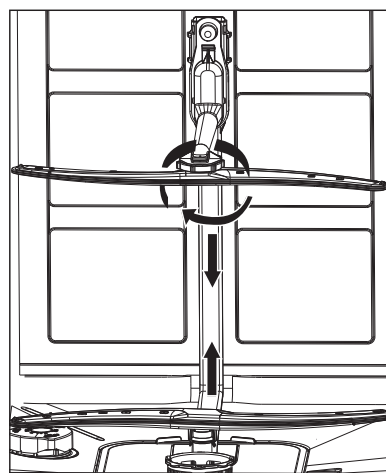

9.3. ДОГЛЯД ЗА ПОСУДОМИЙНОЮ МАШИНОЮ

Для очищення панелі керування використовуйте вологу тканину, а потім ретельно висушіть.

Для очищення зовні використовуйте добрий поліроль для побутової техніки.

Ніколи не використовуйте гострі предмети, губки для миття посуду або агресивні засоби для чищення будь-яких частин посудомийної машини.

9.4. ОЧИЩЕННЯ ДВЕРЦЯТ

Для очищення кромки навколо дверцят слід використовувати тільки вологу м'яку тканину. Щоб уникнути потрапляння води в замок дверцят і на електричні компоненти, не використовуйте спреї для чищення.

Ніколи не використовуйте абразивні чистячі засоби або губки для чищення зовнішніх поверхонь, оскільки вони можуть подряпати покриття. Деякі паперові рушники також можуть подряпати поверхню або залишити на ній сліди.

Виконайте наведені нижче дії, якщо в посудомийній машині є сторонні предмети.

⚠ УВАГА

Ніколи не використовуйте аерозольний очищувач для очищення дверної панелі, оскільки це може призвести до пошкодження замка дверей та електричних компонентів. Не допускається використання абразивного засобу або паперових рушників через ризик подряпати поверхні з нержавіючої сталі або залишити плями на них.

9.5. ЯК ПІДТРИМУВАТИ ПОСУДОМИЙНУ МАШИНУ В ХОРОШОМУ СТАНІ

Заходи щодо запобігання замерзанню

Якщо ваша посудомийна машина залишається в приміщенні, що не опалюється, на зиму, зверніться до сервісної служби, щоб:

1. Відключити подачу живлення до посудомийної машини.
2. Перекрийте подачу води й від'єднайте трубу подачі води від крана.
3. Злийте воду з труби подачі води та крана. (Використовуйте каструлю, щоб зібрати воду)
4. Знову підключіть трубу подачі води до крана.
5. Зніміть фільтр із дна бачка й промокніть воду в піддоні за допомогою губки.

Після кожного миття

Після кожного миття посуду перекривайте подачу води в пристрій і залишайте дверцята на деякий час злегка прочиненими, щоб усередині не накопичувалися волога й запахи.

Витягніть вилку

Перед чищенням або обслуговуванням пристрою завжди витягуйте вилку з розетки. Не ризикуйте.

Без розчинників і абразивного очищення

Щоб очистити зовнішні поверхні й гумові частини посудомийної машини, не використовуйте розчинники або абразивні засоби для чищення. Використовуйте лише ганчірку та теплий мильний розчин. Щоб видалити плями з внутрішньої поверхні, використовуйте ганчірку, змочену водою з невеликою кількістю білого оцту, або засіб для чищення, призначений для посудомийних машин.

Якщо пристрій не використовується протягом тривалого часу

Якщо ви вирушаєте у відпустку, рекомендується запустити цикл миття, не завантажуючи посудомийну машину, а потім витягти вилку з розетки, перекрити подачу води й залишити дверцята пристрою злегка прочиненими. Це подовжить строк служби ущільнювачів і допоможе запобігти утворенню запахів у приладі.

Переміщення пристрою

Якщо пристрій потрібно перемістити, намагайтеся тримати його у вертикальному положенні. За необхідності його можна покласти на задню панель.

Ущільнювачі

Одним із факторів, що спричиняють утворення запаху в посудомийній машині, є їжа, яка залишається в ущільнювачах. Щоб запобігти цьому, періодично протирайте їх вологою губкою.

10. УСУНЕННЯ НЕСПРАВНОСТЕЙ

10.1. КОДИ ПОМИЛОК

У разі несправності посудомийна машина відобразить код помилки. У таблиці нижче наведені можливі коди помилок та їхні причини.

Коди	Значення	Можлива причина
E1	Дверцята відчинені	Дверцята відчинені під час роботи посудомийної машини.
E2	Впускний отвір для води	Несправність подачі води
E3	Відведення води	Несправність відведення води
E4	Датчик температури	Несправність датчика температури
E5	Переповнення/витік	Сталося переповнення/витік води
E6	Витік води	Стався витік води
E7	Нагрівальний елемент	Ненормальне нагрівання

УВАГА

- Якщо стався перелив води, вимкніть основну подачу води, перш ніж викликати службу технічного обслуговування.
- Якщо через перелив або невеликий витік в нижній ємності є вода, її слід видалити перед повторним запуском посудомийної машини.
- Якщо з'явився код помилки, а усунути проблему не вдається, зверніться до фахівця.

10.2. ПЕРЕД ЗВЕРНЕННЯМ ДО СЕРВІСНОГО ЦЕНТРУ

UA

Ви можете спробувати самостійно вирішити перелічені нижче прості проблеми. Якщо їх неможливо вирішити, зверніться у відділ післяпродажного обслуговування.

Проблема	Можливі причини	Шляхи усунення
Посудомийна машина не запускається	Перегорів запобіжник або спрацював автоматичний вимикач.	Замініть запобіжник або перезапустіть автоматичний вимикач. Відключіть інші пристрої, які мають спільний контур із посудомийною машиною.
	Електроживлення не ввімкнене.	Переконайтеся, що посудомийна машина ввімкнена, а дверцята надійно закриті. Переконайтеся, що шнур живлення належним чином вставлений у розетку.
	Низький тиск води	Переконайтеся, що подача води підключена належним чином, а кран для води відкритий.
	Дверцята посудомийної машини не закриті належним чином.	Переконайтеся, що дверцята закриті належним чином і замок спрацював.
Зливний насос не зупиняється	Перелив води	Система призначена для виявлення переповнення. Коли це відбувається, він вимикає циркуляційний насос і вмикає зливний насос.

Проблема	Можливі причини	Шляхи усунення
Шум	Деякі чутні звуки є нормальними	Звук відкриття чаші для мийного засобу.
	Посуд не закріплений у кошиках, або щось дрібне впало в кошик	Переконайтеся, що все було надійно закріплено в посудомийній машині.
	Мотор гуде	Посудомийна машина не використовувалася регулярно. Якщо ви не використовуєте її часто, не забудьте налаштувати її на заповнення та відкачування щотижня, що допоможе зберегти ущільнення вологим.
Піна в бачку	Невідповідний мийний засіб.	Щоб уникнути піни, використовуйте лише спеціальний засіб для миття посуду. Якщо піна з'явилася, відкрийте посудомийну машину й дайте їй випаруватися. Вилийте приблизно 3,8 літри холодної води в бачок. Закрийте та замкніть посудомийну машину, потім запустіть цикл «попереднього ополіскування», щоб злити воду. В разі потреби повторіть процедуру.
	Розлитий ополіскувач.	Завжди негайно витирайте розлитий ополіскувач.
Змінений колір внутрішньої частини бачка	Можливо, використовувався мийний засіб із барвником.	Переконайтеся, що мийний засіб не містить барвників.
Біла плівка на внутрішніх поверхнях	Мінерали жорсткої води.	Щоб очистити внутрішні поверхні, використовуйте вологу м'яку ганчірку з мийним засобом для посудомийної машини й надіньте гумові рукавички. Ніколи не використовуйте мийні засоби, які не призначені для посудомийних машин. Це може призвести до утворення піни.
На столових приборах є плями іржі	Уражені предмети не стійкі до корозії.	Не мийте в посудомийній машині предмети, не стійкі до корозії.
	Після додавання солі для посудомийної машини програма не була запущена. Сліди солі потрапили в цикл миття.	Після додавання солі завжди запускайте програму миття без посуду в посудомийній машині. Не вибирайте функцію «Турбо» (якщо вона є) після додавання солі для посудомийної машини.
	Кришка пом'якшувача закрита нещільно.	Переконайтеся, що кришка пом'якшувача надійно закріплена.

UA

Проблема	Можливі причини	Шляхи усунення
Посуд не чистий	Посуд був завантажений неправильно.	Див. «ЗАВАНТАЖЕННЯ КОШИКА ПОСУДОМИЙНОЇ МАШИНИ» на сторінки 239.
	Програма була недостатньо потужною.	Виберіть більш інтенсивну програму.
	Недостатньо миючого засобу.	Використовуйте більше миючого засобу або змініть його.
	Предмети перешкоджають руху розпилювачів.	Переставте предмети так, щоб розбризкувачі могли вільно обертатися.
	Фільтр у зборі не чистий або неправильно встановлений в нижній частині камери для миття. Це може призвести до засмічення випускних отворів розпилювача.	Очистіть і/або правильно встановіть фільтр. Очистіть випускні отвори розпилювача.
Помутніння скляного посуду	Поєднання м'якої води й надмірної кількості миючого засобу.	Використовуйте меншу кількість миючого засобу, якщо у вас м'яка вода, і виберіть коротший цикл для миття й очищення скляного посуду.
На посуді й склянках з'являються білі плями	Жорстка вода може спричинити утворення вапняного нальоту.	Перевірте налаштування пом'якшувача води або стан заповнення контейнера для солі.
Чорні або сірі сліди на посуді	Алюмінієве кухонне приладдя потерлось об посуд	Використовуйте м'який абразивний засіб для чищення, щоб видалити ці сліди.
Миючий засіб залишився в дозаторі	Посуд блокує дозатор миючого засобу	Правильно завантажте посуд.
Кришка дозатора мийного засобу не закривається належним чином	Залишки миючого засобу блокують затвор	Витріть мийний засіб із затвора.
Пара	Нормальне явище	Під час сушіння та зливу води через вентиляційний отвір біля дверної засувки виходить пара.
Вода стоїть на дні бачка	Це нормально	Невелика кількість чистої води навколо випускного отвору на дні бачка забезпечує змащення гідрозатвору.

Проблема	Можливі причини	Шляхи усунення
Посудомийна машина протікає	Переповнення дозатора або проливання ополіскувача	Будьте обережні, щоб не переповнювати дозатор ополіскувача. Пролитий ополіскувач може призвести до надмірного піноутворення та переливання. Витріть будь-які розливи вологою тканиною.
	Посудомийна машина стоїть нерівно	Переконайтеся, що посудомийна машина стоїть рівно.
Посуд не сушиться	Неправильне завантаження	Якщо на посуді є залишки м'якого засобу, використовуйте рукавички, щоб уникнути подразнення шкіри.
	Посуд дістають передчасно	Не виймайте посуд із посудомийної машини одразу після миття. Злегка відчиніть дверцята, щоб вийшла пара. Не виймайте посуд, поки температура всередині не стане безпечною. Спочатку вивантажте нижній кошик, щоб запобігти капанню води з верхнього кошика.
	Була вибрана неправильна програма.	Якщо вибрана коротка програма, температура миття буде нижча, що знижує ефективність очищення. Виберіть програму тривало миття.
	Використання столового приладдя з неякісним покриттям.	У такому випадку відведення води ускладнене. Столове приладдя або посуд такого типу не підходять для миття в посудомийній машині.

UA

⚠ УВАГА

Самостійний або непрофесійний ремонт може створити серйозний ризик для безпеки користувача і вплинути на гарантію.

10.3. НАЯВНІСТЬ ЗАПЧАСТИН

- Через сім років після виведення на ринок останньої одиниці моделі: двигун, циркуляційний і дренажний насоси, обігрівачі й нагрівальні елементи, включно з тепловими насосами (що йдуть окремо або в комплекті), трубопроводами й супутнім обладнанням, всіма шлангами, клапанами, фільтрами й гідрозатворами, структурними та внутрішніми частинами, пов'язаними з блоком дверцят (що йдуть окремо або в комплекті), друкованими платами, електронними дисплеями, реле тиску, термостатами й датчиками, програмним і мікропрограмним забезпеченням, включно з програмним забезпеченням скидання.
- Через десять років після виведення на ринок останньої одиниці моделі: петлі й ущільнювачі дверцят, інші ущільнювачі, розпилювачі, зливні фільтри, внутрішні полиці й пластикові зовнішні елементи, як-от кошики та кришки.

Інформацію про модель у базі даних продукту, а також ідентифікатор моделі можна отримати за допомогою посилання, відсканованого за допомогою QR-коду на етикетці енергоефективності виробу.

Шановний клієнте,

1. Якщо ви хочете повернути або замінити товар, зверніться в магазин, де ви його купували.
(Не забудьте взяти із собою рахунок-фактуру на покупку)
2. Якщо пристрій працює несправно та потребує ремонту, зверніться до постачальника післяпродажного обслуговування.

Технічний паспорт пристрою щодо (ЕС) 2019/2017

Якщо ви хочете завантажити копію технічного паспорта пристрою, її можна знайти в Інтернеті.

Перейдіть на сторінку <https://eprel.ec.europa.eu/> і введіть ідентифікатор моделі пристрою, щоб завантажити технічний паспорт.

Ідентифікатор моделі пристрою можна знайти на паспортній табличці, розташованій біля дверцят праворуч або ліворуч усередині посудомийної машини.

Технічний паспорт

Аркуш побутової посудомийної машини згідно з директивою ЄС 2019/2017:

Виробник	Qilive	
Модель	W12D1A402Y-1	
Кількість стандартних комплектів	12	
Клас енергоефективності 1	E	
ПАРАМЕТР	ОДИНИЦЯ	ЗНАЧЕННЯ
Енергоспоживання програми «Еко» (EPEC), заокруглене до трьох знаків після коми	кВт·год/ цикл	0,922
Стандартне енергоспоживання програми (SPEC) з округленням до трьох знаків після коми	кВт·год/ цикл	1,650
Індекс енергоефективності (EEI)	–	55,9
Витрата води в програмі «Еко» (EPWC) з округленням до одного десяткового знака	л/цикл	11,0
Індекс ефективності очищення (IC)	–	1,130
Індекс ефективності сушіння (a)	–	1,090
Тривалість програми «Еко» (Tt) з округленням до найближчої хвилини	г:хв	3:57
Потужність у вимкненому стані (P _o), округлена до двох знаків після коми	Ш	0,49
Потужність у режимі очікування (P _{sm}), округлена до двох знаків після коми	Ш	0,60
Чи включає режим очікування відображення інформації?	–	Hi

UA

Енергоспоживання в режимі очікування (Psm) з підключенням до мережі (якщо застосовується), округлене до двох знаків після коми	Ш	–
Потужність при відкладеному пуску (Pds) (якщо застосовується) з округленням до двох знаків після коми	Ш	1,00
Повітряні акустичні шуми	дБ(А) відносно 1 пВт	49
Монтаж	Окремо стояча	
Може бути вбудована	Так	
Зріст	85 см	
Ширина	60 см	
Глибина (з роз'ємами)	60 см	
Споживана потужність	1850 Вт	
Номинальна напруга / частота	220–240 В~/ 50 Гц	
Тиск води (тиск потоку)	0,4–10 Бар=0.04-1,0 МПа	

Примітка:

1. Від А (найвища ефективність) до G (найнижча ефективність).
Пристрій відповідає європейським стандартам і директивам у поточній версії на момент постачання.

-LVD 2014/35/ЄС
-EMC 2014/30/ЄС
-ЄС 2019/2022

Примітка: Вказані вище значення були виміряні відповідно до стандартів за певних умов експлуатації. Результати можуть сильно відрізнятися залежно від кількості посуду та ступеня його забруднення, жорсткості води, кількості мийного засобу тощо.

Посібник ґрунтується на стандартах і правилах Європейського Союзу.

UA

11. ГАРАНТІЇ

Гарантії та обмеження відповідальності

Строк дії гарантії на продукцію становить 36 місяців із дати її придбання або доставки додому покупцю. Залежно від країни строк дії юридичної гарантії відповідності може становити від 24 до 36 місяців. Для країн, які надають виключно юридичну гарантію відповідності строком на 24 місяці, комерційна гарантія строком на 12 місяців починає діяти після закінчення строку дії першої гарантії та є її доповненням.

Порядок гарантійного обслуговування

Обслуговування згідно з юридичною гарантією відповідності

Відповідну інформацію можна отримати у свого дистриб'ютора та / або знайти в загальних умовах продажу.

Обслуговування згідно з комерційною гарантією

Товар можна повернути до пункту продажу разом із документом про підтвердження покупки (зокрема квитанцією), аксесуарами, що постачалися разом із ним, і оригінальною упаковкою в усіх країнах, окрім Франції. Важливо надати інформацію про дату покупки товару, його модель і серійний номер або код IMEI (ця інформація зазвичай зазначена на виробі, упаковці або в документі про підтвердження покупки). Виріб слід приносити до пунктів обслуговування разом із аксесуарами, необхідними для його належного функціонування (блок живлення, адаптер тощо). Якщо на ваш товар поширюється гарантія, в пунктах післяпродажного обслуговування вам можуть запропонувати наступне (відповідно до місцевого законодавства):

- полатити або замінити несправні деталі;
- обміняти виріб на аналогічний, який має принаймні подібні функції та є рівноцінним із точки зору продуктивності;
- повернути вартість придбаного товару, зазначену в документі про підтвердження покупки.

Відремонтовані чи замінені вироби можуть містити нові та / або відремонтовані деталі чи обладнання.

UA

Виятки з комерційної гарантії:

- Пошкодження або проблеми, спричинені неналежним використанням пристрою, нещасним випадком, модифікацією або підключенням пристрою до електричної мережі з невідповідною силою струму або напругою.
- Використання або зберігання пристрою в умовах, що можуть призвести до виникнення шкідливих наслідків (окислення, корозія), неналежне використання енергії, недотримання інструкцій виробника щодо використання або встановлення, недбалість або використання неналежних периферійних пристроїв, програмного забезпечення або витратних матеріалів.
- Професійне, колективне, промислове або комерційне використання виробу.
- Модифіковані пристрої, у яких гарантійна пломба або серійний номер були пошкоджені, змінені, видалені або окислилися.
- Гарантія на змінні батареї й аксесуари становить 6 місяців.
- Несправність батареї, спричинена занадто тривалим зарядженням або недотриманням інструкцій із техніки безпеки.
- Косметичні пошкодження, зокрема подряпини, вм'ятини або навмисне псування.
- Пошкодження, спричинені втручанням некваліфікованих спеціалістів.
- Несправності, що виникли внаслідок природного зношення або старіння пристрою, зокрема таких деталей: роз'ємів, фільтрів, аксесуарів, щіток і шлангів для пілососа, ламп, ламп для проекторів, лопатей барабана пральних машин тощо.
- Оновлення програмного забезпечення у зв'язку зі зміною мережевих налаштувань.
- Пошкодження, викликані впливом зовнішніх факторів (сторонніх тіл, комах тощо).
- Вміст пристрою – морозильної камери, пральної машини тощо – (їжа, одяг тощо).
- Збої в роботі приладу, спричинені використанням стороннього програмного забезпечення для модифікації, зміни або адаптації існуючих налаштувань.
- Збої в роботі приладу, спричинені експлуатацією без використання аксесуарів, що постачаються разом із продуктом або схвалені Виробником.
- Деталі, схильні до природного зношення або пошкодження під час використання: пневматичні шини, камери, гальма тощо.

Покупець повинен регулярно і перед кожним переміщенням пристрою здійснювати резервне копіювання даних, що містяться на його жорсткому диску або внутрішній пам'яті.

Компанія «Ашан» не несе відповідальності за втрату або видалення збережених даних або пошкодження програмного забезпечення, що виникли, зокрема, внаслідок ремонту або поломки пристрою. Окрім цього компанія «Ашан» не зобов'язана перевіряти, чи вийняв користувач картки SIM / SD із пристроїв, що повертаються.

Вищезазначені положення за жодних обставин не можуть зменшувати або відмінити дію: юридичної гарантії, згаданої вище, і комерційної гарантії виробника за наявності (див. гарантійний талон).



600139311
W12D1A402Y-1



Auchan

SAS OIA, 200, rue de la Recherche, Le Colibri
BP 169, 59650 Villeneuve d'Ascq, France
www.auchan-retail.com/contact

Made in China