

Qilive



Refrigerator 1 door Q.6621

- FR** Réfrigérateur à 1 porte
- ES** Frigorífico de 1 puerta
- PT** Frigorífico de 1 porta
- PL** Lodówka 1-drzwiowa
- HU** 1 ajtós hűtőszekrény
- RO** Frigider cu 1 ușă
- RU** Холодильник с одной дверью
- UA** Однокамерний холодильник

EN	User manual	P. 4
FR	Manuel d'utilisation	P. 24
ES	Manual de instrucciones	P. 45
PT	Manual de utilização	P. 66
PL	Instrukcja obsługi	S. 87
HU	Használati utasítás	108. o.
RO	Manual de instrucțiuni	P. 128
RU	Руководство пользователя	C. 149
UA	Довідник користувача	C. 171

EN

FR

ES

PT

PL

HU

RO

RU

UA

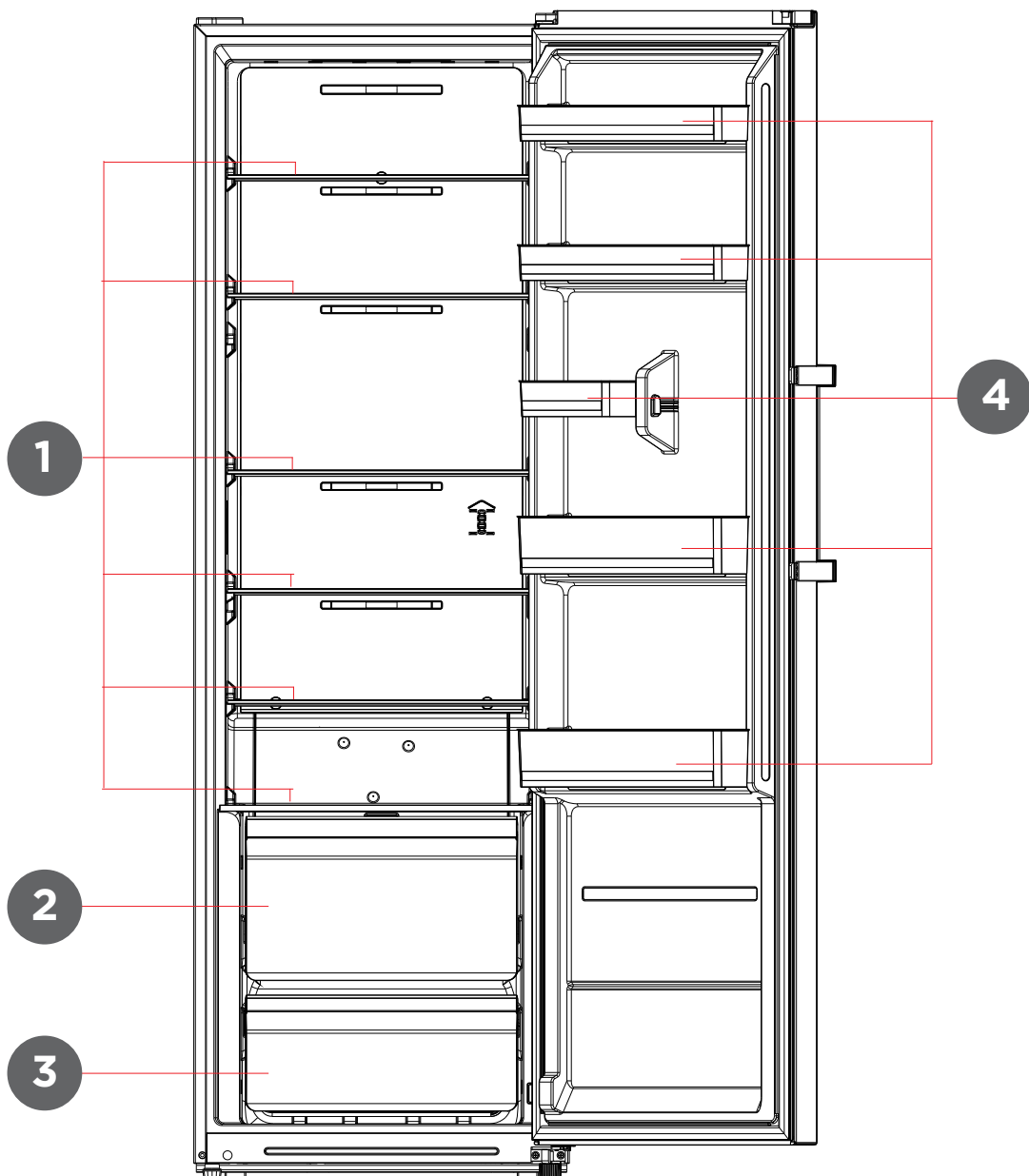

CONTENT OVERVIEW:

1. SAFETY INSTRUCTIONS	P. 4
2. TECHNICAL SPECIFICATIONS	P. 9
3. PRODUCT DESCRIPTION	P. 9
4. INSTALLATION	P. 9
5. USE	P. 14
6. MAINTENANCE AND CLEANING	P. 19
7. TROUBLESHOOTING	P. 20
8. GUARANTEES	P. 23

1. SAFETY INSTRUCTIONS

Before using this product, carefully read these instructions and keep the user manual for future reference.

1.1. WARNING



Warning: Risk of fire/flammable materials!

1. This appliance is intended to be used in household and similar applications such as staff kitchen areas in shops, offices and other working environments; farm houses and by clients in hotels, motels and other residential type environments; bed and breakfast type environments; catering and similar non-retail applications.
2. If the supply cord is damaged, it must be replaced by the manufacturer, its service agent or similarly qualified persons in order to avoid a hazard.
3. Do not store explosive substances such as aerosol cans with a flammable propellant in this appliance.
4. The appliance has to be unplugged after use and before carrying out user maintenance on the appliance.
5. Warning: Keep ventilation openings, in the appliance enclosure or in the built-in structure, clear of obstruction.
6. Warning: Do not use mechanical devices or other means to accelerate the defrosting process, other than those recommended by the manufacturer.
7. Warning: Do not damage the refrigerant circuit.
8. The refrigerant gas R600a that is contained in the refrigerator is a natural gas. It is not harmful to the environment, but combustible. It is therefore important to transport and install your refrigerator carefully so as not to damage the refrigerant ducts. In the event of a gas leak, avoid contact with nearby flames or fires and ventilate the room.
9. Warning: Do not use electrical appliances inside the food storage compartments of the appliance, unless they are of the type recommended by the manufacturer.
10. Warning: Please abandon the refrigerator according to local regulators for it uses flammable blowing gas and refrigerant.
11. Warning: When positioning the appliance, ensure the supply cord is not trapped or damaged.
12. Warning: Do not locate multiple portable socket-outlets or portable power supplies at the rear of the appliance.
13. Do not use extension cords or ungrounded (2-prong) adapters.

14. Danger: Risk of child entrapment. Before you throw away your old refrigerator or freezer:
 - Take off the doors.
 - Leave the shelves in place so that children may not easily climb inside.
15. The refrigerator must be disconnected from the source of electrical supply before attempting the installation of accessory.
16. Refrigerant and cyclopentane foaming material used for the appliance are flammable. Therefore, when the appliance is scrapped, it shall be kept away from any fire source and be recovered by a special recovering company with corresponding qualification other than be disposed by combustion, so as to prevent damage to the environment or any other harm.
17. The necessity that, for doors or lids fitted with locks and keys, the keys be kept out of the reach of children and not in the vicinity of the refrigerating appliance, in order to prevent children from being locked inside.
18. For EU standard: This appliance can be used by children aged from 8 years and above and persons with reduce physical sensory or mental capabilities or lack of experience and knowledge if they have been given supervision or instruction concerning use of the appliance in a safe way and understand the hazards involved. Children shall not play with the appliance. Cleaning and user maintenance shall not be made by children without supervision. Children aged from 3 to 8 years are allowed to load and unload refrigerating appliances.
19. To avoid contamination of food, please respect the following instructions:
 - Opening the door for long periods can cause a significant increase of the temperature in the compartments of the appliance.
 - Clean regularly surfaces that can come in contact with food and accessible drainage systems.
 - Clean water tanks if they have not been used for 48h; flush the water system connected to a water supply if water has not been drawn for 5 days. (Note 1)
 - Store raw meat and fish in suitable containers in the refrigerator, so that it is not in contact with or drip onto other food.
 - Two-star ****** frozen-food compartments are suitable for storing pre-frozen food, storing or making ice-cream and making ice cubes. (Note 2)
 - One- *****, two- ****** and three-star ******* compartments are not suitable for the freezing of fresh food. (Note 3)
 - For appliances without a 4-star ******** compartment: This refrigerating appliance is not suitable for freezing foodstuffs. (Note 4)
 - If the refrigerating appliance is left empty for long periods, switch off, defrost, clean, dry, and leave the door open to prevent mould developing within the appliance.
 - Note 1,2,3,4: Please confirm whether it is applicable according to your product compartment type.
20. For a freestanding appliance: This refrigerating appliance is not intended to be used as a built-in appliance.
21. **WARNING:** To avoid a hazard due to instability of the appliance, it must be fixed in accordance with the instructions.
22. **WARNING:** Connect to potable water supply only. (Suitable for ice making machine)
23. To prevent a child from being entrapped, keep out of reach of children and not in the vicinity of freezer (or refrigerator). (Suitable for products with locks)

1.2. MEANING OF SAFETY WARNING SYMBOLS



Prohibition symbol

This is a prohibition symbol. Any non-compliance with instructions marked with this symbol may result in damage to the product or endanger the personal safety of the user.



Warning symbol

This is a warning symbol. It is required to operate in strict observance of instructions marked with this symbol; or otherwise damage to the product or personal injury may be caused.



Note symbol

This is a cautioning symbol. Instructions marked with this symbol require special caution. Insufficient caution may result in slight or moderate injury, or damage to the product.

This manual contains lots of important safety information which shall be observed by the users.

1.3. ELECTRICITY RELATED WARNINGS

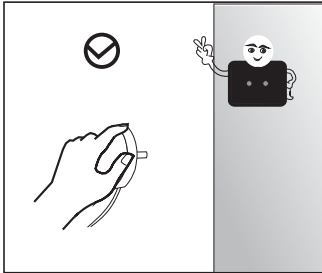

- Do not pull the power cord when pulling the power plug of the refrigerator. Please firmly grasp the plug and pull out it from the socket directly.
- To ensure safe use, do not damage the power cord or use the power cord when it is damaged or worn.

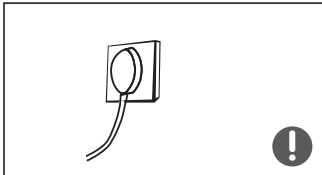

- Please use a dedicated power socket and the power socket shall not be shared with other electrical appliances.
- The power plug should be firmly contacted with the socket or else fires might be caused.
- Please ensure that the grounding electrode of the power socket is equipped with a reliable grounding line.

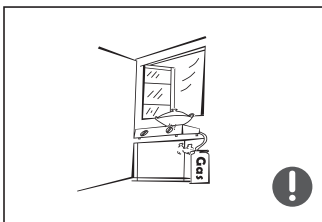

- Please turn off the valve of the leaking gas and then open the doors and windows in case of leakage of gas and other flammable gases. Do not unplug the refrigerator and other electrical appliances considering that spark may cause a fire.

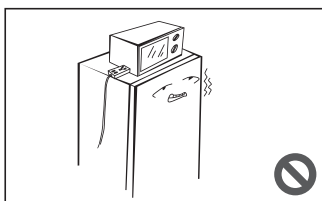

- Do not use electrical appliances on the top of the appliance, unless they are of the type recommended by the manufacturer.

1.4. WARNINGS FOR USING

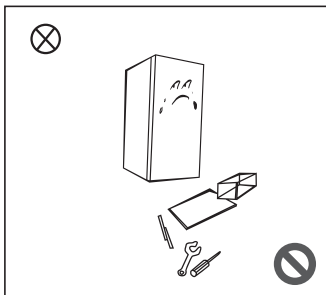

- Do not arbitrarily disassemble or reconstruct the refrigerator, nor damage the refrigerant circuit; maintenance of the appliance must be conducted by a specialist.
- Damaged power cord must be replaced by the manufacturer, its maintenance department or related professionals in order to avoid danger.

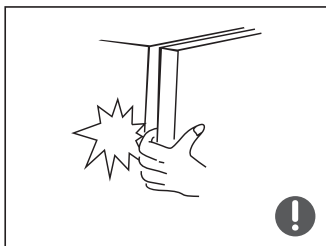

- The gaps between refrigerator doors and between doors and refrigerator body are small, be noted not to put your hand in these areas to prevent from squeezing the finger. Please be gentle when close the refrigerator door to avoid falling articles.
- Do not pick foods or containers with wet hands in the freezing chamber when the refrigerator is running, especially metal containers in order to avoid frostbite.



- Do not allow any child to get into or climb the refrigerator; otherwise suffocation or falling injury of the child may be caused.

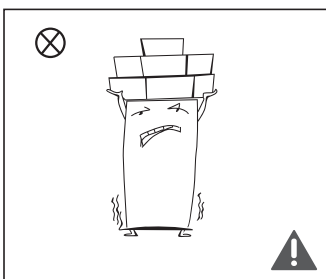

- Do not place heavy objects on the top of the refrigerator considering that objects may fall when close or open the door, and accidental injuries might be caused.
- Please pull out the plug in case of power failure or cleaning. Do not connect the refrigerator to power supply within five minutes to prevent damages to the compressor due to successive starts.

1.5. WARNINGS FOR PLACEMENT

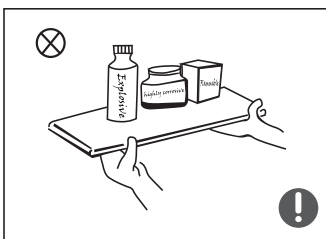

- Do not put flammable, explosive, volatile and highly corrosive items in the refrigerator to prevent damages to the product or fire accidents.
- Do not place flammable items near the refrigerator to avoid fires.

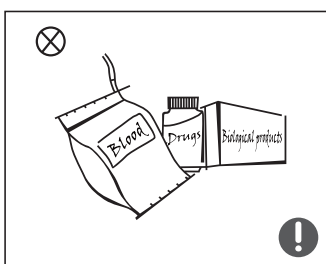

- The refrigerator is intended for household use, such as storage of foods; it shall not be used for other purposes, such as storage of blood, drugs or biological products, etc.

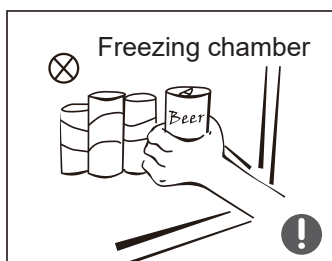

- Do not store beer, beverage or other fluid contained in bottles or enclosed containers in the freezing chamber of the refrigerator; the bottles or enclosed containers may crack due to freezing to cause damages.

1.6. WARNINGS FOR ENERGY

1) Refrigerating appliances might not operate consistently (possibility of defrosting of contents or temperature becoming too warm in the frozen food compartment) when sited for an extended period of time below the cold end of the range of temperatures for which the refrigerating appliance is designed.

2) Effervescent drinks should not be stored in food freezer compartments or cabinets or in low-temperature compartments or cabinets, and that some products such as water ices should not be consumed too cold.

3) The need to not exceed the storage time(s) recommended by the food manufacturers for any kind of food and particularly for commercially quick-frozen food in food-freezer and frozen-food storage compartments or cabinets.

4) The precautions necessary to prevent an undue rise in the temperature of the frozen food while defrosting the refrigerating appliance, such as wrapping the frozen food in several layers of newspaper.

5) A rise in temperature of the frozen food during manual defrosting, maintenance or cleaning could shorten the storage life.

1.7. REFRIGERANT

The refrigerant isobutene (R600a) is contained within the refrigerant circuit of the appliance, a natural gas with a high level of environmental compatibility, which is nevertheless flammable. During transportation and installation of the appliance, ensure that none of the components of the refrigerant circuit becomes damaged. The refrigerant (R600a) is flammable.

WARNING: Refrigerators contain refrigerant and gases in the insulation. Refrigerant and gases must be disposed of professionally as they may cause eye injuries or ignition. Ensure that tubing of the refrigerant circuit is not damaged prior to proper disposal.

1.8. WARNINGS FOR DISPOSAL

⊘ Refrigerant and cyclopentane foaming material used for the refrigerator are flammable. Therefore, when the refrigerator is scrapped, it shall be kept away from any fire source and be recovered by a special recovering company with corresponding qualification other than be disposed by combustion, so as to prevent damage to the environment or any other harm.

⚠ When the refrigerator is scrapped, disassemble the doors, and remove gasket of door and shelves; put the doors and shelves in a proper place, so as to prevent trapping of any child.



The marking of this device (symbol of a crossed-out dustbin) complies with European Directive 2012/19/EU relating to „used electrical and electronic equipment“. This marking means that this equipment, at the end of its useful life, cannot be disposed of with other household waste. The user is required to deliver it to operators who collect used electrical and electronic equipment.

Collection operators, including local collection points, shops and local authorities, create an appropriate system for collecting equipment. Appropriate collection of used electrical and electronic equipment helps avoid harmful impacts on human health and the environment, resulting from the presence of hazardous components, as well as from improper storage and treatment of this equipment.

2. TECHNICAL SPECIFICATIONS

Power supply	220 - 240 V~, 50 Hz
Rated current	0.6 A
Energy consumption	118 kWh/a
Lamp rated power	Max 4 W
Protection class	Class I
Climate class	SN/N/ST/T
Total volume	362 L
Fresh food compartment Volume	362 L
Refrigerant and inject amount	R600a/42g
Dimensions (H x L x W)	1850 x 595 x 618 mm
Net weight	59 kg

3. PRODUCT DESCRIPTION

- | | |
|-----------|--------------|
| 1. Shelf | 3. Drawer |
| 2. Drawer | 4. Door tray |

4. INSTALLATION

4.1. PLACEMENT

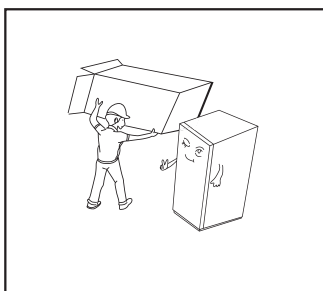

- Before use, remove all packing materials, including bottom cushions, foam pads and tapes inside the refrigerator; tear off the protective film on the doors and the refrigerator body.
- Please leave the packaging materials and other parts out of reach of children to prevent from risk of suffocation.

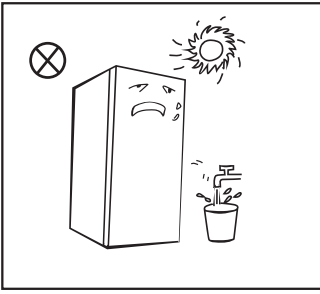

- Keep away from heat and avoid direct sunlight. Do not place the freezer in moist or watery places to prevent rust or reduction of insulating effect.
- Do not spray or wash the refrigerator; do not put the refrigerator in moist places easy to be splashed with water so as not to affect the electrical insulation properties of the refrigerator.

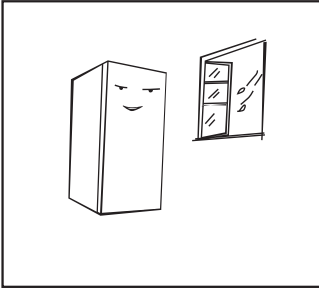

- The refrigerator is placed in a well-ventilated indoor place; the ground shall be flat, and sturdy (rotate left or right to adjust the wheel for levelling if unstable).

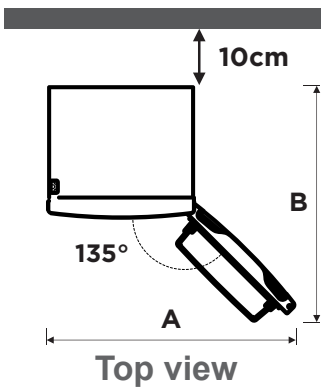
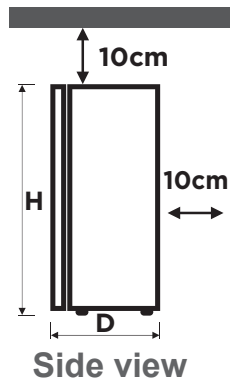
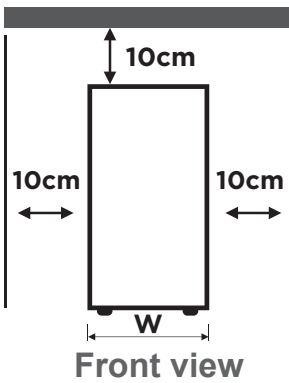

Width "W"	595
Depth "D" (without handle)	618
Height "H"	1850
A	1050
B	1025

(Unit: mm)

The measurements in the above table may differ, depending on the measuring method.

- This refrigerator needs to be installed independently and cannot be used as a built-in. Otherwise, it will cause problems such as failure to install into the cabinet, the performance and life of the product are reduced. And the manufacturer does not provide basic product warranty.
- The space on top of the refrigerator shall be greater than 10cm, and the refrigerator should be placed against a wall with a distance of more than 10cm to facilitate heat dissipation.
- Spare enough space for convenient opening of the doors and drawers.

! Precautions before installation:

- Before installation or adjustment of accessories, ensure that the refrigerator is disconnected from power.
- Precautions shall be taken to prevent fall of the handle from causing any personal injury.

4.2. LEVELLING FEET

Schematic diagram of the levelling feet:

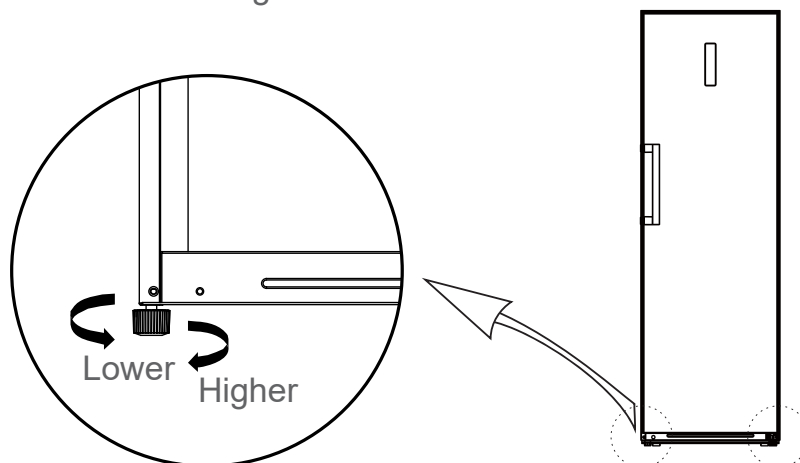

Note: The picture above is for reference only. The actual configuration will depend on the physical product or statement by the distributor.



Adjustment procedures:

1. Turn the feet clockwise to raise the refrigerator;
2. Turn the feet counter-clockwise to lower the refrigerator;
3. Adjust the right and left feet based on the above procedures to a horizontal level.

4.3. INSTALL THE DOOR HANDLE

- Precautions shall be taken to prevent fall of the handle from causing any personal injury.

Tools required:

	Cross-head screwdriver
	Thin-blade screwdriver

Note: The above tools are not supplied.

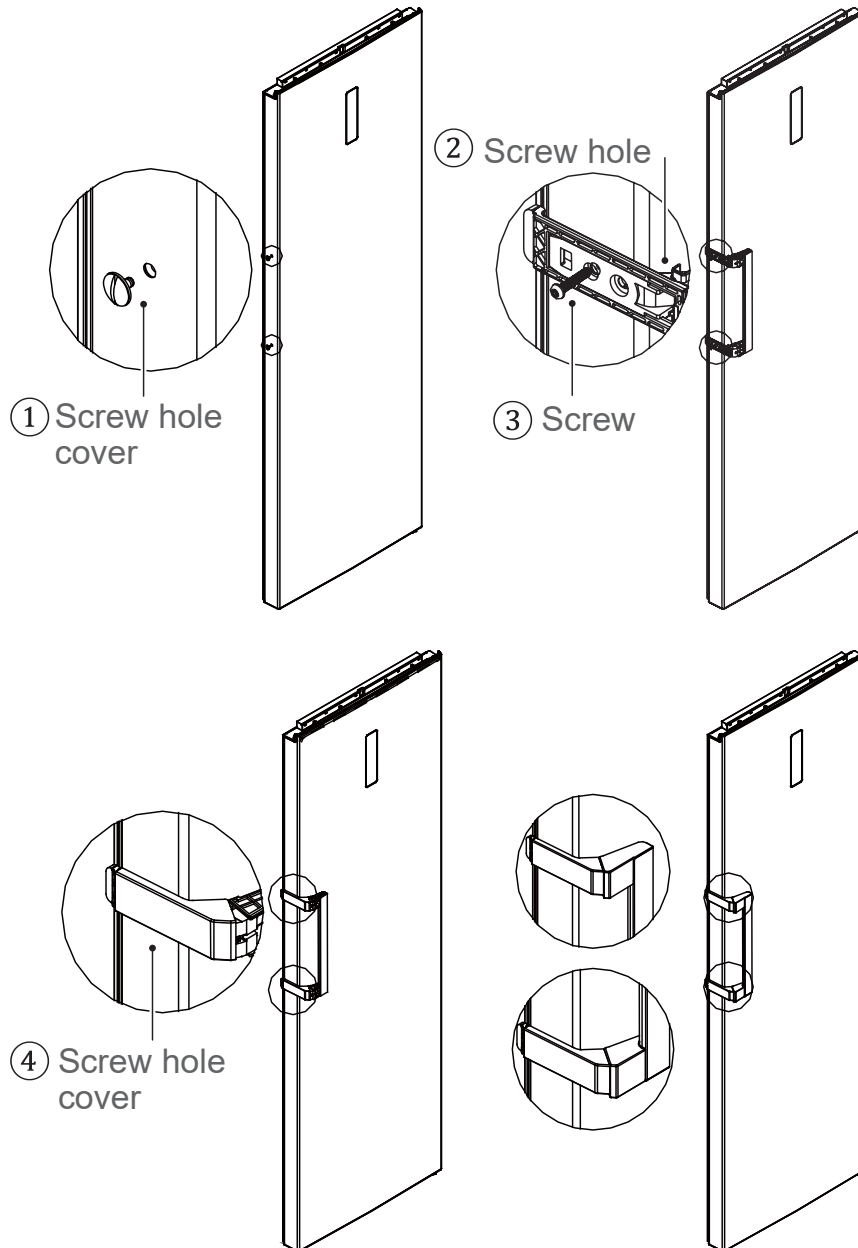

Assembly steps:

1. Power off this appliance before conducting this operation. Remove all food from door shelves. Use a thin-blade screwdriver to remove the screw hole caps ① from the door, and use a cross-head screwdriver to fix screws ③ into the screw hole ② tightly.
 2. Assemble the screw hole cap ④ on the screw hole of handle.
- The reverse operation is for disassembly.

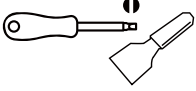

4.4. REVERSE THE DOOR SWING

Tools required:

	Cross-head screwdriver		Putty knife & thin-blade screwdriver
	5/16" socket and ratchet		Masking tape

Note: The above tools are not supplied.

1. Power off the refrigerator, and remove all objects from the door trays.
2. Dismantle the screw hole caps, screws and handle, and remove the plastic screw hole caps from the other side. Please refer to section **INSTALL THE DOOR HANDLE**.
3. Dismantle the upper hinge cover, screws and upper hinge, and remove the hole cover from the other side. Unplug the wiring connector on the right side of refrigerator top (①, ② wiring connector).

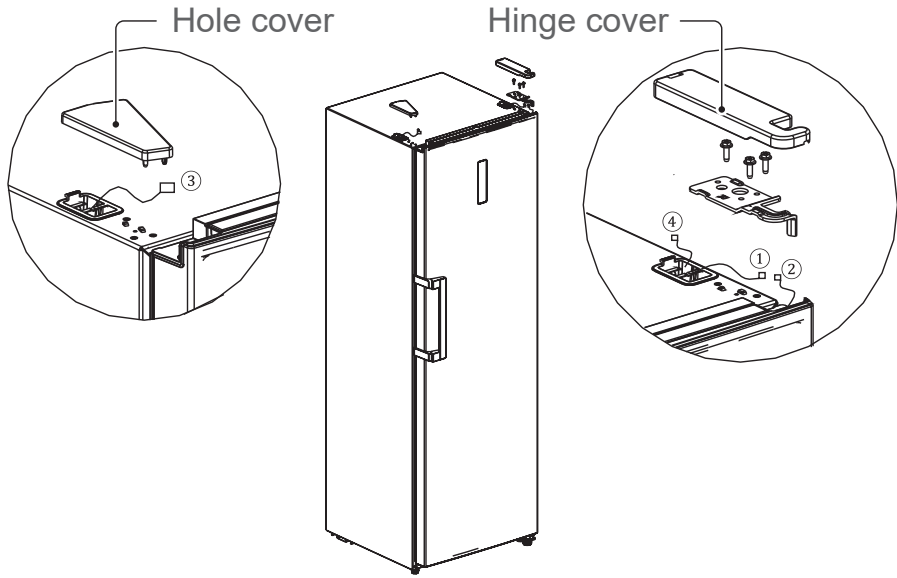

- 4. Dismantle the door and right bottom hinge assembly (hinge shaft, adjustable foot, hinge, and hinge screws), and assemble the hinge shaft and adjustable foot on the other side of hinge, then assemble the whole hinge assembly on the other side of refrigerator.

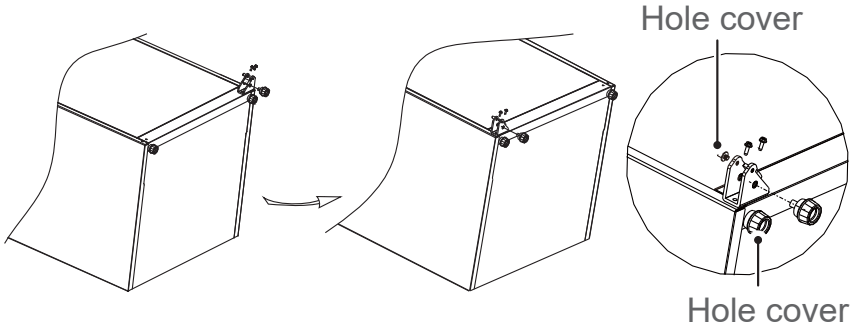

- 5. Remove the door end cover, install the upper hinge sleeve and door signal line to the other side and install the door end cover. Dismantle the door stopper and sleeve pipe from the right bottom of door, insert the sleeve pipe into hinge hole in left bottom of door, then assemble door stopper on left bottom of door.

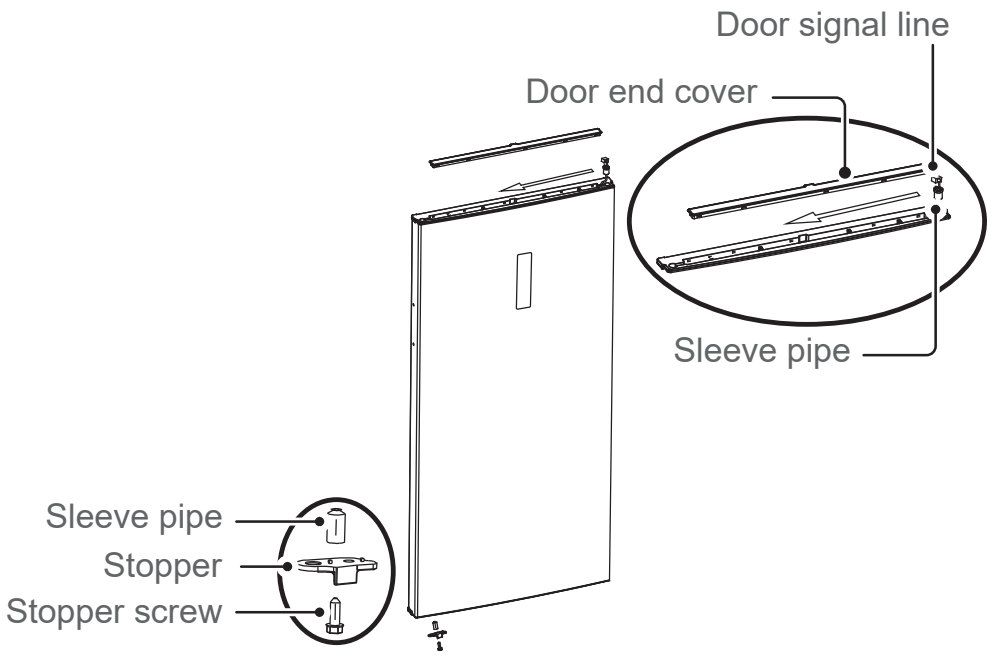

6. Take out the left top hinge and left top hinge cover from accessory bag; place the door on bottom hinge, and mount left top hinge. Connect signal line terminal ③ with signal line terminal ②, connect signal line terminal ① with signal line terminal ④, then mount top hinge cover and hole cover.

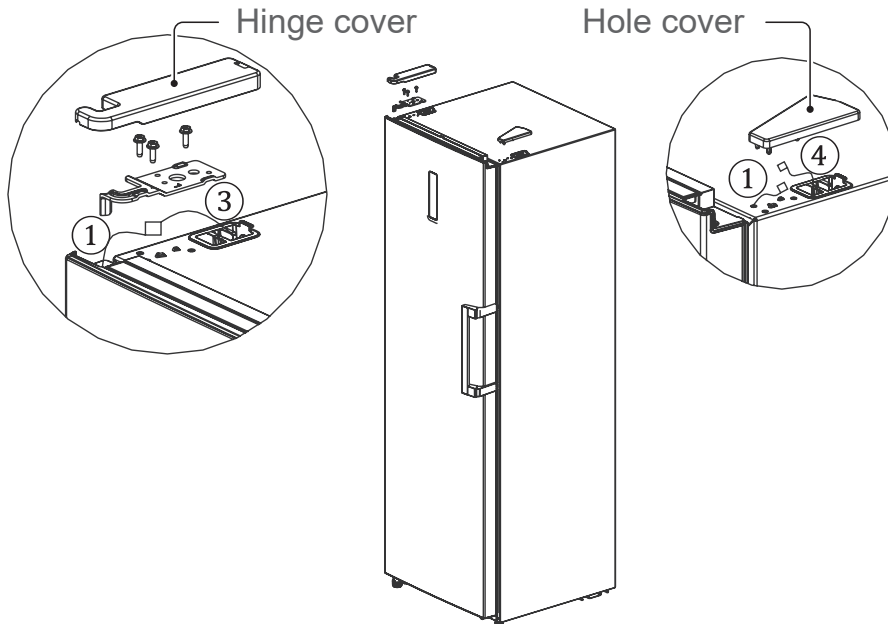

7. For the assembly of handle, please refer to section **INSTALL THE DOOR HANDLE**.

4.5. START TO USE

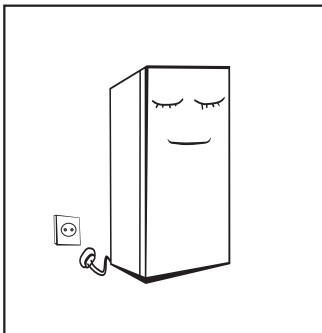

- Before initial start, keep the refrigerator still for more than 2 hours before connecting it to power supply; otherwise it will lead to a decrease in cooling capacity or a damage to the product.
- Before putting any fresh or frozen foods, the refrigerator shall have run for 2-3 hours, or for above 4 hours in summer when the ambient temperature is high.

Note: This product is not recommended for use with sockets or main switch with the A/GFCI function, otherwise it may cause false tripping.

1. It will not pose a safety risk when tripped.
2. If tripping persists, it is recommended to use a socket or main switch without A/GFCI function.

5. USE

5.1. REFRIGERATING CHAMBER

- The Refrigerating Chamber is suitable for storage of a variety of fruits, vegetables, beverages and other food consumed in the short term. Suggested storage time is 3 to 5 days.
- Hot foods shall not be put into the refrigerating chamber until cooled down to room temperature.
- Foods are recommended to be sealed up before putting into the refrigerator.
- The glass shelves can be adjusted up or down for a reasonable amount of storage space and easy use.

Usage of water glass shelf:

1. Put the frame aside to take out the glass shelf for about 50mm first, then raise the right side for about 30 degrees.
2. Take it out of the refrigerator.

5.2. CONTROL PANEL

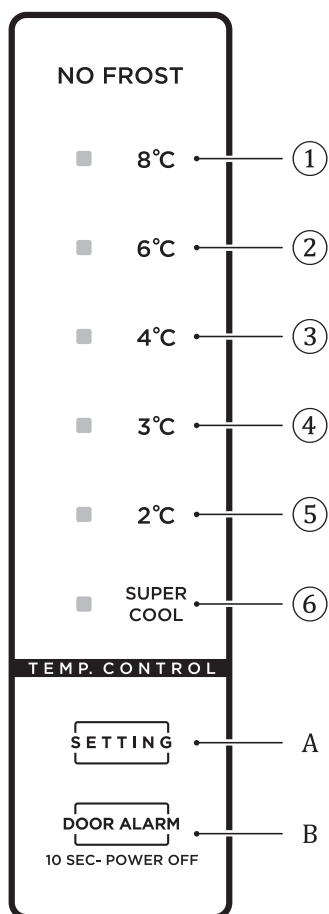

① Setting 1: the setting temperature is 8°C

② Setting 2: the setting temperature is 6°C

③ Setting 3: the setting temperature is 4°C

④ Setting 4: the setting temperature is 3°C

⑤ Setting 5: the setting temperature is 2°C

⑥ Setting 6: Super cool

A. Temperature setting button

B. Standby button

- When the refrigerator power is on
All temperature icons will shine for 3s after power on. When the refrigerator is powered on for the first time, the default set temperature is 4°C. After that, every time you start the refrigerator, it will run in accordance with the set temperature before last power off.

■ Error codes

On the occurrence of a failure, the corresponding icons will give a combined blink. The error codes and description are shown as follows:

Error Code	Error Description	Display
E1	Refrigerator temperature sensor failure	Icon "SUPER COOL" & icon "②" shine at same time
E5	Refrigerator defrost sensor failure	Icon "SUPER COOL" & icon "③" shine at same time
E6	Communication error	Icon "②" & icon "④" shine at same time
E7	Ambient temperature sensor failure	Icon "SUPER COOL" & icon "④" shine at same time

5.3. TEMPERATURE SETTING

- To change the temperature setting, press the temperature setting button **(A)**. Each press will change the setting once. The temperature setting sequence is:

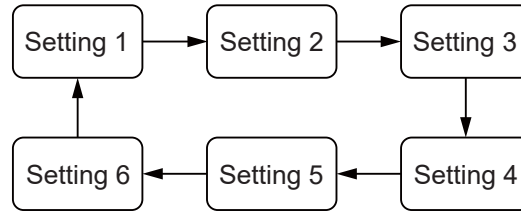

- When no one operates the button for 45s, the indicator light is off, and it lights up after clicking SETTING again.
- Once the temperature setting has been completed, the refrigerator will run according to the set value after 15 seconds.

5.4. SUPER COOL MODE

To enter Super cool mode, press the temperature setting button **(A)** until the icon ^{SUPER}COOL lights up.

During Super cool mode, the refrigerator runs at 2°C (preset temperature), and it will exit this mode automatically after running for 360 minutes, or after temperature setting or mode setting.

5.5. STANDBY FUNCTION

Long press the standby button **(B)** for 10 seconds to set the standby function.

5.6. FOOD STORAGE

Place the food in different compartments according to the following table.

Refrigerator compartment	Type of food
Door or balconies of fridge compartment	<ul style="list-style-type: none"> Foods with natural preservatives, such as jams, juices, drinks, condiments. (Use within 1-2 days) Do not store perishable foods.
Crisper drawer (salad drawer)	<ul style="list-style-type: none"> Fruits, herbs and vegetables should be placed separately in the crisper bin. (Use within 1-2 days) Do not store bananas, onions, potatoes, garlic in the refrigerator
Fridge shelf – bottom/chiller (box/drawer)	<ul style="list-style-type: none"> Raw meat, poultry, fish (for short-term storage)
Fridge shelf – middle	<ul style="list-style-type: none"> Dairy products, eggs (Use within the recommended time)
Fridge shelf – top	<ul style="list-style-type: none"> Foods that do not need cooking, such as ready-to-eat foods, deli meats, leftovers. (keep for only 1-2 days)
Freezer drawer(s)/shelf	<ul style="list-style-type: none"> Foods for long-term storage. Bottom drawer/shelf for raw meat, poultry, fish. (Storage time 4 months) Middle drawer/shelf for frozen vegetables, chips. (Storage time 6 months) Top drawer/shelf for ice cream, frozen fruit, frozen baked goods. (Storage time 2 months)

5.7. TIPS FOR FOOD STORAGE

- Cooked meats/fishes should be stored on a shelf above raw meats/fishes to avoid bacterial transfer. Keep raw meats/fishes in a container which is large enough to collect juices and cover it properly. Place the container on the lowest shelf.
- Leave space around your food, to allow air to circulate inside the unit. Ensure all parts of the unit are kept cool.
- To prevent transfer of flavors and drying out, pack or cover the food separately. Fruit and vegetables do not need to be wrapped.
- Always let pre-cooked food cool down before you put in the unit. This will help to maintain the internal temperature of the unit.
- To prevent cold air escaping from the unit, try to limit the number of times you open the door. We recommend that you only open the door when you need to put food in or take food out.

5.8. ENERGY SAVING TIPS

- The appliance should be located in the coolest area of the room, away from heat producing appliances or heating ducts, and out of the direct sunlight.
- Let hot foods cool to room temperature before placing in the appliance. Overloading the appliance forces the compressor to run longer. Foods that cooled too slowly may lose quality, or spoil.
- Be sure to wrap foods properly, and wipe containers dry before placing them in the appliance. This cuts down on frost build-up inside the appliance.
- Appliance storage bin should not be lined with aluminum foil, wax paper, or paper towel. Liners interfere with cold air circulation, making the appliance less efficient.
- Organize and label food to reduce door openings and extended searches. Remove as many items as needed at one time, and close the door as soon as possible.
- The combination of the drawers, baskets and shelves shown in the device description figure is optimal for efficient energy savings. Changing the combination proposition could alter the efficiency.
- Try not to open the door too often, especially when the weather is wet and hot. Once you open the door, close it as soon as possible.
- Every now and then check if the appliance is sufficiently ventilated (adequate air circulation behind the appliance).
- In normal temperature conditions, please arrange the thermostat at the middle setting.
- Before loading the appliance with packages of fresh food, make sure they are cooled to ambient temperature.
- Ice and frost layer increases energy consumption, so clean the appliance as soon as the layer is 3-5 mm thick.

5.9. REFRIGERATOR & FREEZER STORAGE CHART

The freshness longevity depends on temperature and exposure to moisture. Since product dates aren't a guide for safe use of a product, consult this chart and follow these tips.

Milk products

Product	Refrigerator	Freezer
Milk	1 week	1 month
Butter	2 weeks	12 months
Ice cream	-	2-3 weeks

Natural cheese	1 month	4-6 months
Cream cheese	2 weeks	Not recommended
Yogurt	1 month	-

Meat

Product	Refrigerator	Freezer
Fresh roasts, steaks, chops	3-4 days	2-3 months
Fresh ground meat, stew meat	1-2 days	3-4 months
Bacon	7 days	1 month
Sausage, raw pork, beef, turkey	1-2 days	1-2 months

Poultry/Eggs

Product	Refrigerator	Freezer
Fresh poultry	2 days	6-8 months
Poultry salad	1 day	-
Eggs, fresh in shell	2-4 weeks	Not recommended

Fish/Seafood

Product	Refrigerator	Freezer
Fresh fish	1-2 days	3-6 months
Cooked fish	3-4 days	1 month
Fish salad	1 day	Not recommended
Dried or pickled fish	3-4 weeks	-

Fruits

Product	Refrigerator	Freezer
Apples	1 month	-
Peaches	2-3 weeks	-
Pineapple	1 week	-
Other fresh fruit	3-5 days	9-12 months

Vegetables

Product	Refrigerator	Freezer
Asparagus	2-3 days	-
Broccoli, brussels sprouts, green peas, mushrooms	3-5 days	-

Cabbage, cauliflower, celery, cucumbers, lettuce	1 week	-
Carrots, beets, radishes	2 weeks	-

6. MAINTENANCE AND CLEANING

6.1. OVERALL CLEANING

⚠ Please unplug the refrigerator for defrosting and cleaning.

- Dust behind the refrigerator and on the ground shall be timely cleaned to improve the cooling effect and energy saving.
- Check the door gasket regularly to make sure there are no debris. Clean the door gasket with a soft cloth dampened with soapy water or diluted detergent.
- The interior of the refrigerator should be cleaned regularly to avoid odor.
- Please turn off the power before cleaning interior, remove all foods, drinks, shelves, drawers, etc.
- Use a soft cloth or sponge to clean the inside of the refrigerator, with two tablespoons of baking soda and a quart of warm water. Then rinse with water and wipe clean. After cleaning, open the door and let it dry naturally before turning on the power.
- For areas that are difficult to clean in the refrigerator (such as narrow sandwiches, gaps or corners), it is recommended to wipe them regularly with a soft rag, soft brush, etc., and when necessary, combined with some auxiliary tools (such as thin sticks) to ensure no contaminants or bacterial accumulation in these areas.
- Do not use soap, detergent, scrub power, spray cleaner, etc., as these may cause odors in the interior of the refrigerator or contaminated food.
- Clean the bottle frame, shelves and drawers with a soft cloth dampened with soapy water or diluted detergent. Dry with a soft cloth or dry naturally.
- Wipe the outer surface of the refrigerator with a soft cloth dampened with soapy water, diluted detergent, etc., and then wipe dry.
- Do not use hard brushes, clean steel balls, wire brushes, abrasives (such as toothpastes), organic solvents (such as alcohol, acetone, banana oil, etc.), boiling water, acid or alkaline items, which may damage the fridge surface and interior. Boiling water and organic solvents such as benzene may deform or damage plastic parts.
- Do not rinse directly with water or other liquids during cleaning to avoid short circuits or affect electrical insulation after immersion.



6.2. DEFROSTING

- The refrigerator is made based on the air-cooling principle and thus has automatic defrosting function. Frost formed due to change of season or temperature may also be manually removed by disconnection of the appliance from power supply or by wiping with a dry towel.

6.3. OUT OF OPERATION

- Power failure: In case of power failure, even if it is in summer, foods inside the appliance can be kept for several hours; during the power failure, the times of door opening shall be reduced, and no more fresh food shall be put into the appliance.

- Long-time nonuse: The appliance shall be unplugged and then cleaned; then the doors are left open to prevent odor.
- Moving: Before moving the refrigerator, take out all objects inside, fix the glass partitions, vegetable holder, freezing chamber drawers and etc. with tape, and tighten the levelling feet; close the doors and fix them with tape. During moving, the appliance shall not be laid upside down or horizontally, or be vibrated; the inclination during movement shall be no more than 45°.

! The appliance shall run continuously once it is started. Generally, the operation of the appliance shall not be interrupted, otherwise the service life may be impaired.

7. TROUBLESHOOTING

You may try to solve the following simple problems by yourself. If they cannot be solved, please contact the after-sales service department.

Problem	Recommended solution
Failed operation	Check whether the appliance is connected to power or whether the plug is in well contact Check whether the voltage is too low Check whether there is a power failure or partial circuits have tripped
Odor	Odorous foods shall be tightly wrapped Check whether there is any rotten food The interior of the refrigerator should be cleaned
Long-time operation of the compressor	It is normal that refrigerator operates for longer time in summer when the ambient temperature is higher Do not put too much food in the appliance at one time Do not put foods until they are cooled The doors are opened too frequently
Light fails to get lit	Check whether the refrigerator is connected to power supply and whether the light is damaged Have the light replaced by a specialist if it is damaged
Doors cannot be properly closed	The door is stuck by food packages Too much food is placed The refrigerator is tilted
Loud noise	Check whether the floor is level and whether the refrigerator is placed stably Check whether accessories are placed at proper locations
Door seal fails to be tight	Remove foreign matters on the door seal Heat the door seal and then cool it for restoration (or blow it with an electric dryer or use a hot towel for heating)
Water pan overflows	There is too much food in the chamber or stored food contains too much water, resulting in heavy defrosting The doors are not closed properly, resulting in frosting due to entry of air and increased water due to defrosting

Hot housing	Heat dissipation of the built-in condenser via the housing, which is normal Provide sufficient ventilation to facilitate heat dissipation when housing becomes hot due to high ambient temperature, storage of too much food or shutdown of the compressor
Surface condensation	Condensation on the exterior surface and door seals of the refrigerator is normal when the ambient humidity is too high. Just wipe the condensate with a clean towel
Abnormal noise	Buzz: The compressor may produce buzzes during operation, and the buzzes are loud particularly upon start or stop. This is normal Creak: Refrigerant flowing inside of the appliance may produce creak, which is normal

Table 1 Climate classes

Class	Symbol	Ambient temperature range (°C)
Extended temperate	SN	+ 10 to + 32
Temperate	N	+ 16 to + 32
Subtropical	ST	+ 16 to + 38
Tropical	T	+ 16 to + 43

Extended temperate: this refrigerating appliance is intended to be used at ambient temperatures ranging from 10 °C to 32 °C;

Temperate: this refrigerating appliance is intended to be used at ambient temperatures ranging from 16 °C to 32 °C;

Subtropical: this refrigerating appliance is intended to be used at ambient temperatures ranging from 16 °C to 38 °C;

Tropical: this refrigerating appliance is intended to be used at ambient temperatures ranging from 16 °C to 43 °C.

The ordered parts in the following table can be acquired from channel _____:

Ordered Part	Provided by	Minimum Time Required for Provision
thermostats	Professional maintenance personnel	At least 7 years after the last model is launched on the market
temperature sensors	Professional maintenance personnel	At least 7 years after the last model is launched on the market
printed circuit boards	Professional maintenance personnel	At least 7 years after the last model is launched on the market
light sources	Professional maintenance personnel	At least 7 years after the last model is launched on the market
door handles	Professional repairers and final users	At least 7 years after the last model is launched on the market
door hinges	Professional repairers and final users	At least 7 years after the last model is launched on the market
trays	Professional repairers and final users	At least 7 years after the last model is launched on the market
baskets	Professional repairers and final users	At least 7 years after the last model is launched on the market
door gaskets	Professional repairers and final users	At least 10 years after the last model is launched on the market

The model information in the product database, as well as the model identifier, can be obtained through a weblink scanned by a QR code on the energy efficiency label of the product.

Dear customer,

1. If you want to return or replace the product, please contact the store where you buy.
(Remember to bring the purchase invoice)
2. If your product malfunctions and needs repair, please contact after-sales service provider.

Product Data Sheet concerning (EU) 2019/2019

The product data sheet for your appliance can be found online if you wish to download a copy.

Go to <https://eprel.ec.europa.eu/> and enter the model identifier for your appliance to download the data sheet.

The model identifier for your appliance can be found on the rating plate at the rear/inside of the appliance.

8. GUARANTEES

Guarantees and limitations of liability

Products are guaranteed for a period of 36 months from the date of purchase, or from the date of delivery to the customer's home. Depending on the country, this guarantee consists of 24 to 36 months of validity for the legal compliance guarantee.

For countries that only implement a 24-month legal compliance guarantee, a 12-month commercial guarantee is applied at the end of the first guarantee, and supplements it.

Guarantee application procedure

For the legal compliance guarantee

Please consult your retailer for information and/or to refer to their GTCs (General Terms and Conditions of Sale).

For the commercial guarantee

Please go to the reception desk at your place of purchase with your proof of purchase (e.g. sales receipt), the product and the accessories it came with, and its original packaging, for all countries other than France. It is important to have the date of purchase, the model and the serial number or IMEI number to hand (this information is usually indicated on the product, packaging, or on your proof of purchase). You'll need to bring back the product with the accessories needed for its correct functioning (power supply, adapter, etc.). If your claim is covered by the guarantee, the after-sales service may, within the limits of local law, either:

- Repair or replace faulty parts.
- Exchange the returned product with a product that has, at the least, the same features and that offers equivalent performances.
- Refund the product at the price stated on the proof of purchase.

Repaired or replaced products may include new and/or reconditioned hardware and components.

Commercial guarantee exclusions:

- Damages or problems caused by improper use, accident, tampering/modification or an unsuitable current or voltage connection.
- Use or storage conditions which are detrimental to the good conservation of the appliance (oxidation, corrosion), use of energy, use or installation non-compliant with the manufacturer's instructions, or negligence or use of peripherals, software or consumables which are unsuitable.
- Professional or collective, industrial or commercial use of the product.
- Products that have been modified, or which have damaged, altered, erased or oxidised guarantee seals or serial numbers.
- Replaceable batteries and accessories are guaranteed for 6 months.
- Battery failure, caused by overcharging or by failure to follow the safety instructions set out in the manual.
- Cosmetic damage, including scratches, bumps or vandalism.
- Damage caused by any servicing operations carried out by non-authorized persons.
- Faults caused by normal wear and tear or the normal ageing of the product: seals, filters, accessories, vacuum cleaner brush and hose, lamps, overhead projector lamps, washing machine paddles, etc.
- Software updates as a consequence of changes to network settings.
- Damage caused by elements external to the appliance (foreign bodies, insects, etc.).
- The contents of the devices - freezer, washing machine, etc. (food, clothing, etc.)
- Product failure caused by the use of third-party software to modify, change, adapt or alter the product as is.
- Product failure resulting from its use without the accessories supplied with the product or approved by the Manufacturer.
- Parts for normal wear and tear or damage from use: tyre, inner tube, brake, etc.

The customer is responsible for regularly backing up the data contained on their hard disk or in the internal memory of their device, and this before any claim is submitted.

Auchan cannot be held liable for the loss or destruction of stored data, nor may it be held liable for damage caused to software resulting from, in particular, a restoration or a breakdown.

Similarly, Auchan is not required to check that SIM/SD cards have been removed from returned products.

Under no circumstances shall the provisions set out above reduce or eliminate: the legal guarantee referred to above, and the manufacturer's commercial guarantee, if applicable (see guarantee form).

APERÇU DU CONTENU :

FR

1. CONSIGNES DE SÉCURITÉ	P. 24
2. CARACTÉRISTIQUES TECHNIQUES	P. 29
3. DESCRIPTION DU PRODUIT	P. 29
4. INSTALLATION	P. 29
5. UTILISATION	P. 34
6. ENTRETIEN ET NETTOYAGE	P. 39
7. DÉPANNAGE	P. 40
8. GARANTIES	P. 44

1. CONSIGNES DE SÉCURITÉ

Avant d'utiliser cet accessoire, lisez attentivement ces instructions et conservez le manuel d'utilisation comme référence.

1.1. MISE EN GARDE



Mise en garde : Risque d'incendie et matériaux inflammables !

1. Cet appareil est destiné à être utilisé dans des applications domestiques et similaires telles que les cuisines du personnel dans les magasins, les bureaux et autres environnements de travail, les fermes et les clients des hôtels, des motels et autres environnements de type résidentiel, les chambres d'hôtes, la restauration et les applications non commerciales similaires.
2. Si le cordon est endommagé, il doit être remplacé par le fabricant, son agent d'entretien ou une personne qualifiée pour éviter tout danger.
3. Ne stockez pas de substances explosives comme des bombes aérosol contenant du gaz inflammable dans cet appareil.
4. L'appareil doit être débranché après utilisation et avant d'effectuer toute opération d'entretien sur l'appareil.
5. Mise en garde : Les ouvertures d'aération doivent rester exemptes de toute obstruction, à l'intérieur ou à l'extérieur de l'appareil.
6. Mise en garde : N'utilisez pas de dispositifs mécaniques ou d'autres moyens pour accélérer le processus de dégivrage, autres que ceux conseillés par le fabricant.
7. Mise en garde : N'endommagez pas le circuit réfrigérant.
8. Le gaz frigorigène R600a contenu dans le réfrigérateur est un gaz naturel. Il n'est pas néfaste pour l'environnement, mais il est inflammable. Par conséquent, il est important de transporter et d'installer votre réfrigérateur avec précaution, afin de ne pas endommager les conduits réfrigérants. En cas de fuite de gaz, évitez tout contact avec des flammes ou feux proches, et aérez la pièce.
9. Mise en garde : N'utilisez pas d'appareils électriques à l'intérieur des compartiments dédiés au stockage des aliments, sauf s'ils font partie de ceux conseillés par le fabricant.
10. Mise en garde : Veuillez abandonner le réfrigérateur conformément aux réglementations locales, car il utilise du gaz et du réfrigérant explosifs et inflammables.
11. Mise en garde : Lorsque vous placez l'appareil, assurez-vous que le câble d'alimentation n'est pas coincé ou endommagé.
12. Mise en garde : Ne placez pas plusieurs multiprises ou blocs d'alimentation portables à l'arrière de l'appareil.

13. N'utilisez pas de rallonges ni d'adaptateurs sans mise à terre (2 broches).
14. Danger : Risque de piège pour les enfants. Avant de jeter votre ancien réfrigérateur ou votre ancien congélateur :
 - Retirez les portes.
 - Laissez les étagères en place pour empêcher les enfants de grimper dedans.
15. Vous devez débrancher le réfrigérateur de la source d'alimentation électrique avant d'essayer d'installer un accessoire.
16. Le produit réfrigérant et la mousse isolante en cyclopentane utilisés pour la fabrication de l'appareil sont inflammables. Par conséquent, lorsque l'appareil est mis au rebut, il doit être tenu à l'écart de toute source de source et pris en charge par une entreprise spécialisée ayant les qualifications nécessaires. Il ne doit pas être incinéré afin d'éviter des problèmes environnementaux et autres effets néfastes.
17. La nécessité que, pour les portes ou les couvercles équipés de serrures et de clés, les clés soient tenues hors de portée des enfants et ne se trouvent pas à proximité de l'appareil de réfrigération, afin d'éviter que les enfants ne soient enfermés à l'intérieur.
18. Pour la norme européenne : Cet appareil peut être utilisé par des enfants âgés de 8 ans et plus ainsi que par des personnes dont les capacités physiques, sensorielles et mentales sont réduites, ou des personnes dénuées d'expérience ou de connaissance, si ceux-ci ont bénéficié d'une surveillance ou d'instructions préalables concernant l'utilisation de l'appareil en toute sécurité et comprennent les dangers encourus. Les enfants ne doivent pas prendre cet accessoire pour un jouet. Le nettoyage et l'entretien usuel par l'utilisateur ne doivent pas être effectués par des enfants sans surveillance. Les enfants âgés de 3 à 8 ans sont autorisés à charger et à décharger les appareils frigorifiques.
19. Pour éviter la contamination des aliments, respectez les instructions suivantes :
 - L'ouverture de la porte pendant de longues périodes peut provoquer une augmentation significative de la température dans les compartiments de l'appareil.
 - Nettoyez régulièrement les surfaces qui peuvent entrer en contact avec des aliments et les systèmes de drainage accessibles.
 - Nettoyez les réservoirs d'eau s'ils n'ont pas été utilisés pendant 48 heures : rincez le circuit d'eau raccordé à une alimentation en eau si l'eau n'a pas été puisée 5 jours de suite. (Remarque 1)
 - Conservez la viande et le poisson crus dans des récipients appropriés au réfrigérateur pour éviter qu'ils soient en contact avec d'autres aliments ou s'égouttent sur ceux-ci.
 - Les compartiments à aliments congelés ****** à deux étoiles conviennent à la conservation d'aliments précongelés, à la conservation ou à la fabrication de crèmes glacées et de glaçons. (Remarque 2)
 - Les compartiments un- *****, deux- ****** et trois étoiles ******* ne conviennent pas à la congélation d'aliments frais. (Remarque 3)
 - Pour les appareils sans compartiment *** ****** 4 étoiles : L'appareil de réfrigération ne convient pas à la congélation des denrées alimentaires. (Remarque 4)
 - Si l'appareil frigorifique est laissé vide pendant de longues périodes, éteignez-le, dégivrez-le, nettoyez-le, séchez-le et laissez la porte ouverte pour empêcher la moisissure de se développer dans l'appareil.
 - Remarques 1, 2, 3, 4 : Veuillez confirmer si elles sont applicables en fonction du type de compartiment de votre produit.
20. Pour un appareil au sol : Cet appareil de réfrigération n'est pas destiné à être utilisé comme un appareil encastré.
21. MISE EN GARDE : Pour éviter un danger dû à l'instabilité de l'appareil, celui-ci doit être sécurisé conformément aux instructions.
22. MISE EN GARDE : L'appareil doit être connecté uniquement à l'alimentation en eau potable. (Adapté à la machine à glaçons)
23. Pour éviter qu'un enfant ne se fasse piéger, gardez-le hors de portée des enfants et ne les laissez pas à proximité du congélateur (ou du réfrigérateur). (Adapté aux produits avec serrures)

1.2. SIGNIFICATION DES SYMBOLES RELATIFS À LA SÉCURITÉ

FR



Symbole de la prohibition

C'est un symbole de prohibition.
Tout manquement aux instructions marquées de ce symbole peut entraîner des dommages au produit ou mettre en danger la sécurité personnelle de l'utilisateur.



Symbole de mise en garde

Il s'agit d'un symbole de mise en garde.
Il est nécessaire de faire fonctionner le produit en respectant scrupuleusement les instructions marquées de ce symbole, sous peine de l'endommager ou de provoquer des blessures.



Symbole de remarque

Il s'agit d'un symbole d'avertissement.
Les instructions marquées de ce symbole nécessitent une attention particulière. Une prudence insuffisante peut entraîner des blessures légères ou modérées, ou endommager le produit.

Ce manuel contient de nombreuses informations de sécurité importantes qui doivent être respectées par les utilisateurs.

1.3. MISES EN GARDE RELATIVES À L'ÉLECTRICITÉ

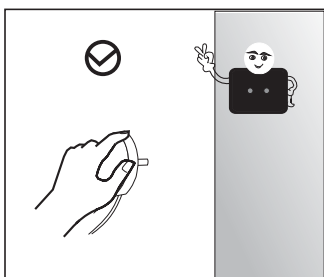

- Ne tirez pas sur le cordon d'alimentation lorsque vous tirez sur la fiche d'alimentation du réfrigérateur. Veuillez saisir fermement la fiche et la retirer directement de la prise.
- Pour garantir une utilisation sûre, n'endommagez pas le cordon d'alimentation et ne l'utilisez pas s'il est endommagé ou usé.

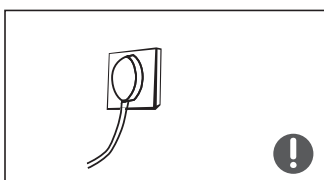

- Veuillez utiliser une prise de courant dédiée et la prise de courant ne doit pas être partagée avec d'autres appareils électriques.
- La fiche d'alimentation doit être fermement insérée dans la prise, sous peine de provoquer des incendies.
- Veuillez vous assurer que l'électrode de mise à la terre de la prise de courant est équipée d'une ligne de mise à la terre fiable.



- En cas de fuite de gaz ou d'autres gaz inflammables, veuillez fermer la vanne du gaz qui fuit, puis ouvrir les portes et les fenêtres. Ne débranchez pas le réfrigérateur et les autres appareils électriques, car une étincelle pourrait provoquer un incendie.

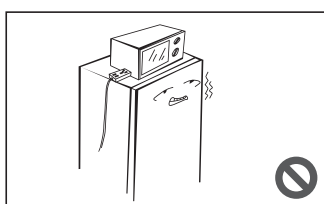

- N'utilisez pas d'appareils électriques sur le dessus de l'appareil, sauf s'ils font partie de ceux conseillés par le fabricant.

1.4. MISES EN GARDE RELATIVES À L'UTILISATION

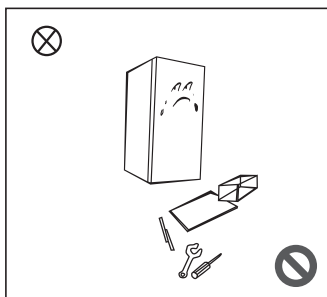

- Ne démontez ou ne reconstruisez pas arbitrairement le réfrigérateur. N'endommagez non plus le circuit du réfrigérant car l'entretien de l'appareil doit être effectué par un spécialiste.
- Un cordon d'alimentation endommagé doit être remplacé par le fabricant, son service d'entretien ou les professionnels concernés afin d'éviter tout danger.

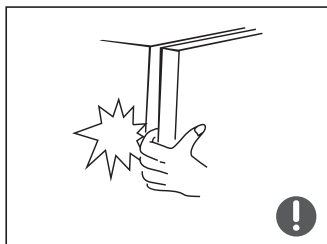

- Les espaces entre les portes du réfrigérateur et entre les portes et le corps du réfrigérateur sont petits. Veillez à ne pas mettre votre main dans ces endroits pour éviter de vous coincer le doigt. Veuillez faire attention lorsque vous fermez la porte du réfrigérateur afin d'éviter la chute de produits.



- Ne prenez pas d'aliments ou de récipients avec les mains mouillées dans la chambre de congélation lorsque le réfrigérateur est en marche, en particulier les récipients métalliques afin d'éviter les gelures.
- Ne permettez pas aux enfants de rentrer dans le réfrigérateur ou de grimper dessus, sinon ils risquent de s'étouffer ou de tomber.

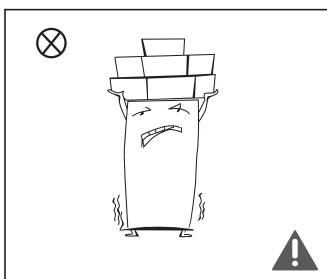

- Ne placez pas d'objets lourds au-dessus du réfrigérateur, car ils pourraient tomber lors de la fermeture ou de l'ouverture de la porte et provoquer des blessures accidentelles.
- Veuillez retirer la fiche en cas de panne de courant ou pour le nettoyage. Ne branchez pas le réfrigérateur à l'alimentation électrique dans les cinq minutes qui suivent afin d'éviter d'endommager le compresseur en raison de ses mises en marche successives.

1.5. MISES EN GARDE RELATIVES À LA MISE EN PLACE

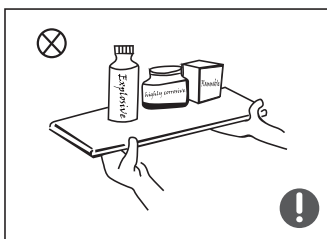

- Ne placez pas d'objets inflammables, explosifs, volatiles ou hautement corrosifs dans le réfrigérateur, pour prévenir tout risque d'incendie ou d'endommagement du produit.
- Ne placez pas d'objet inflammable à proximité du réfrigérateur, pour éviter les incendies.

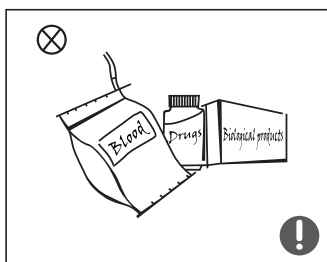

- Le réfrigérateur est destiné à un usage domestique, comme la conservation d'aliments ; il ne doit pas être utilisé à d'autres fins, comme la conservation de sang, de médicaments ou de produits biologiques, etc.

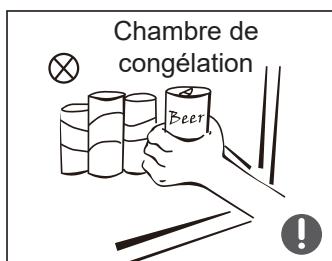

- Ne conservez pas de bière, de boissons ou d'autres liquides contenus dans des bouteilles ou des récipients fermés dans la chambre de congélation du réfrigérateur ; les bouteilles ou les récipients fermés risquent de se fissurer sous l'effet du gel et de provoquer des dommages.

1.6. MISES EN GARDE RELATIVES À LA CONSOMMATION D'ÉNERGIE

1) Il se peut que les températures des appareils frigorifiques ne soient pas toujours constantes (décongélation ou température trop élevée dans le congélateur, par exemple) si le thermostat reste réglé trop longtemps sur la température la plus basse pour laquelle l'appareil est conçu.

2) Les boissons effervescentes ne doivent pas être conservées ni dans les compartiments ou armoires de congélation des aliments, ni dans les compartiments ou armoires à basse température, et certains produits tels que la glace à l'eau ne doivent pas être consommés trop froids.

3) La nécessité de ne pas dépasser le(s) délai(s) de conservation recommandé(s) par les producteurs alimentaires, quel que soit le type d'aliment et en particulier pour les aliments surgelés commercialement dans les congélateurs et les armoires ou compartiments de conservation des aliments surgelés.

4) Les précautions nécessaires afin d'éviter toute augmentation excessive de la température des aliments surgelés au moment de dégivrer votre appareil frigorifique. Pour cela, vous pouvez par exemple envelopper vos aliments dans plusieurs feuilles de papier journal.

5) Une augmentation de la température des aliments congelés pendant le dégivrage manuel, l'entretien ou le nettoyage peut raccourcir la durée de conservation.

1.7. RÉFRIGÉRANT

Le réfrigérant isobutane (R600a) contenu dans le circuit frigorifique de l'appareil, est un gaz naturel pourvu d'un haut niveau de compatibilité avec l'environnement, il est toutefois inflammable. Pendant le transport et l'installation de l'appareil, veillez à ce qu'aucun des composants du circuit frigorifique ne soit endommagé. Le réfrigérant (R600a) est inflammable.

MISE EN GARDE : Les réfrigérateurs contiennent des réfrigérants et des gaz dans l'isolation. Le réfrigérant et les gaz doivent être éliminés par des professionnels car ils peuvent provoquer des lésions oculaires ou s'enflammer. Assurez-vous que le tuyau du circuit frigorifique n'est pas endommagé avant de le mettre au rebut.

1.8. MISES EN GARDE RELATIVES À LA MISE AU REBUT

⊘ Le réfrigérant et le matériau moussant à base de cyclopentane utilisés pour le réfrigérateur sont inflammables. Par conséquent, lorsque le réfrigérateur est mis au rebut, il doit être maintenu à l'écart de toute source de chaleur et récupéré par une entreprise de récupération spéciale ayant une qualification correspondante autre que celle de l'élimination par combustion, afin de prévenir les dommages à l'environnement ou tout autre préjudice.

! Lorsque vous mettez le réfrigérateur au rebut, démontez les portes et enlevez le joint d'étanchéité de la porte et des clayettes ; placez-les dans un endroit tel qu'elles ne pourront pas piéger d'enfants.



Le marquage de cet appareil (symbole d'une poubelle barrée) est conforme à la directive européenne 2012/19/UE relative aux « équipements électriques et électroniques usagés ». Ce marquage signifie que cet équipement, à la fin de son cycle de vie, ne peut pas être mis au rebut avec les autres déchets ménagers. L'utilisateur est tenu de le remettre aux opérateurs de collecte des équipements électriques et électroniques usagés. Les opérateurs de collecte, y compris les points de collecte locaux, les magasins et les autorités locales, créent un système approprié pour la collecte des équipements. Une collecte appropriée des équipements électriques et électroniques usagés permet d'éviter les effets néfastes sur la santé humaine et l'environnement, résultant de la présence de composants dangereux, ainsi que d'un rangement et d'un traitement inappropriés de ces équipements.

FR

2. CARACTÉRISTIQUES TECHNIQUES

Alimentation	220 - 240 V~, 50 Hz
Intensité nominale	0,6 A
Consommation électrique	118 kWh/a
Puissance nominale de la lampe	Max. 4 W
Classe de protection	Classe I
Classe climatique	SN/N/ST/T
Volume total	362 L
Volume du compartiment des aliments frais	362 L
Réfrigérant et quantité à injecter	R600a / 42 g
Dimensions (H x L x l)	1850 x 595 x 618 mm
Poids net	59 kg

3. DESCRIPTION DU PRODUIT

- | | |
|------------|---------------------|
| 1. Étagère | 3. Tiroir |
| 2. Tiroir | 4. Plateau de porte |

4. INSTALLATION

4.1. MISE EN PLACE

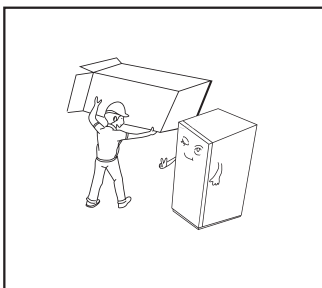

- Avant l'utilisation, retirez tous les matériaux d'emballage, y compris les rembourrages de fond, les coussins en mousse et les rubans adhésifs à l'intérieur du réfrigérateur ; déchirez le film protecteur sur les portes et sur la carrosserie du réfrigérateur.
- Veuillez laisser les matériaux d'emballage et les autres pièces hors de portée des enfants pour éviter tout risque de suffocation.

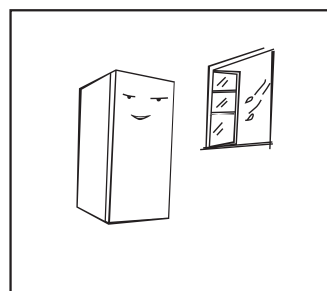
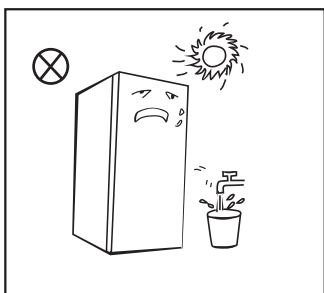

- Tenez-le à l'écart de la chaleur et évitez toute exposition directe au soleil. Ne placez pas le congélateur dans des endroits humides ou aqueux pour éviter la formation de rouille ou la réduction de l'effet isolant.
- Ne pulvérisez pas et ne lavez pas le réfrigérateur ; ne le placez pas dans des endroits humides susceptibles d'être aspergés d'eau afin de ne pas affecter les propriétés d'isolation électrique du réfrigérateur.
- Le réfrigérateur est placé dans un endroit intérieur bien ventilé ; le sol doit être plat et solide (tournez la roulette à gauche ou à droite pour régler la mise à niveau en cas d'instabilité).

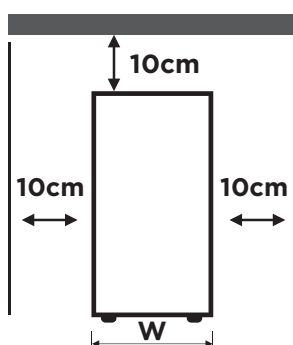

Vue de face

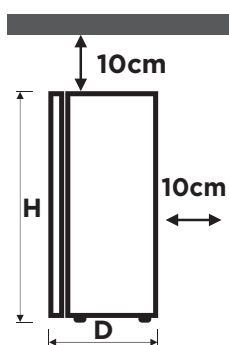

Vue de côté

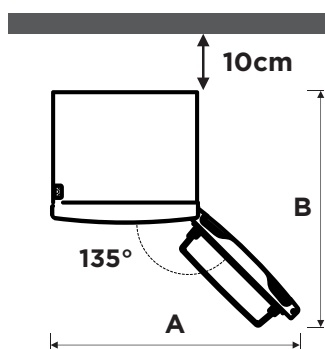

Vue du dessus

Largeur «W»	595
Profondeur «D» (sans poignée)	618
Hauteur «H»	1850
A	1050
B	1025

(Unité : mm)

Les mesures figurant dans le tableau ci-dessus peuvent différer en fonction de la méthode de mesure utilisée.

- Ce réfrigérateur doit être installé indépendamment et ne peut pas être utilisé comme un appareil encastré. Dans le cas contraire, il causera des problèmes tels que l'impossibilité de l'installer dans l'armoire, la réduction des performances et de la durée de vie du produit. En outre, le fabricant n'offre pas de garantie de base sur le produit.
 - L'espace au-dessus du réfrigérateur doit être supérieur à 10 cm et le réfrigérateur doit être placé contre un mur à une distance supérieure à 10 cm pour faciliter la dissipation de la chaleur.
 - Prévoyez suffisamment d'espace pour une ouverture pratique des portes et des tiroirs.
- !** Précautions à prendre avant l'installation :
- Avant l'installation ou l'ajout d'accessoires, assurez-vous que le réfrigérateur est débranché.
 - Des précautions doivent être prises pour éviter que la chute de la poignée ne provoque des blessures.

4.2. PIEDS DE MISE À NIVEAU

Diagramme schématique des pieds de mise à niveau :

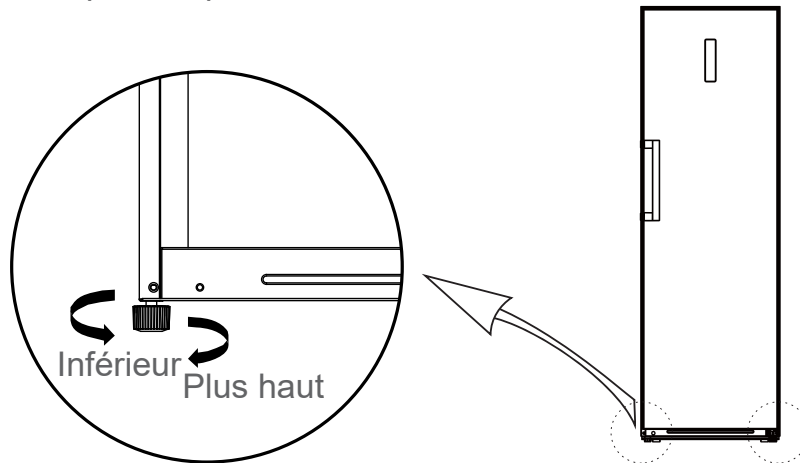

FR

Remarque : L'illustration ci-dessus ne sert que de référence. La configuration réelle dépendra du produit physique ou de la déclaration du distributeur.

Procédures d'ajustement :

1. Tournez le pied dans le sens des aiguilles d'une montre pour surélever le réfrigérateur ;
2. Tournez les pieds dans le sens inverse des aiguilles d'une montre pour abaisser le réfrigérateur ;
3. Réglez les pieds droit et gauche en fonction des procédures ci-dessus de manière à obtenir un niveau horizontal.

4.3. INSTALLEZ LA POIGNÉE DE LA PORTE

- Des précautions doivent être prises pour éviter que la chute de la poignée ne provoque des blessures.

Outils requis :

	Tournevis cruciforme
	Tournevis à lame fine

Remarque : Les outils ci-dessus ne sont pas fournis.

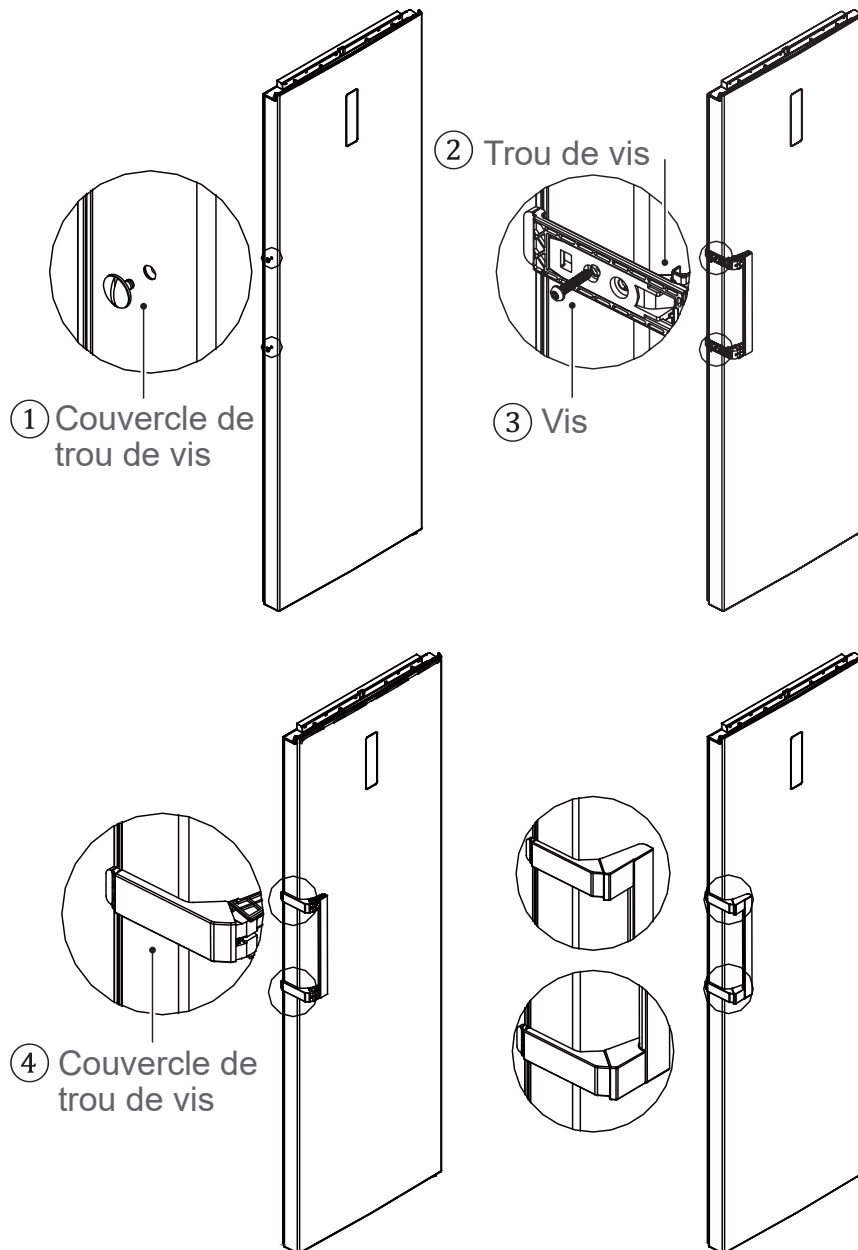

Étapes d'installation :

1. Mettez cet appareil hors tension avant d'effectuer cette opération. Retirez tous les aliments des étagères de la porte. Utilisez un tournevis à lame fine pour retirer les capuchons des trous de vis ① de la porte, et utilisez un tournevis cruciforme pour fixer fermement les vis ③ dans les trous de vis ②.
2. Montez le couvercle de trou de vis ④ sur le trou de vis de la poignée.
L'opération inverse permet le démontage.

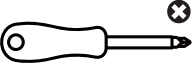

4.4. INVERSION DU SENS D'OUVERTURE DE LA PORTE

Outils requis :

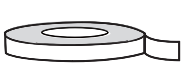
	Tournevis cruciforme		Couteau à mastic et tournevis à lame fine
	Clé à cliquet et douille de 5/16"		Ruban cache

Remarque : Les outils ci-dessus ne sont pas fournis.

- Débranchez le réfrigérateur et retirez tout ce qui se trouve dans les compartiments de la porte.
- Démontez les couvercles de trous de vis, les vis et la poignée, et retirez les couvercles de trous de vis en plastique à partir de l'autre côté. Voir la section **INSTALLEZ LA POIGNÉE DE LA PORTE**.
- Démontez le couvercle de la charnière supérieure, les vis et la charnière supérieure, et retirez le couvercle de trou à partir de l'autre côté. Débranchez le connecteur de câblage situé sur le côté droit de la partie supérieure du réfrigérateur (①, ② connecteur de câblage).

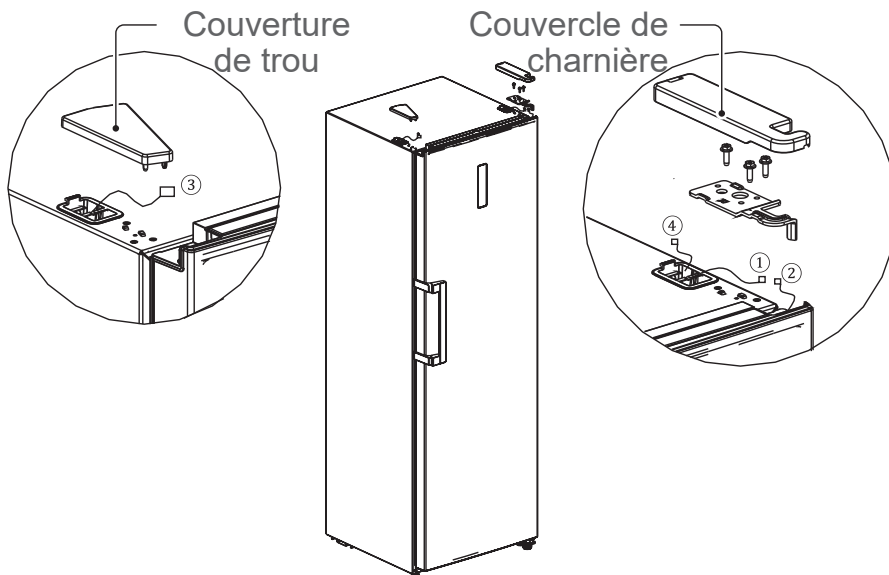

4. Démontez la porte et l'ensemble de la charnière inférieure droite (arbre, pied réglable, charnière et vis), et montez l'arbre et le pied réglable de l'autre côté de la charnière, puis monter l'ensemble de la charnière de l'autre côté du réfrigérateur.

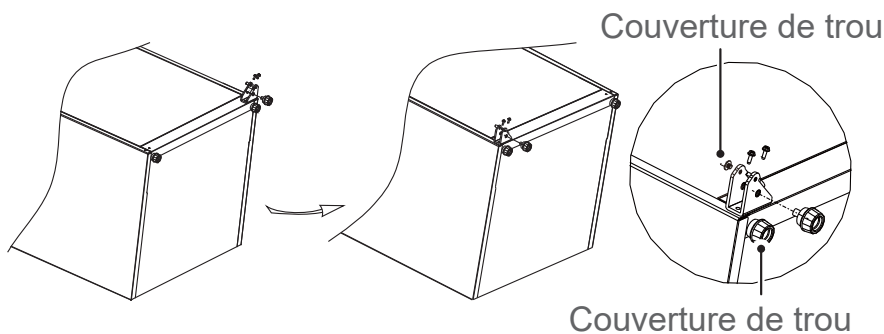

5. Retirez le couvercle supérieur de la porte, installez le manchon de la charnière supérieure, la bande d'étanchéité de la porte de l'autre côté et installez le couvercle supérieur de la porte. Démontez l'obturateur de porte et le tuyau de manchon de la partie inférieure droite de la porte, puis insérez le tuyau de manchon dans le trou de charnière de la partie inférieure gauche de la porte, puis assembler la butée de porte sur la partie inférieure gauche de la porte.

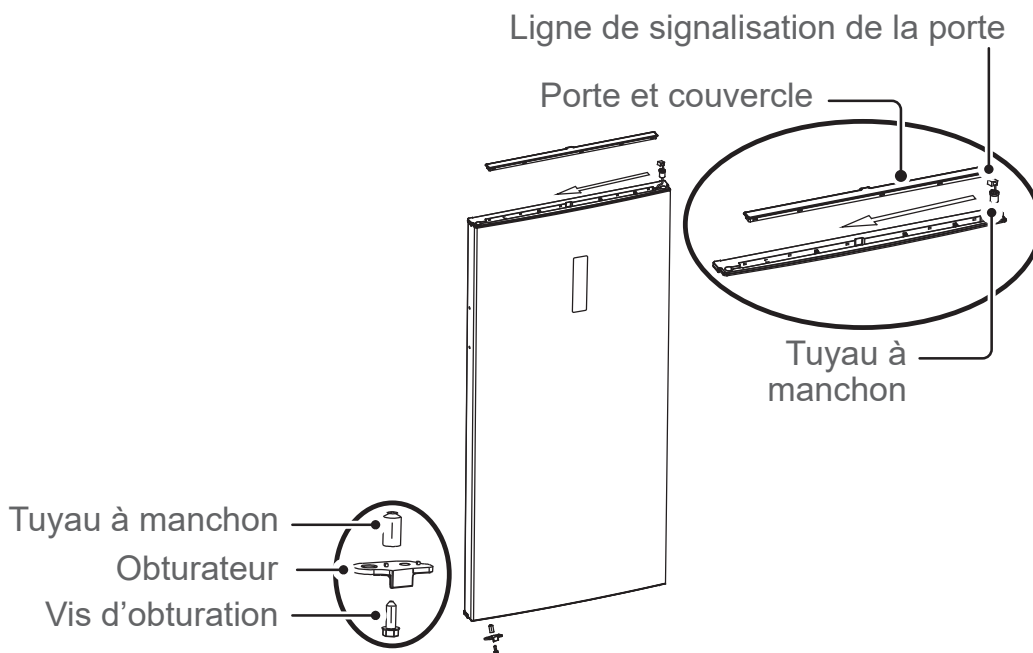

6. Retirez la charnière supérieure gauche et le couvercle de la charnière supérieure gauche du sac d'accessoires ; placez la porte sur la charnière inférieure et montez la charnière supérieure gauche.

Connectez la borne de câble ③ avec la borne de câble ②, connectez la borne de câble ① avec la borne de câble ④, puis installez le couvercle de la charnière supérieure et le couvercle de trou.

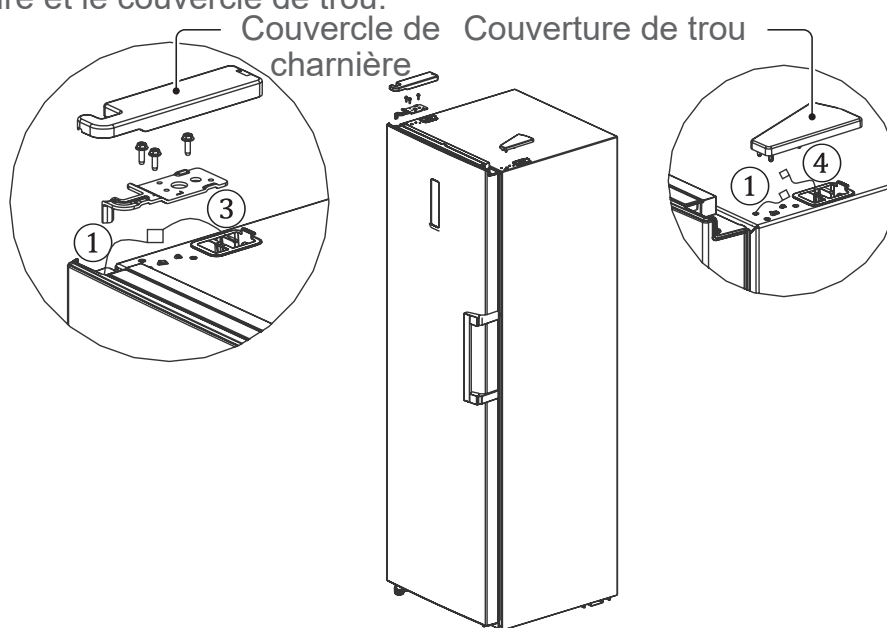

7. Pour fixer la poignée, veuillez consulter la section **INSTALLEZ LA POIGNÉE DE LA PORTE**.

4.5. MISE EN SERVICE

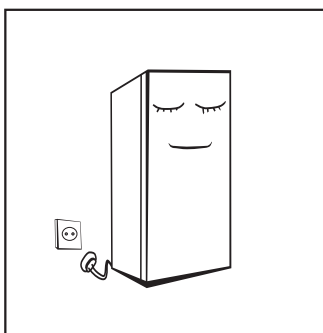

- Avant la première mise en service, laissez le réfrigérateur au repos pendant au moins 2 heures avant de le mettre sous tension, sinon vous risquez de réduire la capacité de refroidissement ou d'endommager l'appareil.
- Avant de mettre des aliments frais ou congelés, le réfrigérateur doit avoir fonctionné pendant 2 à 3 heures, ou pendant plus de 4 heures en été lorsque la température ambiante est élevée.

Remarque : Il n'est pas recommandé d'utiliser ce produit avec des prises de courant ou des interrupteurs principaux dotés de la fonction A/GFCI, sous peine de provoquer des déclenchements intempestifs.

1. Il n'y a pas de risque de sécurité en cas de déclenchement.
2. Il est recommandé d'utiliser une prise ou un interrupteur principal sans fonction A/GFCI si le déclenchement persiste.

5. UTILISATION

5.1. CHAMBRE DE RÉFRIGÉRATION

- La chambre de réfrigération est adaptée à la conservation d'une variété de fruits, de légumes, de boissons et d'autres aliments consommés à court terme. La durée de conservation suggérée est de 3 à 5 jours.
- Les aliments chauds ne doivent pas être placés dans la chambre de réfrigération avant d'avoir été refroidis à la température ambiante.
- Il est recommandé de bien emballer les aliments avant de les mettre au réfrigérateur.
- Les étagères en verre peuvent être ajustées vers le haut ou vers le bas pour offrir un espace de rangement raisonnable et faciliter l'utilisation.

Utilisation de l'étagère en verre soluble :

1. Inclinez le support pour retirer le plateau de l'étagère en verre d'environ 50 mm, puis relevez le côté droit d'environ 30 degrés.
2. Sortez-le du réfrigérateur.

5.2. PANNEAU DE CONTRÔLE

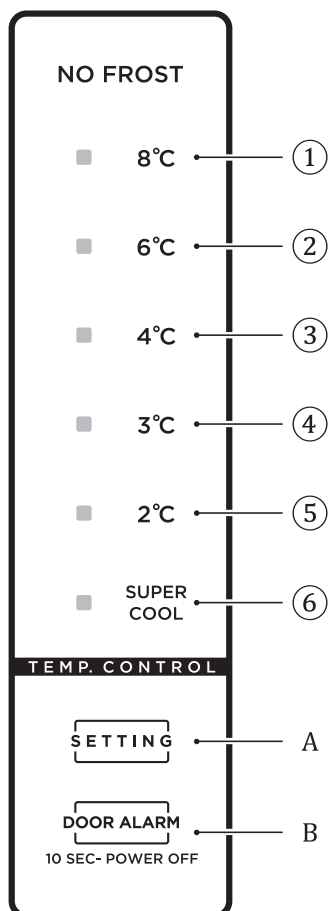

① Réglage 1 : la température de réglage est de 8°C

② Réglage 2 : la température de réglage est de 6°C

③ Réglage 3 : la température de réglage est de 4°C

④ Réglage 4 : la température de réglage est de 3°C

⑤ Réglage 5 : la température de réglage est de 2°C

⑥ Réglage 6 : Refroidissement rapide

A. Touche de réglage de la température

B. Touche de mise en veille

■ Lorsque le réfrigérateur est sous tension

Toutes les icônes de température brilleront pendant 3 secondes après la mise sous tension. Lorsque le réfrigérateur est mis sous tension pour la première fois, la température de consigne par défaut est de 4°C.

Ensuite, chaque fois que vous démarrez le réfrigérateur, il fonctionnera selon la température de consigne avant la dernière mise hors tension.

■ Codes d'erreur

Si une panne survient, les symboles correspondantes clignotent en même temps. Les codes d'erreur et leur description sont indiqués comme suit :

Code d'erreur	Description de l'erreur	Écran
E1	Panne du capteur de température du réfrigérateur	Les symboles « ^{SUPER} COOL» et «②» brillent simultanément
E5	Panne du capteur de dégivrage du réfrigérateur	Les symboles « ^{SUPER} COOL» et «③» brillent simultanément
E6	Erreur de communication	Les symboles «②» et «④» brillent simultanément
E7	Panne du capteur de la température ambiante	Les symboles « ^{SUPER} COOL» et «④» brillent simultanément

5.3. RÉGLAGE DE LA TEMPÉRATURE

- Pour modifier le réglage de la température, appuyez sur la touche de réglage de la température **(A)**. Chaque pression modifiera le réglage une fois. La séquence de réglage de la température est la suivante :

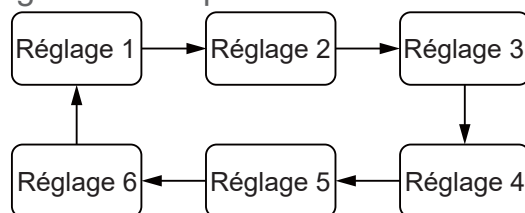

- Si personne n'appuie sur le bouton pendant 45 secondes, le voyant est éteint et s'allume après avoir cliqué à nouveau sur SETTING.
- Une fois le réglage de la température terminé, le réfrigérateur fonctionnera conformément à la valeur de consigne au bout de 15 secondes.

5.4. MODE DE SUPER REFROIDISSEMENT

Pour activer le mode de refroidissement rapide, appuyez sur la touche de réglage de la température **(A)** jusqu'à ce que l'icône **SUPER COOL** s'allume.

En mode de refroidissement rapide, le réfrigérateur fonctionne à 2°C (température pré-réglée) et quitte ce mode automatiquement après 360 minutes de fonctionnement, ou après le réglage de la température ou le changement de mode.

5.5. FONCTION DE MISE EN VEILLE

Appuyez longuement sur la touche de mise en veille **(B)** pendant 10 secondes pour activer la fonction de mise en veille.

5.6. CONSERVATION DES ALIMENTS

Placez les aliments dans les différents compartiments selon le tableau ci-dessous.

Compartiment du réfrigérateur	Type d'aliments
Porte ou balconnets du compartiment du réfrigérateur	<ul style="list-style-type: none"> Aliments contenant des conservateurs naturels, tels que confitures, jus de fruits, boissons, condiments. (À consommer dans un délai de 1 à 2 jours) Ne conservez pas d'aliments périssables.
Bac à légumes (tiroir à salade)	<ul style="list-style-type: none"> Les fruits, les herbes aromatiques et les légumes doivent être placés séparément dans le bac à légumes. (À consommer dans un délai de 1 à 2 jours) Ne conservez pas les bananes, les oignons, les pommes de terre, l'ail au réfrigérateur
Étagère du réfrigérateur - bas/réfrigérateur (compartiment/tiroir)	<ul style="list-style-type: none"> Viande, volaille, poisson crus (pour la conservation de courte durée)
Clayette du réfrigérateur – milieu	<ul style="list-style-type: none"> Produits laitiers, œufs (à utiliser dans le délai recommandé)
Clayette du réfrigérateur – haut	<ul style="list-style-type: none"> Aliments qui n'ont pas besoin de cuisson, tels que les repas tous prêts, les charcuteries, les restes. (À conserver pendant 1 à 2 jours seulement)

Tiroir(s)/clayette de congélateur	<ul style="list-style-type: none"> • Aliments pour la conservation à long terme. • Tiroir/étagère inférieur(e) pour viande , volaille, poisson crus. (Durée de conservation 4 mois) • Tiroir/étagère central(e) pour légumes congelés, chips. (Durée de conservation 6 mois) • Tiroir/étagère supérieur(e) pour crème glacée, fruits congelés, produits de boulangerie congelés. (Durée de conservation 2 mois)
-----------------------------------	---

5.7. CONSEILS RELATIFS À LA CONSERVATION DES ALIMENTS

- Les viandes et poissons cuisinés devraient être conservés sur une étagère située au-dessus des viandes/poissons crus pour éviter toute contamination bactérienne. Conservez les viandes/poissons crus dans un contenant suffisamment grand pour retenir les jus, et recouvrez-le correctement. Placez le contenant sur l'étagère la plus basse.
- Laissez de l'espace entre vos aliments, pour permettre à l'air de circuler à l'intérieur de l'appareil. Assurez-vous que toutes les parties de l'appareil restent froides.
- Pour éviter un transfert des saveurs ou un dessèchement des aliments, emballez ou recouvrez séparément la nourriture. Les fruits et légumes n'ont pas besoin d'être emballés.
- Laissez toujours refroidir les aliments précuits avant de les mettre dans l'appareil. Cela permettra de maintenir la température interne de l'appareil.
- Pour éviter que l'air froid ne s'échappe de l'appareil, essayez de limiter le nombre de fois où vous ouvrez la porte. Nous vous recommandons de n'ouvrir la porte que lorsque vous devez y mettre des aliments ou en sortir.

5.8. CONSEILS RELATIFS À L'ÉCONOMIE D'ÉNERGIE

- L'appareil doit être placé à l'endroit le plus frais de la pièce, loin des appareils dégageant de la chaleur ou des conduits de chauffage, et à l'abri de la lumière directe du soleil.
- Laissez les aliments chauds refroidir jusqu'à atteindre la température ambiante avant de les placer dans l'appareil. Surcharger l'appareil force le compresseur à fonctionner plus longtemps. Les aliments qui se refroidissent trop lentement peuvent perdre de leur qualité ou se gâter.
- Assurez-vous d'emballer les aliments correctement, et essuyez les contenants pour qu'ils soient secs avant de les placer dans l'appareil. Cette action permet de réduire la quantité de glace qui s'accumule dans l'appareil.
- Le bac de rangement de l'électroménager ne devrait pas être recouvert de papier aluminium, de papier ciré ou de papier absorbant. Ces revêtements interfèrent avec la circulation de l'air froid et réduisent l'efficacité de l'appareil.
- Organisez et étiquetez la nourriture afin de réduire le temps d'ouverture de la porte et de recherche des aliments. Retirez autant d'articles que nécessaire en une seule fois, et fermez la porte dès que possible.
- La combinaison des tiroirs, paniers et clayettes illustrée dans la description de l'appareil est optimale pour réaliser des économies d'énergie efficaces. Changer la combinaison proposée pourrait modifier l'efficacité.
- Essayez de ne pas ouvrir la porte trop souvent, surtout lorsqu'il fait chaud et humide. Une fois la porte ouverte, refermez-la aussi vite que possible.
- De temps en temps, vérifiez que l'appareil est suffisamment aéré (circulation d'air suffisante à l'arrière de l'appareil).
- Dans des conditions de température normales, veuillez régler le thermostat sur le réglage intermédiaire.

- Avant de mettre des aliments frais dans l'appareil, assurez-vous qu'ils ont refroidi jusqu'à atteindre la température ambiante.
- Les couches de glace augmentent la consommation d'énergie, nettoyez donc l'appareil aussitôt que la couche atteint 3 à 5 mm d'épaisseur.

5.9. TABLEAU DE RANGEMENT DU RÉFRIGÉRATEUR ET DU CONGÉLATEUR

La longévité de la fraîcheur dépend de la température et de l'exposition à l'humidité. Étant donné que les dates des produits ne constituent pas un guide pour l'utilisation sûre d'un produit, consultez ce tableau et suivez ces conseils.

Produits laitiers

Produit	Réfrigérateur	Congélateur
Lait	1 semaine	1 mois
Beurre	2 semaines	12 mois
Glaces	-	2 à 3 semaines
Fromage naturel	1 mois	4 à 6 mois
Fromage à la crème	2 semaines	Non recommandé
Yaourt	1 mois	-

Viande

Produit	Réfrigérateur	Congélateur
Rôtis frais, steaks, côtelettes	3 à 4 jours	2 à 3 mois
Viande fraîche hachée, viande en ragoût	1 à 2 jours	3 à 4 mois
Bacon	7 jours	1 mois
Saucisse, porc cru, bœuf, dinde	1 à 2 jours	1 à 2 mois

Volaille/œufs

Produit	Réfrigérateur	Congélateur
Volaille fraîche	2 jours	6 à 8 mois
Salade de volaille	1 jour	-
Œufs frais en coquille	2 à 4 semaines	Non recommandé

Poissons/produits de mer

Produit	Réfrigérateur	Congélateur
Poisson frais	1 à 2 jours	3 à 6 mois
Poisson cuit	3 à 4 jours	1 mois
Salade de poisson	1 jour	Non recommandé
Poisson séché ou mariné	3 à 4 semaines	-

Fruits

Produit	Réfrigérateur	Congélateur
Pommes	1 mois	-
Pêches	2 à 3 semaines	-
Ananas	1 semaine	-
Autres fruits frais	3 à 5 jours	9 à 12 mois

Légumes

Produit	Réfrigérateur	Congélateur
Asperges	2 à 3 jours	-
Brocoli, chou de Bruxelles, pois verts, champignons	3 à 5 jours	-
Chou, chou-fleur, céleri, concombres, laitue	1 semaine	-
Carottes, betteraves, radis	2 semaines	-

6. ENTRETIEN ET NETTOYAGE

6.1. NETTOYAGE GÉNÉRAL

⚠ Veuillez débrancher le réfrigérateur pour le dégivrage et le nettoyage.

- Il convient de nettoyer en temps utile la poussière derrière le réfrigérateur et sur le sol afin d'améliorer l'effet de refroidissement et les économies d'énergie.
- Vérifiez régulièrement le joint de la porte pour vous assurer qu'il n'y a pas de débris. Nettoyez le joint de porte avec un chiffon doux imbibé d'eau savonneuse ou de détergent dilué.
- L'intérieur du réfrigérateur doit être nettoyé régulièrement pour éviter les odeurs.
- Veuillez éteindre l'appareil avant de nettoyer l'intérieur, retirez tous les aliments, boissons, clayettes, tiroirs, etc.
- Utilisez un chiffon doux ou une éponge pour nettoyer l'intérieur du réfrigérateur, avec deux cuillères à soupe de bicarbonate de soude et un litre d'eau chaude. Rincez ensuite à l'eau et essuyez. Après le nettoyage, ouvrez la porte et laissez sécher naturellement avant de remettre l'appareil sous tension.
- Pour les zones difficiles à nettoyer dans le réfrigérateur (telles que les parties étroites en sandwich, les interstices ou les coins), il est recommandé de les essuyer régulièrement à l'aide d'un chiffon doux, d'une brosse douce, etc. et, si nécessaire, de les combiner avec certains outils auxiliaires (tels que des bâtonnets fins) afin de garantir l'absence de contaminants ou d'accumulation bactérienne dans ces zones.
- N'utilisez pas de savon, de détergent, de produit de récurage, de nettoyant en spray, etc., car ils peuvent provoquer des odeurs à l'intérieur du réfrigérateur ou contaminer les aliments.
- Nettoyez le porte-bouteilles, les clayettes et les tiroirs avec un chiffon doux imbibé d'eau savonneuse ou de détergent dilué. Séchez avec un chiffon doux ou laissez sécher naturellement.



- Essuyez la surface extérieure du réfrigérateur avec un chiffon doux imbibé d'eau savonneuse, de détergent dilué, etc. et essuyez-le ensuite.
- N'utilisez pas de brosses dures, de billes d'acier, de brosses métalliques, d'abrasifs (tels les dentifrices), de solvants organiques (tels que de l'alcool, l'acétone, l'huile de banane, etc.), d'eau bouillante, d'éléments acides ou alcalins, qui pourraient endommager la surface et l'intérieur du réfrigérateur. L'eau bouillante et les solvants organiques tels que le benzène peuvent déformer ou endommager les pièces en plastique.
- Ne rincez pas directement avec de l'eau ou d'autres liquides pendant le nettoyage pour éviter les courts-circuits ou affecter l'isolation électrique après l'immersion.

6.2. DÉGIVRAGE

- Le réfrigérateur est conçu à partir du principe de refroidissement de l'air, et comprend donc une fonction de dégivrage automatique. La glace qui s'est formée à cause d'un changement de saison ou de température peut également être enlevée manuellement en débranchant l'appareil de l'alimentation secteur, ou en l'essuyant avec une serviette propre.

6.3. HORS SERVICE

- Panne de courant : En cas de panne de courant, même en été, les aliments à l'intérieur de l'appareil peuvent être conservés pendant plusieurs heures ; pendant la panne de courant, les temps d'ouverture de la porte seront réduits, et aucun aliment frais ne sera plus introduit dans l'appareil.
- Non-utilisation pendant une longue période : L'appareil doit être débranché puis nettoyé ; les portes doivent ensuite être laissées ouvertes pour éviter les odeurs.
- Déplacement : Avant de déplacer le réfrigérateur, sortez tous les objets se trouvant à l'intérieur, fixez les cloisons en verre, le porte-légumes, les tiroirs de la chambre de congélation, etc. avec du ruban adhésif et serrez les pieds de mise à niveau ; fermez les portes et fixez-les avec du ruban adhésif. Pendant le déplacement, l'appareil ne doit pas être posé à l'envers ou à l'horizontale ni être secoué ; l'inclinaison pendant le déplacement ne doit pas être supérieure à 45°.

! L'appareil doit fonctionner en continu une fois qu'il a été mis en marche. En général, le fonctionnement de l'appareil ne doit pas être interrompu, sinon sa durée de vie peut être altérée.

7. DÉPANNAGE

Vous pouvez essayer de résoudre tout seul les problèmes simples suivants. Si ces problèmes ne peuvent être résolus, veuillez contacter le service après-vente.

Problème	Solution recommandée
Fonctionnement défectueux	Vérifiez si l'appareil est branché sur le secteur ou si la fiche est bien mise Vérifiez si la tension est trop faible Vérifiez s'il y a une panne de courant ou si des circuits partiels se sont déclenchés
Odeur	Les aliments odorants doivent être emballés hermétiquement Vérifiez s'il n'y a pas d'aliments pourris L'intérieur du réfrigérateur doit être nettoyé

Fonctionnement longue durée du compresseur	Il est normal que le réfrigérateur fonctionne plus longtemps en été lorsque la température ambiante est plus élevée Ne mettez pas trop d'aliments dans l'appareil à la fois Ne mettez pas les aliments avant qu'ils ne soient refroidis Les portes sont ouvertes trop fréquemment
La lumière ne s'allume pas	Vérifiez si le réfrigérateur est branché à l'alimentation électrique et si la lumière est endommagée Faites remplacer la lampe par un spécialiste si elle est endommagée
Les portes ne peuvent pas être correctement fermées	La porte est bloquée par des emballages de nourriture Une trop grande quantité de nourriture a été mise Le réfrigérateur est incliné
Bruit fort	Vérifiez si le sol est horizontal et si le réfrigérateur est placé de manière stable Vérifiez si les accessoires sont placés aux bons endroits
Le joint de la porte n'est pas étanche	Enlevez les corps étrangers sur le joint de la porte Chauffez le joint de porte puis refroidissez-le pour le restaurer (ou séchez-le avec un sèche-cheveux électrique ou utilisez une serviette chaude pour le chauffer)
Le bac à eau déborde	Il y a trop d'aliments dans le compartiment ou les aliments conservés contiennent trop d'eau, ce qui entraîne un dégivrage trop important Les portes ne sont pas correctement fermées, ce qui entraîne un givrage dû à l'entrée d'air et une augmentation de l'eau due au dégivrage
Boîtier chaud	Dissipation de la chaleur du condenseur intégré via le boîtier, ce qui est normal Assurez une ventilation suffisante pour faciliter la dissipation de la chaleur lorsque le boîtier devient chaud en raison d'une température ambiante élevée, de la conservation d'une trop grande quantité de nourriture ou de l'arrêt du compresseur
Condensation en surface	La condensation sur la surface extérieure et les joints de porte du réfrigérateur est normale lorsque l'humidité ambiante est trop élevée. Il suffit d'essuyer le condensat avec une serviette propre
Bruit inhabituel	Bourdonnement : Le compresseur peut produire des bourdonnements pendant son fonctionnement, et ces bourdonnements sont particulièrement forts au démarrage ou à l'arrêt. C'est un comportement normal Craquement : Le réfrigérant qui circule à l'intérieur de l'appareil peut produire des craquements, ce qui est normal

Tableau 1 Classes climatiques

Classe	Symbole	Plage de température ambiante (°C)
Tempérée élargie	SN	+10 à +32
Tempérée	N	+16 à +32
Subtropicale	ST	+16 à +38
Tropicale	T	+16 à +43

Tempérée élargie : indique que ce réfrigérateur est destiné à être utilisé à des températures ambiantes comprises entre 10 et 32 °C.

Tempérée : indique que ce réfrigérateur est destiné à être utilisé à des températures ambiantes comprises entre 16 et 32 °C.

Subtropicale : indique que ce réfrigérateur est destiné à être utilisé à des températures ambiantes comprises entre 16 et 38 °C.

Tropicale : indique que ce réfrigérateur est destiné à être utilisé à des températures ambiantes comprises entre 16 et 43 °C.

Les pièces commandées dans le tableau suivant peuvent être acquises par le biais du canal _____ :

Pièce commandée	Fourni par	Temps minimum requis pour la livraison
thermostats	Personnel d'entretien professionnel	Au moins 7 ans après le lancement du dernier modèle sur le marché
sondes de température	Personnel d'entretien professionnel	Au moins 7 ans après le lancement du dernier modèle sur le marché
cartes de circuits imprimés	Personnel d'entretien professionnel	Au moins 7 ans après le lancement du dernier modèle sur le marché
sources de lumière	Personnel d'entretien professionnel	Au moins 7 ans après le lancement du dernier modèle sur le marché
poignées de porte	Réparateurs professionnels et utilisateurs finaux	Au moins 7 ans après le lancement du dernier modèle sur le marché
charnières de porte	Réparateurs professionnels et utilisateurs finaux	Au moins 7 ans après le lancement du dernier modèle sur le marché
plateaux	Réparateurs professionnels et utilisateurs finaux	Au moins 7 ans après le lancement du dernier modèle sur le marché
paniers	Réparateurs professionnels et utilisateurs finaux	Au moins 7 ans après le lancement du dernier modèle sur le marché
joints de porte	Réparateurs professionnels et utilisateurs finaux	Au moins 10 ans après le lancement du dernier modèle sur le marché

FR

Les informations sur le modèle dans la base de données des produits, ainsi que l'identifiant du modèle, peuvent être obtenus grâce à un lien web scanné par un code QR sur l'étiquette d'efficacité énergétique du produit.

Cher client,

1. Si vous souhaitez retourner ou remplacer le produit, veuillez contacter le magasin où vous achetez.
(N'oubliez pas d'apporter la facture d'achat)
2. Si votre produit présente un dysfonctionnement et doit être réparé, veuillez contacter le service après-vente.

Fiche technique du produit concernant (EU) 2019/2019

Si vous souhaitez télécharger la fiche technique de votre appareil, vous pouvez la trouver en ligne.

Rendez-vous sur <https://eprel.ec.europa.eu/> et saisissez l'identifiant du modèle de votre appareil pour télécharger la fiche technique produit.

L'identifiant du modèle de votre appareil se trouve sur la plaque signalétique à l'arrière/à l'intérieur de celui-ci.

8. GARANTIES

Garanties et limites de responsabilité

FR

Les produits sont garantis pendant une durée de 36 mois à compter de la date d'achat ou de la date de livraison au domicile du client. Selon les pays, cette garantie se compose de 24 à 36 mois de garantie légale de conformité.

Pour les pays qui ne bénéficieraient que de 24 mois de garantie légale de conformité, une garantie commerciale de 12 mois entre en vigueur à l'expiration de la première, et en complément de celle-ci.

Modalités de Mise en œuvre des garanties

Pour la garantie légale de conformité

Nous vous invitons à vous informer auprès de votre distributeur et/ou à vous référer à ses CGVs (Conditions Générales de Vente).

Pour la garantie commerciale

Nous vous invitons à rapporter votre produit à l'accueil de votre lieu de vente muni de votre preuve d'achat (tel que le ticket de caisse), du produit et de ses accessoires fournis, avec son emballage d'origine, pour tous pays autre que la France. Pour une prise en charge en France, nous vous invitons à effectuer votre demande sur notre site : <https://auth.sav-login.auchan.fr>. Il est important d'avoir comme information la date d'achat, le modèle et le numéro de série ou d'IMEI (ces informations apparaissent généralement sur le produit, l'emballage ou votre preuve d'achat). Vous devez rapporter le produit avec les accessoires nécessaires à son bon fonctionnement (alimentation, adaptateur, etc.). Dans le cas où votre réclamation est couverte par la garantie, le service après-vente pourra, dans les limites de la législation locale, soit :

- Réparer ou remplacer les pièces défectueuses.
- Échanger le produit retourné avec un produit qui a au moins les mêmes fonctionnalités et qui est équivalent en termes de performance.
- Rembourser le produit au prix d'achat mentionné sur la preuve d'achat.

Les produits réparés ou remplacés peuvent inclure des composants et des équipements nouveaux et/ou reconditionnés.

Exclusion de la garantie commerciale :

- Les dommages ou problèmes causés par une utilisation incorrecte, un accident, une altération ou un branchement électrique d'intensité ou de tension inappropriée.
- L'utilisation ou le stockage nuisible à la bonne conservation de l'appareil (oxydation, corrosion), d'utilisation d'énergie, d'emploi ou d'installation non conforme aux prescriptions du constructeur ou de négligences ou de l'utilisation de périphériques, logiciels ou consommables inadaptés.
- L'utilisation professionnelle ou collective, industrielle ou commerciale du produit.
- Les produits modifiés, ceux dont le scellé de garantie ou le numéro de série ont été endommagés, altérés, supprimés ou oxydés.
- Les batteries remplaçables et accessoires sont garantis pour une période de 6 mois.
- La défaillance de la batterie, survenue par un chargement trop long ou par le non-respect des consignes de sécurité expliquées dans la notice.
- Les dommages esthétiques, incluant les rayures, bosses ou vandalisme.
- Les dommages causés par toute intervention effectuée par une personne non agréée.
- Les défauts causés par une usure normale ou dus au vieillissement normal du produit : joints, filtres, accessoires, brosse et flexible d'aspirateur, lampes, lampes de rétroprojecteur, aubes de lave-linge, etc.
- Les mises à jour de logiciel, dues à un changement de paramètres réseau.
- Les dommages provenant d'éléments extérieurs à l'appareil (corps étrangers, insectes, etc.).
- Le contenu des appareils - congélateur, lave-linge...- (denrées, vêtements,...)
- Les défaillances du produit dues à l'utilisation de logiciels tiers pour modifier, changer, adapter ou modifier l'existant.
- Les défaillances du produit dues à l'utilisation sans les accessoires fournis avec le produit ou homologués par le Fabricant.
- Les pièces pour l'usure normale ou dommage d'utilisation : pneu, chambre à air, frein...

Le client doit faire son affaire personnelle de la sauvegarde régulière des données contenues sur son disque dur ou dans la mémoire interne de son appareil, et ce avant tout dépôt.

Auchan ne peut être tenu pour responsable de la perte ou de la destruction de données stockées ni des dommages aux logiciels consécutifs notamment à une restauration ou une panne.

De même, Auchan n'est pas tenu de vérifier que les cartes SIM / SD soient bien retirées des produits retournés.

Les dispositions ci-dessus ne peuvent en aucun cas réduire ou supprimer : la garantie légale visée ci-dessus, et la garantie commerciale du constructeur, si elle existe (cf. bon de garantie).

RESUMEN DEL CONTENIDO:

1. INSTRUCCIONES DE SEGURIDAD	P. 45
2. ESPECIFICACIONES TÉCNICAS	P. 50
3. DESCRIPCIÓN DEL PRODUCTO	P. 50
4. INSTALACIÓN	P. 50
5. USO	P. 55
6. MANTENIMIENTO Y LIMPIEZA	P. 60
7. SOLUCIÓN DE PROBLEMAS	P. 61
8. GARANTÍAS	P. 65

ES

1. INSTRUCCIONES DE SEGURIDAD

Antes de usar este producto, lea atentamente estas instrucciones y conserve el manual del usuario para futuras consultas.

1.1. ADVERTENCIA





Advertencia: ¡Peligro de incendio/materiales inflamables!

1. Este electrodoméstico está diseñado para usarse en aplicaciones domésticas y similares, como áreas de cocina para el personal en tiendas, oficinas y otros entornos de trabajo; casas de campo y por clientes en hoteles, moteles y otros entornos de tipo residencial; ambientes tipo bed and breakfast; catering y aplicaciones no minoristas similares.
2. En caso de que el cable de alimentación esté dañado debe ser reemplazado por el fabricante, el servicio técnico autorizado u otra persona con una cualificación similar para evitar accidentes.
3. No almacene en el aparato sustancias explosivas, como latas de aerosol con propulsores inflamables.
4. El aparato debe ser desenchufado después de utilizarlo y antes de llevar a cabo labores de mantenimiento.
5. Advertencia: Mantenga los orificios de ventilación (del aparato o de la estructura integrada) libres de obstáculos.
6. Advertencia: No utilice aparatos mecánicos ni de otro tipo, que no sean aquellos recomendados por el fabricante, para acelerar el proceso de descongelación.
7. Advertencia: No dañe el circuito refrigerante.
8. El gas refrigerante R600a que contiene el frigorífico es un gas natural. No es peligroso para el medio ambiente, pero sí es combustible. Por tanto, es importante transportar e instalar el frigorífico con cuidado para no dañar los conductos refrigerantes. En caso de una fuga de gas, evite el contacto con llamas o fuego y ventile la habitación.
9. Advertencia: No utilice aparatos eléctricos dentro de los compartimentos de almacenamiento de alimentos, a no ser que se trate de aquellos recomendados por el fabricante.
10. Advertencia: Deseche el refrigerador de acuerdo con las normas locales, ya que utiliza gas y refrigerante inflamables.
11. Advertencia: Al colocar el aparato, asegúrese de que el cable de alimentación no quede atrapado ni esté dañado.

12. Advertencia: No ubique múltiples tomas de corriente portátiles o fuentes de alimentación portátiles en la parte trasera del aparato.
13. No use cables de extensión ni adaptadores sin conexión a tierra (2 clavijas).
14. Peligro: Riesgo de atrapamiento de niños. Antes de desechar su viejo refrigerador o congelador:
 - Retire las puertas.
 - Deje las bandejas en su lugar de modo que los niños no puedan subirse al aparato con facilidad.
15. Se debe desconectar el refrigerador de la fuente de alimentación eléctrica antes de intentar instalar el accesorio.
16. El refrigerante y el ciclopentano de material espumoso que se usan en el aparato son inflamables. Además, cuando se deseche el aparato se debe mantener alejado de cualquier foco de fuego y ser eliminado por una empresa de recogida especial autorizada, y no se debe eliminar por combustión con el fin de evitar daños al medio ambiente o cualquier otro tipo de perjuicio.
17. Para las puertas o las tapas con cerraduras y llaves, es necesario mantener las llaves fuera del alcance de los niños y lejos del aparato de refrigeración para evitar que los niños se queden encerrados en el interior.
18. Para la norma de la UE: Este aparato puede ser utilizado por niños mayores de 8 años y personas con capacidades físicas, sensoriales o mentales reducidas o sin experiencia y conocimiento si se les ha supervisado o instruido sobre el uso del artefacto de una manera segura y entienden los peligros que conlleva. Los niños no deben jugar con el aparato. La limpieza y el mantenimiento por parte del usuario no deben ser realizados por niños sin supervisión. Los niños de 3 a 8 años pueden cargar y descargar aparatos de refrigeración.
19. Para evitar la contaminación de los alimentos, siga estas instrucciones:
 - Abrir la puerta durante periodos prolongados puede provocar un aumento sustancial de la temperatura en los compartimentos del aparato.
 - Limpie periódicamente las superficies que pueden entrar en contacto con alimentos y los sistemas de desagüe accesibles.
 - Limpie los depósitos de agua si no se han usado durante 48 horas: enjuague el sistema de agua conectado a una toma de agua si no se ha extraído agua durante 5 días. (Nota 1)
 - Almacene la carne y el pescado crudos en recipientes apropiados en el refrigerador, de forma que no entren en contacto con otros alimentos ni goteen sobre ellos.
 - Los compartimentos de alimentos congelados de dos estrellas ****** son adecuados para almacenar alimentos precongelados, almacenar o hacer helados y hacer cubitos de hielo. (Nota 2)
 - Los compartimentos de una *****, dos ****** y tres estrellas ******* no son aptos para congelar alimentos frescos. (Nota 3)
 - Para aparatos sin compartimento de 4 estrellas **** ** ***: Este aparato de refrigeración no es adecuado para congelar alimentos. (Nota 4)
 - Si el refrigerador se deja vacío durante mucho tiempo, apáguelo, desescárchelo, límpielo, séquelo y deje la puerta abierta para impedir que aparezca moho en el interior del aparato.
 - Nota 1,2,3,4: Confirme si es aplicable según el tipo de compartimento de su producto.
20. Para un aparato independiente: Este aparato de refrigeración no está diseñado para usarse como aparato integrado.
21. **ADVERTENCIA:** Para evitar riesgos por inestabilidad del aparato, se debe asegurar siguiendo las instrucciones.
22. **ADVERTENCIA:** Conectar únicamente a un suministro de agua potable. (Adecuado para máquina de hacer hielo)
23. Para evitar que los niños queden atrapados, manténgalo fuera del alcance de los niños y apartado de congeladores (o frigoríficos). (Apto para productos con cerraduras)

1.2. SIGNIFICADO DE LOS SÍMBOLOS DE ADVERTENCIA DE SEGURIDAD

 Símbolo de prohibición	Este es un símbolo de prohibición. Cualquier incumplimiento de las instrucciones marcadas con este símbolo puede provocar daños en el producto o poner en peligro la seguridad personal del usuario.
 Símbolo de advertencia	Este es un símbolo de advertencia. Se requiere actuar en estricto cumplimiento de las instrucciones marcadas con este símbolo; o de lo contrario se pueden causar daños en el producto o lesiones personales.
 Símbolo de indicación	Este es un símbolo de indicación. Las instrucciones marcadas con este símbolo requieren una precaución especial. La falta de precaución puede provocar lesiones leves o moderadas o dañar el producto.

ES

Este manual contiene mucha información de seguridad importante que los usuarios deben tener en cuenta.

1.3. ADVERTENCIAS RELACIONADAS CON LA ELECTRICIDAD

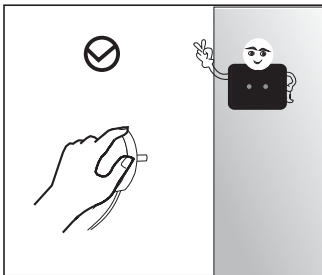

- No tire del cable de alimentación cuando tire del enchufe del refrigerador. Sujete firmemente el enchufe y sáquelo de la toma de corriente directamente.
- Para garantizar un uso seguro, no dañe el cable de alimentación ni utilice el cable de alimentación cuando esté dañado o desgastado.

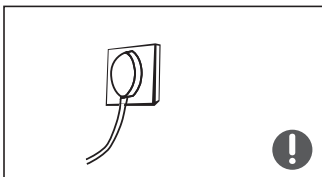

- Utilice una toma de corriente exclusiva: la toma de corriente no debe compartirse con otros aparatos eléctricos.
- El enchufe de alimentación debe estar firmemente en contacto con la toma de corriente o de lo contrario podrían producirse incendios.
- Asegúrese de que el electrodo de puesta a tierra de la toma de corriente esté equipado con una línea de puesta a tierra fiable.

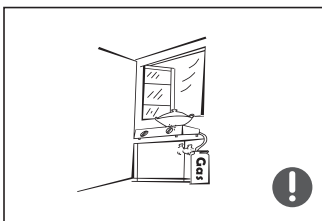

- Cierre la válvula de la fuga de gas y, a continuación, abra las puertas y ventanas en caso de fuga de gas y otros gases inflamables. No desenchufe el refrigerador ni otros aparatos eléctricos, ya que la chispa puede provocar un incendio.

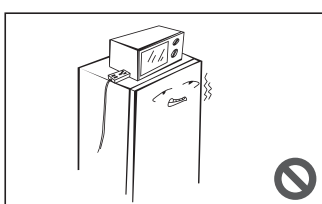

- No utilice aparatos eléctricos encima del aparato, a menos que sean del tipo recomendado por el fabricante.

1.4. ADVERTENCIAS DE USO

ES

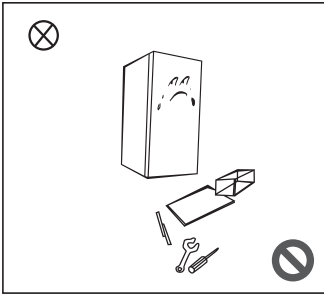

- No desmonte ni reconstruya arbitrariamente el frigorífico, ni dañe el circuito refrigerante; solo un especialista debe realizar el mantenimiento del aparato.
- El cable de alimentación dañado debe ser sustituido por el fabricante, su departamento de mantenimiento o profesionales relacionados para evitar peligros.

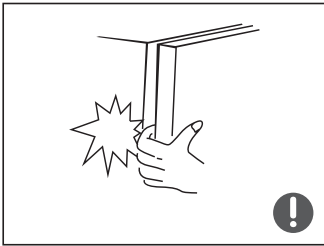

- Los espacios entre las puertas del refrigerador y entre las puertas y el cuerpo del refrigerador son pequeños, tenga en cuenta que no debe poner la mano en estas áreas para evitar que los dedos queden atrapados. Tenga cuidado al cerrar la puerta del refrigerador para evitar la caída de productos.
- No agarre alimentos ni recipientes con las manos mojadas en la cámara de congelación cuando el refrigerador esté funcionando, especialmente recipientes de metal para evitar congelaciones.



- No permita que ningún niño entre ni suba al refrigerador; de lo contrario, se pueden producir lesiones por asfixia o caída del niño.

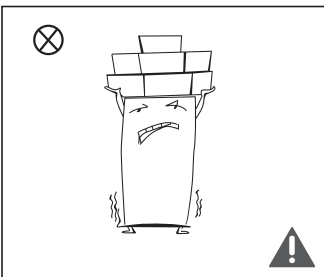

- No coloque objetos pesados en la parte superior del refrigerador, ya que al cerrar o abrir la puerta pueden caer objetos y causar lesiones accidentales.
- Retire el enchufe en caso de corte de energía o limpieza. No conecte el refrigerador a la red eléctrica durante los primeros cinco minutos para evitar daños en el compresor por arranques sucesivos.

1.5. ADVERTENCIAS SOBRE LA COLOCACIÓN

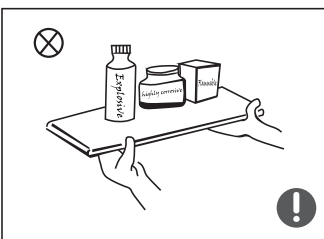

- No coloque objetos inflamables, explosivos, volátiles o altamente corrosivos en el frigorífico para evitar daños al producto e incendios.
- No coloque objetos inflamables cerca del frigorífico para evitar incendios.

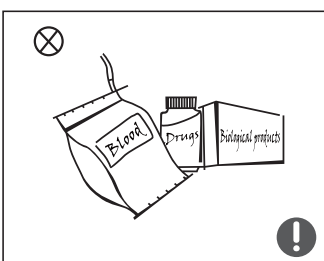

- El refrigerador está diseñado para uso doméstico, como el almacenamiento de alimentos; no se utilizará para otros fines, como el almacenamiento de sangre, medicamentos o productos biológicos, etc.



- No almacene cerveza, bebidas ni otros líquidos contenidos en botellas o recipientes cerrados en la cámara de congelación del refrigerador; las botellas o los recipientes cerrados pueden romperse debido a la congelación y causar daños.

ES

1.6. ADVERTENCIAS SOBRE LA ENERGÍA

1) Es posible que los aparatos de refrigeración no funcionen de manera sistemática (puede ser que se descongele el contenido o que aumente demasiado la temperatura en el compartimento de los alimentos congelados) cuando se encuentra durante un largo período de tiempo por debajo del extremo frío del rango de temperaturas para el que está diseñado el refrigerador.

2) Las bebidas gaseosas no deben conservarse en los compartimentos o cajones del congelador de alimentos ni en los de baja temperatura, y algunos productos, como los polos de hielo, no deben consumirse demasiado fríos.

3) No se deben exceder los tiempos de almacenamiento recomendados por los fabricantes de alimentos para cualquier tipo de alimento y, en particular, para alimentos comercialmente congelados rápidamente en congeladores de alimentos y compartimentos o armarios de almacenamiento de alimentos congelados.

4) Tome las precauciones necesarias para evitar un aumento de temperatura indebida de los alimentos congelados mientras descongela el refrigerador, como envolver los alimentos congelados en varias capas de papel de periódico.

5) Un aumento de la temperatura de los alimentos congelados durante la descongelación manual, el mantenimiento o la limpieza podrían acortar el tiempo de conservación.

1.7. REFRIGERANTE

El refrigerante isobutano (R600a) se encuentra en el circuito refrigerante del aparato, un gas natural con un alto nivel de compatibilidad medioambiental que, sin embargo, es inflamable. Durante el transporte y la instalación del aparato, asegúrese de que ninguno de los componentes del circuito refrigerante resulte dañado. El refrigerante (R600a) es inflamable.

ADVERTENCIA: Los frigoríficos contienen refrigerante y gases en el aislamiento. El refrigerante y los gases deben eliminarse de forma profesional, ya que pueden causar lesiones oculares o ignición. Asegúrese de que la tubería del circuito refrigerante no esté dañada antes de desecharla correctamente.

1.8. ADVERTENCIAS SOBRE LA ELIMINACIÓN

⊘ El refrigerante y el material de espuma de ciclopentano utilizados para el refrigerador son inflamables. Por lo tanto, cuando se deseché el frigorífico, se debe mantener alejado de cualquier foco de fuego y debe recogerlo una empresa de recogida especial con la cualificación correspondiente, no se debe eliminar mediante combustión, de forma a evitar daños en el medioambiente o cualquier otro daño.

⚠ A la hora de desechar el frigorífico, desmonte las puertas y retire la junta de la puerta y los estantes; coloque la puerta y los estantes en un lugar adecuado donde ningún niño pueda quedar atrapado.



La marca que aparece en este dispositivo (símbolo de un contenedor tachado) cumple con la Directiva Europea 2012/19/UE relativa a "equipos eléctricos y electrónicos usados". Dicha marca significa que este equipo, al final de su vida útil, no se debe desechar con otros residuos domésticos. El usuario debe entregarlo a algún agente de recogida de equipos electrónicos y eléctricos usados. Los agentes de recogida, incluidos los puntos de recogida locales, comercios y autoridades locales, crean un sistema adecuado para la recogida de equipos. La recogida adecuada de los equipos electrónicos y eléctricos usados ayuda a evitar efectos nocivos en la salud humana y en el medio ambiente, derivados de componentes peligrosos, así como de un almacenamiento o tratamiento inadecuado de este equipo.

ES

2. ESPECIFICACIONES TÉCNICAS

Alimentación	220 - 240 V, 50 Hz
Corriente nominal	0,6 A
Consumo energético	118 kWh/a
Potencia nominal de la lámpara	Máx. 4 W
Clase de protección	Clase I
Clase climática	SN/N/ST/T
Volumen total	362 L
Volumen del compartimento de alimentos frescos	362 L
Refrigerante y cantidad inyectada	R600a/42 g
Dimensiones (al. x la. x an.)	1850 x 595 x 618 mm
Peso neto	59 kg

3. DESCRIPCIÓN DEL PRODUCTO

1. Estante
2. Cajón
3. Cajón
4. Bandeja de la puerta

4. INSTALACIÓN

4.1. COLOCACIÓN

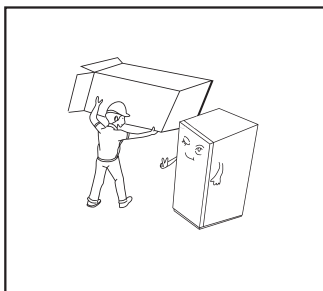

- Antes de su uso, retire todos los materiales de embalaje, incluidas las bandas inferiores, las almohadillas de espuma y las cintas adhesivas del interior del frigorífico. Retire la película protectora de las puertas y del cuerpo del frigorífico.
- Deje los materiales de embalaje y otras piezas fuera del alcance de los niños para evitar el riesgo de asfixia.

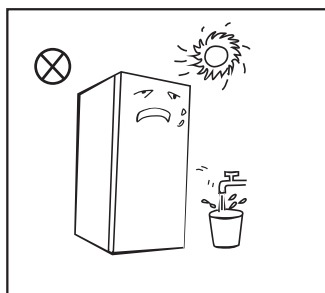

- Se debe mantener alejado del calor y evitar la luz solar directa. No coloque el congelador en lugares húmedos o acuosos para evitar la oxidación o la reducción del efecto aislante.
- No rocíe ni lave el refrigerador; no coloque el refrigerador en lugares húmedos que puedan salpicarse con agua para no afectar las propiedades de aislamiento eléctrico del refrigerador.

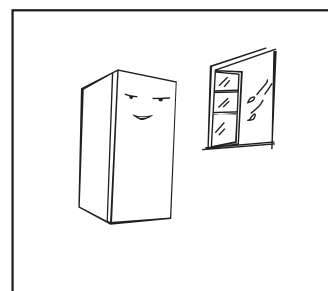

- El refrigerador se debe colocar en un lugar interior bien ventilado; el suelo debe ser plano y resistente (gírelo hacia la izquierda o hacia la derecha para ajustar la rueda para nivelarlo en caso de inestabilidad).

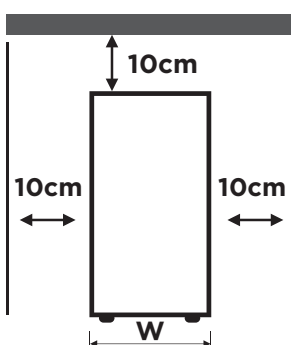

Vista frontal

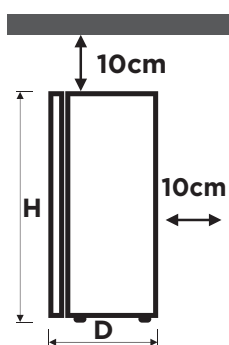

Vista lateral

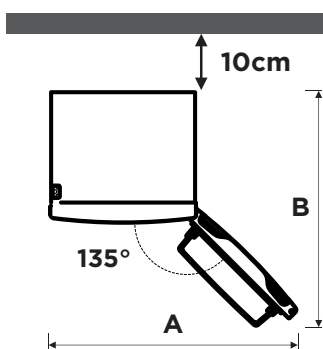

Vista superior

Ancho "W"	595
Profundidad "D" (sin tirador)	618
Altura "H"	1850
A	1050
B	1025

(Unidad: mm)

Las medidas de la tabla anterior pueden diferir, según el método de medición.

- Este frigorífico debe instalarse de forma independiente y no puede instalarse empotrado. De lo contrario, provocará problemas como fallos en la instalación en el mueble y el rendimiento y la vida útil del producto se reducirán. Y el fabricante no proporciona garantía básica del producto.
- El espacio de la parte superior del frigorífico debe ser superior a 10 cm y el frigorífico debe colocarse contra una pared dejando libre una distancia de más de 10 cm para facilitar la disipación del calor.
- Deje suficiente espacio libre para abrir cómodamente las puertas y los cajones.

! Precauciones antes de la instalación:

- Antes de instalar o ajustar los accesorios, asegúrese de que el refrigerador esté desconectado de la alimentación.
- Se deben tomar precauciones para evitar que la caída del mango cause lesiones personales.

4.2. PIE NIVELADOR

Diagrama esquemático de los pies niveladores:

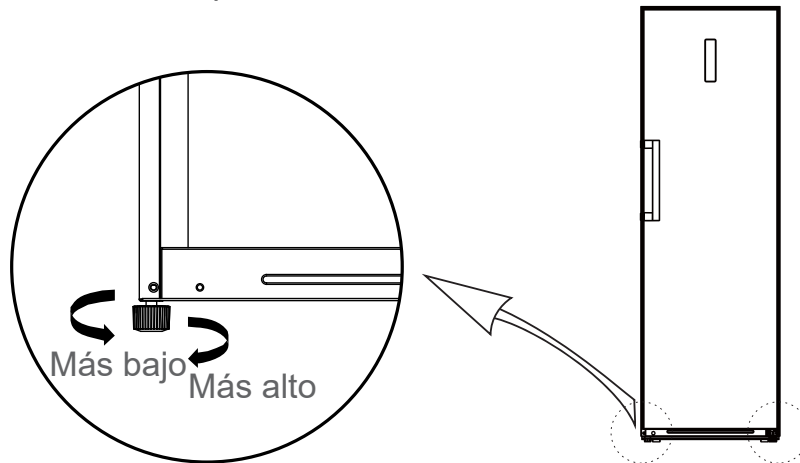

Observación: La imagen de arriba es solo para referencia. La configuración real dependerá del producto físico o declaración del distribuidor.

Procedimientos de ajuste:

1. Gire las patas en el sentido de las agujas del reloj para elevar el refrigerador;
2. Gire el pie hacia la izquierda para bajar el frigorífico.
3. Ajuste los pies derecho e izquierdo según los procedimientos anteriores a un nivel horizontal.

4.3. INSTALAR EL TIRADOR DE LA PUERTA

- Se deben tomar precauciones para evitar que la caída del mango cause lesiones personales.

Herramientas requeridas:

	Destornillador de estrella
	Destornillador de punta fina

Observación: Las herramientas anteriores no se suministran.

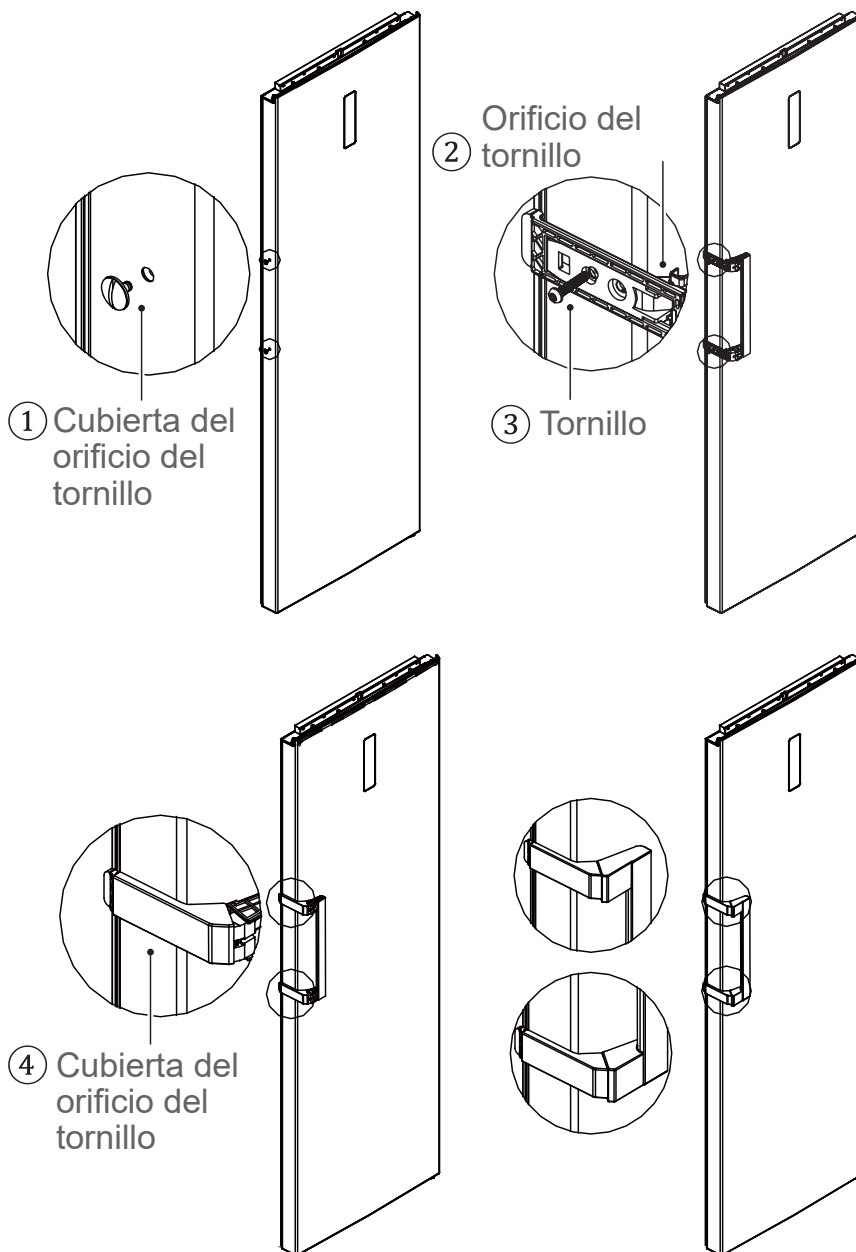

Pasos de montaje:

1. Apague este aparato antes de realizar esta operación. Retire toda la comida de los estantes de la puerta. Use un destornillador de punta fina para quitar las tapas de los orificios de los tornillos ① de la puerta y use un destornillador de estrella para fijar los tornillos ③ en el orificio del tornillo ② firmemente.
 2. Coloque la tapa del orificio del tornillo ④ en el orificio del tornillo del tirador.
- Para el desmontaje, el procedimiento se realiza a la inversa.

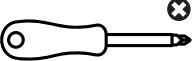
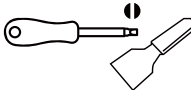
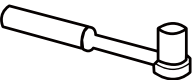

4.4. CAMBIO DEL GIRO DE LA PUERTA

Herramientas requeridas:

	Destornillador de estrella		Espátula y destornillador de punta fina
	Trinquete y casquillo de 8 mm (5/16 pulgadas)		Cinta adhesiva

Observación: Las herramientas anteriores no se suministran.

- Desenchufe el frigorífico y retire todos los objetos de las bandejas de la puerta.
- Desmonte las tapas de los orificios de los tornillos, los tornillos y el tirador y retire las tapas de plástico de los orificios de los tornillos del otro lado. Consulte la sección **INSTALAR EL TIRADOR DE LA PUERTA**.
- Desmonte la cubierta de la bisagra superior, los tornillos y la bisagra superior y retire la cubierta del orificio del otro lado. Desconecte el conector de cableado en el lado derecho de la parte superior del frigorífico (①, ② conector de cableado).

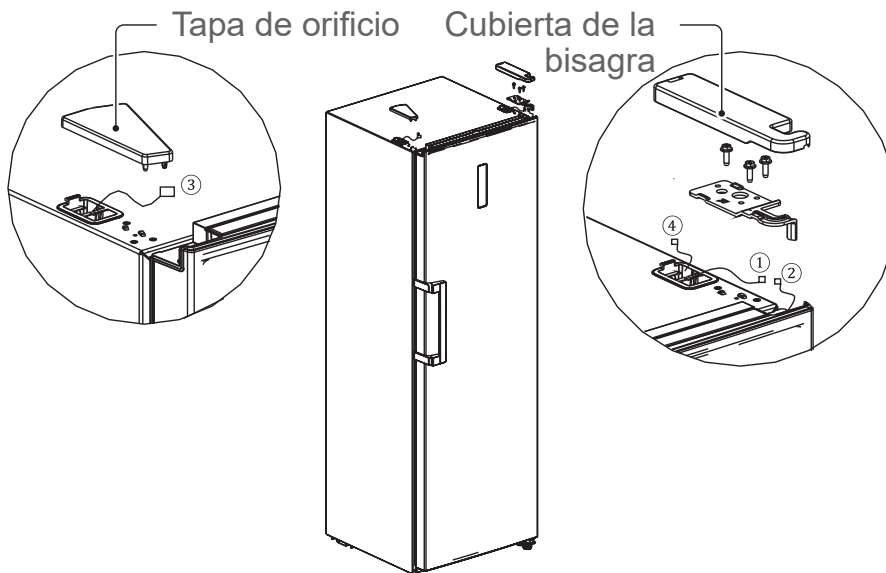

4. Desmonte la puerta y el conjunto de la bisagra inferior derecha (eje de la bisagra, pie ajustable, bisagra y tornillos de la bisagra) y monte el eje de la bisagra y el pie ajustable en el otro lado de la bisagra, a continuación, instale todo el conjunto de la bisagra en el otro lado del frigorífico.

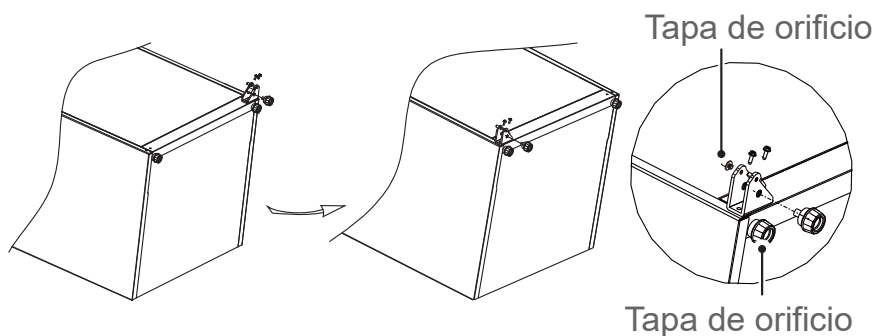

5. Retire la cubierta superior de la puerta, instale el manguito de la bisagra superior, la línea de señal de la puerta hacia el otro lado e instale la cubierta del extremo de la puerta. Desmonte el tope de la puerta y el tubo del manguito de la parte inferior derecha de la puerta, a continuación, introduzca el tubo del manguito en el orificio de la bisagra de la parte inferior izquierda de la puerta.

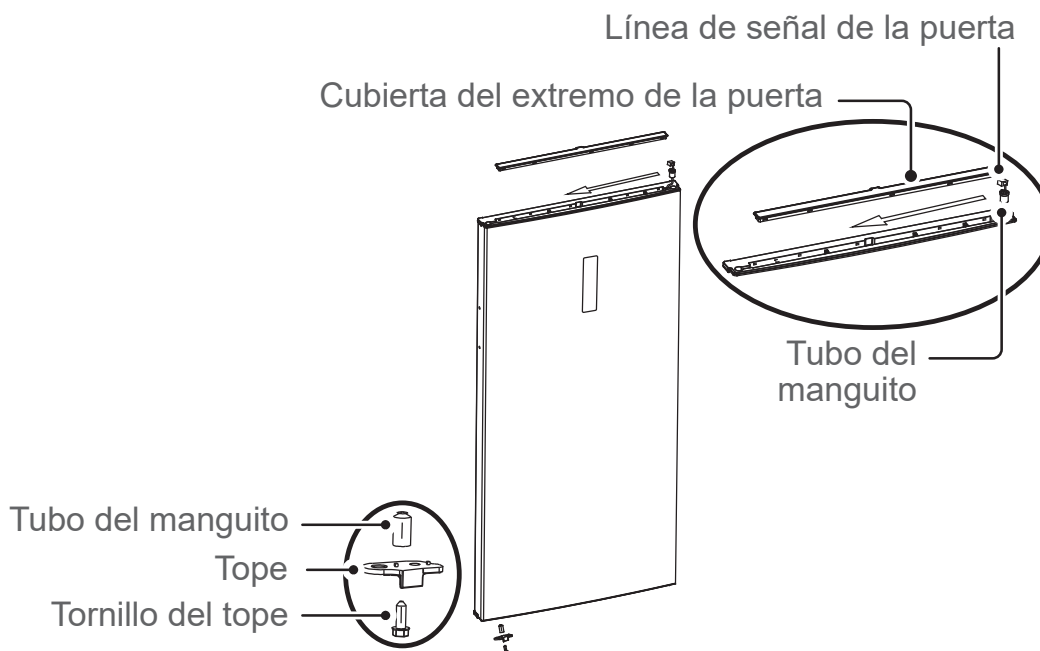

6. Saque la bisagra superior izquierda y la cubierta de la bisagra superior izquierda de la bolsa de accesorios; coloque la puerta en la bisagra inferior y monte la bisagra superior izquierda.

Conecte el terminal de línea de señal (3) con el terminal de línea de señal (2), conecte el terminal de línea de señal (1) con el terminal de línea de señal (4), a continuación, instale la cubierta de la bisagra superior y la cubierta del orificio.

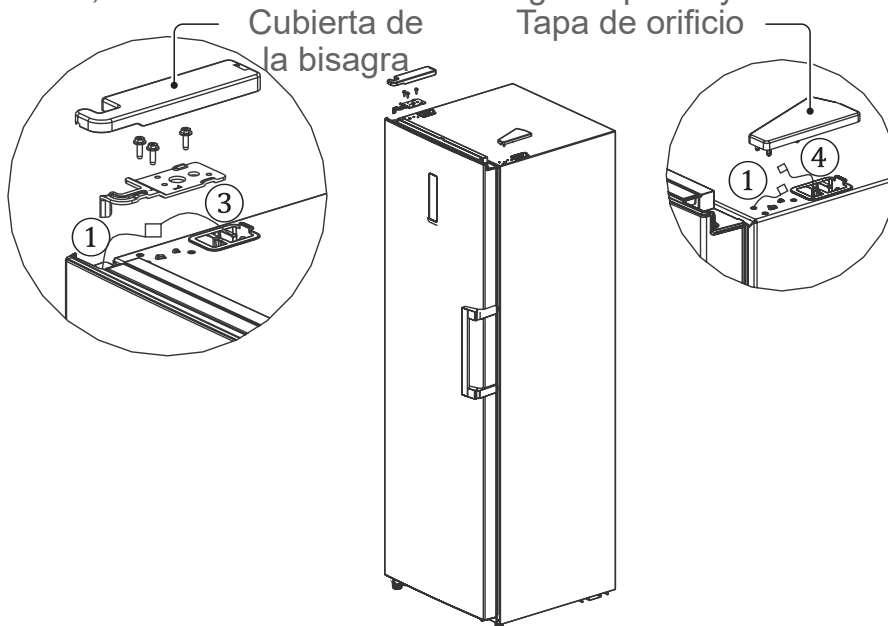

ES

7. Para el montaje del tirador, consulte la sección **INSTALAR EL TIRADOR DE LA PUERTA**.

4.5. USO INICIAL

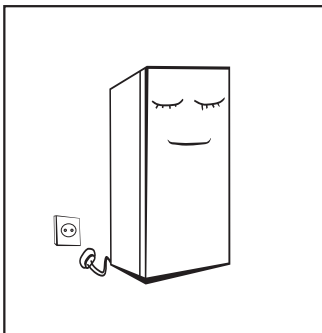

- Antes del arranque inicial, mantenga el frigorífico quieto durante más de dos horas antes de conectarlo a la fuente de alimentación; de lo contrario, se producirá una disminución de la capacidad de refrigeración o daños en el producto.
- Antes de poner alimentos frescos o congelados, el refrigerador debe haber funcionado durante 2-3 horas, o más de 4 horas en verano cuando la temperatura ambiente es alta.

Observación: No se recomienda el uso de este producto con enchufes o interruptores principales con la función A/GFCI, de lo contrario, puede provocar activaciones erróneas.

1. No supondrá un riesgo para la seguridad cuando se active.
2. Si las activaciones persisten, se recomienda utilizar un enchufe o interruptor general sin función A/GFCI.

5. USO

5.1. CÁMARA DE REFRIGERACIÓN

- La cámara frigorífica es adecuada para el almacenamiento de una variedad de frutas, verduras, bebidas y otros alimentos que se consumen a corto plazo. El tiempo de almacenamiento sugerido es de 3 a 5 días.
- Los alimentos calientes no deben colocarse en la cámara de refrigeración hasta que se enfríen a temperatura ambiente.
- Se recomienda sellar los alimentos antes de ponerlos en el refrigerador.
- Los estantes de vidrio se pueden ajustar hacia arriba o hacia abajo para obtener una cantidad razonable de espacio de almacenamiento y fácil uso.

Uso del estante de vidrio para agua:

1. Deje el marco a un lado para sacar el estante de vidrio unos 50 mm primero, a continuación, levante el lado derecho unos 30 grados.
2. Sáquelo del frigorífico.

5.2. PANEL DE CONTROL

ES

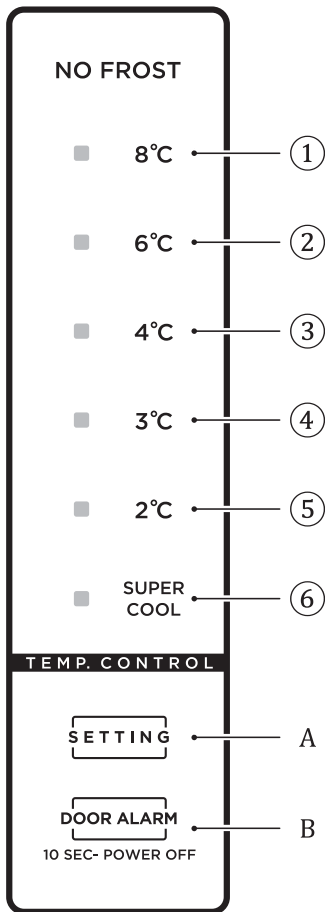

① Configuración 1: la temperatura de ajuste es de 8 °C.

② Configuración 2: la temperatura de ajuste es de 6 °C.

③ Configuración 3: la temperatura de ajuste es de 4 °C.

④ Configuración 4: la temperatura de ajuste es de 3 °C.

⑤ Configuración 5: la temperatura de ajuste es de 2 °C.

⑥ Configuración 6: Superfrío

A. Botón de ajuste de temperatura

B. Botón de espera

■ Cuando el frigorífico está encendido Todos los iconos de temperatura brillarán durante 3 segundos después del encendido. Cuando el frigorífico se enciende por primera vez, la temperatura establecida por defecto es de 4 °C.

Después de eso, cada vez que encienda el frigorífico, funcionará de acuerdo con la temperatura establecida antes del último apagado.

■ Códigos de error

En caso de fallo, los iconos correspondientes parpadearán combinados.

Los códigos de error y su descripción se muestran a continuación:

Código de error	Descripción del error	Pantalla
E1	Fallo del sensor de temperatura del frigorífico	El icono "SUPER COOL" y el icono "②" se iluminan al mismo tiempo
E5	Fallo del sensor de descongelación del frigorífico	El icono "SUPER COOL" y el icono "③" se iluminan al mismo tiempo
E6	Error de comunicación	El icono "②" y el icono "④" se iluminan al mismo tiempo
E7	Fallo del sensor de temperatura ambiente	El icono "SUPER COOL" y el icono "④" se iluminan al mismo tiempo

5.3. AJUSTE DE TEMPERATURA

1. Para cambiar el ajuste de temperatura, pulse el botón de ajuste de temperatura **(A)**. Cada pulsación cambiará el ajuste una vez.

La secuencia de ajuste de temperatura es:

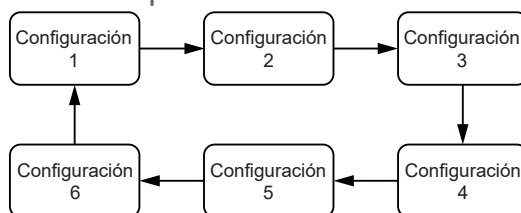

2. Si no se pulsa el botón durante 45 segundos, la luz indicadora se apaga y se enciende después de hacer clic en SETTING nuevamente.
3. Una vez que se haya completado el ajuste de la temperatura, el frigorífico funcionará pasados 15 segundos conforme al valor establecido.

5.4. MODO SUPERFRÍO

Para entrar en el modo superfrío: pulse el botón de ajuste de temperatura **(A)** hasta que el icono ^{SUPER}COOL se ilumine.

Durante el modo superfrío, el frigorífico funciona a 2 °C (temperatura preestablecida), y saldrá de este modo automáticamente después de funcionar durante 360 minutos o después de ajustar la temperatura o cambiar de modo.

5.5. FUNCIÓN DE ESPERA

Mantenga pulsado el botón de espera **(B)** durante 10 segundos para configurar la función de espera.

5.6. ALMACENAMIENTO DE ALIMENTOS

Coloque los alimentos en diferentes compartimentos de acuerdo con la siguiente tabla.

Compartimento del refrigerador	Tipo de alimento
Puerta o baldas del compartimento frigorífico	<ul style="list-style-type: none"> • Alimentos con conservantes naturales, tales como mermeladas, zumos, bebidas y condimentos. (Usar en un plazo de 1-2 días) • No almacene alimentos perecederos.
Cajón para verduras (cajón para ensaladas)	<ul style="list-style-type: none"> • Las frutas, hierbas y verduras deben colocarse por separado en la bandeja de verduras. (Usar en un plazo de 1-2 días) • No almacene plátanos, cebollas, patatas ni ajo en el frigorífico.
Estante del frigorífico: inferior/enfriador (caja/cajón)	<ul style="list-style-type: none"> • Carne, ave o pescado crudos (para almacenamiento a corto plazo)
Estante del refrigerador - medio	<ul style="list-style-type: none"> • Productos lácteos, huevos (usar en el plazo de tiempo recomendado)
Estante del refrigerador - superior	<ul style="list-style-type: none"> • Alimentos que no necesitan ser cocinados, como alimentos precocinados, charcutería y restos de comida preparada. (guardar máx. 1-2 días)

Cajón/estante del congelador	<ul style="list-style-type: none"> • Alimentos para almacenamiento a largo plazo. • Cajón/estante inferior para carne, ave o pescado crudos. (Tiempo de almacenamiento 4 meses) • Cajón/estante intermedio para verduras o patatas congeladas. (Tiempo de almacenamiento 6 meses) • Cajón/estante superior para helado, fruta congelada y productos horneados congelados. (Tiempo de almacenamiento 2 meses)
------------------------------	--

5.7. CONSEJOS PARA EL ALMACENAMIENTO DE ALIMENTOS

- La carne o pescado cocinados deben almacenarse en un estante superior a aquel donde se guarde la carne y pescado crudos para evitar la transmisión de bacterias. Guarde la carne y el pescado crudos en un recipiente suficientemente grande como para recoger sus jugos y tápelo de forma adecuada. Coloque el recipiente en el estante inferior.
- Deje espacio alrededor de los alimentos para que el aire circule por el refrigerador. Asegúrese de que todas las partes de la unidad se mantengan frías.
- Para evitar la transferencia de sabores y que los alimentos se sequen, empaquételes o cúbralos por separado. No es necesario envolver la fruta y la verdura.
- Deje siempre que los alimentos precocinados se enfríen antes de colocarlos en el refrigerador. Esto ayudará a mantener la temperatura interna de la unidad.
- Para evitar que el aire frío se escape del aparato, trate de limitar la cantidad de veces que abre la puerta. Le recomendamos que abra la puerta solo cuando necesite introducir o sacar alimentos.

5.8. CONSEJOS PARA AHORRAR ENERGÍA

- El aparato debería colocarse en la parte más fresca de la habitación, lejos de aparatos que produzcan calor o conductos de calefacción, así como de la luz directa del sol.
- Deje que los alimentos calientes se enfríen hasta alcanzar la temperatura ambiente antes de guardarlos en el refrigerador. Sobrecargar el aparato obliga al compresor a funcionar más tiempo. Los alimentos que se enfrían demasiado lentamente pueden perder calidad o echarse a perder.
- Asegúrese de envolver los alimentos correctamente y seque los recipientes antes de colocarlos en el electrodoméstico. Esto reduce la acumulación de escarcha dentro del aparato.
- El contenedor de almacenamiento de electrodomésticos no debe estar cubierto con papel de aluminio, papel encerado ni papel absorbente. Los revestimientos interfieren con la circulación de aire frío, lo que hace que el aparato sea menos eficiente.
- Organice y etiquete la comida para reducir las ocasiones en las que abre la puerta y las largas búsquedas en el frigorífico. Saque tantos elementos como sea necesario a la vez y cierre la puerta lo antes posible.
- La combinación de cajones, cestas y estantes que se muestra en la imagen del dispositivo es óptima para un ahorro energético eficiente. Cambiar la propuesta de combinación podría alterar la eficiencia.
- Intente no abrir la puerta con mucha frecuencia, especialmente si el clima es húmedo y caluroso. Cuando abra la puerta, ciérrela lo antes posible.
- Compruebe cada cierto tiempo si el frigorífico está suficientemente ventilado (circulación adecuada del aire detrás del frigorífico).
- En condiciones climáticas normales, ajuste la temperatura al nivel medio.
- Antes de llenar el frigorífico con paquetes de comida fresca, asegúrese de que se hayan enfriado hasta alcanzar la temperatura ambiente.

- Las capas de escarcha y hielo aumentan el consumo de energía, de modo que se debe limpiar el frigorífico si la capa tiene entre 3 y 5 mm de grosor.

5.9. TABLA DE ALMACENAMIENTO DEL FRIGORÍFICO Y EL CONGELADOR

La longevidad de la frescura depende de la temperatura y la exposición a la humedad. Dado que las fechas de los productos no son una guía para el uso seguro de un producto, consulte este cuadro y siga estos consejos.

Productos lácteos

Producto	Frigorífico	Congelador
Leche	1 semana	1 mes
Mantequilla	2 semanas	12 meses
Helado	-	2-3 semanas
Queso natural	1 mes	4-6 meses
Queso crema	2 semanas	No se recomienda
Yogur	1 mes	-

Carne

Producto	Frigorífico	Congelador
Asados, filetes, chuletas frescas	3-4 días	2-3 meses
Carne guisada, carne picada fresca	1-2 días	3-4 meses
Bacon	7 días	1 mes
Salchicha, ternera, pavo, cerdo crudo	1-2 días	1-2 meses

Aves/huevos

Producto	Frigorífico	Congelador
Aves frescas	2 días	6-8 meses
Ensalada de ave	1 día	-
Huevos, frescos con cáscara	2-4 semanas	No se recomienda

Pescado/marisco

Producto	Frigorífico	Congelador
Pescado fresco	1-2 días	3-6 meses
Pescado cocinado	3-4 días	1 mes
Ensalada de pescado	1 día	No se recomienda
Pescado deshidratado o en escabeche	3-4 semanas	-

Fruta

Producto	Frigorífico	Congelador
Manzanas	1 mes	-
Melocotones	2-3 semanas	-
Piña	1 semana	-
Otra fruta fresca	3-5 días	9-12 meses

Verdura

Producto	Frigorífico	Congelador
Espárragos	2-3 días	-
Brócoli, coles de Bruselas, guisantes verdes, champiñones	3-5 días	-
Repollo, coliflor, apio, pepinos, lechuga	1 semana	-
Zanahorias, remolachas, rábanos	2 semanas	-

6. MANTENIMIENTO Y LIMPIEZA

6.1. LIMPIEZA GENERAL

! Desenchufe el refrigerador para descongelarlo y limpiarlo.

- El polvo detrás del refrigerador y en el suelo se limpiará oportunamente para mejorar el efecto de enfriamiento y el ahorro de energía.
- Revise la junta de la puerta con regularidad para asegurarse de que no haya residuos. Limpie la junta de la puerta con un paño suave humedecido con agua jabonosa o detergente diluido.
- El interior del refrigerador debe limpiarse regularmente para evitar malos olores.
- Desconecte la alimentación antes de limpiar el interior, retire todos los alimentos, bebidas, estantes, cajones, etc.
- Use un paño suave o una esponja para limpiar el interior del refrigerador, con dos cucharadas de bicarbonato de sodio y un litro de agua tibia. A continuación, enjuague con agua y limpie. Después de limpiar, abra la puerta y deje que se seque naturalmente antes de encender la alimentación.
- Para las áreas que son difíciles de limpiar en el refrigerador (como zonas angostas, huecos o esquinas), se recomienda limpiarlas regularmente con un trapo suave, un cepillo suave, etc., y cuando sea necesario, en combinación con algunas herramientas auxiliares (como palitos delgados) para asegurar que no haya contaminantes ni acumulación de bacterias en estas áreas.
- No use jabón, detergente, limpiadores en aerosol, etc., ya que pueden causar olores en el interior del refrigerador o alimentos contaminados.
- Limpie la estructura de las botellas, los estantes y los cajones con un paño suave humedecido con agua jabonosa o detergente diluido. Seque con un paño suave o deje secar naturalmente.



- Limpie la superficie exterior del refrigerador con un paño suave humedecido con agua jabonosa, detergente diluido, etc., y, a continuación, séquelo.
- No utilice cepillos duros, estropajos metálicos, cepillos metálicos, productos abrasivos (como dentífrico), disolventes orgánicos (como alcohol, acetona, aceite de plátano, etc.), agua hirviendo, elementos ácidos o alcalinos, que puedan dañar la superficie y el interior del frigorífico. El agua hirviendo y los disolventes orgánicos como el benceno pueden deformar o dañar las piezas de plástico.
- No enjuague directamente con agua ni otros líquidos durante la limpieza para evitar cortocircuitos o afectar el aislamiento eléctrico después de la inmersión.

6.2. DESCONGELACIÓN

- El frigorífico está fabricado bajo el principio de enfriamiento del aire y, por tanto, cuenta con una función de descongelación automática. La escarcha que se forma debido al cambio de estación o de temperatura también se puede retirar de forma manual desconectando el frigorífico de la corriente o limpiándolo con una toalla seca.

6.3. FUERA DE SERVICIO

- Fallo de alimentación: En caso de corte de corriente, aunque sea en verano, los alimentos en el interior del aparato pueden conservarse durante varias horas; durante la interrupción del suministro eléctrico, los tiempos de apertura de la puerta se reducirán y no se introducirán más alimentos frescos en el aparato.
- Falta de uso durante mucho tiempo: El aparato se debe desenchufar y, a continuación, se debe limpiar; después las puertas se deben dejar abiertas para evitar olores.
- Traslado: Antes de mover el refrigerador, saque todos los objetos del interior, fije con cinta las mamparas de cristal, el soporte para verduras, los cajones de la cámara de congelación, etc., y apriete las patas niveladoras; cierre las puertas y fíjelas con cinta adhesiva. Durante el traslado, el aparato no debe colocarse boca abajo ni horizontalmente, ni vibrar; la inclinación durante el movimiento no debe ser superior a 45°.

 El aparato debe funcionar continuamente una vez que se enciende. En general, el funcionamiento del aparato no debe interrumpirse, de lo contrario, la vida útil puede verse afectada.

7. SOLUCIÓN DE PROBLEMAS

Puede tratar de resolver los siguientes problemas sencillos por sí mismo. Si no se pueden solucionar, póngase en contacto con el departamento de servicio postventa.

Problema	Solución recomendada
Operación fallida	Compruebe si el aparato está conectado a la corriente o si el enchufe está bien conectado. Compruebe si el voltaje es demasiado bajo Verifique si hay un fallo de energía o si han saltado circuitos parciales
Olor	Los alimentos olorosos se envolverán herméticamente Comprobar si hay algún alimento podrido El interior del refrigerador debe limpiarse

Funcionamiento prolongado del compresor	Es normal que el refrigerador funcione durante más tiempo en verano cuando la temperatura ambiente es más alta No introduzca demasiada comida en el aparato a la vez No introduzca los alimentos hasta que se enfríen Las puertas se abren con demasiada frecuencia
La luz no se enciende	Verifique si el refrigerador está conectado a la fuente de alimentación y si la luz está dañada Si la luz está dañada, contacte con un especialista para que la sustituya
Las puertas no se pueden cerrar correctamente	La puerta está atascada por paquetes de comida Se ha colocado demasiada comida El refrigerador está inclinado
Ruido fuerte	Verifique si el suelo está nivelado y si el refrigerador está colocado de manera estable Compruebe si los accesorios están colocados en los lugares adecuados
El sello de la puerta no está apretado	Retire las materias extrañas del sello de la puerta Caliente el sello de la puerta y, a continuación, enfríelo para restaurarlo (o utilice un secador eléctrico o una toalla caliente para calentarlo)
Desbordamiento de la bandeja de agua	Hay demasiada comida en la cámara o la comida almacenada contiene demasiada agua, lo que provoca una descongelación intensa Las puertas no están cerradas correctamente, lo que origina escarcha debido a la entrada de aire y aumento de agua debido a la descongelación.
Exterior caliente	Disipación de calor del condensador incorporado a través de la carcasa, lo cual es normal Proporcione suficiente ventilación para facilitar la disipación del calor cuando la carcasa se calienta debido a la alta temperatura ambiente, el almacenamiento de demasiados alimentos o el apagado del compresor.
Condensación en la superficie	La condensación en la superficie exterior y en los sellos de las puertas del refrigerador es normal cuando la humedad ambiental es demasiado alta. Simplemente limpie el condensado con una toalla limpia.
Ruido anormal	Zumbido: El compresor puede producir zumbidos durante el funcionamiento y los zumbidos son fuertes, especialmente al arrancar o parar. Este comportamiento es normal. Crujido: El refrigerante que fluye dentro del aparato puede producir crujidos, lo cual es normal

Tabla 1 Clases climáticas

Clase	Símbolo	Rango de temperatura ambiente (°C)
Templada extendida	SN	+ 10 a + 32
Templado	N	+ 16 a + 32
Subtropical	ST	+ 16 a + 38
Tropical	T	+ 16 a + 43

ES

Templado extendido: este aparato de refrigeración está diseñado para ser utilizado a temperaturas ambiente que oscilan entre 10 y 32 °C;

Templado: este aparato de refrigeración está diseñado para ser utilizado a temperaturas ambiente que oscilen entre 16 y 32 °C;

Subtropical: este aparato de refrigeración está diseñado para ser utilizado a temperaturas ambiente que oscilan entre 16 y 38 °C;

Tropical: este aparato de refrigeración está diseñado para ser utilizado a temperaturas ambiente que oscilan entre 16 y 43 °C;

Las piezas pedidas en la siguiente tabla se pueden adquirir del canal _____:

Pieza pedida	Proporcionada por	Tiempo mínimo requerido para la provisión
termostatos	Personal de mantenimiento profesional	Al menos 7 años desde la salida al mercado del último modelo
sensores de temperatura	Personal de mantenimiento profesional	Al menos 7 años desde la salida al mercado del último modelo
placas de circuito impreso	Personal de mantenimiento profesional	Al menos 7 años desde la salida al mercado del último modelo
fuentes de luz	Personal de mantenimiento profesional	Al menos 7 años desde la salida al mercado del último modelo
manijas de puerta	Reparadores profesionales y usuarios finales.	Al menos 7 años desde la salida al mercado del último modelo
bisagras de puerta	Reparadores profesionales y usuarios finales.	Al menos 7 años desde la salida al mercado del último modelo
bandejas	Reparadores profesionales y usuarios finales.	Al menos 7 años desde la salida al mercado del último modelo
cestas	Reparadores profesionales y usuarios finales.	Al menos 7 años desde la salida al mercado del último modelo
juntas de puerta	Reparadores profesionales y usuarios finales.	Al menos 10 años desde la salida al mercado del último modelo

La información del modelo en la base de datos del producto, así como el identificador del modelo, se pueden obtener a través de un enlace web escaneado por un código QR en la etiqueta de eficiencia energética del producto.

Estimado cliente:

1. Si desea devolver o reemplazar el producto, póngase en contacto con la tienda donde lo compró.
(Recuerde llevar la factura de compra)
2. Si su producto no funciona correctamente y necesita reparación, contacte con el proveedor de servicio posventa.

Ficha técnica del producto relativa a (UE) 2019/2019

Puede descargar la ficha técnica del electrodoméstico si lo desea.

Visite <https://eprel.ec.europa.eu/> e introduzca el identificador del modelo de su electrodoméstico para descargar la ficha técnica.

El identificador del modelo del aparato se encuentra en la placa de características situada en la parte posterior/interior del aparato.

8. GARANTÍAS

Garantías y límites de responsabilidad

Los productos están garantizados durante 36 meses a partir de la fecha de compra o de entrega en el domicilio del cliente. Dependiendo del país, esta garantía consiste en 24 a 36 meses de garantía legal de conformidad. Para los países que gozan de una garantía legal de conformidad de 24 meses, al expirar esta garantía entra en vigor una garantía comercial complementaria de 12 meses.

ES

Modalidades de aplicación de las garantías

Para la garantía legal de conformidad

Le invitamos a solicitar más información a su distribuidor y/o a consultar sus CGV (Condiciones Generales de Venta).

Para la garantía comercial

Para todos los países excepto Francia, le invitamos a devolver el producto a la recepción del lugar de venta con el resguardo de la compra (como el recibo), el producto y los accesorios suministrados con su embalaje original. Es importante indicar la fecha de compra, el modelo y el número de serie o IMEI (por lo general, esta información aparece en el producto, el embalaje o el resguardo de la compra). Debe devolver el producto con los accesorios necesarios para su correcto funcionamiento (alimentación, adaptador, etc.). En el caso de que la garantía cubra su reclamación, el servicio posventa podrá, dentro de los límites de la legislación local, sea:

- Reparar o reemplazar las piezas defectuosas.
- Cambiar el producto devuelto por uno que tenga, al menos, las mismas funciones y que sea equivalente en cuanto a sus prestaciones.
- Reembolsar el producto al precio de compra mencionado en el resguardo de la compra.

Los productos reparados o sustituidos pueden incluir componentes y equipos nuevos y/o reacondicionados.

Exclusiones de la garantía comercial:

- Los daños o problemas causados por una utilización incorrecta, un accidente, una alteración o conexión eléctrica de intensidad o tensión inadecuada.
- El uso o almacenamiento perjudicial para la buena conservación del aparato (oxidación, corrosión), uso de energía, empleo o instalación no conforme a las instrucciones del fabricante o negligencia o uso de periféricos, softwares o consumibles inadecuados.
- Uso profesional o colectivo, industrial o comercial del producto.
- Los productos modificados, aquellos cuyo precinto de garantía o número de serie hayan sido dañados, alterados, eliminados o estén oxidados.
- Las baterías reemplazables y los accesorios están garantizados por un período de 6 meses.
- El fallo de la batería debido a una carga demasiado prolongada o por no respetar las instrucciones de seguridad explicadas en el manual.
- Los daños estéticos, como los arañazos, abolladuras o deterioros de cualquier otro tipo.
- Los daños causados por cualquier intervención que efectúe una persona no autorizada.
- Los fallos provocados por un desgaste normal o que se deban al envejecimiento normal del producto: Juntas, filtros, accesorios, cepillo y manguera de aspiradora, lámparas, bombillas de retroproyector, agitadores de lavadora, etc.
- Las actualizaciones del software que se deban a un cambio de parámetros de red.
- Los daños causados por elementos externos al aparato (cuerpos extraños, insectos, etc.).
- El contenido de los aparatos - congelador, lavadora, etc.- (comida, ropa, etc.)
- Los fallos del producto que se deban al uso de softwares de terceros para cambiar, adaptar o modificar el existente.
- Los fallos del producto que se deban a su uso sin los accesorios incluidos con el producto o autorizados por el fabricante.
- Las piezas debido al desgaste normal o daños por el uso: neumático, cámara de aire, freno, etc.

El cliente es responsable de hacer regularmente una copia de seguridad de los datos contenidos en su disco duro o en la memoria interna de su dispositivo antes de cualquier depósito.

Auchan no puede considerarse responsable de la pérdida o destrucción de los datos almacenados ni de los daños en el software que resulten, en particular, de un restablecimiento o una avería.

Asimismo, Auchan no está obligado a comprobar que las tarjetas SIM o SD hayan sido retiradas de los productos devueltos.

Las disposiciones anteriores no pueden reducir ni eliminar en modo alguno: la garantía legal mencionada anteriormente ni la garantía comercial del fabricante, si existiera (consultar el formulario de garantía).

RESUMO DO CONTEÚDO:

1. INSTRUÇÕES DE SEGURANÇA	P. 66
2. ESPECIFICAÇÕES TÉCNICAS	P. 71
3. DESCRIÇÃO DO PRODUTO	P. 71
4. INSTALAÇÃO	P. 71
5. UTILIZAÇÃO	P. 76
6. MANUTENÇÃO E LIMPEZA	P. 81
7. RESOLUÇÃO DE PROBLEMAS	P. 82
8. GARANTIAS	P. 86

PT

1. INSTRUÇÕES DE SEGURANÇA

Antes de usar este produto, leia atentamente as presentes instruções e guarde o manual de instruções para consulta futura.

1.1. AVISO



Aviso: Risco de incêndio/materiais inflamáveis!

1. Este aparelho destina-se a ser utilizado em aplicações domésticas e similares, tais como cafeterias de pessoal em lojas, escritórios e outros ambientes profissionais, quintas e por clientes em hotéis, motéis e outros ambientes do tipo residencial, tipos de alojamentos de curtas estadias, catering e aplicações similares não comerciais.
2. Se o cabo de alimentação estiver danificado, este deve ser substituído pelo fabricante, pelo agente de serviço ou por pessoal igualmente qualificado, de modo a evitar perigos.
3. Não armazene substâncias explosivas, tais como embalagens aerossóis com um propulsor inflamável, neste aparelho.
4. O aparelho deve ser desligado após a sua utilização e antes de se proceder à manutenção do aparelho por parte do utilizador.
5. Aviso: Mantenha as aberturas da ventilação, no compartimento ou na estrutura onde o aparelho está integrado, desobstruídas.
6. Aviso: Não utilize dispositivos mecânicos ou outros meios de acelerar o processo de descongelação, para além dos recomendados pelo fabricante.
7. Aviso: Não danifique o circuito de refrigeração.
8. O gás refrigerante R600a, presente no frigorífico, é um gás natural. Não é nocivo para o meio ambiente, mas é combustível. É, assim, importante que transporte e instale o seu frigorífico de forma cuidadosa para não danificar as condutas de refrigeração. Na eventualidade de uma fuga de gás, evite o contacto com chamas ou fogos nas proximidades e ventile o local.
9. Aviso: Não utilize aparelhos elétricos no interior dos compartimentos para armazenamento de alimentos do aparelho, a menos que sejam do tipo recomendado pelo fabricante.
10. Aviso: Elimine o frigorífico de acordo com os regulamentos locais, uma vez que utiliza gás inflamável e líquido refrigerante.
11. Aviso: Ao posicionar o aparelho, certifique-se de que o cabo de alimentação não fica preso ou danificado.
12. Aviso: Não coloque tomadas múltiplas portáteis ou fontes de alimentação portáteis na parte traseira do aparelho.

13. Não utilize cabos de extensão ou adaptadores (2 pinos) sem ligação à terra.
14. Perigo: Risco de aprisionamento de crianças. Antes de eliminar o seu frigorífico ou congelador usado:
 - Retire as portas.
 - Deixe as prateleiras no lugar para as crianças não poderem subir e entrar facilmente para dentro do aparelho.
15. O frigorífico deve ser desligado da tomada antes de se tentar efetuar a instalação do acessório.
16. O refrigerante e o material de espuma de ciclopentano usados no aparelho são inflamáveis. Portanto, quando o frigorífico for descartado, deve ser mantido longe de qualquer fonte ígnea e deve ser recuperado por uma empresa recuperadora especial com qualificações correspondentes, ao invés de ser descartado por combustão, de modo a evitar danos ao meio ambiente ou quaisquer outros danos.
17. A necessidade de que, para portas ou tampas equipadas com fechaduras e chaves, as chaves sejam mantidas fora do alcance das crianças e não nas proximidades do aparelho frigorífico, a fim de evitar que as crianças fiquem trancadas no interior.
18. Para a norma da UE: Este aparelho pode ser utilizado por crianças a partir dos 8 anos e por pessoas com capacidades físicas, sensoriais ou mentais reduzidas ou com falta de experiência e conhecimento, se forem supervisionadas ou tiverem tido formação relativa à utilização do aparelho de uma forma segura e compreenderem os perigos envolvidos. As crianças não devem brincar com o aparelho. A limpeza e a manutenção da responsabilidade do utilizador não deverão ser feitas por crianças não supervisionadas. As crianças com idades entre os 3 e os 8 anos estão autorizadas a carregar e descarregar aparelhos de refrigeração.
19. Para evitar a contaminação dos alimentos, respeite as seguintes instruções:
 - Manter a porta aberta durante períodos de tempo prolongados pode provocar um aumento significativo da temperatura nos compartimentos do aparelho.
 - Limpe regularmente as superfícies que possam estar em contacto com os alimentos e os sistemas de drenagem acessíveis.
 - Limpe os depósitos de água se estes não tiverem sido utilizados durante 48 horas: limpe o sistema de águas ligado à rede de abastecimento se a água não tiver sido escoada há mais de 5 dias. (Nota 1)
 - Guarde carne e peixe crus em recipientes adequados no frigorífico, de forma a que não estejam em contacto com nem pinguem sobre outros alimentos.
 - Os compartimentos para alimentos congelados com duas estrelas (**) são indicados para o armazenamento de alimentos pré-congelados, para o armazenamento ou fabrico de gelados e para fazer cubos de gelo. (Nota 2)
 - Os compartimentos de uma (*), duas (**) e três (***) estrelas não são indicados para o congelamento de alimentos frescos. (Nota 3)
 - Para aparelhos sem um compartimento de 4 estrelas (****): Este aparelho de refrigeração não é adequado para congelar alimentos. (Nota 4)
 - Se o aparelho de refrigeração ficar vazio durante longos períodos de tempo, desligue, descongele, limpe, seque e deixe a porta aberta para prevenir o desenvolvimento de bolor no interior do aparelho.
 - Notas 1, 2, 3, 4: Confirme se é aplicável de acordo com o tipo de compartimento do seu produto.
20. Para aparelhos não encastrados: Este aparelho de refrigeração não se destina a ser utilizado como um aparelho integrado.
21. AVISO: Para evitar perigos devido à instabilidade do aparelho, o mesmo deve ser fixado de acordo com as instruções.
22. AVISO: ligar apenas ao abastecimento de água potável. (Indicado para a máquina de fazer gelo)
23. Para evitar que as crianças fiquem presas, mantenha fora do alcance das crianças e não nas imediações do congelador (ou frigorífico). (Indicado para produtos com trinco)

1.2. SIGNIFICADO DOS SÍMBOLOS DE AVISO DE SEGURANÇA



Símbolo de proibição

Isto é um símbolo de proibição. Não seguir as instruções marcadas com este símbolo pode resultar em danos no produto ou colocar em risco a segurança pessoal do utilizador.



Símbolo de aviso

Isto é um símbolo de aviso. É necessário seguir rigorosamente as instruções marcadas com este símbolo, caso contrário, poderá causar danos no produto ou danos pessoais.



Símbolo de advertência

Isto é um símbolo de advertência. As instruções marcadas com este símbolo requerem um cuidado especial. A ausência de cuidados suficientes pode resultar em ferimentos ligeiros ou moderados, ou danos no produto.

PT

Este manual contém informações de segurança importantes, que devem ser observadas pelos utilizadores.

1.3. AVISOS RELATIVOS À ELETRICIDADE

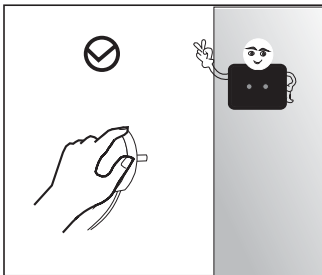

- Não puxe o cabo de alimentação quando puxar a ficha do frigorífico. Segure bem na ficha e desligue-a diretamente da tomada.
- Para garantir uma utilização segura, não danifique o cabo de alimentação nem utilize o cabo de alimentação quando estiver danificado ou gasto.

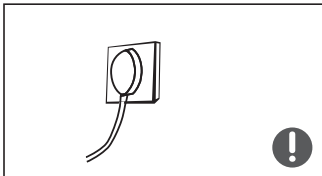

- Utilize uma tomada elétrica dedicada, a tomada elétrica não deve ser partilhada com outros aparelhos elétricos.
- A ficha deve estar bem ligada na tomada elétrica, caso contrário poderá causar um incêndio.
- Confirme se o eletrodo de aterramento da tomada elétrica está equipado com uma linha de ligação à terra fiável.

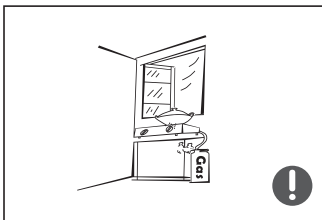

- Desligue a válvula do gás e abra as portas e as janelas em caso de fugas de gás e de outros gases inflamáveis. Não desligue o frigorífico e outros aparelhos elétricos da corrente, uma faísca pode provocar um incêndio.

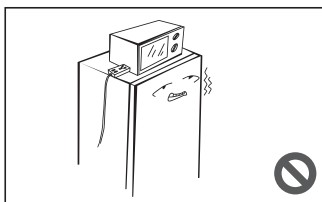

- Não utilize aparelhos elétricos em cima do aparelho, a menos que sejam de um tipo recomendado pelo fabricante.

1.4. AVISOS RELATIVOS À UTILIZAÇÃO

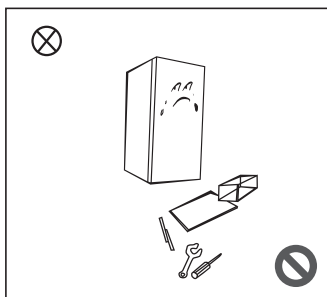

- Não desmonte nem reconstrua arbitrariamente o frigorífico, nem danifique o circuito do refrigerante; a manutenção do aparelho deve ser realizada por um especialista.
- Um cabo de alimentação danificado deve ser substituído pelo fabricante, o seu departamento de manutenção ou por profissionais qualificados, de modo a evitar perigos.

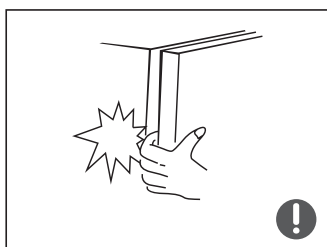

- Os espaços entre as portas do frigorífico e entre as portas e o corpo do frigorífico são pequenos, não ponha a mão nestas áreas para não entalar os dedos. Tenha cuidado quando fechar a porta do frigorífico para evitar a queda de artigos.
- Quando o frigorífico estiver em funcionamento, não agarre em alimentos ou recipientes no congelador com as mãos molhadas, especialmente recipientes metálicos, para evitar queimaduras por gelo.



- Não permita que as crianças entrem ou subam para o frigorífico; risco de asfixia e ferimentos resultantes da sua queda.

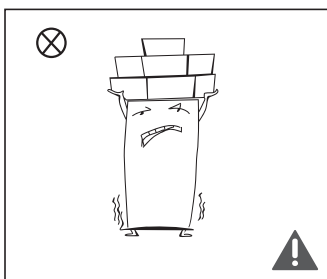

- Não coloque objetos pesados em cima do frigorífico, uma vez que podem cair ao fechar ou abrir a porta e causar ferimentos acidentais.
- Desligue a ficha da tomada em caso de falhas de energia ou limpeza. Aguarde cinco minutos para ligar o frigorífico à corrente de modo a evitar danos no compressor devido a arranques sucessivos.

1.5. AVISOS RELATIVOS AO POSICIONAMENTO

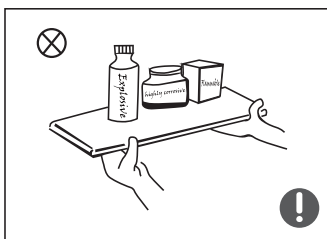

- Não coloque itens inflamáveis, explosivos, voláteis e altamente corrosivos no frigorífico de modo a prevenir danos no produto ou incêndios.
- Não coloque itens inflamáveis perto do frigorífico para evitar fogos.

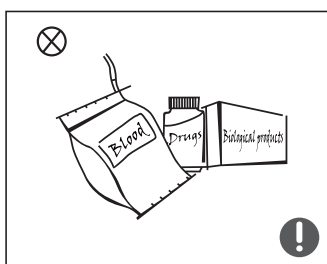

- O frigorífico destina-se a utilizações domésticas, tais como armazenamento e conservação de alimentos; não deve utilizar-se para outros fins, tais como armazenamento de sangue, medicamentos, produtos biológicos, etc.



- Não armazene cerveja, bebidas ou outros líquidos em garrafas ou recipientes fechados na câmara de congelamento do frigorífico; as garrafas ou recipientes fechados podem rachar devido ao congelamento e causar danos.

PT

1.6. AVISOS RELATIVOS À ENERGIA

- 1) Os aparelhos de refrigeração podem não funcionar consistentemente (existe a possibilidade de descongelamento do conteúdo ou de a temperatura ficar demasiado alta no compartimento dos congelados) quando instalados por longos períodos a temperaturas abaixo do limite inferior do intervalo de temperaturas para as quais foram concebidos.
- 2) As bebidas efervescentes não devem ser armazenadas em compartimentos ou aparelhos de congelamento de alimentos ou em compartimentos ou aparelhos de baixa temperatura, e alguns produtos, como gelados à base de água, não devem ser consumidos demasiado frios.
- 3) Não exceder o(s) tempo(s) de armazenamento recomendado(s) pelos produtores de alimentos para qualquer tipo de alimentos e, particularmente, para alimentos ultracongelados comercialmente em congeladores de alimentos e compartimentos ou aparelhos de armazenamento de alimentos congelados.
- 4) Tomar as precauções necessárias para evitar a subida indevida da temperatura dos alimentos congelados durante o descongelamento do aparelho de refrigeração, tal como embrulhar os alimentos congelados em várias camadas de papel de jornal.
- 5) O aumento da temperatura dos alimentos congelados durante o descongelamento manual, a manutenção ou a limpeza pode reduzir o tempo de armazenamento.

1.7. REFRIGERANTE

O isobutano refrigerante (R600a) encontra-se no interior do circuito de refrigeração do aparelho; é um gás natural com um alto nível de compatibilidade ambiental, mas é inflamável. Durante o transporte e a instalação do aparelho, certifique-se de que nenhum dos componentes do circuito de refrigeração fica danificado. O refrigerante (R600a) é inflamável.

AVISO: Os frigoríficos contêm refrigerante e gases no isolamento. O refrigerante e os gases têm de ser eliminados de modo profissional, pois podem causar lesões oculares ou ignição. Certifique-se de que a tubagem do circuito do refrigerante não está danificada antes da eliminação adequada.

1.8. AVISOS RELATIVOS À ELIMINAÇÃO

⊘ O refrigerante e os materiais de espuma de ciclopentano utilizados para o frigorífico são inflamáveis. Por conseguinte, quando o frigorífico é eliminado, deve ser mantido afastado de qualquer fonte de ignição e ser reciclado por uma empresa de reciclagem qualificada para o efeito onde não seja eliminado por combustão, de modo a evitar danos ao ambiente ou qualquer outro dano.

! Quando o frigorífico for eliminado, desmonte as portas, remova as juntas da porta e as prateleiras; coloque as portas e as prateleiras num local adequado para evitar que crianças fiquem presas no seu interior.



A marcação deste dispositivo (símbolo de um caixote de lixo riscado) está em conformidade com a Diretiva Europeia 2012/19/UE relativa a "equipamentos elétricos e eletrónicos usados". Esta marcação significa que este equipamento, no final da sua vida útil, não pode ser eliminado juntamente com outros resíduos domésticos. O utilizador é obrigado a entregá-lo aos operadores que recolhem o equipamento elétrico e eletrónico usado. Os operadores de recolha, incluindo pontos de recolha locais, lojas e autoridades locais, criam um sistema apropriado para a recolha de equipamento. A recolha adequada de equipamento elétrico e eletrónico usado ajuda a evitar impactos nocivos na saúde humana e no ambiente, resultantes da presença de componentes perigosos, bem como do armazenamento e tratamento inadequados deste equipamento.

PT

2. ESPECIFICAÇÕES TÉCNICAS

Alimentação	220 - 240 V~, 50 Hz
Corrente nominal	0,6 A
Consumo energético	118 kWh/a
Potência nominal da lâmpada	Máx. 4 W
Classe de proteção	Classe I
Classe climática	SN/N/ST/T
Volume total	362 L
Volume do compartimento de frescos	362 L
Quantidade de refrigerante e injeção	R600a/42g
Dimensões (A x C x L)	1850 x 595 x 618 mm
Peso líquido	59 kg

3. DESCRIÇÃO DO PRODUTO

1. Prateleira
2. Gaveta
3. Gaveta
4. Prateleira da porta

4. INSTALAÇÃO

4.1. COLOCAÇÃO

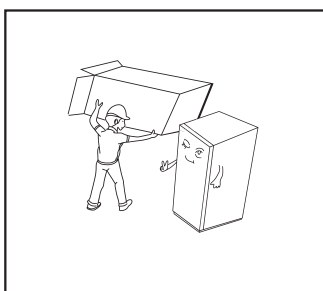

- Antes da utilização, remova todos os materiais de embalagem, incluindo as almofadas inferiores, as almofadas de espuma e as fitas no interior do frigorífico; rasgue a película protetora nas portas e no corpo do frigorífico.
- Mantenha os materiais de embalagem, e outras peças, longe do alcance das crianças para evitar o risco de asfixia.

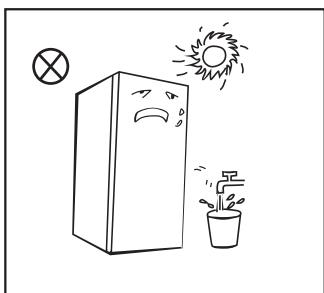

- Mantenha o frigorífico afastado do calor e evite a luz solar direta. Não coloque o frigorífico em locais húmidos ou com água para evitar a formação de ferrugem ou a redução do efeito de isolamento.
- Não pulverize nem lave o frigorífico, e não coloque o frigorífico em locais húmidos onde possa ser facilmente salpicado com água, para não afetar as propriedades do isolamento elétrico do frigorífico.

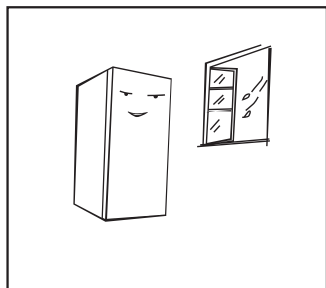

- O frigorífico é instalado num local interior bem ventilado; o chão deve ser plano e resistente (rode a roda para a esquerda ou direita para nivelar o frigorífico, se estiver instável).

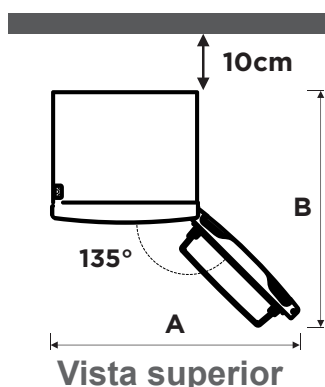
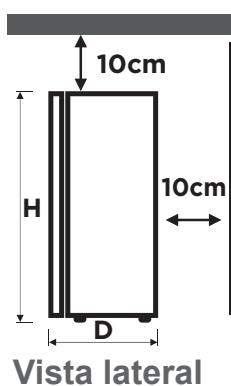
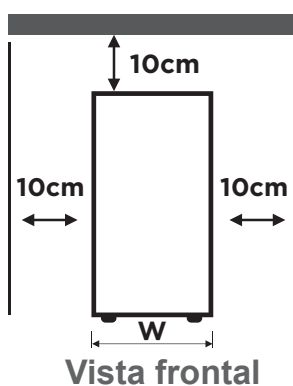

Largura "W"	595
Profundidade "D" (sem puxador)	618
Altura "H"	1850
A	1050
B	1025

(Unidade: mm)

As medidas na tabela acima podem variar, dependendo do método de medição.

- Este frigorífico tem de ser instalado independentemente e não pode ser utilizado encastrado. Caso contrário, ocorrerão problemas, tais como a falha da instalação no armário e a redução do desempenho e da vida útil do produto. E o fabricante não oferecerá a garantia básica do produto.
- O espaço acima do frigorífico deve ser superior a 10 cm, e o frigorífico deve ser encostado a uma parede com uma distância superior a 10 cm para facilitar a dissipação do calor.
- Reserve espaço suficiente para facilitar a abertura das portas e gavetas.

! Precauções a tomar antes da instalação:

- Antes de instalar ou ajustar os acessórios, assegure-se de que o frigorífico está desligado da corrente.
- Deve tomar precauções para evitar que a queda da pega cause danos pessoais.

4.2. PÉS DE NIVELAMENTO

Diagrama esquemático dos pés niveladores:

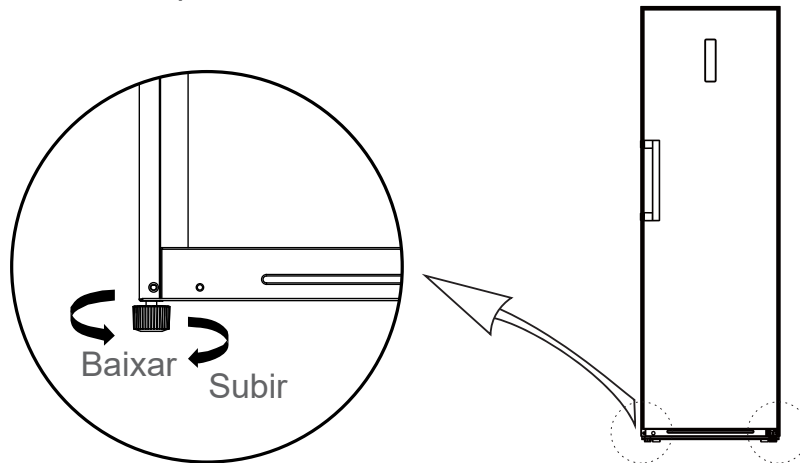

Nota: A imagem acima é apenas para referência. A configuração real dependerá do produto físico ou da declaração do distribuidor.

Procedimentos de regulação:

1. Rode os pés no sentido dos ponteiros do relógio para subir o refrigerífico;
2. Rode os pés no sentido contrário ao dos ponteiros do relógio para baixar o refrigerífico;
3. Regule os pés direitos e esquerdos de acordo com procedimentos acima para nivelar horizontalmente o refrigerífico.

4.3. INSTALAR O PUXADOR DA PORTA

- Deve tomar precauções para evitar que a queda da pega cause danos pessoais. Ferramentas necessárias:

	Chave de fendas cruciforme
	Chave de fendas plana

Nota: As ferramentas acima não são fornecidas.

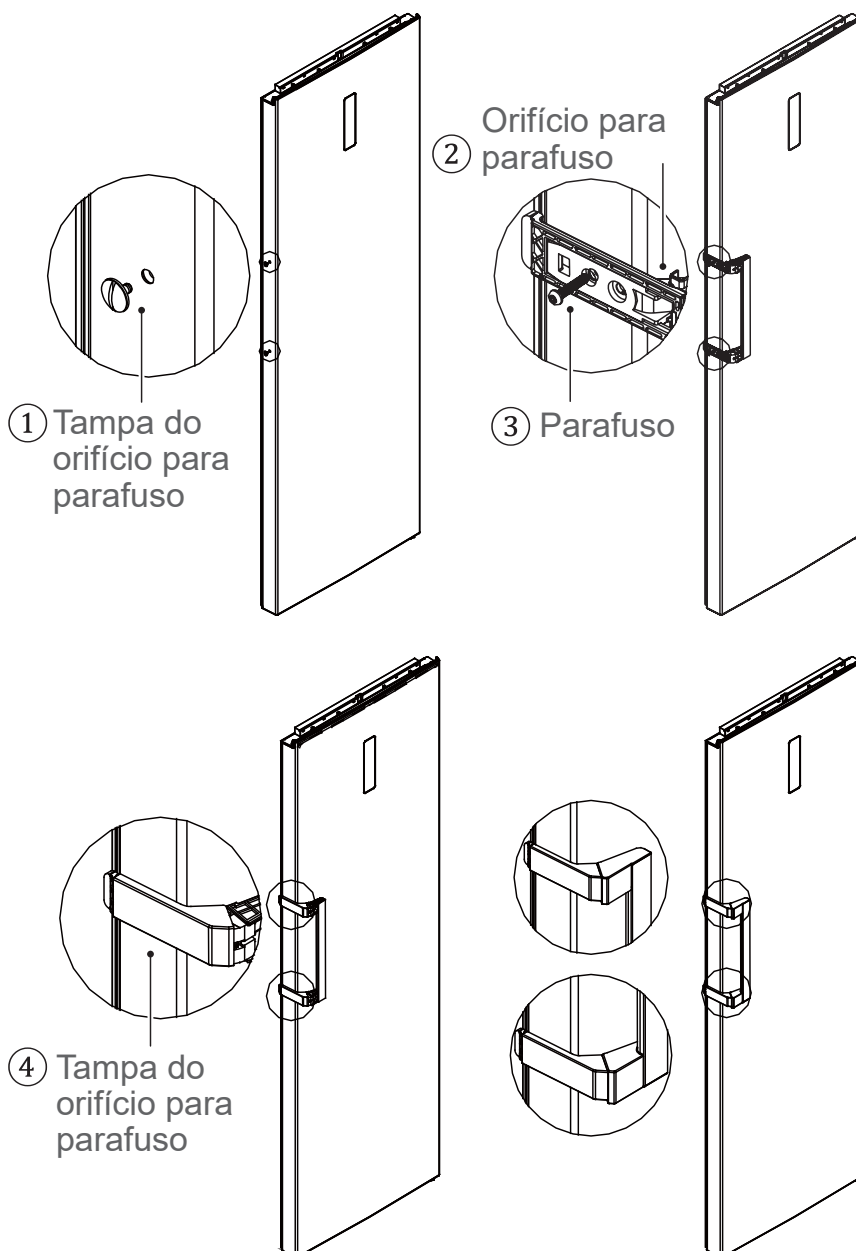

Passos de montagem:

1. Desligue este aparelho da corrente antes de realizar esta operação. Remova todos os alimentos das prateleiras das portas. Utilize uma chave de fendas plana para retirar as tampas dos orifícios para parafusos ① da porta e utilize a chave de fendas cruciforme para fixar bem os parafusos ③ nos respectivos parafusos ②.
2. Monte a tampa do orifício para parafuso ④ no orifício do parafuso do puxador. A operação inversa é para a desmontagem.

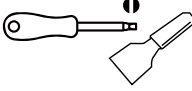

4.4. INVERTER A ABERTURA DA PORTA

Ferramentas necessárias:

	Chave de fendas cruziforme		Espátula e Chave de fendas plana
	Chave de catraca de 5/16"		Fita crepe adesiva

Nota: As ferramentas acima não são fornecidas.

1. Desligue o frigorífico da corrente e retire todos os artigos dos tabuleiros da porta.
2. Desmonte as tampas dos orifícios para parafusos, os parafusos e o puxador, e retire as tampas plásticas dos orifícios para parafusos do outro lado. Consulte a secção **INSTALAR O PUXADOR DA PORTA**.
3. Desmonte a tampa da dobradiça superior, os parafusos e a dobradiça superior e retire a tampa do orifício do outro lado. Desligue o conector dos fios no lado superior direito do frigorífico (① , ② conector dos fios).

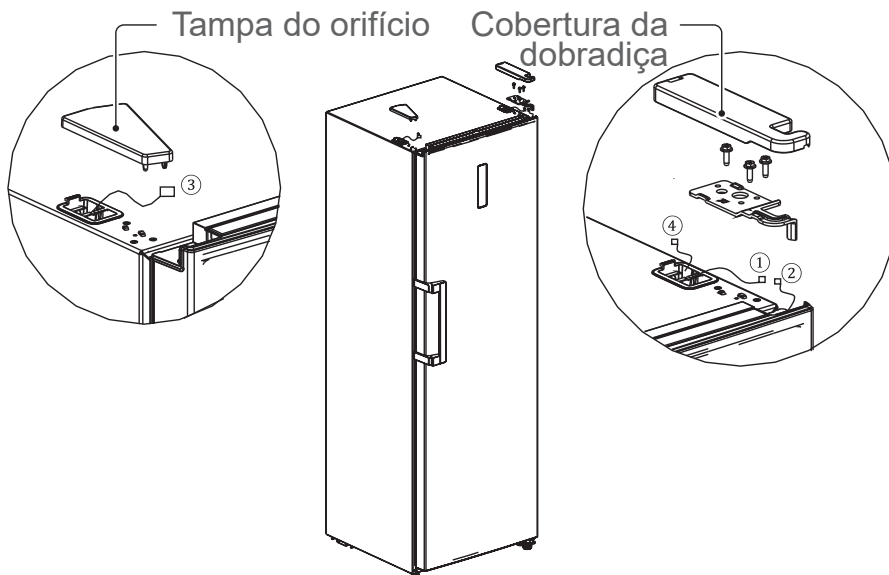

4. Desmonte a porta e o conjunto da dobradiça inferior direita (eixo da dobradiça, pé ajustável, dobradiça e parafusos da dobradiça) e monte o eixo da dobradiça e o pé ajustável no outro lado da dobradiça, depois monte todo o conjunto da dobradiça no outro lado do frigorífico.

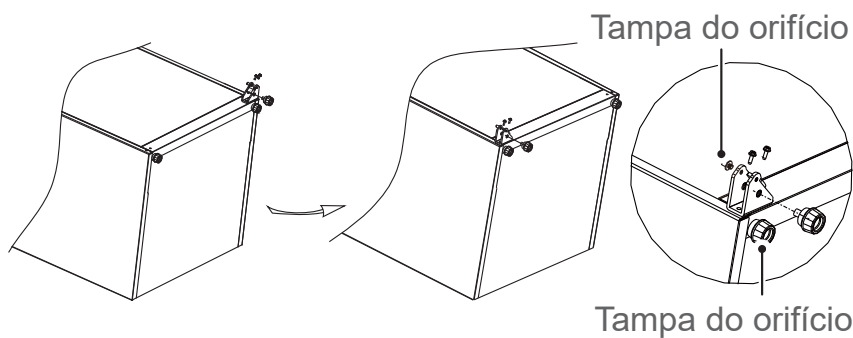

5. Retire a tampa inferior da porta, instale a manga da dobradiça superior e a linha de sinal da porta no outro lado, e instale a tampa inferior da porta. Desmonte o batente da porta e o tubo de manga da parte inferior direita da porta, insira o tubo de manga no orifício da dobradiça na parte inferior esquerda da porta, monte o batente da porta na parte inferior esquerda da porta.

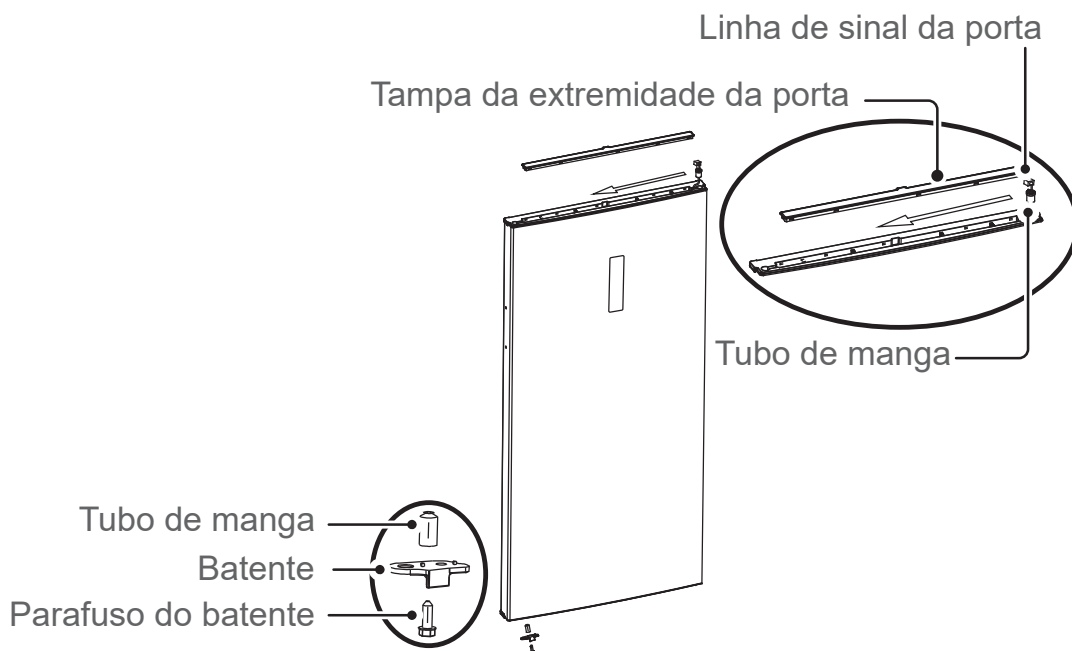

6. Retire a dobradiça superior esquerda e a tampa da dobradiça superior esquerda do saco de acessórios; coloque a porta na dobradiça inferior e monte a dobradiça superior esquerda.

Ligue o terminal de linha de sinal ③ ao terminal de linha de sinal ②, ligue o terminal de linha de sinal ① ao terminal de linha de sinal ④, depois monte a cobertura da dobradiça superior e a tampa do orifício.

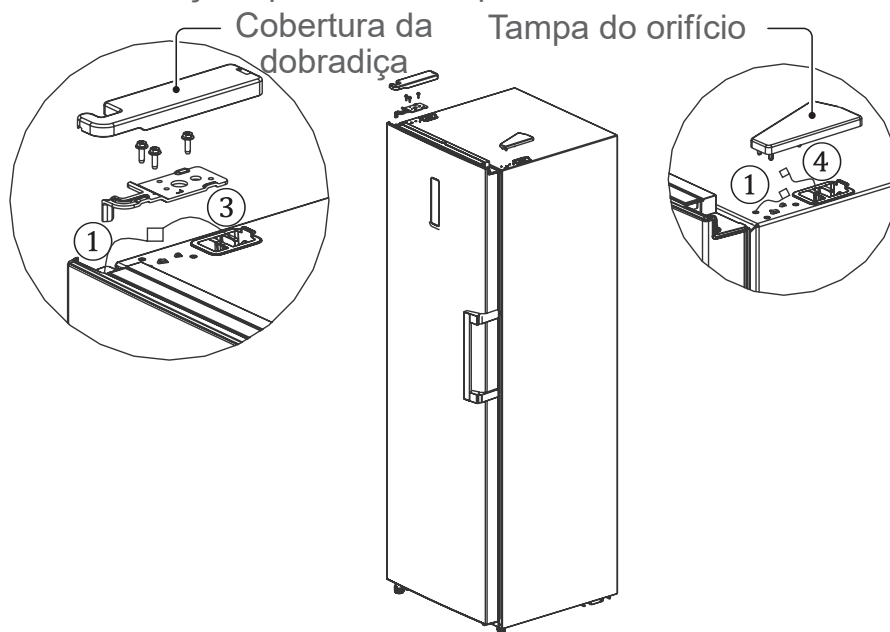

7. Para a montagem da pega, consulte a secção **INSTALAR O PUXADOR DA PORTA**.

4.5. COMEÇAR A UTILIZAR

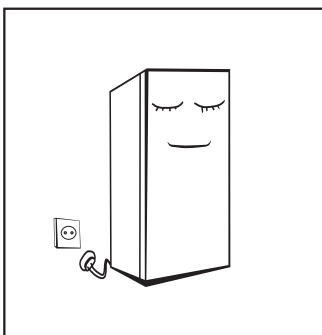

- Antes do arranque inicial, mantenha o frigorífico imóvel mais de duas horas antes de o ligar à corrente; caso contrário isto levará à redução da capacidade de refrigeração ou a danos no produto.
- Antes de colocar alimentos frescos ou congelados, o frigorífico deve funcionar durante 2-3 horas, ou mais de 4 horas no verão, quando a temperatura ambiente é alta.

Nota: Não é recomendado utilizar este produto com tomadas ou um interruptor geral com a função A/GFCI, caso contrário poderá causar o falso disparo de um disjuntor.

1. Não representa riscos de segurança quando disparado.
2. Se continuar a disparar, é recomendado utilizar uma tomada ou um interruptor geral sem a função A/GFCI.

5. UTILIZAÇÃO

5.1. CÂMARA DE REFRIGERAÇÃO

- A câmara de refrigeração é adequada para o armazenamento e conservação de uma variedade de fruta, legumes, bebidas e outros alimentos a consumir a curto prazo. O tempo de armazenamento recomendado é de 3 a 5 dias.
- Os alimentos quentes não devem ser colocados na câmara de refrigeração até estarem à temperatura ambiente.
- É recomendado selar os alimentos antes de pô-los no frigorífico.
- As prateleiras de vidro podem ser ajustadas para cima ou para baixo para conseguir uma quantidade razoável de espaço de armazenamento e facilitar a utilização.

Utilização da prateleira de vidro.

1. Coloque a moldura de lado para retirar primeiro a prateleira de vidro cerca de 50 mm para fora e, em seguida, levante o lado direito cerca de 30 graus.
2. Retire-a do frigorífico.

5.2. PAINEL DE CONTROLO

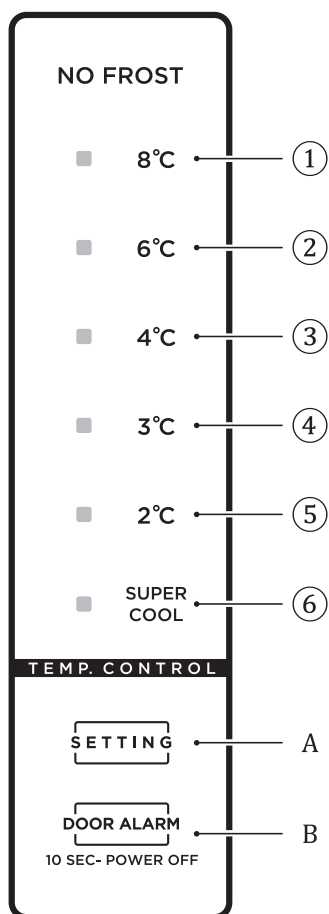

① Definição 1: a temperatura desta definição é 8 °C

② Definição 2: a temperatura desta definição é 6 °C

③ Definição 3: a temperatura desta definição é 4 °C

④ Definição 4: a temperatura desta definição é 3 °C

⑤ Definição 5: a temperatura desta definição é 2 °C

⑥ Definição 6: Super fresco

A. Botão de definição da temperatura

B. Botão de espera

■ Quando o frigorífico é ligado

Todos os ícones de temperatura acendem durante 3 s depois de ligar o aparelho. Quando o frigorífico é ligado pela primeira vez, a temperatura predefinida é de 4 °C. Após isto, cada vez que voltar a ligar o frigorífico, este funcionará com a temperatura definida antes de ser desligado.

■ Códigos dos erros

Em caso de falha, os ícones correspondentes piscam ao mesmo tempo.

Os códigos de erro e as respetivas descrições são apresentados de seguida:

Código de erro	Descrição do erro	Visor
E1	Falha no sensor de temperatura do frigorífico	O ícone "SUPER COOL" e o ícone "②" acendem ao mesmo tempo
E5	Falha no sensor de descongelamento do frigorífico	O ícone "SUPER COOL" e o ícone "③" acendem ao mesmo tempo
E6	Erro de comunicação	O ícone "②" e o ícone "④" acendem ao mesmo tempo
E7	Falha no sensor de temperatura ambiente	O ícone "SUPER COOL" e o ícone "④" acendem ao mesmo tempo

5.3. DEFINIÇÃO DA TEMPERATURA

1. Para alterar a definição da temperatura, prima o botão de definição da temperatura **(A)**. Cada vez que premir, altera a definição uma vez.

A sequência da definição da temperatura é:

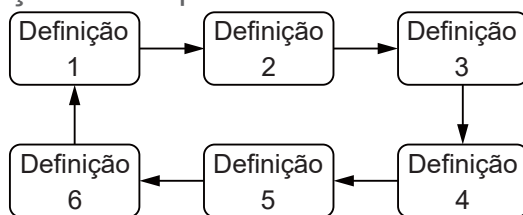

2. Quando o botão não é utilizado durante 45 s, o indicador luminoso apaga-se e, ao clicar em SETTING, acende-se.
3. Assim que a definição da temperatura estiver concluída, o frigorífico funcionará de acordo com o valor definido após 15 segundos.

5.4. MODO SUPER FRESCO

Para entrar no modo Super fresco, prima o botão de definição da temperatura **(A)** até o ícone "SUPER" acender.

Durante o modo Super fresco, o frigorífico funciona a 2 °C (temperatura predefinida) e sai deste modo automaticamente após 360 minutos ou depois de mudar a definição da temperatura ou o modo.

5.5. FUNÇÃO DE ESPERA

Prima longamente o botão de espera **(B)** durante 10 segundos para definir a função de espera.

5.6. ARMAZENAMENTO DE ALIMENTOS

Coloque os alimentos em compartimentos diferentes de acordo com a tabela seguinte.

Compartimento do frigorífico	Tipo de alimentos
Porta ou prateleiras da porta do compartimento do frigorífico	<ul style="list-style-type: none">• Alimentos com conservantes naturais, como compotas, sumos, bebidas, condimentos. (Usar em 1-2 dias)• Não guarde alimentos perecíveis.
Gaveta para vegetais (gaveta de saladas)	<ul style="list-style-type: none">• Fruta, ervas e vegetais devem ser colocados separadamente na gaveta para vegetais. (Usar em 1-2 dias)• Não guarde bananas, batatas, cebolas e alhos no frigorífico.
Prateleira do frigorífico – inferior/refrigerador (caixa/gaveta)	<ul style="list-style-type: none">• Carne vermelha, carne branca, peixe cru (para armazenamento a curto prazo)
Prateleira do frigorífico – parte central	<ul style="list-style-type: none">• Lacticínios, ovos (Use dentro do tempo recomendado)
Prateleira do frigorífico – parte superior	<ul style="list-style-type: none">• Alimentos que não necessitam de ser cozinhados, como alimentos prontos a consumir, carnes frescas, restos de refeições. (manter durante apenas 1-2 dias)

Gaveta(s)/prateleira do congelador	<ul style="list-style-type: none"> • Alimentos para armazenamento a longo prazo. • Gaveta/prateleira inferior para carne vermelha, carne branca, peixe. (Tempo de armazenamento: 4 meses) • Gaveta/prateleira central para vegetais congelados, batatas fritas. (Tempo de armazenamento: 6 meses) • Gaveta/prateleira superior para gelados, fruta congelada, alimentos cozinhados congelados. (Tempo de armazenamento: 2 meses)
------------------------------------	--

5.7. SUGESTÕES PARA ARMAZENAR ALIMENTOS

- A carne e o peixe cozinhados devem ser sempre colocados numa prateleira acima de carne/peixe cru, de forma a evitar a transferência de bactérias. Mantenha as carnes/os peixes crus num recipiente que seja grande o suficiente para conter os sucos e cobri-los devidamente. Coloque o contentor na prateleira mais baixa.
- Deixe espaço à volta dos alimentos para permitir a circulação de ar no interior da unidade. Assegure-se de que todas as partes do aparelho se mantêm frias.
- Para evitar a transferência de sabores ou que os alimentos sequem, embale ou cubra os alimentos separadamente. As frutas e os legumes não precisam de ser embrulhados.
- Deixe sempre arrefecer os alimentos pré-cozinhados antes de os colocar dentro do aparelho. Isto ajudará a manter a temperatura interna do aparelho.
- Para evitar que saia ar frio do aparelho, tente limitar o número de vezes que abre a porta. Recomendamos abrir a porta unicamente quando precisa de colocar ou tirar alimentos ou bebidas.

5.8. SUGESTÕES PARA POUPAR ENERGIA

- O aparelho deve ser instalado na área mais fresca da divisão, afastado de aparelhos que produzam calor ou de condutas de aquecimento e fora do alcance da luz solar direta.
- Deixe os alimentos quentes arrefecerem até à temperatura ambiente antes de os colocar no aparelho. Sobrecarregar o frigorífico força o compressor a trabalhar durante mais tempo. Os alimentos que congelam demasiado lentamente podem perder qualidade ou estragar-se.
- Embale os alimentos adequadamente e seque os recipientes antes de os colocar no aparelho. Isto reduz a acumulação de gelo no interior do aparelho.
- O compartimento de armazenamento do aparelho não deve ser revestido com folha de alumínio, papel vegetal ou toalhas de papel. Os revestimentos interferem com a circulação de ar frio, tornando o aparelho menos eficiente.
- Organize e etiquete os alimentos para reduzir as aberturas da porta e as procuras prolongadas. Retire o máximo de artigos necessários de cada vez e feche a porta assim que possível.
- A combinação de gavetas, cestos e prateleiras apresentada na imagem de descrição do aparelho é a ideal para poupar energia com eficiência. Alterar a combinação proposta pode alterar a eficiência.
- Tente não abrir a porta demasiadas vezes, especialmente com tempo húmido e quente. Quando abrir a porta, feche-a o mais rapidamente possível.
- Verifique periodicamente se o aparelho tem ventilação suficiente (circulação de ar adequada atrás do aparelho).
- Em condições de temperatura normais, defina o termóstato no nível médio.
- Antes de colocar embalagens de alimentos frescos no aparelho, certifique-se de que arrefeceram até à temperatura ambiente.

- As camadas de gelo aumentam o consumo de energia; portanto, limpe o aparelho assim que a camada tiver uma espessura de 3-5 mm.

5.9. TABELA DE ARMAZENAMENTO DO FRIGORÍFICO E DO CONGELADOR

O tempo de frescura depende da temperatura e da exposição à humidade. Como as datas dos produtos não são um guia para a utilização segura de um produto, consulte esta tabela e siga estas sugestões.

Produtos láteos

Produto	Frigorífico	Congelador
Leite	1 semana	1 mês
Manteiga	2 semanas	12 meses
Gelados	-	2-3 semanas
Queijo natural	1 mês	4-6 meses
Queijo creme	2 semanas	Não recomendado
logurte	1 mês	-

Carne

Produto	Frigorífico	Congelador
Assados frescos	3-4 dias	2-3 meses
Carne picada fresca, carne estufada fresca	1-2 dias	3-4 meses
Bacon	7 dias	1 mês
Salsichas, porco, vaca, peru crus	1-2 dias	1-2 meses

Aves/Ovos

Produto	Frigorífico	Congelador
Carne de aves fresca	2 dias	6-8 meses
Salada de aves	1 dia	-
Ovos frescos	2-4 semanas	Não recomendado

Peixe/Marisco

Produto	Frigorífico	Congelador
Peixe fresco	1-2 dias	3-6 meses
Peixe cozinhado	3-4 dias	1 mês
Salada de peixe	1 dia	Não recomendado
Peixe seco ou em conserva	3-4 semanas	-

Fruta

Produto	Frigorífico	Congelador
Maçã	1 mês	-
Pêssego	2-3 semanas	-
Ananás	1 semana	-
Outra fruta fresca	3-5 dias	9-12 meses

Legumes

Produto	Frigorífico	Congelador
Espargos	2-3 dias	-
Brócolos, couve-de-bruxelas, ervilhas, cogumelos	3-5 dias	-
Repolho, couve-flor, aipo, pepinos, alface	1 semana	-
Cenoura, beterraba, rabanetes	2 semanas	-

6. MANUTENÇÃO E LIMPEZA

6.1. LIMPEZA GERAL

! Desligue o frigorífico da corrente para descongelar e limpar.

- O pó por trás do frigorífico e no chão deve ser limpo para aumentar o efeito de refrigeração e poupar energia.
- Verifique regularmente a junta da porta para garantir que não tem detritos. Limpe a junta da porta com um pano macio humedecido com água com sabão ou detergente diluído.
- O interior do frigorífico deve ser limpo regularmente para evitar odores.
- Desligue da corrente antes de limpar o interior, retirar todos os alimentos, bebidas, prateleiras, gavetas, etc.
- Utilize um pano macio ou uma esponja para limpar o interior do frigorífico, com duas colheres de sopa de bicarbonato de sódio e um litro de água morna. Em seguida, enxague com água e limpe. Depois de limpar, abra a porta e deixe o frigorífico secar naturalmente antes de o ligar à corrente.
- É recomendado limpar regularmente as áreas difíceis de limpar no frigorífico (tais como espaços estreitos, aberturas ou cantos) com um pano macio, escova macia, etc. e, quando necessário, combinado com ferramentas auxiliares (tais como varas finas) para garantir que não há acumulação de contaminantes ou bactérias nestas áreas.
- Não utilize sabão, detergente, produtos de limpeza em aerossol, etc., já que podem causar odores no interior do frigorífico ou contaminar os alimentos.
- Limpe o suporte de garrafas, prateleiras e gavetas com um pano macio humedecido com água e sabão ou detergente diluído. Seque com um pano macio ou naturalmente.
- Limpe a superfície exterior do frigorífico com um pano macio humedecido em água com sabão, detergente diluído, etc., e, em seguida, seque-a bem.



- Não utilize escovas rígidas, esfregões de aço, escovas de arame, produtos abrasivos (tais como pastas de dentes), solventes orgânicos (tais como álcool, acetona, óleo de banana, etc.), água a ferver, artigos ácidos ou alcalinos, os quais podem danificar a superfície e o interior do frigorífico. A água a ferver e os solventes orgânicos, tais como a benzina, podem deformar ou danificar as partes plásticas.
- Durante a limpeza, não lave diretamente com água ou outros líquidos para evitar um curto-circuito ou afetar o isolamento elétrico após a imersão.

6.2. DESCONGELAR

- O frigorífico foi construído com base no princípio da refrigeração do ar e, assim, possui uma função de descongelação automática. O gelo formado no seguimento de uma mudança de estação ou de temperatura também pode ser removido manualmente, desligando o aparelho da corrente ou limpando-o com uma toalha seca.

6.3. FORA DE FUNCIONAMENTO

- Falha de energia: Em caso de falha de energia, mesmo no verão, os alimentos podem manter-se conservados durante várias horas; durante a falha de energia, o número de vezes que a porta é aberta deve ser reduzido e não devem ser colocados mais alimentos frescos dentro do aparelho.
- Sem utilização prolongada: O aparelho deve ser desligado da ficha e limpo de seguida; as portas devem ser deixadas abertas para evitar odores.
- Deslocar: Antes de mover o frigorífico, retire todos os artigos do interior, fixe as divisórias de vidro, a caixa de frescos, as gavetas do congelador, etc., com fita, e aperte bem os pés niveladores; feche as portas e fixe-as com fita. Durante a deslocação, o aparelho não deve ser virado para baixo ou horizontalmente, nem sofrer vibrações; a inclinação durante a movimentação não pode ser superior a 45°.

! O aparelho deve funcionar ininterruptamente uma vez ligado. Geralmente, o funcionamento do aparelho não pode ser interrompido, caso contrário, a sua vida útil pode ser afetada.

7. RESOLUÇÃO DE PROBLEMAS

O utilizador pode tentar resolver os seguintes problemas simples. Se não puderem ser resolvidos, entre em contacto com o serviço de pós-vendas.

Problema	Solução recomendada
A operação falhou	Verifique se o aparelho está ligado à corrente ou se a ficha está bem ligada. Verifique se a tensão é demasiado baixa. Verifique se há uma falha de energia ou se disparou algum circuito parcial.
Odor	Os alimentos que produzam odores devem ser devidamente embalados. Verifique se existem alimentos podres. O interior do frigorífico deve ser limpo.

Funcionamento prolongado do compressor	<p>É normal o frigorífico funcionar durante mais tempo no verão quando a temperatura ambiente é mais alta. Não coloque demasiados alimentos no aparelho de uma vez.</p> <p>Não coloque alimentos até terem arrefecido.</p> <p>As portas são abertas com demasiada frequência.</p>
A luz não acende	<p>Verifique se o frigorífico está ligado à corrente e se a lâmpada está danificada.</p> <p>Procure um técnico para substituir a lâmpada se estiver danificada.</p>
As portas não fecham bem	<p>A porta está obstruída com embalagens de alimentos.</p> <p>Colocou demasiados alimentos.</p> <p>O frigorífico está inclinado.</p>
Ruído alto	<p>Verifique se o chão está nivelado e se o frigorífico está posicionado de forma estável.</p> <p>Verifique se os acessórios estão no sítio correto.</p>
O vedante da porta não está apertado	<p>Remova qualquer corpo estranho no vedante da porta.</p> <p>Aqueça o vedante da porta e, em seguida, arrefeça-o para o restaurar (ou utilize um secador elétrico ou uma toalha quente para o aquecer).</p>
O coletor de água transborda	<p>Existem demasiados alimentos na câmara ou os alimentos armazenados contêm demasiada água, resultando num descongelamento abundante.</p> <p>As portas não estão bem fechadas, o que resulta em gelo devido à entrada de ar e ao aumento de água devido ao descongelamento.</p>
Invólucro quente	<p>A dissipação de calor do condensador incorporado através do invólucro é normal.</p> <p>Garanta uma ventilação suficiente para facilitar a dissipação de calor quando o aparelho aquece devido à alta temperatura ambiente, ao armazenamento de demasiados alimentos ou à paragem de funcionamento do compressor.</p>
Condensação na superfície	<p>A condensação na superfície exterior e nos vedantes das portas do frigorífico é normal quando a humidade ambiente é demasiado alta. Simplesmente limpe a condensação com um pano limpo.</p>
Ruído anormal	<p>Zumbido: O compressor pode produzir zumbidos durante o funcionamento, que são especialmente altos durante o arranque ou a paragem. Isto é normal.</p> <p>Rangido: O refrigerante em circulação no interior do aparelho pode produzir rangidos, o que é normal.</p>

Tabela 1 Classes climáticas

Classe	Símbolo	Intervalo de temperatura ambiente (°C)
Temperada alargada	SN	+ 10 a + 32
Temperado	N	+ 16 a + 32
Subtropical	ST	+ 16 a + 38
Tropical	T	+ 16 a + 43

PT

Temperada alargada: este aparelho de refrigeração destina-se a ser utilizado a temperaturas ambiente entre 10 °C e 32 °C;

Temperado: este aparelho de refrigeração destina-se a ser utilizado a temperaturas ambiente entre 16 °C e 32 °C;

Subtropical: este aparelho de refrigeração destina-se a ser utilizado a temperaturas ambiente entre 16 °C e 38 °C;

Tropical: este aparelho de refrigeração destina-se a ser utilizado a temperaturas ambiente entre 16 °C e 43 °C.

As peças encomendadas na tabela a seguir podem ser adquiridas a partir de _____ :

Peça encomendada	Fornecida por	Tempo mínimo necessário para o provisionamento
termóstatos	Pessoal de manutenção profissional	Pelo menos 7 anos após o lançamento do último modelo no mercado
sensores de temperatura	Pessoal de manutenção profissional	Pelo menos 7 anos após o lançamento do último modelo no mercado
placas de circuito impresso	Pessoal de manutenção profissional	Pelo menos 7 anos após o lançamento do último modelo no mercado
fontes de luz	Pessoal de manutenção profissional	Pelo menos 7 anos após o lançamento do último modelo no mercado
puxadores da porta	Reparadores profissionais e utilizadores finais	Pelo menos 7 anos após o lançamento do último modelo no mercado
dobradiças da porta	Reparadores profissionais e utilizadores finais	Pelo menos 7 anos após o lançamento do último modelo no mercado
tabuleiros	Reparadores profissionais e utilizadores finais	Pelo menos 7 anos após o lançamento do último modelo no mercado
cestos	Reparadores profissionais e utilizadores finais	Pelo menos 7 anos após o lançamento do último modelo no mercado
juntas da porta	Reparadores profissionais e utilizadores finais	Pelo menos 10 anos após o lançamento do último modelo no mercado

PT

A informação do modelo na base de dados do produto, bem como o identificador do modelo, podem ser obtidos através de uma ligação Web lida por meio de um código QR na etiqueta energética do produto.

Caro(a) cliente,

1. Se quiser devolver ou substituir o produto, contacte a loja onde o adquiriu. (Lembre-se de ter consigo a fatura da compra)
2. Se o seu produto não funcionar corretamente e precisar de reparação, entre em contacto com o serviço de pós-vendas.

Ficha técnica do produto relativa à (UE) 2019/2019

A ficha técnica do seu aparelho pode ser encontrada online se pretender transferir uma cópia.

Aceda a <https://eprel.ec.europa.eu/> e introduza o identificador do modelo do seu aparelho para transferir a ficha de dados.

O identificador do modelo do seu aparelho pode ser encontrado na placa de classificação na parte de trás/no interior do aparelho.

8. GARANTIAS

Garantias e limites de responsabilidade

Os produtos têm uma garantia de 36 meses a partir da data de compra ou da data de entrega no domicílio do cliente. Dependendo do país, esta garantia consiste em 24 a 36 meses de garantia legal de conformidade. Para os países que não beneficiem de uma garantia legal de conformidade de 24 meses, entra em vigor uma garantia comercial de 12 meses após o termo da primeira garantia, e como complemento desta.

Modalidades de acionamento das garantias

Para a garantia legal de conformidade

Convidamo-lo(a) a informar-se junto do seu distribuidor e/ou a consultar as CGV (Condições Gerais de Venda).

Para a garantia comercial

Convidamo-lo(a) a devolver o seu produto na receção do seu local de compra com o comprovativo de compra (tal como o recibo), o produto e os acessórios fornecidos, com a embalagem original, para todos os países, com exceção da França. É importante ter a informação da data de compra, o modelo e o número de série ou IMEI (estas informações aparecem habitualmente no produto, na embalagem ou no comprovativo de compra). Deve devolver o produto com os acessórios necessários ao seu correto funcionamento (alimentação, adaptador, etc.). No caso de a sua reclamação estar abrangida pela garantia, o serviço pós-venda poderá, dentro dos limites da legislação local:

- Reparar ou substituir as peças defeituosas.
- Trocar o produto devolvido por um produto que tenha, no mínimo, as mesmas funcionalidades e que seja equivalente em termos de desempenho.
- Reembolsar o produto pelo preço de compra mencionado no comprovativo de compra.

Os produtos reparados ou substituídos podem incluir componentes e equipamentos novos e/ou reconicionados.

Exclusão da garantia comercial:

- Danos ou problemas causados pela utilização incorreta, acidentes, alteração ou ligação elétrica com corrente ou tensão incorreta.
- Utilização ou armazenamento prejudicial à boa conservação do dispositivo (oxidação, corrosão), utilização de energia, utilização ou instalação não conforme as instruções do fabricante, ou negligência ou utilização de periféricos, software ou consumíveis inadequados.
- Utilização profissional ou coletiva, industrial ou comercial do produto.
- Produtos modificados, aqueles cujo o selo de garantia ou o número de série tenham sido danificados, alterados, removidos ou oxidados.
- As baterias substituíveis e os acessórios têm uma garantia de 6 meses.
- Falha da bateria, provocada por um carregamento demasiado prolongado ou pelo desrespeito das instruções de segurança explicadas no manual de instruções.
- Danos estéticos, incluindo riscos, mossas ou vandalismo.
- Danos provocados por qualquer intervenção efetuada por uma pessoa não autorizada.
- Falhas provocadas pelo desgaste normal ou devidos ao envelhecimento normal do produto: vedantes, filtros, acessórios, escova e mangueira do aspirador, lâmpadas, lâmpadas de retroprojector, pás de máquina de lavar, etc.
- Atualizações do programa, devido a alterações nas configurações de rede.
- Danos decorrentes de elementos exteriores ao aparelho (corpos estranhos, insetos, etc.).
- Conteúdo dos aparelhos - congelador, máquina de lavar...- (alimentos, vestuário,...)
- Falhas no produto devido à utilização de programas de terceiros para modificar, alterar, adaptar ou modificar o já existente.
- Falhas no produto devido à utilização sem os acessórios fornecidos com o produto ou homologados pelo Fabricante.
- Peças com desgaste normal ou danos de utilização: pneu, câmara de ar, travão,...

O cliente deve ser pessoalmente responsável pelo backup regular dos dados contidos no seu disco rígido ou na memória interna do seu dispositivo, e isto antes de qualquer entrega.

O Auchan não pode ser responsabilizado pela perda ou destruição de dados armazenados, nem pelo danos no software resultantes, nomeadamente, de uma reparação ou avaria.

Da mesma forma, o fabricante não é obrigado a verificar se os cartões SIM / SD foram devidamente retirados dos produtos devolvidos.

As disposições anteriores não podem, de forma alguma, reduzir ou eliminar: a garantia legal acima referida, e a garantia comercial do fabricante, se existente (cf. certificado de garantia.).

PRZEGLĄD TREŚCI:

1. INSTRUKCJE BEZPIECZEŃSTWA	S. 87
2. SPECYFIKACJA TECHNICZNA	S. 92
3. OPIS PRODUKTU	S. 92
4. INSTALACJA	S. 92
5. OBSŁUGA	S. 97
6. KONSERWACJA I CZYSZCZENIE	S. 102
7. ROZWIĄZYWANIE PROBLEMÓW	S. 103
8. GWARANCJE	S. 107

PL

1. INSTRUKCJE BEZPIECZEŃSTWA

Przed użyciem urządzenia należy dokładnie przeczytać niniejszą instrukcję obsługi i zachować ją w celu skorzystania w przyszłości.

1.1. OSTRZEŻENIE





Ostrzeżenie: Ryzyko wystąpienia pożaru/ materiały łatwopalne!

1. To urządzenie jest przeznaczone do użytku w gospodarstwach domowych i do podobnych środowisk, takich jak kuchnie dla personelu w sklepach, biurach i innych miejscach pracy; gospodarstwach rolnych oraz przez klientów w hotelach, motelach i innych miejscach mieszkalnych; zakwaterowaniach typu bed and breakfast; lokalach gastronomicznych i innych miejscach niehandlowych.
2. Aby uniknąć zagrożenia w przypadku uszkodzenia przewodu zasilającego, musi zostać on wymieniony przez producenta, serwisanta lub osobę posiadającą podobne kwalifikacje.
3. W urządzeniu nie wolno przechowywać substancji wybuchowych jak pojemniki z aerozolem wypełnione łatwopalnym gazem pędnym.
4. Po użyciu i przed przeprowadzeniem przez użytkownika konserwacji urządzenia należy odłączyć je od gniazda.
5. Ostrzeżenie: Otwory wentylacyjne w obudowie urządzenia lub wbudowanej konstrukcji powinny pozostać wolne od przeszkód.
6. Ostrzeżenie: Nie należy korzystać z urządzeń mechanicznych lub innych środków do przyspieszenia procesu rozmrażania poza tymi zalecanymi przez producenta.
7. Ostrzeżenie: Nie dopuść do uszkodzenia obwodu czynnika chłodniczego.
8. Gaz chłodniczy R600a, znajdujący się w lodówce, jest gazem naturalnym. Nie jest on szkodliwy dla środowiska naturalnego, ale jest łatwopalny. Ważne jest zatem, by transport i instalacja lodówki były przeprowadzane ostrożnie w celu uniknięcia uszkodzenia przewodów czynnika chłodniczego. W przypadku wycieku gazu należy unikać kontaktu z pobliskimi płomieniami lub ogniem oraz przewietrzyć pomieszczenie.
9. Ostrzeżenie: Wewnątrz komór przechowywania urządzenia nie wolno korzystać z urządzeń elektrycznych, chyba że są one typu zatwierdzonego przez producenta.
10. Ostrzeżenie: Chłodziarkę należy utylizować zgodnie z miejscowymi przepisami, gdyż wykorzystuje ona łatwopalny i wybuchowy gaz oraz płyn chłodniczy.
11. Ostrzeżenie: Podczas umieszczania urządzenia należy upewnić się, że kabel zasilania nie jest przytrzaśnięty lub uszkodzony.

12. Ostrzeżenie: Nie umieszczaj w tylnej części urządzenia wielu gniazd przedłużaczy ani przenośnych zasilaczy.
13. Nie używać przedłużaczy ani nieuziemionych adapterów (z dwoma wtykami).
14. Niebezpieczeństwo: Ryzyko uwięzienia dziecka. Przed zutylizowaniem starej chłodziarki lub zamrażarki:
 - Zdemontuj drzwi.
 - Półki pozostaw na miejscu, aby dzieci nie mogły wejść do środka.
15. Przed przystąpieniem do montażu akcesoriów odłącz lodówkę od źródła zasilania elektrycznego.
16. Zastosowany w urządzeniu czynnik chłodniczy i cyklopentan spieniający są łatwopalne. Dlatego też w trakcie złomowania urządzenia należy przechowywać je z dala od wszelkich źródeł ognia; jego utylizację — w sposób inny niż poprzez spalanie, tak aby zapobiec szkodom dla środowiska lub jakimkolwiek innym szkodom — należy powierzyć profesjonalnej, posiadającej odpowiednie kwalifikacje firmie, wyspecjalizowanej w recyklingu.
17. W przypadku drzwi lub pokryw wyposażonych w zamki i klucze, klucze należy przechowywać w miejscu niedostępnym dla dzieci, a nie w pobliżu chłodziarki, aby uniemożliwić uwięzienie dzieci wewnątrz.
18. W przypadku normy UE: Z niniejszego urządzenia mogą korzystać dzieci od lat 8 oraz osoby o ograniczonych zdolnościach fizycznych, sensorycznych i umysłowych lub nieposiadające doświadczenia i wiedzy, jeśli pozostają pod nadzorem lub zostały poinstruowane odnośnie do korzystania z urządzenia w bezpieczny sposób i rozumieją związane z tym zagrożenia. Dzieci nie powinny bawić się urządzeniem. Czyszczenie i konserwacja dokonywane przez dzieci nie powinny odbywać się bez nadzoru. Dzieci w wieku 3–8 lat mogą ładować i rozładowywać chłodziarki.
19. Aby zapobiec skażeniu żywności, przestrzegaj poniższych zasad.
 - Pozostawianie otwartych drzwi przez długi czas może prowadzić do znacznego wzrostu temperatury w komorach urządzenia.
 - Regularnie czyść powierzchnie, które mają kontakt z żywnością i systemem odpływowym.
 - Wyczyść zbiorniki na wodę, jeżeli nie były używane przez 48 godzin: przepłucz system dostarczania wody podłączony do sieci wodociągowej, jeżeli woda nie była pobierana przez 5 dni. (Uwaga 1.)
 - Surowe mięso i ryby przechowuj w chłodziarce w odpowiednich pojemnikach, aby uniknąć kontaktu z innymi produktami lub wyciekania soków na inne produkty żywnościowe.
 - Komory na mrożonki oznaczone dwoma gwiazdkami ****** są przystosowane do przechowywania wcześniej zamrożonej żywności, przechowywania lub robienia lodów i robienia lodu w kostkach. (Uwaga 2.)
 - Komory oznaczone jedną *****, dwiema ****** i trzema ******* gwiazdkami nie nadają się do mrożenia świeżej żywności. (Uwaga 3.)
 - W przypadku urządzeń, które nie posiadają komory oznaczonej czterema gwiazdkami ********: To urządzenie chłodnicze nie nadaje się do zamrażania żywności. (Uwaga 4.)
 - Jeżeli pusta chłodziarka nie będzie używana przez długi czas, należy ją wyłączyć, rozmrozić, wyczyścić, wysuszyć i pozostawić z otwartymi drzwiami, aby zapobiec pojawianiu się pleśni wewnątrz urządzenia.
 - Uwaga 1,2,3,4: Potwierdź, czy ma zastosowanie w zależności od typu komory urządzenia.
20. W przypadku urządzenia wolnostojącego: Chłodziarka nie jest przeznaczona do użytku jako urządzenie do zabudowy.
21. OSTRZEŻENIE: Aby uniknąć zagrożenia spowodowanego niestabilnością urządzenia, musi być ono zamocowane zgodnie z instrukcjami.
22. OSTRZEŻENIE: Podłączać wyłącznie do zasilania w wodą pitną. (Dotyczy urządzenia do robienia lodu w kostkach).

23. Aby uniknąć zagrożenia, iż dziecko zostanie uwięzione, przechowywać poza zasięgiem dzieci i z dala od chłodziarki (lub zamrażarki). (Dotyczy produktów z blokadami).

1.2. ZNACZENIE SYMBOLI OSTRZEGAWCZYCH DOTYCZĄCYCH BEZPIECZEŃSTWA

 Symbol zakazu	Jest to symbol zakazu. Niezastosowanie się do instrukcji oznaczonych tym symbolem może spowodować uszkodzenie produktu lub zagrazić bezpieczeństwu użytkownika.
 Symbol ostrzegawczy	Jest to symbol ostrzegawczy. Należy ściśle przestrzegać instrukcji oznaczonych tym symbolem. W innym przypadku może dojść do uszkodzenia produktu lub powstania obrażeń ciała.
 Symbol ostrzegawczy	Jest to symbol ostrzegawczy. Instrukcje oznaczone tym symbolem wymagają szczególnej ostrożności. Niezastosowanie wystarczającej uwagi może doprowadzić do powstania lekkiego lub umiarkowanego obrażenia ciała użytkownika lub uszkodzenia produktu.

PL

Niniejsza instrukcja zawiera wiele ważnych informacji dotyczących bezpieczeństwa, których użytkownicy powinni przestrzegać.

1.3. OSTRZEŻENIA DOTYCZĄCE PRĄDU ELEKTRYCZNEGO

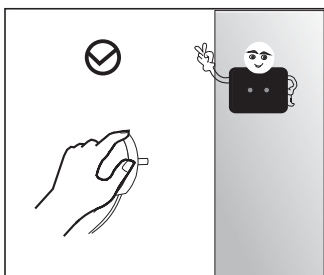

- Nie pociągaj za przewód zasilający podczas wyciągania wtyczki zasilającej chłodziarkę. Chwyć pewnie wtyczkę i wyciągnij ją bezpośrednio z gniazda.
- Aby zapewnić bezpieczne użytkowanie, nie dopuszczaj do uszkodzenia przewodu zasilającego ani nie korzystaj z urządzenia w przypadku jego uszkodzenia lub zużycia.

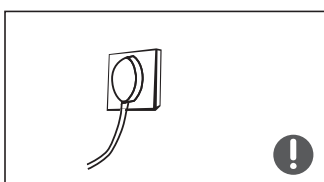

- Korzystaj z odrębnego gniazda elektrycznego. Nie korzystaj z gniazda, które jest współdzielone z innymi urządzeniami elektrycznymi.
- Wtyczka zasilania powinna mocno przylegać do gniazda. W przeciwnym razie może dojść do powstania pożaru.
- Upewnij się, że pin uziemiający gniazdo elektryczne jest wyposażony w sprawne działający przewód uziemiający.

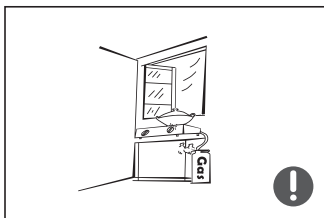

- W przypadku wycieku gazu i innych gazów palnych zamknij zawór wyciekającego gazu, a następnie otwórz drzwi i okna. Nie odłączaj chłodziarki ani innych urządzeń elektrycznych, ponieważ iskra może spowodować pożar.

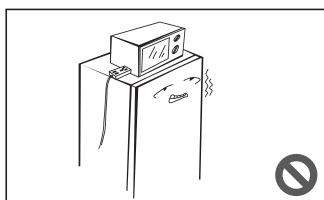

- Nie wolno korzystać z urządzeń elektrycznych, znajdujących się na górnej części urządzenia, chyba że zostały zatwierdzone przez producenta.

1.4. OSTRZEŻENIA DOTYCZĄCE UŻYTKOWANIA

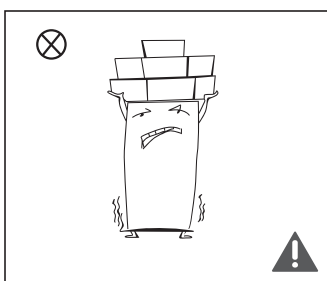
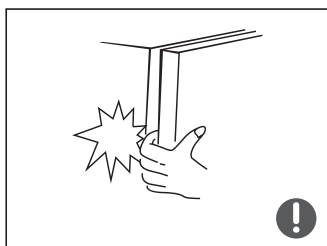
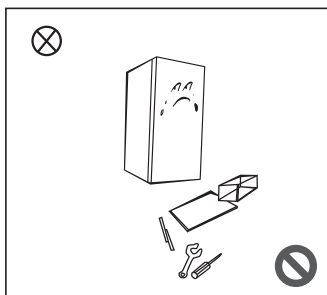

- Nie rozbierać ani nie modyfikować lodówki w dowolny sposób, a także nie dopuszczać do uszkodzenia obwodu czynnika chłodniczego. Czynności konserwacyjne urządzenia powinny być wykonywane przez osobę wykwalifikowaną.
- Aby uniknąć powstania niebezpieczeństwa, uszkodzony przewód zasilający musi zostać wymieniony przez producenta, dział konserwacji lub specjalistów.
- Aby zapobiec zakleszczeniu palców, należy pamiętać aby nie wkładać rąk w szczeliny między drzwiami chłodziarki oraz między drzwiami a korpusem chłodziarki, ponieważ te miejsca są niewielkie. Drzwi chłodziarki zamykaj delikatnie, by uniknąć wypadania produktów.
- Nie wyciągaj żywności ani pojemników znajdujących się w komorze zamrażarki mokrymi rękami, gdy lodówka jest uruchomiona, zwłaszcza metalowych pojemników, aby uniknąć powstawania odmrożeń.
- Nie pozwalaj dziecku wchodzić do chłodziarki ani wspinać się na nią. W przeciwnym razie może dojść do uduszenia lub upadku dziecka.
- Nie umieszczaj ciężkich przedmiotów na górnej części chłodziarki, ponieważ przedmioty mogą spaść po zamknięciu lub otwarciu drzwi i mogą spowodować przypadkowe obrażenia.
- Wyciągnij wtyczkę z gniazda zasilającego w przypadku awarii zasilania lub przed rozpoczęciem czyszczenia. Nie podłączaj chłodziarki do zasilania w ciągu pięciu kolejnych minut, aby zapobiec uszkodzeniu sprężarki w wyniku kolejnych uruchomień.

1.5. OSTRZEŻENIA DOTYCZĄCE LOKALIZACJI URZĄDZENIA

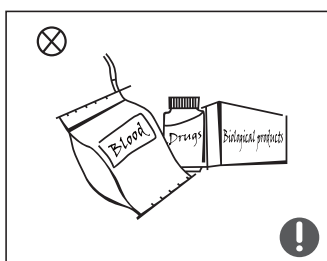
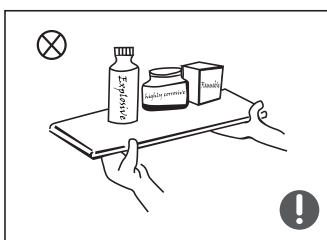

- Do lodówki nie należy wkładać łatwopalnych, wybuchowych, lotnych ani wysoce żrących przedmiotów w celu uniknięcia uszkodzenia produktu lub zagrożenia pożarem.
- W pobliżu lodówki nie należy umieszczać przedmiotów łatwopalnych, aby uniknąć pożaru.
- Chłodziarka jest przeznaczona do użytku domowego, takiego jak przechowywanie żywności i nie powinna być wykorzystywana do innych celów, takich jak przechowywanie krwi, leków lub produktów biologicznych itp.



- Nie przechowywać piwa, napojów ani innych płynów w butelkach lub zamkniętych pojemnikach w komorze zamrażarki lodówki. Butelki lub zamknięte pojemniki mogą pęknąć ze względu na zwiększenie się objętości płynów po ich zamrożeniu.

1.6. OSTRZEŻENIA DOTYCZĄCE ENERGII

1) Chłodziarki mogą nie działać w poprawnie (możliwość rozmrożenia zawartości lub zbyt wysoka temperatura w komorze mrożonej żywności), gdy przez dłuższy czas znajdują się w miejscu, w którym panuje temperatura poniżej dolnej granicy zakresu temperatur, dla którego chłodziarka została zaprojektowana.

2) Napoje gazowane nie powinny być przechowywane w komorach lub szafach zamrażalnika ani w komorach lub szafach, w których panuje niska temperatura. Niektórych produktów, takich jak lody wodne, nie wolno spożywać, jeżeli mają zbyt niską temperaturę.

3) Nie przekraczaj czasu przechowywania w zamrażarkach i komorach lub szafkach do przechowywania mrożonek zalecanego przez producentów żywności dla każdego rodzaju żywności, a w szczególności dla dostępnych w handlu produktów głęboko mrożonych.

4) Podejmij niezbędne środki ostrożności, aby zapobiec nadmiernemu wzrostowi temperatury mrożonej żywności podczas rozmrażania chłodziarki, np. owiń mrożoną żywność w kilka warstw papieru gazetowego.

5) Wzrost temperatury mrożonej żywności podczas ręcznego rozmrażania, konserwacji lub czyszczenia może skrócić okres przechowywania.

1.7. CZYNNIK CHŁODNICZY

Izobutan jest wykorzystywany jako czynnik chłodniczy (R-600a) w obiegu chłodniczym i jest łatwopalnym gazem ziemnym o wysokim poziomie zgodności z zasadami ochrony środowiska. Podczas transportu i instalacji urządzenia należy się upewnić, że żaden z elementów obiegu czynnika chłodniczego nie uległ uszkodzeniu. Czynnik chłodniczy (R600a) jest łatwopalny.

OSTRZEŻENIE: Chłodziarki zawierają czynnik chłodniczy i gazy w izolacji. Czynnik chłodniczy i gazy muszą być utylizowane przez wyspecjalizowane firmy, ponieważ mogą spowodować obrażenia oczy i lub zapłon. Należy upewnić się, że przewody obwodu chłodniczego nie jest uszkodzone przed rozpoczęciem utylizacji.

1.8. OSTRZEŻENIA DOTYCZĄCE UTYLIZACJI

⊘ Czynnik chłodniczy i pianka spieniana cyklopentanem zastosowane w lodówce są łatwopalne. W związku z tym, w czasie złomowania lodówki, powinna być przechowywana z dala od jakiegokolwiek źródła ognia i zutylizowana przez specjalne przedsiębiorstwo zajmujące się utylizacją urządzeń, posiadające odpowiednie kwalifikacje inne niż utylizowanie na drodze spalania, tak aby zapobiec powstawaniu zanieczyszczenia środowiska lub innych szkód.

! Podczas złomowania chłodziarki, należy zdemontować drzwi i usunąć ich uszczelkę oraz półki, aby zapobiec uwięzieniu w niej dzieci.



Oznaczenie urządzenia (symbol przekreślonego pojemnika na odpady) jest zgodny z Dyrektywą europejską 2012/19/UE dotyczącą „zużytego sprzętu elektrycznego i elektronicznego”. Takie oznakowanie oznacza, że po zakończeniu okresu użytkowania urządzenia nie można wyrzucić wraz z innymi odpadami gospodarstwa domowego. Użytkownik jest zobowiązany do dostarczenia urządzenia odpowiednim służbom, które zajmują się zbieraniem zużytego sprzętu elektrycznego i elektronicznego. Służby odpowiedzialne za zbiórkę takiego sprzętu, w tym lokalne punkty zbiórki, sklepy i organy lojalne tworzą odpowiedni system zbierania sprzętu. Odpowiednia zbiórka zużytego sprzętu elektrycznego i elektronicznego pomaga uniknąć szkodliwego wpływu na zdrowie ludzkie i środowisko, wynikającego z obecności niebezpiecznych składników, a także z niewłaściwego przechowywania i obróbki takiego sprzętu.

PL

2. SPECYFIKACJA TECHNICZNA

Zasilanie	220–240 V~, 50 Hz
Natężenie znamionowe	0,6 A
Zużycie energii	118 kWh/a
Moc znamionowa lampy	Maks. 4 W
Klasa ochrony	Klasa I
Klasa klimatyczna	SN/N/ST/T
Całkowita objętość	362 l
Pojemność komory na świeżą żywność	362 l
Czynnik chłodniczy i ilość wtryskowa	R600a/42g
Wymiary (wys. x dł. x szer.)	1850 x 595 x 618 mm
Masa netto	59 kg

3. OPIS PRODUKTU

- | | |
|-------------|-------------------|
| 1. Półka | 3. Szuflada |
| 2. Szuflada | 4. Półka drzwiowa |

4. INSTALACJA

4.1. UMIESZCZENIE

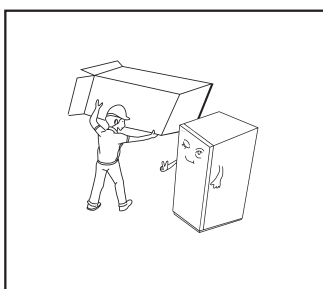

- Przed użyciem usunąć wszystkie materiały opakowaniowe, w tym dolne poduszki, piankowe podkładki i taśmy z wnętrza lodówki. Usunąć folię ochronną, znajdującą się na drzwiach i korpusie lodówki.
- Pozostaw materiały opakowaniowe i inne części w miejscu niedostępnym dla dzieci, aby zapobiec ryzyku uduszenia.

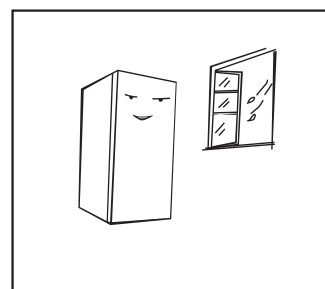
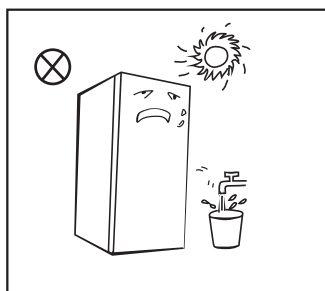

- Umieść urządzenie z dala od źródeł ciepła i unikaj narażenia urządzenia na bezpośrednie działanie światła słonecznego. Nie umieszczaj zamrażarki w wilgotnych miejscach ani w środowiskach narażonych na działanie wody, aby zapobiec powstawaniu rdzy lub zmniejszyć działanie izolacyjne.
- Nie rozpylaj produktów ani nie myj chłodziarki. Nie umieszczaj chłodziarki w wilgotnych miejscach, w których może być narażona na oblanie wodą, aby nie wpłynąć na elektryczne właściwości izolacyjne lodówki.
- Umieść chłodziarkę w dobrze wentylowanym pomieszczeniu. Powierzchnia musi być płaska i wytrzymała (obróć urządzenie w lewo lub w prawo, aby wyregulować koło poziomujące, jeśli urządzenie jest niestabilne).

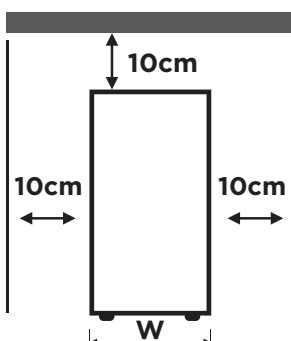

Widok z przodu

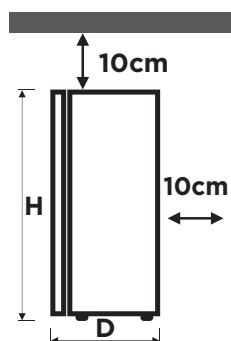

Widok z boku

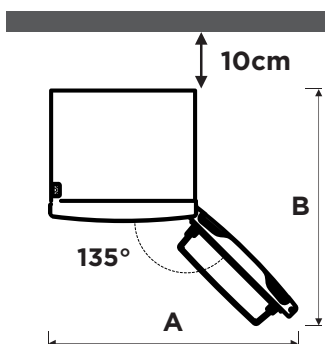

Widok z góry

Szerokość „W”	595
Głębokość „D” (bez uchwytu drzwi)	618
Wysokość „H”	1850
A	1050
B	1025

(Jednostka: mm)

Rzeczywiste wymiary mogą się nieznacznie różnić od tych przedstawionych w tabeli w zależności od przyjętej metody pomiaru.

- Lodówkę należy zainstalować jako urządzenie niezależne. Nie można jej zabudowywać w szafach kuchennych. Zabudowa może spowodować wystąpienie problemów, takich jak brak możliwości montażu w szafie, a także skrócenie okresu eksploatacji urządzenia i spadek jego wydajności. Taki montaż powoduje też utratę gwarancji producenta.
 - Powierzchnia, na której zostanie umieszczona lodówka, powinna być o 10 cm większa niż lodówka, a urządzenie powinno być umieszczone przy ścianie w odległości większej niż 10 cm, aby ułatwić rozpraszanie ciepła.
 - Zapewnij wystarczająco dużo miejsca, aby otwieranie drzwi i szuflad było wygodne.
- !** Środki ostrożności przed instalacją:
- Przed instalacją lub regulacją akcesoriów upewnij się, że chłodziarka jest odłączona od zasilania.
 - Należy podjąć środki ostrożności, aby zapobiec upadkowi urządzenia, które może spowodować obrażenia ciała.

4.2. NÓŻKI POZIOMUJĄCE

Schemat nóżek poziomujących:

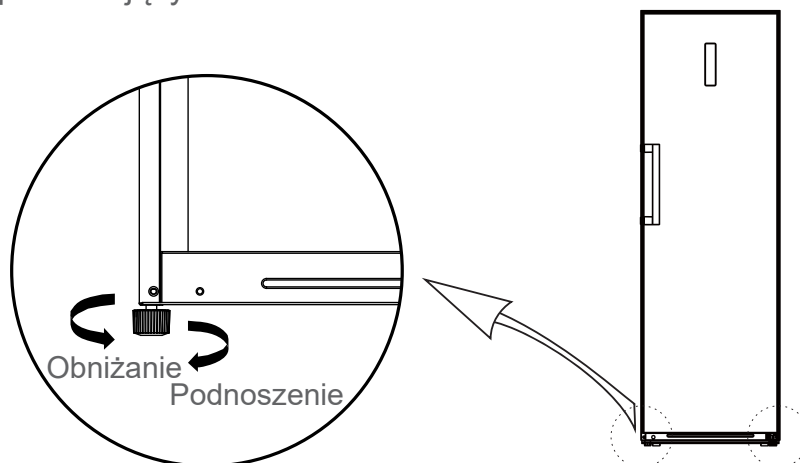

PL

Uwaga: Powyższe zdjęcie ma charakter wyłącznie informacyjny. Rzeczywista konfiguracja będzie uzależniona od fizycznego urządzenia lub oświadczenia dystrybutora.

Procedura dotycząca dostosowania urządzenia:

1. Obrócić nóżki w prawo, aby unieść lodówkę.
2. Obrócić nóżki w lewo, aby ją obniżyć.
3. Dostosuj prawą i lewą nóżkę, aby wypoziomować urządzenie w płaszczyźnie horyzontalnej.

4.3. MONTAŻ UCHWYTU DRZWI

- Należy podjąć środki ostrożności, aby zapobiec upadkowi urządzenia, które może spowodować obrażenia ciała.

Wymagane narzędzia:

	Wkrętak krzyżakowy
	Wkrętak z końcówką płaską

Uwaga: Powyższe narzędzia nie są załączone w zestawie.

Etapy montażu:

1. Przed przystąpieniem do wykonywania tych czynności wyłączyć urządzenie. Wyjąć całą żywność z półek na drzwiach. Użyć wkrętaka z końcówką płaską, aby wyjąć zaślepki otworów na śruby ① z drzwi, a następnie użyć wkrętaka krzyżakowego, aby wkręcić śruby ③ w otwory na śruby ②.
 2. Włożyć osłonę otworów na śruby ④ w uchwycie drzwi.
- Wykonać powyższe czynności w kolejności odwrotnej, aby zdemontować uchwyt.

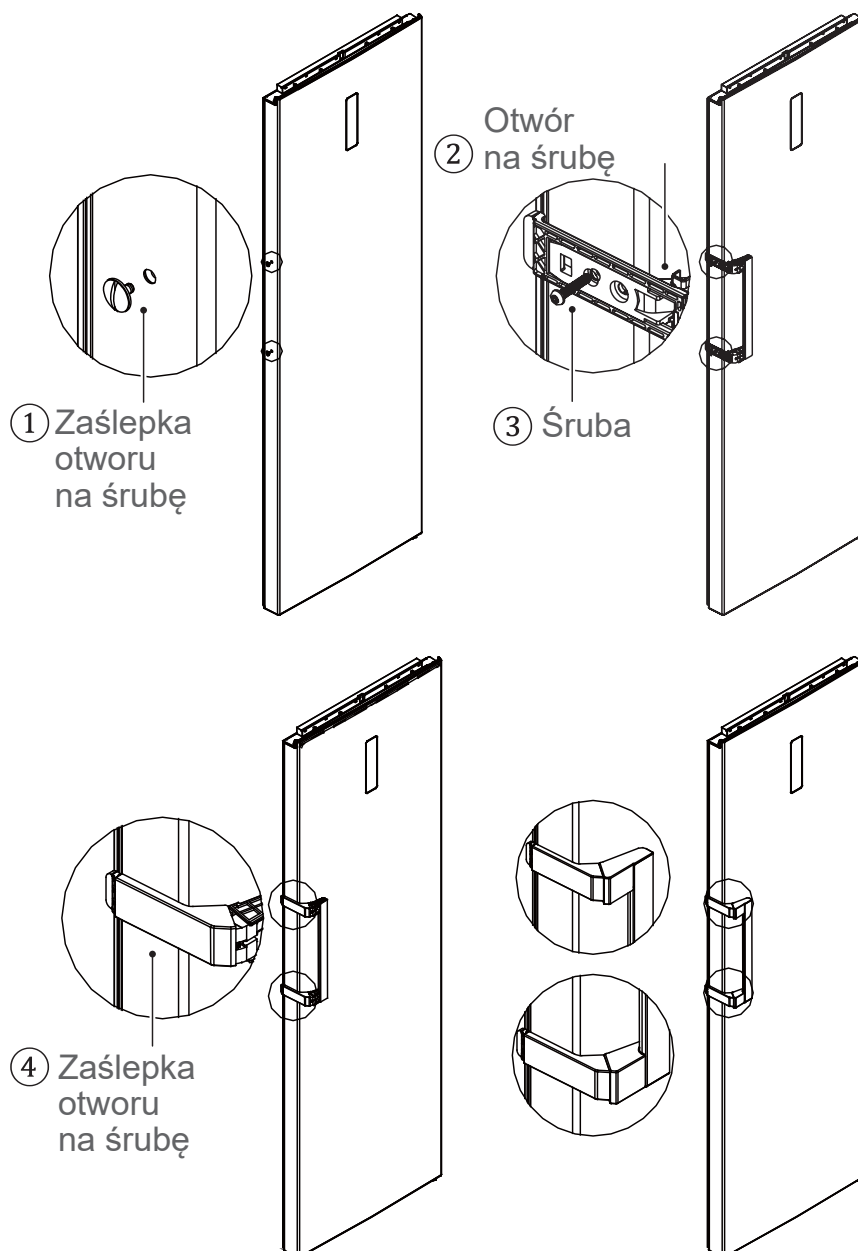

4.4. ZMIANA KIERUNKU OTWIERANIA DRZWI

Wymagane narzędzia:

	Wkrętak krzyżakowy		Śrubokręt z płaską i cienką końcówką
	5/16" klucz nasadowy z grzechotką		Taśma maskująca

Uwaga: Powyższe narzędzia nie są załączone w zestawie.

1. Odłączyć chłodziarkę z gniazda zasilania i wyjąć wszystkie produkty z półek drzwi.
2. Wyjąć zaślepki otworów na śruby, wykręcić śruby i zdjąć uchwyt, a następnie wyjąć zaślepki otworów na śruby po drugiej stronie. Patrz rozdział **MONTAŻ UCHWYTU DRZWI**.
3. Usunąć górną pokrywę zawiasów, śruby i górny zawias, a następnie usunąć maskownicę po drugiej stronie. Odłączyć złącze przewodów po prawej stronie lodówki (złącza przewodów są oznaczone ①, ②).

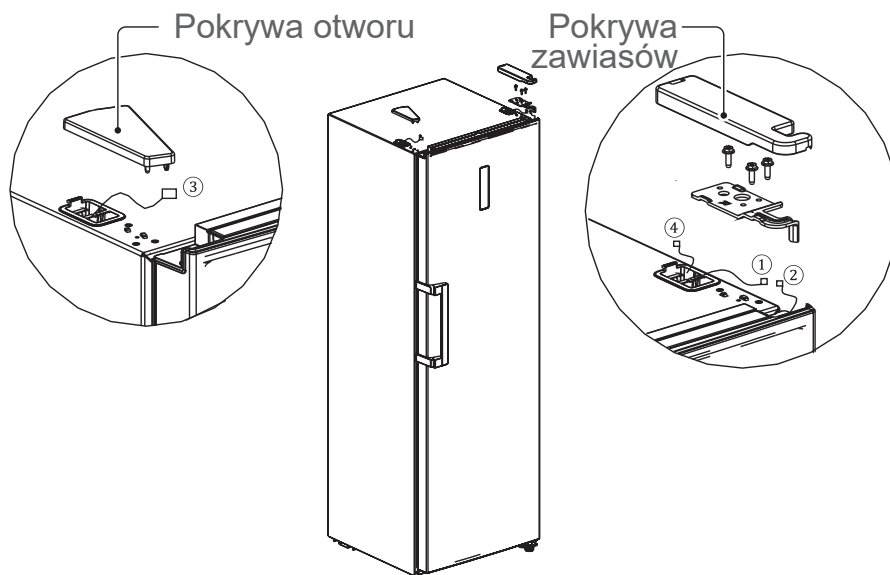

4. Zdemontować drzwi i zestaw prawego dolnego zawiasu (tuleję, regulowaną stopkę, zawias i śruby zawiasu), oraz zamontować tuleję i stopkę po drugiej stronie zawiasu, następnie zamontować cały zestaw zawiasu po drugiej stronie chłodziarki.

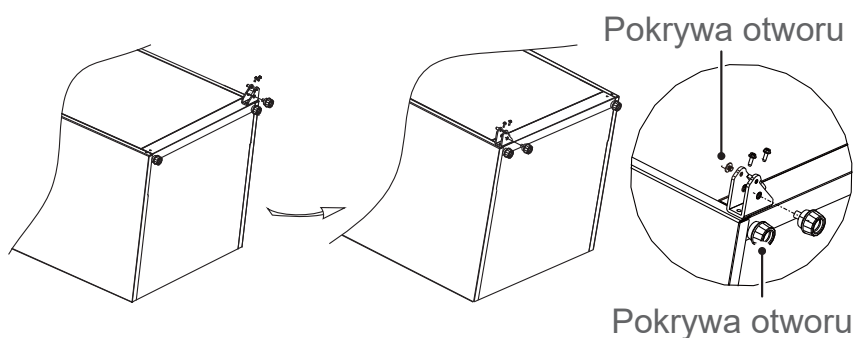

5. Zdjąć maskownicę drzwi, zamocować tuleję górnego zawiasu, podłączyć przewód sygnałowy drzwi po drugiej stronie, a następnie zamocować maskownicę drzwi. Zdemontować ogranicznik drzwi i tuleję po prawej stronie drzwi, włożyć tuleję w otwór po lewej stronie drzwi, następnie zamontować ogranicznik drzwi po lewej stronie drzwi.

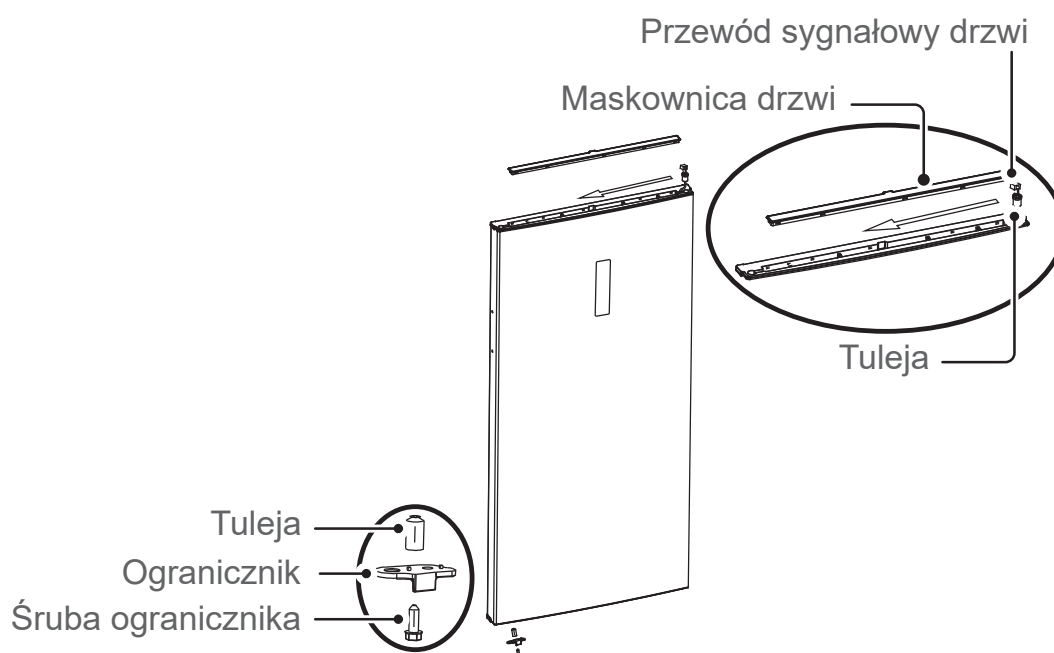

6. Wyjąć lewy górny zawias i jego osłonę z zestawu akcesoriów. Założyć drzwi na dolny zawias i zamontować lewy górny zawias. Podłączyć terminal przewodu sygnałowego ③ z terminalem ②, podłączyć terminal przewodu sygnałowego ① z terminalem ④, następnie zamontować maskownicę górnego zawiasu oraz otworu.

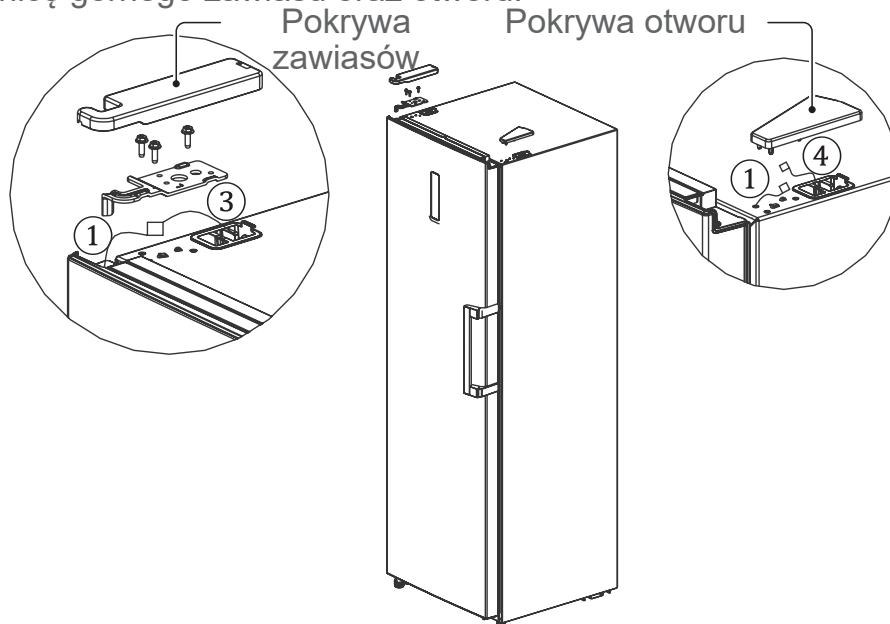

7. Instrukcje montażu uchwyty można znaleźć w rozdziale **MONTAŻ UCHWYTU DRZWI**.

4.5. KORZYSTANIE Z URZĄDZENIA

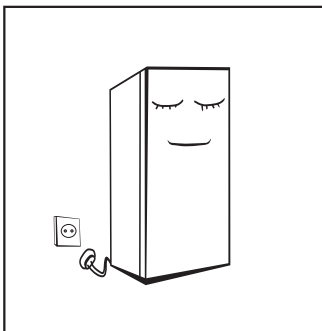

- Przed pierwszym użyciem zostawić chłodziarkę na co najmniej 2 godziny przed podłączeniem zasilania. W przeciwnym razie spowoduje to spadek wydajności chłodzenia, a nawet może prowadzić do uszkodzenia urządzenia.
- Przed umieszczeniem świeżej lub mrożonej żywności chłodziarka powinna pracować przez 2-3 godziny lub przez ponad 4 godziny latem, gdy temperatura otoczenia jest wysoka.

Uwaga: Urządzenia nie można podłączać do gniazd lub wyłączników w obwodach zabezpieczanych wyłącznikiem różnicowoprądowym. Może ono powodować błędne uruchamianie tego wyłącznika.

1. Uruchomienie wyłącznika różnicowoprądowego nie oznacza faktycznego zagrożenia bezpieczeństwa.
2. Jeżeli urządzenie będzie stale powodować uruchamianie tego wyłącznika, zaleca się podłączenie go do gniazda lub wyłącznika w obwodzie, który nie jest zabezpieczany wyłącznikiem różnicowoprądowym.

5. OBSŁUGA

5.1. KOMORA LODÓWKI

- Komora lodówki nadaje się do przechowywania owoców, warzyw, napojów i innych produktów spożywczych, które są spożywane w krótkim czasie. Zalecany czas przechowywania wynosi od 3 do 5 dni.
- Nie należy umieszczać gorących potraw w komorze chłodziarki, dopóki potrawy nie zostaną schłodzone do temperatury pokojowej.
- Zaleca się szczelne zamknięcie żywności przed umieszczeniem jej w chłodziarce.
- Szklane półki można regulować w górę lub w dół, aby uzyskać odpowiednią ilość miejsca do przechowywania i łatwą obsługę urządzenia.

Użytkowanie szklanej półki:

1. Odsunąć ramkę, aby najpierw wysunąć szklaną półkę o 50 mm, następnie unieść prawą stronę półki o około 30 stopni.
2. Wyjąć ją z chłodziarki.

5.2. PANEL STEROWANIA

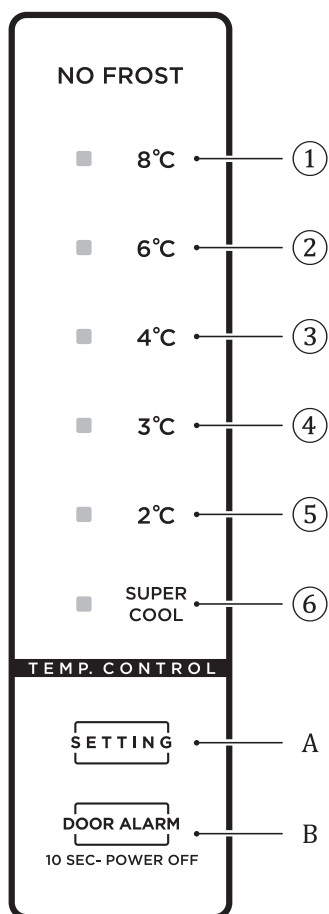

① Ustawienie 1: temperatura robocza wynosi 8°C

② Ustawienie 2: temperatura robocza wynosi 6°C

③ Ustawienie 3: temperatura robocza wynosi 4°C

④ Ustawienie 4: temperatura robocza wynosi 3°C

⑤ Ustawienie 5: temperatura robocza wynosi 2°C

⑥ Ustawienie 6: Szybkie chłodzenie

A. Przycisk ustawiania temperatury

B. Przycisk czuwania

■ Kiedy lodówka jest włączona

Wszystkie ikony temperatury będą świecić przez trzy sekundy po włączeniu zasilania. Po pierwszym włączeniu chłodziarki temperatura jest domyślnie ustawiona na 4°C. Potem przy każdym uruchomieniu lodówki będzie pracować zgodnie z temperaturą ustawioną przed ostatnim wyłączeniem.

■ Kody błędów

W przypadku wystąpienia usterki zaczną migać następujące ikony.

Kody błędów i opisy przedstawiono w poniższej tabeli:

Kod błędu	Opis błędu	Wyświetlacz
E1	Błąd czujnika temperatury lodówki	Świecą jednocześnie ikony „SUPER” i „②”
E5	Błąd czujnika rozmrażania lodówki	Świecą jednocześnie ikony „SUPER” i „③”
E6	Błąd komunikacyjny	Świecą jednocześnie ikony „②” i „④”
E7	Błąd czujnika temperatury otoczenia	Świecą jednocześnie ikony „SUPER” i „④”

5.3. USTAWIANIE TEMPERATURY

1. Aby zmienić ustawienie temperatury, należy nacisnąć przycisk ustawiania temperatury **(A)**. Każde naciśnięcie spowoduje zmianę ustawienia na następne. Kolejność zmiany ustawień temperatury:

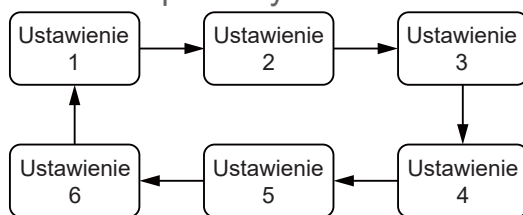

2. Jeżeli żaden przycisk nie zostanie użyty przez 45 sekund, wskaźnik gaśnie i zaświeca się po ponownym kliknięciu **SETTING**.
3. Wybrane ustawienie zostanie zastosowane dopiero po około 15 sekundach od jego zmiany.

5.4. TRYB SZYBKIEGO CHŁODZENIA

Aby włączyć tryb szybkiego chłodzenia: nacisnąć przycisk ustawiania temperatury **(A)** i przytrzymać go, aż zaświeci ikona „^{SUPER}COOL”.

W tym trybie w lodówce będzie utrzymywana temperatura 2°C (ustawienie domyślne). Tryb zostanie automatycznie wyłączony po 360 minutach lub zmianie ustawienia temperatury albo trybu.

5.5. FUNKCJA CZUWANIA

Aby włączyć funkcję czuwania, należy nacisnąć przycisk czuwania **(B)** i przytrzymać go przez 10 sekund.

5.6. PRZECHOWYWANIE ŻYWNOŚCI

Umieścić różne rodzaje żywności w różnych komorach zgodnie z poniższą tabelą.

Komora chłodziarki	Rodzaj produktu spożywczego
Drzwi lub półki na drzwiach komory chłodziarki	<ul style="list-style-type: none">• Żywność posiadająca naturalne środki konserwujące, na przykład dżemy, soki, napoje, przyprawy. (Zużyć w ciągu 1-2 dni)• Nie przechowuj żywności łatwo psującej się.
Szuflada na warzywa (szuflada na produkty do sałatki)	<ul style="list-style-type: none">• Owoce, zioła i warzywa należy umieścić oddzielnie w szufladzie na warzywa i owoce. (Zużyć w ciągu 1-2 dni)• Nie przechowuj bananów, cebuli, ziemniaków, czosnku w lodówce.
Półka chłodziarki – (dolna/szuflada chłodząca)	<ul style="list-style-type: none">• Surowe mięso, drób, ryby (krótkie przechowywanie)
Półka chłodziarki — środkowa	<ul style="list-style-type: none">• Nabiał, jaja (zużyć w zalecany czasie)
Półka chłodziarki — górna	<ul style="list-style-type: none">• Żywność niewymagająca gotowania, na przykład produkty gotowe do spożycia, wędliny, resztki. (przechowywać wyłącznie przez 1-2 dni)

Szuflada (szuflady) / półki zamrażarki

- Żywność do długiego przechowywania.
- Dolna szuflada/półka: surowe mięso, drób, ryby. (Czas przechowywania 4 miesiące)
- Szuflada/półka środkowa: mrożone warzywa, frytki. (Czas przechowywania 6 miesięcy)
- Górna szuflada/półka: lody, mrożone owoce, mrożone wypieki. (Czas przechowywania 2 miesiące)

5.7. PORADY DOTYCZĄCE PRZECHOWYWANIA ŻYWNOŚCI

- Ugotowane mięso/ryby należy przechowywać na półce ponad surowym mięsem/rybami, aby uniknąć transferu bakterii. Surowe mięso/ryby należy przechowywać z pojemniku, który jest wystarczająco duży do zbierających się soków oraz prawidłowego zamknięcia. Umieść pojemnik na najniższej półce.
- Pozostaw między żywnością wolne miejsce, by powietrze mogło swobodnie przepływać wewnątrz urządzenia. Upewnij się, że wszystkie elementy chłodziarki pozostają chłodne.
- Aby uniknąć przenikania smaków oraz wyschnięcia, oddzielnie pakuj lub przykrywaj żywność. Warzywa i owoce nie wymagają pakowania.
- Upewnij się, że wstępnie ugotowana żywność ostygnie przed umieszczeniem jej w chłodziarce. Pomoże to utrzymać wewnętrzną temperaturę urządzenia.
- Aby zapobiec ucieczce zimnego powietrza z urządzenia, spróbuj ograniczyć otwieranie drzwi. Zalecamy, aby drzwi były otwierane wyłącznie wtedy, gdy do chłodziarki trzeba umieścić lub wyjąć z niej żywność.

5.8. WSKAZÓWKI DOTYCZĄCE OSZCZĘDZANIA ENERGII

- Urządzenie powinno być umieszczone w najchłodniejszym punkcie pomieszczenia z dala od urządzeń wytwarzających gorąco lub przewodów grzewczych oraz gdzie nie dochodzi bezpośrednie światło słoneczne.
- Gorąca żywność musi ostygnąć do temperatury pokojowej przed umieszczeniem jej w chłodziarce. Przeładowanie urządzenia zmusza sprężarkę do dłuższej pracy. Żywność, która chłodzi się zbyt wolno, może stracić na jakości lub się zepsuć.
- Prawidłowo pakuj żywność oraz wycieraj pojemniki do sucha przed włożeniem jej do urządzenia. Obniża to gromadzenie się szronu wewnątrz urządzenia.
- Kosz do przechowywania żywności nie powinien być wyłożony folią aluminiową, papierem woskowanym ani ręcznikiem papierowym. Wyściółka zakłóca przepływ chłodnego powietrza, obniżając wydajność urządzenia.
- Grupuj i etykietuj żywność, by zmniejszyć czas otwarcia drzwi podczas długiego szukania. Wyjmij tyle produktów, ile jest to potrzebne za jednym razem i zamknij drzwi tak szybko, jak to możliwe.
- Układ szuflad, koszy i półek pokazany na rysunku zapewnia najwydajniejsze wykorzystanie energii. Zmiana wyposażenia może wpłynąć na wydajność.
- Staraj się nie otwierać drzwi zbyt często, szczególnie jeśli jest gorąco i wilgotność powietrza jest wysoka. Po otwarciu drzwi zamknij je jak najszybciej.
- Od czasu do czasu należy sprawdzić, czy urządzenie jest odpowiednio wentylowane (odpowiedni przepływ powietrza za urządzeniem).
- W normalnych warunkach klimatycznych należy ustawić termostat na ustawienie średnie.
- Przed włożeniem do urządzenia opakowań ze świeżą żywnością należy upewnić się, że jest schłodzone do temperatury otoczenia.
- Warstwa lodu i szronu zwiększa zużycie energii, więc należy oczyścić urządzenie, gdy warstwa ma grubość od 3 mm do 5 mm.

5.9. TABELA PRZECHOWYWANIA ŻYWNOŚCI W LODÓWCE I ZAMRAŻARCE

Świeżość żywności zależy od temperatury i wilgotności w komorze. Daty przydatności do spożycia podane na opakowaniu żywności nie wyznaczają okresu ich bezpiecznego spożycia, dlatego należy zapoznać się z poniższą tabelą.

Produkty mleczne

Produkt	Lodówka	Zamrażarka
Mleko	1 tydzień	1 miesiąc
Masło	2 tygodnie	12 miesięcy
Lody	-	2–3 tygodnie
Ser żółty	1 miesiąc	4–6 miesięcy
Ser topiony	2 tygodnie	Niezalecane
Jogurt	1 miesiąc	-

PL

Mięso

Produkt	Lodówka	Zamrażarka
Świeże pieczenie, steki, kotlety	3–4 dni	2–3 miesiące
Świeże mięso mielone, mięso na gulasze	1–2 dni	3–4 miesiące
Boczek	7 dni	1 miesiąc
Kiełbasa, surowa wieprzowina, wołowina, indyk	1–2 dni	1–2 miesiące

Drób/jaja

Produkt	Lodówka	Zamrażarka
Świeży drób	2 dni	6–8 miesięcy
Sałatka drobiowa	1 dzień	-
Jajka, surowe w skorupkach	2–4 tygodnie	Niezalecane

Ryby/owoce morza

Produkt	Lodówka	Zamrażarka
Świeże ryby	1–2 dni	3–6 miesięcy
Ryby gotowane	3–4 dni	1 miesiąc
Sałatka rybna	1 dzień	Niezalecane
Suszone lub peklowane	3–4 tygodnie	-

Owoce

Produkt	Lodówka	Zamrażarka
Jabłka	1 miesiąc	-
Brzoskwinie	2–3 tygodnie	-
Ananas	1 tydzień	-
Inne świeże owoce	3–5 dni	9–12 miesięcy

Warzywa

Produkt	Lodówka	Zamrażarka
Szparagi	2–3 dni	-
Brokuły, brukselka, groszek, pieczarki	3–5 dni	-
Kapusta, kalafior, seler, ogórki, sałata	1 tydzień	-
Marchewki, buraki, rzodkiewki	2 tygodnie	-

PL

6. KONSERWACJA I CZYSZCZENIE

6.1. CZYSZCZENIE OGÓLNE

! Odłącz lodówkę w celu przeprowadzenia rozmrażania i czyszczenia.

- Kurz znajdujący się za lodówką i na podłożu należy regularnie oczyścić w celu poprawy efektu chłodzenia i oszczędności energii.
- Regularnie sprawdzaj uszczelkę drzwi, aby upewnić się, że nie ma na niej żadnych zanieczyszczeń. Wyczyść uszczelkę drzwi miękką szmatką zwilżoną wodą z mydłem lub rozcieńczonym detergentem.
- Wnętrze chłodziarki powinno być regularnie czyszczone, aby uniknąć powstawania nieprzyjemnego zapachu.
- Wyłącz zasilanie przed przeprowadzeniem czyszczenia wnętrza chłodziarki i usuń wszystkie produkty spożywcze, napoje, półki, szuflady itp.
- Użyj miękkiej szmatki lub gąbki do czyszczenia wnętrza chłodziarki z dodatkiem dwóch łyżek sody oczyszczonej i ćwierci litra ciepłej wody. Następnie spłucz wodą i wytrzyj do sucha. Po oczyszczeniu otwórz drzwi i pozostaw je do wyschnięcia przed włączeniem zasilania.
- W przypadku obszarów trudnych do czyszczenia w chłodziarce (takich jak wąskie przegrody, szczeliny lub narożniki), zaleca się regularne wycieranie ich miękką szmatką, miękką szczotką itp., a w razie potrzeby w połączeniu z niektórymi narzędziami pomocniczymi (takimi jak cienkie patyczki), aby zapobiec zanieczyszczeniom lub gromadzeniu się bakterii.
- Nie używaj mydła, detergentu, środków do szorowania, środków czyszczących w sprayu itp., ponieważ mogą powodować nieprzyjemne zapachy we wnętrzu lodówki lub zanieczyścić żywność.
- Wyczyść ramę komory na butelki, półki i szuflady miękką szmatką zwilżoną wodą z mydłem lub rozcieńczonym detergentem. Wysusz miękką szmatką lub pozostaw do wyschnięcia.



- Wytrzyj zewnętrzną powierzchnię chłodziarki miękką szmatką zwilżoną wodą z mydłem, rozcieńczonym detergentem itp., a następnie wytrzyj do sucha.
- Nie należy używać twardych szczotek, druciaków metalowych, szczotek drucianych, materiałów ściernych (takich jak pasty do zębów), rozpuszczalników organicznych (takich jak alkohol, aceton, olej bananowy itp.), wrzącej wody, kwasów ani zasad, które mogą uszkodzić powierzchnię i wnętrze chłodziarki. Wrząca woda i rozpuszczalniki organiczne, takie jak benzen, mogą odkształcać lub uszkodzić części wykonane z tworzyw sztucznych.
- Podczas czyszczenia nie splukiwać bezpośrednio wodą lub innymi płynami, aby uniknąć powstania zwarcia i kontaktu wody z izolacją elektryczną.

6.2. ROZMRAŻANIE

- Działanie lodówki jest oparte na zasadzie chłodzenia powietrzem, więc posiada ona automatyczną funkcję rozmrażania. Szron, który tworzy się z powodu zmiany pory roku lub temperatury, może być także usunięty ręcznie przez odłączenie urządzenia od źródła zasilania lub przez wytarcie suchym ręcznikiem.

6.3. AWARIE

- Awaria zasilania: W przypadku awarii zasilania, nawet jeśli wystąpi to latem, żywność wewnątrz urządzenia może być przechowywana przez kilka godzin. Podczas awarii zasilania należy skrócić czas otwarcia drzwi i nie należy wkładać do urządzenia żadnej świeżej żywności.
- Długotrwały brak użytkowania: Odłącz urządzenie, a następnie wyczyść. Pozostaw drzwi otwarte, aby zapobiec powstawaniu nieprzyjemnego zapachu.
- Przenoszenie: Przed przeniesieniem chłodziarki wyjmij wszystkie produkty, które się w niej znajdują. Przymocuj szklane ścianki działowe, uchwyt na warzywa, szuflady komory zamrażania itp. za pomocą taśmy i dokręć nóżki poziomujące. Zamknij drzwi i zabezpiecz je taśmą. Podczas przemieszczania urządzenia nie należy odwracać do góry nogami, przekręcać w poziomie ani narażać na wibracje. Odchylenie podczas ruchu nie może być większe niż 45°.

! Urządzenie pracuje w sposób ciągły po uruchomieniu. Zasadniczo działanie urządzenia nie powinno być przerywane, w przeciwnym razie jego żywotność może ulec skróceniu.

7. ROZWIĄZYWANIE PROBLEMÓW

Następujące proste problemy można spróbować rozwiązać samodzielnie. Jeśli problemów nie można rozwiązać, skontaktuj się z działem obsługi posprzedażnej.

Problem	Zalecane rozwiązanie
Nieudane działanie	Sprawdź, czy urządzenie jest podłączone do zasilania lub czy wtyczka jest dobrze umieszczona w gnieździe. Sprawdź, czy napięcie nie jest zbyt niskie. Sprawdź, czy nie wystąpiła awaria zasilania lub zwarcie obwodów.
Brzydki zapach.	Żywność o intensywnym zapachu powinna być opakowana. Sprawdź, czy w chłodziarce nie ma zepsutego jedzenia. Wnętrze chłodziarki powinno być wyczyszczone.

Długotrwała praca sprężarki.	Naturalne jest, że chłodziarka pracuje dłużej latem, gdy temperatura otoczenia jest wyższa. Nie wkładaj do lodówki zbyt dużej ilości żywności w tym samym czasie. Nie wkładaj żywności, dopóki nie ostygnie. Drzwi są otwierane zbyt często.
Światło nie zapala się.	Sprawdź, czy lodówka jest podłączona do zasilania i czy światło nie jest uszkodzone. Skontaktuj się z technikiem, aby wymienić światło, jeśli jest uszkodzone.
Nie można prawidłowo zamknąć drzwi.	Drzwi chłodziarki są blokowane przez zapakowaną żywność. Umieszczono zbyt dużą ilość żywności. Lodówka jest przechylona.
Głośny hałas.	Sprawdź, czy podłoże jest równe oraz czy lodówka została stabilnie ustawiona. Sprawdź, czy akcesoria są umieszczone we właściwych miejscach.
Uszczelka drzwi nie jest szczelna.	Usunąć ciała obce, znajdujące się na uszczelce. Podgrzej uszczelkę drzwi, a następnie schłodzić ją, aby przywrócić jej pierwotne właściwości (ewentualnie przedmuchać suszarką elektryczną lub użyj gorącego ręcznika do ogrzania uszczelki).
Przepełnienie pojemnika na wodę.	W komorze znajduje się zbyt dużo żywności lub przechowywana żywność zawiera zbyt dużo wody, co powoduje rozmrażanie. Drzwi nie zostały prawidłowo zamknięte, co powoduje napływ powietrza i jego zamarzanie i zwiększoną ilość wody, która powstaje w wyniku rozmrażania.
Gorąca obudowa	Dochodzi do rozpraszania ciepła z wbudowanego skraplacza przez obudowę, co jest zjawiskiem normalnym. Zapewnić wystarczający przepływ powietrza, aby ułatwić rozpraszanie ciepła, gdy obudowa staje się gorąca z powodu wysokiej temperatury otoczenia, przechowywania zbyt dużej ilości żywności lub awarii sprężarki.
Skraplanie na powierzchni	Skraplanie pary wodnej na zewnętrznej powierzchni i uszczelkach drzwi lodówki jest zjawiskiem normalnym, gdy wilgotność otoczenia jest zbyt wysoka. Wystarczy wytrzeć skroploną wodę czystym ręcznikiem
Urządzenie wydaje niestandardowe odgłosy.	Odgłosy: Sprężarka może wytwarzać odgłosy podczas pracy, a ich natężenie jest wysokie, szczególnie podczas uruchamiania lub zatrzymywania. Jest to zjawisko normalne. Skrzypienie: Czynnik chłodniczy przepływający wewnątrz urządzenia może powodować skrzypienie, co jest zjawiskiem normalnym.

Tabela 1. Klasy klimatu

Klasa	Symbol	Zakres temperatury otoczenia (°C)
rozszerzona umiarkowana	SN	Od +10 do +32
umiarkowana	N	Od +16 do +32
subtropikalna	ST	Od +16 do +38
tropikalna	T	Od +16 do +43

Rozszerzona umiarkowana: to urządzenie chłodnicze jest przeznaczone do stosowania w temperaturach otoczenia w zakresie od 10°C do 32°C;

Umiarkowana: to urządzenie chłodnicze jest przeznaczone do stosowania w temperaturach otoczenia w zakresie od 16°C do 32°C;

Subtropikalna: to urządzenie chłodnicze jest przeznaczone do stosowania w temperaturach otoczenia w zakresie od 16°C do 38°C;

Tropikalna: to urządzenie chłodnicze jest przeznaczone do stosowania w temperaturach otoczenia w zakresie od 16°C do 43°C;

Zamówione części w poniższej tabeli można nabyć poprzez kanał _____:

Zamówiona część	Dostarczone przez	Minimalny czas wymagany do realizacji zamówienia
termostaty	Profesjonalny personel serwisowy	Co najmniej 7 lat po wprowadzeniu ostatniego modelu na rynek
czujniki temperatury	Profesjonalny personel serwisowy	Co najmniej 7 lat po wprowadzeniu ostatniego modelu na rynek
płytki obwodów drukowanych	Profesjonalny personel serwisowy	Co najmniej 7 lat po wprowadzeniu ostatniego modelu na rynek
źródła światła	Profesjonalny personel serwisowy	Co najmniej 7 lat po wprowadzeniu ostatniego modelu na rynek
uchwyty drzwiczek	Profesjonalni technicy i użytkownicy końcowi	Co najmniej 7 lat po wprowadzeniu ostatniego modelu na rynek
zawiasy drzwi	Profesjonalni technicy i użytkownicy końcowi	Co najmniej 7 lat po wprowadzeniu ostatniego modelu na rynek
tacki	Profesjonalni technicy i użytkownicy końcowi	Co najmniej 7 lat po wprowadzeniu ostatniego modelu na rynek
kosze	Profesjonalni technicy i użytkownicy końcowi	Co najmniej 7 lat po wprowadzeniu ostatniego modelu na rynek
uszczelki drzwi	Profesjonalni technicy i użytkownicy końcowi	Co najmniej 10 lat po wprowadzeniu ostatniego modelu na rynek

Informacje dotyczące modelu w bazie danych produktów, a także identyfikator modelu, można uzyskać za pomocą łącza internetowego zeskanowanego za pomocą kodu QR, znajdującego się na etykiecie klasy efektywności energetycznej produktu.

Szanowny Kliencie.

1. Jeśli chcesz zwrócić lub wymienić produkt, skontaktuj się ze sklepem, w którym produkt został zakupiony.
(Pamiętaj, aby wziąć ze sobą fakturę zakupu)
2. Jeśli produkt działa nieprawidłowo i wymaga naprawy, skontaktuj się z dostawcą usług posprzedażnych.

Arkusze danych produktu dotyczący (UE) 2019/2019

Arkusze danych produktu dotyczący tego urządzenia jest dostępny na stronie internetowej i oferuje możliwość pobrania.

Przejdź do strony <https://eprel.ec.europa.eu/> i wpisać numer modelu urządzenia, aby pobrać arkusz danych.

Identyfikator modelu urządzenia znajduje się na tabliczce znamionowej z tyłu / na wewnętrznej części urządzenia.

8. GWARANCJE

Gwarancje i ograniczenia odpowiedzialności

Produkty są objęte gwarancją przez okres 36 miesięcy od daty zakupu lub daty dostawy do domu klienta. W zależności od kraju gwarancja ta obejmuje od 24 do 36 miesięcy prawnej gwarancji zgodności. W krajach, w których obowiązuje 24-miesięczna prawna gwarancja zgodności, po wygaśnięciu pierwszej gwarancji wchodzi w życie 12-miesięczna gwarancja handlowa, stanowiąca uzupełnienie tej ostatniej.

Warunki obowiązywania gwarancji

W przypadku prawnej gwarancji zgodności

Zachęcamy do zasięgnięcia informacji u dystrybutora i/lub zapoznania się z jego OWS (Ogólnymi Warunkami Sprzedaży).

W przypadku gwarancji handlowej

Zachęcamy do zwrotu produktu do recepcji sklepu, w którym został kupiony wraz z dowodem zakupu (np. paragonem) produktu i jego akcesoriów w oryginalnym opakowaniu dla wszystkich krajów poza Francją. Należy również podać takie informacje, jak data zakupu, model i numer seryjny lub IMEI (informacje te zwykle znajdują się na produkcie, opakowaniu lub dokumencie stanowiącym dowód zakupu). Należy dostarczyć produkt ze wszystkimi akcesoriami niezbędnymi do jego prawidłowego funkcjonowania (zasilacz, adapter itd.). Jeśli reklamacja jest objęta gwarancją, w zależności od obowiązujących przepisów miejscowych serwis naprawczy może:

- przeprowadzić naprawę lub wymienić uszkodzone części;
- wymienić zwracany produkt na inny o co najmniej takiej samej funkcjonalności i równoważnych parametrach wydajnościowych;
- zwrócić cenę zakupu produktu, określoną w dokumencie stanowiącym dowód zakupu.

W produktach naprawionych lub wymienionych mogą znajdować się komponenty i wyposażenie nowe i/lub regenerowane.

Gwarancja handlowa nie obowiązuje w następujących przypadkach:

- Uszkodzenia lub problemy spowodowane niewłaściwym użytkowaniem, wypadkiem, przeprowadzeniem jakichkolwiek przeróbek urządzenia lub podłączeniem go do zasilania elektrycznego o nieprawidłowych parametrach natężenia lub napięcia.
- Użytkowanie lub przechowywanie szkodliwe dla dobrej konserwacji urządzenia (utlenianie, korozja), wykorzystywanie energii, użytkowanie lub instalacja niezgodne z instrukcjami producenta, zaniedbanie lub stosowanie nieodpowiednich urządzeń peryferyjnych, oprogramowania lub materiałów eksploatacyjnych.
- Profesjonalne lub zbiorowe, przemysłowe lub komercyjne wykorzystanie produktu.
- Przeprowadzenie modyfikacji urządzeń, których plomba gwarancyjna lub numer seryjny zostały uszkodzone, naruszone, usunięte lub uległy oksydacji.
- W przypadku baterii przeznaczonych do wymiany i akcesoriów okres gwarancji wynosi 6 miesięcy.
- Uszkodzenie baterii spowodowane przeładowaniem lub nieprzestrzeganiem wskazówek bezpieczeństwa zawartych w instrukcji obsługi.
- Uszkodzenia o charakterze estetycznym, takie jak zarysowania, wybrzuszenia lub akty wandalizmu.
- Uszkodzenia spowodowane przeprowadzeniem jakichkolwiek prac przez osoby nieuprawnione.
- Uszkodzenia spowodowane normalnym zużyciem lub starzeniem się produktu: uszczelki, filtry, akcesoria, szczotka i wąż do odkurzacza, lampy, lampy do rzutników, łopatki do pralek itp.
- Aktualizacja oprogramowania związana z modyfikacją parametrów sieci.
- Uszkodzenia spowodowane przez elementy znajdujące się poza urządzeniem (ciała obce, owady itp.).
- Zawartość urządzeń – zamrażarka, pralka itd. – (żywność, odzież itd.).
- Uszkodzenia produktu spowodowane użyciem oprogramowania innych producentów w celu zmodyfikowania, zmiany, adaptacji lub modyfikacji istniejących.
- Uszkodzenia produktu spowodowane jego użyciem bez akcesoriów zatwierdzonych przez producenta.
- Normalne zużycie lub uszkodzenia części wynikające z użytkowania: opona, dętka, hamulec itp.

Klient jest odpowiedzialny za regularne tworzenie kopii zapasowych danych znajdujących się na jego dysku twardym lub w pamięci wewnętrznej urządzenia przed jego przekazaniem do naprawy. Auchan nie ponosi odpowiedzialności za utratę lub zniszczenie przechowywanych danych ani za uszkodzenia oprogramowania, w szczególności wynikające z przywrócenia parametrów fabrycznych lub awarii. Analogicznie Auchan nie ponosi żadnej odpowiedzialności za sprawdzenie, czy ze zwracanych produktów zostały wyjęte karty SIM/SD.

Powyższe postanowienia w żaden sposób nie ograniczają ani nie eliminują: gwarancji prawnej, o której mowa powyżej oraz gwarancji handlowej producenta, jeśli jest udzielana (patrz karta gwarancyjna).

A TARTALOM ÁTTEKINTÉSE:

1. BIZTONSÁGI UTASÍTÁSOK	108. o.
2. MŰSZAKI ADATOK	113. o.
3. TERMÉKLEÍRÁS	113. o.
4. ÜZEMBE HELYEZÉS	113. o.
5. HASZNÁLAT	118. o.
6. KARBANTARTÁS ÉS TISZTÍTÁS	123. o.
7. HIBAELHÁRÍTÁS	124. o.

HU

1. BIZTONSÁGI UTASÍTÁSOK

A termék használata előtt olvassa el figyelmesen az alábbi utasításokat, és őrizze meg a használati útmutatót, mert később is szüksége lehet rá.

1.1. FIGYELMEZTETÉS



Figyelmeztetés: Tűzveszély/gyúlékony anyagok veszélye!

1. Ez a készülék arra szolgál, hogy háztartási és ahhoz hasonló alkalmazásokban használják, amik például a boltok, irodák és más munkakörnyezetek dolgozói konyhái; parasztházak, valamint szállodák, motelek és más lakóhelyjellegű környezetek vendégeit kiszolgáló; szállást reggelivel kínáló környezetek, vendéglátóhelyek és ahhoz hasonló, nem kiskereskedelmi célú alkalmazások lehetnek.
2. Ha a tápkábel sérült, a balesetek elkerülése érdekében a gyártónak, az értékesítés utáni szervizszolgáltató cég képviselőjének, vagy hasonlóan képzett szakembernek kell kicserélnie.
3. Ne tároljon robbanásveszélyes anyagokat, például gyúlékony hajtóanyagokkal töltött aeroszol flakonokat a készülékben.
4. A készüléket csatlakozódugóját használat után és felhasználói karbantartás előtt ki kell húzni a hálózati hálózathoz.
5. Figyelmeztetés: A készülék burkolatán vagy a beépítési szerkezeten lévő szellőzőnyílásokat tartsa szabadon.
6. Figyelmeztetés: Ne használjon a leolvasztás gyorsítására a gyártó által ajánlottól eltérő mechanikus eszközöket vagy egyéb módszereket.
7. Figyelmeztetés: Ne sértse meg a hűtőközeg csővezetékét.
8. A hűtőszekrényben lévő hűtőközeg R600a földgáz. Nem káros a környezetre, de gyúlékony. Ezért fontos, hogy a hűtőszekrény szállítása és telepítése során körültekintően járjon el, és ne sértse meg a hűtőközeg csövét. Gázszivárgás esetén kerülje a közeli lángokkal vagy tűzzel való érintkezést, és szellőztesse a helyiséget.
9. Figyelmeztetés: Ne használjon elektromos készülékeket a berendezés élelmiszertároló rekeszeiben, kivéve, ha azok a gyártó által ajánlott típusok.
10. Figyelmeztetés: A hűtőszekrényt a helyi szabályozásnak megfelelően tegye le, mert gyúlékony fűvógáz és hűtőközeg van benne.
11. Figyelmeztetés: A készülék elhelyezésekor biztosítsa, hogy a tápkábel ne akadjon be és ne sérüljön meg.
12. Figyelmeztetés: Ne helyezzen a készülék hátsó oldala közelébe hordozható aljzatokat vagy hordozható áramforrásokat.

13. Ne használjon hosszabbítót vagy földeletlen (2 villás) adaptert.
14. Veszély: A gyermekek bent rekedésének veszélye. Mielőtt megválna régi hűtőszekrénytől vagy fagyasztójától:
 - Vegye le az ajtókat.
 - Hagyja a polcokat a helyükön, így a gyermekek nem tudnak könnyen bemászni.
15. A tartozékok beszerelése előtt a hűtőszekrényt le kell választani az áramforrásról.
16. A készülékhez használt hűtőközeg és ciklopentán habanyag tűzveszélyes. Ezért amikor a készüléket leselejtezi, távol kell azt tartani bármilyen tűzforrástól, és egy speciális feldolgozó vállalatnak kell begyűjtenie, amely megfelelő képesítéssel rendelkezik arra, hogy ne égés útján semmisítse meg, megakadályozva a környezeti károkozást vagy egyéb ártalmakat.
17. Szükséges, hogy a zárral és kulcsokkal ellátott ajtók vagy fedelek esetében a kulcsokat gyermekektől elzárva, valamint nem a hűtőkészülék közelében tartsák, annak érdekében, hogy a gyermekeket ne lehessen bezárni a készülékbe.
18. EU-szabvány esetében: A készüléket nyolc évesnél idősebb gyerekek, korlátozott fizikai, érzékszervi vagy mentális képességű személyek, valamint megfelelő tudással vagy ismeretekkel nem rendelkező személyek kizárólag felügyelet mellett, illetve abban az esetben használhatják, ha a készülék biztonságos kezeléséről tájékoztatást kaptak, és tisztában vannak az ahhoz kapcsolódó kockázatokkal. A gyermekek nem játszhatnak a készülékkel. A készülék tisztítását és felhasználói karbantartását gyerekek felügyelet nélkül nem végezhetik. A 3 és 8 év közötti gyermekek a hűtőkészülékek be- és kirakódását nem végezhetik.
19. Az élelmiszer szennyeződésének elkerülése érdekében tartsa be az alábbi utasításokat:
 - Ha a készülék ajtaját hosszú időre nyitva hagyja, az jelentősen növelheti a hűtőszekrény belső hőmérsékletét.
 - Rendszeresen tisztítsa meg az élelmiszerekkel érintkező felületeket és a hozzáférhető folyadékvezető rendszereket.
 - Tisztítsa ki a víztartályokat, ha azokat már 48 órája nem használta: öblítse át a vízhálózatra kötött vízrendszert, ha már 5 napja nem használta a vízadagolót. (1. megjegyzés)
 - A nyers húst és halat arra alkalmas tárolóban tartsa a hűtőben, hogy azok ne érintkezzenek más élelmiszerekkel, illetve a levük ne csepeghessen rájuk.
 - A kétcsillagos ****** fagyasztottélelmiszer-tároló rekeszek előfagyasztott élelmiszerek tárolására, fagylalt tárolására vagy készítésére, valamint jégkockakészítésre alkalmasak. (2. megjegyzés)
 - Az egy- *****, két- ****** és háromcsillagos ******* rekeszek nem alkalmasak friss élelmiszerek fagyasztásához. (3. megjegyzés)
 - 4 csillagos ******** rekesszel nem rendelkező készülékek esetében: Ez a hűtőszekrény nem alkalmas élelmiszerek fagyasztására. (4. megjegyzés)
 - Ha a hűtőkészülék hosszú időre üres marad, úgy kapcsolja ki, olvassza le, tisztítsa ki, szárítsa meg, és hagyja nyitva az ajtaját, hogy megelőzze a készülék belsejének penészesedését.
 - 1., 2., 3., 4. megjegyzés: Ellenőrizze, hogy a termékrekesze szerint vonatkozik-e rá.
20. Szabadon álló készülék esetében: Ez a hűtőberendezés nem használható beépített berendezésként.
21. FIGYELMEZTETÉS: A berendezés instabilitása miatti veszélyek elkerülése érdekében azt az utasításoknak megfelelően kell rögzíteni.
22. FIGYELMEZTETÉS: Kizárólag ivóvízellátáshoz csatlakoztassa. (Jégkészítő géphez alkalmas)
23. A készülékbe való bezáródás elkerülése érdekében tartsa a gyermekeket a fagyasztószekrénytől (vagy a hűtőszekrénytől) távol. (Alkalmas zárral ellátott termékekhez)

1.2. A BIZTONSÁGI FIGYELMEZTETŐ SZIMBÓLUMOK JELENTÉSE



Tiltó szimbólum

Ez egy tiltó szimbólum.

Az ezzel a szimbólummal jelölt utasítások be nem tartása a termék károsodását eredményezheti, vagy veszélyeztetheti a felhasználó személyes biztonságát.



Figyelmeztető szimbólum

Ez egy figyelmeztető szimbólum.

Az ezzel a szimbólummal jelölt utasításokat szigorúan be kell tartani; ellenkező esetben a termék károsodhat vagy személyi sérülést okozhat.



Jegyzet szimbólum

Ez egy óva intő szimbólum.

Az ezzel a szimbólummal jelölt utasítások különös óvatosságot igényelnek. A nem megfelelő szintű óvatosság enyhe vagy közepes mértékű sérülést, illetve a termék károsodását eredményezheti.

HU

Ez a kézikönyv számos fontos biztonsági tájékoztatást tartalmaz, amelyeket a felhasználóknak be kell tartaniuk.

1.3. ELEKTROMOSSÁGGAL KAPCSOLATOS FIGYELMEZTETÉSEK

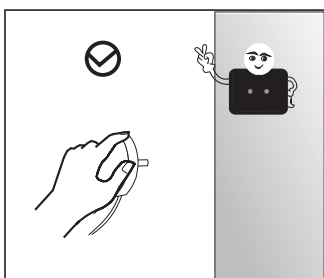

- Ne a tápkábelnél fogva húzza ki a hűtőszekrény hálózati csatlakozódugóját a fali aljzatból. Erősen fogja meg a dugót, és húzza ki közvetlenül az aljzatból.
- A biztonságos használat érdekében ne sértse meg a tápkábelt, vagy használja a tápkábelt, ha az sérült vagy kopott.

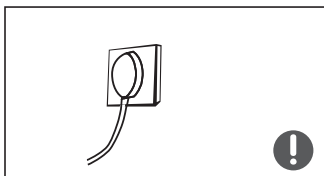

- Használjon a készülék számára fenntartott külön hálózati aljzatot, és a hálózati aljzatot ne ossza meg más elektromos készülékekkel.
- A hálózati csatlakozódugónak szilárdan kell illeszkednie az aljzatba, ellenkező esetben tüzet okozhat.
- Gondoskodjon arról, hogy a hálózati aljzat földelő elektródáját megbízható földelő vezetékkel lássák el.

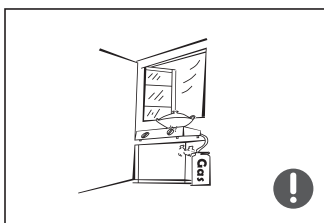

- A gáz szivárgása vagy más gyúlékony gázok szivárgása esetén zárja el a szivárgó gáz szelepét, majd nyissa ki az ajtókat és az ablakokat. Ne húzza ki a hűtőszekrény vagy más elektromos eszközök csatlakozódugóját a konnektorból, mivel az esetleges szikra tüzet okozhat.

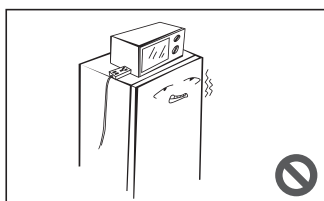

- Ne használjon elektromos eszközöket a készülék tetején, kivéve a gyártó által ajánlott típusokat.

1.4. HASZNÁLATI FIGYELMEZTETÉSEK

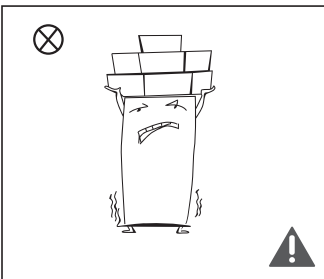
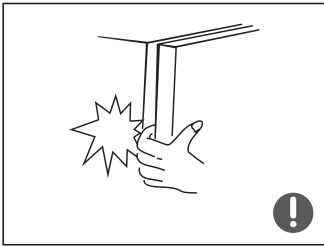
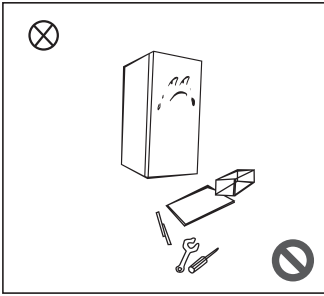

- Ne szerelje szét vagy alakítsa át önkényesen a hűtőszekrényt, és ne sértse meg a hűtőkört; a készülék karbantartását szakembernek kell elvégeznie.
- Ha a tápkábel sérült, a veszély elkerülése érdekében a gyártónak, annak karbantartó részlegének vagy hozzáértő szakembereknek kell kicserélnie azt.
- A hűtőszekrény ajtajai, valamint az ajtók és a hűtőszekrény teste közötti rések kicsik, ügyeljen arra, hogy ne tegye a kezét ezekre a területekre, nehogy becsípődjön az ujjá. Óvatosan csukja a hűtőszekrény ajtaját, nehogy kiessen a tartalma.
- Ha be van kapcsolva a hűtőszekrény, a fagyási sérülések elkerülése érdekében a fagyasztóból ne vegyen ki nedves kézzel élelmiszereket vagy tárolóedényeket, különös tekintettel a fém tárolóedényekre.
- Ne engedje, hogy gyermekek mehessen be a hűtőszekrénybe, vagy másszanak fel rá; ellenkező esetben fulladás vagy a gyermek leeséses sérülése következhet be.
- Ne helyezzen nehéz tárgyakat a hűtőszekrény tetejére, mivel ezek a tárgyak leeshetnek, amikor az ajtót becsukják vagy kinyitják, ami baleseti sérüléseket okozhat.
- Húzza ki a dugót áramkimaradás vagy tisztítás esetén. Ne dugja vissza a hűtőszekrényt öt percen belül a hálózatba, így megelőzheti az ismételt indításokból fakadó kompresszorkárosodást.

1.5. AZ ELHELYEZÉSRE VONATKOZÓ FIGYELMEZTETÉSEK

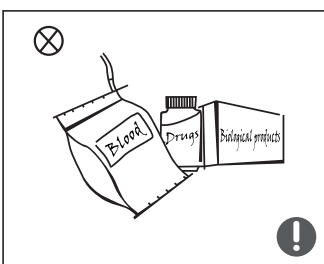
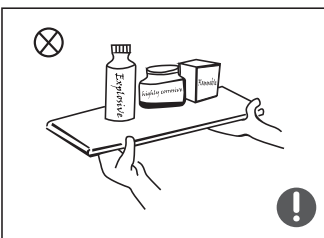

- Ne helyezzen tűzveszélyes, robbanásveszélyes, illékony vagy erősen maró hatású anyagokat a hűtőszekrénybe, hogy megakadályozza a termék károsodását vagy a tüzeseteket.
- A tűzveszély elkerülése érdekében ne helyezzen tűzveszélyes tárgyakat a hűtőszekrény közelébe.
- A hűtőszekrény háztartási használatra, például élelmiszerek tárolására szolgál; más célokra, például vér, gyógyszerek, biológiai termékek stb. tárolására, tilos használni.



- Ne tároljon sört, italt vagy más, palackokban vagy zárt tartályokban lévő folyadékot a hűtőszekrény fagyasztókamrájában; a palackok vagy zárt tartályok a fagyás következtében megrepedhetnek, és kárt okozhatnak.

1.6. ENERGIAFIGYELMEZTETÉSEK

1) Előfordulhat, hogy a hűtőberendezések nem működnek megfelelően (az élelmiszerek kiolvadhatnak, vagy a hőmérséklet túlmelegedhet a fagyasztóban), ha a környezeti hőmérséklet hosszabb ideig a hűtőkészülék tervezett használati hőmérsékleti tartományánál alacsonyabb.

2) A pezsgő/habzó italokat nem szabad fagyasztórekeszekben vagy -tárolókban, vagy alacsony hőmérsékletű rekeszekben vagy fagyasztótérben tárolni, és hogy egyes élelmiszereket – például a gyümölcsfagylaltokat – nem szabad túl hidegen fagyasztani.

3) Szükség van arra, hogy ne tároljon semmilyen élelmiszert – különös tekintettel a kereskedelmi forgalomban kapható gyorsfagyasztott ételekre – az élelmiszergyártók által ajánlott tárolási időnél tovább a fagyasztótérben vagy -rekeszekben.

4) Szükséges óvintézkedéseket tennie azért, hogy megakadályozza a lefagyasztott élelmiszer nemkívánatos felmelegedését a hűtőkészülék leolvasztása közben, például csomagolja be a lefagyasztott élelmiszert több rétegnyi újságpapírba.

5) A lefagyasztott élelmiszerek hőmérsékletének megemelkedése a manuális leolvasztás, karbantartás vagy tisztítás során lerövidítheti a tárolási időt.

1.7. HŰTŐKÖZEG

A készülék hűtőkörében található izobután hűtőközeg (R600a) egy természetes, jelentős mértékben környezetbarát, de ugyanakkor gyúlékony gáz. A készülék szállítása és telepítése során biztosítani kell, hogy a hűtőkör egyik alkatrésze se sérüljön meg. A hűtőközeg (R600a) gyúlékony anyag.

FIGYELMEZTETÉS: A hűtőszekrények szigetelése hűtőközeget és gázokat tartalmaz. A hűtőközeg és a gázok hulladékkezelését szakszerűen kell végezni, mivel ezek az anyagok szemsérülést vagy gyulladást okozhatnak. A megfelelő ártalmatlanítás előtt győződjön meg arról, hogy a hűtőközeget tartalmazó csővezeték nem sérült meg.

1.8. ÁRTALMATLANÍTÁSSAL KAPCSOLATOS FIGYELMEZTETÉSEK

⊘ A hűtőszekrényhez használt hűtőközeg és habszigetelő anyag gyúlékony. Ezért a hűtőszekrényt a leselejtezése esetén tartsa távol minden tűzforrástól, és gondoskodjon arról, hogy olyan hulladékártalmatlanító társasághoz kerüljön, amely az ártalmatlanításhoz az égetéstől eltérő, megfelelő képesítéssel is rendelkezik, hogy megakadályozza a környezet sérülését vagy bármilyen egyéb ártalmat.

⚠ A hűtőszekrény leselejtezésekor szerelje le az ajtókat, távolítsa el az ajtótmítést és a polcokat; megfelelő helyre helyezze az ajtókat és a polcokat, így megelőzhető, hogy a gyerekek a készülékbe szoruljanak.



A készülék jelölése (áthúzott szemetesekuka szimbólum) a „Használt elektromos és elektronikus berendezésekről” szóló 2012/19/EU európai irányelvnek megfelel. Ez a jelölés azt jelenti, hogy ez a berendezés hasznos élettartamának végén nem ártalmatlanítható más háztartási hulladékkal együtt. A felhasználó köteles átadni a használt elektromos és elektronikus berendezéseket begyűjtését végző üzemeltetőknek. A begyűjtési üzemeltetők, beleértve a helyi gyűjtőpontokat, üzleteket és helyi hatóságokat, megfelelő rendszert hoznak létre a berendezések begyűjtésére. A használt elektromos és elektronikus berendezések megfelelő gyűjtése segít elkerülni azokat az emberi egészségre és a környezetre gyakorolt káros hatásokat, amelyek a veszélyes összetevők jelenlétéből, valamint a berendezések nem megfelelő tárolásából és kezeléséből erednek.

2. MŰSZAKI ADATOK

Tápellátás	220 - 240 V~, 50 Hz
Névleges áram	0,6 A
Energiafogyasztás	118 kWh/év
Lámpa névleges teljesítménye	Max. 4 W
Érintésvédelmi osztály	I. osztály
Klímaosztály	SN/N/ST/T
Teljes térfogat	362 liter
A frissélelmiszer-rekesz térfogata	362 liter
Hűtőközeg és befecskendezett mennyiség	R600a/42 g
Méret (M x H x Sz)	1850 x 595 x 618 mm
Nettó tömeg	59 kg

HU

3. TERMÉKLEÍRÁS

- | | |
|---------|--------------|
| 1. Polc | 3. Fiók |
| 2. Fiók | 4. Ajtótalca |

4. ÜZEMBE HELYEZÉS

4.1. ELHELYEZÉS

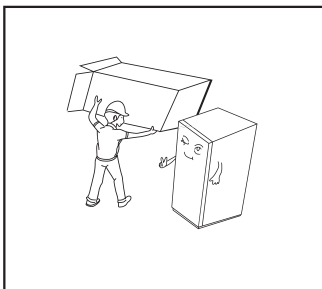

- A hűtőszekrény használatba vétele előtt távolítsa el az összes csomagolóanyagot, beleértve az alsó kipárnázást és a hűtőszekrény belsejében lévő habszivacsokat és szalagokat, illetve húzza le a védőfóliát az ajtókról és a készüléktestről.
- A csomagolóanyagokat és egyéb alkatrészeket tartsa gyermekektől elzárva a fulladásveszély megelőzése érdekében.

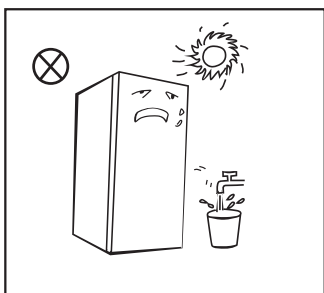

- Hőtől tartsa távol, és kerülje a közvetlen napsütést. Ne helyezze a fagyasztót nedves vagy vizes helyekre, így megelőzheti a rozsdásodást vagy a szigetelőhatás csökkenését.
- Ne permetezzen a hűtőszekrényre, illetve ne mossa le; ne tegye a hűtőszekrényt olyan helyre, ahol könnyen fröccsenhet rá víz, nehogy ezek befolyásolják a hűtőszekrény elektromos szigetelési tulajdonságait.

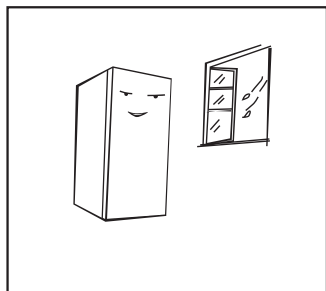

- A hűtőszekrényt beltéren jól szellőző helyen kell elhelyezni; a talaj legyen sík és teherbíró (ha instabil, forgassa el balra vagy jobbra, hogy beállíthassa a szintezőkereket).

HU

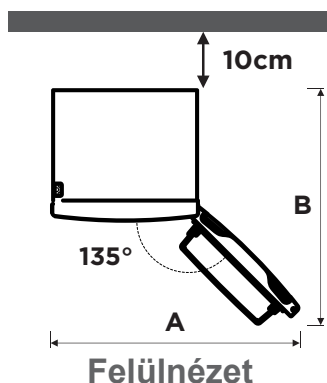
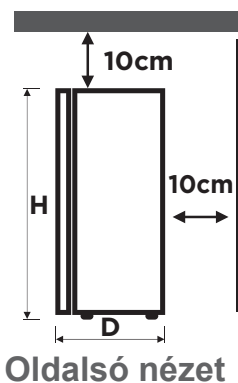
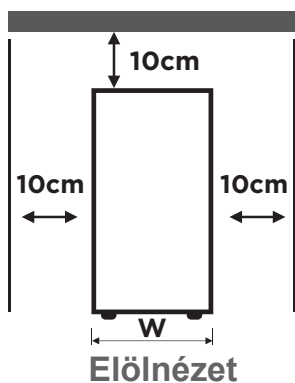

Szélesség „W”	595
Mélység „D” (fogantyú nélkül)	618
Magasság „H”	1850
A	1050
B	1025

(mértékegység: mm)

A fenti táblázatban szereplő méretek a mérési módszertől függően eltérhetnek.

- Ezt a hűtőszekrényt önállóan kell beszerezni, és nem használható beépítettként. Ellenkező esetben olyan problémákat okoz, mint például a szekrénybe való beszerelés meghiúsulása vagy a termék teljesítményének és élettartamának csökkenése. A gyártó pedig nem nyújt alapvető termékgaranciát.
- A hűtőszekrény felett 10 cm-nél nagyobb helyet kell hagyni, illetve úgy kell a falnál elhelyezni, hogy több mint 10 cm hely legyen a hőelvezetés elősegítése érdekében.
- Hagyjon elég helyet ahhoz, hogy az ajtókat és a fiókokat kényelmesen kinyithassa és kihúzhassa.

! Telepítés előtti óvintézkedések:

- A tartozékok beszerelése vagy beállítása előtt győződjön meg arról, hogy a hűtőszekrényt áramtalanították.
- Óvintézkedéseket kell tenni azért, hogy a fogantyú a leesésével ne okozhasson személyi sérülést.

4.2. SZINTEZŐLÁBAK

A szintezőlábak sematikus ábrája:

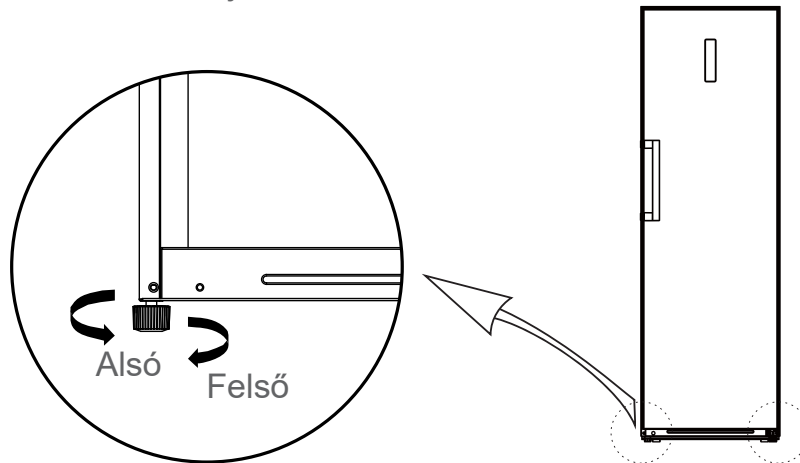

Megjegyzés: A fenti kép csak szemléltetési célokat szolgál. A tényleges konfiguráció a fizikai terméktől vagy a forgalmazó nyilatkozatától függ.

HU

Beállítási eljárások:

1. A hűtőszekrény emeléséhez a lábakat forgassa az óramutató járásával megegyező irányba;
2. A hűtőszekrényt a láb jobbról balra forgatásával engedheti lejjebb;
3. A fenti eljárások alapján állítsa be a jobb és a bal lábat a vízszintes szintre.

4.3. SZERELJE FEL AZ AJTÓ FOGANTYÚJÁT

- Óvintézkedéseket kell tenni azért, hogy a fogantyú a leesésével ne okozhasson személyi sérülést.

Szükséges eszközök:

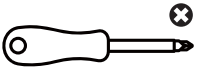
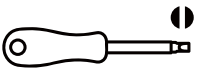
	Keresztfejes csavarhúzó
	Vékony pengéjű csavarhúzó

Megjegyzés: A fenti eszközöket nem mellékeljük.

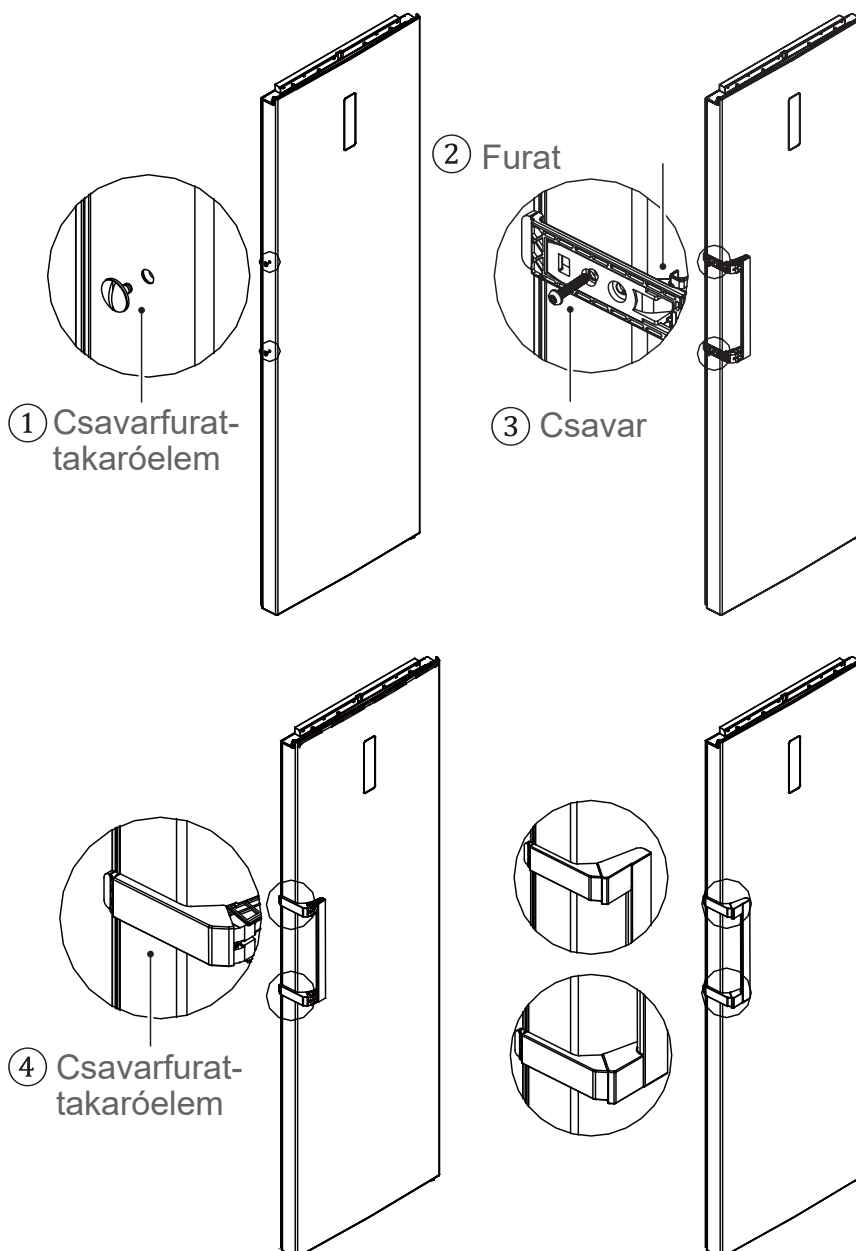

Összeszerelési lépések:

1. A művelet elvégzése előtt áramtalanítsa a gépet. Vegyen ki minden ételt az ajtópolcokról. Laposfejű keskeny csavarhúzóval távolítsa el az ajtón található csavarfuratokról a ① kupakokat, és keresztélű csavarhúzóval rögzítse szorosan a ③ csavarokat a ② csavarfuratokba.
2. Rögzítse a csavarfuratok kupakjait ④ a fogantyún lévő csavarfuratba. Szétszerelésnél a fenti műveletet fordítva kell elvégezni.

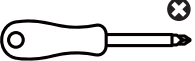
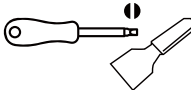

4.4. AZ AJTÓ NYITÁSÁNAK MEGFORDÍTÁSA

Szükséges eszközök:

	Keresztfejes csavarhúzó		Gittkés és vékony pengéjű csavarhúzó
	5/16"-os dugókulcs és racsni		Maszkolószalag

Megjegyzés: A fenti eszközöket nem mellékeljük.

- Húzza ki a hűtőszekrény csatlakozódugóját a hálózati aljzataból, és távolítson el mindent az ajtóálcákról.
- Szerelje le a csavarfuratokat, a csavarokat és a fogantyút, és távolítsa el a műanyag csavarfuratokat a másik oldalról. Lásd: **SZERELJE FEL AZ AJTÓ FOGANTYÚJÁT** fejezet.
- Szerelje le a felső forgópánt-takaróelemet, a csavarokat és a felső forgópántot, és távolítsa el a furatfedő-takaróelemet a másik oldalról. Húzza ki a hűtőszekrény tetejének jobb oldalán lévő kábelcsatlakozót ((1), (2) kábelcsatlakozó).

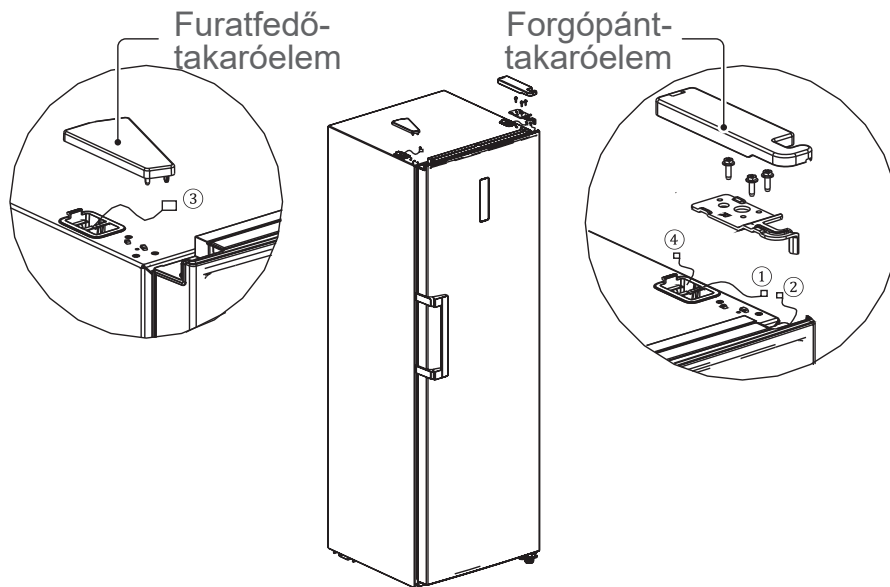

4. Szerelje szét az ajtó és a jobb oldali alsó forgópántszerelvényt (forgópánttengely, állítható láb, forgópánt és forgópántcsavarok), és szerelje össze a forgópánttengelyt és az állítható lábat a forgópánt másik oldalán, majd szerelje össze a teljes forgópántszerelvényt a hűtőszekrény másik oldalán.

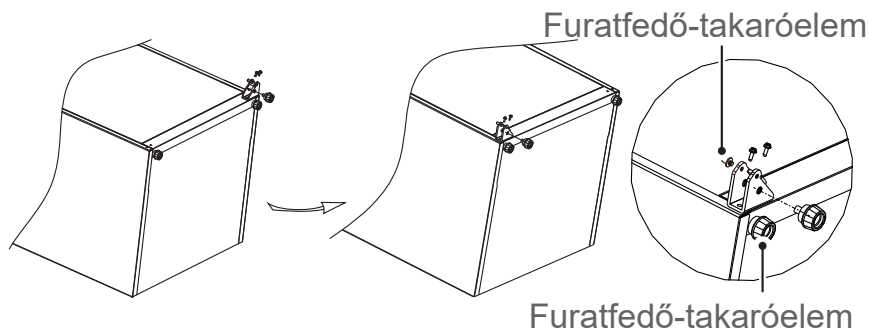

5. Távolítsa el az ajtó felső zárófedelét, szerelje fel a felső forgópánthüvelyt és az ajtó jelvezetékét a másik oldalra, és szerelje fel az ajtó zárófedelét. Szerelje le az ajtóütközőt és a hüvelycsövet az ajtó jobb oldali alsó részéről, illessze be a hüvelycsövet az ajtó bal oldali alsó részén lévő forgópántfuratba, majd szerelje össze az ajtóütközőt az ajtó bal oldali alsó részén.

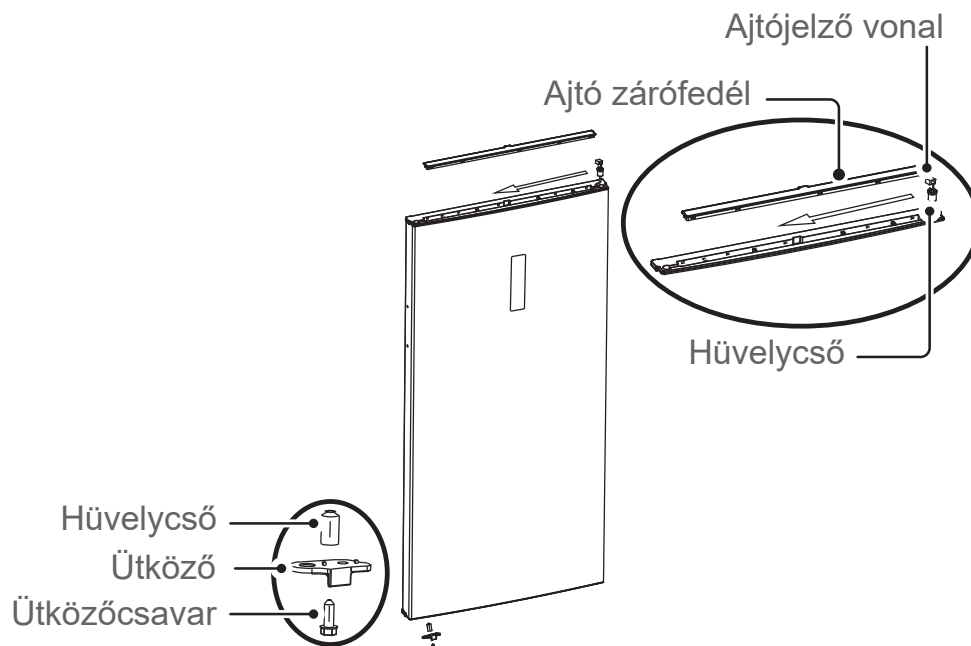

6. Vegye ki a bal felső forgópántot és a bal oldali felső forgópánt takaróelemet a tartozékokat tartalmazó tasakból; helyezze az ajtót az alsó forgópántra, és szerelje fel a bal felső forgópántot. Kösse össze a ③-as jelvezeték-csatlakozót a ②-es jelvezeték-csatlakozóval, kösse össze az ①-es jelvezeték-csatlakozót a ④-es jelvezeték-csatlakozóval, majd szerelje fel a felső forgópánt-takaróelemet és a furatfedő-takaróelemet.

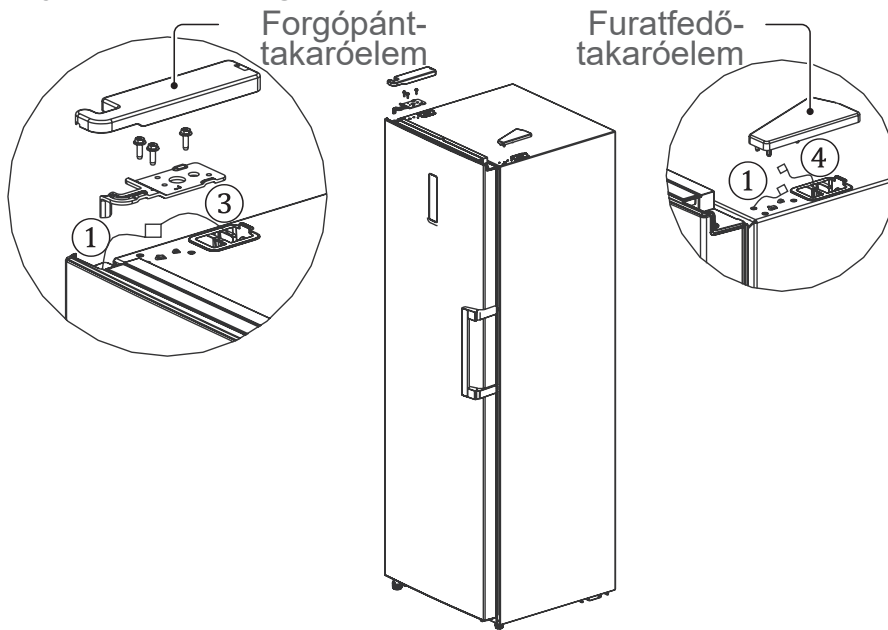

7. A fogantyú összeszerelését lásd: **SZERELJE FEL AZ AJTÓ FOGANTYÚJÁT.**

4.5. A HASZNÁLAT MEGKEZDÉSE

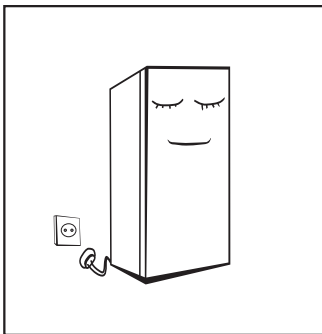

- Az első indítás előtt a hűtőszekrényt két óránál hosszabb ideig hagyja mozdulatlanul mielőtt csatlakoztatná az elektromos hálózathoz; ellenkező esetben a hűtési teljesítmény csökkenhet vagy a termék károsodhat.
- Mielőtt friss vagy fagyasztott ételeket tenne a hűtőszekrénybe, járassa 2-3 óráig, vagy nyáron, amikor a környezeti hőmérséklet magas, 4 óránál is hosszabban.

Megjegyzés: Nem ajánljuk, hogy ezt a terméket A/GFCI funkcióval rendelkező aljzatokkal vagy főkapcsolóval használja, mert ezek hibás kapcsolást okozhatnak.

1. Kapcsoláskor nem jelent biztonsági kockázatot.
2. Ha hibás kapcsolat fennáll, ajánlott nem A/GFCI funkcióval rendelkező aljzatot vagy főkapcsolót használni.

5. HASZNÁLAT

5.1. HŰTŐTÉR

- A hűtőtér különféle gyümölcsök, zöldségek, italok és egyéb, rövid időn belül elfogyasztandó élelmiszerek tárolására alkalmas. A javasolt tárolási idő 3–5 nap.
- Meleg ételeket tilos addig a hűtőrekeszbe helyezni, amíg azok le nem hűlnek szobahőmérsékletűre.
- Mielőtt a hűtőszekrénybe helyezi az ételeket, azt javasoljuk, hogy zárja le őket.
- A megfelelő nagyságú tárolóhely kialakítása és a könnyű használhatóság érdekében az üvegpolcok feljebb és lejjebb is helyezhetők.

Az üvegpolc használata:

1. Tegye félre a keretet, hogy először vegye ki az üvegpolcot körülbelül 50 mm-re, majd emelje meg a jobb oldalt körülbelül 30 fokkal.
2. Vegye ki a hűtőszekrényből.

5.2. KEZELŐPANEL

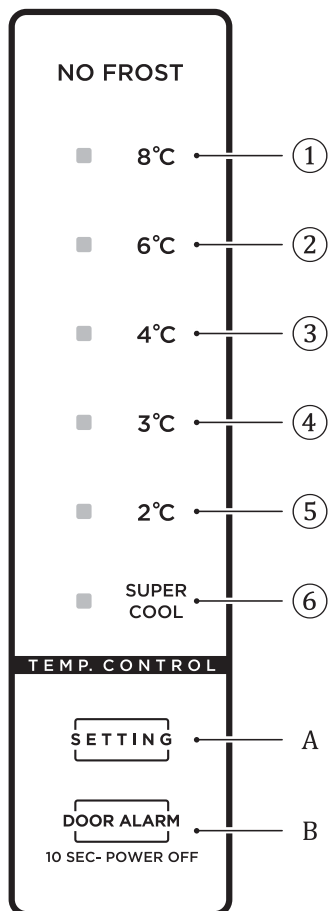

① 1. beállítás: a beállított hőmérséklet 8 °C

② 2. beállítás: a beállított hőmérséklet 6 °C

③ 3. beállítás: a beállított hőmérséklet 4 °C

④ 4. beállítás: a beállított hőmérséklet 3 °C

⑤ 5. beállítás: a beállított hőmérséklet 2 °C

⑥ 6. beállítás: Szuperhűtés

Hőmérséklet-beállító gomb

B. Készenlét gomb

■ Amikor a hűtő áram alatt van

Bekapcsolás után az összes hőmérsékletikon 3 másodpercig világít. A hűtőszekrény első bekapcsolásakor az alapértelmezetten beállított hőmérséklet 4 °C.

Ezután minden alkalommal, mikor elindítja a hűtőszekrényt, az utolsó kikapcsolás előtt beállított hőmérsékleten fog üzemelni.

■ Hibakódok

Hiba esetén a megfelelő ikonok együttesen villognak.

A hibakódok és ezek leírása az alábbiakban látható:

Hibakód	Hiba leírása	Kijelző
E1	Hűtőszekrény hőmérséklet-érzékelő hiba	A „SUPER COOL” és a „②” ikon egyszerre világít.
E5	Hűtőszekrény leolvasztás-érzékelő hiba	A „SUPER COOL” és a „③” ikon egyszerre világít.
E6	Kommunikációs hiba	A „②” és a „④” ikon egyszerre világít.
E7	Környezeti hőmérséklet-érzékelő hiba	A „SUPER COOL” és a „④” ikon egyszerre világít.

5.3. HŐMÉRSÉKLET-BEÁLLÍTÁS

1. A hőmérséklet-beállítás megváltoztatásához nyomja a hőmérséklet-beállító gombot **(A)**. Minden nyomással a beállítás egyszer változik.

A hőmérséklet-beállítás sorrendje:

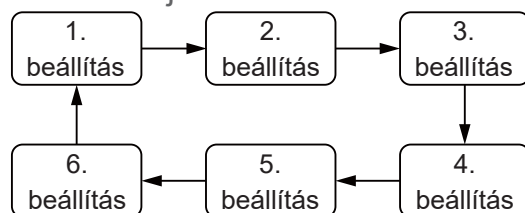

2. Ha 45 másodpercig nem használja a gombokat, a jelzőfény kialszik, és a SETTING gomb újbóli megnyomása után világít ismét.
3. A hőmérséklet beállítása után a hűtőszekrény 15 másodperc múlva a beállított értéknek megfelelően működik.

5.4. SZUPERHŰTÉS ÜZEMMÓD

A szuperhűtés üzemmódba való lépéshez nyomja addig a hőmérséklet-beállító gombot **(A)**, amíg a ^{SUPER} „COOL” ikon nem világít.

Szuperhűtés üzemmódban a hűtőszekrény 2 °C-on (előre beállított hőmérsékleten) működik, és 360 perc működés, a hőmérséklet beállítása vagy üzemmódváltás után automatikusan kilép ebből az üzemmódból.

5.5. KÉSZENLÉT FUNKCIÓ

Hosszan, 10 másodpercig nyomja a készenlét gombot **(B)** a készenlét funkció beállításához.

5.6. ÉTELTÁROLÁS

Helyezze az élelmiszer eltérő rekeszekbe az alábbi táblázatnak megfelelően.

Hűtő	Élelmiszertípus
A hűtőrekesz ajtaja vagy ajtórekeszei	<ul style="list-style-type: none"> • Természetes tartósítószeret tartalmazó élelmiszerek, például lekvárok, levek, italok, ízesítők. (1-2 napon belül felhasználandó) • Ne tároljon romlandó élelmiszereket.
Fiók a friss termékeknek (salátásfiók)	<ul style="list-style-type: none"> • A gyümölcsöket, fűszereket és zöldségeket egymástól elkülönítve kell elhelyezni a frissentartó fiókban. (1-2 napon belül felhasználandó) • Ne tároljon banánt, vöröshagymát, burgonyát vagy fokhagymát a hűtőszekrényben
Hűtőpolc – alsó/frissentartó (doboz/fiók)	<ul style="list-style-type: none"> • Nyers hús, szárnyas, hal (rövidtávú tárolásra)
Hűtőszekrénypolc – középső	<ul style="list-style-type: none"> • Tejtermékek, tojás (az ajánlott időn belül felhasználandó)
Hűtőszekrénypolc – felső	<ul style="list-style-type: none"> • Főzést nem igénylő élelmiszerek, például készételek, csemegehúsok, maradékok. (csak 1-2 napi tárolható)

Fagyasztópolc(ok)/polc	<ul style="list-style-type: none"> • Hosszú távon tárolt élelmiszerek. • Alsó fiók/polc: nyers hús, szárnyas, hal. (Tárolási idő 4 hónap) • Középső fiók/polc: fagyasztott zöldségek, hasábburgonya. (Tárolási idő 6 hónap) • Felső fiók/polc: jégkrém, fagyasztott gyümölcsök, fagyasztott péksütemények. (Tárolási idő 2 hónap)
------------------------	---

5.7. ÉLELMISZER-TÁROLÁSI TIPPEK

- A baktériumok átjutásának elkerülése érdekében a főtt húst/halat a nyers hús/hal feletti polcok egyikén tárolja. A nyers húst/ halat olyan edényben tárolja, amely elég nagy ahhoz, hogy összegyűjtse a leveket, és fedje le megfelelően. Az edényt a legalsó polcon helyezze el.
- Hagyjon helyet az élelmiszerek körül, hogy a levegő keringessen az egységben. Győződjön meg arról, hogy az egység minden része hűvös.
- A szagok átadása és a kiszáradás elkerülése érdekében külön csomagolja vagy fedje le az élelmiszereket. A gyümölcsöket és a zöldségeket nem szükséges becsomagolni.
- Mindig hagyja kihűlni az előfőzött ételt, mielőtt beteszi a készülékbe. Ez segít fenntartani a készülék belső hőmérsékletét.
- Annak érdekében, hogy a hideg levegő ne szökjön ki a készülékből, próbálja meg leztorítani az ajtónyitások számát. Azt javasoljuk, hogy csak akkor nyissa ki az ajtót, amikor ételt kell betennie vagy kivennie.

5.8. ENERGIATAKARÉKOSSÁGI TIPPEK

- A készüléket a helyiség leghűvösebb részén kell elhelyezni, hőtermelő készülékektől vagy fűtés csövektől, illetve közvetlen napfénytől távol.
- Mielőtt a készülékbe meleg ételt helyezne, várja meg, amíg az szobahőmérsékletűre hűl. A készülék túlterhelése esetén a kompresszor hosszabb ideig működik. A túlságosan lassan hűlő élelmiszerek minősége romolhat, vagy az élelmiszerek megromolhatnak.
- Ügyeljen rá, hogy megfelelően csomagolja be az élelmiszereket, és a készülékbe helyezés előtt törölje szárazra az edényeket. Ez lassítja a jegesedés kialakulását a készülékben.
- A készülék tárolóhelyét nem szabad alumíniumfóliával, viaszos papírral vagy papírtörülkövel kibélelni. A béleléshez használt anyag zavarja a levegő keringését, és rontja a készülék hatékonyságát.
- Rendezze el és címkézze fel az élelmiszereket, így csökkentheti az ajtónyitások számát és a keresésre fordított időt. Egyszerre csak annyi tételt vegyen ki, amennyit szükséges, és a lehető leghamarabb csukja be az ajtót.
- A fiókok, kosarak és polcok energiatakarékosághoz optimális kombinációja a készülék leírásában látható. Ha eltérnek a kombinációs javaslattól, a hatékonyság megváltozhat.
- Lehetőleg ne nyissa gyakran az ajtót, különösen ha párás és meleg az időjárás. Ha kinyitotta az ajtót, a lehető leghamarabb zárja be.
- Időnként ellenőrizze, hogy a gép szellőzése megfelelő-e (megfelelő a levegő áramlása a gép mögött).
- Átlagos hőmérsékletviszonyok esetén állítsa közepes fokozatra a termosztátot.
- Mielőtt elhelyezi a gépben a friss élelmiszercsomagokat, ellenőrizze, hogy azok lehűltek-e a környezeti hőmérsékletre.
- A jég- és dérréteg megnöveli az energiafogyasztást, így amint a réteg eléri a 3–5 mm-es vastagságot, tisztítsa ki a gépet.

5.9. HŰTŐSZEKRENY ÉS FAGYASZTÓ TÁROLÁSI TÁBLÁZAT

A frissesség tartóssága a hőmérséklettől és a nedvességnek való kitettségtől függ. Mivel a termék dátuma nem iránymutató a termék biztonságos használatához, tekintse meg ezt a táblázatot, és kövesse ezeket a tanácsokat.

Tejtermékek

Termék	Hűtőszekrény	Fagyasztó
Tej	1 hét	1 hónap
Vaj	2 hét	12 hónap
Jégkrém	-	2–3 óra
Természetes sajt	1 hónap	4–6 óra
Krémsajt	2 hét	Nem ajánlott
Joghurt	1 hónap	-

Hús

Termék	Hűtőszekrény	Fagyasztó
Friss sülték, steakek, bélszín	3–4 nap	2–3 hónap
Friss darált hús, pörkölt hús	1–2 nap	3–4 hónap
Szalonna	7 nap	1 hónap
Kolbász, nyers sertéshús, marhahús, pulykahús	1–2 nap	1–2 hónap

Szárnyas/tojás

Termék	Hűtőszekrény	Fagyasztó
Friss szárnyashús	2 nap	6–8 hónap
Csirkesaláta	1 nap	-
Tojás, friss	2–4 hét	Nem ajánlott

Hal/tenger gyümölcsei

Termék	Hűtőszekrény	Fagyasztó
Friss hal	1–2 nap	3–6 hónap
Főtt hal	3–4 nap	1 hónap
Halsaláta	1 nap	Nem ajánlott
Szárított vagy pácolt hal	3–4 hét	-

Gyümölcsök

Termék	Hűtőszekrény	Fagyasztó
Alma	1 hónap	-
Barackok	2–3 óra	-
Ananász	1 hét	-
Egyéb friss gyümölcs	3–5 nap	9–12 hónap

Zöldség

Termék	Hűtőszekrény	Fagyasztó
Spárga	2–3 nap	-
Brokkoli, kelbimbó, zöldborsó, gomba	3–5 nap	-
Káposzta, karfiol, zeller, uborka, saláta	1 hét	-
Répa, cékla, retek	2 hét	-

HU

6. KARBANTARTÁS ÉS TISZTÍTÁS

6.1. ÁLTALÁNOS TISZTÍTÁS

! A leolvasztáshoz és tisztításhoz húzza ki a hűtőszekrény csatlakozódugóját a hálózati aljzattól.

- A hűtőszekrény mögött, illetve a talajon található port rendszeres időközönként el kell távolítani, a hűtőhatás, illetve az energiatakarékosság javítása érdekében.
- Rendszeresen ellenőrizze az ajtó tömítést, hogy nincs-e rajta szennyeződés. Az ajtó tömítést egy szappanos vízben vagy hígított mosószerben megnedvesített puha ruhával törölje át.
- A hűtőszekrény belsejét rendszeresen tisztítani kell, hogy elkerülje a kellemetlen szag megjelenését.
- A belseje tisztítása előtt húzza ki a készüléket, vegyen ki minden ételt, italt, polcot, fiókot stb.
- Egy puha ruhával vagy szivaccsal tisztítsa meg a hűtőszekrény belsejét, amihez használja két evőkanál szódabikarbóna és egy liter meleg víz keverékét. Ezután öblítse át vízzel, és törölje tisztára. A tisztítás után nyissa ki az ajtót, és hagyja természetes módon megszáradni, mielőtt bekapcsolja a készüléket.
- Az javasoljuk, hogy a hűtőszekrény nehezen takarítható részeit (szűk helyek, hézagok, sarkok) puha ronggyal vagy puha kefével tisztítsa meg, ha szükséges, használjon segédeszközöket (pl. vékony pálcikák), hogy ezeken a területeken ne halmozódjon fel szennyeződés vagy baktérium.
- Ne használjon szappant, mosószer, súrolóport, spray tisztítószer stb., mivel ezek szagok keletkezését okozhatják a hűtőszekrény belsejében, vagy szennyezhetik az ételt.
- A palackos keretet, a polcokat és fiókokat szappanos vízzel vagy hígított mosószerrel benedvesített puha ruhával törölje át. Puha ruhával vagy természetes módon szárítsa meg azokat.



- Szappanos vízzel, vagy hígított mosószerrel benedvesített puha ruhával törölje le a hűtőszekrény külső részét, majd törölje szárazra.
- Ne használjon kemény sörtéjű keféket, fémszálalású súrolót, drótkeféket, súroló hatású szereket (pl. fogkrémet), szerves oldószereket (pl. alkoholt, acetont, banánolajat stb.), forrásban lévő vizet, savas vagy lúgos anyagokat, amelyek károsíthatják a hűtőszekrény külső vagy belső felületét. A forrásban lévő víz és a szerves oldószerek, mint például a benzol, eldeformálhatják vagy károsíthatják a műanyag alkatrészeket.
- Ne öblítse le a készüléket közvetlenül vízzel vagy egyéb folyadékkal a tisztítás alatt, hogy elkerülhesse a rövidzárlatot, illetve, hogy az elektromos szigetelés a folyadékkal érintkezés után is változatlanul működhessen.

6.2. LEOLVASZTÁS

- A hűtőszekrény léghűtéses elven működik, így automatikus leolvasztási funkcióval rendelkezik. Az évszak vagy a hőmérséklet változása következtében kialakuló deresedés kézzel is eltávolítható. Ehhez csatlakoztassa le a gépet az elektromos hálózatról, vagy törölje le száraz ruhával.

6.3. ÜZEMEN KÍVÜL

- Áramkimaradás: Áramszünet esetén, még nyáron is, a készülék belsejében az élelmiszerek több órán át eltarthatók; az áramszünet alatt az ajtónyitások számát le kell csökkenteni, és nem szabad több friss élelmiszert betenni a készülékbe.
- Hosszú idejű használaton kívüli állapot: A készülék csatlakozódugóját ki kell húzni a hálózati aljzatból, és a tisztítást követően az ajtókat nyitva kell hagyni a szagok elkerülése érdekében.
- Mozgatás: A hűtőszekrény mozgatása előtt távolítsa el minden tárgyat a készülékből, rögzítse az üvegelválasztókat, a zöldségtartót, a fagyasztórekeszeket stb. egy ragasztószalaggal, majd húzza meg a szintezőlábakat; csukja be az ajtókat és rögzítse azokat ragasztószalaggal. Mozgatás közben a készüléket nem szabad fejjel lefelé fordítani vagy vízszintesen tartani, és nem szabad megrázni sem; a mozgatás közben tilos 45°-nál nagyobb szögben megdőnteni.

! A készüléknek indítás után folyamatosan kell működnie. A készülék működését általánosságban nem szabad megszakítani, különben az élettartama lecsökkenhet.

7. HIBAEELHÁRÍTÁS

Az alábbi egyszerű problémákat megpróbálhatja saját maga is megoldani. Ha nem oldódnak meg, forduljon az értékesítés utáni támogató részleghez.

Probléma	Javasolt megoldás
Sikertelen művelet	Ellenőrizze, hogy a készüléket csatlakoztatták-e a hálózatra, vagy hogy a dugó jól érintkezik-e Ellenőrizze, hogy a feszültség nem túl alacsony-e Ellenőrizze, hogy van-e áramkimaradás vagy, hogy az áramkörök részlegesen kioldottak-e
Szag	A szagos ételeket szorosan be kell csomagolni Ellenőrizze, nem romlottak-e meg az ételek A hűtőszekrény belsejét ki kell tisztítani

A kompresszor hosszú idejű működése	Természetes, hogy nyáron, amikor a külső hőmérséklet magas, a hűtőszekrény hosszabb ideig működik Ne helyezzen a készülékbe túlságosan sok élelmiszert egyszerre Ne helyezze be az élelmiszereket addig, amíg le nem lehűltek Túl gyakran nyitják ki az ajtókat
A világítás nem ég	Ellenőrizze, hogy a hűtőszekrényt csatlakoztatták-e az elektromos hálózathoz, illetve a lámpa nem sérült-e Ha a lámpa megsérült, cseréltesse ki szakemberrel
Az ajtók nem záródnak megfelelően	Az ajtózárást élelmiszercsomagok akadályozzák Túl sok ételt tettek be A hűtőszekrényt megdöntötték
Hangos zaj	Ellenőrizze, hogy a padló vízszintes-e, és a hűtőszekrény stabilan áll-e Ellenőrizze, hogy a tartozékokat a megfelelő helyre tették-e
Az ajtó tömítés nem zár	Távolítsa el az idegen anyagokat az ajtó tömítéséről Melegítse fel az ajtó tömítést, majd hűtse le a helyreállításához (vagy fújja elektromos szárítóval, vagy használjon forró törölközőt a melegítéséhez).
A vízgyűjtő edény túlcsordul	Túl sok élelmiszer van a rekeszben, vagy a tárolt élelmiszer túl sok vizet tartalmaz, amely leolvastáskor túl sok vizet enged Az ajtók nem záródnak megfelelően, ami a levegő bejutása miatt jegesedéshez és a leolvadás miatt megnövekedett vízmennyiséghez vezet
Forró burkolat	A beépített kondenzátor hőt ad le a burkolaton keresztül, ami normális Biztosítson megfelelő szellőzést a hőelvezetés megkönnyítése érdekében, ha a burkolat a magas környezeti hőmérséklet, a túl sok tárolt élelmiszer vagy a kompresszor leállítása miatt felforrósodik.
Felszíni kondenzáció	A hűtőszekrény külső felületén és az ajtó tömítéseken jelentkező páralecsapódás normális jelenség, ha a környezeti páratartalom túl magas. Egyszerűen csak törölje le a kondenzátumot egy tiszta törölközővel
Rendellenes zaj	Zúgás: A kompresszor működés közben zúghat, és a zúgás különösen indításkor vagy leállításkor hangos. Ez normális Nyikorgás: A készülék belsejében áramló hűtőközeg nyikorgást okozhat, ami normális.

1. táblázat Klímaosztályok

Osztály	Jelölés	Környezeti hőmérséklet-tartomány (°C)
Kiterjesztett mérsékelt	SN	+10 és +32
Mérsékelt	N	+16 és +32
Szubtrópusi	ST	+16 és +38
Trópusi	T	+16 és +43

Kibővített mérsékelt éghajlat: ezt a hűtőkészüléket a rendeltetése szerint 10 °C és 32 °C környezeti hőmérséklet között kell használni;

Mérsékelt éghajlat: ezt a hűtőkészüléket a rendeltetése szerint 16 °C és 32 °C környezeti hőmérséklet között kell használni;

Szubtrópusi éghajlat: ezt a hűtőkészüléket a rendeltetése szerint 16 °C és 38 °C környezeti hőmérséklet között kell használni;

Trópusi éghajlat: ezt a hűtőkészüléket a rendeltetése szerint 16 °C és 43 °C környezeti hőmérséklet között kell használni;

Az alábbi táblázatban látható megrendelt alkatrészek beszerzési csatornája _____:

Megrendelt alkatrész	Szállítója	A szállítás garantált minimális ideje
termosztátok	Professzionális karbantartó személyzet	Legalább 7 év az utolsó modell piacra kerülését követően
hőmérséklet-érzékelők	Professzionális karbantartó személyzet	Legalább 7 év az utolsó modell piacra kerülését követően
nyomtatott áramköri lapok	Professzionális karbantartó személyzet	Legalább 7 év az utolsó modell piacra kerülését követően
fényforrások	Professzionális karbantartó személyzet	Legalább 7 év az utolsó modell piacra kerülését követően
ajtófogantyúk	Professzionális szerelők és végfelhasználók	Legalább 7 év az utolsó modell piacra kerülését követően
ajtózsanérok	Professzionális szerelők és végfelhasználók	Legalább 7 év az utolsó modell piacra kerülését követően
tálcák	Professzionális szerelők és végfelhasználók	Legalább 7 év az utolsó modell piacra kerülését követően
kosarak	Professzionális szerelők és végfelhasználók	Legalább 7 év az utolsó modell piacra kerülését követően
ajtótömítések	Professzionális szerelők és végfelhasználók	Legalább 10 év az utolsó modell piacra kerülését követően

HU

A termékadatbázisban szereplő modellinformációk, valamint a modellazonosító a termék energiacímkéjén található QR-kód beolvasásával elérhető internetes hivatkozáson áll rendelkezésre.

Kedves vásárló!

1. Ha vissza szeretné küldeni vagy ki szeretné cseréltetni a terméket, forduljon a vásárlás helye szerinti üzlethez.
(Ne felejtse el magával hozni a vásárlást igazoló számlát)
2. Ha a termék meghibásodik és javításra szorul, forduljon az értékesítés utáni szolgáltatóhoz.

Termékadatlap az (EU) 2019/2019 rendelet alapján

A készülék termékadatlapja online is rendelkezésre áll, ha le kíván tölteni egy példányt. Lépjen a <https://eprel.ec.europa.eu/> weboldalra, majd adja meg készüléke modellazonosítóját az adatlap letöltéséhez.

A készülék modellazonosítója a készülék hátoldalán vagy a belsejében lévő típustáblán található.

CUPRINS:

1. INSTRUCȚIUNI DE SIGURANȚĂ	P. 128
2. SPECIFICAȚII TEHNICE	P. 133
3. DESCRIEREA PRODUSULUI	P. 133
4. INSTALARE	P. 133
5. UTILIZARE	P. 138
6. ÎNTREȚINERE ȘI CURĂȚARE	P. 143
7. REMEDIEREA DEFECȚIUNILOR	P. 144
8. GARANȚII	P. 148

1. INSTRUCȚIUNI DE SIGURANȚĂ

Înainte de a folosi acest produs, citiți cu atenție aceste instrucțiuni și păstrați manualul pentru o utilizare ulterioară.

RO

1.1. AVERTIZARE





Avertizare: Pericol de incendiu/materiale inflamabile!

1. Acest aparat este destinat a fi utilizat în aplicații casnice și similare, cum ar fi zonele de bucătărie pentru personalul din magazine, birouri și alte medii de lucru; fermelor și de către clienți în hoteluri, moteluri și alte medii de tip rezidențial; medii de tip pensiune; catering și aplicații similare non-retail.
2. Dacă este deteriorat cablul de alimentare, acesta trebuie să fie înlocuit de către producător, de agentul de service sau de persoane cu calificare similară, pentru a se evita pericolele posibile.
3. Nu depozitați în acest aparat substanțe explozive precum recipientele de aerosoli cu agent de propulsie inflamabil.
4. Aparatul trebuie să fie deconectat de la priza electrică după utilizare și înainte de a efectua lucrările de întreținere a aparatului care sunt permise a fi efectuate de către utilizator.
5. Avertizare: Păstrați deschiderile de ventilație din carcasa aparatului sau din structura încorporată, libere de orice obstrucție.
6. Avertizare: Nu utilizați dispozitive mecanice sau alte mijloace pentru accelerarea procesului de dezghețare, altele decât cele recomandate de producător.
7. Avertizare: Nu deteriorați circuitul de răcire.
8. Gazul de răcire R600a conținut în frigider este gaz natural. Acest gaz nu este dăunător pentru mediu, dar este combustibil. De aceea, este important să transportați și să instalați frigiderul cu atenție, astfel încât să nu deteriorați conductele frigiderului. Dacă apar scurgeri de gaze, evitați contactul cu flăcări sau focuri din apropiere și aerisiți camera.
9. Avertizare: Nu utilizați aparate electrice în compartimentele aparatului destinate pentru depozitarea alimentelor, cu excepția cazului în care acestea sunt de tipul recomandat de producător.
10. Avertizare: Vă rugăm să eliminați frigiderul conform reglementărilor deoarece acesta utilizează gaz inflamabil și agent frigorific.
11. Avertizare: Când poziționați acest aparat, asigurați-vă că cablul de alimentare nu este prins între alte obiecte sau deteriorat.

12. Avertizare: Nu amplasați mai multe prize portabile sau surse de alimentare portabile în partea din spate a aparatului.
13. Nu utilizați prelungitoare sau adaptoare fără împământare (cu două fire).
14. Pericol: Risc de împiedicare pentru copil. Înainte de a arunca vechiul dvs. frigider sau congelator:
 - Scoateți ușile.
 - Lăsați rafturile la locul lor astfel încât copiii să nu poată pătrunde în interior cu ușurință.
15. Frigiderul trebuie deconectat de la sursa de alimentare cu energie înainte de instalarea accesoriilor.
16. Materialul refrigerent și spuma din ciclopentan folosite în aparat sunt inflamabile. Astfel, când aparatul este evacuat, va fi ținut la distanță de orice sursă de foc și va fi distrus de o companie specializată care deține calificarea corespunzătoare și care nu îl va casa prin ardere, pentru a preveni poluarea mediului înconjurător sau orice altă daună.
17. În cazul ușilor și capacelor cu închizătoare și chei, cheile nu vor fi lăsate la îndemâna copiilor și în apropierea frigiderului, pentru a preveni blocarea copiilor în interiorul acestuia.
18. Pentru standardul UE: Acest aparat poate fi utilizat de copiii cu vârsta de cel puțin 8 ani și de persoane cu capacități fizice, senzoriale sau mentale reduse sau care nu au experiența și cunoștințele necesare, dacă sunt supravegheate sau au fost instruite cu privire la utilizarea aparatului în condiții de siguranță și înțeleg pericolele implicate. Copiii nu au voie să se joace cu acest aparat. Curățarea aparatului și întreținerea permisă pentru utilizator nu trebuie să fie efectuate de către copii decât sub supraveghere. Copiii cu vârste cuprinse între 3 și 8 ani pot încărca și descărca aparatele frigorifice.
19. Pentru a evita contaminarea alimentelor, respectați următoarele instrucțiuni:
 - Deschiderea ușii pentru perioade lungi poate provoca o creștere semnificativă a temperaturii în compartimentele aparatului.
 - Curățați cu regularitate suprafețele care pot intra în contact cu alimentele și sistemele de drenare accesibile.
 - Curățați rezervoarele de apă dacă nu au fost folosite timp de 48 de ore: spălați sistemul de apă conectat la o sursă cu apă dacă apa nu fost extrasă timp de 5 zile. (Remarca 1)
 - Depozitați carnea crudă și peștele în recipiente adecvate la frigider, astfel încât să nu fie în contact cu sau să nu curgă pe alte alimente.
 - Compartimentele ****** cu două stele pentru alimente congelate sunt potrivite pentru depozitarea alimentelor pre-congelate, depozitarea sau prepararea înghețatei și fabricarea cuburilor de gheață. (Remarca 2)
 - Compartimentele cu una *****, două ****** și trei stele ******* nu sunt potrivite pentru congelarea alimentelor proaspete. (Remarca 3)
 - Pentru aparatele fără compartiment ******** cu 4 stele: Acest aparat frigorific nu este adecvat pentru congelarea produselor alimentare. (Remarca 4)
 - Dacă aparatul frigorific este lăsat gol timp îndelungat, opriți, dezghețați, curățați, uscați și lăsați ușa deschisă pentru a împiedica dezvoltarea mușgaiului în interiorul aparatului.
 - Remarca 1,2,3,4: Vă rugăm să confirmați dacă este aplicabil în funcție de tipul dvs. de compartiment pentru produse.
20. Pentru un aparat de sine stătător: Acest dispozitiv de răcire nu este destinat pentru a fi utilizat ca un dispozitiv montat în alt mobilier.
21. AVERTIZARE: Pentru a se evita riscurile cauzate de instabilitatea dispozitivului, acesta trebuie să fie fixat în conformitate cu instrucțiunile.
22. AVERTIZARE: Conectați aparatul numai la o sursă de apă potabilă. (Potrivit pentru aparatul de făcut gheață)
23. Pentru a preveni blocarea unui copil în interiorul aparatului, nu lăsați aparatul la îndemâna copiilor și pe aceștia nu îi lăsați să stea în apropierea congelatorului (sau a frigiderului). (Potrivit numai pentru produse cu sisteme de blocare)

1.2. SEMNIFICAȚIA SIMBOLURILOR DE AVERTIZARE PRIVIND SIGURANȚA

	Acesta este un simbol de interdicție. Orice nerespectare a instrucțiunilor marcate cu acest simbol poate duce la deteriorarea produsului sau poate pune în pericol siguranța personală a utilizatorului.
Simbol de interdicție	
	Acesta este un simbol de avertizare. Este necesar să se opereze cu respectarea strictă a instrucțiunilor marcate cu acest simbol; altfel poate fi cauzată deteriorarea produsului sau vătămări corporale.
Simbol de avertizare	
	Acesta este un simbol de avertizare. Instrucțiunile marcate cu acest simbol necesită o atenție specială. Insuficiența de atenție poate duce la vătămări ușoare sau moderate, sau deteriorarea produsului.
Simbolul notă	

Acest manual conține o mulțime de informații importante privind siguranța, care trebuie respectate de către utilizatori.

RO

1.3. AVERTISMENTE PRIVIND ELECTRICITATEA

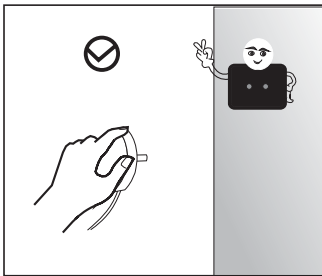

- Nu țineți de cablul de alimentare atunci când scoateți ștecherul frigiderului din priză. Vă rugăm să apucați ferm ștecherul și să-l scoateți direct din priză.
- Pentru o utilizare în siguranță, nu deteriorați cablul de alimentare și nu utilizați cablul de alimentare atunci când este deteriorat sau uzat.

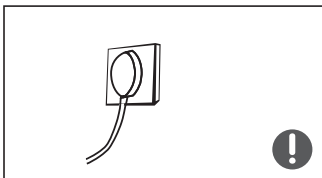

- Vă rugăm să utilizați o priză de alimentare dedicată, iar aceasta să nu fie partajată cu alte aparate electrice.
- Ștecherul de alimentare trebuie să fie în contact ferm cu priza, altfel ar putea fi provocate incendii.
- Vă rugăm să vă asigurați că electrodul de împământare al prizei de curent este echipat cu o linie de împământare fiabilă.

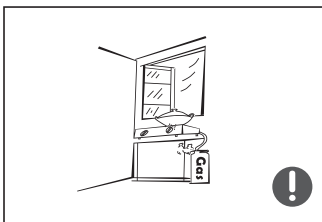

- În cazul scurgerii de gaze și alte gaze inflamabile, vă rugăm să închideți robinetul de scurgere a gazului și apoi să deschideți ușile și ferestrele. Având în vedere că scânteia poate provoca un incendiu, nu deconectați frigiderul și alte aparate electrice.

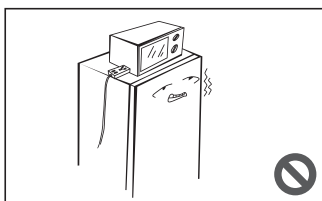

- Nu folosiți aparate electrice pe partea superioară a aparatului, decât dacă sunt de tipul recomandat de producător.

1.4. AVERTISMENTE PRIVIND UTILIZAREA

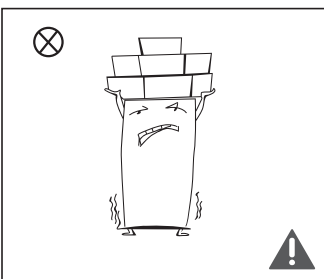
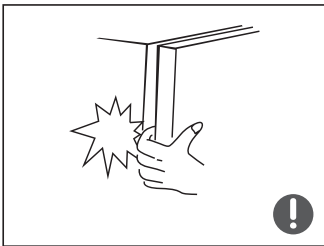
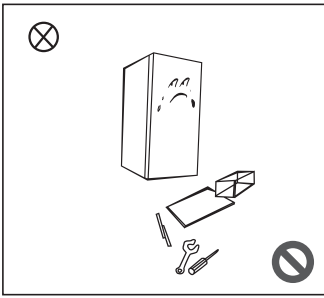

- Nu dezasamblați sau nu remontați frigiderul la întâmplare și nu deteriorați circuitul de agent frigorific; întreținerea aparatului trebuie efectuată de un specialist.
- Pentru a evita pericolul, cablul de alimentare deteriorat trebuie înlocuit de către producător, departamentul său de întreținere sau profesioniști instruiți în acest sens.
- Spațiile dintre ușile frigiderului și dintre uși și corpul frigiderului sunt mici, evitați să puneți mâna în aceste zone pentru a preveni strângerea degetului. Vă rugăm închideți blând ușa frigiderului pentru a evita căderea articolelor.
- Nu puneți cu mâinile ude alimente sau recipiente în camera de congelare atunci când frigiderul funcționează, în special recipiente metalice, pentru a evita degerăturile.
- Nu permiteți niciunui copil să intre sau să se urce în frigider; în caz contrar, poate fi provocată rănirea copilului prin sufocare sau cădere.
- Nu puneți obiecte grele pe partea superioară a frigiderului, având în vedere că obiectele pot cădea atunci când închideți sau deschideți ușa și pot cauza răni accidentale.
- În caz de pană de curent sau în cazul curățării, vă rugăm să scoateți ștecherul din priză. Nu conectați frigiderul la sursa de alimentare în următoarele cinci minute pentru a preveni deteriorarea compresorului din cauza pornirilor repetate.

RO

1.5. AVERTISMENTE PRIVIND POZIȚIONAREA

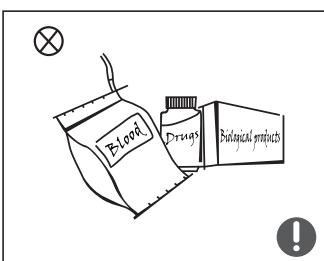
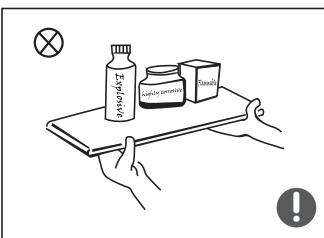

- Nu puneți în frigider obiecte inflamabile, explozive, volatile sau foarte corozive pentru a preveni astfel deteriorarea produsului sau incendiile.
- Nu așezați obiecte inflamabile lângă frigider, pentru a evita astfel producerea de incendii.
- Frigiderul este destinat uzului casnic, cum ar fi depozitarea alimentelor; nu va fi utilizat în alte scopuri, cum ar fi depozitarea sângelui, a medicamentelor sau a produselor biologice etc.

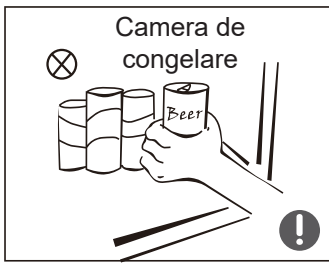

- Nu depozitați berea, băuturile sau alte lichide ambalate în sticle sau recipiente închise în camera de congelare a frigiderului; sticlele sau recipientele închise se pot fisura din cauza înghețului, provocând daune.

1.6. AVERTISMENTE PRIVIND ENERGIA

1) Este posibil ca frigiderul să nu funcționeze constant (posibilitate de dezghețare a produselor sau temperatura prea ridicată în compartimentul de alimente congelate) când sunt setate pentru o lungă perioadă de timp sub nivelul maxim de răcire al intervalului de temperaturi pentru care frigiderul a fost proiectat.

2) Băuturile gazoase nu trebuie depozitate în compartimentele sau vitrinele pentru alimente sau în compartimentele sau vitrinele cu temperaturi scăzute, și anumite produse cum ar fi apa înghețată nu trebuie consumate atunci când sunt prea reci.

3) Necesitatea de a nu depăși timpul(rile) de depozitare recomandat(e) de producătorii de alimente pentru orice fel de alimente și în special pentru alimente din comerț, congelate rapid, în compartimente pentru alimente congelate sau dulapuri de depozitare a alimentelor congelate.

4) Măsurile de precauție necesare pentru a preveni o creștere nejustificată a temperaturii alimentelor congelate în timpul dezghețării aparatului frigorific, cum ar fi ambalarea alimentelor congelate în mai multe straturi de ziar.

5) O creștere a temperaturii alimentelor congelate pe durata dezghețării manuale, întreținerii sau curățării poate scurta durata de depozitare.

1.7. REFRIGERENT

Agentul frigorific izobutan (R600a) este inclus în circuitul de refrigerare al aparatului, un gaz natural cu un nivel ridicat de compatibilitate cu mediul, care este totuși inflamabil. În timpul transportului și instalării aparatului, asigurați-vă că niciuna dintre componentele circuitului de refrigerare nu este deteriorată. Agentul frigorific (R600a) este inflamabil.

AVERTIZARE: Frigiderul conține agent frigorific și gaze în izolație. Agentul frigorific și gazele trebuie eliminate în mod profesional, deoarece pot provoca leziuni oculare sau aprindere. Asigurați-vă că tubulatura circuitului de refrigerare nu este deteriorată înainte de eliminarea corespunzătoare.

1.8. AVERTISMENTE PRIVIND ELIMINAREA

⊘ Agentul frigorific și materialul de spumare ciclopentan utilizat pentru frigider sunt inflamabile. Prin urmare, atunci când casați frigiderul, acesta trebuie ținut la distanță de orice sursă de incendiu și trebuie preluat de către o companie specială de recuperare cu o calificare corespunzătoare, altă decât eliminarea prin combustie, astfel încât să se prevină deteriorarea mediului sau orice alte daune.

⚠ Atunci când casați frigiderul, demontați ușile și scoateți garniturile de fixare a ușii și a rafturilor; puneți ușile și rafturile într-un loc adecvat, pentru a preveni blocarea unui copil.



Marcajul acestui dispozitiv (simbolul unui coș de gunoi cu un x deasupra) este în conformitate cu Directiva europeană 2012/19/UE privind „echipamentele electrice și electronice uzate”. Acest marcaj înseamnă că acest echipament nu poate fi eliminat împreună cu alte deșeuri menajere la sfârșitul duratei sale de viață utile. Utilizatorul este obligat să îl predea operatorilor care colectează echipamente electrice și electronice uzate. Operatorii de colectare, inclusiv punctele de colectare locale, magazinele și autoritățile locale, creează un sistem adecvat pentru colectarea echipamentelor. Colectarea adecvată a echipamentelor electrice și electronice uzate contribuie la evitarea efectelor nocive asupra sănătății umane și a mediului, care rezultă din existența componentelor periculoase, precum și din depozitarea și tratarea necorespunzătoare a acestor echipamente.

2. SPECIFICAȚII TEHNICE

Alimentare	220 - 240 V~,50 Hz
Curentul nominal	0,6 A
Consumul de energie	118 kWh/a
Puterea nominală a lămpii	Max 4 W
Clasa de protecție	Clasa I
Clasa climatică	SN/N/ST/T
Volum total	362 L
Volumul compartimentului pentru alimente proaspete	362 L
Refrigerant și cantitatea injectată	R600a/42 g
Dimensiuni (L x l x H)	1850 x 595 x 618 mm
Greutate netă	59 kg

RO

3. DESCRIEREA PRODUSULUI

1. Raft
2. Sertar
3. Sertar
4. Tava ușii

4. INSTALARE

4.1. AMPLASAREA

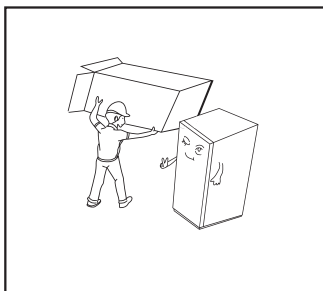

- Înainte de utilizare, îndepărtați toate materialele de ambalare, inclusiv pernele inferioare, suporturile de spumă și benzile din interiorul frigiderului; rupeți folia de protecție aplicată pe ușile și pe corpul frigiderului.
- Vă rugăm să nu lăsați materialele de ambalare și alte părți la îndemâna copiilor pentru a preveni riscul de sufocare.

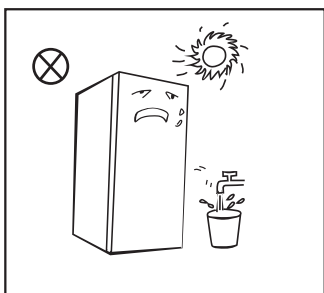

- Păstrați-l departe de căldură și evitați lumina directă a soarelui. Nu așezați congelatorul în locuri umede sau apoase pentru a preveni rugina sau reducerea efectului de izolare.
- Nu pulverizați și nu spălați frigiderul; nu poziționați frigiderul în locuri umede, unde poate fi ușor de stropit cu apă pentru a nu afecta proprietățile de izolare electrică ale frigiderului.

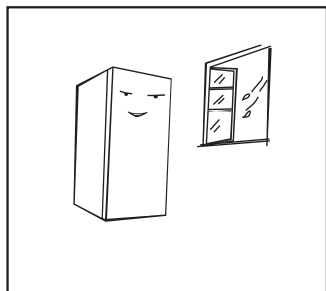

- Frigiderul se poziționează într-un loc interior bine ventilat; podeaua trebuie să fie plată și fermă (roțiți-l la stânga sau la dreapta pentru a regla roata pentru nivelare dacă este instabilă).

RO

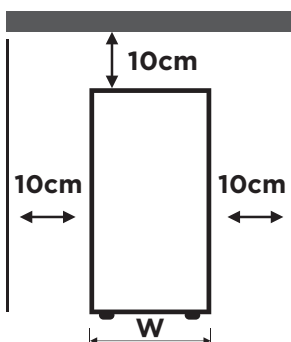

Vedere din față

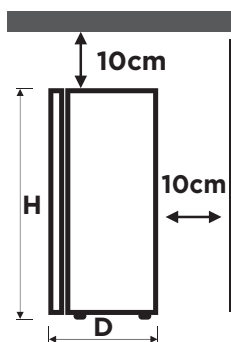

Vedere din lateral

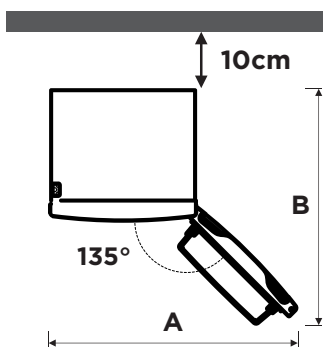

Vedere de sus

Lățime „W”	595
Adâncime „D” (fără mâner)	618
Înălțime „H”	1850
A	1050
B	1025

(Unitate de măsură: mm)

Rezultatele măsurătorilor din tabelul de mai sus pot diferi, în funcție de metoda de măsurare.

- Acest frigider trebuie instalat independent și nu poate fi utilizat montat în alt mobilier. În caz contrar, va cauza probleme, cum ar fi eșecul de instalare a vitrinei frigorifice, reducerea performanței și a duratei de viață a produsului. Iar producătorul nu oferă garanția de bază pentru produs.
- Spațiul superior al frigiderului trebuie să fie mai mare de 10 cm, iar frigiderul trebuie poziționat la o distanță mai mare de 10 cm de perete pentru a facilita disiparea căldurii.
- Rezervați suficient spațiu pentru deschiderea convenabilă a ușilor și a sertarelor.

! Precauții înainte de instalare:

- Înainte de instalarea sau reglarea accesoriilor, asigurați-vă că frigiderul este deconectat de la curent.
- Este necesar de luat măsuri de precauție pentru a preveni căderea mânerului ceea ce ar provoca vătămări corporale.

4.2. PICIOARELE DE NIVELARE

Diagrama schematică a picioarelor de nivelare:

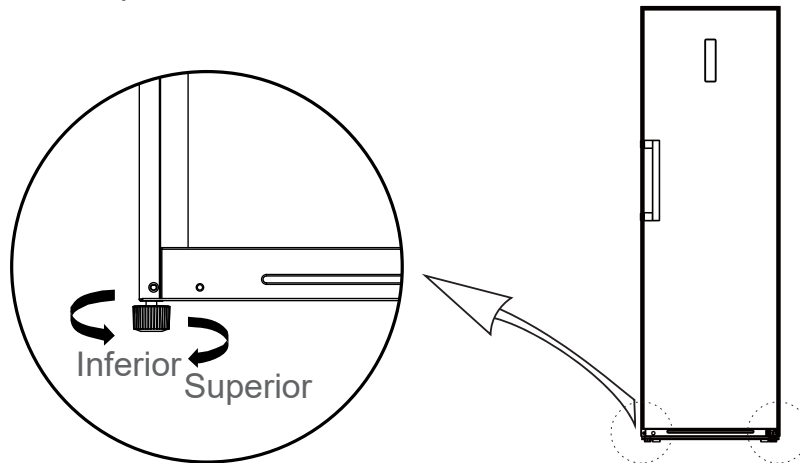

Notă: Poza de mai sus este doar pentru referință. Configurația reală va depinde de produsul fizic sau de declarația distribuitorului.

Proceduri cu privire la ajustare:

1. Rotiți picioarele în sensul acelor de ceasornic pentru a ridica frigiderul;
2. Rotiți picioarele spre stânga pentru a coborî frigiderul.
3. Reglați picioarele drepte și stângi pe baza procedurilor de mai sus la un nivel orizontal.

RO

4.3. MONTAȚI MÂNERUL UȘII

- Este necesar de luat măsuri de precauție pentru a preveni căderea mânerului ceea ce ar provoca vătămări corporale.

Unelte necesare:

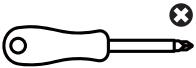
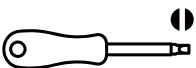
	Șurubelniță cu cap cruce
	Șurubelniță cu lamă subțire

Notă: Instrumentele de mai sus nu sunt furnizate.

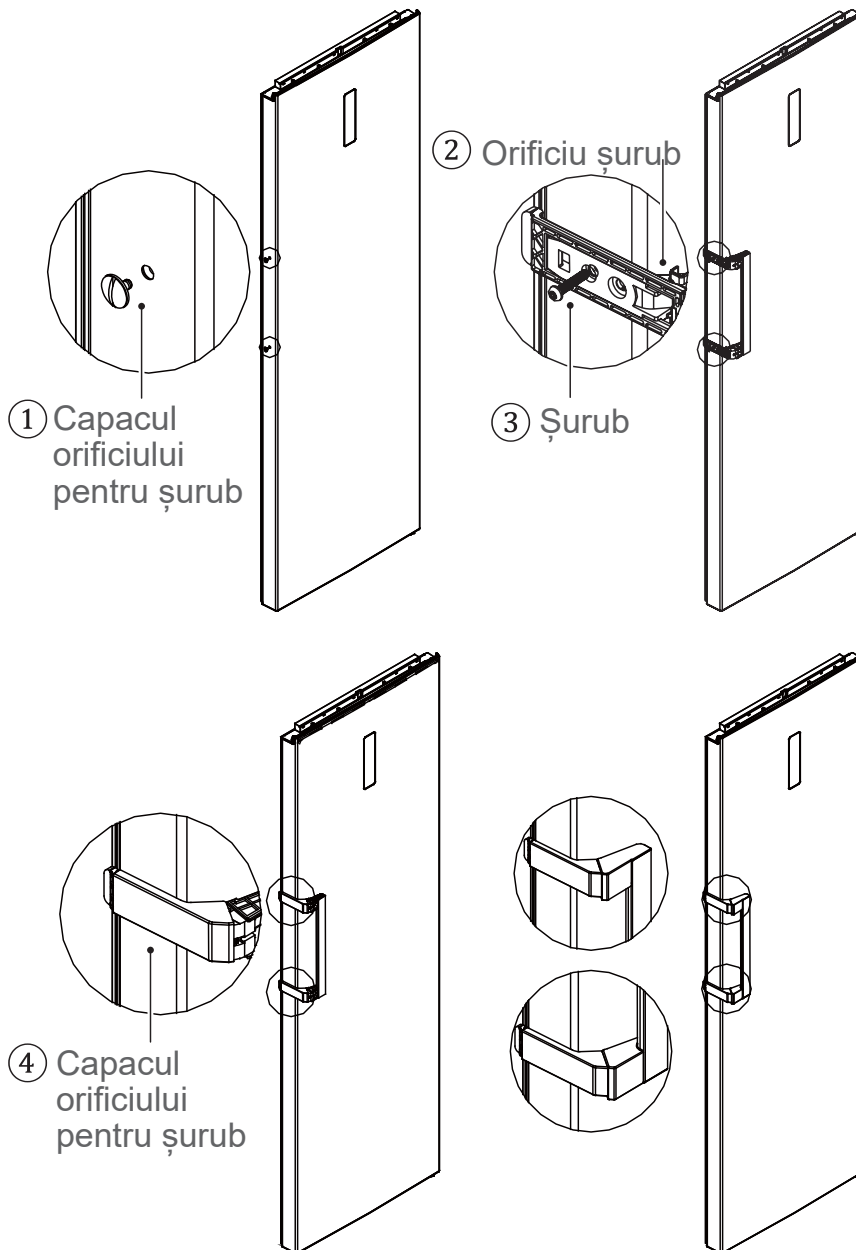

Etape de asamblare:

1. Opriți aparatul înainte de a efectua această operație. Scoateți toate alimentele de pe rafturile ușilor. Folosiți șurubelnița cu lamă subțire pentru a scoate capacele orificiului pentru șurub ① din ușă, și folosiți o șurubelniță cu cap cruce pentru a fixa șuruburile ③ strâns în orificiul pentru ② șuruburi.
2. Asamblați capacul orificiului pentru șurub ④ pe orificiul pentru șurub al mânerului. Pentru dezasamblare, se aplică operația inversă.

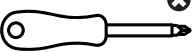
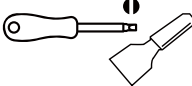
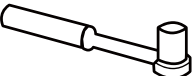

4.4. INVERSAREA BALANSULUI UȘII

Unelte necesare:

	Șurubelniță cu cap cruce		Spatulă & șurubelniță cu lamă subțire
	mufă 5/16" și clichet		Bandă camuflantă

Notă: Instrumentele de mai sus nu sunt furnizate.

- Oprii frigiderul și îndepărtați toate obiectele din tăvile ușii.
- Demontați capacele orificiilor pentru șuruburi, șuruburile și mânerul și scoateți capacele orificiilor pentru șuruburi din plastic de pe cealaltă parte. Vă rugăm să consultați secțiunea **MONTAȚI MÂNERUL UȘII**.
- Demontați capacul balamalei superioare, șuruburile și balamaua superioară și scoateți capacul orificiului din cealaltă parte. Deconectați conectorul de cablare din partea dreaptă a părții superioare a frigiderului (①, ② conector de cablare).

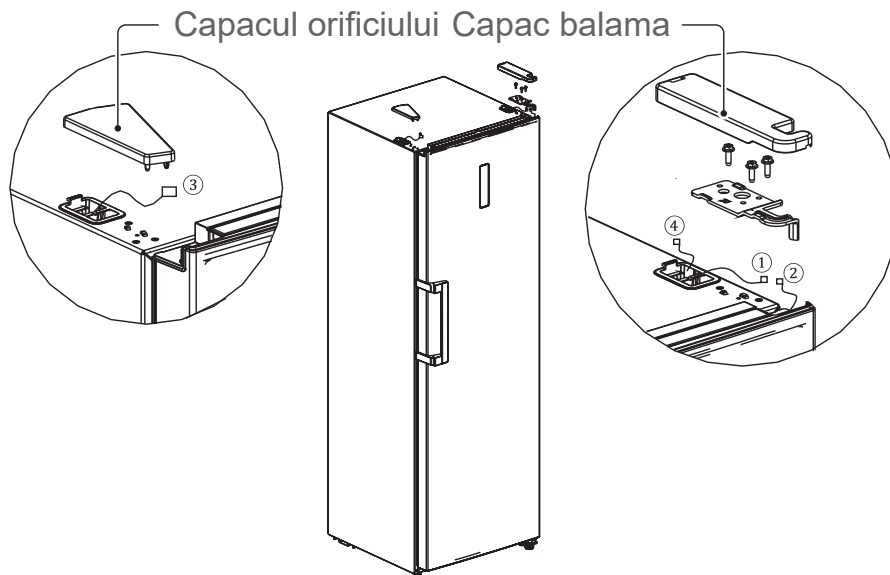

4. Demontați ușa și ansamblul balamalei inferioare din dreapta (arborele balamalei, piciorul reglabil, balamaua și șuruburile balamalei) și asamblați arborele balamalei și piciorul reglabil pe cealaltă parte a balamalei, apoi asamblați întregul ansamblu de balamale pe cealaltă parte a frigiderului.

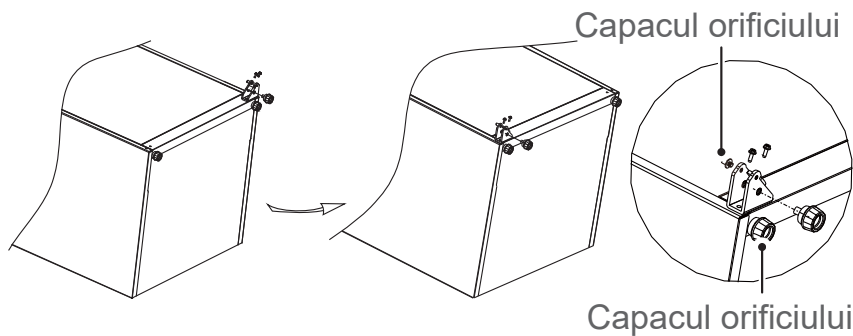

5. Scoateți capacul de deasupra al ușii, instalați manșonul balamalei superioare și linia de semnalizare a ușii pe cealaltă parte și instalați capacul de deasupra al ușii.
Demontați opritorul ușii și țeava manșonului din partea dreaptă inferioară a ușii, introduceți țeava manșonului în orificiul balamalei din partea inferioară stângă a ușii, apoi asamblați opritorul ușii în partea inferioară stângă a ușii.

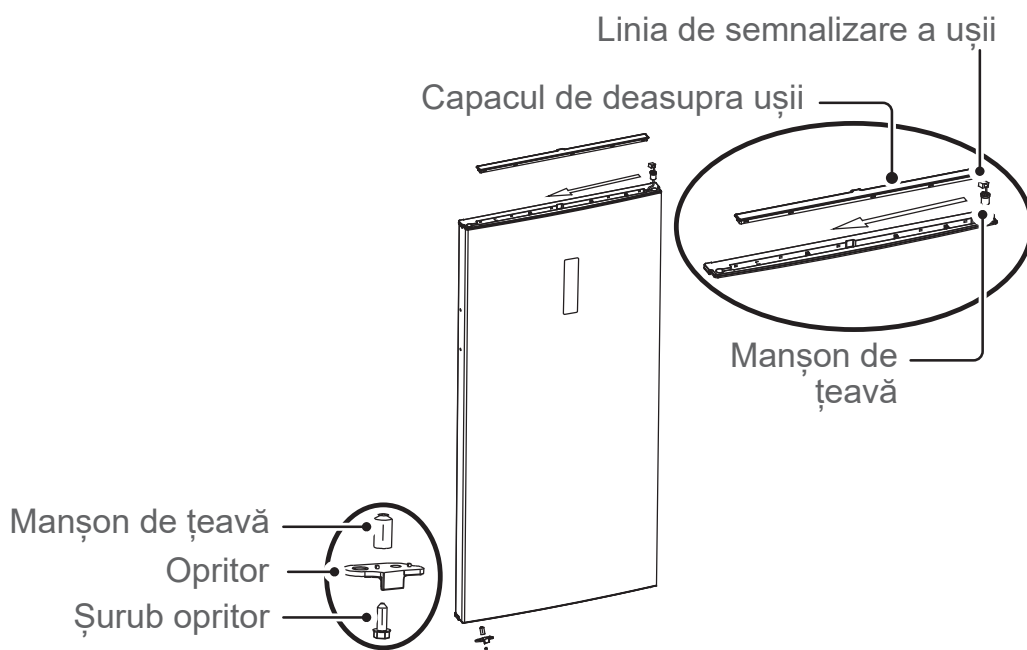

6. Scoateți balamaua superioară pentru partea stângă și capacul balamalei superioare pentru partea stângă din pungă pentru accesorii; așezați ușa pe balamaua inferioară și montați balamaua superioară pentru partea stângă. Conectați terminalul de linie de semnal ③ cu terminalul de linie de semnal ②, conectați terminalul de linie de semnal ① cu terminalul de linie de semnal ④, apoi montați capacul balamalei superioare și capacul orificiului.

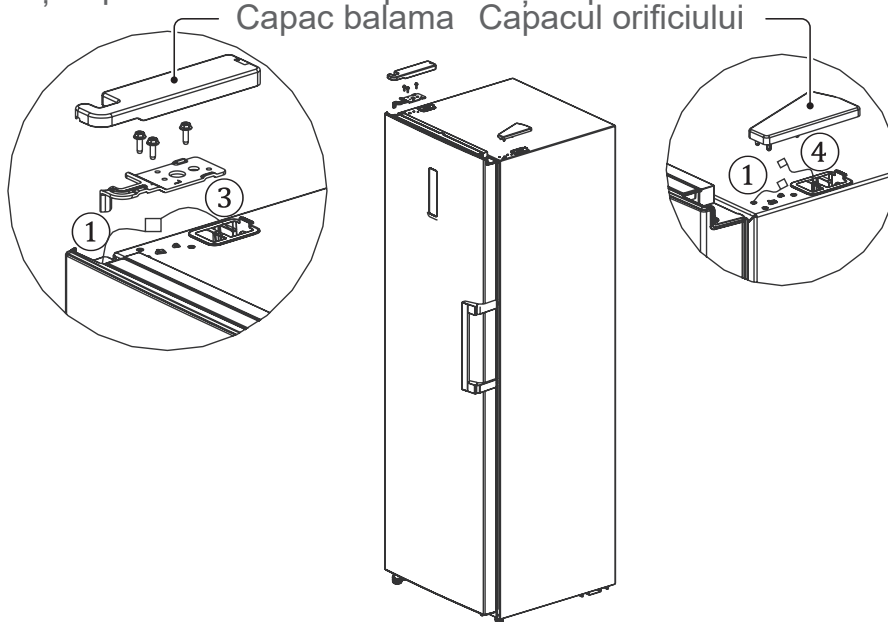

7. Pentru asamblarea mânerului, vă rugăm să consultați secțiunea **MONTAȚI MÂNERUL UȘII.**

4.5. ÎNCEPEREA UTILIZĂRII

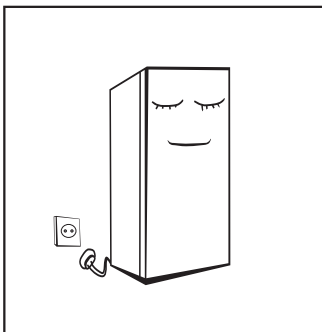

- Înainte de pornirea inițială, păstrați frigiderul nemișcat mai mult de două ore înainte de a-l conecta la sursa de alimentare; în caz contrar, va duce la o scădere a capacității de răcire sau la deteriorarea produsului.
- Înainte de a pune orice alimente proaspete sau congelate, frigiderul trebuie să funcționeze timp de 2-3 ore sau mai mult de 4 ore pe timp de vară, când temperatura ambientală este ridicată.

Notă: Nu se recomandă ca acest produs să fie utilizat cu prize sau comutator principal cu funcția A/GFCI, în caz contrar poate rezulta o declanșare falsă.

1. Acesta nu va reprezenta un risc pentru siguranță atunci când este declanșat.
2. Dacă declanșarea persistă, se recomandă utilizarea unei prize sau a unui comutator principal fără funcție A/GFCI.

5. UTILIZARE

5.1. CAMERA FRIGORIFICĂ

- Camera frigorifică este potrivită pentru depozitarea unei varietăți de fructe, legume, băuturi și alte alimente consumate pe termen scurt. Timpul de depozitare recomandat este de la 3 până la 5 zile.
- Alimentele fierbinți nu trebuie introduse în camera frigorifică până când nu se răcesc la temperatura camerei.
- Se recomandă de a sigila alimentele înainte de a le pune la frigider.
- Rafturile din sticlă pot fi reglate în sus sau în jos pentru o cantitate rezonabilă de spațiu de depozitare și de utilizare ușoară.

Utilizarea raftului de sticlă cu apă:

1. Pune rama deoparte pentru a scoate mai întâi raftul de sticlă pentru aproximativ 50 mm, apoi ridică partea dreaptă aproximativ la 30 de grade.
2. Scoate-o din frigider.

5.2. PANOUL DE CONTROL

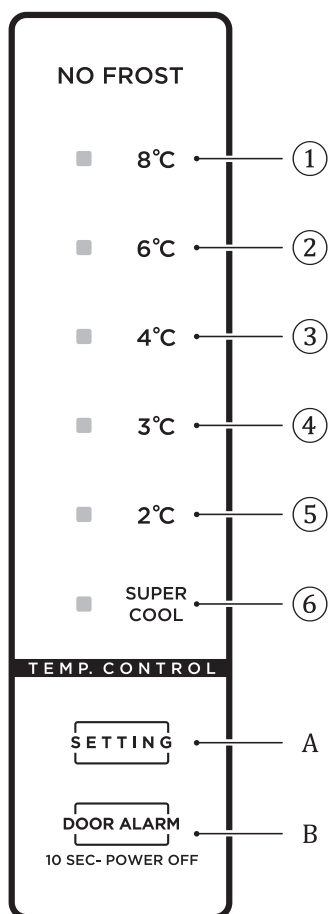

① Setarea 1: temperatura setată este de 8°C

② Setarea 2: temperatura setată este de 6°C

③ Setarea 3: temperatura setată este de 4°C

④ Setarea 4: temperatura setată este de 3°C

⑤ Setarea 5: temperatura setată este de 2°C

⑥ Setarea 6: Super rece

A. Buton setare temperatură

B. Butonul de Așteptare

■ Când frigiderul este pornit

Toate pictogramele de temperatură vor fi aprinse timp de 3s după pornire. Când frigiderul este pornit pentru prima dată, temperatura setată implicit este de 4°C. După aceea, de fiecare dată când porniți frigiderul, acesta va funcționa în conformitate cu temperatura setată înainte de ultima oprire.

■ Coduri de eroare

La apariția unei defecțiuni, pictogramele corespunzătoare vor da o clipire combinată. Codurile de eroare și descrierea sunt afișate după cum urmează:

Cod de eroare	Descrierea erorii	Ecran
E1	Defecțiunea senzorului de temperatură al frigiderului	Pictograma „ ^{SUPER} COOL” și pictograma „②” sunt aprinse în același timp
E5	Defecțiunea senzorului de decongelare al frigiderului	Pictograma „ ^{SUPER} COOL” și pictograma „③” sunt aprinse în același timp
E6	Eroare de comunicație	Pictograma „②” și pictograma „④” sunt aprinse în același timp
E7	Defecțiunea senzorului de temperatură ambiantă	Pictograma „ ^{SUPER} COOL” și pictograma „④” sunt aprinse în același timp

5.3. SETAREA TEMPERATURII

1. Pentru a modifica temperatura setată, apăsați pe butonul de setare a temperaturii **(A)**. Fiecare apăsare va modifica setarea o dată. Secvența de setare a temperaturii este:

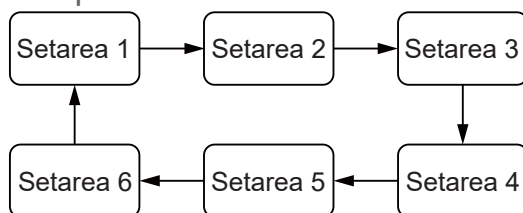

2. Când nimeni nu acționează butonul timp de 45 de secunde, indicatorul luminos este stins și se aprinde după ce apăsați din nou pe SETTING.
3. După finalizarea setării temperaturii, frigiderul va funcționa conform valorii setate după 15 secunde.

5.4. MODUL SUPER RECE

Pentru a intra în modul Super rece, apăsați butonul de setare a temperaturii **(A)** până când pictograma ^{SUPER}COOL se aprinde.

În timpul modului Super rece, frigiderul funcționează la 2°C (temperatura prestabilită) și va ieși automat din acest mod după funcționarea timp de 360 de minute sau după setarea temperaturii sau setarea modului.

5.5. FUNCȚIA DE AȘTEPTARE

Apăsați lung pe butonul de așteptare **(B)** timp de 10 secunde pentru a seta funcția de așteptare.

5.6. DEPOZITAREA ALIMENTELOR

Așezați alimentele în compartimente diferite conform tabelului de mai jos.

Compartiment frigider	Tip de mâncare
Ușa sau compartimentele aflate în interiorul frigiderului	<ul style="list-style-type: none">• Alimente cu conservanți naturali, precum gemuri, sucuri, băuturi, condimente. (Utilizați pe parcursul a 1-2 zile)• Nu depozitați alimente ușor alterabile.
Sertarul congelatorului (sertarul pentru salată)	<ul style="list-style-type: none">• Fructele, ierburile și legumele trebuie introduse separat în coșul congelatorului. (Utilizați pe parcursul a 1-2 zile)• Nu depozitați bananele, ceapa, cartofii, usturoiul în frigider.
Raft frigider – bază/răcitor (cutie/sertar)	<ul style="list-style-type: none">• Carne crudă, păsări de curte, pește (pentru păstrare pe termen scurt)
Raft frigider - mijloc	<ul style="list-style-type: none">• Produse lactate, oua (A se folosi in timpul recomandat)
Raftul frigiderului - superior	<ul style="list-style-type: none">• Alimente care nu au nevoie de gătit, cum ar fi alimente gata de consum, delicatese din carne, resturi. (a se pastra doar 1-2 zile)

Sertarul(e)/raftul(rafturile) congelatorului	<ul style="list-style-type: none"> • Alimente pentru păstrare pe termen lung. • Sertarul/raftul de jos pentru carne crudă, păsări de curte, pește. (Timp de depozitare 4 luni) • Sertarul/raftul mediu pentru legume congelate, chipsuri. (Timp de depozitare 6 luni) • Sertarul/raftul de sus pentru înghețată, fructe congelate, produse coapte congelate. (Timp de depozitare 2 luni)
--	--

5.7. RECOMANDĂRI PENTRU PĂSTRAREA ALIMENTELOR

- Carnea/peștele fiert trebuie depozitat pe un raft deasupra cărnii/peștelui crud pentru a evita transferul bacterian. Păstrați carnea crudă/peștele crud într-un recipient care este suficient de mare pentru a colecta sucurile respective și a le acoperi corespunzător. Așezați acest container pe raftul cel mai de jos.
- Lăsați spațiu în jurul alimentelor, pentru a permite aerului să circule în interiorul unității. Asigurați-vă că toate părțile unității sunt păstrate la rece.
- Pentru a preveni transmiterea de mirosuri și uscarea, împachetați separat sau acoperiți separat alimentele. Fructele și legumele nu trebuie să fie înfășurate/înfoliate/împachetate.
- Lăsați întotdeauna alimentele pregătite să se răcească înainte de a le pune în unitate. Acest lucru va ajuta la menținerea temperaturii interne a unității.
- Pentru a preveni ieșirea aerului rece din unitate, încercați să limitați numărul de ori când deschideți ușa. Vă recomandăm să deschideți ușa doar când trebuie să introduceți sau să scoateți mâncare.

5.8. SFATURI PRIVIND ECONOMISIREA CONSUMULUI DE ENERGIE

- Aparatul trebuie amplasat în cea mai răcoroasă zonă a încăperii, departe de aparatele care produc căldură sau de conductele de încălzire și ferit de lumina directă a soarelui.
- Lăsați alimentele fierbinți să se răcească la temperatura camerei înainte de a le introduce în aparat. Supraîncărcarea aparatului forțează compresorul să funcționeze mai mult. Alimentele care s-au răcit prea încet pot pierde calitatea sau se pot deteriora.
- Asigurați-vă că împachetați alimentele în mod corespunzător și ștergeți recipientele înainte de a le introduce în aparat. Acest lucru reduce acumularea de îngheț în interiorul aparatului.
- Coșul de depozitare a aparatului nu trebuie acoperit cu folie de aluminiu, hârtie de ceară sau prosoape de hârtie. Căptușelile interferează cu circulația aerului rece, făcând aparatul mai puțin eficient.
- Organizați și etichetați alimentele pentru a reduce astfel numărul de deschideri ale ușii și timpul de căutare a alimentelor. Scoateți cât mai multe articole necesare simultan și închideți ușa cât mai curând posibil.
- Combinația de sertare, coșuri și rafturi prezentate în imaginea cu descrierea dispozitivului este optimă pentru economii eficiente de energie. Schimbarea combinației stabilite ar putea modifica eficiența.
- Urmăriți să nu deschideți ușa prea des, mai ales atunci când aerul din ambianță este umed și cald. După ce deschideți ușa, închideți-o cât mai curând posibil.
- Verificați din când în când dacă frigiderul este suficient de bine ventilat (circulație adecvată a aerului în spatele aparatului).
- În condiții normale de temperatură, vă rugăm să setați termostatul la valoarea din mijloc.
- Înainte de a încărca aparatul cu pachete de alimente proaspete, asigurați-vă că acestea s-au răcit până la temperatura ambiantă.

- Stratul de gheață creat datorită congelării crește consumul de energie, de aceea trebuie să curățați aparatul dacă stratul de gheață depășește o grosime de 3 până la 5 mm.

5.9. TABEL CU RECOMANDĂRI DE DEPOZITARE ÎN FRIGIDER ȘI CONGELATOR

Longevitatea prospețimii depinde de temperatură și de expunerea la umiditate.

Întrucât datele produsului nu sunt un ghid pentru utilizarea în siguranță a unui produs, consultați acest tabel și urmați aceste recomandări.

Produse lactate

Produs	Frigider	Congelator
Lapte	1 săptămână	1 lună
Unt	2 săptămâni	12 luni
Înghețată	-	2-3 săptămâni
Brânză naturală	1 lună	4 - 6 luni
Cremă de brânză	2 săptămâni	Nerecomandat
Iaurt	1 lună	-

Carne

Produs	Frigider	Congelator
Fripturi proaspete, fripturi, cotlete	3-4 zile	2-3 luni
Carne tocată proaspătă, carne de tocană	1-2 zile	3-4 luni
Șuncă	7 zile	1 lună
Cârnați, carne crudă de porc, vită, curcan	1-2 zile	1-2 luni

Carne de pasăre/Ouă

Produs	Frigider	Congelator
Carne proaspătă de pasăre	2 zile	6-8 luni
Salată cu carne de pasăre	1 zi	-
Oră, proaspete, în coajă	2-4 săptămâni	Nerecomandat

Pește/Fructe de mare

Produs	Frigider	Congelator
Pește proaspăt	1-2 zile	3-6 luni
Pește gătit	3-4 zile	1 lună
Salată de pește	1 zi	Nerecomandat
Pește uscat sau marinat	3-4 săptămâni	-

Fructe

Produs	Frigider	Congelator
Mere	1 lună	-
Piersici	2-3 săptămâni	-
Ananas	1 săptămână	-
Alte fructe proaspete	3-5 zile	9-12 luni

Legume

Produs	Frigider	Congelator
Sparanghel	2-3 zile	-
Broccoli, varză de bruxelles, mază verde, ciuperci	3-5 zile	-
Varză, conopidă, țelină, castraveți, salată verde	1 săptămână	-
Morcovi, sfeclă, ridichi	2 săptămâni	-

RO

6. ÎNTREȚINERE ȘI CURĂȚARE

6.1. CURĂȚAREA GENERALĂ

! Vă rugăm să deconectați frigiderul pentru dezghețare și curățare.

- Pentru a îmbunătăți efectul de răcire și a economisi energia, praful din spatele frigiderului și de la bază trebuie curățat în timp util.
- Verificați în mod regulat garnitura ușii pentru a vă asigura că nu există resturi. Curățați garnitura ușii cu o cârpă moale umezită cu apă cu săpun sau detergent diluat.
- Pentru a evita mirosul neplăcut, interiorul frigiderului trebuie curățat regulat.
- Vă rugăm să opriți alimentarea înainte de a curăța interiorul, îndepărtați toate alimentele, băuturile, rafturile, sertarele etc.
- Utilizați o cârpă moale sau un burete pentru a curăța interiorul frigiderului, adăugați două linguri de bicarbonat de sodiu la un litru de apă caldă. Apoi clătiți cu apă și ștergeți. După curățare, deschideți ușa și lăsați-o să se usuce natural înainte de a porni funcționarea.
- Pentru zonele greu de curățat din frigider (cum ar fi pliurile înguste, adâncituri sau colțuri), se recomandă să le ștergeți în mod regulat cu o cârpă moale, o perie moale etc. și, atunci când este necesar, combinate cu unele unelte auxiliare (cum ar fi bețișoare subțiri) pentru a asigura lipsa de contaminanți sau acumulare bacteriană în aceste zone.
- Nu folosiți săpun, detergent, praf abraziv, spray de curățare etc., deoarece acestea pot provoca mirosuri în interiorul frigiderului sau pot contamina alimentele.
- Curățați cadrul sticlei, rafturile și sertarele cu o cârpă moale umezită cu apă cu săpun sau detergent diluat. Uscați cu o cârpă moale sau lăsați să se usuce în mod natural.



- Ștergeți suprafața exterioară a frigiderului cu o cârpă moale umezită în apă cu săpun, detergent diluat etc., apoi ștergeți.
- Nu utilizați perii dure, bile de oțel pentru curățare, perii de sârmă, agenți abrazivi (cum ar fi pasta de dinți), solvenți organici (cum ar fi alcoolul, acetona, uleiul de banane etc.), apă clocotită, substanțe acide sau alcaline, care pot deteriora exteriorul și interiorul frigiderului. Apa clocotită și solvenții organici, cum ar fi benzenul, pot deforma sau deteriora piesele din plastic.
- Nu clătiți direct cu apă sau alte lichide în timpul curățării pentru a evita scurtcircuiturile sau pentru a afecta izolația electrică după imersare.

6.2. DEZGHEȚAREA

- Acest frigider funcționează după principiul răcirii cu aer și de aceea dispune de funcția de dezghețare automată. Gheața formată din cauza schimbării sezonului sau a temperaturii poate fi de asemenea îndepărtată manual prin deconectarea aparatului de la sursa de alimentare sau prin ștergerea cu un prosop uscat.

6.3. SCOATEREA DIN FUNCȚIUNE

- Pană de curent: În caz de pană de curent, chiar dacă este vara, alimentele din interiorul aparatului pot fi păstrate câteva ore; în timpul căderii de curent, timpul de deschidere a ușii va fi redus și nu se vor mai introduce alimente proaspete în aparat.
- Neutilizarea pe o perioadă lungă de timp: Aparatul trebuie scos din priză și apoi curățat; apoi ușile sunt lăsate deschise pentru a preveni mirosul.
- Schimbarea locului: Înainte de a muta frigiderul, scoateți toate obiectele din interior, fixați pereții despărțitori de sticlă, suportul pentru legume, sertarele camerei de congelare etc. cu bandă adezivă și strângeți picioarele de nivelare; închideți ușile și fixați-le cu bandă adezivă. În timpul mutării, aparatul nu trebuie să fie așezat cu capul în jos sau orizontal și nici să fie vibrat; înclinarea în timpul mișcării nu trebuie să fie mai mare de 45°.

! Aparatul va funcționa continuu odată ce este pornit. În general, funcționarea aparatului nu ar trebui întreruptă, altfel poate fi afectată durata de viață.

7. REMEDIEREA DEFECȚIUNILOR

Puteți încerca să rezolvați singur următoarele probleme simple. Dacă nu pot fi rezolvate, vă rugăm să contactați departamentul de service post-vânzare.

Problemă	Soluție recomandată
Operație eșuată	Verificați dacă aparatul este conectat la curent sau dacă ștecherul este bine în contact Verificați dacă tensiunea nu este prea scăzută Verificați dacă există o întrerupere a curentului sau s-au declanșat circuite parțiale
Miros	Alimentele mirositoare trebuie să fie ferm împachetate Verificați dacă există mâncare deteriorată Interiorul frigiderului trebuie curățat
Funcționare îndelungată a compresorului	Este normal ca frigiderul să funcționeze mai mult timp vara când temperatura ambientală este mai ridicată Nu puneți prea multe alimente în aparat în același timp Nu puneți alimentele în frigider decât după ce s-au răcit. Ușile sunt deschise prea des

Lumina nu se aprinde	Verificați dacă frigiderul este conectat la sursa de alimentare și dacă lumina nu este deteriorată Dacă este deteriorat, solicitați înlocuirea becului de către un specialist
Ușile nu pot fi închise corect	Ușa este blocată de pachetele cu alimente Este pusă prea multă mâncare în frigider Frigiderul este înclinat
Zgomot puternic	Verificați dacă podeaua este nivelată și dacă frigiderul este stabil poziționat Verificați dacă accesoriile sunt amplasate în locuri adecvate
Garnitura ușii nu etanșează bine	Îndepărtați corpurile străine de pe garnitura ușii Încălziți garnitura ușii și apoi răciți-o pentru restaurare (sau suflați-o cu un uscător electric sau folosiți un prosop fierbinte pentru încălzire)
Vasul de apă se revarsă	Există prea multă mâncare în camera frigiderului sau alimentele depozitate conțin prea multă apă, ceea ce duce la o dezghețare puternică Ușile nu sunt închise corespunzător, rezultând la îngheț din cauza intrării aerului și creșterea apei din cauza dezghețului
Carcasă foarte caldă	Disiparea căldurii condensatorului încorporat prin carcasă, ceea ce este normal Asigurați o ventilație suficientă pentru a facilita disiparea căldurii atunci când carcasa devine fierbinte din cauza temperaturii ambientale ridicate, a depozitării prea multor alimente sau a opririi compresorului
Condensare de apă pe suprafață	Atunci când umiditatea ambientală este prea mare, condensul pe suprafața exterioară și pe garniturile ușilor frigiderului este normal. Doar ștergeți condensul cu un prosop curat
Zgomot anormal	Buzz: Compresorul poate produce zgomote în timpul funcționării, iar zgomotele sunt puternice în special la pornire sau oprire. Acest lucru este normal Scârțâit: Refrigerantul care curge în interiorul aparatului poate produce scârțâit, ceea ce este normal

Tabelul 1 Clasele climatice

Clasa	Simbol	Interval de temperatură ambiantă (°C)
Temperat extins	SN	de la + 10 la + 32
Temperat	NU	de la + 16 la + 32
Subtropical	ST	de la + 16 la + 38
Tropical	T	de la + 16 la + 43

Temperată extinsă: acest aparat frigorific este destinat utilizării la temperaturi ambiante cuprinse între 10 °C și 32 °C;

Climat temperat: acest aparat frigorific este destinat utilizării la temperaturi ambiante cuprinse între 16 °C și 32 °C;

Subtropicală: acest aparat frigorific este destinat utilizării la temperaturi ambiante cuprinse între 16 °C și 38 °C;

Tropicală: acest aparat frigorific este destinat utilizării la temperaturi ambiante cuprinse între 16 °C și 43 °C;

Piese comandate din tabelul următor pot fi achiziționate de la canal _____:

Piesa comandată	Furnizată de	Timp minim necesar pentru furnizare
termostate	Personal profesionist în întreținere	La cel puțin 7 ani de la lansarea pe piață a ultimului model
senzori de temperatură	Personal profesionist în întreținere	La cel puțin 7 ani de la lansarea pe piață a ultimului model
plăci de circuite imprimate	Personal profesionist în întreținere	La cel puțin 7 ani de la lansarea pe piață a ultimului model
surse de lumină	Personal profesionist în întreținere	La cel puțin 7 ani de la lansarea pe piață a ultimului model
mânerele ușilor	Reparatori profesioniști și utilizatori finali	La cel puțin 7 ani de la lansarea pe piață a ultimului model
balamale de ușă	Reparatori profesioniști și utilizatori finali	La cel puțin 7 ani de la lansarea pe piață a ultimului model
tăvi	Reparatori profesioniști și utilizatori finali	La cel puțin 7 ani de la lansarea pe piață a ultimului model
coșuri	Reparatori profesioniști și utilizatori finali	La cel puțin 7 ani de la lansarea pe piață a ultimului model
garniturile usii	Reparatori profesioniști și utilizatori finali	La cel puțin 10 ani de la lansarea pe piață a ultimului model

RO

Informațiile despre model din baza de date cu produse, precum și identificatorul de model, pot fi obținute scanând link-ul web printr-un cod QR pe eticheta de eficiență energetică a produsului.

Dragă client,

1. Dacă doriți să returnați sau să înlocuiți produsul, vă rugăm să contactați magazinul de unde cumpărați.
(Nu uitați să luați cu dvs. factura de achiziție)
2. Dacă produsul dumneavoastră funcționează defectuos și necesită reparații, vă rugăm să contactați furnizorul de servicii post-vânzare.

Fișă tehnică a produsului conform (EU) 2019/2019

Fișă tehnică a produsului pentru aparatul dvs. poate fi găsită online, dacă doriți să descărcați o copie.

Accesați <https://eprel.ec.europa.eu/> și introduceți codul de identificare al modelului aparatului dvs. pentru a descărca fișa tehnică.

Identificatorul de model pentru aparatul dvs. poate fi găsit pe plăcuța cu date tehnice din spatele/interiorul aparatului.

8. GARANȚII

Garanții și limite de responsabilitate

Produsele sunt garantate pentru o perioadă de 36 de luni de la data achiziției sau de la data livrării la domiciliul clientului. În funcție de fiecare țară în parte, această garanție acoperă între 24 până la 36 de luni de garanție legală de conformitate.

Pentru țările care au doar o garanție legală de conformitate de 24 de luni, la expirarea primei garanții și în plus față de aceasta intră în vigoare o garanție comercială de 12 luni.

Modalități de punere în aplicare a garanției

Pentru garanția juridică a conformității

Vă invităm să vă adresați distribuitorului dvs. pentru mai multe informații și/sau să consultați condițiile generale de vânzare (CGV) ale acestuia.

Pentru garanția comercială

Vă invităm să returnați produsul la recepția magazinului de achiziție, împreună cu dovada de cumpărare (cum ar fi chitanța), cu produsul și accesoriile sale furnizate, cu ambalajul original, pentru toate țările altele decât Franța. Este important să fie disponibile informații precum data la care ați cumpărat produsul, modelul și numărul de serie sau IMEI (aceste informații apar de obicei pe produs, pe ambalaj sau pe dovada cumpărării). În mod implicit, trebuie să aduceți produsul în magazin împreună cu accesoriile necesare funcționării sale corecte (alimentare, adaptor, etc.). În cazul în care reclamația este acoperită de garanție, serviciul post-vânzare va putea, în limitele legislației locale:

- Să repare sau să înlocuiască piesele defecte.
- Să înlocuiască produsul returnat cu un produs care are cel puțin aceleași funcții și care este echivalent în termeni de performanță.
- Să ramburseze valoarea produsului la prețul de achiziționare menționat pe documentul prezentat drept dovadă a cumpărării.

Produsele reparate sau înlocuite pot să includă componente și echipamente noi și/sau recondiționate.

Excluderea garanției comerciale:

- Daunele sau problemele provocate de o utilizare incorectă, un accident, o avariere sau o conectare la o sursă electrică de intensitate sau de tensiune necorespunzătoare.
- Utilizarea sau depozitarea neconforme cu buna conservare a dispozitivului (oxidare, coroziune), utilizarea energiei, utilizarea sau instalarea neconformă cu instrucțiunile producătorului sau neglijența sau utilizarea de dispozitive periferice, software sau consumabile neadecvate.
- Utilizarea profesională sau colectivă, industrială sau comercială a produsului.
- Produsele modificate, cele al căror sigiliu de garanție sau număr de serie au fost deteriorate, alterate, distruse sau oxidate.
- Bateriile înlocuibile și accesoriile sunt garantate pentru o perioadă de 6 luni.
- Avarierea bateriei survenită din cauza unei încărcări prea lungi sau din cauza nerespectării instrucțiunilor de securitate explicate în broșură.
- Daunele estetice, care includ zgârieturi, umflături sau orice alt element de vandalism.
- Daunele cauzate de orice intervenție efectuată de o persoană neautorizată.
- Defecțiunile cauzate de uzura normală sau de învechirea normală a produsului: garnituri, filtre, accesorii, perie și furtun pentru aspirator, lămpi, lămpi pentru retroproector, lame pentru mașini de spălat, etc.
- Actualizările programului informatic, cauzate de modificări ale parametrilor de rețea.
- Deteriorări cauzate de elemente din afara aparatului (corpuri străine, insecte etc.).
- Conținutul dispozitivelor - congelator, mașină de spălat...- (produse alimentare, îmbrăcăminte,...)
- Avarierea produsului cauzată de utilizarea unor alte programe informatice pentru a modifica, a schimba, a adapta sau a modifica programul informatic existent.
- Avarierea produsului cauzată de utilizarea acestuia fără accesoriile furnizate împreună cu produsul sau omologate de către producător.
- Piese pentru uzura normală sau deteriorări cauzate de utilizare: anvelope, camere de aer, frâne,...

Clientul este responsabil pentru salvarea constantă a datelor conținute pe hard disk sau în memoria internă a dispozitivului său înainte de orice depunere.

Auchan nu poate fi considerat responsabil pentru pierderea sau distrugerea datelor stocate sau pentru deteriorarea software-ului care rezultă în special din restaurare sau defecțiune.

De asemenea, Auchan nu este obligat să verifice dacă utilizatorul a scos cartela SIM/SD din aparat în cazul produselor returnate.

Dispozițiile de mai sus nu reduc sau elimină în niciun fel: garanția legală menționată mai sus, precum și garanția comercială a producătorului, dacă aceasta există (a se vedea formularul de garanție).

ОБЗОР СОДЕРЖАНИЯ:

1. ПРАВИЛА ТЕХНИКИ БЕЗОПАСНОСТИ	С. 149
2. ТЕХНИЧЕСКИЕ ХАРАКТЕРИСТИКИ	С. 155
3. ОПИСАНИЕ ИЗДЕЛИЯ	С. 155
4. УСТАНОВКА	С. 155
5. ЭКСПЛУАТАЦИЯ	С. 160
6. ОБСЛУЖИВАНИЕ И ОЧИСТКА	С. 165
7. ПОИСК И УСТРАНЕНИЕ НЕИСПРАВНОСТЕЙ	С. 167
8. ГАРАНТИИ	С. 170

1. ПРАВИЛА ТЕХНИКИ БЕЗОПАСНОСТИ

Перед использованием этого изделия внимательно прочтите инструкции ниже и сохраните руководство пользователя для дальнейшего использования.

1.1. ПРЕДУПРЕЖДЕНИЕ



Внимание: риск возгорания / легковоспламеняющиеся материалы!

1. Данный прибор предназначен для использования в бытовых и схожих условиях, таких как: кухонные зоны для персонала в магазинах, офисах и прочих рабочих помещениях; дачные дома и постояльцами в гостиницах, мотелях и прочих местах проживания; мини-гостиницы; предприятия общественного питания и другие места, не связанные с розничной торговлей.
2. Если шнур питания поврежден, то во избежание опасности он должен быть заменен представителем производителя или его официального сервиса, либо лицом, обладающим надлежащей квалификацией.
3. Не храните внутри прибора взрывоопасные вещества (например, баллоны с легковоспламеняющимся топливом).
4. Отключайте этот прибор от электросети после использования и перед проведением технического обслуживания.
5. Внимание: Не загораживайте вентиляционные отверстия в корпусе прибора и в отдельных его деталях.
6. Внимание: Не используйте механические устройства или иные средства для ускорения процесса размораживания, не рекомендованные производителем.
7. Внимание: Берегите электрические цепи холодильника от повреждений.
8. Газообразный хладагент R600a, используемый в этом холодильнике, является природным газом. Он безопасен для окружающей среды, однако взрывоопасен. В связи с этим важно соблюдать осторожность при транспортировке и установке холодильника, чтобы не повредить заполненные хладагентом трубы. В случае утечки газа не допускайте его контакта с источниками огня и проветрите помещение.
9. Внимание: Не пользуйтесь электроприборами внутри отсеков для хранения продуктов, если тип этих приборов отличается от рекомендованного производителем.
10. Внимание: Утилизируйте холодильник согласно требованиям местных регулирующих органов, поскольку он содержит легковоспламеняющийся хладагент.

RU

11. Внимание: Размещая этот прибор в помещении, убедитесь, что кабель питания не зажат и не поврежден.
12. Внимание: Не размещайте многоместные розетки или переносные источники питания сзади прибора.
13. Запрещено использовать удлинители или незаземленные (двухштырьковые) переходники.
14. Опасность! Дети могут закрыться внутри. Перед тем как выкинуть старый холодильник или морозильную камеру выполните следующее:
 - Снимите дверцы.
 - Оставьте полки на месте, чтобы дети не могли легко забраться внутрь.
15. Перед установкой аксессуаров холодильник необходимо отключить от сети.
16. Хладагент и циклопентановый пенящийся материал, используемые в приборе, являются легковоспламеняющимися. Поэтому при утилизации прибор должен находиться вдали от источников возгорания. Восстановление должно выполняться сотрудниками компании, специализирующейся на восстановлении, соответствующей квалификации. Утилизация не должна осуществляться за счет сжигания во избежание нанесения вреда окружающей среде или какого-либо другого ущерба.
17. Если дверцы или крышки оснащены замками и ключами, храните ключи в недоступном для детей месте и не оставляйте их рядом с устройством, чтобы предотвратить закрытие детей внутри.
18. Для стандарта ЕС: прибор разрешается эксплуатировать детям от 8 лет и старше, лицам с ограниченными физическими, сенсорными или умственными возможностями, а также лицам, не обладающим достаточным опытом и знаниями, только под присмотром или после прохождения инструктажа о порядке безопасной эксплуатации прибора и сопутствующих рисках. Детям запрещается играть с прибором. Очистка и обслуживание прибора детьми допускаются только под надзором. Детям от 3 до 8 лет разрешено помещать продукты в холодильник и извлекать их оттуда.
19. Во избежание загрязнения пищи соблюдайте следующие инструкции:
 - Открытие дверцы на длительное время может привести к значительному повышению температуры в отсеках холодильника.
 - Регулярно очищайте поверхности, соприкасающиеся с пищей и дренажными системами.
 - Производите чистку емкостей для воды, если они не использовались в течение 48 часов. Если вода не использовалась в течение 5 дней, промойте систему подачи воды, подключенную к водопроводу. (Примечание 1)
 - Храните сырое мясо и рыбу в подходящих контейнерах, чтобы они не соприкасались с другими продуктами.
 - Отсеки для замороженных продуктов, помеченные двумя ****** звездочками, пригодны для хранения предварительно замороженных продуктов, хранения или приготовления мороженого и кубиков льда. (Примечание 2)
 - Отсеки, помеченные одной *****, двумя ****** или тремя ******* звездочками, непригодны для замораживания свежих продуктов. (Примечание 3)
 - Для приборов без отделения, помеченного четырьмя ******** звездочками: Данный холодильник не предназначен для замораживания продуктов питания. (Примечание 4)
 - Если холодильник остается пустым на длительное время, выключите его, разморозьте, вымойте, высушите и оставьте дверцу открытой, чтобы предотвратить образование плесени внутри.
 - Примечание 1, 2, 3, 4: проверьте, применимо ли примечание к типу отделений вашего изделия.
20. Для отдельностоящего прибора: Холодильник не предназначен для эксплуатации в качестве встроенного прибора.

21. **ВНИМАНИЕ:** Во избежание опасности в связи с потерей устойчивости прибором зафиксируйте его в соответствии с инструкциями.
22. **ВНИМАНИЕ:** Подключайте только к источнику питьевой воды. (Для приборов, оснащенных контейнером для приготовления льда.)
23. Во избежание застревания прибор должен находиться в недоступном для детей месте. Детям запрещено играть рядом с морозильной (холодильной) камерой. (Для приборов с замками.)

1.2. ЗНАЧЕНИЕ ПРЕДУПРЕЖДАЮЩИХ СИМВОЛОВ БЕЗОПАСНОСТИ

	<p>Это запрещающий символ. Несоблюдение инструкций, обозначенных этим символом, может привести к повреждению изделий или угрозе безопасности пользователя.</p>
	<p>Это предупреждающий символ. Необходимо строго соблюдать инструкции, обозначенные этим символом. В ином случае возможны повреждения изделия или травмы.</p>
	<p>Это предостерегающий символ. Инструкции, обозначенные этим символом, требуют особого внимания. Недостаточное внимание может привести к легким травмам или травмам средней тяжести, а также к повреждениям изделия.</p>

RU

Данное руководство содержит множество важной информации о технике безопасности, с которой необходимо ознакомиться пользователю.

1.3. ПРЕДУПРЕЖДЕНИЯ ПРИ РАБОТЕ С ЭЛЕКТРИЧЕСТВОМ

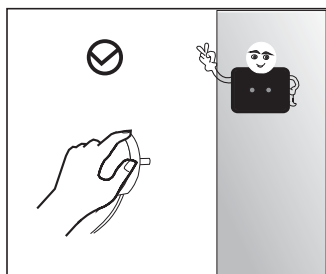

- При извлечении вилки холодильника из розетки запрещено тянуть за шнур питания. Крепко возьмитесь за вилку и потяните непосредственно за нее.
- В целях безопасности следите, чтобы шнур питания не был поврежден. Запрещено пользоваться шнуром питания, если он поврежден или изношен.

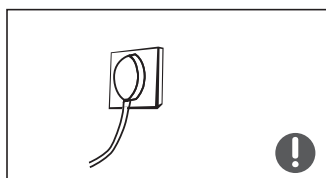

- Пользуйтесь соответствующей розеткой. Запрещено одновременно подключать к розетке другие электрические приборы.
- Вилка должна плотно прилегать к розетке. В ином случае возможен пожар.
- Электрод заземления розетки должен быть оснащен надежной линией заземления.

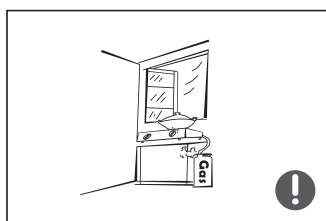

- При утечке газа закройте клапан, а затем откройте двери и окна. Запрещено отключать холодильник и другие электроприборы от сети, так как искра может привести к пожару.

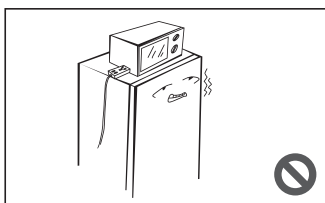

- Не ставьте электроприборы на холодильник, если их тип отличается от рекомендованного производителем.

1.4. ПРЕДУПРЕЖДЕНИЯ ПО ИСПОЛЬЗОВАНИЮ

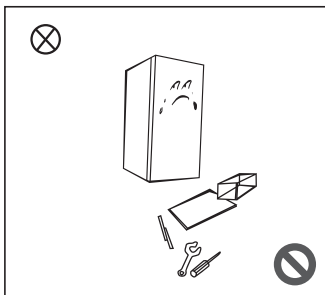

- Не разбирайте и не модифицируйте холодильник самостоятельно, а также не повреждайте контур хладагента. Техническое обслуживание устройства должно осуществляться специалистом.
- Если шнур питания поврежден, во избежание опасности его замена должна осуществляться производителем, его отделом по техническому обслуживанию или соответствующими специалистами.

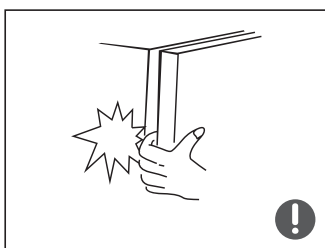

- Зазоры между дверцами холодильника и между дверцами и корпусом холодильника маленькие, не помещайте в них руки, чтобы не прищемить пальцы. Закрывайте дверцы холодильника аккуратно, чтобы предотвратить падение предметов.
- Во время работы холодильника во избежание обморожения запрещено брать продукты или контейнеры (особенно металлические) из морозильного отделения мокрыми руками.



- Не разрешайте детям забираться в холодильник или на него. В ином случае возможны травмы от удушья или падения.

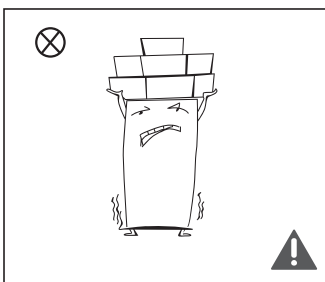

- Не помещайте тяжелые предметы на холодильник, так как они могут упасть при закрытии или открытии дверцы, что может привести к травмам.
- При отключении электричества или очистке вынимайте вилку из розетки. Во избежание повреждения компрессора из-за последовательных запусков выждите 5 минут, прежде чем подключать холодильник к источнику питания.

1.5. ПРЕДУПРЕЖДЕНИЯ ПО РАЗМЕЩЕНИЮ

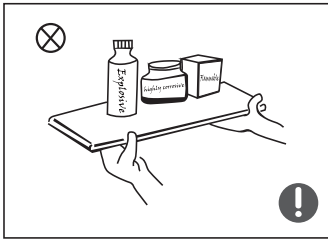

- Не храните в холодильнике легковоспламеняющиеся, взрывоопасные, летучие и коррозионно-активные вещества во избежание повреждения или возгорания этого прибора.
- Не размещайте легковоспламеняющиеся предметы рядом с холодильником во избежание возгорания.

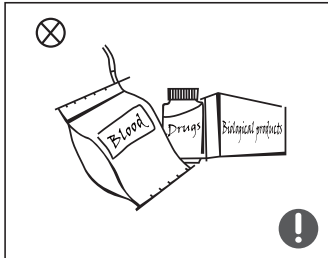

- Холодильник предназначен для бытового использования, например хранения продуктов. Запрещено использовать его в других целях, например для хранения крови, лекарств, биологической продукции и т. д.



- Не храните в морозильной камере холодильника пиво, напитки, а также бутылки и закрытые емкости с жидкостями. В противном случае бутылки или закрытые емкости могут треснуть из-за замерзания и привести к поломке.

RU

1.6. ПРЕДУПРЕЖДЕНИЯ ПО ЭНЕРГИИ

1) Холодильник может не работать надлежащим образом (возможно размораживание содержимого или слишком высокая температура в морозильном отделении), если он размещен в течение длительного времени в условиях ниже минимального значения температурного диапазона, для которого предназначен прибор.

2) Не храните шипучие напитки в морозильном отсеке или шкафу для пищевых продуктов, а также в низкотемпературном отсеке или шкафу. Кроме того, не употребляйте некоторые продукты, например фруктовое мороженое, слишком холодными.

3) Не следует превышать срок(и) хранения в отделениях или шкафах для замораживания и хранения пищевых продуктов, рекомендованные производителями любых видов продуктов и, в частности, быстрозамороженных в промышленных условиях.

4) Необходимо принять все меры для предотвращения чрезмерного повышения температуры замороженных продуктов во время размораживания холодильника, например завернуть их в несколько слоев газеты.

5) Повышение температуры замороженных продуктов во время ручной разморозки, технического обслуживания или чистки может сократить срок их хранения.

1.7. ХЛАДАГЕНТ

В контуре хладагента устройства находится изобутен (R600a) — природный газ с высоким уровнем экологической совместимости, который несмотря на это является огнеопасным. Во время транспортировки и установки соблюдайте осторожность, чтобы не повредить компоненты контура хладагента. Хладагент (R600a) огнеопасен.

ВНИМАНИЕ: Холодильники содержат хладагент и газы в изоляции. Хладагент и газы необходимо утилизировать профессиональным способом, так как они могут приводить к травмам глаз или воспламенению. Перед утилизацией убедитесь, что трубки контура хладагента не повреждены.

1.8. ПРЕДУПРЕЖДЕНИЯ ПО УТИЛИЗАЦИИ

 Хладагент и циклопентановый пенящийся материал, используемые в холодильнике, являются легковоспламеняющимися. Поэтому при утилизации холодильник должен находиться вдали от источников возгорания. Восстановление должно осуществляться специальной компанией по восстановлению соответствующей квалификации. Утилизация не должна осуществляться за счет сжигания во избежание нанесения вреда окружающей среде или какого-либо другого ущерба.

 Перед утилизацией холодильника демонтируйте дверцы, удалите дверную прокладку и полки. Разместите дверцы и полки в надлежащем месте, чтобы дети не могли случайно закрыться внутри устройства.

 Маркировка устройства (символ перечеркнутой мусорной корзины) отвечает европейской директиве 2012/19/EU, относящейся к лому электрического и электронного оборудования. Эта маркировка означает, что оборудование в конце срока службы нельзя утилизировать с бытовым мусором. Пользователь обязан сдать его операторам, занимающимся сбором использованного электрического и электронного оборудования. Операторы по сбору, в том числе местные пункты приема, цеха и местные власти, создают подходящую систему для сбора оборудования. Надлежащий сбор использованного электрического и электронного оборудования помогает избежать вредного влияния на здоровье людей и окружающую среду, которое может возникать из-за наличия опасных компонентов, а также из-за нарушения правил хранения оборудования и обращения с ним.

2. ТЕХНИЧЕСКИЕ ХАРАКТЕРИСТИКИ

Источник питания	220–240 В~, 50 Гц
Номинальная сила тока	0,6 А
Энергопотребление	118 кВт·ч/г
Номинальная мощность лампы	Макс. 4 Вт
Класс защиты	Класс I
Климатический класс	SN/N/ST/T
Общий объем	362 л
Объем отделения для свежих продуктов	362 л
Хладагент и объем подачи	R600a/42 г
Размеры (В x Д x Ш)	1850 x 595 x 618 мм
Масса нетто	59 кг

3. ОПИСАНИЕ ИЗДЕЛИЯ

1. Полка
2. Ящик
3. Ящик
4. Дверная полка

RU

4. УСТАНОВКА

4.1. РАЗМЕЩЕНИЕ

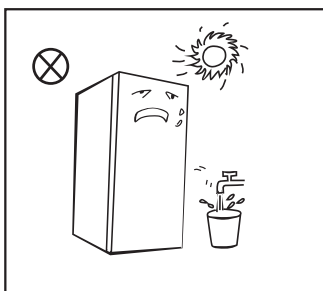
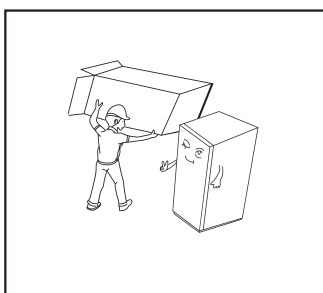

- Перед использованием удалите весь упаковочный материал, включая нижние подкладки, вспененные прокладки и клейкую ленту внутри холодильника. Снимите защитную пленку с дверей и корпуса холодильника.
- Во избежание удушья оставьте упаковочные материалы и другие детали в недоступном для детей месте.
- Не допускайте воздействия тепла и прямых солнечных лучей. Во избежание образования ржавчины и снижения изоляционного эффекта запрещено размещать холодильник в местах с наличием воды и влаги.
- Не распыляйте жидкости на холодильник и не мойте его. Не размещайте холодильник во влажных местах, где на него легко может попасть вода, чтобы не ухудшить электроизоляционные свойства.

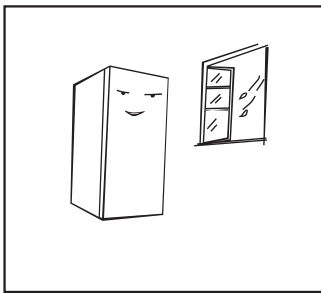

- Холодильник должен быть установлен в хорошо вентилируемом помещении. Поверхность установки должна быть плоской и твердой (при неустойчивости поворачивайте колесо влево или вправо для регулирования).

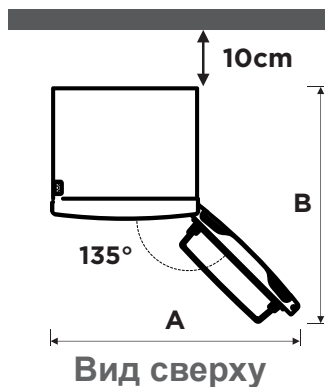
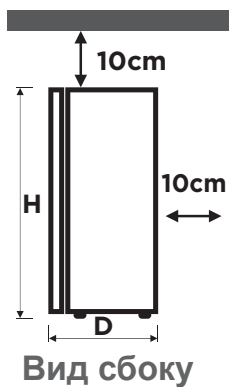
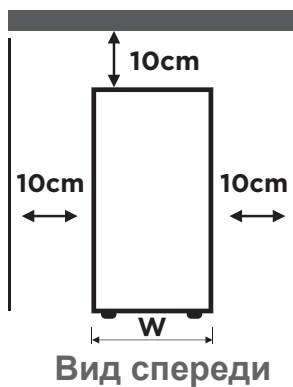

Ширина (W)	595
Глубина (D) (без ручки)	618
Высота (H)	1850
A	1050
B	1025

(Единица измерения: мм)
Значения, приведенные в таблице выше, могут отличаться в зависимости от способа измерения.

- Данный холодильник должен использоваться как отдельно стоящий прибор и не предназначен для встроенной установки. Несоблюдение этой рекомендации приведет к таким проблемам, как невозможность установки в шкафу, а также снижение производительности и срока службы прибора. Кроме того, в таком случае производитель не предоставляет базовую гарантию на прибор.
 - Для рассеивания тепла над холодильником должно быть более 10 см, а расстояние до стен должно составлять более 10 см.
 - Необходимо предусмотреть достаточное пространство для комфортного открытия дверей и выдвижения ящиков.
- !** Меры предосторожности перед установкой:
- Перед установкой или регулировкой аксессуаров необходимо проверить, что холодильник отключен от сети.
 - Во избежание травм необходимо принять меры предосторожности для предотвращения падения ручки.

RU

4.2. РЕГУЛИРУЕМЫЕ НОЖКИ

Схема регулируемых ножек:

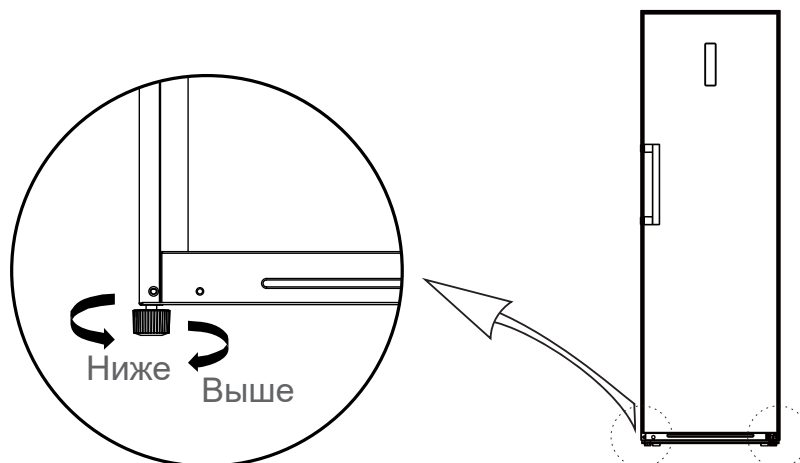

Примечание: Изображение выше представлено только для справки. Фактическая конфигурация будет зависеть от физического изделия или заявления дистрибьютора.

Порядок регулировки:

1. Чтобы поднять холодильник, поворачивайте ножки по часовой стрелке.
2. Поверните ножки против часовой стрелки, чтобы опустить холодильник.
3. Отрегулируйте правую и левую ножку в соответствии с вышеуказанными процедурами для выравнивания по горизонтали.

RU

4.3. УСТАНОВКА РУЧКИ ДВЕРЦЫ

- Во избежание травм необходимо принять меры предосторожности для предотвращения падения ручки.

Необходимые инструменты:

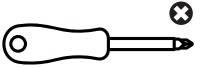
	Крестообразная отвертка
	Отвертка с тонким лезвием

Примечание: Вышеуказанные инструменты не входят в комплект поставки.

Этапы сборки

1. Перед проведением данной операции отключите питание устройства. Уберите все продукты питания с дверных полок. С помощью отвертки с тонким лезвием снимите заглушки с отверстий для винтов ① на дверце, а с помощью крестообразной отвертки плотно зафиксируйте винты ③ в отверстиях ②.
 2. Установите заглушку отверстия для винтов ④ на ручке.
- Для разборки выполните этапы в обратном порядке.

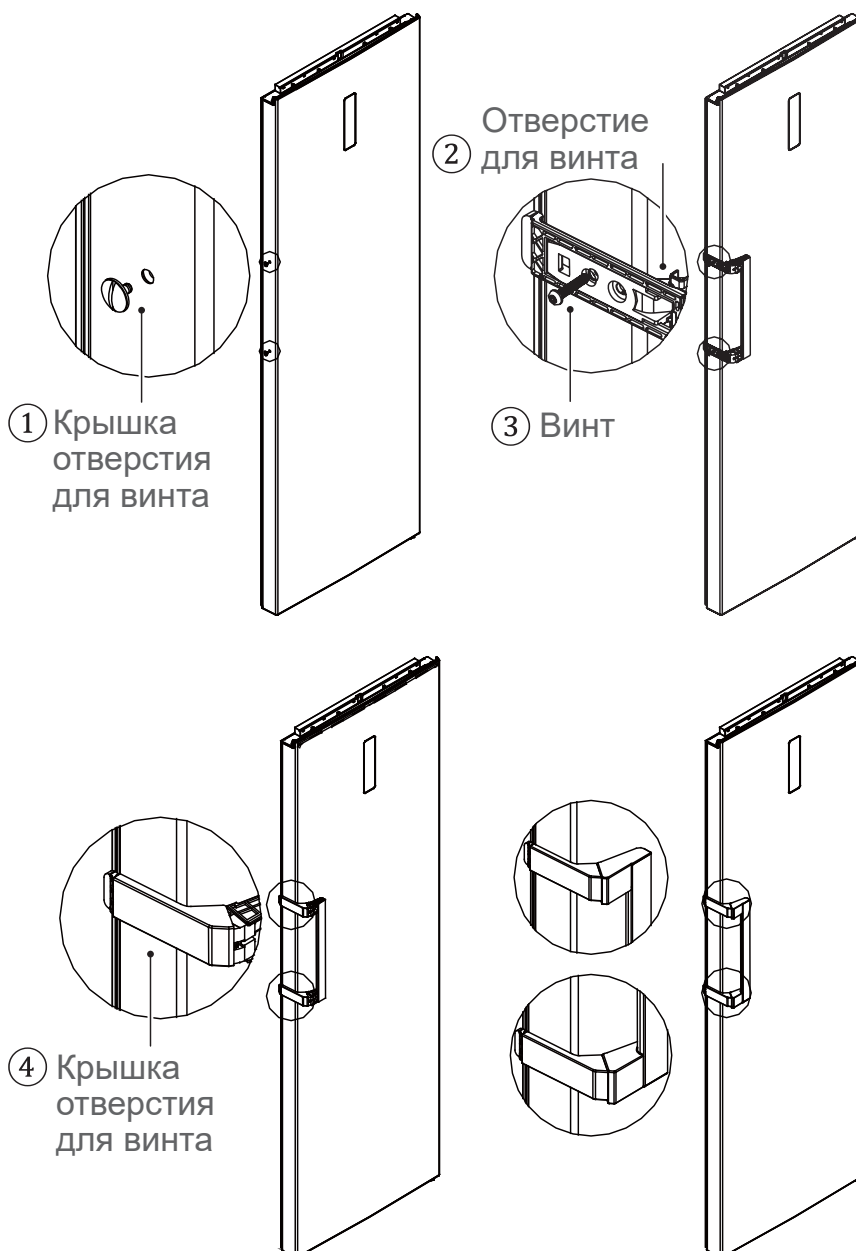

4.4. ПЕРЕВЕШИВАНИЕ ДВЕРЕЦ

Необходимые инструменты:

	Крестообразная отвертка		Шпатель и отвертка с тонким лезвием
	Торцевая головка 5/16" с трещоткой		Малярная лента

Примечание: Вышеуказанные инструменты не входят в комплект поставки.

1. Отключите холодильник от сети и уберите все предметы с полок на дверце.
2. Снимите заглушки отверстий, винты и ручку, а затем снимите пластиковые заглушки с другой стороны. См. раздел **УСТАНОВКА РУЧКИ ДВЕРЦЫ**.
3. Снимите крышку верхней петли, винты и верхнюю петлю, а затем снимите крышку отверстия с другой стороны. Отключите соединитель в правой верхней части холодильника (соединитель ①, ②).



4. Демонтируйте узел дверцы и правой нижней петли (вал петли, регулируемая ножка, петля и винты петли). Соберите вал петли и регулируемую ножку на другой стороне петли, затем установите весь узел петли на другой стороне холодильника.

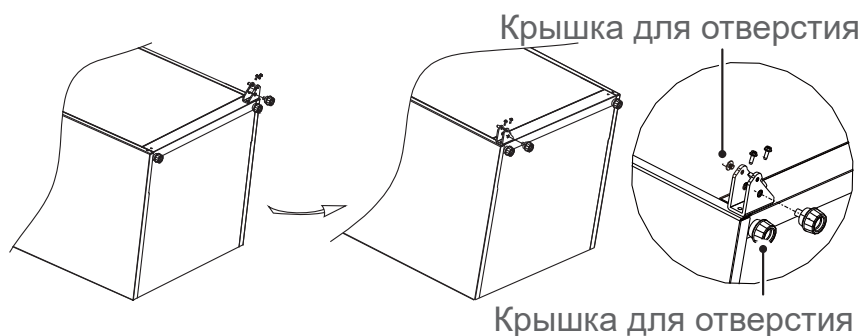

5. Снимите верхнюю крышку дверцы. Установите втулку верхней петли и сигнальный провод дверцы на противоположную сторону, а также установите верхнюю крышку дверцы. Демонтируйте дверной стопор и втулку в правой нижней части дверцы, затем вставьте втулку в отверстие петли в левой нижней части дверцы, затем установите стопор в нижней левой части дверцы.

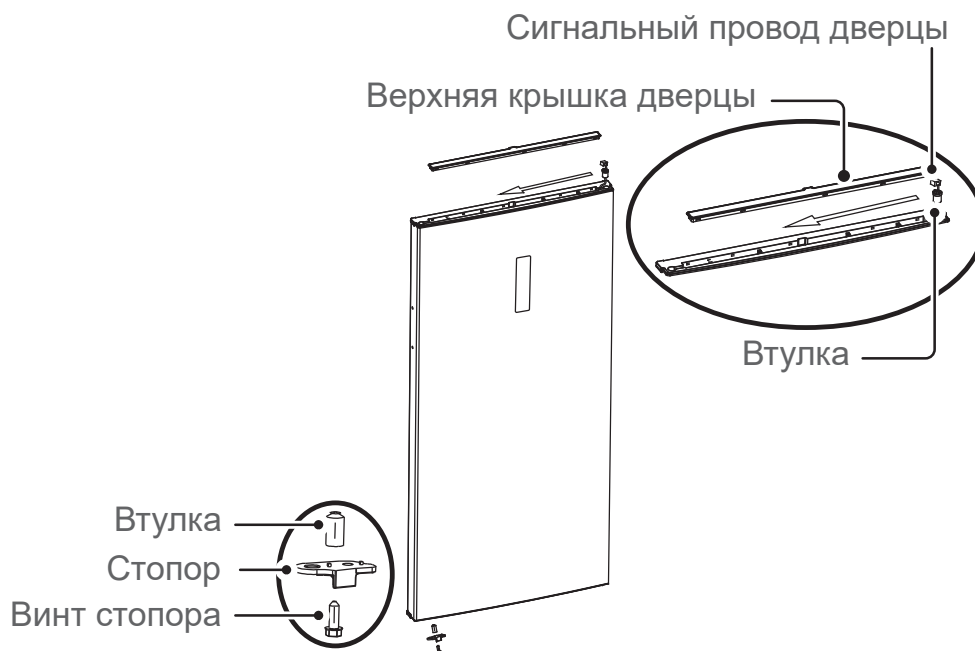

6. Извлеките левую верхнюю петлю и крышку левой верхней петли из сумки для принадлежностей; установите дверцу на нижнюю петлю и установите левую верхнюю петлю.

Соедините клемму сигнального провода (3) с клеммой сигнального провода (2), клемму сигнального провода (1) с клеммой сигнального провода (4). Затем установите крышку верхней петли и заглушку отверстия.

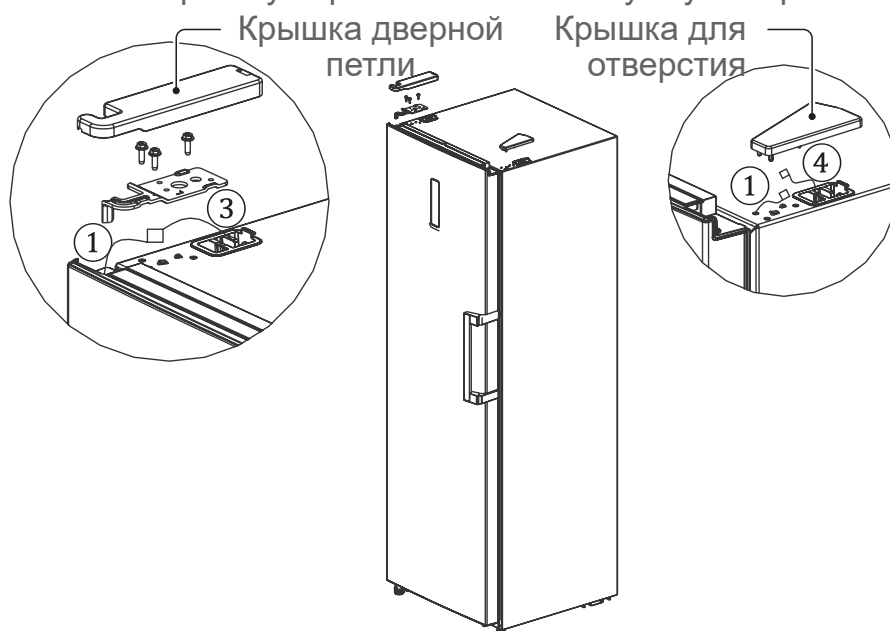

RU

7. Порядок установки ручки см. в разделе **УСТАНОВКА РУЧКИ ДВЕРЦЫ**.

4.5. НАЧАЛО ИСПОЛЬЗОВАНИЯ

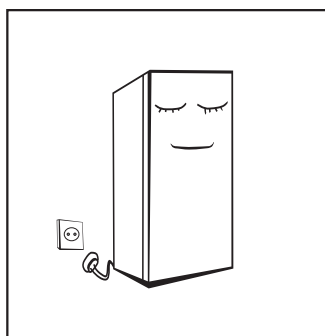

- Перед первым использованием дайте холодильнику постоять в нерабочем состоянии более двух часов, прежде чем подключить его к источнику электропитания. В противном случае это приведет к снижению холодопроизводительности или повреждению прибора.
- Прежде чем положить свежие или замороженные продукты в холодильник, он должен проработать 2–3 часа или 4 часа летом, когда температура окружающей среды высокая.

Примечание: Не рекомендуется использовать данный прибор с розетками или главным переключателем, оснащенными функцией A/GFCI. В противном случае это может привести к ошибочному отключению.

1. При срабатывании не будет возникать угроза безопасности.
2. В случае повторных срабатываний рекомендуется использовать розетку или главный переключатель без функции A/GFCI.

5. ЭКСПЛУАТАЦИЯ

5.1. ХОЛОДИЛЬНАЯ КАМЕРА

- Холодильная камера подходит для хранения фруктов, овощей, напитков и других продуктов краткосрочного хранения. Предполагаемое время хранения 3–5 дней.
- Горячие блюда не следует помещать в холодильную камеру до остывания до комнатной температуры.
- Продукты должны быть герметично закрыты перед размещением в холодильнике.

- Стекланные полки можно переставлять вверх и вниз, чтобы создать достаточное пространство для хранения и для удобства использования.

Использование стеклянной полки для воды:

1. Удалите раму, сначала выдвините стеклянную полку на 50 мм, затем поднимите правую сторону на 30 градусов.
2. Извлеките полку из холодильника.

5.2. ПАНЕЛЬ УПРАВЛЕНИЯ

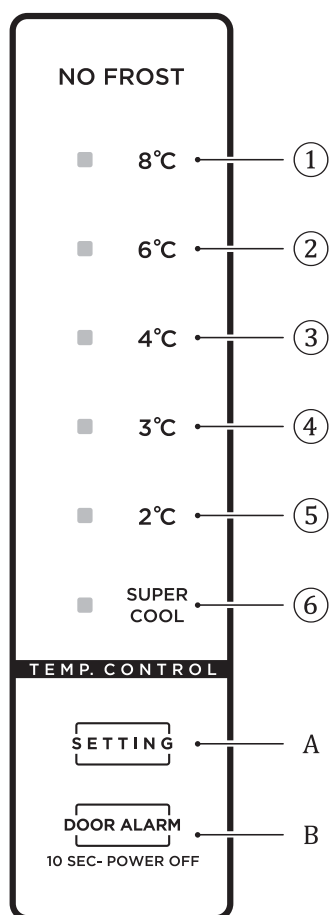

① Настройка 1: установленная температура составляет 8 °C

② Настройка 2: установленная температура составляет 6 °C

③ Настройка 3: установленная температура составляет 4 °C

④ Настройка 4: установленная температура составляет 3 °C

⑤ Настройка 5: установленная температура составляет 2 °C

⑥ Настройка 6: суперохлаждение

A. Кнопка настройки температуры

B. Кнопка режима ожидания

- Питание холодильника включено

После включения питания все значки температуры будут светиться в течение 3 секунд. При первом включении холодильника установленная по умолчанию температура составляет 4 °C.

Затем после каждого включения холодильника прибор будет работать в соответствии с температурой, заданной перед последним отключением питания.

- Коды ошибок

В случае неисправности будут одновременно мигать соответствующие значки. Коды ошибок и их описание отображаются следующим образом:

Код ошибки	Описание ошибки	Дисплей
E1	Сбой датчика температуры холодильника	Одновременно горят значки SUPER COOL и ②
E5	Сбой датчика размораживания холодильника	Одновременно горят значки SUPER COOL и ③

E6	Сбой при обмене данными	Одновременно горят значки ② и ④
E7	Сбой датчика температуры окружающей среды	Одновременно горят значки ^{SUPER} COOL и ④

5.3. НАСТРОЙКА ТЕМПЕРАТУРЫ

1. Чтобы изменить настройку температуры, нажмите на кнопку настройки температуры (A). При каждом нажатии настройка меняется один раз. Цикл настройки температуры следующий:

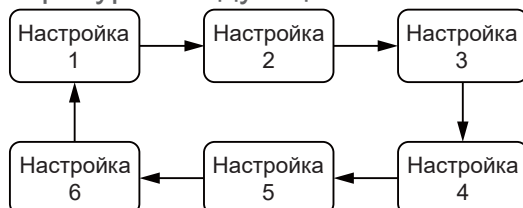

2. Если не нажимать на кнопку в течение 45 с, индикатор погаснет и снова загорится после нажатия кнопки SETTING.
3. После выбора смена режима температуры произойдет через 15 секунд.

5.4. РЕЖИМ СУПЕРОХЛАЖДЕНИЯ

Переход в режим суперохлаждения: нажимайте на кнопку настройки температуры (A), пока не загорится значок ^{SUPER}COOL.

В режиме суперохлаждения холодильник работает при температуре 2°C (предустановленная температура) и автоматически выйдет из этого режима по истечении 360 минут работы, после установки температуры или режима.

5.5. ФУНКЦИЯ ОЖИДАНИЯ

Нажмите на кнопку режима ожидания (B) и удерживайте ее 10 секунд, чтобы установить функцию ожидания.

5.6. ХРАНЕНИЕ ПРОДУКТОВ ПИТАНИЯ

Размещайте разные продукты в разных отсеках в соответствии с таблицей ниже.

Холодильная камера	Продукты
Дверца или дверные полки холодильного отделения	<ul style="list-style-type: none"> • Продукты с натуральными консервантами, такие как джемы, соки, напитки, приправы. (Хранить в течение 1–2 дней) • Не храните здесь скоропортящиеся продукты.
Контейнер для овощей и фруктов	<ul style="list-style-type: none"> • Фрукты, зелень и овощи, упакованные отдельно. (Хранить в течение 1–2 дней) • Не храните в холодильнике бананы, лук, картофель и чеснок.
Полка холодильника — нижняя / отделение для охлажденных продуктов (ящик)	<ul style="list-style-type: none"> • Сырое мясо, птица, рыба, морепродукты (кратковременное хранение).
Средняя полка холодильной камеры	<ul style="list-style-type: none"> • Молочные продукты, яйца (хранить в течение рекомендуемого периода)

Верхняя полка холодильной камеры	<ul style="list-style-type: none"> • Продукты, которые не требуют приготовления, такие как готовые к употреблению продукты, мясные деликатесы, остатки блюд. (хранить в течение 1–2 дней)
Ящик(и)/полка морозильной камеры	<ul style="list-style-type: none"> • Продукты для длительного хранения. • Нижний ящик/полка — для сырого мяса, птицы, рыбы. (Хранить в течение 4 месяцев) • Средний ящик/полка — для замороженных овощей. (Хранить в течение 6 месяцев) • Верхний ящик/полка — для мороженого, замороженных фруктов, замороженной выпечки. (Хранить в течение 2 месяцев)

5.7. СОВЕТЫ ПО ХРАНЕНИЮ ПРОДУКТОВ

- Готовые блюда из мяса и рыбы необходимо хранить на полке, расположенной выше места хранения сырого мяса и рыбы, во избежание бактериальной контаминации. Храните сырое мясо и сырую рыбу в достаточно просторном контейнере, способном вместить мясной и рыбный сок. Не забудьте закрыть контейнер крышкой. Размещайте этот контейнер на самой нижней полке.
- Вокруг продуктов питания должно быть достаточно свободного места, чтобы воздух мог циркулировать внутри отделения. Убедитесь, что низкая температура поддерживается во всех зонах внутри отделения.
- Чтобы предотвратить распространение запахов внутри холодильника и защитить продукты от высыхания, используйте отдельную упаковку или обертку для каждого продукта. Фрукты и овощи не следует заворачивать в оберточные материалы.
- Блюда, прошедшие предварительную обработку, должны остыть перед размещением в отделении. Таким образом будет поддерживаться температура внутри отделения.
- Чтобы холодный воздух не выходил из отделения, постарайтесь реже открывать дверцу. Рекомендуем открывать дверцу, только когда необходимо положить или взять продукты.

5.8. СОВЕТЫ ПО ЭНЕРГОСБЕРЕЖЕНИЮ

- Холодильник должен располагаться в самой холодной части помещения, как можно дальше от нагревательных устройств и горячих труб. Его также нельзя подвергать воздействию прямых солнечных лучей.
- Остудите горячие блюда до комнатной температуры, прежде чем ставить их в холодильник. При перегрузке прибора его компрессору приходится работать дольше. При медленном охлаждении продукты питания могут утратить оригинальные органолептические свойства или испортиться.
- Продукты питания должны быть целиком завернуты в оберточный материал. Вытирайте контейнеры досуха, прежде чем ставить их в холодильник. Так вы сможете избежать излишнего нарастания инея внутри холодильника.
- Не следует застилать ящик для хранения алюминиевой фольгой, вошеной или туалетной бумагой. Это препятствует циркуляции холодного воздуха и снижает эффективность холодильника.
- Грамотно распределяйте продукты питания, чтобы быстрее находить продукты и открывать холодильник как можно реже. Вынимайте максимально необходимое количество продуктов за один раз и закрывайте дверцу как можно быстрее.

- Комбинация ящиков, корзин и полок, показанная на рисунке с описанием устройства, оптимальна для эффективной экономии энергии. Изменение предложенной комбинации может повлиять на эффективность.
- Старайтесь не открывать дверцу холодильника слишком часто, особенно если на улице жарко и влажно. Открывайте дверцу на как можно более короткое время.
- Периодически проверяйте достаточность вентиляции прибора (воздух должен свободно циркулировать позади него).
- Находясь в нормальных температурных условиях, настройте средний уровень температуры.
- Прежде чем класть в устройство свежие продукты питания в упаковке, охладите их до температуры окружающей среды.
- Намерзание снега и льда ведет к росту энергопотребления, поэтому очищайте устройство сразу же, как только слой изморози достигнет толщины 3–5 мм.

5.9. СРОКИ ХРАНЕНИЯ В ХОЛОДИЛЬНИКЕ И МОРОЗИЛЬНИКЕ

Длительность свежести зависит от температуры и воздействия влаги. Поскольку сроки годности продукта не являются рекомендацией по безопасному потреблению, изучите эту таблицу и следуйте предложенным советам.

Молочные продукты

ИЗДЕЛИЕ	Холодильник	Морозильник
Молоко	1 неделя	1 месяц
Масло	2 недели	12 месяцев
Мороженое	-	2-3 недели
Натуральный сыр	1 месяц	4-6 месяцев
Кремовый сыр	2 недели	Не рекомендуется
Йогурт	1 месяц	-

Мясо

ИЗДЕЛИЕ	Холодильник	Морозильник
Свежее жаркое, стейки, отбивные	3-4 дня	2-3 месяца
Свежий мясной фарш, тушеное мясо	1-2 дня	3-4 месяца
Бекон	7 дней	1 месяц
Колбаса, сырая свинина, говядина, индейка	1-2 дня	1-2 месяца

Птица/яйца

ИЗДЕЛИЕ	Холодильник	Морозильник
Свежая птица	2 дня	6-8 месяцев
Салат из птицы	1 день	-
Яйца свежие в скорлупе	2-4 недели	Не рекомендуется

Рыба/морепродукты

ИЗДЕЛИЕ	Холодильник	Морозильник
Свежая рыба	1-2 дня	3-6 месяцев
Приготовленная рыба	3-4 дня	1 месяц
Салат с рыбой	1 день	Не рекомендуется
Сушеная или маринованная рыба	3-4 недели	-

Фрукты

ИЗДЕЛИЕ	Холодильник	Морозильник
Яблоки	1 месяц	-
Персики	2-3 недели	-
Ананас	1 неделя	-
Другие свежие фрукты	3-5 дней	9-12 месяцев

Овощи

ИЗДЕЛИЕ	Холодильник	Морозильник
Спаржа	2-3 дня	-
Брокколи, брюссельская капуста, зеленый горошек, грибы	3-5 дней	-
Капуста, цветная капуста, сельдерей, огурцы, салат-латук	1 неделя	-
Морковь, свекла, редис	2 недели	-

RU

6. ОБСЛУЖИВАНИЕ И ОЧИСТКА

6.1. ОБЩАЯ ОЧИСТКА

⚠ Перед разморозкой и очисткой холодильник необходимо отключить от сети.

- Необходимо своевременно удалять пыль, которая скапливается на полу и за холодильником, чтобы он обеспечивал необходимое охлаждение и экономию электроэнергии.
- Регулярно проверяйте дверную прокладку на отсутствие грязи. Протирайте прокладку мягкой тканью, смоченной в мыльной воде или разбавленном моющем средстве.
- Во избежание образования запахов необходимо регулярно очищать холодильник внутри.
- Перед очисткой внутренней части холодильника необходимо отключить питание, удалить все продукты, напитки, полки, ящики и т. д.



- Для очистки холодильника используйте мягкую ткань или губку с двумя столовыми ложками пищевой соды на литр теплой воды. Затем промойте водой и вытрите. После очистки откройте дверцу и дайте холодильнику высохнуть естественным образом, прежде чем включить питание.
- Труднодоступные места холодильника (например, узкие слоистые материалы, зазоры или углы) рекомендуется регулярно протирать мягкой тканью, щеткой и т. д. и при необходимости применять вспомогательные инструменты (например, тонкие палочки) для предотвращения загрязнения или скопления бактерий в этих зонах.
- Не следует использовать мыло, моющие средства, щетку, спреи и т. д., так как это может привести к образованию запахов внутри холодильника или загрязнению продуктов.
- Протирайте держатель для бутылок, полки и ящики мягкой тканью, смоченной в мыльной воде или разбавленном моющем средстве. Затем вытрите насухо мягкой тканью или дайте высохнуть естественным образом.
- Протрите внешнюю поверхность холодильника мягкой тканью, смоченной в мыльной воде, разбавленном моющем средстве и т. д., а затем вытрите насухо.
- Не используйте жесткие щетки, стальные шарики для чистки, проволочные щетки, абразивы (например зубные пасты), органические растворители (например спирт, ацетон, спиртовой раствор амилацетата и пр.), кипящую воду, кислоту или щелочь, которые могут повредить внешнюю или внутреннюю поверхность холодильника. Кипящая вода и органические растворители, такие как бензин, могут деформировать или повредить пластиковые части.
- Во время очистки запрещено непосредственно наливать воду или другие жидкости во избежание короткого замыкания или воздействия на электропроводку.

6.2. РАЗМОРОЗКА

- Воздушное охлаждение, используемое в этом холодильнике, предусматривает функцию автоматического размораживания. Иней, образовавшийся в связи со сменой сезонов или температуры, можно удалить вручную путем отключения устройства от электросети или протирания сухим полотенцем.

6.3. НЕРАБОЧЕЕ СОСТОЯНИЕ

- Перебои питания: в случае перебоев питания, даже летом, продукты можно оставить в холодильнике на несколько часов. При этом следует реже открывать дверцу и не помещать новые продукты в прибор.
- Длительный простой: прибор необходимо отключить от сети и очистить. Оставьте дверцы открытыми, чтобы предотвратить образование запахов.
- Перемещение: перед перемещением холодильника извлеките из него все предметы, зафиксируйте стеклянные детали, отделение для овощей, ящики морозильного отделения и т. д. клейкой лентой. Затяните регулируемые ножки. Закройте дверцы и зафиксируйте клейкой лентой. Во время перемещения запрещено переворачивать прибор вверх ногами или в горизонтальное положение, а также подвергать воздействию вибраций. Наклон при перемещении не должен превышать 45°.

 После запуска прибор должен работать постоянно. Как правило, эксплуатация прибора не должна останавливаться. В ином случае может быть сокращен срок его службы.

7. ПОИСК И УСТРАНЕНИЕ НЕИСПРАВНОСТЕЙ

Простые проблемы, указанные ниже, можно устранить самостоятельно. В противном случае обратитесь в отдел послепродажного обслуживания.

Неисправность	Рекомендуемое решение
Прибор не работает	Проверьте, подключен ли прибор к сети и плотно ли прилегает вилка. Проверьте, не понижено ли напряжение. Проверьте, не произошел ли перебой питания или частичное размыкание цепи.
Запах	Сильнопахнущие продукты необходимо плотно заворачивать. Проверьте, не испортились ли какие-либо продукты. Внутреннюю часть холодильника необходимо очищать.
Компрессор работает слишком долго	Нормально, что холодильник дольше работает летом, когда температура окружающей среды выше. Не помещайте в холодильник слишком большое количество продуктов одновременно. Дождитесь, пока горячие блюда остынут, прежде чем ставить их в холодильник. Дверцы открывают слишком часто.
Подсветка не загорается	Проверьте, подключен ли холодильник к сети и не повреждена ли подсветка. В случае повреждения подсветка должна быть заменена специалистом.
Дверцы не закрываются надлежащим образом	Упаковки с продуктами мешают дверце закрыться. В холодильнике слишком много продуктов. Холодильник стоит неровно.
Громкий шум	Проверьте, что пол ровный и холодильник стоит устойчиво. Проверьте, что аксессуары установлены в соответствующих местах.
Уплотнитель дверцы негерметичен	Удалите инородные вещества с уплотнителя дверцы. Нагрейте, а затем остудите уплотнитель дверцы для восстановления (подуйте на него феном или используйте горячее полотенце для нагревания).
Емкость для воды переполнена	В камере слишком много продуктов, или продукты содержат слишком много воды, что приводит к сильному оттаиванию. Дверцы неплотно закрыты, что приводит к образованию инея из-за поступления воздуха и большому количеству воды при оттаивании.

RU

Корпус холодильника нагревается	Рассеивание тепла от встроенного конденсатора корпусом, что является нормальным процессом. Необходимо обеспечить достаточную вентиляцию для рассеивания тепла, когда корпус нагревается из-за высокой температуры окружающей среды, хранения слишком большого количества продуктов или отключения компрессора.
На поверхности образуется конденсат	Конденсация на внешней поверхности и уплотнителях дверец холодильника является нормальной при слишком высокой влажности окружающей среды. Вытирайте конденсат чистым полотенцем.
Нехарактерный шум	Гул: компрессор может гудеть во время работы. В частности, он громко гудит при запуске или остановке. Это нормально. Скрип: хладагент, текущий внутри прибора может скрипеть. Это нормально.

Таблица 1. Климатические классы

Класс	Обозначение	Диапазон температур окружающей среды (°C)
Субнормальный	SN	от +10 до +32
Нормальный	N	от +16 до +32
Субтропический	ST	от +16 до +38
Тропический	T	от +16 до +43

Субнормальный: данная холодильная техника предназначена для использования в диапазоне температуры окружающей среды от 10 до 32 °C.

Нормальный: данная холодильная техника предназначена для использования в диапазоне температуры окружающей среды от 16 до 32 °C.

Субтропический: данная холодильная техника предназначена для использования в диапазоне температуры окружающей среды от 16 до 38 °C.

Тропический: данная холодильная техника предназначена для использования в диапазоне температуры окружающей среды от 16 до 43 °C.

Заказанные детали из таблицы ниже могут быть получены по каналу _____:

Заказанная деталь	Предоставляется	Минимальное время, необходимое для предоставления
Терморегуляторы	Персонал по профессиональному техническому обслуживанию	Минимум 7 лет после появления на рынке последней модели
Датчики температуры	Персонал по профессиональному техническому обслуживанию	Минимум 7 лет после появления на рынке последней модели
Печатные платы	Персонал по профессиональному техническому обслуживанию	Минимум 7 лет после появления на рынке последней модели
Источники света	Персонал по профессиональному техническому обслуживанию	Минимум 7 лет после появления на рынке последней модели
Ручки дверцы	Специалисты по ремонту и конечные пользователи	Минимум 7 лет после появления на рынке последней модели
Дверные петли	Специалисты по ремонту и конечные пользователи	Минимум 7 лет после появления на рынке последней модели
Лотки	Специалисты по ремонту и конечные пользователи	Минимум 7 лет после появления на рынке последней модели
Корзины	Специалисты по ремонту и конечные пользователи	Минимум 7 лет после появления на рынке последней модели
Дверные прокладки	Специалисты по ремонту и конечные пользователи	Минимум 10 лет после появления на рынке последней модели

RU

Информацию о модели в базе данных изделий, а также идентификатор модели можно получить по ссылке, отсканировав QR-код на заводской табличке устройства с данными энергоэффективности.

Уважаемый клиент!

1. При необходимости возврата или замены изделия свяжитесь с продавцом. (При себе необходимо иметь чек.)
2. В случае неисправности изделия и необходимости ремонта свяжитесь с отделом послепродажного обслуживания.

Паспорт товара в соответствии с (ЕС) 2019/2019

Копию паспорта прибора можно загрузить онлайн.

Перейдите по ссылке <https://eprel.ec.europa.eu/> и введите идентификатор модели для скачивания паспорта.

Идентификатор модели приведен на заводской табличке на задней/внутренней стороне устройства.

8. ГАРАНТИИ

Гарантии и ограничения ответственности

Гарантия на продукцию составляет 36 месяцев с даты покупки или с даты доставки на дом покупателю. В зависимости от страны эта гарантия включает 24–36-месячную юридическую гарантию соответствия. В странах, где действует только 24-месячная юридическая гарантия соответствия, по истечении срока действия первой гарантии и в дополнение к ней вступает в силу 12-месячная коммерческая гарантия.

Условия применения гарантий

В отношении юридической гарантии соответствия

Предлагаем вам обратиться за дополнительной информацией к вашему дистрибьютору и/или ознакомиться с его ОУП (Общими условиями продажи).

В отношении коммерческой гарантии

Предлагаем вам принести ваш товар в администрацию пункта продажи с документом, подтверждающим покупку (например, чеком), продуктом со всеми поставляемыми с ним аксессуарами и в оригинальной упаковке. Эта процедура действует для всех стран, кроме Франции. Важно иметь информацию о дате покупки, модели и серийном номере или номере IMEI (эта информация обычно указывается на продукте, упаковке или в документе, подтверждающем покупку). Вы должны предоставить вместе с изделием аксессуары, необходимые для его надлежащей работы (например, блок питания, переходник и т.д.). Если ваша претензия подпадает под гарантийное покрытие, служба послепродажного обслуживания может в рамках местного законодательства произвести одно из следующих действий:

- починить или заменить неисправные детали;
- обменять возвращенную продукцию на аналогичную, обладающую, как минимум, такими же функциональными возможностями и эквивалентной производительностью;
- возместить покупателю сумму, равную цене покупки, указанной в подтверждающем покупке документе.

RU

Отремонтированная и замененная продукция может содержать как новые, так и бывшие в употреблении детали и технические компоненты.

Исключения из покрытия коммерческой гарантии:

- Повреждения или проблемы, вызванные неправильным использованием, несчастным случаем, модификацией или подключением к сети с несоответствующими параметрами силы тока или напряжения.
- Использование или хранение, наносящее вред сохранности продукта (окисление, коррозия), использование энергии, эксплуатация или установка не в соответствии с инструкциями производителя, небрежность или использование неподходящих периферийных устройств, программного обеспечения или расходных материалов.
- Профессиональное или коллективное, промышленное или коммерческое использование продукта.
- Измененные продукты, у которых гарантийная пломба или серийный номер были повреждены, изменены, удалены или окислены.
- Гарантийный срок в отношении сменных аккумуляторов и аксессуаров составляет 6 месяцев.
- Отказ аккумулятора, вызванный слишком длительной зарядкой или несоблюдением правил техники безопасности, изложенных в инструкции.
- Эстетические дефекты, включая царапины, неровности и умышленно нанесенные повреждения.
- Повреждения, вызванные вмешательством неуполномоченных специалистов.
- Изъяны в результате естественного износа или старения продукта: уплотнительные прокладки, фильтры, аксессуары, щетка и шланг пылесоса, лампочки, лампы ретропроекторов, лопасти стиральных машин и т.д.
- Обновления программного обеспечения, вызванные изменениями параметров сети.
- Повреждения устройства, вызванные внешними факторами (иностранное тело, насекомые и т.д.).
- Содержимое устройств: морозильник, стиральная машина... (еда, одежда,...).
- Неисправности в работе продукта вследствие использования стороннего программного обеспечения для изменения, модификации, адаптации или преобразования установленного программного обеспечения.
- Неисправности в работе продукта вследствие его использования без аксессуаров, поставляемых с ним или утвержденных Производителем.
- Детали в случае естественного износа или повреждений в ходе эксплуатации: шина, камера шины, тормоз и т. д.

Клиент должен самостоятельно обеспечивать резервное копирование данных, содержащихся на его жестком диске или во внутренней памяти его устройства, регулярно, а также перед его сдачей. «Auchan» не несет ответственности за потерю или уничтожение сохраненных данных или за повреждения программного обеспечения, возникшие, в частности, в результате восстановления или поломки. Помимо того, «Auchan» не обязан проверять, были ли извлечены SIM-карты и/или карты SD из продукции, подлежащей возврату.

Вышеуказанные положения никоим образом не уменьшают и не отменяют: указанную выше юридическую гарантию и коммерческую гарантию производителя, если таковая существует (см. гарантийный бланк).

ОГЛЯД ЗМІСТУ:

1. ІНСТРУКЦІЇ З ТЕХНІКИ БЕЗПЕКИ	С. 171
2. ТЕХНІЧНІ СПЕЦИФІКАЦІЇ	С. 176
3. ОПИС ПРИСТРОЮ	С. 176
4. УСТАНОВЛЕННЯ	С. 176
5. ВИКОРИСТАННЯ	С. 181
6. ОБСЛУГОВУВАННЯ ТА ЧИЩЕННЯ	С. 186
7. УСУНЕННЯ НЕСПРАВНОСТЕЙ	С. 187
8. ГАРАНТІЇ	С. 191

1. ІНСТРУКЦІЇ З ТЕХНІКИ БЕЗПЕКИ

Перед використанням цього пристрою уважно ознайомтеся з цими інструкціями та зберігайте цей посібник користувача для використання в майбутньому.

1.1. УВАГА





УВАГА: Небезпека виникнення пожежі/легкозаймисті матеріали!

1. Цей пристрій призначений для використання в домашньому господарстві й подібних умовах, наприклад, на кухнях персоналу в магазинах, офісах та інших робочих середовищах; у фермерських будинках, номерах готелів, мотелів і в інших житлових приміщеннях; у закладах проживання типу «ліжко та сніданок»; у закладах громадського харчування й подібних умовах, не пов'язаних із роздрібною торгівлею.
2. Щоб запобігти виникненню небезпечних ситуацій, заміна пошкодженого кабелю живлення має виконуватися виробником, його представником із технічного обслуговування або особами з відповідною кваліфікацією.
3. Не зберігайте у морозниці вибухові речовини, такі як аерозольні пляшки з горючими сумішами.
4. Цей прилад необхідно відключати від мережі живлення, коли він не використовується, а також перед початком обслуговування.
5. **УВАГА:** Не закривайте вентиляційні отвори на корпусі приладу чи у конструкціях, куди він встановлюється.
6. **УВАГА:** Не використовуйте механічні пристрої чи інші засоби для прискорення процесу розморожування, окрім рекомендованих виробником.
7. **УВАГА:** Не пошкоджуйте контур холодоагенту.
8. Охолоджувальний газ R600a в цьому холодильнику є природним газом. Він не шкідливий для навколишнього середовища, проте горючий. Тому важливо транспортувати та встановлювати холодильник таким чином, щоб не пошкодити канали холодагенту. У випадку витoku газу уникайте його контакту із вогнем поблизу та провітруйте приміщення.
9. **УВАГА:** Не використовуйте електричні пристрої всередині відділення для зберігання продуктів харчування, окрім випадків, коли це такі типи пристроїв, що рекомендовані виробником.
10. **УВАГА:** Утилізуйте холодильник відповідно до вимог місцевого законодавства, тому що він містить легкозаймистий вибуховий газ і холодоагент.
11. **УВАГА:** Під час встановлення цього приладу уникайте затискання чи пошкодження шнура живлення.

12. УВАГА: Не розташовуйте декілька переносних розеток або переносних блоків електроживлення у задній частині пристрою.
13. Не використовуйте подовжувачі або незаземлені (2-контактні) адаптери.
14. Небезпека: Ризик потрапляння дітей у пастку. Перед утилізацією старого холодильника або морозильника:
- Зніміть дверцята.
 - Залиште полиці на місці, щоб дітям було важко забратися всередину.
15. Перед встановленням аксесуарів холодильник необхідно від'єднати від джерела електроживлення.
16. Холодоагент та циклопентановий піноутворюючий агент, що використовуються у пристрої, є займистими. Тому прилад, що більше не використовується, необхідно тримати подалі від джерел займання, і його переробка має здійснюватися спеціалізованою компанією, що має відповідну кваліфікацію. Для уникнення завдання шкоди навколишньому середовищу або будь-яких інших пошкоджень утилізація має здійснюватися у спосіб, що не передбачає спалювання.
17. Якщо дверцята або кришки оснащені замками з ключами, ключі потрібно зберігати подалі від дітей і холодильного пристрою, щоб уникнути блокування дітей всередині.
18. За стандартом ЄС: Цим пристроєм можуть користуватися діти віком від 8 років, а також особи з обмеженими фізичними, сенсорними чи розумовими здібностями, або з відсутністю досвіду та знань, але лише під наглядом або після проведення з ними інструктажу щодо безпечного використання цього пристрою та усвідомлення ними небезпеки, що впливає з використання цього пристрою. Діти не повинні гратися з цим приладом. Діти не повинні чистити та доглядати прилад без нагляду дорослих. Дітям віком від 3 до 8 років дозволяється завантажувати та розвантажувати холодильні пристрої.
19. Для уникнення зараження продуктів харчування дотримуйтеся наступних інструкцій:
- Відкривання дверей на тривалий період часу може значно підвищити температуру у відділеннях пристрою.
 - Регулярно очищуйте поверхні, що контактують із продуктами харчування, а також дренажні системи, до яких є доступ.
 - Очищуйте резервуари для води, якщо вони не використовувалися протягом 48 годин: промийте систему, підключену до подачі води, якщо вода не зливалася протягом 5 днів. (Примітка 1)
 - Зберігайте свіже м'ясо та рибу у відповідних контейнерах у холодильному відділенні, щоб вони не контактували із продуктами харчування і щоб рідини з них не потрапляли на інші продукти.
 - Відділення для заморожених продуктів харчування з двома зірочками **☆☆** можуть використовуватися для зберігання попередньо заморожених продуктів, зберігання та приготування морозива й кубиків льоду. (Примітка 2)
 - Відділення з однією *****, двома **☆☆** й трьома **☆☆☆** зірочками не призначені для заморожування свіжої їжі. (Примітка 3)
 - Для пристроїв без відділення із 4 зірочками ********: Цей холодильний прилад не призначений для заморожування харчових продуктів. (Примітка 4)
 - Якщо холодильник має бути порожнім протягом тривалого періоду часу, необхідно вимкнути його, очистити і залишити двері відкритими для уникнення утворення плісняви в середині пристрою.
 - Примітки 1, 2, 3, 4: Перевірте, чи це стосується вашого типу відділень для продуктів.
20. Для окремого пристрою: Цей холодильник не призначений для використання в якості вбудованого пристрою.
21. УВАГА: Щоб уникнути будь-якого ризику внаслідок нестійкого положення пристрою, він повинен бути зафіксований згідно з інструкціями.

22. **УВАГА:** Здійснюйте підключення до джерела виключно питної води. (Для льодогенератора)
23. Щоб уникнути блокування дітей всередині, тримайте ключ подалі від дітей і не залишайте його поблизу морозильної камери (або холодильника). (Для виробів із замками)

1.2. ЗНАЧЕННЯ СИМВОЛІВ ПОПЕРЕДЖЕННЯ ЩОДО БЕЗПЕЧНОГО ВИКОРИСТАННЯ

 Символ заборони	Це символ заборони. Недотримання інструкцій, позначених цим символом, може призвести до пошкодження пристрою або поставити під загрозу особисту безпеку користувача.
 Символ попередження	Це символ попередження. Необхідно працювати із суворим дотриманням інструкцій, позначених цим символом; інакше можна пошкодити пристрій або травмуватися.
 Символ застереження	Це символ застереження. Інструкції, позначені цим символом, вимагають особливої обережності. Недостатня обережність може призвести до легкої чи середньої травми або пошкодження пристрою.

Цей посібник містить багато важливої інформації про безпеку, якої користувачі повинні дотримуватися.

1.3. ПОПЕРЕДЖЕННЯ ЩОДО ЕЛЕКТРИКИ

UA

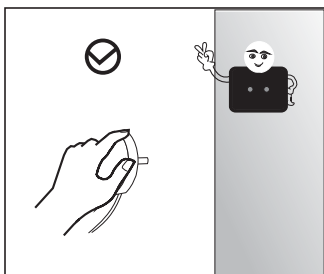

- Виймаючи вилку холодильника з розетки, не тягніть за шнур живлення. Міцно візьміть вилку та безпосередньо вийміть її з розетки.
- Заради безпеки не пошкоджуйте шнур живлення та не використовуйте його, якщо він пошкоджений або зношений.

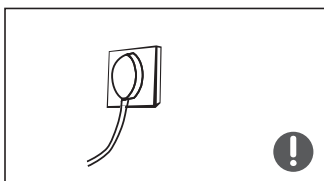

- Використовуйте окрему розетку, яка не є спільною з іншими електричними пристроями.
- Вилка має щільно прилягати до розетки, інакше може виникнути пожежа.
- Переконайтеся, що електрод заземлення розетки обладнано надійною лінією заземлення.

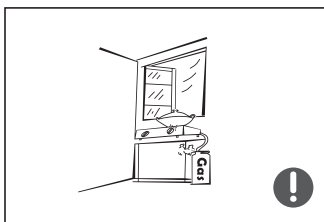

- У разі витoku газу та інших легкозаймистих речовин перекрийте газовий клапан і відкрийте двері та вікна. Не від'єднуйте холодильник та інші електричні пристрої від розетки, оскільки іскра може спричинити пожежу.

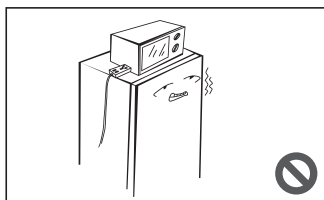

- Не ставте на холодильник електричні пристрої, якщо вони не рекомендовані виробником.

1.4. ПОПЕРЕДЖЕННЯ ЩОДО ВИКОРИСТАННЯ

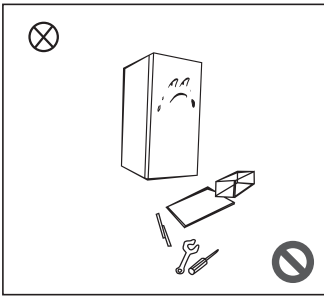

- Не розбирайте й не перероблюйте морозильну камеру самостійно. Не пошкодуйте контур холодоагента. Технічне обслуговування пристрою повинен проводити фахівець.
- Щоб уникнути небезпеки, заміну пошкодженого кабелю живлення має виконувати виробник, його відділ технічного обслуговування або відповідні спеціалісти.

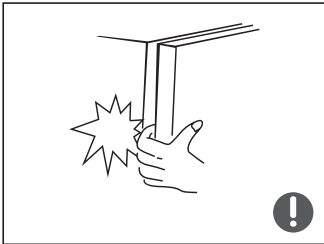

- Між дверцятами холодильника та між дверцятами й корпусом холодильника є невеликі щілини. Не пхайте туди руку, щоб не притиснути палець. Обережно закривайте дверцята холодильника, щоб не спричинити падіння предметів.
- Коли холодильник працює, не беріть продукти або контейнери в морозильній камері мокрими руками (особливо металеві контейнери), щоб уникнути обмороження.



- Не дозволяйте дітям залазити в холодильник або на нього, інакше дитина може задихнутися або отримати травму від падіння.

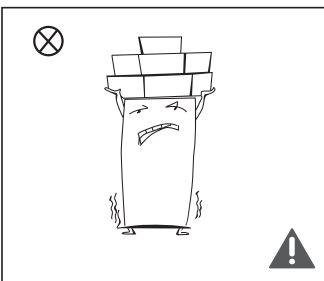

- Не ставте на холодильник важкі предмети, оскільки під час закривання чи відкривання дверцят вони можуть впасти та спричинити травму.
- У разі збою живлення або під час чищення виймайте вилку з розетки. Не підключайте холодильник до джерела живлення протягом п'яти хвилин, щоб запобігти пошкодженню компресора через послідовні запуски.

1.5. ПОПЕРЕДЖЕННЯ ЩОДО РОЗМІЩЕННЯ

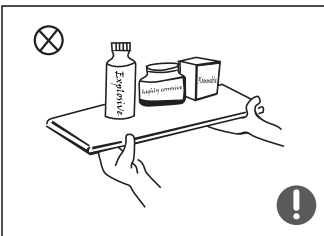

- Не ставте в холодильник займисті, вибухові, леткі та корозійно-активні речі, щоб уникнути ушкодження приладу або пожежі.
- Не ставте займисті речі біля холодильника, щоб уникнути пожежі.

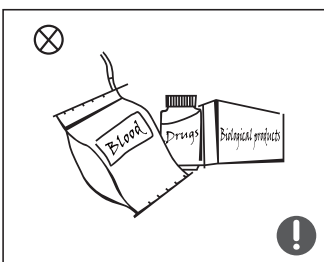

- Холодильник призначений для побутового використання, наприклад для зберігання продуктів. Він не повинен використовуватися для інших цілей, таких як зберігання крові, ліків, біологічних продуктів тощо.



- Не зберігайте в морозильній камері холодильника пиво, напої та інші рідини в пляшках або закритих контейнерах. Через заморожування вони можуть тріснути й спричинити пошкодження.

1.6. ПОПЕРЕДЖЕННЯ ЩОДО ЕНЕРГІЇ

- 1) Холодильний прилад може працювати із перервами (можливість розморожування вмісту або надмірного підвищення температури у відділенні заморожених продуктів), якщо він буде протягом тривалого часу налаштований на температуру, що є нижчою за нижню межу температури, для якої прилад був спроектований.
- 2) Не зберігайте газовані напої у морозильних чи низькотемпературних відділеннях або шафах, а також не споживайте деякі продукти, як-от лід із води, занадто холодними.
- 3) Не перевищуйте рекомендований виробниками час зберігання продуктів, особливо комерційних швидко заморожених продуктів, у морозильних чи холодильних відділеннях або камерах.
- 4) Уживайте заходів для уникнення надмірного підвищення температури заморожених продуктів під час розмороження холодильника, наприклад, загорніть заморожені продукти в кілька шарів газети.
- 5) Підвищення температури заморожених продуктів харчування під час ручного розмороження, техобслуговування або очищення може скоротити строк їхньої придатності.

UA

1.7. ХОЛОДОАГЕНТ

У контурі холодоагенту пристрою міститься холодоагент ізобутан (R600a) — природний газ із високим рівнем екологічної сумісності, який, тим не менш, легкозаймистий. Під час транспортування й встановлення пристрою переконайтеся, що жоден із компонентів контуру холодоагенту не пошкоджений. Холодоагент (R600a) легкозаймистий.

УВАГА: Холодильники містять холодоагент і гази в ізоляції. Утилізувати холодоагент і гази потрібно професійно, оскільки вони можуть спричинити травми очей або займання. Перед належною утилізацією переконайтеся, що трубки контуру холодоагенту не пошкоджені.

1.8. ПОПЕРЕДЖЕННЯ ЩОДО УТИЛІЗАЦІЇ

⊘ Холодоагент та циклопентановий піноутворюючий агент, що використовуються в холодильнику, є займистими. Тому холодильник, що більше не використовується, необхідно тримати подалі від джерел займання, і його переробка має здійснюватися спеціалізованою компанією, що має відповідну кваліфікацію. Для уникнення завдання шкоди довкіллю або будь-яких інших пошкоджень утилізація має здійснюватися у спосіб, що не передбачає спалювання.

⚠ Здійснюючи утилізацію холодильника, зніміть дверцята, а також прокладку дверцят і полиць; покладіть дверцята і полиці в належне місце, щоб дитина не могла потрапити в пастку.



Маркування на пристрої (знак закресленого бака для сміття) відповідає Директиві 2012/19/ЄС щодо «утилізації електричного й електронного обладнання». Це маркування вказує на неможливість утилізації обладнання, строк експлуатації якого закінчився, разом з іншим побутовим сміттям. Користувач повинен доставити таке обладнання операторам, які збирають вживане електричне й електронне обладнання. Оператори збору, включно з місцевими пунктами збору, магазинами й місцевими органами влади, створюють відповідну систему збору обладнання. Належний збір вживаного електричного й електронного обладнання допомагає уникнути шкідливого впливу на здоров'я людини й навколишнє середовище через вміст у ньому небезпечних компонентів, а також через неправильне зберігання й поводження з цим обладнанням.

2. ТЕХНІЧНІ СПЕЦИФІКАЦІЇ

Джерело живлення	220-240 В~, 50 Гц
Номинальний струм	0,6 А
Споживання енергії	118 кВт·год/рік
Номинальна потужність лампи	Макс. 4 Вт
Клас захисту	Клас I
Кліматичний клас	SN/N/ST/T
Загальний об'єм	362 л
Об'єм відділення для свіжих продуктів	362 л
Холодоагент і кількість впорскування	R600a/42 г
Розміри (В х Д х Ш)	1850 x 595 x 618 мм
Вага нетто	59 кг

UA

3. ОПИС ПРИСТРОЮ

1. Полиця
2. Висувна шухляда
3. Висувна шухляда
4. Дверний лоток

4. УСТАНОВЛЕННЯ

4.1. РОЗМІЩЕННЯ

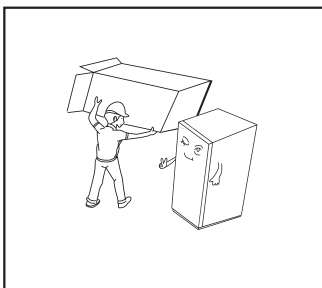

- Перед використанням зніміть усі пакувальні матеріали, зокрема нижні подушки, пінопластові прокладки й стрічки всередині холодильника; зірвіть захисну плівку на дверцятах і корпусі холодильника.
- Залиште пакувальні матеріали й інші частини в недоступному для дітей місці, щоб запобігти ризику удушення.

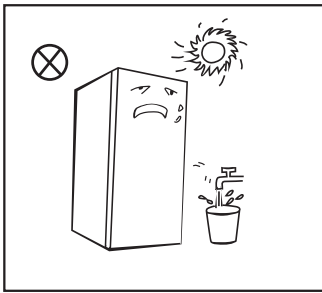

- Тримайте пристрій подалі від тепла та прямих сонячних променів. Не розміщуйте морозильник у вологих або мокрих місцях, щоб запобігти іржі та зменшенню ізоляційного ефекту.
- Щоб не вплинути на електроізоляційні властивості холодильника, не обприскуйте та не мийте його, а також не розміщуйте у вологих місцях, де на нього можуть легко потрапити бризки води.

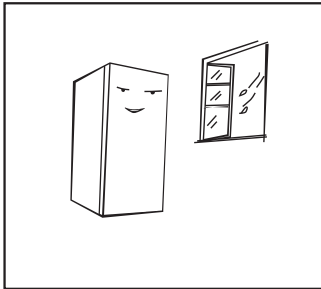

- Холодильник розміщують у добре провітрюваному приміщенні з рівною та міцною підлогою (якщо положення нестійке, повертайте коліщатко вліво або вправо, щоб вирівняти).

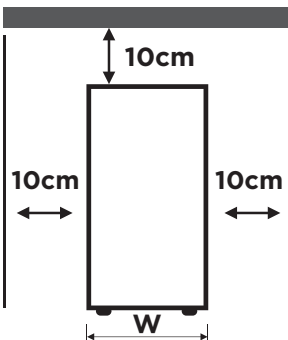

Вигляд спереду

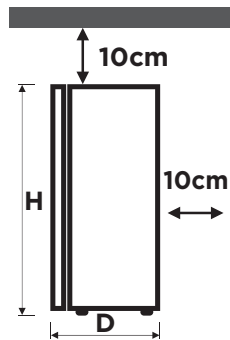

Вигляд збоку

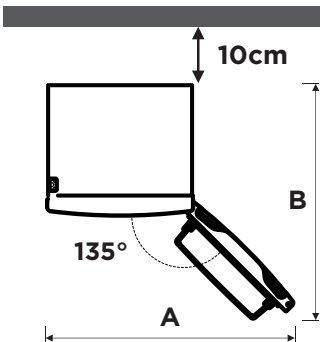

Вигляд згори

Ширина (W)	595
Глибина (D) (без ручки)	618
Висота (H)	1850
A	1050
B	1025

(Одиниця: мм)

Розміри, зазначені в таблиці вище, можуть відрізнятися залежно від методу вимірювання.

- Цей холодильник потрібно розташовувати окремо, не встановлюйте його як вбудований. Таке використання може спричинити деякі проблеми, як-от неможливість встановлення в шафу, зниження продуктивності й зменшення строку служби. А виробник не дає основної гарантії якості виробу.
- Щоб полегшити розсіювання тепла, простір над холодильником і відстань до стіни мають бути більше 10 см.
- Залиште достатньо місця для зручного відкривання дверцят і шухляд.

! Запобіжні заходи перед установленням:

- Перед установленням або регулюванням аксесуарів переконайтеся, що холодильник від'єднано від джерела живлення.
- Слід ужити запобіжних заходів, щоб падіння ручки не спричинило травм.

4.2. ВИРІВНЮВАЛЬНІ НІЖКИ

Схематичне зображення вирівнювальних ніжок.

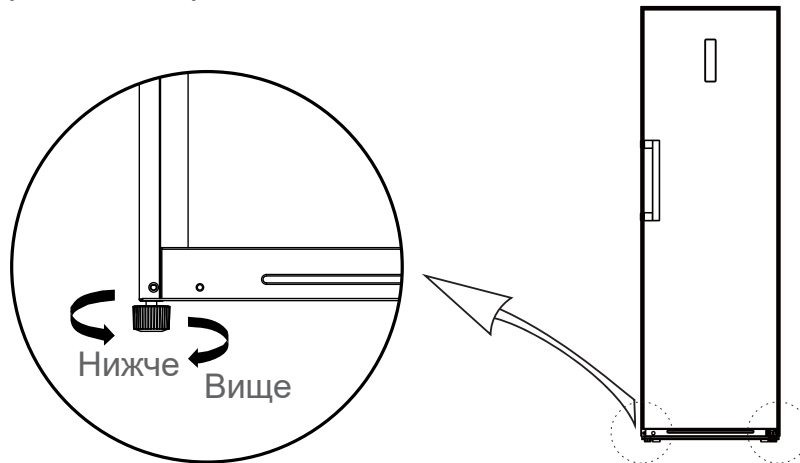



Примітка: Зображення вище надається лише для довідки. Фактична конфігурація залежить від фізичного продукту або заяви дистриб'ютора.

Процедури регулювання:

1. Повертайте ніжки за годинниковою стрілкою, щоб підняти холодильник.
2. Щоб опустити холодильник, повертайте ніжки проти годинникової стрілки.
3. Відрегулюйте праву та ліву ніжки до горизонтального рівня, як описано вище.

4.3. УСТАНОВІТЬ РУЧКУ ДВЕРЦЯТ

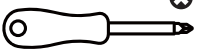
- Слід ужити запобіжних заходів, щоб падіння ручки не спричинило травм.
Необхідні інструменти:

	Хрестова викрутка
	Викрутка з тонким лезом

Примітка: Зазначені вище інструменти не входять у комплект.

Вказівки щодо встановлення:

1. Перед встановленням ручок вимкніть цей пристрій. Приберіть усі продукти з полиць на дверцятах. Щоб зняти заглушки отворів для гвинтів ① з дверцят, використовуйте викрутку з тонким лезом. Щоб щільно закріпити гвинти ③ в отворах ②, використовуйте хрестову викрутку.
2. Встановіть заглушку отворів для гвинтів ④ в отвір для гвинтів на ручці. Щоб зняти ручки з дверцят, виконайте перераховані вище дії в зворотньому порядку.

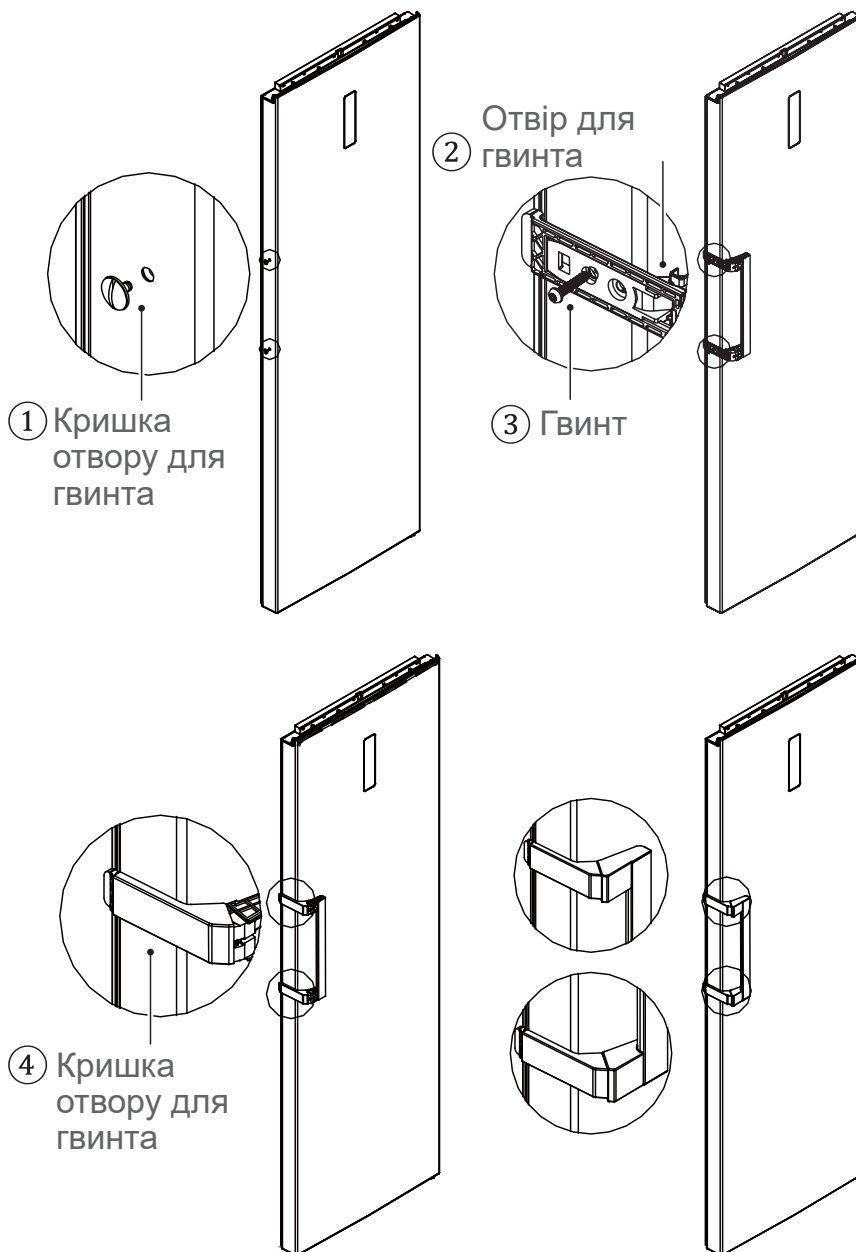

UA

4.4. ПЕРЕВІШУВАННЯ ДВЕРЦЯТ

Необхідні інструменти:

	Хрестова викрутка		Шпатель і викрутка з тонким лезом
	торцевий ключ 5/16" з храповим механізмом		Захисна клейка стрічка

Примітка: Зазначені вище інструменти не входять у комплект.

1. Вимкніть холодильник і витягніть усі предмети з полиць на дверцятах.
2. Зніміть заглушки отворів для гвинтів, викрутіть гвинти й зніміть ручку. Зніміть пластикові заглушки отворів для гвинтів з іншого боку. Див. розділ «УСТАНОВІТЬ РУЧКУ ДВЕРЦЯТ».
3. Зніміть кришку верхньої петлі, викрутіть гвинти й зніміть верхню петлю. Зніміть кришку отвору з іншого боку. Від'єднайте з'єднуючий затискач, що знаходиться в правій верхній частині холодильника (1), (2) з'єднуючий затискач).

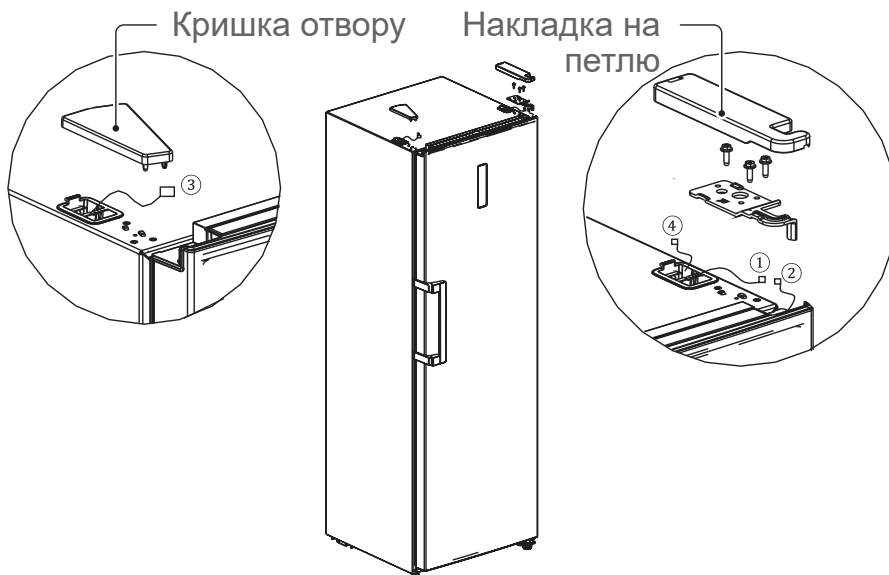

4. Зніміть дверцята й праву нижню петлю в зборі (вал петлі, регульовану ніжку, петлю та гвинти петлі) і встановіть вал петлі та регульовану ніжку з іншого боку петлі, а потім зберіть усю петлю з іншого боку холодильника.

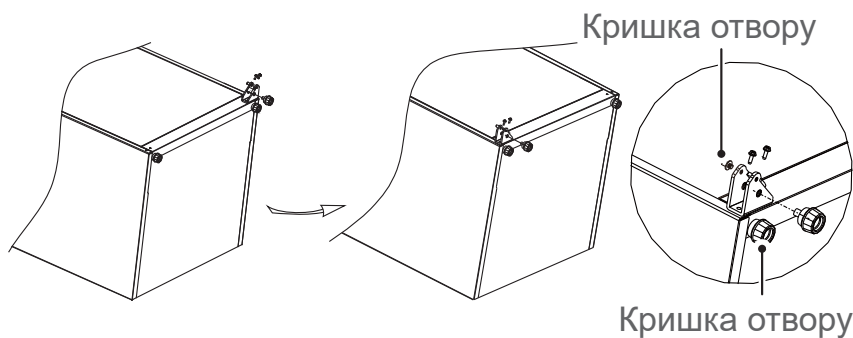

5. Зніміть торцеву кришку дверцят, встановіть втулку верхньої петлі й сигнальну лінію дверцят на іншу сторону та поставте торцеву кришку дверцят на місце. Зніміть стопор і втулку з правої нижньої частини дверцят, вставте втулку в отвір петлі в лівій нижній частині, потім встановіть стопор у лівій нижній частині дверцят.

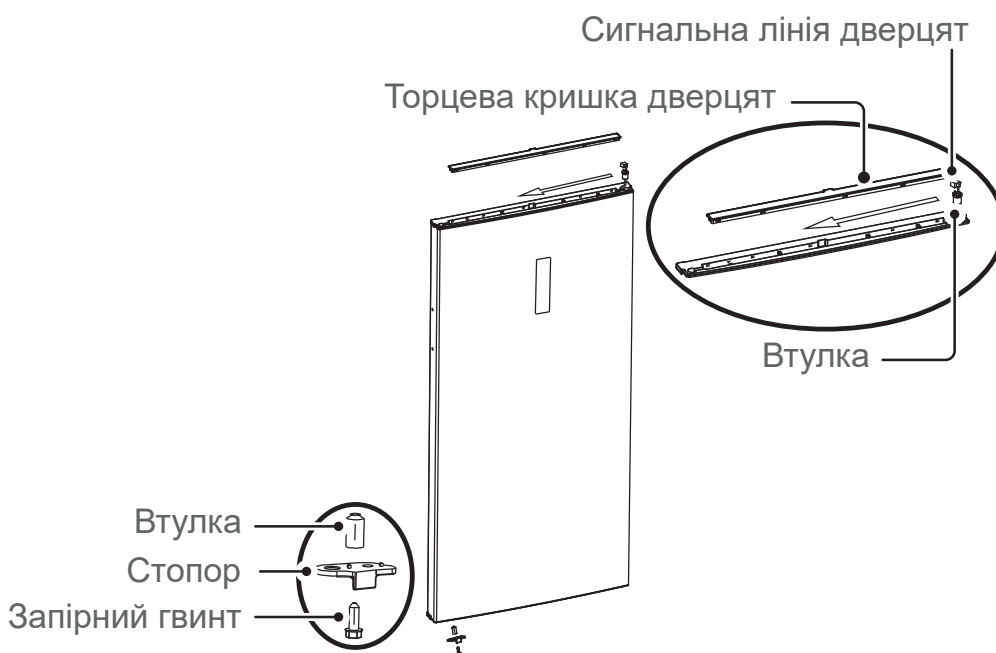

6. Дістаньте ліву верхню петлю й кришку лівої верхньої петлі з комплекту запасних частин; встановіть дверцята на нижню петлю й закріпіть ліву верхню петлю. З'єднайте клему сигнальної лінії ③ з клемою сигнальної лінії ②, з'єднайте клему сигнальної лінії ① з клемою сигнальної лінії ④, потім встановіть кришку верхньої петлі й кришку отвору.

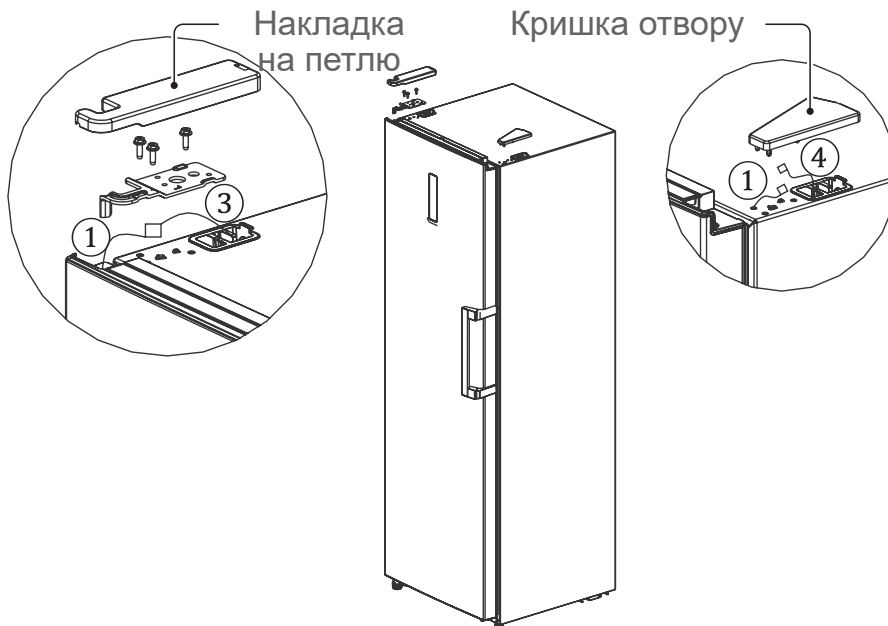

7. Щоб встановити ручку, див. розділ «УСТАНОВІТЬ РУЧКУ ДВЕРЦЯТ».

4.5. ПОЧАТОК ВИКОРИСТАННЯ

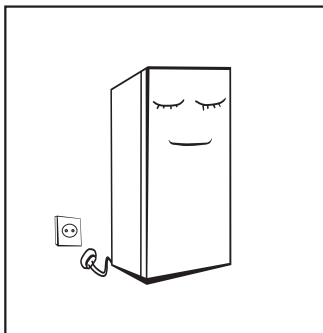

- Перед першим увімкненням холодильника й підключенням його до джерела живлення не рухайте пристрій більше 2 годин. Невиконання цієї умови може призвести до зниження охолоджувальної здатності або пошкодження виробу.
- Перш ніж класти свіжі або заморожені продукти, холодильник має попрацювати протягом 2–3 годин, а влітку, коли температура навколишнього середовища висока – понад 4 години.

UA

Примітка: Цей виріб не рекомендується використовувати з розетками або вимикачем електроживлення із функцією А/ВКЗЗ (вимикача короткого замикання на землю). Це може призвести до помилкового відключення.

1. Відключення не становитиме загрози безпеці.
2. Якщо відключення продовжується, рекомендується використовувати розетку або вимикач електроживлення без функції А/ВКЗЗ.

5. ВИКОРИСТАННЯ

5.1. ХОЛОДИЛЬНЕ ВІДДІЛЕННЯ

- Холодильне відділення підходить для зберігання різноманітних фруктів, овочів, напоїв та інших продуктів, які споживаються за короткий термін. Рекомендований термін зберігання – від 3 до 5 днів.
- Гарячі продукти не можна класти в холодильну камеру, поки вони не охолонуть до кімнатної температури.
- Продукти рекомендується герметично закривати, перш ніж поставити в холодильник.
- Щоб збільшити простір й зробити пристрій більш зручним для користування, скляні полиці можна переміщати вгору або вниз.

Використання скляної полиці:

1. Спочатку перемістіть корпус вбік, щоб вийняти скляну полицю приблизно на 50 мм, а потім підніміть праву сторону приблизно на 30 градусів.
2. Дістаньте полицю з холодильника.

5.2. ПАНЕЛЬ КЕРУВАННЯ

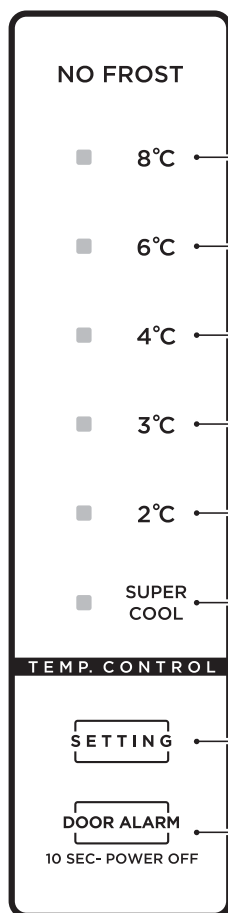

① Налаштування 1: початкова температура становить 8 °С

② Налаштування 2: початкова температура становить 6 °С

③ Налаштування 3: початкова температура становить 4 °С

④ Налаштування 4: початкова температура становить 3 °С

⑤ Налаштування 5: початкова температура становить 2 °С

⑥ Налаштування 6: суперохолодження

A. Кнопка налаштування температури

B. Кнопка режиму очікування

■ Якщо холодильник увімкнений

Після ввімкнення усі символи температури будуть світитися протягом 3 секунд. Під час першого ввімкнення холодильника температура за замовчуванням становить 4 °С.

Потім, під час кожного ввімкнення пристрою, він працюватиме відповідно до температури заданої перед останнім вимкненням.

■ Коди помилок

Якщо виникне несправність, відповідні символи блиматимуть разом.

Коди помилок і опис представлені нижче:

Код помилки	Опис помилки	Дисплей
E1	Несправність датчика температури холодильника	Одночасно світяться символи «SUPER COOL» і «②»
E5	Несправність датчика розмороження холодильника	Одночасно світяться символи «SUPER COOL» і «③»
E6	Помилка зв'язку	Одночасно світяться символи «②» і «④»
E7	Несправність датчика температури навколишнього середовища	Одночасно світяться символи «SUPER COOL» і «④»

5.3. НАЛАШТУВАННЯ ТЕМПЕРАТУРИ

- Щоб змінити налаштування температури, натисніть кнопку налаштування температури **(A)**. Кожне натискання змінює налаштування. Послідовність налаштування температури така:

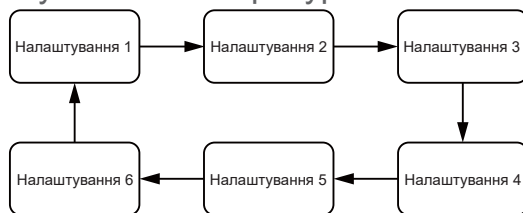

- Якщо кнопку не натискати протягом 45 секунд, індикатор згасне. Після повторного натискання кнопки «SETTING» він знову засвітиться.
- Холодильник почне працювати відповідно до заданого значення через 15 секунд після завершення налаштування температури.

5.4. РЕЖИМ СУПЕРОХОЛОДЖЕННЯ

Щоб увійти в режим суперохолодження, натисніть і утримуйте кнопку налаштування температури **(A)**, доки не засвітиться символ «^{SUPER}COOL».

Якщо пристрій працює в режимі суперохолодження, температура в холодильнику становить 2 °C (попередньо задана температура). Після налаштування температури чи режиму або через 360 хвилин роботи пристрій автоматично вийде з режиму суперохолодження.

5.5. РЕЖИМ ОЧІКУВАННЯ

Щоб перейти в режим очікування, натисніть і утримуйте кнопку режиму очікування **(B)** протягом 10 секунд.

5.6. ЗБЕРІГАННЯ ХАРЧОВИХ ПРОДУКТІВ

Розмістіть продукти в різних відділеннях відповідно до таблиці нижче.

Холодильне відділення	Тип продуктів харчування
Дверцята або балкони холодильної камери	<ul style="list-style-type: none"> Продукти харчування із природними консервантами, такі як варення, соки, напої, спеції. (вжити протягом 1-2 днів) Не зберігайте продукти харчування, що швидко псуються.
Шухляда для овочів і фруктів (шухляда для салатів)	<ul style="list-style-type: none"> Фрукти, зелень та овочі необхідно розташовувати окремо в ящику для овочів та фруктів. (вжити протягом 1-2 днів) Не зберігайте в холодильнику банани, цибулю, картоплю, часник
Полиця холодильника — нижня/для охолодження (ящик/висувна шухляда)	<ul style="list-style-type: none"> Свіже м'ясо, курка, риба (для нетривалого зберігання)
Полиця холодильника — середня	<ul style="list-style-type: none"> Молочні продукти, яйця (вжити протягом рекомендованого часу)
Полиця холодильника — верхня	<ul style="list-style-type: none"> Продукти, які не потребують приготування, наприклад, готові до вживання продукти, м'ясні продукти, залишки їжі. (зберігати тільки протягом 1-2 днів)

Шухляда/полиця морозильника	<ul style="list-style-type: none"> • Продукти харчування для довготривалого зберігання. • Нижній висувний ящик/полиця для сирого м'яса, курки, риби. (строк зберігання — 4 місяці) • Середній висувний ящик/полиця для заморожених овочів, картоплі фрі. (строк зберігання — 6 місяців) • Верхній висувний ящик/полиця для морозива, заморожених фруктів, заморожених випічних продуктів. (строк зберігання — 2 місяці)
-----------------------------	---

5.7. РЕКОМЕНДАЦІЇ ЩОДО ЗБЕРІГАННЯ ХАРЧОВИХ ПРОДУКТІВ

- Приготовані м'ясо або рибу слід зберігати на полиці над свіжими м'ясом або рибою, щоб уникнути переносу бактерій. Зберігайте свіже м'ясо та рибу у контейнері достатнього розміру, щоб в нього міг стікати сік, а також закривайте його належним чином. Встановлюйте контейнер на найнижчу полицю.
- Залишайте місце навколо продуктів, щоб повітря могло циркулювати всередині пристрою. Подбайте, щоб усі частини пристрою були холодні.
- Для уникання розповсюдження запахів та висихання, упакуйте або закривайте продукти окремо. Фрукти та овочі можна не загортати.
- Завжди давайте попередньо приготованим продуктам охолонути, перш ніж класти їх у пристрій. Це допоможе підтримувати внутрішню температуру пристрою.
- Щоб холодне повітря не виходило з пристрою, спробуйте обмежити кількість відкривань дверцят. Рекомендується відкривати дверцята, лише коли потрібно покласти або вийняти продукти.

5.8. РЕКОМЕНДАЦІЇ ЩОДО ЕКОНОМІЇ ЕЛЕКТРОЕНЕРГІЇ

- Пристрій слід розмістити в найхолоднішій частині приміщення, подалі від приладів, що виробляють тепло, або опалювальних каналів, а також подалі від прямих сонячних променів.
- Давайте гарячим продуктам охолонути до кімнатної температури, перш ніж класти їх у пристрій. Перевантаження пристрою збільшує час роботи компресора. Продукти, які охолоджуються надто повільно, можуть втратити якість або зіпсуватися.
- Обов'язково загортайте продукти належним чином і протирайте контейнери насухо, перш ніж класти їх у пристрій. Це зменшує утворення інею в пристрої.
- Кошик для зберігання не можна вистилати алюмінієвою фольгою, воцненим папером або паперовим рушником. Це перешкоджає циркуляції холодного повітря та зменшує ефективність пристрою.
- Встановлюйте та помічайте продукти таким чином, щоб зменшити необхідність у відкриванні дверей та тривалі пошуки потрібних продуктів в холодильнику. Виймайте одночасно стільки продуктів, скільки потрібно, і закривайте дверцята якомога швидше.
- Комбінація висувних шухляд, кошиків і полиць, показана на рисунку з описом пристрою, є оптимальною для ефективного енергозбереження. Зміна запропонованої комбінації може змінити ефективність.
- Намагайтеся не відкривати двері надто часто, особливо у вологу та спекотну погоду. Після відкривання дверей, закривайте їх якомога скоріше.
- Періодично перевіряйте наявність достатньої циркуляції повітря позаду пристрою.
- За нормальних температурних умов встановлюйте термостат на середні значення.

- Перед тим, як покласти в пристрій пакунки із свіжими продуктами, дочекайтеся їхнього охолодження до кімнатної температури.
- Шар льоду та інею збільшує споживання електроенергії, тому очищуйте пристрій, коли такий шар сягає товщини у 3-5 мм.

5.9. ТАБЛИЦЯ ЗБЕРІГАННЯ ПРОДУКТІВ У ХОЛОДИЛЬНИКУ Й МОРОЗИЛЬНІЙ КАМЕРІ

Як довго продукти залишатимуться свіжими залежить від температури зберігання й вологості. Оскільки строки зберігання продукту не дають вказівок щодо його безпечного використання, ознайомтеся з цією таблицею й дотримуйтеся цих рекомендацій.

Молочні продукти

Виріб	Холодильник	Морозильна камера
Молоко	1 тиждень	1 місяць
Масло	2 тижні	12 місяців
Морозиво	-	2 - 3 тижні
Натуральний сир	1 місяць	4 - 6 місяців
Вершковий сир	2 тижні	Не рекомендується
Йогурт	1 місяць	-

М'ясо

Виріб	Холодильник	Морозильна камера
Свіжа печеня, стейки, відбивні	3 - 4 дні	2 - 3 місяці
Свіжий фарш, тушковане м'ясо	1 - 2 дні	3 - 4 місяці
Бекон	7 днів	1 місяць
Ковбаса, сира свинина, яловичина, індичка	1 - 2 дні	1 - 2 місяці

Птиця/яйця

Виріб	Холодильник	Морозильна камера
Свіжа птиця	2 дні	6 - 8 місяців
Салат із птиці	1 день	-
Яйця, свіжі в шкаралупі	2 - 4 тижні	Не рекомендується

Риба/морепродукти

Виріб	Холодильник	Морозильна камера
Свіжа риба	1 - 2 дні	3 - 6 місяці
Приготована риба	3 - 4 дні	1 місяць
Рибний салат	1 день	Не рекомендується
Сушена або маринувана риба	3 - 4 тижні	-

Фрукти

Виріб	Холодильник	Морозильна камера
Яблука	1 місяць	-
Персики	2 - 3 тижні	-
Ананас	1 тиждень	-
Інші свіжі фрукти	3 - 5 дні	9 - 12 місяців

Овочі

Виріб	Холодильник	Морозильна камера
Спаржа	2 - 3 дні	-
Броколі, брюссельська капуста, зелений горошок, гриби	3 - 5 дні	-
Капуста, цвітна капуста, селера, огірки, салат	1 тиждень	-
Морква, буряк, редис	2 тижні	-

6. ОБСЛУГОВУВАННЯ ТА ЧИЩЕННЯ

UA

6.1. КОМПЛЕКСНЕ ЧИЩЕННЯ

! Для розмороження й очищення від'єднайте холодильник від джерела живлення.

- Для покращення ефекту охолодження та економії енергії слід своєчасно прибирати пил за холодильником і на підлозі.
- Регулярно перевіряйте, чи на ущільнювачі дверцят немає сміття. Очищайте ущільнювач дверцят м'якою тканиною, змоченою мильною водою або розведеним мийним засобом.
- Внутрішню частину холодильника слід регулярно очищати, щоб уникнути запаху.
- Перед прибиранням усередині вимкніть живлення, вийміть усі продукти, напої, полиці, шухляди тощо.
- Очищайте внутрішню частину холодильника м'якою тканиною або губкою, додавши дві столові ложки харчової соди на літр теплої води. Потім промийте водою та протріть. Після очищення відкрийте дверцята та дайте їм висохнути природним шляхом, перш ніж увімкнути живлення.
- Ділянки, які важко очистити (наприклад, вузькі панелі, щілини або кути), рекомендується регулярно протирати м'якою тканиною, м'якою щіткою тощо. За необхідності використовуйте допоміжні засоби (як-от тонкі палички), щоб уникнути накопичення бруду чи бактерій у цих ділянках.
- Не використовуйте мило, мийний засіб, порошок чи аерозольний очищувач тощо, оскільки вони можуть спричинити запахи в холодильнику або забруднення продуктів.
- Очищайте решітку для пляшок, полиці та шухляди м'якою тканиною, змоченою мильною водою або розведеним мийним засобом. Висушіть їх м'якою тканиною або природним шляхом.



- Протріть зовнішню поверхню холодильника м'якою тканиною, змоченою мильною водою, розведеним мийним засобом тощо, а потім витріть її насухо.
- Не використовуйте жорсткі щітки, сталеві кульки для очищення, дротяні щітки, абразиви (як-от зубні паста), органічні розчинники (як-от спирт, ацетон, бананова олія тощо), окріп, кислотні або лужні вироби, які можуть пошкодити зовнішні й внутрішні поверхні холодильника. Кипляча вода та органічні розчинники, такі як бензол, можуть деформувати або пошкодити пластикові деталі.
- Під час очищення не промивайте холодильник безпосередньо водою або іншими рідинами, щоб уникнути короткого замикання або пошкодження електричної ізоляції після занурення.

6.2. РОЗМОРОЖУВАННЯ

- Холодильник працює за принципом повітряного охолодження, і тому має функцію автоматичного розморожування. Іній, який утворюється внаслідок зміни сезонів або температури, також можна видалити вручну шляхом відключення пристрою від мережі живлення або протирання сухим рушником.

6.3. НЕСПРАВНІСТЬ

- Збій живлення. У разі збою живлення, навіть улітку, продукти в пристрої можуть зберігатися кілька годин. Протягом відсутності живлення слід скоротити час відкривання дверцят і не класти в пристрій свіжі продукти.
- Тривале невикористання. Пристрій слід від'єднати від джерела живлення та очистити; потім дверцята залишають відкритими, щоб уникнути запаху.
- Переміщення. Перед переміщенням холодильника вийміть із нього всі предмети, закріпіть скотчем скляні перегородки, кошик для овочів, шухляди морозильної камери тощо та затягніть регульовальні ніжки; закрийте дверцята й закріпіть їх скотчем. Під час переміщення пристрій не можна класти догори дном або горизонтально, а також піддавати вібрації. Кут нахилу під час переміщення не має перевищувати 45°.

! Після запуску пристрій має працювати безперервно. Зазвичай роботу пристрою не можна переривати, інакше може зменшитися термін його служби.

7. УСУНЕННЯ НЕСПРАВНОСТЕЙ

Ви можете спробувати самостійно вирішити перелічені нижче прості проблеми. Якщо їх неможливо вирішити, зверніться у відділ післяпродажного обслуговування.

Проблема	Рекомендоване рішення
Збій операції	Перевірте, чи пристрій підключено до джерела живлення та чи вилка має добрий контакт Перевірте, чи не надто низька напруга Перевірте, чи не стався збій живлення або частково не розімкнулися електричні контури
Запах	Продукти із запахом слід щільно загорнути Перевірте, чи немає зіпсованих продуктів Потрібно очистити внутрішню частину холодильника

Тривала робота компресора	Якщо влітку, коли температура навколишнього середовища вища, холодильник працює довше – це нормально Не кладіть у пристрій надто багато продуктів одночасно Не кладіть в холодильник продукти, доки вони не охолонуть. Дверцята відкриваються занадто часто
Не вмикається світло	Перевірте, чи підключено холодильник до джерела живлення та чи не пошкоджено лампу Якщо лампу пошкоджено, її має замінити фахівець
Дверцята погано закриваються	Дверцята впираються в пакети з продуктами Усередині забагато продуктів Холодильник нахилений
Гучний шум	Перевірте, чи рівна підлога та чи стійко стоїть холодильник Перевірте, чи аксесуари розміщено в належних місцях
Ущільнювач дверцят не герметичний	Приберіть сторонні предмети з ущільнювача дверцят Для відновлення нагрійте ущільнювач дверцят, а потім охолодіть його (для нагрівання обдуйте його електросушаркою або прикладіть гарячий рушник)
Піддон для води переповнюється	У камері забагато продуктів або продукти містять забагато води, що призводить до сильного розмороження Дверцята погано закриті, що призводить до намерзання через надходження повітря та до збільшення кількості води через розмороження
Корпус гарячий	Тепло розсіюється вбудованим конденсатором через корпус, це нормально Коли корпус стає гарячим через високу температуру навколишнього середовища, зберігання занадто великої кількості продуктів або вимкнення компресора, забезпечте достатню вентиляцію для кращого розсіювання тепла
Утворення конденсату на поверхні	Коли вологість навколишнього середовища надто висока, конденсат на зовнішній поверхні та ущільнювачі дверцят холодильника є нормальним явищем. Просто витріть конденсат чистим рушником
Ненормальний шум	Гудіння: під час роботи компресор може гучно гудіти, особливо під час запуску або зупинки. Це нормально Скрип: холодоагент, який надходить усередину пристрою, може скрипіти, це нормально

Таблиця 1. Кліматичні класи

Клас	Символ	Діапазон температури навколишнього середовища (°C)
Розширений помірний	SN	Від + 10 до + 32
Помірний	Hi	Від + 16 до + 32
Субтропічний	ST	Від + 16 до + 38
Тропічний	T	Від + 16 до + 43

Розширений помірний: вказує на те, що цей прилад призначений для використання в умовах навколишньої температури від 10 до 32 °C;

Помірний: вказує на те, що цей прилад призначений для використання в умовах навколишньої температури від 16 до 32 °C;

Субтропічний: вказує на те, що цей прилад призначений для використання в умовах навколишньої температури від 16 до 38 °C;

Тропічний: вказує на те, що цей прилад призначений для використання в умовах навколишньої температури від 16 до 43 °C.

Замовлені частини в наведеній нижче таблиці можна придбати через такий канал:

Замовлена частина	Постачальник	Мінімальний час постачання
термостати	Професійний персонал із техобслуговування	Принаймні 7 років після виходу останньої моделі на ринок
датчики температури	Професійний персонал із техобслуговування	Принаймні 7 років після виходу останньої моделі на ринок
друковані плати	Професійний персонал із техобслуговування	Принаймні 7 років після виходу останньої моделі на ринок
джерела світла	Професійний персонал із техобслуговування	Принаймні 7 років після виходу останньої моделі на ринок
дверні ручки	Професійні ремонтники та кінцеві користувачі	Принаймні 7 років після виходу останньої моделі на ринок
дверні петлі	Професійні ремонтники та кінцеві користувачі	Принаймні 7 років після виходу останньої моделі на ринок
лотки	Професійні ремонтники та кінцеві користувачі	Принаймні 7 років після виходу останньої моделі на ринок
кошики	Професійні ремонтники та кінцеві користувачі	Принаймні 7 років після виходу останньої моделі на ринок
ущільнювачі дверцят	Професійні ремонтники та кінцеві користувачі	Принаймні 10 років після виходу останньої моделі на ринок

Інформацію про модель у базі даних продукту, а також ідентифікатор моделі можна отримати за допомогою посилання, відсканованого за допомогою QR-коду на етикетці енергоефективності виробу.

Шановний клієнте,

1. Якщо ви хочете повернути або замінити товар, зверніться в магазин, де ви його купували.
(Не забудьте взяти із собою рахунок-фактуру на покупку)
2. Якщо пристрій працює несправно та потребує ремонту, зверніться до постачальника післяпродажного обслуговування.

Технічний паспорт пристрою щодо (ЄС) 2019/2019

Якщо ви хочете завантажити копію технічного паспорта пристрою, її можна знайти в Інтернеті.

Перейдіть на сторінку <https://eprel.ec.europa.eu/> і введіть ідентифікатор моделі пристрою, щоб завантажити технічний паспорт.

Ідентифікатор моделі вашого пристрою знаходиться на паспортній табличці ззаду або всередині.

8. ГАРАНТІЇ

Гарантії та обмеження відповідальності

Строк дії гарантії на продукцію становить 36 місяців із дати її придбання або доставки додому покупцю. Залежно від країни строк дії юридичної гарантії відповідності може становити від 24 до 36 місяців. Для країн, які надають виключно юридичну гарантію відповідності строком на 24 місяці, комерційна гарантія строком на 12 місяців починає діяти після закінчення строку дії першої гарантії та є її доповненням.

Порядок гарантійного обслуговування

Обслуговування згідно з юридичною гарантією відповідності

Відповідну інформацію можна отримати у свого дистриб'ютора та / або знайти в загальних умовах продажу.

Обслуговування згідно з комерційною гарантією

Товар можна повернути до пункту продажу разом із документом про підтвердження покупки (зокрема квитанцією), аксесуарами, що постачалися разом із ним, і оригінальною упаковкою в усіх країнах, окрім Франції. Важливо надати інформацію про дату покупки товару, його модель і серійний номер або код IMEI (ця інформація зазвичай зазначена на виробі, упаковці або в документі про підтвердження покупки). Виріб слід приносити до пунктів обслуговування разом із аксесуарами, необхідними для його належного функціонування (блок живлення, адаптер тощо). Якщо на ваш товар поширюється гарантія, в пунктах післяпродажного обслуговування вам можуть запропонувати наступне (відповідно до місцевого законодавства):

- полагодити або замінити несправні деталі;
- обміняти виріб на аналогічний, який має принаймні подібні функції та є рівноцінним із точки зору продуктивності;
- повернути вартість придбаного товару, зазначену в документі про підтвердження покупки.

Відремонтовані чи замінені вироби можуть містити нові та / або відремонтовані деталі чи обладнання.

Винятки з комерційної гарантії:

- Пошкодження або проблеми, спричинені неналежним використанням пристрою, нещасним випадком, модифікацією або підключенням пристрою до електричної мережі з невідповідною силою струму або напругою.
- Використання або зберігання пристрою в умовах, що можуть призвести до виникнення шкідливих наслідків (окислення, корозія), неналежне використання енергії, недотримання інструкцій виробника щодо використання або встановлення, недбалість або використання неналежних периферійних пристроїв, програмного забезпечення або витратних матеріалів.
- Професійне, колективне, промислове або комерційне використання виробу.
- Модифіковані пристрої, у яких гарантійна пломба або серійний номер були пошкоджені, змінені, видалені або окислилися.
- Гарантія на змінні батареї й аксесуари становить 6 місяців.
- Несправність батареї, спричинена занадто тривалим зарядженням або недотриманням інструкцій із техніки безпеки.
- Косметичні пошкодження, зокрема подряпини, вм'ятини або навмисне псування.
- Пошкодження, спричинені втручанням некваліфікованих спеціалістів.
- Несправності, що виникли внаслідок природного зношення або старіння пристрою, зокрема таких деталей: роз'ємів, фільтрів, аксесуарів, щіток і шлангів для пилососа, ламп, ламп для проекторів, лопатей барабана пральних машин тощо.
- Оновлення програмного забезпечення у зв'язку зі зміною мережевих налаштувань.
- Пошкодження, викликані впливом зовнішніх факторів (сторонніх тіл, комах тощо).
- Вміст пристрою – морозильної камери, пральної машини тощо – (їжа, одяг тощо).
- Збої в роботі приладу, спричинені використанням стороннього програмного забезпечення для модифікації, зміни або адаптації існуючих налаштувань.
- Збої в роботі приладу, спричинені експлуатацією без використання аксесуарів, що постачаються разом із продуктом або схвалені Виробником.
- Деталі, схильні до природного зношення або пошкодження під час використання: пневматичні шини, камери, гальма тощо.

Покупець повинен регулярно і перед кожним переміщенням пристрою здійснювати резервне копіювання даних, що містяться на його жорсткому диску або внутрішній пам'яті. Компанія «Ашан» не несе відповідальності за втрату або видалення збережених даних або пошкодження програмного забезпечення, що виникли, зокрема, внаслідок ремонту або поломки пристрою. Окрім цього компанія «Ашан» не зобов'язана перевіряти, чи вийняв користувач картки SIM / SD із пристроїв, що повертаються.

Вищезазначені положення за жодних обставин не можуть зменшувати або відмінити дію: юридичної гарантії, згаданої вище, і комерційної гарантії виробника за наявності (див. гарантійний талон).

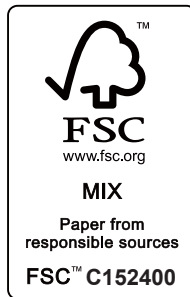
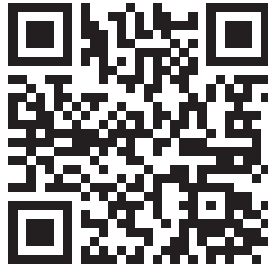

600129612
600131939
HS-481LWEN



SAS OIA, 200, rue de la Recherche, Le Colibri
BP 169, 59650 Villeneuve d'Ascq, France
www.auchan-retail.com/contact

Made in China