

Qilive



Multi-door freezer Q.6727

- FR** Congélateur multiportes
- ES** Congelador multipuerta
- PT** Congelador multiportas
- PL** Zamrażarka wielodrzwiowa
- HU** Kombinált hűtőszekrény
- RO** Congelator cu multe uși
- RU** Многодверный морозильник
- UA** Багатодверний морозильник

EN	User manual	P. 5
FR	Manuel d'utilisation	P. 18
ES	Manual del usuario	P. 32
PT	Manual do utilizador	P. 46
PL	Instrukcja użytkownika	S. 60
HU	Használati útmutató	74. o.
RO	Manual de utilizare	P. 88
RU	Руководство пользователя	C. 102
UA	Посібник користувача	C. 118

EN

FR

ES

PT

PL

HU

RO

RU

UA

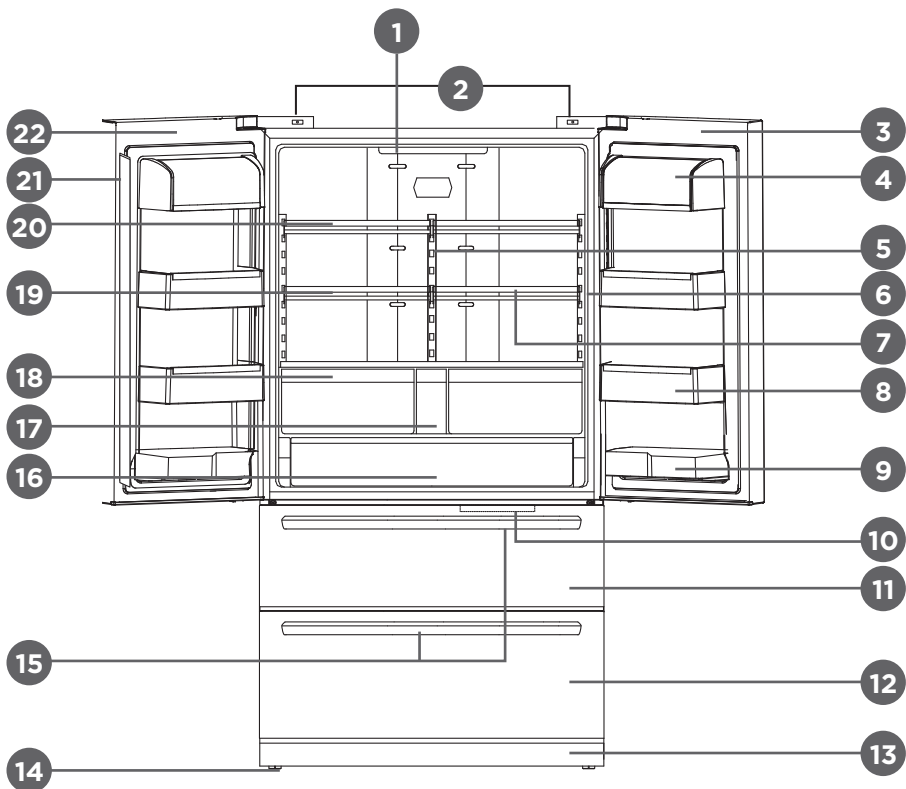

EN

FR

ES

PT

PL

HU

RO

RU

UA

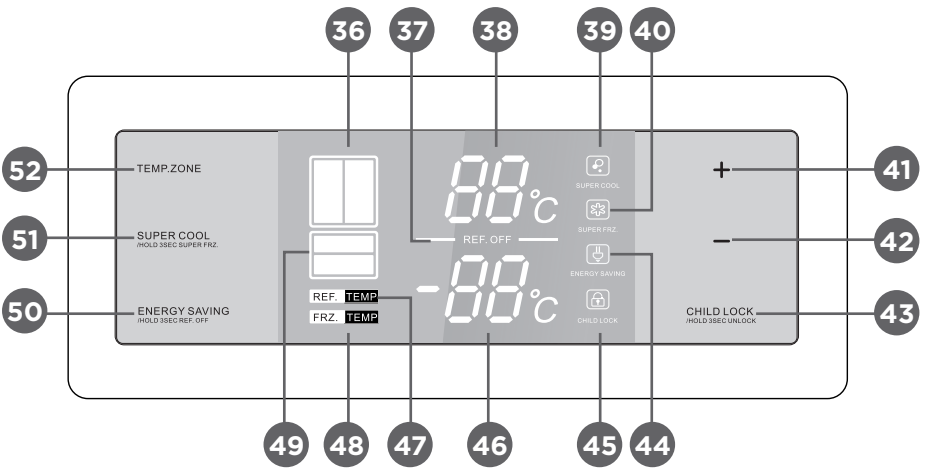
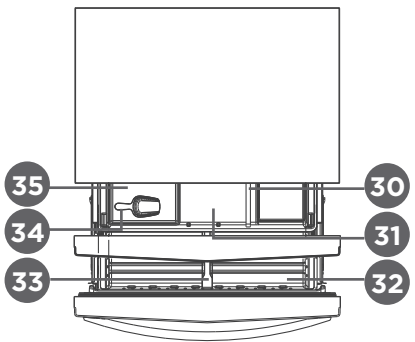
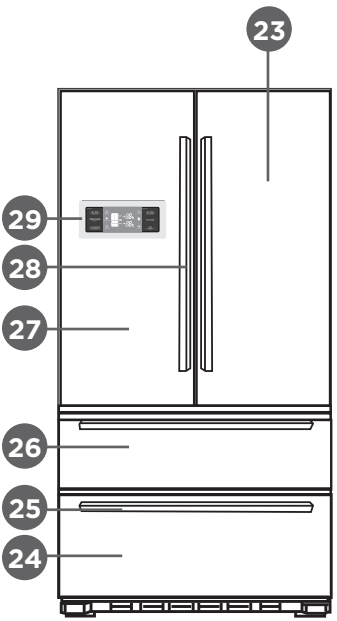

TABLE OF CONTENTS:

1. SAFETY INFORMATION	P. 5
2. TECHNICAL DATA	P. 9
3. DESCRIPTION	P. 9
4. INSTALLATION	P. 10
5. USE	P. 12
6. MAINTENANCE AND CLEANING	P. 14
7. TROUBLESHOOTING	P. 16
8. WARRANTY AND LIMITATIONS OF LIABILITY	P. 17

1. SAFETY INFORMATION

Before using this electrical appliance, read the instructions below and keep these instructions for future reference:

1. This appliance can be used by children aged from 8 years and above and persons with reduce physical, sensory or mental capabilities or lack of experience and knowledge if they have been given supervision or instruction concerning the use of the appliance in a safe way and understand the hazards involved.
2. Children shall not play with the appliance.
3. Cleaning and user maintenance shall not be made by children without supervision.
4. This appliance is intended to be used in household and similar applications such as
 - staff kitchen areas in shops, offices and other working environments;
 - farm houses and by clients in hotels, motels and other residential type environments;
 - bed and breakfast type environments;
 - catering and similar non-retail applications.
5. This product is a household refrigerator and shall be only suitable for the storage of food and beverage. According to national standards, household refrigerators shall not be used for other purposes, such as storage of blood, drugs or biological products.

6. Warning: When positioning the appliance, ensure the supply cord is not trapped or damaged.
7. The appliance cannot be built into furniture, wall or similar locations.
8. Before connecting the appliance to an electrical outlet, make sure that the local power supply corresponds to that indicated on the rating label affixed to the appliance.
9. A special plug is installed to the power cable of your appliance. This plug must be plugged into a grounded wall outlet with at least 16 A. If you should not have such a wall outlet, have it installed by a qualified electrician.
10. Warning – Do not damage the refrigerant circuit.
11. The refrigerant gas R600a that is contained in the refrigerator is a natural gas. It is not harmful to the environment, but combustible. It is therefore important to transport and install your refrigerator carefully so as not to damage the refrigerant ducts. In the event of a gas leak, avoid contact with nearby flames or fires and ventilate the room.
12. Risk of electric shock! Do not try to repair the appliance yourself. In case of malfunction, repairs must be carried out by qualified personnel.
13. If the supply cord is damaged, it must be replaced by the manufacturer, its service agent or similarly qualified persons in order to avoid a hazard.
14. Warning – Keep ventilation openings, in the appliance enclosure or in the built-in structure, clear of obstruction.
15. Warning – Do not use mechanical devices or other means to accelerate the defrosting process, other than those recommended by the manufacturer.
16. Warning – Do not use electrical appliances inside the food storage compartments of the appliance, unless they are of the type recommended by the manufacturer.

17. Do not store explosive substances such as aerosol cans with a flammable propellant in this appliance.
18. Do not put flammable, explosive, volatile and highly corrosive items in the refrigerator to prevent damages to the product or fire accidents.
19. Do not place flammable items near the refrigerator to avoid fires.
20. Do not place items such as bottled or sealed container of fluid such as bottled beers and beverages in the freezer compartment to prevent bursts and other losses.
21. The appliance has to be unplugged after use and before carrying out user maintenance on the appliance.
22. Tips for cleaning the appliance can be found in the “MAINTENANCE AND CLEANING” chapter.
23.  This marking indicates that this product should not be disposed with other household wastes throughout the EU. To prevent possible harm to the environment or human health from uncontrolled waste disposal, recycle it responsibly to promote the sustainable reuse of material resources. To return your used device, please use the return and collection systems or contact the retailer where the product was purchased. They can take this product for environmental safe recycling.
24. Dispose of the appliance according to local regulations as it uses flammable blowing gas and refrigerant.
25. Before scrapping the appliance, remove the doors to prevent children from becoming trapped.
26. Risk of suffocation! Keep all packaging materials out of the reach of children and babies!
27. Recycle packaging materials in accordance with regulations. Ask your local authorities where collection centres or waste disposal centres are located.
28. To avoid contamination of food, please respect the following instructions:

- Opening the door for long periods can cause a significant increase of the temperature in the compartments of the appliance.
 - Clean regularly surfaces that can come in contact with food and accessible drainage systems.
 - Clean water tanks if they have not been used for 48 h; flush the water system connected to a water supply if water has not been drawn for 5 days.
 - Store raw meat and fish in suitable containers in the refrigerator, so that it is not in contact with or drip onto other food.
 - Two-star frozen-food compartments are suitable for storing pre-frozen food, storing or making ice cream and making ice cubes.
 - One-, two- and three-star compartments are not suitable for the freezing of fresh food.
 - If the refrigerating appliance is left empty for long periods, switch off, defrost, clean, dry, and leave the door open to prevent mould developing within the appliance.
29. Children aged from 3 to 8 years are allowed to load and unload refrigerating appliances.
30. **WARNING:** Do not locate multiple portable socket-outlets or portable power supplies at the rear of the appliance.
31. **WARNING:** To avoid a hazard due to instability of the appliance, it must be fixed in accordance with the instructions.
32. **WARNING:** fill with potable water only.
33. This refrigerating appliance is not intended to be used as a built-in appliance.
34. Any replacement or maintenance of the LED lamps is intended to be made by the manufacturer, its service agent or a similarly qualified person. The energy efficient class of the lamp is Grade G.



This symbol shows that this appliance used a flammable refrigerant. If the refrigerant is leaked and exposed to an external ignition source, there is a risk of fire.



This symbol indicates the coldest part of the appliance. It defines the highest level of this zone.

2. TECHNICAL DATA

Brand name	Qilive
Model number	155486 / HC-705WEN (SN)
Protection class	Class I
Power supply	220 - 240 V~, 50 Hz
Power consumption	0.88 kWh/24h
Storage volume	540 L
Weight	127 kg

3. DESCRIPTION

3.1 Front view (open)

- | | |
|---|--|
| 1. Top lamp refrigerator compartment | 12. Lower drawer freezer compartment |
| 2. Switch for refrigerator compartment lamp | 13. Decorative cover |
| 3. Right door refrigerator compartment | 14. Levelling foot |
| 4. Butter box | 15. Drawer handle |
| 5. Air duct cover | 16. Big drawer |
| 6. Side lamp refrigerator compartment | 17. Small drawer |
| 7. cantilever rack | 18. Fruit and vegetable drawer |
| 8. Gallon bottle rack | 19. cantilever rack |
| 9. Special-shaped bottle racks | 20. Cantilever rack |
| 10. Top lamp freezer compartment | 21. Turnover beam |
| 11. Upper drawer freezer compartment | 22. Left door refrigerator compartment |

3.2 Front view (closed)

- | | |
|---|--|
| 23. Right door refrigerator compartment | 27. Left door refrigerator compartment |
| 24. Lower drawer freezer compartment | 28. Door handle |
| 25. Drawer handle | 29. Display |
| 26. Upper drawer freezer compartment | |

3.3 Top view

- | | |
|------------------------------------|------------------------------------|
| 30. Partition upper freezer drawer | 33. Partition lower freezer drawer |
| 31. Upper freezer drawer | 34. Ice scoop |
| 32. Lower freezer drawer | 35. Manual ice maker |

3.4 Display and controls

- | | |
|---|--------------------------------------|
| 36. Refrigerator compartment icon | 44. Energy saving icon |
| 37. Refrigerator off icon | 45. Child lock icon |
| 38. Refrigerator temperature setting icon | 46. Freezer temperature setting icon |
| 39. Fast cooling icon | 47. Refrigerator indicator |
| 40. Fast freezing icon | 48. Freezer indicator |
| 41. Increase value button | 49. Freezer compartment icon |
| 42. Decrease value button | 50. Energy saving mode button |
| 43. Child lock button | 51. Super cool mode button |
| | 52. Temperature control button |

4. INSTALLATION



Warning!

Disconnect the appliance from the wall outlet before you install the appliance.

4.1 Unpack all parts.

After unpacking, check for completeness of delivery and for shipping damage. If your delivery is damaged or incomplete, please contact our after-sales service.

4.2 Choose an appropriate location



Warning!

Position the appliance so that it is not exposed to direct sunlight. This appliance should not be used outdoors or exposed to rain.



Warning!

The appliance must be separated by a distance of at least 50 cm from heat sources (such as stoves, ovens, radiators, etc.) and at least 5 cm from electric ovens.



Warning!

Install the appliance in a place where the power plug is easily accessible for power disconnection.

1. Place the appliance in a well ventilated room on a dry, stable and level surface, away from direct sunlight and other heat sources.
2. Ensure sufficient air circulation at the rear of the appliance. Do not place the appliance against a wall to avoid noise caused by vibration. Make sure that the air can still circulate freely around the appliance. Insufficient ventilation would result in malfunction and increased energy consumption. Leave a space of at least 10 cm between the appliance and the wall, and at least 30 cm between the top of the appliance and the ceiling.
3. Leave enough space to access and open the door easily. If necessary, change the direction of door opening as described below.

4.3 Level feet

If the appliance tilts in some way, adjust the height of the left/right foot (14) of the appliance to be in a horizontal level.

Turn the foot (14) clockwise or counter clockwise to adjust the height.

Note: If the appliance is not level, the door and the door seal will not be closed properly.

4.4 Decorative cover

The decorative cover for the bottom beam is used as an ornament, so you can choose not to install it. It will not affect the refrigerator's performance or conditions no matter whether you install it or not.

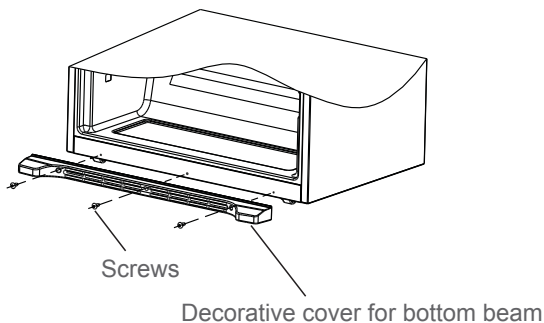

4.5 Positioning

Install this appliance at a location where the ambient temperature corresponds to the climate class indicated on the rating plate of the appliance. This ensures the correct operation of the appliance.

Climate class	Ambient temperature
SN	+10°C to +32°C
N	+16°C to +32°C
ST	+16°C to +38°C
T	+16°C to +43°C

- “SN” indicates that this refrigerating appliance is intended to be used at ambient temperatures ranging from 10°C to 32°C.
- “N” indicates that this refrigerating appliance is intended to be used at ambient temperatures ranging from 16°C to 32°C.
- “ST” indicates that this refrigerating appliance is intended to be used at ambient temperatures ranging from 16°C to 38°C.
- “T” indicates that this refrigerating appliance is intended to be used at ambient temperatures ranging from 16°C to 43°C.

4.6 Electrical connection

Before plugging in, ensure that the voltage and frequency shown on the rating plate correspond to your domestic power supply. The appliance must be earthed. The power supply cable plug is provided with a contact for this purpose. If the domestic power supply socket is not earthed, connect the appliance to a separate earth in compliance with current regulations, consulting a qualified electrician.

The manufacturer declines all responsibility if the above safety precautions are not observed.

5. USE

5.1 First use

Before using the appliance for the first time, wash the interior and all internal accessories with lukewarm water and some neutral soap so as to remove the typical smell of a brand new product, then dry thoroughly.

Important!

- Do not use detergents or abrasive powders, as these will damage the finish.
- After transport, unpacking and installation, let the appliance rest at least 2 hours in vertical position before connecting to the power supply.
- Let the appliance run for at least 2 hours before inserting fresh or frozen foods.

5.2 Temperature setting

5.2.1 Setting the temperature of the refrigerator compartment

Press the TEMP. ZONE (52) button until the display changes to the refrigerator temperature setting icon (47). Press the increase value button (41) or the decrease value button (42) once, to change the refrigerator setting temperature by 1°C.

5.2.2 Setting the temperature of the freezer compartment

Press the TEMP. ZONE (52) button until the display changes to the freezer temperature setting icon (48). Press the increase value button (41) or the decrease value button (42) once, to change the freezer setting temperature by 1°C.

5.2.3 Energy saving mode

Press the ENERGY SAVING MODE (50) button, the energy saving icon (44) turns on. Choose the energy-saving mode to operate the refrigerator, and the mode operated before will be cancelled.

Press the other mode buttons to exit the energy saving mode.

5.2.4 Fast-cooling mode

Press the SUPER COOL MODE (51) button, the fast cooling icon (39) turns on. Choose the fast cooling mode to operate the refrigerator. The appliance will now operate for 150 minutes in a rapid cooling mode. If the refrigerator is operating in the energy saving mode, the energy saving mode is cancelled.

Press the other mode buttons to exit the fast cooling mode.

5.2.5 Fast-freezing mode

Press and hold the SUPER COOL MODE (51) button, the fast freezing icon (40) turns on. Choose the fast freezing mode to operate the freezer. The appliance will now operate for 360 minutes in a rapid freezing mode. If the freezer is operating in the energy-saving mode, the energy-saving mode is cancelled.

Press the other mode buttons to exit the fast freezing mode.

5.2.6 Child lock

To activate the child lock, press the CHILD LOCK (43) button, the Child lock icon (45) turns on. To deactivate the child lock, press and hold the CHILD LOCK (43) button for 3 seconds, the Child lock icon (45) turns off and the lock is cancelled.

5.3 Storage of food

1. Allow cooked food to cool to room temperature before placing in the refrigerator.
2. We recommend that you vacuum-pack the food before placing it in the refrigerator.
3. Fruits and vegetables can be stored more easily in the fruit and vegetable drawers (5).

Notes:

- The drawer(s), shelves and door trays inside the appliance are pre-installed in a position that is the most energy saving. See the product overview at the beginning of this manual for such details.
- Storing excessive amounts of food can interfere with the freezer function of the refrigerator.

5.4 Freezing fresh food

The freezer compartment is suitable for freezing fresh food and storing frozen and deep-frozen food for a long time.

Place the fresh food to be frozen in the freezer compartment.

The maximum amount of food that can be frozen in 24 hours is specified on the rating plate of the appliance.

The freezing process lasts 24 hours: during this period do not add other food to be frozen.

5.5 Storing frozen food

When first starting-up or after a period out of use, before putting the product in the compartment let the appliance run at least 2 hours on a higher setting.

WARNING: In the event of accidental defrosting (for example the power is off), the defrosted food must be consumed quickly or cooked immediately and then re-frozen (after being cooked).

5.6 Thawing food

Frozen food can be thawed in the refrigerator compartment or at room temperature before being cooked, depending on your needs. Follow the food manufacturer's instructions on the packaging.

WARNING: Thawed foods cannot be re-frozen. Consume quickly.

5.7 Hints for freezing and storing frozen food

To obtain the best performance, observe the followings.

- The maximum quantity of food which can be frozen in 24 hours is shown on the rating plate of the appliance.
- The freezing process takes 24 hours. No further food to be frozen should be added during this period;
- Only freeze top quality, fresh and thoroughly cleaned, foodstuffs;
- Prepare food in small portions to enable it to be rapidly and completely frozen and to make it possible subsequently to thaw only the quantity required;
- Wrap up the food in tin foil or polythene and make sure that the packages are airtight;
- Do not allow fresh, unfrozen food to touch food which is already frozen, thus avoiding a rise in temperature of the latter.
- Lean foods store better and longer than fatty ones; salt reduces the storage life of food;
- Water ices, if consumed immediately after removal from the freezer compartment, can possibly cause the skin to be freeze burnt.
- It is advisable to show the freezing in date on each individual pack to enable you to keep tab of the storage time.
- Be sure that frozen foodstuffs are transferred from the food store to the freezer in the shortest possible time.
- Do not open the door frequently or leave it open longer than absolutely necessary. Once defrosted, food deteriorates rapidly and cannot be re-frozen.
- Do not exceed the storage period indicated by the food manufacturer.
- Do not store bottled drink in the freezer compartment to prevent burst or other losses.

5.8 Hints for fresh food refrigeration

To obtain the best performance, observe the followings.

- We recommend to store foodstuffs in the refrigerating compartment for at most 3-5 days.
- Do not store warm food or evaporating liquids in the refrigerator.

- Cover or wrap the food, particularly if it has a strong flavour. Wrap in polythene bags and place on the glass shelves above the vegetable drawer.
- For safety, store in this way only one or two days at the most.
- Cooked foods, cold dishes should be covered and may be placed on any shelf.
- Fruit and vegetables should be thoroughly cleaned and placed in the special drawer (crisper) provided.
- Butter and cheese should be placed in special airtight containers or wrapped in tin foil or polythene bags to exclude as much air as possible.
- Milk bottles should have a cap and should be stored in the door racks.
- Bananas, potatoes, onions and garlic, if not packed, must not be kept in the fridge.

6. MAINTENANCE AND CLEANING

For hygienic reasons, the appliance interior (including interior accessories) should be cleaned regularly.



Caution! Always disconnect the mains plug from the wall outlet before cleaning.

Important! Never use detergent, solvents/abrasive products, sharp objects or wire brushes for cleaning, as this will damage the finish.

6.1 Cleaning

1. Remove all interior accessories (e.g. shelves and drawers) from the compartment of the appliance. Clean them with lukewarm water and some neutral soap. Rinse with water and dry thoroughly.
 2. Clean the inside of the appliance with a damp cloth and some neutral soapy water. Wipe with a warm damp cloth and then dry thoroughly before replacing the accessories inside the appliance.
 3. Wipe the outside of the appliance with a soft dry cloth. Never use solvents.
- Regularly check the door seals and wipe clean to ensure they are free from debris.
 - Dust off the back of the appliance regularly. This will improve the performance of the appliance and save electricity consumption.

6.2 Defrosting

Due to seasonal changes, a thick layer of frost may form. To defrost manually, unplug the appliance from the power supply, then remove excess frost with a dry cloth.

Defrosting regularly helps to lower the energy consumption of the appliance.

6.3 Lamp

This product contains a lamp. In the event of a fault, contact a qualified technician to inspect and/ or replace the lamp.

6.4 Transportation



Caution! Do not place the appliance upside down or sideways. During transportation, the appliance inclination must not exceed 45°.

- Do not lift the appliance by holding the top edges of the appliance. Hold the appliance by its base or sides.
- Before moving the appliance, remove all food and secure the components properly.
- Tape the door to secure them.
- Tape the power cord to the side of the appliance to prevent damage during transportation.

6.5 Storage

- If the appliance is not used for an extended period, unplug it from the power supply, remove all food and clean the appliance.
- During storage, leave the door slightly open to prevent the formation of unpleasant odours.

7. TROUBLESHOOTING



Warning!

Refer to the Safety section.

If the malfunction persists, contact an authorised service centre or a similarly qualified specialist.

Problem	Possible cause	Solution
Appliance does not operate.	Not connected to power supply.	Plug the appliance into a suitable power outlet.
	Blown or defective fuse.	Check fuse and replace it if necessary.
	Defective power cord or plug.	Check and repair by a qualified electrician.
Appliance freezes or cools too much.	Inappropriate temperature settings	Adjust the temperature to a lower setting.
Appliance does not freeze or cool enough.	Inappropriate temperature settings	Adjust the temperature to a higher setting.
	Large quantity of hot/warm food placed in the appliance	Allow food to cool down before placing it in the appliance.
	Heat source placed near the appliance	Move the heat source further from the appliance.
	Door opened for an extended period of time.	Close the door as soon as possible. Ensure the door is properly closed.
Appliance emits loud noises.	Appliance not level	Adjust feet to level the appliance.
	Appliance touching a wall or furniture.	Move the appliance and leave enough free space around it.
	Odorous food not wrapped	Closely wrap the odorous food.
Appliance has peculiar smell.	Food spoiled	Remove the spoiled food.
	Interior not clean	Clean the interior.

8. WARRANTY AND LIMITATIONS OF LIABILITY

This product is guaranteed for a period of 36 months (defined by local law, as per the period on the receipt) from the date of purchase against any failures resulting from manufacturing or material defects.

This warranty does not cover damage caused by improper installation, improper use, or normal wear and tear of the product.

More specifically, the warranty does not cover:

- Damage or problems caused by improper use, accident, alteration or electrical connection of improper intensity or voltage. Modified products, those whose warranty seal or serial number have been damaged, altered, removed or oxidised.
- Replaceable batteries and accessories are guaranteed for a period of 6 months.
- Battery failure, due to overcharging or failure to comply with the safety instructions in the manual.
- Cosmetic damage, including scratches, dents, or any other element.
- Damage caused by any intervention carried out by an unauthorised person.
- Defects caused by normal wear and tear or due to normal ageing of the product.
- Software updates due to a change in network settings.
- Product failures due to the use of third party software to modify, change or adapt the existing software.
- Product failures caused by use without accessories approved by the manufacturer.
- Oxidised products.

Under no circumstances can the manufacturer be held responsible for the loss of data stored on the disk. Similarly, the manufacturer is not required to verify that the SIM/SD cards are removed from the returned products.

Repaired or replaced products may include new and/or reconditioned components and equipment.

TERMS AND CONDITIONS OF IMPLEMENTATION

To obtain a warranty service, you are requested to return your product to the customer service desk of your retail outlet with your proof of purchase (receipt, invoice, ...), the product and its supplied accessories, with its original packaging.

It is important to have the date of purchase, the model and the serial or IMEI number on hand as information (this information usually appears on the product, the packaging or your proof of purchase).

Failing this, you must return the product with the accessories necessary for its proper operation (power supply, adaptor, etc.).

In the event that your claim is covered by the warranty, the after-sales service may, within the limits of local law, either:

- Repair or replace defective parts.
- Exchange the returned product with a product that has at least the same functionality and that is equivalent in terms of performance.
- Refund the product at the purchase price of the product mentioned on the proof of purchase.

If one of these 3 solutions is made use of, this does not extend or renew the warranty period.

SOMMAIRE :

FR

1. CONSIGNES DE SÉCURITÉ	P. 18
2. CARACTÉRISTIQUES TECHNIQUES	P. 23
3. DESCRIPTION	P. 23
4. INSTALLATION	P. 24
5. UTILISATION	P. 26
6. ENTRETIEN ET NETTOYAGE	P. 28
7. DÉPANNAGE	P. 30
8. GARANTIE ET LIMITES DE RESPONSABILITÉ	P. 31

1. CONSIGNES DE SÉCURITÉ

Avant d'utiliser cet appareil électrique, lisez les instructions ci-dessous et conservez le mode d'emploi pour un usage ultérieur :

1. Cet appareil peut être utilisé par des enfants âgés de 8 ans et plus ainsi que par des personnes dont les capacités physiques, sensorielles et mentales sont réduites, ou des personnes dénuées d'expérience ou de connaissance, si ceux-ci ont bénéficié d'une surveillance ou d'instructions préalables concernant l'utilisation de l'appareil en toute sécurité et comprennent les dangers encourus.
2. Les enfants ne doivent pas prendre cet appareil pour un jouet.
3. Le nettoyage et l'entretien usuel par l'utilisateur ne doivent pas être effectués par des enfants sans surveillance.
4. Cet appareil est destiné à un usage domestique et pour des applications similaires telles que :
 - coin cuisine dédié aux employés dans une boutique, un bureau et tout autre environnement de travail ;
 - dans des fermes, par les clients d'hôtels, motels et autres endroits résidentiels ;
 - environnements de type bed-and-breakfast ;
 - restauration et autres applications excluant la vente au détail.

5. Cet appareil électroménager est un réfrigérateur et doit uniquement être utilisé pour conserver des aliments et des boissons. D'après les normes nationales, les réfrigérateurs à usage domestique ne doivent pas être utilisés à d'autres fins, comme le stockage de sang, de médicaments ou de produits biologiques.
6. Mise en garde : Lorsque vous placez l'appareil, assurez-vous que le câble d'alimentation n'est pas coincé ou endommagé.
7. Il ne peut être encastré dans un meuble, un mur ou similaire.
8. Avant de brancher l'appareil à une prise secteur, assurez-vous que l'alimentation électrique locale correspond à celle indiquée sur l'étiquette signalétique collée à l'appareil.
9. Une fiche spéciale est installée sur le câble d'alimentation de votre appareil. Cette fiche doit être branchée dans une prise murale mise à la terre d'au moins 16 A. Si vous ne disposez pas d'une telle prise murale, faites-la installer par un électricien qualifié.
10. Mise en garde – N'endommagez pas le circuit de refroidissement.
11. Le gaz frigorigène R600a contenu dans le réfrigérateur est un gaz naturel. Il n'est pas néfaste pour l'environnement, mais il est inflammable. Par conséquent, il est important de transporter et d'installer votre réfrigérateur avec précaution, afin de ne pas endommager les conduits réfrigérants. En cas de fuite de gaz, évitez tout contact avec des flammes ou feux proches, et aérez la pièce.
12. Risque d'électrocution ! N'essayez pas de réparer vous-même l'appareil. En cas de dysfonctionnement, l'appareil doit être réparé par un professionnel qualifié.
13. Si le cordon est endommagé, il doit être remplacé par le fabricant, son agent d'entretien ou une personne qualifiée pour éviter tout danger.

14. Mise en garde – les ouvertures d'aération doivent rester exemptes de toute obstruction, à l'intérieur ou à l'extérieur de l'appareil.
15. Mise en garde — n'utilisez pas de dispositifs mécaniques ou d'autres moyens pour accélérer le processus de dégivrage, autres que ceux conseillés par le fabricant.
16. Mise en garde – n'utilisez pas d'appareils électriques à l'intérieur des compartiments dédiés au stockage des aliments, sauf s'ils font partie de ceux conseillés par le fabricant.
17. Ne stockez pas de substances explosives comme des bombes aérosol contenant du gaz inflammable dans cet appareil.
18. Ne placez pas d'objets inflammables, explosifs, volatiles ou hautement corrosifs dans le réfrigérateur, pour prévenir tout risque d'incendie ou d'endommagement du produit.
19. Ne placez pas d'objet inflammable à proximité du réfrigérateur, pour éviter les incendies.
20. Ne mettez pas de bouteilles ou de récipients contenant des boissons gazeuses dans le compartiment congélateur, car ils risqueraient d'éclater et d'endommager l'appareil.
21. L'appareil doit être débranché après utilisation et avant d'effectuer toute opération d'entretien sur l'appareil.
22. Vous trouverez des conseils pour le nettoyage de l'appareil dans le chapitre « ENTRETIEN ET NETTOYAGE ».

23.  Ce symbole indique que ce produit ne doit pas être jeté avec les autres ordures ménagères au sein de l'UE. Par mesure de prévention pour l'environnement et pour la santé humaine, veuillez le recycler de façon responsable, conformément au principe de réutilisation des ressources matérielles. Pour renvoyer votre ancien appareil, veuillez utiliser les systèmes de renvoi et de collecte ou contacter le revendeur auprès duquel vous avez acheté le produit. Ils pourront procéder au recyclage de ce produit en toute sécurité.
24. Éliminez l'appareil conformément aux normes locales, car il utilise du gaz et du réfrigérant inflammables et explosifs.
25. Avant de jeter l'appareil, enlevez la porte afin d'éviter que des enfants s'y trouvent enfermés.
26. Risque d'étouffement ! Tenez tout élément d'emballage hors de la portée des enfants et des bébés !
27. Recyclez les éléments d'emballage conformément aux normes appropriées. Adressez-vous à votre commune pour connaître l'emplacement des centres de collecte et des déchetteries.
28. Pour éviter la contamination des aliments, respectez les instructions suivantes :
- L'ouverture de la porte pendant de longues périodes peut provoquer une augmentation significative de la température dans les compartiments de l'appareil.
 - Nettoyez régulièrement les surfaces qui peuvent entrer en contact avec des aliments et les systèmes de drainage accessibles.
 - Nettoyez les réservoirs d'eau s'ils n'ont pas été utilisés pendant 48 heures : rincez le circuit d'eau raccordé à une alimentation en eau si l'eau n'a pas été puisée 5 jours de suite.
 - Conservez la viande et le poisson crus dans des récipients appropriés au réfrigérateur pour éviter qu'ils soient en contact avec d'autres aliments ou s'égouttent sur ceux-ci.

- Les compartiments d'aliments congelés à deux étoiles conviennent à la conservation d'aliments précongelés, à la conservation ou à la fabrication de crème glacée et de glaçons.
 - Les compartiments à 1, 2 et 3 étoiles ne conviennent pas à la congélation des aliments frais.
 - Si l'appareil frigorifique est laissé vide pendant de longues périodes, éteignez-le, dégivrez-le, nettoyez-le, séchez-le et laissez la porte ouverte pour empêcher la moisissure de se développer dans l'appareil.
29. Les enfants âgés de 3 à 8 ans sont autorisés à charger et à décharger les appareils frigorifiques.
30. MISE EN GARDE : Ne placez pas plusieurs multiprises ou blocs d'alimentation portables à l'arrière de l'appareil.
31. MISE EN GARDE : Pour éviter un danger dû à l'instabilité de l'appareil, celui-ci doit être sécurisé conformément aux instructions.
32. ATTENTION : à remplir avec de l'eau potable uniquement.
33. Cet appareil de réfrigération n'est pas destiné à être utilisé comme un appareil encastré.
34. Tout remplacement ou entretien des lampes LED doit être effectué par le fabricant, son agent d'entretien ou une personne qualifiée. La lampe a une classe d'efficacité énergétique G.



Ce symbole indique que cet appareil utilise un réfrigérant inflammable. Un risque d'incendie existe en cas de fuite du réfrigérant et que celui-ci est exposé à une source d'inflammation externe.



Ce symbole indique la partie la plus froide de l'appareil. Il définit le niveau le plus élevé de cette zone.

2. CARACTÉRISTIQUES TECHNIQUES

Nom de marque	Qilive
Numéro de modèle	155486 / HC-705WEN (SN)
Classe de protection	Classe I
Alimentation	220 - 240 V~, 50 Hz
Consommation	0,88 kWh/24 h
Capacité de stockage	540 L
Poids	127 kg

3. DESCRIPTION

3.1 Vue de face (ouvert)

- | | |
|---|--|
| 1. Lampe supérieure du compartiment réfrigérateur | 11. Tiroir supérieur du compartiment congélateur |
| 2. Interrupteur de la lampe du compartiment réfrigérateur | 12. Tiroir inférieur du compartiment congélateur |
| 3. Porte droite du compartiment réfrigérateur | 13. Revêtement décoratif |
| 4. Beurrier | 14. Pied de mise à niveau |
| 5. Couverture du conduit d'air | 15. Poignée de tiroir |
| 6. Lampe latérale du compartiment réfrigérateur | 16. Grand tiroir |
| 7. Rayonnage cantilever plié | 17. Petit tiroir |
| 8. Balconnet porte-bouteille | 18. Bac à légumes |
| 9. Balconnet porte-bouteille à forme spéciale | 19. Rayonnage cantilever coulissant |
| 10. Lampe supérieure du compartiment congélateur | 20. Rayonnage cantilever |
| | 21. Poutre de roulement |
| | 22. Porte gauche du compartiment réfrigérateur |

3.2 Vue de face (fermé)

- | | |
|--|--|
| 23. Porte droite du compartiment réfrigérateur | 26. Tiroir supérieur du compartiment congélateur |
| 24. Tiroir inférieur du compartiment congélateur | 27. Porte gauche du compartiment réfrigérateur |
| 25. Poignée de tiroir | 28. Poignée de porte |
| | 29. Écran |

3.3 Vue du dessus

- | | |
|--|--|
| 30. Séparation tiroir supérieur du congélateur | 33. Séparation tiroir inférieur du congélateur |
| 31. Tiroir supérieur du congélateur | 34. Pelle à glaçons |
| 32. Tiroir inférieur du congélateur | 35. Machine à glaçons manuelle |

3.4 Affichage et commandes

- | | |
|---|---|
| 36. Icône du compartiment réfrigérateur | 45. Icône verrou enfant |
| 37. Icône off du réfrigérateur | 46. Icône de réglage de la température du congélateur |
| 38. Icône de réglage de la température du réfrigérateur | 47. Voyant du réfrigérateur |
| 39. Icône refroidissement rapide | 48. Voyant du congélateur |
| 40. Icône congélation rapide | 49. Icône du compartiment congélateur |
| 41. Bouton d'augmentation de la valeur | 50. Bouton mode économie d'énergie |
| 42. Bouton de réduction de la valeur | 51. Bouton mode super refroidissement |
| 43. Bouton verrou enfant | 52. Bouton de contrôle de la température |
| 44. Icône économie d'énergie | |

4. INSTALLATION



Mise en garde

Débranchez l'appareil de la prise murale avant de l'installer.

4.1 Déballez toutes les pièces.

Après avoir tout déballé, vérifiez que la livraison est au complet et n'a pas été endommagée durant le transport. Si votre livraison est endommagée ou incomplète, veuillez contacter notre service après-vente.

4.2 Choisir un emplacement approprié



Mise en garde

Placez l'appareil de sorte qu'il ne soit pas exposé à la lumière directe du soleil. L'appareil ne doit pas être utilisé en extérieur ou exposé à la pluie.



Mise en garde

L'appareil doit se trouver à une distance d'au moins 50 cm de toute source de chaleur (comme les cuisinières, les fours, les radiateurs, etc.) et à au moins 5 cm des fours électriques.



Mise en garde

Installez l'appareil dans un endroit où la fiche d'alimentation est facilement accessible pour le débranchement du courant.

1. Placez l'appareil dans une pièce bien ventilée sur une surface sèche, stable et plane, à l'abri de la lumière directe du soleil et d'autres sources de chaleur.
2. Assurez-vous que suffisamment d'air circule à l'arrière de l'appareil. Ne placez pas l'appareil contre un mur, pour éviter que les vibrations causent du bruit. Assurez-vous que de l'air peut toujours circuler librement autour de l'appareil. Une aération insuffisante entraîne des dysfonctionnements et une augmentation de la consommation d'énergie. Laissez un espace d'au moins 10 cm entre l'appareil et le mur, et d'au moins 30 cm entre le haut de l'appareil et le plafond.
3. Laissez suffisamment d'espace pour accéder à la porte et l'ouvrir facilement. Si nécessaire, changez le sens d'ouverture de la porte comme décrit ci-dessous.

4.3 Ajuster les pieds

Si l'appareil penche d'un côté ou d'un autre, ajustez la hauteur du pied gauche/droit (14) de l'appareil pour qu'il soit à l'horizontale.

Tourner le pied (14) dans le sens horaire ou antihoraire pour régler la hauteur.

Remarque : Si l'appareil n'est pas droit, la porte et le joint de porte ne fermeront pas correctement.

4.4 Revêtement décoratif

Le revêtement décoratif de la traverse inférieure est utilisé comme ornement, vous avez donc le choix de ne pas l'installer. Que vous l'installiez ou non n'affectera pas les performances ou les conditions de fonctionnement du réfrigérateur.

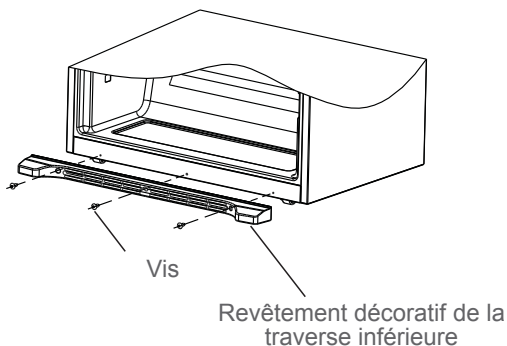

4.5 Positionnement

Installez l'appareil dans un endroit où la température ambiante correspond à la classe climatique indiquée sur la plaque signalétique. Cela permet de garantir le bon fonctionnement de l'appareil.

Classe climatique	Température ambiante
SN	+10 °C à +32 °C
N	+16 °C à +32 °C
ST	+16 °C à +38 °C
T	+16 °C à +43 °C

- « SN » indique que ce réfrigérateur est destiné à être utilisé à des températures ambiantes comprises entre 10 et 32 °C.
- « N » indique que ce réfrigérateur est destiné à être utilisé à des températures ambiantes comprises entre 16 et 32 °C.
- « ST » indique que ce réfrigérateur est destiné à être utilisé à des températures ambiantes comprises entre 16 et 38 °C.
- « T » indique que ce réfrigérateur est destiné à être utilisé à des températures ambiantes comprises entre 16 et 43 °C.

4.6 Branchement électrique

Avant de brancher l'appareil, assurez-vous que la tension et la fréquence affichées sur la plaque signalétique correspondent à celles de votre réseau. Il doit être relié à la terre. La fiche du câble d'alimentation comprend un contact de terre. Si la prise de courant murale n'est pas mise à la terre, branchez l'appareil à une prise de terre respectant les normes en vigueur, en demandant conseil à un électricien qualifié.

Le fabricant décline toute responsabilité en cas d'incident si les consignes de sécurité mentionnées ne sont pas respectées.

5. UTILISATION

5.1 Première utilisation

Avant d'utiliser l'appareil pour la première fois, nettoyez l'intérieur et tous les accessoires internes avec de l'eau tiède et du savon neutre pour supprimer l'odeur caractéristique du produit neuf, puis séchez soigneusement.

Important :

- N'utilisez pas de produits abrasifs ou de poudre à récurer pour ne pas abîmer les finitions.
- Après le transport, le déballage et l'installation, laissez l'appareil reposer au moins 2 heures en position verticale avant de le brancher à l'alimentation électrique.
- Laissez l'appareil fonctionner pendant au moins 2 heures avant d'insérer des aliments frais ou congelés.

5.2 Réglage de la température

5.2.1 Réglage de la température du compartiment du réfrigérateur

Appuyez sur le bouton TEMP. ZONE (52) jusqu'à ce que l'écran passe à l'icône de réglage de la température du réfrigérateur (38). Appuyez une fois sur le bouton permettant d'augmenter la valeur (41) ou le bouton permettant de réduire la valeur (42) pour modifier le réglage de la température du réfrigérateur d'un degré.

5.2.2 Réglage de la température du compartiment du congélateur

Appuyez sur le bouton TEMP. ZONE (52) jusqu'à ce que l'écran passe à l'icône de réglage de la température du congélateur (46). Appuyez une fois sur le bouton permettant d'augmenter la valeur (41) ou le bouton permettant de baisser la valeur (42) pour modifier le réglage de la température du congélateur d'un degré.

5.2.3 Mode économie d'énergie

Appuyez sur le bouton MODE ENERGY SAVING (50), l'icône d'économie d'énergie (44) s'allume. Choisissez le mode économie d'énergie pour faire fonctionner le réfrigérateur, le mode de fonctionnement précédent sera annulé. Appuyez sur les autres boutons de mode pour quitter le mode économie d'énergie.

5.2.4 Mode refroidissement rapide

Appuyez sur le bouton MODE SUPER COOL (51) et l'icône de refroidissement rapide (39) s'allume. Choisissez le mode de refroidissement rapide pour faire fonctionner le réfrigérateur. L'appareil fonctionne à présent pendant 150 minutes en mode Réfrigération rapide. Si le réfrigérateur fonctionne en mode économie d'énergie, ce mode est annulé. Appuyez sur les autres boutons du mode pour quitter le mode refroidissement rapide.

5.2.5 Mode congélation rapide

Maintenez enfoncé le bouton MODE SUPER COOL (51), l'icône de congélation rapide (40) s'allume. Choisissez le mode de congélation rapide pour faire fonctionner le réfrigérateur. L'appareil fonctionnera désormais pendant 360 minutes en mode de congélation rapide. Si le congélateur fonctionne en mode économie d'énergie, le mode économie d'énergie est annulé.

Appuyez sur les autres boutons du mode pour quitter le mode congélation rapide.

5.2.6 Verrou enfant

Pour activer le verrou enfant, appuyez sur le bouton CHILD LOCK (43), l'icône Verrou enfant (45) s'allume. Pour désactiver le verrou enfant, maintenez enfoncé le bouton CHILD LOCK (43) pendant 3 secondes, l'icône Verrou enfant (45) s'éteint et le verrouillage est annulé.

5.3 Conservation des aliments

1. Laissez les aliments cuits refroidir à température ambiante avant de les placer dans le réfrigérateur.
2. Nous vous recommandons d'emballer les aliments sous vide avant de les placer dans le réfrigérateur.
3. Les fruits et légumes peuvent être conservés plus facilement dans le bac à fruits et à légumes (5).

Remarques :

- Les tiroirs, les clayettes et les balconnets de rangement à l'intérieur de l'appareil sont prépositionnés en position d'économie d'énergie optimale. Consultez la vue d'ensemble du produit au début de ce manuel pour plus de détails.
- La conservation de quantités excessives d'aliments peut nuire au fonctionnement du congélateur.

5.4 Congélation d'aliments frais

Le compartiment congélation est idéal pour congeler des aliments frais et conserver des aliments congelés et surgelés pendant longtemps.

Conservez les aliments frais à congeler dans le compartiment congélateur.

La quantité maximale d'aliments pouvant être congelés en 24 heures est indiquée sur la plaque signalétique de l'appareil.

Le processus de congélation prend 24 heures ; entre-temps, n'ajoutez aucun aliment.

5.5 Conservation des aliments congelés

Lors de la première utilisation ou après un arrêt prolongé, mettez le thermostat sur la position maximale pendant au moins 2 heures avant de mettre des produits dans le compartiment.

MISE EN GARDE : En cas de décongélation accidentelle (par exemple, lorsque l'alimentation est coupée), les aliments décongelés doivent être consommés rapidement ou cuits immédiatement, puis recongelés (après avoir été cuits).

5.6 Décongélation des aliments

Les aliments congelés peuvent être décongelés dans le compartiment du réfrigérateur ou à température ambiante avant d'être cuits, selon vos besoins. Suivez les instructions sur l'emballage du fabricant des aliments.

MISE EN GARDE : Les aliments décongelés ne peuvent pas être recongelés. Consommez-les rapidement.

5.7 Conseils pour la congélation et le stockage d'aliments congelés

Pour obtenir la meilleure performance, respectez les points suivants.

- La quantité maximale d'aliments pouvant être congelés en 24 heures est indiquée sur la plaque signalétique de l'appareil.
- Le temps de congélation est de 24 heures. aucun autre aliment ne doit être ajouté pendant cette période ;
- Ne congélez que des aliments frais, bien nettoyés et de qualité supérieure ;
- Préparez des petites portions de nourriture pour les congeler rapidement et uniformément, et pouvoir ensuite décongeler uniquement la quantité désirée ;
- Enveloppez hermétiquement la nourriture dans du papier aluminium ou du film plastique ;
- Ne laissez pas d'aliments frais non congelés toucher des aliments déjà congelés afin d'éviter une hausse de température de ces derniers ;
- Les aliments maigres se conservent mieux et plus longtemps que les aliments gras ; le sel réduit la durée de conservation des aliments ;
- Les glaces à l'eau, si elles sont consommées immédiatement après être sorties du congélateur, peuvent provoquer des brûlures ;
- Il est important de montrer la date de congélation de chaque produit pour connaître la durée de conservation.

- Faites en sorte que les aliments congelés soient transportés le plus rapidement possible du magasin d'alimentation à votre congélateur ;
- Évitez d'ouvrir la porte trop souvent et ne la laissez ouverte que lorsque c'est absolument nécessaire. Une fois décongelés, les aliments se détériorent rapidement et ne peuvent pas être recongelés ;
- Respectez la durée de conservation indiquée par le fabricant.
- Ne conservez pas les boissons embouteillées dans le compartiment de congélation pour éviter qu'elles n'éclatent ou ne se perdent.

5.8 Conseils pour la réfrigération des aliments frais

Pour obtenir la meilleure performance, respectez les points suivants.

- Nous recommandons de conserver les denrées alimentaires dans le compartiment de réfrigération pendant 3 à 5 jours au maximum.
- Ne conservez pas d'aliments chauds ou de liquides en évaporation dans le réfrigérateur.
- Couvrez ou enveloppez la nourriture, surtout si elle dégage une forte odeur. Enveloppez-la dans des sacs plastique et placez-la sur la clayette en verre au-dessus du bac à légumes.
- Par sécurité, conservez-la de cette façon un ou deux jours au maximum.
- Les aliments cuits et les plats froids doivent être couverts et placés sur la clayette de votre choix.
- Les fruits et légumes doivent être soigneusement nettoyés et placés dans le bac à légumes fourni.
- Le beurre et le fromage doivent être rangés dans des récipients hermétiques spécifiques ou enveloppés dans du papier aluminium ou des sacs plastique afin d'être le moins possible en contact avec l'air.
- Les bouteilles de lait doivent être rebouchées et rangées dans le balconnet de la porte.
- Les bananes, les patates, les oignons et l'ail ne se conservent pas au réfrigérateur s'ils ne sont pas emballés.

6. ENTRETIEN ET NETTOYAGE

Pour des raisons hygiéniques, l'intérieur de l'appareil et ses accessoires internes doivent être régulièrement nettoyés.



Attention ! Débranchez toujours la fiche secteur de la prise murale avant de nettoyer.

Important : N'utilisez jamais de détergent, de solvants/produits abrasifs, d'objets pointus ou de brosses métalliques pour le nettoyage, car cela endommagerait la finition.

6.1 Nettoyage

1. Retirez tous les accessoires intérieurs (par exemple, les étagères et les tiroirs) du compartiment de l'appareil. Nettoyez-les avec de l'eau tiède et un peu de savon neutre. Rincez avec de l'eau et séchez minutieusement.
2. Nettoyez l'intérieur de l'appareil avec un chiffon humide et un peu d'eau savonneuse neutre. Essuyez avec un chiffon humide chaud, puis séchez soigneusement avant de replacer les accessoires à l'intérieur de l'appareil.

3. Essuyez l'extérieur de l'appareil avec un chiffon doux et sec. N'utilisez jamais de solvants.
- Vérifiez régulièrement les joints de la porte et essuyez-les pour vous assurer qu'ils sont exempts de débris.
 - Dépoussiérez régulièrement l'arrière de l'appareil. Cela permettra d'améliorer le rendement de l'appareil et de réduire la consommation d'électricité.

6.2 Dégivrage

Une épaisse couche de gel peut se former en raison des changements saisonniers. Pour dégivrer manuellement, débranchez l'appareil de l'alimentation électrique ou enlevez l'excès de givre avec un chiffon sec.

Le dégivrage régulier contribue à réduire la consommation d'énergie de l'appareil.

6.3 Lampe

Ce produit contient une lampe. En cas de problème, contactez un technicien qualifié pour inspecter et/ou remplacer la lampe.

6.4 Transport



Attention ! Ne placez pas l'appareil à l'envers ou sur le côté. Pendant le transport, l'inclinaison de l'appareil ne doit pas dépasser 45°.

- Ne soulevez pas l'appareil en le tenant par ses bords supérieurs. Tenez l'appareil par sa base ou ses côtés.
- Avant de déplacer l'appareil, retirez tous les aliments et fixez correctement les éléments.
- Posez du ruban adhésif sur la porte pour les sécuriser.
- Fixez le cordon d'alimentation sur le côté de l'appareil avec du ruban adhésif pour éviter tout dommage pendant le transport.

6.5 Rangement

- Si l'appareil n'est pas utilisé pendant une période prolongée, débranchez-le de l'alimentation électrique, retirez tous les aliments et nettoyez l'appareil.
- Pendant le stockage, laissez la porte légèrement ouverte pour éviter la formation d'odeurs désagréables.

7. DÉPANNAGE

FR



Mise en garde

Reportez-vous à la section Sécurité.

Si le dysfonctionnement persiste, contactez un centre de service agréé ou un spécialiste ayant une qualification similaire.

Problème	Cause possible	Solution
L'appareil ne fonctionne pas.	Non branché à l'alimentation électrique.	Branchez l'appareil dans une prise de courant appropriée.
	Fusible grillé ou défectueux.	Vérifiez le fusible et remplacez-le si nécessaire.
	Cordon ou fiche d'alimentation défectueux.	Faites vérifier et réparer par un électricien qualifié.
L'appareil congèle ou refroidit trop.	Réglages de température inadaptés	Régalez la température à un niveau inférieur.
L'appareil ne congèle ou refroidit pas suffisamment	Réglages de température inadaptés	Régalez la température à un niveau supérieur.
	Grande quantité d'aliments chauds/tièdes placés dans l'appareil	Laissez les aliments refroidir avant de les placer dans l'appareil.
	Source de chaleur placée à proximité de l'appareil	Éloignez la source de chaleur de l'appareil.
	Porte ouverte pendant une période prolongée.	Refermez la porte aussi vite que possible. Assurez-vous que la porte est correctement fermée.
L'appareil produit des bruits forts.	L'appareil n'est pas horizontal	Ajustez les pieds pour mettre l'appareil à l'horizontale.
	Appareil touchant un mur ou un meuble.	Déplacez l'appareil et laissez suffisamment d'espace libre tout autour.
	Aliments odorants non emballés	Emballez soigneusement la nourriture odorante.
L'appareil a une odeur particulière.	Aliments avariés	Retirez les aliments avariés.
	Intérieur sale	Nettoyez l'intérieur.

8. GARANTIE ET LIMITES DE RESPONSABILITÉ

Ce produit est garanti pour une période de 36 mois (définie par la législation locale) à partir de la date d'achat, contre toute défaillance résultant d'un défaut de fabrication ou de matériau.

Cette garantie ne couvre pas les dommages résultant d'une mauvaise installation, d'une utilisation incorrecte, ou de l'usure normale du produit.

Plus précisément, la garantie ne couvre pas :

- Les dommages ou problèmes causés par une utilisation incorrecte, un accident, une altération ou un branchement électrique d'intensité ou de tension inappropriée.
- Les produits modifiés, ceux dont le scellé de garantie ou le numéro de série ont été endommagés, altérés, supprimés ou oxydés.
- Les batteries remplaçables et accessoires sont garantis pour une période de 6 mois.
- Panne de batterie, en cas de surcharge ou de non-respect des instructions de sécurité du manuel.
- Les dommages esthétiques, incluant les rayures, bosses ou tout autre élément.
- Les dommages causés par toute intervention effectuée par une personne non agréée.
- Les défauts causés par une usure normale ou dus au vieillissement normal du produit.
- Les mises à jour de logiciel, dues à un changement de paramètres réseau.
- Les défaillances du produit dues à l'utilisation de logiciels tiers pour modifier, changer ou adapter l'existant.
- Les défaillances du produit dues à l'utilisation sans les accessoires homologués par le fabricant.
- Les produits oxydés.

Le fabricant ne sera en aucun cas tenu responsable de la perte de données stockées sur le disque. De même, le fabricant n'est pas tenu de vérifier que les cartes SIM / SD soient bien retirées des produits retournés.

Les produits réparés ou remplacés peuvent inclure des composants et des équipements nouveaux et/ou reconditionnés.

MODALITÉS DE MISE EN ŒUVRE

Pour obtenir un service de garantie, vous êtes priés de rapporter votre produit à l'accueil de votre lieu de vente muni de votre preuve d'achat (ticket de caisse, facture, ...), du produit et de ses accessoires fournis, avec son emballage d'origine.

Il est important d'avoir comme information la date d'achat, le modèle et le numéro de série ou d'IMEI (ces informations apparaissent généralement sur le produit, l'emballage ou votre preuve d'achat).

À défaut, vous devez rapporter le produit avec les accessoires nécessaires à son bon fonctionnement (alimentation, adaptateur, etc.).

Dans le cas où votre réclamation est couverte par la garantie, le service après-vente pourra, dans les limites de la législation locale, soit :

- Réparer ou remplacer les pièces défectueuses.
- Échanger le produit retourné avec un produit qui a au moins les mêmes fonctionnalités et qui est équivalent en termes de performance.
- Rembourser le produit au prix d'achat du produit mentionné sur la preuve d'achat.

L'utilisation de l'une de ces 3 solutions ne prolonge ni ne renouvelle la période de garantie.

ÍNDICE:

1. ADVERTENCIAS DE SEGURIDAD	P. 32
2. DATOS TÉCNICOS	P. 37
3. DESCRIPCIÓN	P. 37
4. INSTALACIÓN	P. 38
5. USO	P. 40
6. MANTENIMIENTO Y LIMPIEZA	P. 42
7. SOLUCIÓN DE PROBLEMAS	P. 44
8. GARANTÍA Y LIMITACIONES DE RESPONSABILIDAD	P. 45

ES

1. ADVERTENCIAS DE SEGURIDAD

Antes de utilizar este aparato eléctrico, lea detenidamente las instrucciones indicadas a continuación y conserve el manual de utilización para futuras consultas.

1. Este aparato puede ser utilizado por niños mayores de 8 años y personas con capacidades físicas, sensoriales o mentales reducidas o sin experiencia y conocimiento si se les ha supervisado o instruido sobre el uso del artefacto de una manera segura y entienden los peligros que conlleva.
2. Los niños no deben jugar con el aparato.
3. La limpieza y el mantenimiento por parte del usuario no deben ser realizados por niños sin supervisión.
4. Este aparato está destinado al uso doméstico y a aplicaciones similares como las siguientes:
 - cocinas de personal en tiendas, oficinas y otros entornos laborales;
 - en granjas y por parte de clientes de hoteles, moteles y otros entornos de tipo residencial;
 - entornos tipo pensión u hostel.
 - en restauración y aplicaciones similares no minoristas.

5. Este producto es un frigorífico doméstico y solo será adecuado para almacenar alimentos y bebidas. Según la normativa nacional, los frigoríficos de uso doméstico no se utilizarán con otros fines, como el almacenamiento de sangre, medicamentos o productos biológicos.
6. Advertencia: Al colocar el aparato, asegúrese de que el cable de alimentación no quede atrapado ni esté dañado.
7. El aparato no se puede instalar en muebles, paredes o lugares similares.
8. Antes de conectar el aparato a la toma eléctrica, asegúrese de que el suministro eléctrico local se corresponda al indicado en la etiqueta de clasificación adherida al producto.
9. El cable de alimentación del aparato cuenta con un enchufe especial instalado. Este enchufe se debe conectar a una toma de pared con toma de tierra y al menos 16 A. Si no dispone de una toma de ese tipo, pida a un electricista cualificado que la instale.
10. Advertencia: no dañe el circuito refrigerante.
11. El gas refrigerante R600a que contiene el frigorífico es un gas natural. No es peligroso para el medio ambiente, pero sí es combustible. Por tanto, es importante transportar e instalar el frigorífico con cuidado para no dañar los conductos refrigerantes. En caso de una fuga de gas, evite el contacto con llamas o fuego y ventile la habitación.
12. ¡Riesgo de descarga eléctrica! No intente reparar el aparato usted mismo. En caso de avería, las reparaciones deberá realizarlas personal cualificado.
13. En caso de que el cable de alimentación esté dañado debe ser reemplazado por el fabricante, el servicio técnico autorizado u otra persona con una cualificación similar para evitar accidentes.
14. Advertencia: mantenga los orificios de ventilación (del aparato o de la estructura integrada) libres de obstáculos.

15. Advertencia: no utilice aparatos mecánicos ni de otro tipo, que no sean aquellos recomendados por el fabricante, para acelerar el proceso de descongelación.
16. Advertencia: no utilice aparatos eléctricos dentro de los compartimentos de almacenamiento de alimentos, a no ser que se trate de aquellos recomendados por el fabricante.
17. No almacene en el aparato sustancias explosivas, como latas de aerosol con propulsores inflamables.
18. No coloque objetos inflamables, explosivos, volátiles o altamente corrosivos en el frigorífico para evitar daños al producto e incendios.
19. No coloque objetos inflamables cerca del frigorífico para evitar incendios.
20. No coloque artículos como envases de líquido embotellados o sellados, como cervezas y bebidas embotelladas, en el compartimento del congelador para evitar explosiones y otras fugas.
21. El aparato debe ser desenchufado después de utilizarlo y antes de llevar a cabo labores de mantenimiento.
22. En el capítulo "MANTENIMIENTO Y LIMPIEZA" se incluyen consejos para limpiar el aparato.
23.  Este símbolo indica que, tal y como dicta la Directiva Europea, este producto no se debería desechar con los residuos domésticos. Con el fin de evitar posibles daños al medio ambiente o a la salud por la eliminación descontrolada de residuos, recíclelo con responsabilidad, promoviendo así una reutilización sostenible de los recursos materiales. Si desea desprenderse de su dispositivo utilice los puntos de recogida habilitados para tal fin o póngase en contacto con el distribuidor al que compró el producto. Estos profesionales se encargarán de desechar el aparato de forma sostenible.

24. Deseche el aparato según la normativa local, ya que emplea refrigerante y gas inflamable.
25. Antes de deshacerse del aparato, desmonte las puertas para evitar que cualquier niño quede accidentalmente atrapado dentro.
26. ¡Riesgo de asfixia! Mantenga el material de embalaje fuera del alcance de los niños y bebés.
27. Recicle los materiales de embalaje de conformidad con la normativa local. Pregunte a las autoridades locales dónde se encuentran los centros de recolección o los puntos de reciclaje.
28. Para evitar la contaminación de los alimentos, siga estas instrucciones:
 - Abrir la puerta durante periodos prolongados puede provocar un aumento sustancial de la temperatura en los compartimentos del aparato.
 - Limpie periódicamente las superficies que pueden entrar en contacto con alimentos y los sistemas de desagüe accesibles.
 - Limpie los depósitos de agua si no se han usado durante 48 horas: enjuague el sistema de agua conectado a una toma de agua si no se ha extraído agua durante 5 días.
 - Almacene la carne y el pescado crudos en recipientes apropiados en el refrigerador, de forma que no entren en contacto con otros alimentos ni goteen sobre ellos.
 - Los compartimentos de alimentos congelados de dos estrellas están destinados a almacenar alimentos precongelados, guardar o hacer helados y a hacer cubitos de hielo.
 - Los compartimentos de una, dos y tres estrellas no son aptos para congelar alimentos frescos.
 - Si el refrigerador se deja vacío durante mucho tiempo, apáguelo, desescárchelo, límpielo, séquelo y deje la puerta abierta para impedir que aparezca moho en el interior del aparato.

29. Los niños de 3 a 8 años pueden cargar y descargar aparatos de refrigeración.
30. ADVERTENCIA: No ubique múltiples tomas de corriente portátiles o fuentes de alimentación portátiles en la parte trasera del aparato.
31. ADVERTENCIA: Para evitar riesgos por inestabilidad del aparato, se debe asegurar siguiendo las instrucciones.
32. ADVERTENCIA: Llénelo solo con agua potable.
33. Este aparato de refrigeración no está diseñado para usarse como aparato integrado.
34. Solo el fabricante, sus técnicos de mantenimiento o personas con cualificaciones similares deben realizar la sustitución o mantenimiento de las bombillas LED. La clase de eficiencia energética de la bombilla es grado G.



Este símbolo muestra que este dispositivo utiliza un refrigerante inflamable. Si el refrigerante se escapa y se expone a una fuente de ignición externa, existe riesgo de incendio.



Este símbolo designa la parte más fría del aparato. Define el nivel máximo de esta zona.

2. DATOS TÉCNICOS

Nombre de marca	Qilive
Nombre del modelo	155486 / HC-705WEN (SN)
Clase de protección	Clase I
Alimentación	220 - 240 V, 50 Hz
Consumo de potencia	0,88 kWh/24h
Volumen de almacenamiento	540 L
Peso	127 kg

3. DESCRIPCIÓN

3.1 Vista frontal (abierto)

- | | |
|---|--|
| 1. Compartimento frigorífico con lámpara superior | 11. Cajón superior del compartimento congelador |
| 2. Interruptor para lámpara del compartimento frigorífico | 12. Cajón inferior del compartimento congelador |
| 3. Puerta derecha del compartimento frigorífico | 13. Cubierta decorativa |
| 4. Caja para mantequilla | 14. Pie nivelador |
| 5. Cubierta del conducto de aire | 15. Asidero del cajón |
| 6. Compartimento frigorífico con lámpara lateral | 16. Cajón grande |
| 7. Estante voladizo plegado | 17. Cajón pequeño |
| 8. Botellero grande | 18. Cajón para fruta y verdura |
| 9. Botelleros con forma especial | 19. Estante voladizo deslizante |
| 10. Compartimento del congelador con lámpara superior | 20. Estante voladizo |
| | 21. Viga de rotación |
| | 22. Puerta izquierda del compartimento frigorífico |

3.2 Vista frontal (cerrado)

- | | |
|--|--|
| 23. Puerta derecha del compartimento frigorífico | 26. Cajón superior del compartimento congelador |
| 24. Cajón inferior del compartimento congelador | 27. Puerta izquierda del compartimento frigorífico |
| 25. Asidero del cajón | 28. Asa de la puerta |
| | 29. Pantalla |

3.3 Vista superior

- | | |
|--|--|
| 30. Cajón superior del congelador con división | 33. Cajón inferior del congelador con división |
| 31. Cajón superior del congelador | 34. Cuchara para el hielo |
| 32. Cajón inferior del congelador | 35. Máquina de hielo manual |

3.4 Pantalla y controles

- | | |
|--|---|
| 36. Icono del compartimento frigorífico | 46. Icono de ajuste de temperatura del congelador |
| 37. Icono de frigorífico apagado | 47. Indicador del frigorífico |
| 38. Icono de ajuste de temperatura del frigorífico | 48. Indicador del congelador |
| 39. Icono de enfriamiento rápido | 49. Icono del compartimento del congelador |
| 40. Icono de congelación rápida | 50. Botón de modo de ahorro de energía |
| 41. Botón de aumento de valor | 51. Botón de modo super frío |
| 42. Botón de disminución de valor | 52. Botón de control de temperatura |
| 43. Botón de bloqueo infantil | |
| 44. Icono de ahorro de energía | |
| 45. Icono de bloqueo infantil | |

ES

4. INSTALACIÓN



¡Advertencia!

Desconecte el aparato de la toma de corriente de la pared antes de instalarlo.

4.1 Desembale todas las partes.

Después de desembalar el aparato, compruebe que esté completo y que no esté dañado. Si el pedido está dañado o incompleto, póngase en contacto con nuestro servicio de posventa.

4.2 Selección de una ubicación adecuada



¡Advertencia!

Coloque el aparato de modo que no quede directamente expuesto a la luz del sol. Este aparato no se debe utilizar en exteriores ni quedar expuesto a la lluvia.



¡Advertencia!

El aparato se debe colocar al menos a 50 cm de cualquier fuente de calor (ej. cocinas, hornos, radiadores, etc.) y al menos a 5 cm de hornos eléctricos.



¡Advertencia!

Instale el aparato en un lugar donde se pueda acceder fácilmente al enchufe para la desconexión de la alimentación.

1. Coloque el aparato en una habitación bien ventilada sobre una superficie seca, estable y nivelada, lejos de la luz solar directa y otras fuentes de calor.
2. Asegúrese de que la circulación del aire en la parte posterior del aparato sea suficiente. No coloque el aparato contra la pared para evitar el ruido producido por la vibración. Asegúrese de que el aire pueda circular libremente alrededor del aparato. Una ventilación insuficiente podría dar como resultado el mal funcionamiento del aparato y un mayor consumo de energía. Deje un espacio de al menos 10 cm entre el aparato y la pared, y al menos 30 cm entre la parte superior del aparato y el techo.
3. Deje espacio suficiente para acceder y abrir la puerta con facilidad. Si fuera necesario, cambie la dirección de apertura de la puerta tal y como se indica a continuación.

4.3 Nivelado de los pies

Si el electrodoméstico se inclina, ajuste la altura de la pata izquierda/derecha (14) del mismo para estabilizarlo en horizontal.

Gire el pie (14) hacia la derecha o hacia la izquierda para ajustar la altura.

Observación: si el aparato no está nivelado, la puerta y la junta de la puerta no se cerrarán correctamente.

4.4 Cubierta decorativa

La cubierta decorativa para la viga inferior se usa como adorno, por lo que puede elegir no instalarla. Esto no afectará al rendimiento ni a las condiciones del frigorífico, sin importar si lo instala o no.

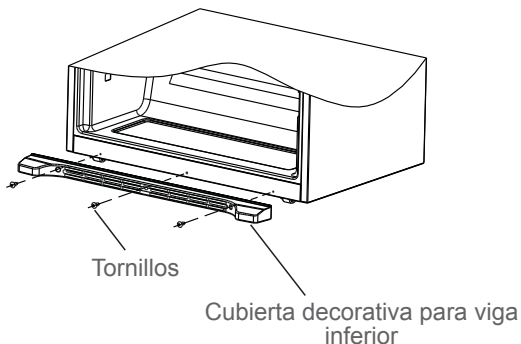

ES

4.5 Colocación

Instale el aparato en un lugar donde la temperatura ambiente corresponda a la clase climática que se indica en la placa de características del aparato. Esto asegura el correcto funcionamiento del aparato.

Clase climática	Temperatura ambiente
SN	+10 °C a +32 °C
N	+16 °C a +32 °C
ST	+16 °C a +38 °C
T	+16 °C a +43 °C

- “SN” indica que este aparato de refrigeración ha sido diseñado para usarse a temperaturas ambiente de entre 10 °C y 32 °C.
- “N” indica que este aparato de refrigeración ha sido diseñado para usarse a temperaturas ambiente de entre 16 °C y 32 °C.
- “ST” indica que este aparato de refrigeración ha sido diseñado para usarse a temperaturas ambiente de entre 16 °C y 38 °C.
- “T” indica que este aparato de refrigeración ha sido diseñado para usarse a temperaturas ambiente de entre 16 °C y 43 °C.

4.6 Conexión eléctrica

Antes de enchufar el aparato, asegúrese de que la tensión y la frecuencia que se indican en la placa de características corresponden al suministro eléctrico del hogar. El aparato debe estar conectado a tierra. El enchufe del cable de alimentación incluye un contacto para este propósito. Si el enchufe de la fuente de alimentación doméstica no está conectado a tierra, conecte el aparato a tierra de forma independiente de acuerdo con las normativas actuales, consultando con un electricista cualificado.

El fabricante no se hace responsable si no se llevan a cabo las precauciones de seguridad anteriores.

5. USO

5.1 Primer uso

Antes de utilizar el aparato por primera vez, lave el interior y todos los accesorios internos con agua templada y un poco de jabón neutro para eliminar el olor típico de un producto nuevo y, a continuación, séquelos completamente.

¡Importante!

- No utilice detergentes ni polvos abrasivos, ya que dañarán el acabado.
- Después del transporte, desembalaje e instalación, deje que el aparato descansa al menos 2 horas en posición vertical antes de conectarlo a la fuente de alimentación.
- Deje que el aparato funcione durante al menos 2 horas antes de introducir alimentos frescos o congelados.

5.2 Ajuste de temperatura

5.2.1 Ajuste de la temperatura del compartimento frigorífico

Pulse el botón TEMP. ZONE (52) hasta que la pantalla cambie al icono de ajuste de temperatura del frigorífico (38). Pulse una vez el botón para aumentar el valor (41) o el botón para disminuir el valor (42) para cambiar la temperatura de ajuste del frigorífico 1 °C.

5.2.2 Ajuste de la temperatura del compartimento congelador

Pulse el botón TEMP. ZONE (52) hasta que la pantalla cambie al icono de ajuste de temperatura del congelador (46). Pulse una vez el botón para aumentar el valor (41) o el botón para disminuir el valor (42) para cambiar la temperatura de ajuste del congelador en 1 °C.

5.2.3 Modo de ahorro de energía

Pulse el botón MODO ENERGY SAVING (50) y el icono de ahorro de energía (44) se encenderá. Elija el modo de ahorro de energía para hacer funcionar el frigorífico y el modo activado anteriormente se cancelará.

Pulse los otros botones de modo para salir del modo de ahorro de energía.

5.2.4 Modo de enfriamiento rápido

Pulse el botón MODO SUPER COOL (51) y el icono de enfriamiento rápido (39) se encenderá. Elija el modo de enfriamiento rápido para hacer funcionar el frigorífico. El electrodoméstico estará en funcionamiento durante 150 minutos en el modo de enfriamiento rápido. Si el frigorífico está funcionando en el modo de ahorro de energía, el modo de ahorro de energía se cancelará.

Pulse los otros botones de modo para salir del modo de enfriamiento rápido.

5.2.5 Modo de congelación rápida

Mantenga pulsado el botón MODO SUPER COOL (51) y el icono de congelación rápida (40) se encenderá. Elija el modo de congelación rápida para hacer funcionar el congelador. El aparato funcionará ahora por 360 minutos en el modo de congelación rápida. Si el congelador está funcionando en el modo de ahorro de energía, el modo de ahorro de energía se cancelará.

Pulse los otros botones de modo para salir del modo de congelación rápida.

5.2.6 Bloqueo infantil

Para activar el bloqueo infantil, pulse el botón CHILD LOCK (43) y el icono de bloqueo infantil (45) se encenderá. Para desactivar el bloqueo infantil, mantenga pulsado el botón CHILD LOCK (43) durante 3 segundos, el icono de bloqueo infantil (45) se apagará y se cancelará el bloqueo.

5.3 Almacenamiento de alimentos

1. Deje que los alimentos cocinados se enfríen hasta alcanzar la temperatura ambiente antes de guardarlos en el frigorífico.
2. Se recomienda envasar al vacío los alimentos antes de colocarlos en el refrigerador.
3. Las frutas y verduras pueden almacenarse más fácilmente en los cajones de frutas y verduras (5).

Notas:

- Los cajones, estanterías y bandejas de las puertas del interior del aparato están preinstalados en la posición de mayor ahorro energético. Consulte la vista general del producto al principio del manual para ver los detalles.
- Almacenar una cantidad excesiva de alimentos puede afectar negativamente a la función de congelador del refrigerador.

5.4 Congelar alimentos frescos

El compartimento del congelador es adecuado para congelar alimentos frescos y almacenar alimentos congelados y ultracongelados durante mucho tiempo.

Coloque los alimentos frescos que desee congelar en el congelador.

La cantidad máxima de alimentos que se puede congelar en 24 horas se especifica en la placa de características del aparato.

El proceso de congelación dura 24 horas; durante este período no introduzca otros alimentos.

5.5 Almacenar alimentos congelados

Cuando se utiliza el producto por primera vez o después de no utilizarlo durante un largo periodo de tiempo, deje funcionar el aparato al menos durante 2 horas en la configuración más alta antes de colocar los alimentos en el compartimento.

ADVERTENCIA: En caso de descongelación accidental (por ejemplo, la alimentación está desconectada), los alimentos descongelados deberán consumirse rápidamente o deberán ser cocinados inmediatamente antes de volver a congelarlos (una vez cocinados).

5.6 Descongelar alimentos

Los alimentos congelados pueden descongelarse en el compartimento de refrigeración o a temperatura ambiente antes de cocinarlos, en función de sus necesidades. Siga las instrucciones del fabricante del alimento que figuran en el envase.

ADVERTENCIA: Los alimentos descongelados no pueden volver a congelarse. Deben consumirse rápidamente.

5.7 Consejos para congelar y almacenar alimentos congelados

Para obtener el mejor rendimiento, tenga en cuenta lo siguiente.

- La cantidad máxima de alimentos que se puede congelar en 24 horas se muestra en la placa de características del aparato.
- El proceso de congelación dura 24 horas. No se deben introducir más alimentos durante este período;
- Congelar únicamente alimentos de primera calidad, frescos y completamente limpios;
- Preparar los alimentos en pequeñas porciones para permitir que se congelen rápida y totalmente, y para que posteriormente sea posible descongelar solo la cantidad necesaria;
- Envuelva la comida en papel de aluminio o polietileno y asegúrese de que los paquetes sean herméticos;
- No permita que los alimentos frescos y no congelados toquen los alimentos que ya están congelados, evitando así un aumento de la temperatura de estos últimos;
- Los alimentos magros se almacenan mejor y durante más tiempo que los grasos; la sal reduce el periodo de conservación de los alimentos;

- Los cubitos de hielo pueden causar quemaduras en la piel si se consumen inmediatamente después de sacarlos del compartimento del congelador;
- Se recomienda indicar la fecha de congelación de cada paquete individual para que pueda saber del tiempo de almacenamiento.
- Asegúrese de que los alimentos congelados se transporten de la tienda de alimentos al congelador en el menor tiempo posible;
- No abra la puerta con frecuencia ni la deje abierta más de lo necesario. Una vez descongelados, los alimentos se deterioran rápidamente y no se pueden volver a congelar;
- No exceda el período de almacenamiento indicado por el fabricante de los alimentos.
- No almacene bebida embotellada en el compartimento del congelador para evitar explosiones y otros daños.

5.8 Consejos para la refrigeración de alimentos frescos

Para obtener el mejor rendimiento, tenga en cuenta lo siguiente.

- Se recomienda almacenar los alimentos en el compartimento de refrigeración durante un máximo de 3-5 días.
- No almacenar alimentos calientes o líquidos que se evaporen en el frigorífico.
- Cubrir o envolver la comida, especialmente si tiene un sabor fuerte. Envolver en bolsas de polietileno y colóquelas en los estantes de vidrio sobre el cajón de verduras.
- Por seguridad, almacenar alimentos así solo uno o dos días como máximo.
- Los alimentos cocinados, los platos fríos deben cubrirse y pueden colocarse en cualquier estante.
- Las frutas y verduras deben limpiarse perfectamente y colocarse en el cajón especial (cajón para verduras) provisto.
- La mantequilla y el queso deben colocarse en recipientes herméticos especiales o envolverse en papel de aluminio o bolsas de polietileno para evitar que penetre aire.
- Las botellas de leche deben tener una tapa y deben guardarse en los estantes de las puertas.
- Los plátanos, las patatas, las cebollas y el ajo no deben guardarse en el frigorífico si no están envasados.

6. MANTENIMIENTO Y LIMPIEZA

Por razones de higiene, se deben limpiar de forma regular el interior del aparato, incluidos los accesorios interiores.



¡Precaución! Desenchufe siempre el aparato antes de limpiarlo.

¡Importante! Nunca use detergente, disolventes/productos abrasivos, objetos afilados ni cepillos de alambre para la limpieza, ya que esto dañaría el acabado.

6.1 Limpieza

1. Retire todos los accesorios interiores (como estantes y cajones) del compartimiento del aparato. Límpielos con agua tibia y un poco de jabón neutro. Enjuague con agua y seque con cuidado.
2. Limpie el interior del aparato con un paño húmedo y un poco de agua con jabón neutro. Limpie con un paño húmedo templado y luego séquelo totalmente antes de volver a colocar los accesorios dentro del aparato.
3. Limpie el exterior del aparato con un paño seco suave. Nunca utilice disolventes.
 - Revise regularmente los sellos de la puerta y límpielos para asegurarse de que no tengan residuos.
 - Quite el polvo de la parte trasera del aparato regularmente. Esto mejorará el rendimiento del dispositivo y ahorrará en el consumo de electricidad.

6.2 Descongelación

Debido a los cambios de estación, puede formarse una capa gruesa de escarcha. Para descongelar manualmente, desenchufe el aparato de la fuente de alimentación, luego elimine el exceso de escarcha con un paño seco.

Eliminar la escarcha ayuda a reducir el consumo de energía del aparato.

6.3 Lámpara

Este producto contiene una lámpara. Si se produjera una avería, contacte con un técnico cualificado para que inspeccione y/o sustituya la lámpara.

6.4 Transporte



¡Precaución! No coloque el aparato boca abajo ni de lado. Durante el transporte, la inclinación del aparato no debe superar los 45°.

- No eleve el aparato sujetando los bordes superiores del aparato. Sujete el aparato por su base o por sus laterales.
- Antes de mover el aparato, retire de él todos los alimentos y sujete todos los componentes adecuadamente.
- Fije la puerta con cinta adhesiva.
- Pegue con cinta adhesiva el cable de alimentación al lateral del aparato para evitar daños durante el transporte.

6.5 Almacenamiento

- Si el aparato no se utiliza durante un período prolongado, desenchúfelo de la fuente de alimentación, retire todos los alimentos y limpie el aparato.
- Durante el almacenamiento, deje la puerta abierta para impedir la formación de olores desagradables.

ES

7. SOLUCIÓN DE PROBLEMAS



¡Advertencia!

Consulte la sección de Seguridad.

Si el mal funcionamiento persiste, póngase en contacto con un centro de servicio autorizado o un especialista cualificado.

Problema	Posible causa	Solución
El aparato no funciona.	No está conectado al suministro eléctrico.	Enchufe el aparato a una toma de corriente apropiada.
	Fusible fundido o defectuoso.	Compruebe el fusible y cámbielo si fuera necesario.
	Cable de alimentación o enchufe defectuoso.	Debe ser comprobado y reparado por un electricista cualificado.
El aparato congela o enfría demasiado.	Ajustes de temperatura inadecuados	Ajuste la temperatura en un valor inferior.
El aparato no congela ni enfría lo suficiente.	Ajustes de temperatura inadecuados	Ajuste la temperatura en un valor superior.
	Grandes cantidades de alimentos calientes/ templados colocados en el aparato	Deje que se enfríen los alimentos antes de meterlos en el aparato.
	Fuente de calor situada cerca del aparato	Aleje la fuente de calor del aparato.
	Puerta abierta durante un largo periodo de tiempo	Cierre la puerta lo antes posible. Asegúrese de que la puerta está correctamente cerrada.
El aparato emite ruidos fuertes	El aparato no está nivelado	Ajuste los pies para nivelar el aparato.
	El aparato está en contacto con una pared o un mueble	Mueva el aparato y deje suficiente espacio libre a su alrededor.
	Comida olorosa no envuelta	Envuelva bien la comida olorosa.
El aparato tiene un olor extraño.	Comida en mal estado	Deseche la comida en mal estado.
	Interior sucio	Limpie el interior.

8. GARANTÍA Y LIMITACIONES DE RESPONSABILIDAD

Este producto está cubierto por una garantía de 36 meses (establecida por la ley local, según la fecha del recibo) a partir de la fecha de compra contra cualquier fallo resultante de defectos de fabricación o materiales.

Esta garantía no cubre los daños provocados por una instalación inadecuada, uso incorrecto o desgaste normal del producto.

En concreto, la garantía no cubre:

- Los daños o problemas provocados por uso incorrecto, accidente, modificación o conexión eléctrica de intensidad o tensión inadecuadas. Productos modificados, aquellos cuyo sello de garantía o número de serie se haya dañado, alterado, eliminado o se haya oxidado.
- Las baterías de recambio y los accesorios tienen una garantía de 6 meses.
- Fallo de la batería, debido a sobrecarga o incumplimiento de las instrucciones de seguridad del manual.
- Los daños estéticos, incluyendo arañazos, abolladuras o cualquier otro elemento.
- Daños causados por cualquier uso realizado por una persona no autorizada.
- Los defectos provocados por el desgaste normal o debidos al envejecimiento normal del producto.
- Las actualizaciones de software, debidas a un cambio en los parámetros de la red.
- Los fallos del producto debidos al uso de software de terceros para modificar, cambiar o adaptar el existente.
- Los fallos del producto debidos al uso sin los accesorios homologados por el fabricante.
- Los productos oxidados.

El fabricante no se hace responsable bajo ninguna circunstancia por la pérdida de datos almacenados en el disco. Del mismo modo, el fabricante no tiene la obligación de comprobar si se han retirado las tarjetas SIM/SD de los productos devueltos.

Los productos reparados o reemplazados pueden incluir piezas y equipamientos nuevos y/o reacondicionados.

TÉRMINOS Y CONDICIONES DE USO

Para conseguir un servicio de garantía, lleve el producto a la recepción del lugar de venta junto con el comprobante de la compra (resguardo, factura, etc.) del producto y los accesorios incluidos en su embalaje original.

Es importante indicar la fecha de la compra, el modelo y el número de serie o IMEI (esta información aparece normalmente en el producto, embalaje o comprobante de compra).

En su defecto, deberá llevar el producto con los accesorios necesarios para su funcionamiento (cable de alimentación, adaptador, etc.).

En el caso de que la reclamación esté cubierta por la garantía, el servicio posventa podrá, dentro de los límites de la legislación local:

- Reparar o sustituir las piezas defectuosas.
- Cambiar el producto devuelto por un producto que, como mínimo, tenga las mismas funcionalidades y sea equivalente en términos de rendimiento.
- Reembolsar el precio de compra del producto indicado en la prueba de compra.

Hacer uso de una de estas 3 soluciones no extiende ni renueva el período de garantía.

ÍNDICE:

1. INFORMAÇÃO DE SEGURANÇA	P. 46
2. INFORMAÇÕES TÉCNICAS	P. 51
3. DESCRIÇÃO	P. 51
4. INSTALAÇÃO	P. 52
5. UTILIZAÇÃO	P. 54
6. MANUTENÇÃO E LIMPEZA	P. 56
7. RESOLUÇÃO DE PROBLEMAS	P. 58
8. GARANTIA E LIMITAÇÕES DE RESPONSABILIDADE	P. 59

PT

1. INFORMAÇÃO DE SEGURANÇA

Antes de utilizar este aparelho elétrico, leia as instruções apresentadas abaixo e guarde o manual de utilização para consulta futura:

1. Este aparelho pode ser utilizado por crianças a partir dos 8 anos e por pessoas com capacidades físicas, sensoriais ou mentais reduzidas ou com falta de experiência e conhecimento, se forem supervisionadas ou se tiverem tido formação relativa à utilização do aparelho de uma forma segura e se compreenderem os perigos envolvidos.
2. As crianças não devem brincar com o aparelho.
3. A limpeza e a manutenção da responsabilidade do utilizador não deverão ser feitas por crianças não supervisionadas.
4. Este aparelho destina-se a ser utilizado em aplicações domésticas e similares, tais como:
 - áreas de cozinha para os funcionários em lojas, escritórios e outros ambientes de trabalho;
 - casas rurais e por clientes em hotéis, motéis e outros tipos de ambientes residenciais;
 - ambientes do tipo alojamento e pequeno-almoço;
 - restauração e aplicações grossistas similares.

5. Este produto é um frigorífico doméstico, devendo ser utilizado apenas para o armazenamento de alimentos e bebidas. De acordo com as normas nacionais, os frigoríficos domésticos não deverão ser utilizados para outras finalidades, tais como o armazenamento de sangue, fármacos ou produtos biológicos.
6. Aviso: Ao posicionar o aparelho, certifique-se de que o cabo de alimentação não fica preso ou danificado.
7. O aparelho não pode ser embutido em armários, paredes ou locais semelhantes.
8. Antes de ligar o aparelho a uma tomada elétrica, assegure-se de que a fonte de alimentação local corresponde à indicada na etiqueta de classificação afixada no aparelho.
9. No cabo de alimentação do seu aparelho está instalada uma ficha especial. Esta ficha deve ser ligada a uma tomada de parede ligada à terra de pelo menos 16 A. No caso de não dispor de uma tomada de parede assim, solicite a instalação de uma a um eletricista qualificado.
10. Aviso – Não danifique o circuito de refrigeração.
11. O gás refrigerante R600a, presente no frigorífico, é um gás natural. Não é nocivo para o meio ambiente, mas é combustível. É, assim, importante que transporte e instale o seu frigorífico de forma cuidadosa para não danificar as condutas de refrigeração. Na eventualidade de uma fuga de gás, evite o contacto com chamas ou fogos nas proximidades e ventile o local.
12. Risco de choque elétrico! Não tente reparar o aparelho sozinho. Em caso de avaria, as reparações devem ser realizadas por pessoal qualificado.
13. Se o cabo de alimentação estiver danificado, este deve ser substituído pelo fabricante, pelo agente de serviço ou por pessoal igualmente qualificado, de modo a evitar perigos.

14. Aviso – Mantenha as aberturas da ventilação, no compartimento ou na estrutura onde o aparelho está integrado, desobstruídas.
15. Aviso — Não utilize dispositivos mecânicos ou outros meios de acelerar o processo de descongelação, para além dos recomendados pelo fabricante.
16. Aviso – Não utilize aparelhos elétricos no interior dos compartimentos para armazenamento de alimentos do aparelho, a menos que sejam do tipo recomendado pelo fabricante.
17. Não armazene substâncias explosivas, tais como embalagens aerossóis com um propulsor inflamável, neste aparelho.
18. Não coloque itens inflamáveis, explosivos, voláteis e altamente corrosivos no frigorífico de modo a prevenir danos no produto ou incêndios.
19. Não coloque itens inflamáveis perto do frigorífico para evitar fogos.
20. Não coloque itens como garrafas ou recipientes vedados com fluidos, tais como garrafas de cerveja e bebidas, no compartimento do congelador, a fim de prevenir rebentamentos e outros danos.
21. O aparelho deve ser desligado após a sua utilização e antes de se proceder à manutenção do aparelho por parte do utilizador.
22. Podem ser encontradas dicas de limpeza do aparelho no capítulo “MANUTENÇÃO E LIMPEZA”.
23.  Esta marcação indica que o produto não deve ser eliminado juntamente com os resíduos domésticos na UE. Para prevenir potenciais danos ambientais ou riscos para a saúde humana resultantes de uma eliminação incorreta dos resíduos, opte por reciclar o aparelho de forma responsável e promova a reutilização sustentável de recursos materiais. Para devolver o seu aparelho usado, recorra aos sistemas de devolução e recolha ou contacte o revendedor que lhe vendeu o produto.

Estes poderão receber o produto para a respetiva reciclagem ecologicamente segura.

24. Elimine o aparelho de acordo com as entidades reguladoras locais, uma vez que este utiliza gases de combustão e refrigerantes inflamáveis.
25. Antes de descartar o aparelho, remova as portas para prevenir que as crianças fiquem presas.
26. Perigo de asfixia! Mantenha todo os materiais da embalagem fora do alcance de crianças e bebés!
27. Recicle os materiais da embalagem de acordo com os regulamentos. Contacte as entidades locais para obter informações sobre a localização dos centros de recolha ou centros de eliminação de resíduos.
28. Para evitar a contaminação dos alimentos, respeite as seguintes instruções:
 - Manter a porta aberta durante períodos de tempo prolongados pode provocar um aumento significativo da temperatura nos compartimentos do aparelho.
 - Limpe regularmente as superfícies que possam estar em contacto com os alimentos e os sistemas de drenagem acessíveis.
 - Limpe os depósitos de água se estes não tiverem sido utilizados durante 48 horas: limpe o sistema de águas ligado à rede de abastecimento se a água não tiver sido escoada há mais de 5 dias.
 - Guarde carne e peixe crus em recipientes adequados no frigorífico, de forma a que não estejam em contacto com nem pinguem sobre outros alimentos.
 - Os compartimentos para alimentos congelados com duas estrelas são adequados para o armazenamento de alimentos pré-congelados, para o armazenamento ou fabrico de gelados e para fazer cubos de gelo.

- Os compartimentos de uma, duas e três estrelas não são adequados para o congelamento de alimentos frescos.
- Se o aparelho de refrigeração ficar vazio durante longos períodos de tempo, desligue, descongele, limpe, seque e deixe a porta aberta para prevenir o desenvolvimento de bolor no interior do aparelho.

PT

29. As crianças com idades entre os 3 e os 8 anos estão autorizadas a carregar e descarregar aparelhos de refrigeração.
30. AVISO: Não coloque tomadas múltiplas portáteis ou fontes de alimentação portáteis na parte traseira do aparelho.
31. AVISO: Para evitar perigos devido à instabilidade do aparelho, o mesmo deve ser fixado de acordo com as instruções.
32. AVISO: encher apenas com água potável.
33. Este aparelho de refrigeração não se destina a ser utilizado como um aparelho integrado.
34. Qualquer substituição ou manutenção das lâmpadas LED deve ser efetuada pelo fabricante, pelo agente de serviço ou por pessoal igualmente qualificado. Relativamente à eficiência energética, a lâmpada pertence à Classe G.



Este símbolo indica que este aparelho utiliza um líquido refrigerante inflamável. Se ocorrer uma fuga de líquido refrigerante e este for exposto a uma fonte de ignição externa, existe o risco de fogo.



Este símbolo indica a parte mais fria do aparelho. Define o nível mais elevado desta zona.

2. INFORMAÇÕES TÉCNICAS

Nome da marca	Qilive
Número do modelo	155486 / HC-705WEN (SN)
Classe de proteção	Classe I
Alimentação	220 - 240 V~, 50 Hz
Consumo de energia	0,88 kWh/24h
Volume de armazenamento	540 L
Peso	127 kg

3. DESCRIÇÃO

3.1 Vista dianteira (aberto)

- | | |
|---|--|
| 1. Luz superior do compartimento do frigorífico | 11. Gaveta superior do compartimento do congelador |
| 2. Interruptor para a luz do compartimento do frigorífico | 12. Gaveta inferior do compartimento do congelador |
| 3. Porta direita do compartimento do frigorífico | 13. Cobertura decorativa |
| 4. Caixa para manteiga | 14. Pé de nivelamento |
| 5. Tampa do tubo de ventilação | 15. Puxador da gaveta |
| 6. Luz lateral do compartimento do frigorífico | 16. Gaveta grande |
| 7. Estante com suporte central dobrada | 17. Gaveta pequena |
| 8. Prateleira para garrafa de 4 litros | 18. Gaveta para fruta e vegetais |
| 9. Prateleiras para garrafas com formas especiais | 19. Estante com suporte central deslizante |
| 10. Luz superior do compartimento do congelador | 20. Estante com suporte central |
| | 21. Barra de rotação |
| | 22. Porta esquerda do compartimento do frigorífico |

3.2 Vista dianteira (fechado)

- | | |
|--|--|
| 23. Porta direita do compartimento do frigorífico | 26. Gaveta superior do compartimento do congelador |
| 24. Gaveta inferior do compartimento do congelador | 27. Porta esquerda do compartimento do frigorífico |
| 25. Puxador da gaveta | 28. Pega da porta |
| | 29. Visor |

3.3 Vista superior

- | | |
|---|---|
| 30. Partição da gaveta superior do congelador | 33. Partição da gaveta inferior do congelador |
| 31. Gaveta superior do congelador | 34. Pá para gelo |
| 32. Gaveta inferior do congelador | 35. Dispositivo manual para fazer gelo |

3.4 Ecrã e controlos

- | | |
|--|---|
| 36. Ícone do compartimento do frigorífico | 45. Ícone de bloqueio para crianças |
| 37. Ícone de frigorífico desligado | 46. Ícone de definição da temperatura do congelador |
| 38. Ícone de definição da temperatura do frigorífico | 47. Indicador do frigorífico |
| 39. Ícone do modo de refrigeração rápida | 48. Indicador do congelador |
| 40. Ícone do modo de congelamento rápido | 49. Ícone do compartimento do congelador |
| 41. Botão de aumentar valor | 50. Botão do modo de poupança de energia |
| 42. Botão de reduzir valor | 51. Botão do modo de refrigeração rápida |
| 43. Botão de bloqueio para crianças | 52. Botão de controlo da temperatura |
| 44. Ícone de poupança de energia | |

PT

4. INSTALAÇÃO



Aviso!

Desligue o aparelho da tomada de parede antes de o instalar.

4.1 Desembale todas as peças.

Depois de as desembalar, verifique a integridade da entrega e a existência de danos causados pelo transporte. Se a sua entrega estiver danificada ou incompleta, contacte o nosso serviço de pós-venda.

4.2 Escolha uma localização adequada



Aviso!

Posicione o aparelho de forma a que não esteja exposto a luz solar direta. Este aparelho não deve ser utilizado no exterior ou exposto à chuva.



Aviso!

O aparelho deve estar separado por uma distância de pelo menos 50 cm de fontes de calor (tais como fogões, fornos, radiadores, etc.) e de pelo menos 5 cm de fornos elétricos.



Aviso!

Instale o aparelho num local onde a ficha de alimentação esteja facilmente acessível, para desligar o aparelho da fonte de alimentação.

1. Coloque o aparelho numa divisão bem ventilada, numa superfície seca, estável e plana, afastada da luz solar direta e de outras fontes de calor.
2. Assegure uma circulação de ar suficiente na parte posterior do aparelho. Não coloque o aparelho contra uma parede para evitar ruído causado pela vibração. Certifique-se de que o ar pode continuar a circular livremente em redor do aparelho. Uma ventilação insuficiente poderá resultar num mau funcionamento e num aumento do consumo de energia. Deixe um espaço de pelo menos 10 cm entre o aparelho e a parede e de pelo menos 30 cm entre o topo do aparelho e o teto.
3. Deixe espaço suficiente para poder aceder à porta e abri-la facilmente. Se necessário, altere a direção da abertura da porta conforme descrito abaixo.

4.3 Nivelar os pés

Se o aparelho aparentar estar inclinado, ajuste a altura do pé esquerdo/direito (14) do aparelho de forma a colocá-lo numa posição horizontal.

Rode o pé (14) no sentido dos ponteiros do relógio ou no sentido contrário, para ajustar a altura.

Nota: Se o aparelho não estiver nivelado, a porta e o vedante da porta não fecharão adequadamente.

4.4 Cobertura decorativa

A cobertura decorativa para a barra inferior é utilizada como ornamento, pelo que pode optar por não instalar a mesma. A sua instalação (ou não) não afetará o desempenho ou as condições do frigorífico.

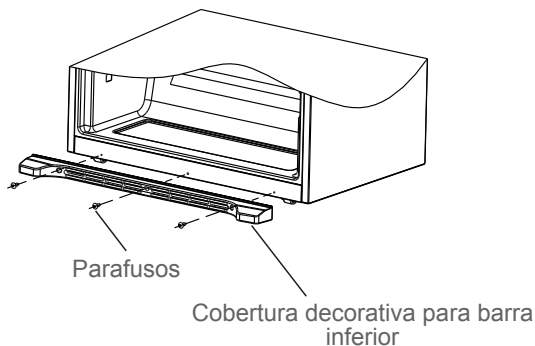

4.5 Posicionamento

Instale este aparelho num local no qual a temperatura ambiente corresponda à classe climática indicada na placa classificação do mesmo. Isto assegura o funcionamento correto do aparelho.

Classe climática	Temperatura ambiente
SN	+10 °C a +32 °C
N	+16 °C a +32 °C
ST	+16 °C a +38 °C
T	+16 °C a +43 °C

- “SN” indica que este aparelho de refrigeração se destina a ser utilizado a temperaturas ambiente entre 10 °C e 32 °C.
- “N” indica que este aparelho de refrigeração se destina a ser utilizado a temperaturas ambiente entre 16 °C e 32 °C.
- “ST” indica que este aparelho de refrigeração se destina a ser utilizado a temperaturas ambiente entre 16 °C e 38 °C.
- “T” indica que este aparelho de refrigeração se destina a ser utilizado a temperaturas ambiente entre 16 °C e 43 °C.

4.6 Ligação elétrica

Antes de ligar o aparelho, certifique-se de que a tensão e a frequência indicadas na placa de classificação correspondem à sua alimentação doméstica. O aparelho tem de ser ligado à terra. A ficha do cabo de alimentação é fornecida com um contacto para esse fim. Se a tomada de alimentação elétrica doméstica não estiver ligada à terra, ligue o aparelho a uma tomada ligada à terra separada, em conformidade com os atuais regulamentos, e consulte um electricista qualificado.

O fabricante declina quaisquer responsabilidades em caso de inobservância das medidas de segurança acima indicadas.

PT

5. UTILIZAÇÃO

5.1 Primeira utilização

Antes de utilizar o aparelho pela primeira vez, lave o interior e todos os acessórios internos com água tépida e sabão neutro, para remover o odor típico de um produto novo; depois, seque bem.

Importante!

- Não utilize detergentes ou pós abrasivos, pois estes podem danificar o acabamento.
- Depois do transporte, da desembalagem e da instalação, deixe o aparelho ficar pelo menos 2 horas em posição vertical, antes de o ligar à fonte de alimentação.
- Deixe o aparelho funcionar durante pelo menos 2 horas, antes de inserir alimentos frescos ou congelados.

5.2 Definição da temperatura

5.2.1 Definir a temperatura do compartimento de refrigeração

Prima o botão "TEMP. ZONE" (52) até o ecrã mudar para o ícone de definição da temperatura do frigorífico (38). Prima o botão de aumento de valor (41) ou o botão de redução do valor (42) uma vez, para alterar a definição da temperatura do frigorífico em 1 °C.

5.2.2 Definir a temperatura do compartimento de congelação

Prima o botão "TEMP. ZONE" (52) até o ecrã mudar para o ícone de definição da temperatura do congelador (46). Prima o botão de aumento de valor (41) ou o botão de redução do valor (42) uma vez, para alterar a definição da temperatura do congelador em 1 °C.

5.2.3 Modo de poupança de energia

Prima o botão "MODO ENERGY SAVING" (50) e o ícone de poupança de energia (44) irá acender-se. Escolha o modo de poupança de energia para operar o frigorífico e o modo anteriormente definido será cancelado.

Prima outros botões para sair do modo de poupança de energia.

5.2.4 Modo de refrigeração rápida

Prima o botão "MODO SUPER COOL" (51) e o ícone de refrigeração rápida (39) irá acender-se. Escolha o modo de refrigeração rápida para operar o frigorífico. O aparelho irá agora funcionar durante 150 minutos em modo de refrigeração rápida. Se o frigorífico estiver a trabalhar no modo de poupança de energia, este será cancelado.

Prima outros botões de modo para sair do modo de refrigeração rápida.

5.2.5 Modo de congelamento rápido

Prima, sem soltar, o botão "MODO SUPER COOL" (51) e o ícone de congelação rápida (40) irá acender-se. Escolha o modo de congelação rápida para operar o congelador. O aparelho agora funciona durante 360 minutos no modo de congelação rápida. Se o congelador estiver a trabalhar no modo de poupança de energia, este será cancelado.

Prima outros botões de modo para sair do modo de refrigeração rápida.

5.2.6 Bloqueio de crianças

Para ativar o bloqueio de crianças, prima o botão "CHILD LOCK" (43) e o respetivo ícone (45) irá acender-se. Para desativar o bloqueio de crianças, prima, sem soltar, o botão "CHILD LOCK" (43) durante 3 segundos, e o respetivo ícone (45) desligar-se-á e o bloqueio será cancelado.

5.3 Armazenamento de alimentos

1. Deixe que os alimentos cozinhados arrefeçam até à temperatura ambiente antes de os colocar no frigorífico.
2. Recomendamos que embale os alimentos a vácuo antes de os colocar no frigorífico.
3. As frutas e os vegetais podem ser armazenados mais facilmente nas gavetas para frutas e vegetais (5).

Notas:

- A(s) gaveta(s), prateleira(s) e prateleira(s) da porta no interior do aparelho foram pré-instaladas na posição que proporciona maior poupança de energia. Consulte a visão geral do produto no início deste manual para conhecer esses detalhes.
- O armazenamento de quantidades de alimentos excessivas pode interferir com o funcionamento do congelador do frigorífico.

5.4 Congelar alimentos frescos

O compartimento do congelador é indicado para o congelamento de alimentos frescos e para o armazenamento de alimentos congelados ou ultracongelados durante um longo período de tempo.

Coloque os alimentos frescos a congelar no compartimento do congelador.

A quantidade máxima de alimentos que podem ser congelados num prazo de 24 horas está especificada na placa de classificação do aparelho.

O processo de congelamento demora 24 horas: durante este período, não adicione outros alimentos para congelamento.

5.5 Guardar alimentos congelados

No primeiro arranque ou após um período de inatividade, deixe o aparelho trabalhar durante, pelo menos, 2 horas na definição mais alta antes de colocar os produtos no compartimento.

AVISO: Na eventualidade de um descongelamento acidental (por exemplo, se ocorrer uma falha de energia), os alimentos descongelados devem ser consumidos rapidamente ou cozinhados de imediato e novamente congelados (depois de cozinhados).

5.6 Descongelar alimentos

Antes de serem confeccionados, os alimentos congelados podem ser descongelados no compartimento do frigorífico ou à temperatura ambiente, dependendo das suas necessidades. Siga as instruções do produtor dos alimentos indicadas na embalagem.

AVISO: Os alimentos descongelados não podem ser novamente congelados. Devem ser consumidos rapidamente.

5.7 Sugestões para congelar e armazenar alimentos congelados

Para desfrutar do melhor desempenho, tenha em atenção o seguinte:

- A quantidade máxima de alimentos que podem ser congelados num prazo de 24 horas está especificada na placa de classificação do aparelho.
- O processo de congelamento demora 24 horas. Não devem ser adicionados mais alimentos para congelamento durante este período;
- Congele apenas alimentos frescos de alta qualidade e devidamente lavados;
- Prepare alimentos em pequenas porções para permitir um congelamento rápido e completo e para possibilitar o posterior descongelamento apenas da quantidade necessária;
- Embrulhe os alimentos em folha de alumínio ou polietileno e certifique-se de que as embalagens são herméticas;

- Não permita que os alimentos frescos e não congelados entrem em contacto com alimentos já congelados, a fim de evitar um aumento da temperatura dos últimos;
- Os alimentos magros são mais indicados para um congelamento mais prolongado do que os gordurosos; o sal reduz a duração do armazenamento dos alimentos;
- Se consumido imediatamente após a remoção do compartimento de congelador, o gelo pode provocar queimaduras na pele;
- É aconselhável escrever a data de congelamento em cada embalagem individual para poder controlar o tempo de armazenamento.
- Certifique-se de que os alimentos congelados são transferidos da loja para o congelador no espaço de tempo mais curto possível;
- Não abra a porta frequentemente nem a deixe aberta por mais tempo do que o estritamente necessário. Uma vez descongelados, os alimentos deterioram-se rapidamente e não podem ser novamente congelados;
- Não exceda o período de armazenamento indicado pelo fabricante do alimento.
- Não armazene bebidas engarrafadas no compartimento do congelador, para prevenir rebentamentos ou outras perdas.

5.8 Sugestões para a refrigeração de alimentos frescos

Para desfrutar do melhor desempenho, tenha em atenção o seguinte:

- Recomendamos que os alimentos sejam armazenados no compartimento do frigorífico durante, no máximo, 3 a 5 dias.
- Não guarde alimentos quentes ou líquidos a emitir vapores no frigorífico.
- Tape ou embrulhe os alimentos, especialmente se estes emitirem odores fortes. Coloque em sacos de polietileno e guarde nas prateleiras de vidro por cima da gaveta para vegetais.
- Por motivos de segurança, guarde os alimentos desta forma durante um ou dois dias, no máximo.
- Os alimentos cozinhados e os pratos frios devem ser tapados e podem ser colocados em qualquer prateleira.
- A fruta e vegetais devem ser devidamente lavados e colocados na gaveta especial fornecida.
- A manteiga e queijos devem ser colocados em recipientes herméticos especiais ou embrulhados em folha de alumínio ou em sacos de polietileno, tentando excluir o máximo de ar possível.
- As garrafas de leite devem ter uma tampa e ser armazenadas nas prateleiras da porta.
- Se não estiverem embalados, as bananas, batatas, cebolas e alho não devem ser guardados no frigorífico.

6. MANUTENÇÃO E LIMPEZA

Por motivos de higiene, o interior do aparelho, incluindo os acessórios interiores, deve ser limpo regularmente.



Atenção! Desligue sempre a ficha da tomada elétrica antes de proceder à limpeza.

Importante! Nunca utilize detergentes, solventes/produtos abrasivos, objetos afiados ou escovas de arame para a limpeza, pois danificam o acabamento.

6.1 Limpeza

1. Remova todos os acessórios internos (por ex., prateleiras e gavetas) do compartimento do aparelho. Limpe-os com água tépida e um pouco de sabão neutro. Passe por água e seque cuidadosamente.

2. Limpe o interior do aparelho com um pano humedecido e água com um pouco de sabão neutro. Limpe com um pano humedecido com água quente e, em seguida, seque completamente antes de colocar novamente os acessórios no interior do aparelho.
3. Limpe a parte exterior do aparelho com um pano macio e seco. Nunca use solventes.
 - Verifique regularmente os vedantes da porta e limpe-os com um pano, para assegurar que estão livres de detritos.
 - Limpe o pé da parte traseira do aparelho regularmente. Isto melhora o desempenho do aparelho e permite poupar no consumo de eletricidade.

6.2 Descongelação

Poderá formar-se uma camada espessa de gelo devido às alterações sazonais. Para proceder ao descongelamento manualmente, desligue o aparelho da fonte de alimentação e depois remova o excesso de gelo com um pano seco.

O descongelamento regular do aparelho ajuda a reduzir o consumo energético do mesmo.

6.3 Lâmpada

Este produto contém uma lâmpada. Em caso de avaria, contacte um técnico qualificado para inspecionar e/ou substituir a lâmpada.

6.4 Transporte



Atenção! Não coloque o aparelho numa posição invertida ou lateral. Durante o transporte, a inclinação do aparelho não pode exceder os 45°.

- Não eleve o aparelho segurando-o nas respetivas margens superiores. Segure o aparelho pela sua base ou pelos lados.
- Antes de mover o aparelho, remova todos os alimentos e fixe os componentes devidamente.
- Cole a porta com fita adesiva para a fixar.
- Cole o cabo de alimentação com fita adesiva a um dos lados do aparelho para prevenir danos durante o transporte.

6.5 Armazenamento

- Se o aparelho não for utilizado durante um período de tempo prolongado, desligue-o da fonte de alimentação, remova todos os alimentos e limpe-o.

- Durante o armazenamento, deixe a porta ligeiramente aberta para prevenir a formação de odores desagradáveis.

7. RESOLUÇÃO DE PROBLEMAS



Aviso!

Consulte a secção Segurança.

Se a avaria persistir, contacte um centro de assistência autorizado ou um especialista com as mesmas qualificações.

PT

Problema	Causa possível	Solução
O aparelho não funciona.	Não está ligado à alimentação.	Ligue o aparelho a uma tomada elétrica adequada.
	Fusível queimado ou defeituoso.	Verifique o fusível e substitua-o, se necessário.
	Cabo de alimentação ou ficha defeituoso.	Verifique e proceda à reparação contactando um electricista qualificado.
O aparelho congela ou arrefece de forma excessiva.	Definições de temperatura inadequadas.	Ajuste a temperatura para uma definição mais baixa.
O aparelho não refrigera ou congela o suficiente.	Definições de temperatura inadequadas.	Ajuste a temperatura para uma definição mais alta.
	Uma grande quantidade de alimentos quentes/ mornos colocada no aparelho.	Deixe os alimentos arrefecer antes de os colocar no interior do aparelho.
	Fonte de calor colocada junto ao aparelho.	Afaste a fonte de calor do aparelho.
	Porta aberta durante um período de tempo prolongado.	Fechada a porta o mais rapidamente possível. Garanta que a porta se encontra devidamente fechada.
O aparelho emite ruídos fortes.	O aparelho não está nivelado.	Ajuste os pés ao nível do aparelho.
	O aparelho está em contacto com uma parede ou peça de mobiliário.	Afaste o aparelho e deixe espaço suficiente em volta do mesmo.
	Os alimentos odoríferos não estão acondicionados	Acondicione bem os alimentos odoríferos.
O aparelho tem um odor estranho.	Alimentos estragados	Remova os alimentos estragados.
	O interior não está limpo	Limpe o interior.

8. GARANTIA E LIMITAÇÕES DE RESPONSABILIDADE

Este produto está garantido durante um período de 36 meses (definido pela legislação local, de acordo com o período indicado na fatura) a partir da data de compra, contra quaisquer falhas resultantes de um defeito de fabrico ou de material.

Esta garantia não cobre os danos resultantes de instalação indevida, de utilização incorreta, ou do desgaste normal do produto.

Mais especificamente, a garantia não cobre:

- Danos ou problemas causados por uma utilização incorreta, acidentes, alterações ou ligação a uma corrente elétrica de intensidade ou tensão inapropriada. Os produtos modificados, aqueles em que o selo de garantia ou o número de série foram danificados, alterados, eliminados ou oxidados.
- As baterias substituíveis e os acessórios são garantidos durante um período de 6 meses.
- Falhas da bateria, resultantes de sobrecarga ou à inobservância das instruções de segurança indicadas no manual.
- Os danos estéticos, incluindo riscos, mossas ou qualquer outro elemento.
- Os danos causados por qualquer intervenção efetuada por qualquer pessoa não autorizada.
- Os defeitos causados pelo desgaste normal ou devidos ao envelhecimento normal do produto.
- As atualizações de software, devido a uma alteração dos parâmetros de rede.
- As falhas do produto devidas ao uso de software de terceiros para modificar, alterar, adaptar ou modificar o existente.
- As falhas do produto devido à utilização sem os acessórios homologados pelo fabricante.
- Os produtos oxidados.

Em caso algum o fabricante pode ser responsabilizado pela perda de dados armazenados no disco. Da mesma forma, o fabricante não tem a obrigação de verificar se os cartões SIM/SD foram devidamente retirados dos produtos devolvidos.

Os produtos reparados ou substituídos podem incluir componentes e equipamentos novos e/ou reconicionados.

TERMOS E CONDIÇÕES DA IMPLEMENTAÇÃO

Para obter uma assistência em garantia, deve trazer o seu produto ao local de venda juntamente com o comprovativo de compra (talão de caixa, fatura, etc.) do produto e os seus acessórios fornecidos com a sua embalagem original.

É importante ter informações como a data da compra, o modelo e o número de série ou IMEI (estas informações geralmente aparecem no produto, na embalagem ou na prova de compra).

Na ausência destes, deve devolver o produto o produto com os acessórios necessários para o seu correto funcionamento (alimentação, transformador, etc.).

Caso a sua reclamação esteja coberta pela garantia, o serviço pós-venda poderá, dentro dos limites da legislação local:

- Reparar ou substituir as peças defeituosas.
- Trocar o produto devolvido por um produto que tenha pelo menos as mesmas funcionalidades e que seja equivalente em termos de desempenho.
- Reembolsar o preço de compra do produto indicado na prova de compra.

Se for utilizada uma destas 3 soluções, a mesma não prolonga nem renova o período de garantia.

SPIS TREŚCI:

1. INFORMACJE NA TEMAT BEZPIECZEŃSTWA	S. 60
2. DANE TECHNICZNE	S. 65
3. OPIS	S. 65
4. INSTALACJA	S. 66
5. OBSŁUGA	S. 68
6. KONSERWACJA I CZYSZCZENIE	S. 70
7. ROZWIĄZYWANIE PROBLEMÓW	S. 72
8. GWARANCJA ORAZ OGRANICZENIE ODPOWIEDZIALNOŚCI	S. 73

PL

1. INFORMACJE NA TEMAT BEZPIECZEŃSTWA

Przed użyciem urządzenia elektrycznego należy przeczytać poniższe zalecenia, a instrukcję zachować na przyszłość.

1. Z niniejszego urządzenia mogą korzystać dzieci od lat 8 oraz osoby o ograniczonych zdolnościach fizycznych, sensorycznych i umysłowych lub nieposiadające doświadczenia i wiedzy, jeśli pozostają pod nadzorem lub zostały poinstruowane odnośnie do korzystania z urządzenia w bezpieczny sposób i rozumieją związane z tym zagrożenia.
2. Dzieci nie powinny bawić się urządzeniem.
3. Czyszczenie i konserwacja dokonywane przez dzieci nie powinny odbywać się bez nadzoru.
4. Urządzenie jest przeznaczone do użytku w domach i podobnych miejscach:
 - kuchnie pracownicze w sklepach, biurach i innych środowiskach zatrudnienia;
 - gospodarstwa rolne i przez gości hotelowych, motelowych oraz innych rodzajów miejsc zakwaterowania;
 - w pensjonatach;
 - lokalach gastronomicznych i do podobnych niedetalicznych zastosowań.

5. Niniejsze urządzenie jest chłodziarką domową, w której można przechowywać tylko żywność i napoje. Zgodnie ze standardami krajowymi lodówki domowe nie powinny być wykorzystywane do innych celów, jak przechowywanie krwi, leków czy produktów biologicznych.
6. Ostrzeżenie: Podczas umieszczania urządzenia należy upewnić się, że kabel zasilania nie jest przytrzaśnięty lub uszkodzony.
7. Urządzenia nie można wbudowywać w meble, ściany ani podobne przestrzenie.
8. Przed podłączeniem urządzenia do gniazda elektrycznego należy upewnić się, że miejscowe zasilanie sieciowe odpowiada temu ukazanemu na tabliczce znamionowej umocowanej do urządzenia.
9. Do kabla zasilania urządzenia jest zamontowana specjalna wtyczka. Wtyczka ta musi być podłączona do uziemionego gniazda o natężeniu przynajmniej 16 A. Jeśli w mieszkaniu brak tego typu gniazda ściennego, należy zlecić zainstalowanie go wykwalifikowanemu elektrykowi.
10. Ostrzeżenie — unikaj uszkodzenia obiegu czynnika chłodniczego.
11. Gaz chłodniczy R600a, znajdujący się w lodówce, jest gazem naturalnym. Nie jest on szkodliwy dla środowiska naturalnego, ale jest łatwopalny. Ważne jest zatem, by transport i instalacja lodówki były przeprowadzane ostrożnie w celu uniknięcia uszkodzenia przewodów czynnika chłodniczego. W przypadku wycieku gazu należy unikać kontaktu z pobliskimi płomieniami lub ogniem oraz przewietrzyć pomieszczenie.
12. Zagrożenie porażeniem elektrycznym! Nie należy podejmować próby naprawy urządzenia samodzielnie. W przypadku nieprawidłowego działania naprawa musi być przeprowadzana przez wykwalifikowany personel.

13. Aby uniknąć zagrożenia w przypadku uszkodzenia przewodu zasilającego, musi zostać on wymieniony przez producenta, serwisanta lub osobę posiadającą podobne kwalifikacje.
14. Ostrzeżenie — otwory wentylacyjne w obudowie urządzenia lub wbudowanej konstrukcji powinny pozostać wolne od przeszkód.
15. Ostrzeżenie — nie należy korzystać z urządzeń mechanicznych lub innych środków do przyspieszenia procesu rozmrażania poza tymi zalecanymi przez producenta.
16. Ostrzeżenie — wewnątrz komór przechowywania urządzenia nie wolno korzystać z urządzeń elektrycznych, chyba że są one typu zatwierdzonego przez producenta.
17. W urządzeniu nie wolno przechowywać substancji wybuchowych jak pojemniki z aerosolem wypełnione łatwopalnym gazem pędnym.
18. Do lodówki nie należy wkładać łatwopalnych, wybuchowych, lotnych ani wysoce żrących przedmiotów w celu uniknięcia uszkodzenia produktu lub zagrożenia pożarem.
19. W pobliżu lodówki nie należy umieszczać przedmiotów łatwopalnych, aby uniknąć pożaru.
20. W zamrażarce nie należy umieszczać produktów takich jak butelki lub szczelnie zamknięte pojemniki z płynami, na przykład piwo lub napoje w butelkach, aby zapobiec rozerwaniu pojemnika.
21. Po użyciu i przed przeprowadzeniem przez użytkownika konserwacji urządzenia należy odłączyć je od gniazda.
22. Wskazówki odnośnie czyszczenia urządzenia można znaleźć w rozdziale „KONSERWACJA I CZYSZCZENIE”.

23.  Ten znak oznacza, że na terenie UE produkt nie powinien być wyrzucany z odpadami pochodzącymi z gospodarstwa domowego. Aby uniknąć skażenia środowiska i zagrożenia zdrowia ludzi wynikającego z niekontrolowanej utylizacji odpadów, należy podać produkt recyklingowi, który umożliwi odzyskanie części surowców. Aby poprawnie zutylizować zużyte urządzenie, należy skorzystać z systemów zwrotu i odbioru lub skontaktować się z punktem sprzedaży, w którym produkt został nabyty. Pozwoli to na zapewnienie bezpiecznego dla środowiska recyklingu urządzenia.
24. Urządzenie należy utylizować zgodnie z miejscowymi przepisami, gdyż wykorzystuje ono łatwopalny i wybuchowy gaz oraz płyn chłodniczy.
25. Przed zutylizowaniem urządzenia należy usunąć drzwi, by zapobiec zatrzaśnięciu się przez dzieci.
26. Zagrożenie uduszeniem! Wszystkie materiały pakowe muszą być przechowywane poza zasięgiem dzieci i niemowląt!
27. Materiały pakowe należy oddawać do ponownego przetworzenia zgodnie z przepisami. Informacje na temat lokalizacji punktów zbiórki odpadów można uzyskać w jednostkach samorządowych.
28. Aby zapobiec skażeniu żywności, przestrzegaj poniższych zasad.
- Pozostawianie otwartych drzwi przez długi czas może prowadzić do znacznego wzrostu temperatury w komorach urządzenia.
 - Regularnie czyść powierzchnie, które mają kontakt z żywnością i systemem odpływowym.
 - Wyczyść zbiorniki na wodę, jeżeli nie były używane przez 48 godzin: przepłucz system dostarczania wody podłączony do sieci wodociągowej, jeżeli woda nie była pobierana przez 5 dni.
 - Surowe mięso i ryby przechowuj w chłodziarce w

odpowiednich pojemnikach, aby uniknąć kontaktu z innymi produktami lub wyciekania soków na inne produkty żywnościowe.

- Komory na mrożonki oznaczone dwoma gwiazdkami są przystosowane do przechowywania wcześniej zamrożonej żywności, przechowywania lub robienia lodów i robienia lodu w kostkach.
- Komory oznaczone jedną, dwiema i trzema gwiazdkami nie nadają się do mrożenia świeżej żywności.
- Jeżeli pusta chłodziarka nie będzie używana przez długi czas, należy ją wyłączyć, rozmrozić, wyczyścić, wysuszyć i pozostawić z otwartymi drzwiami, aby zapobiec pojawianiu się pleśni wewnątrz urządzenia.

29. Dzieci w wieku 3–8 lat mogą ładować i rozładowywać chłodziarki.
30. OSTRZEŻENIE: Nie umieszczaj w tylnej części urządzenia wielu gniazd przedłużaczy ani przenośnych zasilaczy.
31. OSTRZEŻENIE: Aby uniknąć zagrożenia spowodowanego niestabilnością urządzenia, musi być ono zamocowane zgodnie z instrukcjami.
32. OSTRZEŻENIE: napełnić tylko wodą pitną.
33. Chłodziarka nie jest przeznaczona do użytku jako urządzenie do zabudowy.
34. Każda wymiana lub konserwacja lampek LED powinna być przeprowadzana przez producenta, jego serwisanta lub osobę o podobnych kwalifikacjach. Klasa efektywności energetycznej lampy to G.



Symbol informujący o użyciu palnego czynnika chłodniczego wewnątrz urządzenia. W razie wycieku czynnika chłodniczego i jego kontaktu z zewnętrznym źródłem zapłonu istnieje ryzyko wystąpienia pożaru.



Ten symbol wskazuje najzimniejszą część urządzenia. Określa on najwyższy poziom tej strefy.

2. DANE TECHNICZNE

Nazwa marki	Qilive
Numer modelu	155486 / HC-705WEN (SN)
Klasa ochrony	Klasa I
Zasilanie	220–240 V~, 50 Hz
Moc urządzenia	0,88 kWh / 24 godz.
Pojemność	540 l
Masa	127 kg

3. OPIS

PL

3.1 Widok z przodu (urządzenie otwarte)

- | | |
|--|--------------------------------------|
| 1. Lampka górna komory lodówki | 12. Dolna szuflada komory zamrażarki |
| 2. Przełącznik lampki komory lodówki | 13. Osłona ozdobna |
| 3. Prawe drzwi komory lodówki | 14. Regulowana nóżka |
| 4. Pojemnik na masło | 15. Uchwyt szuflady |
| 5. Osłona przewodów powietrznych | 16. Duża szuflada |
| 6. Lampka boczna komory lodówki | 17. Mała szuflada |
| 7. Półka składana | 18. Szuflada na owoce i warzywa |
| 8. Półka na butelki | 19. Półka przesuwana |
| 9. Półki na butelki w specjalnym kształcie | 20. Półka wspornikowa |
| 10. Górna lampka komory zamrażarki | 21. Belka obrotowa |
| 11. Górna szuflada komory zamrażarki | 22. Komora lodówki z lewymi drzwiami |

3.2 Widok z przodu (urządzenie zamknięte)

- | | |
|--------------------------------------|--------------------------------------|
| 23. Prawe drzwi komory lodówki | 27. Komora lodówki z lewymi drzwiami |
| 24. Dolna szuflada komory zamrażarki | 28. Uchwyt drzwiczek |
| 25. Uchwyt szuflady | 29. Wyświetlacz |
| 26. Górna szuflada komory zamrażarki | |

3.3 Widok z góry

- | | |
|--|--|
| 30. Górna szuflada zamrażarki ze ścianką | 33. Dolna szuflada zamrażarki ze ścianką |
| 31. Górna szuflada zamrażarki | 34. Łyżka do lodów |
| 32. Dolna szuflada zamrażarki | 35. Ręczna maszyna do wytwarzania lodu |

3.4 Wyświetlacz i przyciski sterujące

- | | |
|--|---|
| 36. Ikona komory lodówki | 45. Ikona blokady przed dziećmi |
| 37. Ikona wyłączenia lodówki | 46. Ikona ustawienia temperatury zamrażarki |
| 38. Ikona ustawienia temperatury lodówki | 47. Lampka kontrolna lodówki |
| 39. Ikona szybkiego chłodzenia | 48. Lampka kontrolna zamrażarki |
| 40. Ikona szybkiego zamrażania | 49. Ikona komory zamrażarki |
| 41. Przycisk zwiększania wartości | 50. Przycisk trybu oszczędzania energii |
| 42. Przycisk zmniejszania wartości | 51. Przycisk trybu szybkiego zamrażania |
| 43. Przycisk blokady przed dziećmi | 52. Przycisk ustawienia temperatury |
| 44. Ikona oszczędzania energii | |

PL

4. INSTALACJA



Ostrzeżenie!

Przed instalacją urządzenia odłącz je od gniazda ściennego.

4.1 Rozpakuj wszystkie części urządzenia.

Po rozpakowaniu sprawdź, czy obecne są wszystkie elementy oraz czy nie ma uszkodzeń. Jeśli zostały wykryte uszkodzenia lub czegoś brakuje, należy skontaktować się z naszym serwisem posprzedażowym.

4.2 Wybierz odpowiednie miejsce



Ostrzeżenie!

Umieść urządzenie tak, by nie było narażone na bezpośrednie światło słoneczne. Niniejsze urządzenie nie powinno być używane na zewnątrz lub narażone na deszcz.



Ostrzeżenie!

Urządzenie musi znajdować się przynajmniej 50 cm od źródeł gorąca (jak kuchenki, piekarniki, grzejniki itp.) oraz przynajmniej 5 cm od piekarników elektrycznych.



Ostrzeżenie!

Zainstaluj urządzenie w miejscu, w którym wtyczka zasilania jest łatwo dostępna w celu odłączenia zasilania.

1. Umieść urządzenie w dobrze wietrzonym pomieszczeniu na suchej, stabilnej i równej powierzchni z dala od bezpośredniego światła słonecznego lub innych źródeł gorąca.
2. Upewnij się, że za urządzeniem pozostało wystarczająco wolnego miejsca dla cyrkulacji powietrza. Nie umieszczaj urządzenia przy ścianie, by uniknąć hałasu powodowanego przez wibracje. Upewnij się, że powietrze może swobodnie przepływać dookoła urządzenia. Niewystarczająca wentylacja może spowodować nieprawidłowe działanie i wzrost zużycia energii. Między urządzeniem a ścianą należy pozostawić przynajmniej 10 cm przestrzeni oraz przynajmniej 30 cm między górą urządzenia i sufitem.
3. Pozostaw wystarczającą ilość miejsca na dostęp oraz by łatwo otwierać drzwi. W razie potrzeby zmień kierunek otwierania drzwi, korzystając z poniższej procedury.

4.3 Regulacja nóżek

Jeśli urządzenie przechyliło się w jakikolwiek sposób, wyreguluj wysokość lewej/prawej stopki (14) urządzenia tak, aby zostało wypoziomowane.

Przekręć nóżkę (14) zgodnie z ruchem wskazówek zegara, aby dostosować wysokość.

Uwaga: Gdy urządzenie nie jest wypoziomowane, drzwi i uszczelka nie zapewnią poprawnego zamknięcia chłodziarki.

4.4 Osłona ozdobna

Dekoracyjna osłona dolnej belki służy jako ozdoba, więc nie musi koniecznie zostać zainstalowana. Nie wpłynie to na wydajność ani warunki pracy lodówki, niezależnie od tego, czy ją zainstalujesz, czy nie.

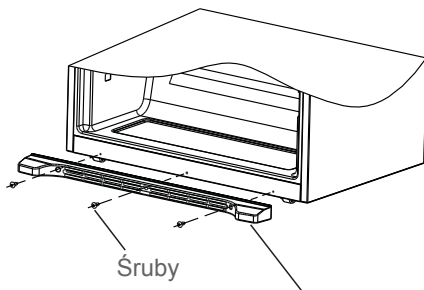

Osłona ozdobna belki dolnej

PL

4.5 Miejsce instalacji

Urządzenie należy zainstalować w miejscu, w którym panuje temperatura otoczenia odpowiadająca klasie klimatycznej wskazanej na tabliczce znamionowej urządzenia. Gwarantuje to prawidłową pracę urządzenia.

Klasa klimatyczna	Temperatura otoczenia
SN	od +10°C do +32°C
N	od +16°C do +32°C
ST	od +16°C do +38°C
T	od +16°C do +43°C

- „SN” oznacza, że chłodziarka jest przeznaczona do pracy w temperaturze otoczenia od 10°C do 32°C.
- „N” oznacza, że chłodziarka jest przeznaczona do pracy w temperaturze otoczenia od 16°C do 32°C.
- „ST” oznacza, że chłodziarka jest przeznaczona do pracy w temperaturze otoczenia od 16°C do 38°C.
- „T” oznacza, że chłodziarka jest przeznaczona do pracy w temperaturze otoczenia od 16°C do 43°C.

4.6 Podłączenie zasilania

Przed podłączeniem zasilania upewnij się, że napięcie i częstotliwość prądu określone na tabliczce znamionowej urządzenia są zgodne z parametrami sieci elektrycznej w miejscu instalacji. Urządzenie należy uziemić. Wtyczka przewodu zasilającego została wyposażona w styk uziemiający. Jeżeli sieć elektryczna dostępna w miejscu instalacji nie jest uziemiona, podłącz urządzenie do oddzielnej linii uziemiającej, zgodnej z aktualnymi przepisami, konsultując podłączenie z wykwalifikowanym elektrykiem.

Producent wyłącza odpowiedzialność, jeżeli powyższe środki ostrożności nie są stosowane.

5. OBSŁUGA

5.1 Pierwsze użycie

Przed pierwszym użyciem urządzenia należy umyć jego wnętrze i wszystkie akcesoria wewnętrzne ciepłą wodą z niewielką ilością łagodnego środka myjącego, aby usunąć typową woń nowych produktów. Następnie należy wytrzeć urządzenie do sucha.

Ważne!

- Nie używaj detergentów ani proszków ściernych, ponieważ mogą one uszkodzić powłokę wykończeniową urządzenia.
- Po przetransportowaniu, rozpakowaniu i zainstalowaniu, ale przed podłączeniem do zasilania pozostaw urządzenie na co najmniej 2 godziny w pozycji pionowej.
- Przed włożeniem świeżej lub mrożonej żywności urządzenie powinno pracować przez co najmniej 2 godziny.

PL

5.2 Ustawianie temperatury

5.2.1 Ustawianie temperatury komory chłodziarki

Naciśnij przycisk TEMP. ZONE (52) do chwili, aż na wyświetlaczu pojawi się ikona ustawienia temperatury lodówki (38). Naciśnij przycisk zwiększania wartości (41) lub zmniejszania wartości (42), aby zmienić ustawienie temperatury lodówki o 1°C.

5.2.2 Ustawianie temperatury komory zamrażarki

Naciśnij przycisk TEMP. ZONE (52) do chwili, gdy na wyświetlaczu pojawi się ikona ustawienia temperatury zamrażarki (46). Naciśnij przycisk zwiększania wartości (41) lub zmniejszania wartości (42) jeden raz, aby zmienić temperaturę ustawienia zamrażarki o 1°C.

5.2.3 Tryb oszczędzania energii

Naciśnij przycisk Tryb ENERGY SAVING (50), ikona ENERGY SAVING (44) włączy się. Wybierz tryb oszczędzania energii, aby uruchomić lodówkę, wcześniejszy tryb zostanie anulowany.

Naciśnij dowolny inny przycisk trybu, aby wyjść z trybu oszczędzania energii.

5.2.4 Tryb szybkiego chłodzenia

Naciśnij przycisk Tryb SUPER COOL (51), włączy się ikona szybkiego chłodzenia (39). Wybierz tryb szybkiego chłodzenia, aby obsługiwać lodówkę. Urządzenie będzie teraz działać przez 150 minut w trybie szybkiego chłodzenia. Jeśli lodówka pracuje w trybie oszczędzania energii, tryb oszczędzania energii zostaje anulowany.

Naciśnij dowolny inny przycisk trybu, aby wyjść z trybu szybkiego chłodzenia.

5.2.5 Tryb szybkiego zamrażania

Naciśnij i przytrzymaj przycisk Tryb SUPER COOL (51), włączy się ikona szybkiego zamrażania (40). Wybierz tryb szybkiego zamrażania, aby uruchomić zamrażarkę. Urządzenie będzie teraz pracowało przez 360 minut w trybie szybkiego zamrażania. Jeżeli zamrażarka pracuje w trybie oszczędzania energii, tryb oszczędzania energii zostaje anulowany.

Naciśnij dowolny inny przycisk trybu, aby wyjść z trybu szybkiego zamrażania.

5.2.6 Blokada przed dziećmi

Aby aktywować funkcję blokady przed dziećmi, należy nacisnąć przycisk CHILD LOCK (43), włączy się ikona blokady dla dzieci (45). Aby wyłączyć funkcję blokady przed dziećmi, naciśnij i przytrzymaj przez 3 sekundy przycisk CHILD LOCK (43), ikona CHILD LOCK (45) wyłączy się i blokada zostanie anulowana.

5.3 Przechowywanie żywności

1. Przyrządzona żywność musi ostygnąć do temperatury pokojowej przed włożeniem do lodówki.
2. Zalecamy próżniowe pakowanie jedzenia przed umieszczeniem w lodówce.

3. Owoce i warzywa można wygodniej przechowywać w szufladzie na owoce i warzywa (5).

Uwagi:

- Szuflada(-y), półki i półki na drzwiach wewnątrz urządzenia są wstępnie zamontowane w pozycji najbardziej energooszczędnej. Szczegółowe informacje na ten temat można znaleźć w przeglądzie produktu na początku niniejszej instrukcji.
- Przechowywanie zbyt dużej ilości żywności może powodować zakłócenia w działaniu funkcji zamrażalnika lodówki.

5.4 Mrożenie świeżej żywności

Komorę zamrażarki umożliwia mrożenie świeżej żywności oraz długotrwałe przechowywanie żywności mrożonej i głęboko mrożonej.

Żywność przeznaczoną do zamrożenia należy umieścić w komorze zamrażarki.

Maksymalna ilość żywności, jaką można zamrozić w ciągu 24 godzin została podana na tabliczce znamionowej urządzenia.

Proces mrożenia trwa 24 godziny – w tym czasie nie należy dokładać kolejnych produktów do mrożenia.

PL

5.5 Przechowywanie mrożonej żywności

Po pierwszym uruchomieniu urządzenia lub okresie, w którym urządzenie nie było używane, przed umieszczeniem żywności włącz puste urządzenie na przynajmniej 2 godziny, ustawivszy wyższą moc chłodzenia.

OSTRZEŻENIE: Jeżeli dojdzie do przypadkowego rozmrożenia przechowywanej żywności (na przykład z powodu przerwy w dostawie prądu), należy szybko spożyć rozmrożoną żywność lub ją niezwłocznie ugotować i ponownie zamrozić (po ugotowaniu).

5.6 Rozmrażanie żywności

W zależności od potrzeb zamrożoną żywność można przed ugotowaniem rozmrozić w komorze chłodziarki lub w temperaturze pokojowej. Przestrzegaj wskazówek producenta żywności umieszczonych na opakowaniu.

OSTRZEŻENIE: Rozmrożonej żywności nie można ponownie zamrażać. Należy ją szybko spożyć.

5.7 Wskazówki dotyczące mrożenia i przechowywania żywności mrożonej

Aby jak najlepiej wykorzystać możliwości urządzenia, pamiętaj o poniższych zasadach.

- Informacja o maksymalnej ilości żywności, jaką można zamrozić w ciągu 24 godzin została podana na tabliczce znamionowej urządzenia.
- Proces mrożenia trwa 24 godziny – w tym czasie nie należy dokładać kolejnych produktów do mrożenia;
- Do mrożenia nadają się wyłącznie produkty żywnościowe najwyższej jakości, które są świeże i zostały dokładnie oczyszczone;
- Żywność przeznaczoną do mrożenia należy podzielić na małe części, co zapewni szybkie i całkowite zamrożenie żywności oraz umożliwi rozmrażanie tylko potrzebnej porcji żywności;
- Zapakuj żywność w folię aluminiową lub spożywczą i upewnij się, że opakowania są szczelne;
- Nie dopuść, by świeża niemrożona żywność stykała się z żywnością, która jest zamrożona, ponieważ może to spowodować podwyższenie temperatury zamrożonej żywności;
- Żywność chuda przechowuje się lepiej i można ją przechowywać przez dłuższy czas niż żywność o wysokiej zawartości tłuszczu; sól skraca czas przechowywania żywności;
- Sorbety spożywane bezpośrednio po wyjęciu z zamrażarki mogą powodować odmrożenia skóry;
- Zaleca się umieszczenie daty zamrożenia na każdym opakowaniu mrożonej żywności, aby ułatwić kontrolowanie czasu przechowywania żywności.
- Zadbaj o jak najszybsze przewiezienie zamrożonej żywności ze sklepu do zamrażarki;

- Nie otwieraj drzwiczek urządzenia zbyt często i nie pozostawiaj otwartych drzwiczek na długi czas; Po rozmrożeniu żywność szybko ulega zepsuciu i nie nadaje się do ponownego zamrożenia;
- Nie przekraczaj okresu przechowywania wskazanego przez producenta żywności.
- Nie przechowuj napojów butelkowanych w komorze zamrażarki, aby zapobiec pęknięciu butelek lub innym szkodom.

5.8 Wskazówki dotyczące przechowywania świeżej żywności

Aby jak najlepiej wykorzystać możliwości urządzenia, pamiętaj o poniższych zasadach.

- Zalecamy przechowywanie żywności w komorze chłodziarki przez maksymalnie 3–5 dni.
- Nie umieszczaj w chłodziarce ciepłych potraw ani parujących płynów.
- Przykryj lub owiń żywność, zwłaszcza żywność o intensywnym smaku. Owiń żywność w woreczki z polietylenu i umieść na szklanej półce nad szufladą na warzywa.
- Aby zapewnić bezpieczeństwo, przechowuj w ten sposób nie dłużej niż dwa dni.
- Potrawy gotowane, potrawy zimne należy przykryć i można je umieścić na dowolnej półce.
- Owoce i warzywa należy dokładnie oczyścić i umieścić w specjalnej szufladzie.
- Masło i ser należy umieścić w specjalnym, szczelnym pojemniku lub owinąć w folię aluminiową lub woreczek polietylenowy, aby zapewnić jak najmniejszy dostęp powietrza.
- Butelki z mlekiem powinny być zakręcone i należy je przechowywać w balkoniku na drzwiach.
- Banany, ziemniaki, cebula i czosnek, jeśli nie są zapakowane, nie powinny być przechowywane w lodówce.

6. KONSERWACJA I CZYSZCZENIE

Ze względów higienicznych należy regularnie czyścić wnętrze i akcesoria wewnętrzne urządzenia.



Ostrożnie! Przed przystąpieniem do czyszczenia urządzenia należy odłączyć przewód zasilający od źródła zasilania.

Ważne! Do czyszczenia nie stosuj nigdy detergentów, rozpuszczalników/produktów ściernych, ostrych przedmiotów lub szczotek drucianych, ponieważ spowoduje to uszkodzenie powłoki wykończeniowej.

6.1 Czyszczenie

1. Wyjmij wszystkie akcesoria wewnętrzne (np. półki i szuflady) z komory urządzenia. Wyczyść je letnią wodą i neutralnym mydłem. Opłucz wodą i dokładnie wysusz.
2. Wyczyść wnętrze urządzenia, używając wilgotnej ściereczki i neutralnych mydlin. Przetrzyj akcesoria ciepłą, wilgotną ściereczką i dokładnie je wysusz przed umieszczeniem w urządzeniu.
3. Przetrzyj zewnętrzne powierzchnie urządzenia suchą, miękką ściereczką. Nigdy nie używać rozpuszczalników.

- Regularnie sprawdzaj uszczelki drzwi i wycieraj je do czysta, aby upewnić się, że są wolne od zanieczyszczeń.
- Regularnie odkurzaj tył urządzenia. Pozwoli to na poprawę wydajności urządzenia i oszczędność zużycia energii elektrycznej.

6.2 Rozmrażanie

Z powodu sezonowych różnic warunków otoczenia w urządzeniu może się zgromadzić gruba warstwa lodu. Aby przeprowadzić ręczne rozmrażanie, odłącz urządzenie od źródła zasilania, a następnie wyjmij nadmiar lodu, używając suchej ściereczki.

Regularne rozmrażanie urządzenia pozwala obniżyć zużycie energii.

PL

6.3 Oświetlenie

Urządzenie zostało wyposażone w oświetlenie. W razie awarii oświetlenia skontaktuj się z wykwalifikowanym specjalistą, aby zlecić inspekcję i/lub wymianę źródła światła.

6.4 Transport



Ostrożnie! Nie ustawiaj urządzenia spodem do góry ani na boku. W czasie transportu urządzenie nie może być pochylone o więcej niż 45°.

- Nie podnoś urządzenia, chwytając za jego górne krawędzie. Podnoś urządzenie, chwytając za jego podstawę lub boki.
- Przed przemieszczeniem urządzenia wyjmij z niego całą żywność i odpowiednio zabezpiecz elementy wewnętrzne.
- Zaklej drzwi, aby je zabezpieczyć przed otwarciem.
- Przyklej przewód zasilający do boku urządzenia, aby zapobiec jego uszkodzeniu w czasie transportu.

6.5 Miejsce

- Jeżeli urządzenie nie będzie użytkowane przez dłuższy czas, odłącz je od zasilania, wyjmij z niego wszystkie produkty żywnościowe i wyczyść je.
- Gdy urządzenie nie jest użytkowane, pozostaw otwarte drzwi, aby zapobiec powstawaniu nieprzyjemnych zapachów.

7. ROZWIĄZYWANIE PROBLEMÓW



Ostrzeżenie!

Zapoznaj się z rozdziałem dotyczącym bezpieczeństwa.

Jeżeli usterka wystąpi ponownie, skontaktuj się z autoryzowanym serwisem lub stosownie wykwalifikowanym specjalistą.

Problem	Możliwa przyczyna	Rozwiązanie
Urządzenie nie działa.	Nie podłączono do źródła zasilania.	Podłącz urządzenie do odpowiedniego gniazda zasilającego.
	Przepalony lub wadliwy bezpiecznik.	Sprawdź bezpiecznik i w razie konieczności wymień go.
	Uszkodzony przewód zasilający lub wtyczka.	Sprawdź i zleć naprawę elektrykowi z uprawnieniami.
Urządzenie zbyt mocno mrozi lub chłodzi.	Niewłaściwe ustawienie temperatury	Wybierz niższe ustawienie temperatury.
Urządzenie zbyt słabo chłodzi lub mrozi.	Niewłaściwe ustawienie temperatury	Wybierz wyższą wartość ustawienia temperatury.
	W urządzeniu umieszczono dużą ilość ciepłej/gorącej żywności	Wystudź żywność przed umieszczeniem jej w urządzeniu.
	W pobliżu urządzenia znajduje się źródło ciepła	Oddal źródło ciepła od urządzenia.
	Drzwi pozostają otwarte przez długi czas.	Zamknij drzwi jak najszybciej. Sprawdzaj, czy drzwi są zamknięte.
Urządzenie wydaje głośne dźwięki.	Urządzenie nie jest wypoziomowane	Wyreguluj nóżki, aby wypoziomować urządzenie.
	Urządzenie dotyka ściany lub mebli.	Przestaw urządzenie i zapewnij odpowiednią ilość wolnej przestrzeni wokół urządzenia.
	Żywność o intensywnym zapachu nie opakowana	Dokładnie owinać żywność o intensywnym zapachu.
Urządzenie ma specyficzny zapach.	Żywność zepsuta	Usuń zepsutą żywność.
	Wnętrze nie jest czyste	Wyczyść wnętrze.

8. GWARANCJA ORAZ OGRANICZENIE ODPOWIEDZIALNOŚCI

Urządzenie jest objęte gwarancją przez okres 36 miesięcy (określony w przepisach i liczony od daty na dowodzie zakupu) od daty zakupu, obowiązującą w razie awarii wynikającej z wad produkcyjnych lub materiałowych.

Niniejsza gwarancja nie obowiązuje w przypadku uszkodzeń wynikających z nieprawidłowej instalacji, niewłaściwego użytkowania lub normalnego zużycia produktu.

W ujęciu bardziej szczegółowym gwarancja nie obowiązuje w przypadku:

- uszkodzeń lub problemów spowodowanych niewłaściwym użytkowaniem, wypadkiem, przeprowadzeniem jakichkolwiek przeróbek urządzenia lub podłączeniem go do zasilania elektrycznego o nieprawidłowych parametrach napięcia lub napięcia; przeprowadzenia modyfikacji urządzeń, których plomba gwarancyjna lub numer seryjny zostały uszkodzone, naruszone, usunięte lub uległy oksydacji;
- w odniesieniu do baterii przeznaczonych do wymiany i akcesoriów, okres gwarancji wynosi 6 miesięcy;
- awarii baterii w wyniku zastosowania nadmiernego prądu ładowania lub niezastosowania się do umieszczonych w instrukcji obsługi wskazówek dotyczących bezpieczeństwa;
- uszkodzeń o charakterze estetycznym, takich jak zarysowania, wybrzuszenia lub podobne uszkodzenia;
- uszkodzeń spowodowanych działaniami osób nieuprawnionych;
- uszkodzeń spowodowanych normalnym zużyciem lub starzeniem się produktu;
- aktualizacji oprogramowania związanych z modyfikacją parametrów sieci;
- awarii produktu spowodowanych użyciem oprogramowania innych producentów w celu zmodyfikowania, adaptacji lub modyfikacji istniejącego oprogramowania;
- awarii produktu spowodowanych jego użyciem bez akcesoriów zatwierdzonych przez producenta;
- produktów, które uległy działaniu oksydacji.

Niezależnie od okoliczności producent nie ponosi odpowiedzialności za utratę danych zapisanych w pamięci zewnętrznej. Analogicznie, producent nie ponosi żadnej odpowiedzialności za sprawdzenie, czy ze zwracanych produktów zostały wyjęte karty SIM/SD.

W produktach naprawionych lub wymienionych mogą znajdować się komponenty oraz wyposażenie nowe i/lub wykorzystywane ponownie.

WARUNKI GWARANCJI

W celu skorzystania z praw gwarancyjnych, należy odnieść produkt do miejsca sprzedaży wraz z dowodem zakupu (paragon kasowy, faktura itp.) produktu oraz dostarczanych akcesoriów, w oryginalnym opakowaniu.

Należy również dysponować takimi informacjami, jak data zakupu, model i numer seryjny lub numer IMEI (informacje te znajdują się najczęściej na produkcie, jego opakowaniu lub dokumencie stanowiącym dowód zakupu).

Należy bezwzględnie dostarczyć produkt ze wszystkimi akcesoriami niezbędnymi do jego prawidłowego funkcjonowania (zasilacz, adapter itd.).

Jeśli reklamacja jest objęta gwarancją, w zależności od obowiązujących przepisów miejscowych serwis naprawczy może:

- przeprowadzić naprawę lub wymienić uszkodzone części;
- zamienić zwracany produkt na inny o co najmniej takich samych funkcjach i równoważnych parametrach wydajnościowych;
- zwrócić cenę zakupu produktu, określoną w dokumencie stanowiącym dowód zakupu.

Realizacja jednego z tych 3 rozwiązań nie wydłuża ani nie odnawia okresu gwarancji.

TARTALOMJEGYZÉK:

1. BIZTONSÁGI TÁJÉKOZTATÓ	74. o.
2. MŰSZAKI ADATOK	79. o.
3. LEÍRÁS	79. o.
4. ÜZEMBE HELYEZÉS	80. o.
5. HASZNÁLAT	82. o.
6. KARBANTARTÁS ÉS TISZTÍTÁS	84. o.
7. HIBAELHÁRÍTÁS	86. o.
8. JÓTÁLLÁS ÉS FELELŐSSÉGGKORLÁTOZÁS	87. o.

HU

1. BIZTONSÁGI TÁJÉKOZTATÓ

Az elektromos készülék használata előtt olvassa el az alábbi utasításokat, és őrizze meg a használati útmutatót későbbi felhasználásra.

1. A készüléket nyolc évesnél idősebb gyerekek, korlátozott fizikai, érzékszervi vagy mentális képességű személyek, valamint megfelelő tudással vagy ismeretekkel nem rendelkező személyek kizárólag felügyelet mellett, illetve abban az esetben használhatják, ha a készülék biztonságos kezeléséről tájékoztatást kaptak, és tisztában vannak az ahhoz kapcsolódó kockázatokkal.
2. A készülékkel gyermekek nem játszhatnak.
3. A készülék tisztítását és felhasználói karbantartását gyerekek felügyelet nélkül nem végezhetik.
4. A készülék rendeltetészerűen háztartási célokra, vagy hasonló körülmények között használható:
 - üzletek, irodák és más munkahelyek személyzeti konyháiban;
 - hétvégi házakban, szállodákban, motelekben vagy egyéb lakóhelyeken;
 - reggelit is biztosító szálláshelyeken;
 - vendéglátásban és hasonló, nem kiskereskedelmi létesítményekben.

5. Ez a termék háztartási hűtőszekrény, és csak ételek és italok tárolására alkalmas. A nemzeti szabványok szerint a háztartási hűtőszekrények más célokra – például vér, gyógyszerek vagy biológiai termékek tárolására – nem alkalmasak.
6. Figyelmeztetés: A készülék elhelyezésekor biztosítsa, hogy a tápkábel ne akadjon be és ne sérüljön meg.
7. A készülék nem építhető be bútorokba, falba vagy más, hasonló helyekre.
8. A készülék elektromos aljzathoz való csatlakoztatása előtt ellenőrizze, hogy a helyi hálózati feszültség megegyezik-e a készülék típus tábláján megadottal.
9. A készülék tápkábelén különleges dugasz található. Ezt a dugaszt legalább 16 A-es földelt fali aljzatba kell csatlakoztatni. Ha nincs ilyen fali aljzata, szereltesse be egy villanyszerelővel.
10. Figyelmeztetés: Ne sértse meg a hűtőközeg vezetékeit.
11. A hűtőszekrényben lévő hűtőközeg R600a földgáz. Nem káros a környezetre, de gyúlékony. Ezért fontos, hogy a hűtőszekrény szállítása és telepítése során körültekintően járjon el, és ne sértse meg a hűtőközeg csövét. Gázszivárgás esetén kerülje a közeli lángokkal vagy tűzzel való érintkezést, és szellőztesse a helyiséget.
12. Áramütésveszély! Ne kísérelje meg önállóan megjavítani a készüléket. Meghibásodás esetén a készülék javítását szakembernek kell végeznie.
13. Ha a tápkábel sérült, a balesetek elkerülése érdekében a gyártónak, az értékesítés utáni szervizszolgáltató cég képviselőjének, vagy hasonlóan képzett szakembernek kell kicserélnie.
14. Figyelmeztetés: A készülék burkolatán vagy a beépítési szerkezeten lévő szellőzőnyílásokat tartsa szabadon.
15. Figyelmeztetés: Ne használjon a leolvasztás gyorsítására a gyártó által ajánlottól eltérő mechanikus eszközöket vagy egyéb módszereket.

16. Figyelmeztetés: Ne használjon elektromos készülékeket a berendezés élelmiszertároló rekeszeiben, kivéve, ha azok a gyártó által ajánlott típusok.
17. Ne tároljon robbanásveszélyes anyagokat, például gyúlékony hajtóanyagokkal töltött aeroszol flakonokat a készülékben.
18. Ne helyezzen tűzveszélyes, robbanásveszélyes, illékony vagy erősen maró hatású anyagokat a hűtőszekrénybe, hogy megakadályozza a termék károsodását vagy a tűzeseteket.
19. A tűzveszély elkerülése érdekében ne helyezzen tűzveszélyes tárgyakat a hűtőszekrény közelébe.
20. A robbantás és egyéb károk elkerülése érdekében ne tegyen a fagyasztórekeszbe palackozott, vagy lezárt folyadéktartályokat, pl. palackozott sört vagy más palackozott italokat.
21. A készüléket használat után és felhasználói karbantartás előtt ki kell húzni az elektromos hálózathoz.
22. A készülék tisztítására vonatkozó tanácsok a „KARBANTARTÁS ÉS TISZTÍTÁS” c. fejezetben találhatóak.
23.  Ez a jelzés azt mutatja, hogy a termék nem helyezhető a háztartási hulladékba az EU területén. A nem megfelelő hulladékkezelés okozta lehetséges környezeti károk, vagy emberi egészségkárosodás elkerülése érdekében felelősséggel, a természeti erőforrások újrahasznosítását segítő módon végezze a termék hulladékkezelését. A használt eszköz hulladékkezeléséhez használja a visszaszállítási és hulladékgyűjtő rendszereket, vagy vegye fel a kapcsolatot a kereskedővel, akitől beszerezte a terméket. A kereskedők gondoskodnak a termék környezetvédelmi szempontból biztonságos újrahasznosításáról.

24. A készülék hulladékkezelését a helyi szabályozásoknak megfelelően végezze, mivel az gyúlékony hajtógázt és hűtőközeget tartalmaz.
25. A készülék kiselejtezését megelőzően távolítsa el az ajtókat, hogy gyerekek ne szorulhassanak be a készülékbe.
26. Fulladásveszély! A csomagolóanyagokat a gyermekektől és a csecsemőktől tartsa távol!
27. A csomagolóanyagok gyűjtését az újrahasznosításra vonatkozó rendeleteknek megfelelően végezze. Kérdezze meg a helyi hatóságokat, hol található a helyi gyűjtő vagy hulladékkezelő központok.
28. Az élelmiszer szennyeződésének elkerülése érdekében tartsa be az alábbi utasításokat:
 - Ha a készülék ajtaját hosszú időre nyitva hagyja, az jelentősen növelheti a hűtőszekrény belső hőmérsékletét.
 - Rendszeresen tisztítsa meg az élelmiszerekkel érintkező felületeket és a hozzáférhető folyadékkezelhető rendszereket.
 - Tisztítsa ki a víztartályokat, ha azokat már 48 órája nem használta: öblítse át a vízhálózatra kötött vízrendszert, ha már 5 napja nem használta a vízadagolót.
 - A nyers húst és halat arra alkalmas tárolóban tartsa a hűtőben, hogy azok ne érintkezzenek más élelmiszerekkel, illetve a levük ne csepeghessen rájuk.
 - Akétcsillagosfagyasztottélelmiszer-tárolórekeszek alkalmasak előfagyasztott élelmiszerek tárolására, jégkrémek tárolásához vagy készítéséhez, valamint jégkockakészítéshez.
 - Az egy-, két- és háromcsillagos rekeszek nem alkalmasak friss élelmiszerek fagyasztására.

- Ha a hűtőkészülék hosszú időre üres marad, úgy kapcsolja ki, olvassza le, tisztítsa ki, szárítsa meg, és hagyja nyitva az ajtaját, hogy megelőzze a készülék belsejének penészesedését.

29. A 3 és 8 év közötti gyermekek a hűtőkészülékek be- és kirakodását nem végezhetik.
30. FIGYELMEZTETÉS: Ne helyezzen a készülék hátsó oldala közelébe hordozható aljzatokat vagy hordozható áramforrásokat.
31. FIGYELMEZTETÉS: A berendezés instabilitása miatti veszélyek elkerülése érdekében azt az utasításoknak megfelelően kell rögzíteni.
32. FIGYELEM: csak ivóvízzel töltsse fel.
33. Ez a hűtőberendezés nem használható beépített berendezésként.
34. A LED-lámpákat csak a gyártó, annak szerelője vagy hasonlóan képzett személy cserélheti ki vagy tarthatja karban. A lámpa energiahatékonysági besorolása G osztály.



Ez a jelzés azt mutatja, hogy a készülék gyúlékony hűtőközeget tartalmaz. Ha a hűtőközeg szivárog, és külső gyújtóforrásnak van kitéve, tűzveszély áll fenn.



Ez a szimbólum a készülék leghidegebb részét jelöli. A zóna legmagasabban található részét jelöli.

2. MŰSZAKI ADATOK

Márkanév	Qilive
Modellszám	155486 / HC-705WEN (SN)
Érintésvédelmi osztály	I. osztály
Tápellátás	220 - 240 V~, 50 Hz
Teljesítményfelvétel	0,88 kWh/24 óra
Tárolási térfogat	540 l
Tömeg	127 kg

3. LEÍRÁS

3.1 Előlnézet (nyitva)

- | | |
|----------------------------------|------------------------------|
| 1. Hűtőtér felső lámpája | 12. Fagyasztótér alsó fiókja |
| 2. Hűtőtér lámpakapcsolója | 13. Dekoratív burkolat |
| 3. Hűtőtér jobb oldali ajtaja | 14. Vízszintező láb |
| 4. Vajtartó doboz | 15. Fiókfogantyú |
| 5. Szellőzőnyílás-fedél | 16. Nagy fiók |
| 6. Hűtőtér oldalsó lámpája | 17. Kis fiók |
| 7. Összehajtható konzolos tartó | 18. Gyümölcs- és zöldségfiók |
| 8. Nagy palacktartó | 19. Csúszókonzolos tartó |
| 9. Különleges alakú palacktartók | 20. Konzolos tartó |
| 10. Fagyasztótér felső lámpája | 21. Fordítórúd |
| 11. Fagyasztótér felső fiókja | 22. Hűtőtér baloldali ajtaja |

3.2 Előlnézet (zárva)

- | | |
|--------------------------------|------------------------------|
| 23. Hűtőtér jobb oldali ajtaja | 27. Hűtőtér baloldali ajtaja |
| 24. Fagyasztótér alsó fiókja | 28. Ajtófogantyú |
| 25. Fiókfogantyú | 29. Kijelző |
| 26. Fagyasztótér felső fiókja | |

3.3 Felülnézet

- | | |
|--------------------------------------|-------------------------------------|
| 30. Felső fagyasztófiók elválasztója | 33. Alsó fagyasztófiók elválasztója |
| 31. Felső fagyasztófiók | 34. Jégkanál |
| 32. Alsó fagyasztófiók | 35. Kézi jégkészítő |

HU

3.4 Kijelző és gombok

36. Hűtőtér ikon	45. Gyerekzár ikon
37. Hűtőtér kikapcsolva ikon	46. Fagyasztótér hőmérséklet-beállító ikonja
38. Hűtőtér hőmérséklet-beállító ikonja	47. Hűtőtér kijelző
39. Gyorshűtés ikon	48. Fagyasztótér kijelző
40. Gyorsfagyasztás ikon	49. Fagyasztótér ikon
41. Érték növelése gomb	50. Energiatakarékos üzemmód gomb
42. Érték csökkentése gomb	51. Szuperhűtés üzemmód ikonja
43. Gyerekzár gomb	52. Hőmérséklet-szabályozó gomb
44. Energiatakarékos ikon	

4. ÜZEMBE HELYEZÉS



Figyelmeztetés!

A hűtőszekrény telepítése előtt húzza ki a készüléket a fali aljzatból.

HU

4.1 Csomagolja ki az összes alkatrészt.

A kicsomagolás után ellenőrizze, hogy a készülék hiánytalan-e, és hogy szállítás közben nem sérült-e meg. Ha a készülék sérült vagy hiányos, lépjen kapcsolatba ügyfélszolgálatunkkal.

4.2 A megfelelő helyszín kiválasztása



Figyelmeztetés!

Úgy helyezze el a készüléket, hogy ne érje közvetlen napsugárzás. A készülék a szabadban nem használható, és nem érheti eső.



Figyelmeztetés!

A készüléket legalább 50 cm távolságra helyezze el a hőforrásoktól (mint például a kályhák, sütők, radiátorok), és legalább 5 cm-es távolságra az elektromos tűzhelyektől.



Figyelmeztetés!

Olyan helyre helyezze el a készüléket, ahol a hálózati csatlakozó az áramellátás megszakításához könnyen hozzáférhető.

1. A készüléket jól szellőző helyiségben, száraz, stabil és vízszintes felületen helyezze el, távol a közvetlen napfénytől és a hőforrásoktól.
2. A készülék hátsó részén biztosítsa a levegő megfelelő áramlását. Ne helyezze közvetlenül a falhoz a készüléket, hogy elkerülje a rezgés okozta zajt. Győződjön meg arról, hogy a levegő szabadon áramolhat a készülék körül. A nem megfelelő szellőzés meghibásodást és megnövekedett energiafogyasztást okozhat. A készülék és a fal között legalább 10 cm, a készülék teteje és a mennyezet között legalább 30 cm hely legyen.
3. Biztosítson elegendő helyet az ajtóhoz való egyszerű hozzáféréshez és az ajtó nyitásához. Amennyiben szükséges, az alábbiak szerint változtassa meg az ajtónyílás irányát.

4.3 Szintezőlábak

Ha a készüléke nem egyenesen áll, a készülék bal/jobbs lábának (14) magasságát állítva vízszintezze a készüléket.

A magasságot a láb (14) balról jobbra, vagy jobbról balra forgatásával állíthatja be.

Megjegyzés: Ha a készülék nincs vízszintes helyzetben, az ajtó és az ajtó tömítése nem záródik megfelelően.

4.4 Dekoratív burkolat

Az alsó rúd dekoratív burkolata díszítésként szolgál, így dönthet úgy, hogy nem helyezi fel. Ennek felszerelése nem befolyásolja a hűtőszekrény teljesítményét vagy állapotát.

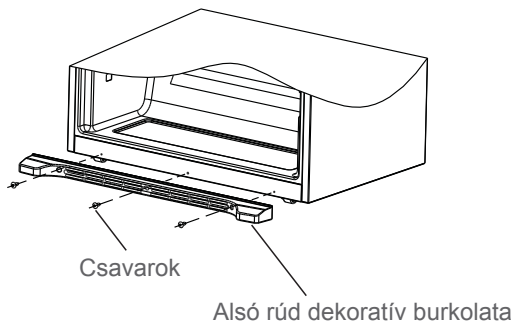

HU

4.5 A készülék elhelyezése

Telepítse a készüléket olyan helyre, ahol a környezeti hőmérséklet megfelel a készülék típus tábláján feltüntetett klímaosztálynak. Ez a készülék megfelelő működését biztosítja.

Klímaosztály	Környezeti hőmérséklet
SN	+10 °C-tól +32 °C-ig
N	+16 °C-tól +32 °C-ig
ST	+16 °C-tól +38 °C-ig
T	+16 °C-tól +43 °C-ig

- Az „SN” azt jelzi, hogy ezt a hűtőberendezést csak 10 °C és 32 °C közti környezeti hőmérsékleten lehet használni.
- Az „N” azt jelzi, hogy ezt a hűtőberendezést csak 16 °C és 32 °C közti környezeti hőmérsékleten lehet használni.
- Az „ST” azt jelzi, hogy ezt a hűtőberendezést csak 16 °C és 38 °C közti környezeti hőmérsékleten lehet használni.
- Az „T” azt jelzi, hogy ezt a hűtőberendezést csak 16 °C és 43 °C közti környezeti hőmérsékleten lehet használni.

4.6 Elektromos csatlakozás

A hálózatra való csatlakoztatás előtt ellenőrizze, hogy a típus táblán feltüntetett feszültség és frekvencia megfelel-e az Ön háztartási áramellátásának. A készüléket védőföldeléssel kell ellátni. A tápkábel csatlakozódugója védőföld-érintkezővel van ellátva. Ha a háztartási hálózati aljzat nincs védőföldeléssel ellátva, csatlakoztassa a készüléket egy külön védőföldeléshez, a hatályos előírásoknak megfelelően, egy szakképzett villanyszerelő ajánlása szerint.

A gyártó nem vállal felelősséget, ha a fenti biztonsági óvintézkedéseket nem tartják be.

5. HASZNÁLAT

5.1 Első használatbavétel

A készülék első használatba vétele előtt mossa le a belső teret és az összes belső kiegészítőt langyos vízzel és némi semleges tisztítószerrel, hogy eltávolítsa a vadonatúj termék jellemző szagát, majd alaposan szárítsa meg.

Fontos!

- Ne használjon mosószert vagy súrolóport, mert ezek károsíthatják a beltér felületét.
- A szállítást, kicsomagolást és telepítést követően, az elektromos hálózathoz történő csatlakoztatást megelőzően hagyja legalább 2 órát függőleges helyzetben állni a készüléket.
- A készülék működjön legalább 2 órán át, mielőtt friss vagy fagyasztott élelmiszert helyez el benne.

5.2 Hőmérséklet-beállítás

5.2.1 A hűtőtér hőmérsékletének beállítása

Nyomja addig a TEMP. ZONE (52) gombot, amíg a kijelzőn meg nem jelenik a hűtőtérhőmérséklet-beállítás ikon (38). A hűtőtér beállított hőmérsékletének 1 °C-al történő módosításához nyomja meg egyszer az érték növelése („+”) (41) gombot, vagy az érték csökkentése („-”) (42) gombot.

5.2.2 A fagyasztótér hőmérsékletének beállítása

Nyomja addig a TEMP. ZONE (52) gombot, amíg a kijelzőn meg nem jelenik a fagyasztótérhőmérséklet-beállítás ikon (46). A fagyasztótér beállított hőmérsékletének 1 °C-al történő módosításához nyomja meg egyszer az érték növelése („+”) (41) gombot, vagy az érték csökkentése („-”) (42) gombot.

5.2.3 Energiatakarékos üzemmód

Nyomja meg az ENERGY SAVING üzemmód (50) gombot. Ekkor az energiatakarékos üzemmód (44) ikonja kigyullad. Ha a hűtőszekrény működéséhez az energiatakarékos üzemmódot választja ki, az előzőleg alkalmazott üzemmód törlésre kerül.

Az energiatakarékos üzemmód kikapcsolásához nyomja meg valamelyik másik üzemmódgombot.

5.2.4 Gyorshűtés üzemmód

Nyomja meg a SUPER COOL üzemmód (51) gombot. Ekkor a gyorsűtés (39) ikon kigyullad. Válassza ki a gyorsűtés módot. A készülék ezután 150 percig gyorsűtési módban fog működni. Ha a hűtőszekrény energiatakarékos üzemmódban volt, az energiatakarékos üzemmód törlődik.

A gyorsűtés üzemmód kikapcsolásához nyomja meg valamelyik másik üzemmódgombot.

5.2.5 Gyorsfagyasztás üzemmód

Nyomja meg és tartsa lenyomva a SUPER COOL üzemmód (51) gombot. Ekkor a gyorsfagyasztás (40) ikon kigyullad. Válassza ki a gyorsfagyasztás üzemmódot. A készülék most 360 percen keresztül gyorsfagyasztás módban fog üzemelni. Ha a fagyasztó energiatakarékos üzemmódban működött, az energiatakarékos üzemmód törlődik.

A gyorsfagyasztás üzemmód kikapcsolásához nyomja meg valamelyik másik üzemmódgombot.

5.2.6 Gyerekzár

A gyerekzár funkció bekapcsolásához nyomja meg a CHILD LOCK (43) gombot, és a gyerekzár (45) ikon kigyullad. A gyerekzár funkció kikapcsolásához nyomja meg és tartsa 3 másodpercig lenyomva a CHILD LOCK (43) gombot. Ekkor a gyerekzár ikon (45) elalszik, és a zár törlődik.

5.3 Élelmiszerek tárolása

1. Mielőtt a hűtőszekrénybe helyezi a főtt ételt, várja meg, amíg az szobahőmérsékletre hűl.
2. Javasoljuk, hogy a hűtőszekrénybe helyezés előtt csomagolja be vákuum-csomagolással az ételt.
3. A gyümölcsök és zöldségek a gyümölcs- és zöldségtároló fiókokban (5) tárolhatók a legegyszerűbben.

Megjegyzés:

- Aberendezésben található fiókok, polcok és ajtótalca a lehető legenergiatakarékosabb pozícióban vannak elhelyezve. A részleteket lásd a kézikönyv elején található termékáttekintésben.
- Ha túlzott mennyiségű élelmiszert tárol a hűtőszekrényben, az csökkentheti annak hűtőképességét.

5.4 Friss étel fagyasztása

A fagyasztórekesz alkalmas friss élelmiszerek fagyasztására, valamint a fagyasztott és mélyhűtött élelmiszerek hosszú távú tárolására.

Helyezze a fagyasztandó friss ételt a fagyasztórekeszbe.

A 24 óra alatt fagyasztható élelmiszer maximális mennyisége a készülék típus táblán található.

A fagyasztási folyamat 24 órán át tart: ebben az időszakban ne helyezzen be további fagyasztandó ételt.

5.5 Fagyasztott ételek tárolása

Az első üzembe helyezéskor vagy a hosszabb használati szünet után mielőtt a terméket a rekeszbe helyezné, hagyja, hogy a készülék legalább 2 órán át magas fokozaton működjön.

FIGYELMEZTETÉS: Véletlen leolvadás esetén (például, ha az áramellátás szünetel), a kiolvadt élelmiszert gyorsan el kell fagyasztani vagy azonnal meg kell főzni, majd újra fagyasztani (főzés után).

5.6 Élelmiszer kiolvasztása

Főzés előtt a fagyasztott élelmiszerek igény szerint a hűtőben, illetve szobahőmérsékleten is kiolvaszthatók. Kövesse az élelmiszer gyártójának a csomagoláson található utasításait.

FIGYELMEZTETÉS: A kiolvasztott élelmiszert nem szabad újrafagyasztani. Rövid időn belül fagyassza el.

5.7 Tippek a fagyasztáshoz és a fagyasztott élelmiszerek tárolásához

A legjobb teljesítmény elérése érdekében tartsa be az alábbiakat.

- A 24 óra alatt fagyasztható élelmiszer maximális mennyisége a készülék típus táblán található.
- A fagyasztási folyamat 24 órát vesz igénybe. Ebben az időszakban nem szabad behelyezni további fagyasztandó ételt;
- Csak kiváló minőségű, friss és alaposan megtisztított élelmiszert fagyasszon;
- Az ételt ajánlatos kisebb adagokban lefagyasztani, egyrészt az alaposabb átfagyasztás érdekében, másrészt így lehetőség lesz később csak a szükséges mennyiség felengedésére;
- Az ételt csomagolja be alufóliába, illetve polietilén tasakba, és győződjön meg a csomagolás légmentességéről.
- Ne engedje, hogy a friss, nem fagyasztott élelmiszerek érintkezzenek a már fagyasztott élelmiszerekkel, elkerülve ezzel az utóbbi hőmérsékletének az megemelkedését;
- A sovány ételek jobban és hosszabb ideig tárolhatók, mint a zsíros ételek; a só csökkenti az élelmiszerek tárolhatósági idejét;
- A vizes alapú (pl. gyümölcs) fagyaltok, ha azokat közvetlenül a fagyasztórekeszből való eltávolítása után fogyasztják, a bőr fagysérülését okozhatják;

- Tanácsos a fagyasztás dátumát feltüntetni minden egyes csomagoláson, hogy az előírt tárolási időt be lehessen tartani.
- Gondoskodjon arról, hogy a fagyasztott élelmiszerek a lehető legrövidebb időn belül eljussanak az élelmiszerboltból a fagyasztóba;
- Ne nyissa ki gyakran és ne hagyja nyitva hosszabb ideig az ajtót, mint az feltétlenül szükséges. Felengedés után az élelmiszer gyorsan romlik, és nem fagyasztható újra;
- Ne lépje túl az élelmiszergyártó által megadott tárolási időtartamot.
- Ne tároljon palackozott italokat a fagyasztórekeszben, hogy elkerülje azok felrobbanását és az egyéb károkat.

5.8 Típek a friss élelmiszerek hűtéséhez

A legjobb teljesítmény elérése érdekében tartsa be az alábbiakat.

- Javasoljuk, hogy a hűtőtérben legfeljebb 3-5 napig tárolja az élelmiszert.
- Ne helyezzen meleg ételt vagy párolgó folyadékokat a hűtőszekrénybe.
- Fedje le vagy csomagolja be az ételt, különösen ha annak erős illata van. Csomagolja be polietilén zacskókba, és helyezze a zöldségfiók feletti üvegpolcra.
- A biztonság érdekében legfeljebb egy vagy két napig tárolja így.
- A főtt ételek és a hideg ételek lefedve bármilyen polcon elhelyezhetők.
- A gyümölcsöt és a zöldséget alaposan meg kell tisztítani, és a tartozék speciális (frissen tartó) fiókba kell elhelyezni.
- A vajat és a sajtot speciális légmentes tartókba kell helyezni, vagy alufóliába, illetve polietilén tasakba csomagolva kell a lehető leglégmentesebben tárolni.
- A zárókupakkal ellátott tejespalackokat az ajtórekeszben kell tárolni.
- A banánt, burgonyát, hagymát és fokhagymát, amennyiben nincsenek becsomagolva, tilos a hűtőszekrényben tárolni.

6. KARBANTARTÁS ÉS TISZTÍTÁS

Higiéniai okokból a készülék belsejét (beleértve a belső kiegészítőket) rendszeresen tisztítani kell.



Figyelmeztetés! Tisztítás előtt mindig húzza ki a tápcsatlakozót a hálózati aljzatból.

Fontos! A tisztításhoz soha ne használjon mosószert, oldószert/súrolószert, éles tárgyakat vagy drótkéfé, mert ez károsíthatja a felületet.

6.1 Tisztítás

1. A készülék rekeszeiből távolítsa el minden belső tartozékot (pl. polcok és fiókok). Tisztítsa meg ezeket langyos vízzel és kevés, semleges tisztítószerrel. Öblítse le őket vízzel, és alaposan szárítsa meg.
2. A készülék belső felületét nedves ruhával és enyhe, semleges tisztítószerrel törölje le. Ezután törölje át meleg, nedves ruhával, majd alaposan szárítsa meg, mielőtt a készülék tartozékait visszahelyezné.
3. Törölje le a készülék külsejét puha, száraz ruhával. Soha ne használjon oldószert.

- Rendszeresen ellenőrizze és törölje tisztára az ajtótomítéket, hogy mentesek legyenek a szennyeződésektől.
- A készülék hátsó oldalát rendszeresen portalanítsa. Ez javítja a készülék teljesítményét és csökkenti az energiafogyasztást.

6.2 Leolvasztás

A szezonális változások miatt vastag jégréteg alakulhat ki. A kézi leolvasztáshoz húzza ki az elektromos hálózatról a készüléket, és távolítsa el a felesleges jeget száraz ruhával.

A rendszeres leolvasztás segít csökkenteni a készülék energiafogyasztását.

6.3 Lámpa

Ebben a termékben lámpa van. Meghibásodás esetén a lámpa vizsgálatát és/vagy cseréjét megfelelő képesítéssel rendelkező szakemberrel végeztesse el.

HU

6.4 Szállítás



Figyelmeztetés! Ne fordítsa a készüléket fejjel lefelé, és ne fektesse az oldalára. Szállítás során a dőlése nem haladhatja meg a 45°-ot.

- Ne emelje meg a készüléket a felső pereménél fogva. A készüléket az aljánál vagy az oldalainál fogva tartsa.
- A készülék mozgatása előtt minden élelmiszert távolítson el belőle, az alkatrészeit pedig megfelelően rögzítse.
- Rögzítse az ajtókat ragasztószalaggal.
- Ragasztószalaggal rögzítse a tápkábelt a készülék oldalához, hogy a szállítás során elkerülje annak sérülését.

6.5 Tárolás

- Ha a készülék hosszú ideig nincs használatban, csatlakoztassa le az elektromos hálózatról, távolítson el belőle minden élelmiszert, és tisztítsa ki.
- A hűtőszekrény tárolása során résnyire hagyja nyitva az ajtót, hogy megelőzze a kellemetlen szagok kialakulását.

7. HIBAELHÁRÍTÁS



Figyelmeztetés!

Lásd a biztonságról szóló részt.

Ha a probléma továbbra is fennáll, vegye fel a kapcsolatot egy hivatalos szervizközponttal vagy egy szakemberrel.

Probléma	Lehetséges ok	Megoldás
A készülék nem működik.	Nem csatlakozik az elektromos hálózathoz.	Csatlakoztassa a készüléket egy megfelelő elektromos aljzatba.
	Kiégett vagy hibás biztosító.	Ellenőrizze a biztosítót, és szükség esetén cserélje ki.
	Hibás tápkábel vagy tápcsatlakozó.	Az ellenőrzést és javítást megfelelő képesítéssel rendelkező elektromos szakemberrel végeztesse.
A készülék túl erősen fagyaszt vagy hűt.	Nem megfelelő hőmérséklet-beállítások	Állítson be alacsonyabb hőmérséklet-értéket.
A készülék nem fagyaszt vagy hűt eléggé.	Nem megfelelő hőmérséklet-beállítások	Állítson be magasabb hőmérséklet-értéket.
	Nagy mennyiségű forró/ meleg ételmyszer van a készülékben	A készülékbe helyezés előtt hagyja lehűlni az ételmyszereket.
	A készülék közelében hőforrás található	Vigye távolabb a hőforrást a készüléktől.
	Az ajtó hosszú ideig nyitva volt.	A lehető leghamarabb zárja be az ajtót. Győződjön meg róla, hogy az ajtó megfelelően záródik.
A készülék hangos zajt ad ki.	A készülék nincs vízszintezve	A készülék lábainak beállításával végezze el a vízszintezést.
	A készülék érintkezik a fallal vagy más bútortal.	Vigye arrébb a készüléket és hagyjon szabadon elegendő helyet körülötte.
	Nincsenek becsomagolva a szagokat kibocsátó ételmyszerek	A szagokat kibocsátó ételmyszereket szorosan csomagolja be.
A készüléknek sajátos szaga van.	Romlott ételmyszer	Távolítsa el a romlott ételmyszereket.
	A készülék belseje nem tiszta	Tisztítsa meg a készülék belsejét.

8. JÓTÁLLÁS ÉS FELELŐSSÉGGKORLÁTOZÁS

Erre a termékre a vásárlástól számított (és a helyi törvények által meghatározott) 36 hónapos garancia érvényes a gyártási vagy anyaghibákból eredő meghibásodásokra vonatkozóan.

A garancia nem vonatkozik a hibás telepítésből, nem rendeltetésszerű használatból és a termék szokásos kopásából származó károkra.

Pontosítva, a garancia az alábbi esetekre nem vonatkozik:

- Nem rendeltetésszerű használatból, balesetből, módosításból, vagy nem megfelelő áramerősségű vagy feszültségű elektromos bekötésből eredő károkra vagy problémákra. Módosított termékekre, amelyek biztonsági zárjegyzéke vagy sorozatszám megsemmisült, meg lett változtatva, hiányzik vagy oxidálódott.
- A cserélhető akkumulátorokra és kiegészítőkre 6 hónapos garancia vonatkozik.
- Az akkumulátor meghibásodása túltöltés vagy a kézikönyvben szereplő biztonsági előírások be nem tartása miatt.
- Az esztétikai károkra, ideértve a karcolásokat, horpadásokat vagy hasonlókat.
- Olyan sérülésekre, amelyeket illetéktelen személy okozott.
- A termék normál, szokásos kopása vagy elöregedése által okozott hibákra.
- A hálózati paraméterek megváltoztatása miatt szükséges szoftverfrissítésekre.
- A meglévő módosítására, megváltoztatására vagy adaptálására használt idegen szoftver alkalmazásából eredő termékhibákra.
- A gyártó által nem jóváhagyott kiegészítők használatából származó termékhibákra.
- A megrezdásodott készülékekre.

A gyártó semmilyen körülmények között nem tehető felelőssé a lemezen tárolt adatok elvesztéséért. Ugyanígy a gyártó azt sem köteles ellenőrizni, hogy a visszaküldött készülékek tartalmazznak-e SIM / SD-kártyát.

A megjavított vagy kicserélt termékek tartalmazhatnak új és/vagy felújított alkatrészeket és berendezéseket.

ALKALMAZÁSI FELTÉTELEK

A jótállás érvényesítéséhez kérjük, vigye vissza a terméket az eladási hely ügyfélszolgálatára a vásárlási bizonylattal (pénztárblockk, számla stb.), a termékkel és a hozzá adott tartozékokkal, eredeti csomagolásban.

Fontos adat a vásárlás dátuma, a termék modell- és sorozatszám vagy az IMEI-szám (ezek az információk általában megtalálhatók a terméken, a csomagolásán vagy a vásárlást bizonyító dokumentumon).

Ezek hiányában a terméket a megfelelő működését biztosító kellékekkel együtt kell visszavinnie (tápegység, adapter stb.).

Ha a bejelentésére érvényesíthető a garancia, az ügyfélszolgálat a helyi jogszabályoknak megfelelően az alábbi megoldások valamelyikét alkalmazhatja:

- A hibás alkatrészek javítása vagy cseréje.
- A visszaküldött termék cseréje egy legalább megegyező funkciókkal rendelkező, egyenértékű teljesítményű termékre.
- A termék megvásárlását bizonyító dokumentumon feltüntetett vásárlási ár megtérítése.

A három megoldás valamelyikének igénybevétele nem hosszabbítja vagy újítja meg a jótállási időszakot.

CUPRINS:

1. INFORMAȚII PRIVIND SIGURANȚA	P. 88
2. DATE TEHNICE	P. 93
3. DESCRIERE	P. 93
4. INSTALARE	P. 94
5. UTILIZARE	P. 96
6. ÎNTREȚINERE ȘI CURĂȚARE	P. 98
7. REMEDIEREA DEFECȚIUNILOR	P. 100
8. GARANȚIE ȘI LIMITĂRI DE RĂSPUNDERE	P. 101

1. INFORMAȚII PRIVIND SIGURANȚA

Înainte de a utiliza acest aparat electric, citiți instrucțiunile de mai jos și păstrați instrucțiunile de utilizare pentru viitor.

1. Acest aparat poate fi utilizat de copiii cu vârsta de cel puțin 8 ani și de persoane cu capacități fizice, senzoriale sau mentale reduse sau care nu au experiența și cunoștințele necesare, dacă sunt supravegheate sau au fost instruite cu privire la utilizarea aparatului în condiții de siguranță și înțeleg pericolele implicate.
2. Copiii nu au voie să se joace cu acest aparat.
3. Curățarea aparatului și întreținerea permisă pentru utilizator nu trebuie să fie efectuate de către copii decât sub supraveghere.
4. Acest aparat este destinat uzului casnic și aplicațiilor similare, cum ar:
 - bucătăria angajaților în magazine, birouri sau alte medii de lucru;
 - case de la ferme și utilizare de către clienții din hoteluri, moteluri și alte locuri de tip rezidențial;
 - locații de cazare tip „Bed and breakfast” (Pat și mic dejun);
 - catering și alte aplicații similare pentru consumul direct.

5. Acest produs este un frigider de uz casnic și este destinat numai pentru depozitarea alimentelor și a băuturilor. Conform standardelor naționale, frigiderele de uz casnic nu trebuie să fie utilizate în alte scopuri, precum a păstra sânge, medicamente sau produse biologice.
6. Avertizare: Când poziționați acest aparat, asigurați-vă că cablul de alimentare nu este prins între alte obiecte sau deteriorat.
7. Acest dispozitiv nu trebuie să fie încorporat în mobilier, în perete sau alte structuri de acest fel.
8. Înainte de a conecta aparatul la o priză electrică, asigurați-vă că parametrii rețelei de alimentare locală corespund cu parametrii indicați pe eticheta de pe aparat.
9. Un conector special este montat pe cablul de alimentare al aparatului. Acest conector trebuie să fie conectat la o priză de perete cu împământare, de cel puțin 16 A. Dacă nu aveți o astfel de priză de perete, apălați la un electrician calificat ca să o instaleze.
10. Atenție – Nu deteriorați circuitul de răcire.
11. Gazul de răcire R600a conținut în frigider este gaz natural. Acest gaz nu este dăunător pentru mediu, dar este combustibil. De aceea, este important să transportați și să instalați frigiderul cu atenție, astfel încât să nu deteriorați conductele frigiderului. Dacă apar scurgeri de gaze, evitați contactul cu flăcări sau focuri din apropiere și aerisiți camera.
12. Pericol de electrocutare! Nu încercați să reparați dvs. înșivă produsul. În caz de defecțiune, reparațiile trebuie să fie efectuate numai de către un personal calificat.
13. Dacă este deteriorat cablul de alimentare, acesta trebuie să fie înlocuit de către producător, de agentul de service sau de persoane cu calificare similară, pentru a se evita pericolele posibile.

14. Avertizare – Păstrați deschiderile de ventilație din carcasa aparatului sau din structura încorporată, libere de orice obstrucție.
15. Avertizare — Nu utilizați dispozitive mecanice sau alte mijloace pentru accelerarea procesului de dezghețare, altele decât cele recomandate de producător.
16. Avertizare – Nu utilizați aparate electrice în compartimentele aparatului destinate pentru depozitarea alimentelor, cu excepția cazului în care acestea sunt de tipul recomandat de producător.
17. Nu depozitați în acest aparat substanțe explozive precum recipientele de aerosoli cu agent de propulsie inflamabil.
18. Nu puneți în frigider obiecte inflamabile, explozive, volatile sau foarte corozive pentru a preveni astfel deteriorarea produsului sau incendiile.
19. Nu așezați obiecte inflamabile lângă frigider, pentru a evita astfel producerea de incendii.
20. Nu așezați obiecte precum lichide îmbuteliate sau containere sigilate, cu lichide precum bere și băuturi, în compartimentul congelatorului, pentru a preveni astfel spargerea acestora și alte pierderi.
21. Aparatul trebuie să fie deconectat de la priza electrică după utilizare și înainte de a efectua lucrările de întreținere a aparatului care sunt permise a fi efectuate de către utilizator.
22. Sfaturi pentru curățarea aparatului pot fi găsite în capitolul „ÎNTREȚINEREA ȘI CURĂȚAREA”.
23.  Acest marcaj indică faptul că acest produs nu trebuie aruncat împreună cu alte deșeuri menajere pe întreg teritoriul UE. Pentru a preveni posibilele daune asupra mediului sau sănătății umane din depozitarea necontrolată a deșeurilor, reciclați-l în mod responsabil pentru a susține reutilizarea durabilă a resurselor materiale. Pentru a returna dispozitivul utilizat, utilizați sistemele

de returnare și de colectare sau contactați distribuitorul unde a fost achiziționat produsul. Aceștia pot prelua acest produs pentru reciclarea ecologică.

24. Aparatul scos din uz trebuie să fie eliminat conform specificațiilor autorităților locale de reglementare, deoarece aparatul utilizează gaze inflamabile, explozive precum și un agent de răcire.
25. Înainte de a elimina aparatul scos din uz, scoateți ușile pentru a preveni situația în care copiii ar putea fi prinși înăuntru.
26. Pericol de sufocare! Păstrați toate materialele de ambalare ferite de accesul copiilor și sugarilor!
27. Reciclați materialele de ambalare în conformitate cu reglementările aplicabile. Adresați-vă autorităților locale pentru a afla unde sunt centrele de colectare sau de eliminare a deșeurilor.
28. Pentru a evita contaminarea alimentelor, respectați următoarele instrucțiuni:
 - Deschiderea ușii pentru perioade lungi poate provoca o creștere semnificativă a temperaturii în compartimentele aparatului.
 - Curățați cu regularitate suprafețele care pot intra în contact cu alimentele și sistemele de drenare accesibile.
 - Curățați rezervoarele de apă dacă nu au fost folosite timp de 48 de ore: spălați sistemul de apă conectat la o sursă cu apă dacă apa nu fost extrasă timp de 5 zile.
 - Depozitați carnea crudă și peștele în recipiente adecvate la frigider, astfel încât să nu fie în contact cu sau să nu curgă pe alte alimente.
 - Compartimentele cu două stele pentru alimente congelate sunt potrivite pentru depozitarea alimentelor pre-congelate, depozitarea sau prepararea înghețatei și fabricarea cuburilor de gheață.

- Compartimentele de una, două și trei stele nu sunt potrivite pentru congelarea alimentelor proaspete.
- Dacă aparatul frigorific este lăsat gol timp îndelungat, opriți, dezghețați, curățați, uscați și lăsați ușa deschisă pentru a împiedica dezvoltarea mușcăiului în interiorul aparatului.

29. Copiii cu vârste cuprinse între 3 și 8 ani pot încărca și descărca aparatele frigorifice.
30. **AVERTIZARE:** Nu amplasați mai multe prize portabile sau surse de alimentare portabile în partea din spate a aparatului.
31. **AVERTIZARE:** Pentru a se evita riscurile cauzate de instabilitatea dispozitivului, acesta trebuie să fie fixat în conformitate cu instrucțiunile.
32. **ATENȚIE:** Umpleți numai cu apă potabilă.
33. Acest dispozitiv de răcire nu este destinat pentru a fi utilizat ca un dispozitiv montat în alt mobilier.
34. Înlocuirea lămpilor cu LED-uri sau lucrările de întreținere a acestora trebuie să fie efectuate de producător, de agentul său de service sau de o persoană cu calificare similară. Clasa de eficiență energetică a lămpii este Clasa G.



Acest simbol arată că acest aparat a folosit un agent frigorific inflamabil. Dacă agentul frigorific este scurs și este expus la o sursă de aprindere externă, există riscul de incendiu.



Acest simbol indică cea mai rece parte a aparatului. Definește cel mai înalt nivel al acestei zone.

2. DATE TEHNICE

Denumirea mărcii	Qilive
Numărul modelului	155486 / HC-705WEN (SN)
Clasa de protecție	Clasa I
Alimentare	220 - 240 V~,50 Hz
Consum de putere-energie	0,88 kWh/24 ore
Volum de depozitare	540 L
Greutate	127 kg

3. DESCRIERE

3.1 Vedere din față (deschis)

1. Lampa superioară pentru compartimentul frigorific
2. Comutator pentru lampa din compartimentul frigiderului
3. Ușa dreaptă a compartimentului frigorific
4. Cutie pentru unt
5. Capacul conductei de aer
6. Lampa laterală a compartimentului frigorific
7. Suport rabatabil pliabil
8. Suport pentru sticle
9. Suport pentru sticle cu formă specială
10. Lampa superioară pentru compartimentul congelatorului
11. Sertar superior pentru compartimentul congelatorului
12. Sertar inferior pentru compartimentul de congelare
13. Capac decorativ
14. Picioarele de aducere pe orizontală
15. Mânerul sertarului
16. Sertar mare
17. Sertar mic
18. Sertar pentru fructe și legume
19. Suport rabatabil glisant
20. Suport rabatabil
21. Grindă rotativă
22. Ușa stângă a compartimentului frigorific

3.2 Vedere din față (închis)

23. Ușa dreaptă a compartimentului frigorific
24. Sertar inferior pentru compartimentul de congelare
25. Mânerul sertarului
26. Sertar superior pentru compartimentul congelatorului
27. Ușa stângă a compartimentului frigorific
28. Mânerul ușii
29. Display-ul

3.3 Vedere de sus

30. Despărțitor pentru sertarul superior al congelatorului
31. Sertarul superior al congelatorului
32. Sertarul inferior al congelatorului
33. Despărțitor pentru sertarul inferior al congelatorului
34. Lopățiță pentru gheață
35. Producător manual de gheață

3.4 Afișaj și comenzi

- | | |
|--|--|
| 36. Pictograma compartimentului frigiderului | 45. Pictograma de blocare pentru copii |
| 37. Pictograma de dezactivare a frigiderului | 46. Pictograma de setare a temperaturii congelatorului |
| 38. Pictograma de setare a temperaturii frigiderului | 47. Indicator frigider |
| 39. Pictograma de răcire rapidă | 48. Indicator congelator |
| 40. Pictograma de congelare rapidă | 49. Pictograma compartimentului congelator |
| 41. Butonul de creștere a valorii | 50. Butonul pentru modul de economisire a energiei |
| 42. Butonul de descreștere a valorii | 51. Buton pentru modul de răcire rapidă |
| 43. Butonul de blocare pentru copii | 52. Buton de control al temperaturii |
| 44. Pictograma de economisire a energiei | |

4. INSTALARE

RO



Avertizare!

Deconectați aparatul din priza de perete înainte de a-l instala.

4.1 Despachetați toate piesele.

După despachetare, verificați dacă au fost livrate toate piesele produsului și dacă nu s-au produs deteriorări în timpul transportului. Dacă produsele livrate sunt deteriorate sau dacă nu sunt livrate toate piesele, contactați serviciul nostru post-vânzare.

4.2 Alegeți un loc corespunzător



Avertizare!

Poziționați aparatul astfel încât acesta să nu fie expus la lumina directă a soarelui. Acest aparat nu trebuie să fie folosit în spații exterioare și nici nu trebuie să fie expus la ploaie.



Avertizare!

Aparatul trebuie să fie separat printr-o distanță de cel puțin 50 cm de sursele de căldură (precum sobe, cuptoare, radiatoare etc.) și cel puțin 5 cm de cuptoarele electrice.



Avertizare!

Instalați aparatul într-un loc în care mufa este ușor accesibilă pentru deconectarea de la sursa de alimentare.

1. Așezați aparatul într-o încăpere bine ventilată, pe o suprafață uscată, stabilă și plană, la distanță de lumina directă a soarelui și de alte surse de căldură.
2. Asigurați o circulație suficientă a aerului în spatele aparatului. Nu așezați aparatul lipit de perete pentru a evita astfel zgomotul cauzat de vibrații. Asigurați-vă că aerul poate circula liber în jurul aparatului. Ventilația insuficientă ar duce la funcționarea defectuoasă a aparatului și la creșterea consumului de energie. Lăsați un spațiu de cel puțin 10 cm între aparat și perete, și de cel puțin 30 cm între partea de sus a aparatului și tavan.
3. Lăsați suficient spațiu pentru a accesa și a deschide ușa cu ușurință. Dacă este necesar, schimbați direcția de deschidere a ușii, așa cum este descris mai jos.

4.3 Picioarele de aducere la orizontală

Dacă aparatul este înclinat într-o parte, reglați înălțimea piciorului stâng/drept (14) al aparatului, pentru ca acesta să fie perfect orizontal.

Rotiți piciorul (14) spre dreapta sau spre stânga pentru a regla înălțimea acestuia.

Notă: Dacă dispozitivul nu este în poziție perfect orizontală, ușa și etanșarea ușii nu se vor închide corect.

4.4 Capac decorativ

Capacul decorativ pentru grinda de jos este folosit ca ornament, astfel puteți alege să nu îl instalați. Acest lucru nu va afecta performanța sau condițiile frigiderului, indiferent dacă îl instalați sau nu.

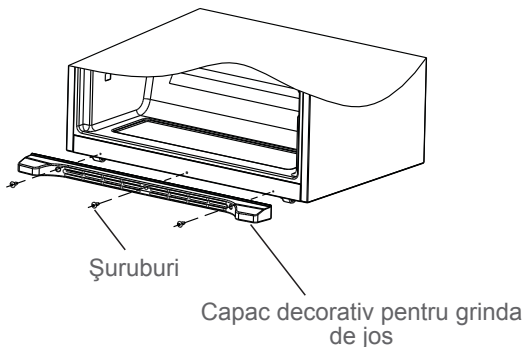

RO

4.5 Amplasarea

Amplasați acest dispozitiv într-un loc în care temperatura mediului să corespundă cu clasa climatică indicată pe plăcuța cu date tehnice ale dispozitivului. Acest lucru asigură funcționarea corectă a aparatului.

Clasa climatică	Temperatura ambientă
SN	+10°C până la +32°C
N	+16°C până la +32°C
ST	+16°C până la +38°C
T	+16°C până la +43°C

- „SN” indică faptul că acest dispozitiv de răcire este destinat pentru a fi utilizat în medii cu temperatura ambientă cuprinsă între 10°C și 32°C.
- „N” indică faptul că acest dispozitiv de răcire este destinat pentru a fi utilizat în medii cu temperatura ambientă cuprinsă între 16°C și 32°C.
- „ST” indică faptul că acest dispozitiv de răcire este destinat pentru a fi utilizat în medii cu temperatura ambientă cuprinsă între 16°C și 38°C.
- „T” indică faptul că acest dispozitiv de răcire este destinat pentru a fi utilizat în medii cu temperatura ambientă cuprinsă între 16°C și 43°C.

4.6 Conectarea electrică

Înainte de a conecta dispozitivul la priza electrică, asigurați-vă că tensiunea și frecvența afișate pe plăcuța cu date tehnice corespund cu parametrii rețelei electrice din locuința dvs. Acest dispozitiv trebuie să aibă o legătură la pământ. Ștecherul cablului de alimentare electrică este prevăzut cu un contact pentru acest scop. Dacă priza de alimentare electrică nu este legată la pământ, atunci trebuie să conectați dispozitivul la o împământare separată, în conformitate cu reglementările actuale; cereți unui electrician calificat să realizeze aceasta.

Producătorul își declină orice responsabilitate în cazul în care nu sunt respectate măsurile referitoare la siguranță menționate mai sus.

5. UTILIZARE

5.1 Utilizarea pentru prima dată

Înainte de a utiliza acest dispozitiv pentru prima dată, spălați interiorul lui și toate accesoriile interne cu apă caldă și puțin săpun neutru, astfel încât să îndepărtați mirosul tipic al unui produs nou, apoi uscați bine.

Important!

- Nu folosiți detergenți sau pulberi abrazive, deoarece acestea vor deteriora finisajul.
- După transport, despachetare și instalare, lăsați aparatul fără a-l utiliza cel puțin 2 ore în poziție verticală înainte de a-l conecta la sursa de alimentare.
- Lăsați aparatul să funcționeze cel puțin 2 ore înainte de a introduce alimente proaspete sau congelate.

5.2 Reglarea temperaturii

5.2.1 Setarea temperaturii compartimentului frigiderului

Apăsați butonul TEMP. ZONE (52) până când ecranul se schimbă în pictograma de setare a temperaturii frigiderului (38). Apăsați o dată butonul de creștere a valorii (41) sau butonul de scădere a valorii (42) pentru a schimba temperatura setată a frigiderului cu 1°C.

5.2.2 Setarea temperaturii compartimentului de congelare

Apăsați butonul TEMP. ZONE (52) până când ecranul se schimbă în pictograma de setare a temperaturii congelatorului (46). Apăsați o dată butonul de creștere a valorii (41) sau butonul de reducere a valorii (42) pentru a modifica temperatura de congelare cu 1°C.

5.2.3 Mod de economisire a energiei

Apăsați butonul MODUL ENERGY SAVING (50), pictograma de economisire a energiei (44) se va activa. Alegeți modul de economisire a energiei pentru funcționarea frigiderului, iar modul funcționat înainte va fi anulat.

Apăsați alte butoane de mod pentru a ieși din modul de economisire a energiei.

5.2.4 Modul de răcire rapidă

Apăsați butonul MODUL SUPER COOL(51), pictograma de răcire rapidă (39) se va activa. Alegeți modul de răcire rapidă pentru funcționarea frigiderului. Aparatul va funcționa acum 150 de minute într-un mod de răcire rapid. Dacă frigiderul funcționează în modul de economisire a energiei, modul de economisire a energiei va fi anulat. Apăsați alte butoane de mod pentru a ieși din modul de răcire rapidă.

5.2.5 Modul de congelare rapidă

Apăsați și mențineți apăsat butonul MODUL SUPER COOL (51), pictograma de congelare rapidă (40) se va activa. Alegeți modul de congelare rapidă pentru funcționarea congelatorului. Aparatul va funcționa acum timp de 360 de minute în modul de congelare rapidă. Dacă congelatorul funcționează în modul de economisire a energiei, modul de economisire a energiei va fi anulat.

Apăsați alte butoane de mod pentru a ieși din modul de congelare rapidă.

5.2.6 Blocare pentru copii

Pentru a activa blocarea pentru copii, apăsați butonul CHILD LOCK (43), pictograma Child Lock (45) se va activa. Pentru a dezactiva blocarea pentru copil, apăsați și mențineți apăsat butonul CHILD LOCK (43) timp de 3 secunde, pictograma Child lock (45) se va opri și blocarea va fi anulată.

5.3 Păstrarea alimentelor

1. Lăsați alimentele să se răcească până la temperatura camerei înainte de a le pune la frigider.
2. Vă recomandăm să puneți alimentele în ambalaje vidate, înainte de a le pune la frigider.
3. Fructele și legumele pot fi păstrate mai comod în sertarele pentru fructe și legume (5).

Observații:

- Sertarul (sertarele), rafturile și tăvile de pe uși, din interiorul aparatului, sunt deja montate într-o poziție care asigură cea mai bună economisire de energie. Pentru astfel de detalii, urmăriți ilustrația cu vederea generală a produsului, de la începutul acestui manual.
- Depozitarea unor cantități excesive de alimente poate afecta funcția de congelator a frigiderului.

5.4 Congelarea alimentelor proaspete

Compartimentul congelatorului poate fi folosit pentru congelarea alimentelor proaspete și pentru păstrarea alimentelor înghețate și congelate pentru o lungă perioadă de timp. Puneți alimentele proaspete care trebuie congelate în compartimentul congelatorului.

Cantitatea maximă de alimente care pot fi congelate în 24 de ore este specificată pe plăcuța de identificare a aparatului.

Procesul de congelare durează 24 de ore; în această perioadă nu mai adăugați alte alimente pentru a fi congelate.

5.5 Păstrarea alimentelor congelate

Când porniți dispozitivul pentru prima dată sau după o anumită perioadă de nefuncționare, înainte de a pune produsele în compartiment lăsați dispozitivul să funcționeze cel puțin 2 ore, cu butonul de reglare pus pe o poziție pentru o valoare mare.

AVERTIZARE: În caz de dezghețare accidentală, (de exemplu, alimentarea este oprită), alimentele decongelate trebuie consumate rapid sau gătite imediat și apoi recongelate (după preparare)

5.6 Decongelarea mâncării

Mâncarea congelată poate fi decongelată în compartimentul frigiderului sau la temperatura camerei înainte de a fi gătită, în funcție de nevoile dumneavoastră. Urmăriți instrucțiunile, de pe ambalaj, ale producătorului alimentelor.

AVERTIZARE: Alimentele decongelate nu pot fi re-congelate. Consumați-le rapid.

5.7 Sfaturi pentru înghețarea și păstrarea alimentelor congelate

Pentru a obține cele mai bune rezultate, țineți cont de următoarele.

- Cantitatea maximă de alimente care poate fi congelată în 24 de ore este indicată pe plăcuța de identificare a aparatului.
- Procesul de congelare durează 24 de ore. În această perioadă, nu mai adăugați alte alimente pentru a fi congelate.
- Congelați numai produsele alimentare de cea mai bună calitate, proaspete și curățate complet;
- Alimentele trebuie să fie sub formă de părți mici, pentru a permite congelarea lor rapidă și completă și pentru a face posibilă apoi decongelarea numai a cantității necesare;
- Înfășurați alimentele în pungi de polietilenă și asigurați-vă că pachetele sunt etanșe;

- Nu lăsați alimentele proaspete, necongelate, să atingă alimentele care sunt deja congelate, evitând astfel o creștere a temperaturii în acestea din urmă;
- Alimentele slabe se păstrează mai bine și mai mult timp decât cele grase; sarea reduce durata de păstrare a alimentelor;
- Gheața, dacă este consumată imediat după scoaterea din congelator, poate provoca degerături ale pielii;
- Este recomandat să scrieți data de punere la congelare pe fiecare pachet individual, pentru a vă permite să păstrați o evidență a timpului de păstrare.
- Asigurați-vă că produsele alimentare congelate sunt luate de la magazinul alimentar și puse în congelator în cel mai scurt timp posibil;
- Nu deschideți ușa prea frecvent și nu o lăsați deschisă mai mult decât este absolut necesar. După decongelare, alimentele se deteriorează rapid și nu pot fi re-congelate;
- Nu depășiți perioada de depozitare indicată de producătorul produselor alimentare respective.
- Nu depozitați băutura îmbuteliată în compartimentul congelatorului pentru a preveni spargerea sau alte pierderi.

5.8 Sfaturi pentru refrigerarea alimentelor proaspete

Pentru a obține cele mai bune rezultate, țineți cont de următoarele.

- Vă recomandăm să păstrați alimentele în compartimentul de răcire cel mult 3-5 zile.
- Nu depozitați în frigider alimente calde sau lichide care se evaporă.
- Acoperiți sau înfășurați alimentele, în special dacă au un miros intens. Înfășurați-le în pungi de polietilenă și așezați-le pe rafturile de sticlă de deasupra sertarului pentru legume.
- Pentru siguranță, păstrați alimentele în acest fel doar cel mult una sau două zile.
- Alimentele gătitе, vasele reci trebuie să fie acoperite și pot fi puse pe orice raft.
- Fructele și vegetalele trebuie să fie spălate bine și să fie puse în sertarul special (pentru alimente proaspete).
- Untul și brânza trebuie să fie puse în containere speciale, etanșe sau să fie învelite în folie de staniol sau pungi din polietilenă, pentru a exclude cât mai mult contactul cu aerul.
- Sticlele de lapte trebuie să aibă capac și trebuie depozitate în rafturile ușilor.
- Bananele, cartofii, ceapa și usturoiul, dacă nu sunt ambalate, nu trebuie păstrate în frigider.

6. ÎNTREȚINERE ȘI CURĂȚARE

Din motive de igienă, interiorul aparatului, inclusiv accesoriile interioare, trebuie curățate periodic.



Avertisment! Deconectați întotdeauna ștecherul de la priza electrică înainte de curățare.

Important! Nu utilizați niciodată detergent, solvenți/produse abrazive, obiecte ascuțite sau perii metalice pentru curățare, deoarece acestea vor deteriora finisajul.

6.1 Curățarea

1. Scoateți toate accesoriile din interior (de ex. rafturi și sertare) din compartimentul aparatului. Curățați-le cu apă caldă și săpun neutru. Clătiți-le cu apă și uscați-le bine.

2. Curățați interiorul aparatului cu o cârpă umedă și cu apă cu săpun neutru. Ștergeți cu o cârpă umedă caldă și apoi uscați bine înainte de a pune la loc accesoriile din interiorul aparatului.
3. Ștergeți exteriorul aparatului cu o cârpă moale uscată. Nu folosiți niciodată solvenți.
 - Verificați regulat garniturile ușii și ștergeți-le bine pentru a vă asigura că nu conțin reziduuri.
 - Ștergeți praful din partea din spate a aparatului cu regularitate. Acest lucru va îmbunătăți performanța aparatului și va reduce consumul de energie electrică.

6.2 Dezghețarea

Din cauza schimbărilor sezoniere, se poate forma un strat gros de gheață. Pentru a dezgheța manual, deconectați aparatul de la sursa de alimentare, apoi îndepărtați excesul de gheață cu o cârpă uscată.

Decongelarea ajută la reducerea consumului de energie al aparatului.

6.3 Lampa

Acest produs conține o lampă. În caz de defecțiune, contactați un tehnician calificat pentru a verifica și/sau înlocui lampa.

6.4 Transportarea



Avertisment! Nu așezați aparatul cu susul în jos sau pe părțile laterale. În timpul transportului, înclinația aparatului nu trebuie să depășească 45°.

- Nu ridicați aparatul ținând de marginile superioare ale aparatului. Țineți aparatul de bază sau de părțile laterale.
- Înainte de a muta aparatul, scoateți toate produsele alimentare și asigurați toate componentele în mod corespunzător.
- Lipiți ușa cu bandă pentru a o fixa.
- Sigilați cu bandă adezivă cablul de alimentare pe partea laterală a aparatului pentru a preveni deteriorarea în timpul transportului.

6.5 Stocare

- Dacă aparatul nu este utilizat pentru o perioadă mai lungă de timp, scoateți-l din sursa de alimentare, scoateți mâncarea și curățați aparatul.
- În timpul depozitării, lăsați ușa ușor deschisă pentru a preveni formarea de mirosuri neplăcute.

7. REMEDIEREA DEFECȚIUNILOR



Avertizare!

Consultați capitolul Siguranță.

Dacă defecțiunea persistă, contactați un centru de service autorizat sau un specialist calificat în mod similar.

Problemă	Cauza posibilă	Soluție
Aparatul nu funcționează.	Nu este conectat la sursa de alimentare.	Conectați aparatul la o priză corespunzătoare.
	Siguranță arsă sau defectă.	Verificați siguranța și înlocuiți-o dacă este necesar.
	Cablu sau ștecher defecte.	Verificați și reparați cu ajutorul unui electrician calificat.
Aparatul îngheață sau răcește prea mult.	Setări de temperatură necorespunzătoare	Reglați temperatura la un nivel inferior.
Aparatul nu îngheață sau răcește suficient.	Setări de temperatură necorespunzătoare	Reglați temperatura la un nivel mai mare.
	Cantitate mare de alimente calde/fierbinți introduse în aparat	Lăsați mâncarea să se răcească înainte de a o introduce în aparat.
	Sursă de căldură plasată lângă aparat	Mutați sursa de căldură mai departe de aparat.
	Ușa s-a deschis pentru o perioadă lungă de timp.	Închideți ușa cât mai repede. Asigurați-vă că ușa este bine închisă.
Aparatul emite zgomote puternice.	Aparatul nu este în poziție orizontală	Reglați picioarele pentru a aduce aparatul în poziție orizontală.
	Aparatul atinge un perete sau un mobilier.	Mutați aparatul și lăsați suficient spațiu liber în jurul său.
	Alimentele care miros nu sunt împachetate	Împachetați strâns alimentele cu miros.
Aparatul are un miros ciudat.	Alimente stricate	Scoateți alimentele stricate.
	Interiorul nu este curat	Curățați interiorul.

8. GARANȚIE ȘI LIMITĂRI DE RĂSPUNDERE

Acest produs este garantat pentru o perioadă de 36 de luni de la data cumpărării (definită conform legislației locale, luând ca referință data de pe bonul de cumpărare); garanția acoperă toate defecțiunile ce au drept cauză defectele de fabricație sau defectele de material.

Această garanție nu acoperă pagubele cauzate de instalarea necorespunzătoare, utilizarea necorespunzătoare sau uzura normală a produsului.

Mai precis, garanția nu acoperă:

- Deteriorări sau probleme cauzate de utilizarea necorespunzătoare, accident, modificare sau conectare electrică la o tensiune necorespunzătoare. Produsele modificate, cele al căror sigiliu de garanție sau număr de serie au fost deteriorate, alterate, șterse sau oxidate.
- Bateriile și accesoriile înlocuibile sunt garantate pentru o perioadă de 6 luni.
- Defectarea bateriei din cauza supraîncărcării sau nerespectării instrucțiunilor referitoare la siguranță, din manual.
- Defecte cosmetice, inclusiv zgârieturi, tăieturi sau oricare alte elemente.
- Daune cauzate de orice intervenție efectuată de o persoană neautorizată.
- Defectele cauzate de uzura normală sau de îmbătrânirea normală a produsului.
- Actualizări de software din cauza unei modificări a setărilor de rețea.
- Defectarea produsului datorate utilizării de software terță parte pentru a modifica, schimba sau adapta software-ul existent.
- Deficiențele produsului cauzate de utilizarea fără accesorii aprobate de producător.
- Produse oxidate.

Producătorul nu poate fi făcut în niciun caz responsabil pentru pierderea datelor stocate pe disc. În mod similar, producătorul nu este obligat să verifice dacă cardurile SIM/SD sunt eliminate din produsele returnate.

Produsele reparate sau înlocuite pot include componente și echipamente noi și/sau recondiționate.

TERMENI ȘI CONDIȚII PENTRU IMPLEMENTARE

Pentru a obține un serviciu în garanție, vi se cere să returnați produsul la serviciul de relații cu clienții din magazinul dumneavoastră cu dovada cumpărării (chitanță, factură, ...), produsul și accesoriile sale furnizate împreună cu ambalajul original.

Este important să aveți ca informație data cumpărării, modelul și serial sau numărul IMEI (aceste informații apar de obicei pe produs, pe ambalaj sau pe dovada achiziționării).

În caz contrar, trebuie să returnați produsul împreună cu accesoriile necesare pentru funcționarea corespunzătoare (sursă de alimentare, adaptor, etc.).

În cazul în care solicitarea dumneavoastră este acoperită de garanție, serviciul post-vânzare poate, în limitele legislației locale, fie:

- Să repare sau să înlocuiască piesele defecte.
- Să schimbe produsul returnat cu un produs care are cel puțin aceeași funcționalitate și care este echivalent din punct de vedere al performanței.
- Să restituie produsul la prețul de achiziție al produsului menționat în dovada cumpărării.

Dacă va fi utilizată una din aceste 3 soluții, acest lucru nu extinde sau nu reînnoiește perioada de garanție.

СОДЕРЖАНИЕ:

1. ИНФОРМАЦИЯ ПО БЕЗОПАСНОСТИ	С. 102
2. ТЕХНИЧЕСКИЕ ДАННЫЕ	С. 108
3. ОПИСАНИЕ	С. 108
4. УСТАНОВКА	С. 109
5. ЭКСПЛУАТАЦИЯ	С. 111
6. ОБСЛУЖИВАНИЕ И ОЧИСТКА	С. 114
7. ПОИСК И УСТРАНЕНИЕ НЕИСПРАВНОСТЕЙ	С. 116
8. ГАРАНТИЯ И ОГРАНИЧЕНИЕ ОТВЕТСТВЕННОСТИ	С. 117

1. ИНФОРМАЦИЯ ПО БЕЗОПАСНОСТИ

Перед эксплуатацией прибора прочитайте изложенные ниже указания и сохраните эту инструкцию для последующего использования.

1. Прибор разрешается эксплуатировать детям от 8 лет и старше, лицам с ограниченными физическими, сенсорными или умственными возможностями, а также лицам, не обладающим достаточным опытом и знаниями, только под присмотром или после прохождения инструктажа о порядке безопасной эксплуатации прибора и сопутствующих рисках.
2. Детям запрещается играть с прибором.
3. Очистка и обслуживание прибора детьми допускаются только под надзором.
4. Данный прибор предназначен для использования в бытовых и схожих условиях, таких:
 - кухни, магазины, офисы и другие производственные условия;
 - дачи, гостиницы, мотели и прочие жилые помещения;
 - предприятия, предоставляющие услуги ночлега и завтрака;
 - предприятия общественного питания и аналогичные компании, не работающие в сфере розничной торговли.

RU

5. Это устройство представляет собой бытовой холодильник, пригодный только для хранения продуктов питания и напитков. Государственные стандарты запрещают нецелевое использование бытовых холодильников (например, для хранения крови, лекарств или биопрепаратов).
6. Внимание! Размещая этот прибор в помещении, убедитесь, что кабель питания не зажат и не поврежден.
7. Запрещается встраивать прибор в мебель, стены и аналогичные места.
8. Перед подключением прибора к электрической розетке убедитесь, что параметры местной электросети соответствуют указанным в паспортной табличке, расположенной на приборе.
9. Шнур питания прибора оснащен особым штекером. Этот штекер предназначен для подключения к заземленной электророзетке с номиналом не менее 16 А. Если такой розетки нет, обратитесь к квалифицированному электрику для установки розетки.
10. Внимание! Берегите электрические цепи холодильника от повреждения!
11. Газообразный хладагент R600a, используемый в этом холодильнике, является природным газом. Он безопасен для окружающей среды, однако взрывоопасен. В связи с этим важно соблюдать осторожность при транспортировке и установке холодильника, чтобы не повредить заполненные хладагентом трубы. В случае утечки газа не допускайте его контакта с источниками огня и проветрите помещение.
12. Угроза поражения электрическим током! Не пытайтесь отремонтировать этот прибор самостоятельно. При возникновении неполадок обращайтесь к квалифицированным специалистам.

13. Если шнур питания поврежден, то во избежание опасности он должен быть заменен представителем производителя или его официального сервиса, либо лицом, обладающим надлежащей квалификацией.
14. Внимание! Не загораживайте вентиляционные отверстия в корпусе прибора и в отдельных его деталях.
15. Внимание! Не используйте механические устройства или иные средства для ускорения процесса размораживания, не рекомендованные производителем.
16. Внимание! Не пользуйтесь электроприборами внутри отсеков для хранения продуктов, если тип этих приборов отличается от рекомендованного производителем.
17. Не храните внутри прибора взрывоопасные вещества (например, баллоны с легковоспламеняющимся топливом).
18. Не храните в холодильнике легковоспламеняющиеся, взрывоопасные, летучие и коррозионно-активные вещества во избежание повреждения или возгорания этого прибора.
19. Не размещайте легковоспламеняющиеся предметы рядом с холодильником во избежание возгорания.
20. Не размещайте в морозильном отделении такие предметы, как бутылки или герметичные контейнеры с пивом или прохладительными напитками во избежание их растрескивания и пролития содержимого.
21. Отключайте этот прибор от электросети после использования и перед проведением технического обслуживания.
22. Советы по очистке прибора приведены в разделе «ЧИСТКА И ОБСЛУЖИВАНИЕ».

23.  Маркировка указывает на то, что данное изделие нельзя утилизировать с другими бытовыми отходами на всей территории ЕС. Чтобы предотвратить возможный вред окружающей среде или здоровью человека от неконтролируемой утилизации отходов, необходимо ответственно относиться к их вторичной переработке и способствовать энергоэффективному повторному использованию материальных ресурсов. Чтобы вернуть отработавшее устройство, обратитесь в пункт возврата и сбора или к розничному торговцу, у которого было приобретено изделие. Они передадут изделие на экологически безопасную переработку.
24. Утилизируйте этот прибор согласно требованиям местных регулирующих органов, поскольку он содержит легковоспламеняющийся хладагент.
25. Перед утилизацией прибора снимите с него все двери. Так вы обезопасите детей, которые могут случайно закрыться внутри него.
26. Риск удушья! Храните все упаковочные материалы вне досягаемости детей и младенцев!
27. Утилизируйте упаковочные материалы в соответствии с местными требованиями. Расположение центров утилизации отходов можно уточнить в местных органах власти.
28. Во избежание загрязнения пищи соблюдайте следующие инструкции:
- Открытие дверцы на длительное время может привести к значительному повышению температуры в отсеках холодильника.
 - Регулярно очищайте поверхности, соприкасающиеся с пищей и дренажными системами.

- Производите чистку емкостей для воды, если они не использовались в течение 48 часов: если вода не использовалась в течение 5 дней, промойте систему подачи воды, подключенную к водопроводу.
- Храните сырое мясо и рыбу в подходящих контейнерах, чтобы они не соприкасались с другими продуктами.
- Отсеки для замороженных продуктов, помеченные двумя звездочками, пригодны для хранения предварительно замороженных продуктов, хранения или приготовления мороженого и кубиков льда.
- Отсеки, помеченные одной, двумя или тремя звездочками, непригодны для замораживания свежих продуктов.
- Если холодильник остается пустым на длительное время, выключите его, разморозьте, вымойте, высушите и оставьте дверцу открытой, чтобы предотвратить образование плесени внутри.

RU

29. Детям от 3 до 8 лет разрешено помещать продукты в холодильник и извлекать их оттуда.
30. ВНИМАНИЕ! Не размещайте многоместные розетки или переносные источники питания сзади прибора.
31. ВНИМАНИЕ! Во избежание опасности в связи с потерей устойчивости прибором зафиксируйте его в соответствии с инструкциями.
32. ВНИМАНИЕ! Заполнять только питьевой водой.
33. Холодильник не предназначен для эксплуатации в качестве встроенного прибора.
34. Замена или обслуживание светодиодных ламп должно производиться изготовителем, его сервисным агентом или лицом с аналогичной квалификацией. Класс энергоэффективности лампы — класс G.



Этот символ означает, что в данном приборе используется огнеопасный хладагент. В случае утечки хладагента и воздействия внешнего источника воспламенения существует риск пожара.



Этим символом обозначена самая холодная часть прибора. Он означает максимальный уровень в данной зоне.

2. ТЕХНИЧЕСКИЕ ДАННЫЕ

Торговая марка	Qilive
Номер модели	155486 / HC-705WEN (SN)
Класс защиты	Класс I
Источник питания	220–240 В~, 50 Гц
Потребляемая мощность	0,88 кВт ч/24 ч
Объем хранения	540 л
Масса	127 кг

3. ОПИСАНИЕ

3.1 Вид спереди (открытый)

- | | |
|---|-------------------------------------|
| 1. Верхняя лампа холодильной камеры | 11. Верхний ящик морозильной камеры |
| 2. Выключатель лампы холодильной камеры | 12. Нижний ящик морозильной камеры |
| 3. Правая дверца холодильной камеры | 13. Декоративная крышка |
| 4. Ящик для масла | 14. Регулируемые ножки |
| 5. Крышка воздуховода | 15. Ручка ящика |
| 6. Боковая лампа холодильной камеры | 16. Большой ящик |
| 7. Сложенная консольная полка | 17. Малый ящик |
| 8. Полка для бутылок | 18. Ящик для овощей и фруктов |
| 9. Полки для бутылок специальной формы | 19. Выдвижная консольная полка |
| 10. Верхняя лампа морозильной камеры | 20. Консольная полка |
| | 21. Откидная перекладина |
| | 22. Левая дверца холодильной камеры |

3.2 Вид спереди (закрытый)

- | | |
|--------------------------------------|-------------------------------------|
| 23. Правая дверца холодильной камеры | 26. Верхний ящик морозильной камеры |
| 24. Нижний ящик морозильной камеры | 27. Левая дверца холодильной камеры |
| 25. Ручка ящика | 28. Ручка дверцы |
| | 29. Дисплей |

3.3 Вид сверху

- | | |
|---|--|
| 30. Перегородка верхнего ящика морозильника | 33. Перегородка нижнего ящика морозильника |
| 31. Верхний ящик морозильника | 34. Лопатка для льда |
| 32. Нижний ящик морозильника | 35. Ручной льдогенератор |

3.4 Дисплей и пульт управления

- | | |
|---|---|
| 36. Значок холодильной камеры | 45. Значок блокировки от детей |
| 37. Значок выключения холодильника | 46. Значок настройки температуры в морозильнике |
| 38. Значок настройки температуры в холодильнике | 47. Индикатор холодильника |
| 39. Значок быстрого охлаждения | 48. Индикатор морозильника |
| 40. Значок быстрого замораживания | 49. Значок морозильной камеры |
| 41. Кнопка увеличения значения | 50. Кнопка режима энергосбережения |
| 42. Кнопка уменьшения значения | 51. Кнопка режима суперохлаждения |
| 43. Кнопка блокировки от детей | 52. Кнопка регулировки температуры |
| 44. Значок режима энергосбережения | |

4. УСТАНОВКА



Внимание!

Прежде чем приступить к установке холодильника, отключите его от электросети.

4.1 Распакуйте все детали.

Завершив распаковку, проверьте комплектность холодильника и наличие возможных повреждений при транспортировке. Если комплектация холодильника оказалась неполной или он поврежден, обратитесь в нашу службу послепродажной поддержки.

RU

4.2 Выберите подходящее место установки



Внимание!

Располагайте прибор так, чтобы он не подвергался воздействию прямых солнечных лучей. Запрещается использовать прибор вне помещения или под дождем.



Внимание!

Прибор должен отстоять минимум на 50 см от источников тепла (например, от печей, плит, батарей отопления и т. п.) и минимум на 5 см от электрических плит.



Внимание!

Размещайте прибор в месте с легким доступом к вилке, чтобы иметь возможность отключения.

1. Холодильник должен располагаться в хорошо проветриваемом помещении, на сухой, устойчивой и ровной поверхности. Он должен быть защищен от воздействия прямых солнечных лучей и находиться вдали от иных источников тепла.
2. Обеспечьте достаточную циркуляцию воздуха с задней стороны прибора. Не прислоняйте прибор к стене во избежание возникновения шума, вызванного вибрацией. Убедитесь, что воздух свободно циркулирует вокруг прибора. Недостаточная вентиляция вызовет увеличение энергопотребления и выход прибора из строя. Холодильник должен отстоять минимум на 10 см от стен и минимум на 30 см от потолка.
3. Обеспечьте удобный доступ к холодильнику. Его дверца должна открываться свободно. При необходимости перевесьте дверь так, чтобы она открывалась в другую сторону (см. ниже).

4.3 Выравнивание ножек

Если устройство наклонено, отрегулируйте его левую или правую ножку (14) так, чтобы оно стояло ровно.

Чтобы отрегулировать высоту, поверните ножку (14) по часовой стрелке или против часовой стрелки.

Примечание. Если устройство стоит неровно, то его дверь не будет закрываться герметично.

4.4 Декоративная крышка

Декоративная крышка для нижней перекладины применяется в качестве украшения, и ее можно не использовать. Независимо от того, будет ли она установлена, это не повлияет на работу или состояние холодильника.

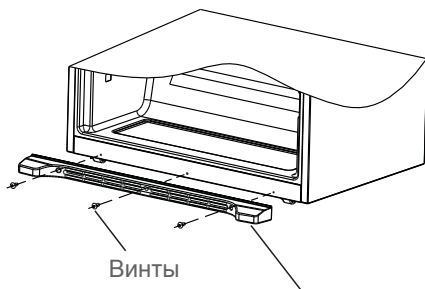

Декоративная крышка для нижней перекладины

4.5 Расположение устройства

Температура окружающей среды в месте размещения устройства должна соответствовать климатическому классу, указанному на заводской табличке. Таким образом обеспечивается надлежащее функционирование холодильника.

Климатический класс	Температура окружающей среды
SN	От +10 °С до +32 °С
N	От +16 °С до +32 °С
ST	От +16 °С до +38 °С
T	От +16 °С до +43 °С

- «SN» означает, что данный холодильник предназначен для использования при температуре окружающей среды от 10 °С до 32 °С.
- «N» означает, что данный холодильник предназначен для использования при температуре окружающей среды от 16 °С до 32 °С.
- «ST» означает, что данный холодильник предназначен для использования при температуре окружающей среды от 16 °С до 38 °С.
- «T» означает, что данный холодильник предназначен для использования при температуре окружающей среды от 16 °С до 43 °С.

4.6 Подключение к электросети

Прежде чем подключать устройство к электросети, проверьте соответствие напряжения и частоты, указанных на паспортной табличке, характеристикам домашней электросети. Устройство необходимо заземлить. С этой целью штекер питания оснащен особым контактом. Если розетка домашней электросети не заземлена, то обратитесь к квалифицированному электрику, чтобы подключить устройство к отдельному заземлению, соответствующему установленным требованиям.

Производитель снимает с себя любую ответственность за последствия несоблюдения вышеуказанных мер предосторожности.

5. ЭКСПЛУАТАЦИЯ

5.1 Первое использование

Перед первым использованием устройства вымойте его внутреннюю часть и все внутренние принадлежности теплой водой с растворенным в ней нейтральным мылом, чтобы убрать типичный запах, характерный для недавно изготовленного продукта, затем тщательно высушите.

Важно!

- Не используйте моющие средства или абразивные порошки во избежание повреждения поверхности.
- После транспортировки, распаковки и установки оставьте холодильник минимум на 2 часа в вертикальном положении, прежде чем подключать его к источнику питания.
- Прежде чем помещать в холодильник свежие или замороженные продукты, дайте ему поработать минимум 2 часа.

RU

5.2 Настройка температуры

5.2.1 Настройка температуры в холодильной камере

Нажимайте кнопку TEMP. ZONE (52) до тех пор, пока дисплей не переключится на значок настройки температуры в холодильнике (38). Чтобы изменить температуру в холодильнике на 1 °C, нажмите кнопку увеличения значения (41) или кнопку уменьшения значения (42) один раз.

5.2.2 Настройка температуры в морозильной камере

Нажимайте кнопку TEMP. ZONE (52) до тех пор, пока дисплей не переключится на значок настройки температуры в морозильнике (46). Чтобы изменить температуру в морозильнике на 1 °C, нажмите кнопку увеличения значения (41) или кнопку уменьшения значения (42) один раз.

5.2.3 Режим энергосбережения

Нажмите кнопку ENERGY SAVING (50). Загорится значок режима энергосбережения (44). При выборе режима энергосбережения для работы холодильника предыдущий режим будет отменен.

Для выхода из режима энергосбережения нажмите кнопку другого режима.

5.2.4 Режим быстрого охлаждения

Нажмите кнопку SUPER COOL (51). Загорится значок режима быстрого охлаждения (39). Выберите режим быстрого охлаждения для работы холодильника. На протяжении 150 минут устройство будет работать в режиме быстрого охлаждения. Если холодильник работает в режиме энергосбережения, этот режим будет отменен.

Для выхода из режима быстрого охлаждения нажмите кнопку другого режима.

5.2.5 Режим быстрого замораживания

Нажмите и удерживайте кнопку SUPER COOL (51). Загорится значок режима быстрого замораживания (40). Выберите режим быстрого замораживания для работы морозильника. Теперь устройство будет работать в режиме быстрого замораживания в течение 360 минут. Если морозильник работает в режиме энергосбережения, этот режим будет отменен.

Для выхода из режима быстрого замораживания нажмите кнопку другого режима.

5.2.6 Блокировка от детей

Для активации блокировки от детей нажмите кнопку CHILD LOCK (43). Загорится значок блокировки от детей (45). Для деактивации блокировки от детей нажмите и удерживайте кнопку CHILD LOCK (43) в течение 3 секунд. Значок блокировки от детей (45) погаснет, и блокировка будет отменена.

5.3 Хранение продуктов питания

1. Дайте приготовленному блюду остыть до комнатной температуры, прежде чем размещать его в холодильнике.
2. Советуем хранить продукты в вакуумной упаковке.
3. Фрукты и овощи удобнее хранить в отсеках для фруктов и овощей (5).

Примечания.

- Выдвижные ящики, полки и дверные лотки предварительно установлены внутри устройства таким образом, чтобы обеспечить максимальное энергосбережение. Для получения более подробной информации см. схему устройства в начале данного руководства.
- Хранение избыточного объема продуктов может снижать эффективность работы морозильной камеры.

RU

5.4 Замораживание свежих продуктов

Морозильная камера пригодна для замораживания свежих продуктов и длительного хранения замороженных и свежзамороженных продуктов.

Поместите свежие продукты, которые нужно заморозить, в морозильную камеру. Максимальный объем продуктов питания, который можно заморозить за 24 часа, указан на паспортной табличке прибора.

Заморозка длится 24 часа. Не добавляйте продукты питания в процессе заморозки.

5.5 Хранение замороженных продуктов

Прежде чем класть продукты в отсек при первом запуске или после периода неиспользования, дайте устройству поработать минимум 2 часа в режиме активного охлаждения.

ВНИМАНИЕ! Если произошла случайная разморозка (например, при отключении питания), то размороженные продукты необходимо незамедлительно употребить в пищу или приготовить, а затем повторно заморозить после приготовления.

5.6 Размораживание пищи

В зависимости от потребностей замороженные продукты перед приготовлением можно разморозить в холодильной камере или при комнатной температуре. Следуйте инструкциям производителя пищевых продуктов.

ВНИМАНИЕ! Не размораживайте оттаявшие продукты повторно. Размороженные продукты следует быстро употребить в пищу.

5.7 Советы по замораживанию и хранению замороженных продуктов

Чтобы продукты оставались максимально свежими, необходимо выполнять следующее:

- Максимальное количество продуктов питания, которое можно заморозить за 24 часа, указан на паспортной табличке прибора.
- Замораживание длится 24 часа. В этот период запрещается добавлять продукты питания для замораживания;
- Замораживайте только свежие и тщательно вымытые продукты питания высшего качества;
- Разделите пищу на небольшие порции, чтобы обеспечить быструю и полную заморозку, а также сделать возможным размораживание только нужного количества;
- Оберните продукты питания фольгой или пленкой так, чтобы получившаяся упаковка была герметичной;
- Не допускайте, чтобы свежие и незамороженные продукты питания контактировали с замороженными продуктами во избежание нагревания последних;
- Постные продукты питания лучше и дольше хранятся, нежели жирные; соль уменьшает срок хранения продуктов питания;
- Потребление льда, недавно извлеченного из отсека для приготовления льда, связано с риском обморожения кожи;
- Рекомендуется отмечать дату замораживания на каждой упаковке, чтобы четко отслеживать время хранения.
- Постарайтесь как можно быстрее доставить замороженные продукты питания из магазина в морозильную камеру;
- не открывайте дверь слишком часто и не оставляйте ее открытой дольше, чем необходимо. Качество размороженных продуктов быстро ухудшается; повторное замораживание недопустимо;
- Не превышайте период хранения, указанный производителем продуктов питания.
- Не храните бутилированные напитки в морозильном отделении во избежание их растрескивания и другого ущерба.

5.8 Советы по сохранению свежести продуктов питания

Чтобы продукты оставались максимально свежими, необходимо выполнять следующее:

- Рекомендуется хранить продукты питания в холодильной камере не более 3-5 дней.
- Не храните в холодильнике теплые продукты или летучие жидкости.
- Храните продукты накрытыми или завернутыми, особенно если они имеют сильный запах. Заворачивайте продукты в полиэтиленовые пакеты и храните их на стеклянных полках, расположенных над контейнером для фруктов и овощей.
- В целях безопасности используйте этот способ хранения продуктов не дольше 1-2 дней.
- Готовые блюда и холодные блюда должны храниться в закрытой упаковке. Их можно ставить на любую полку.
- Фрукты и овощи необходимо тщательно вымыть и хранить в особом контейнере для фруктов и овощей, предусмотренном в холодильнике.
- Масло и сыр следует хранить в особых герметичных контейнерах. Эти продукты необходимо завернуть в фольгу или положить в полиэтиленовый пакет во избежание контакта с воздухом.
- Бутылки для молока должны быть закрыты крышками и храниться на дверных полках.
- В холодильнике запрещается хранить бананы, картофель, лук и чеснок без упаковки.

6. ОБСЛУЖИВАНИЕ И ОЧИСТКА

В гигиенических целях необходимо регулярно очищать камеры холодильника, включая размещенные внутри принадлежности.



Предупреждение! Перед чисткой всегда отсоединяйте штепсельную вилку от розетки.

Важно! Не используйте для чистки моющие средства, растворители, абразивные материалы, острые предметы или проволочные щетки, так как они повредят покрытие.

6.1 Очистка

1. Извлеките все внутренние принадлежности (например, полки и ящики) из отделения холодильника. Очистите их, используя теплую воду и нейтральное мыло. Промойте детали водой и тщательно высушите.
 2. Протрите внутреннюю поверхность влажной тканью с небольшим количеством мыльной воды. Перед установкой принадлежностей внутрь протрите их смоченной теплой водой тканью, а затем тщательно высушите.
 3. Протрите внешнюю поверхность прибора сухой мягкой тканью. Запрещается использовать растворители.
- Регулярно проверяйте и протирайте уплотнения дверцы, чтобы обеспечить их чистоту.
 - Регулярно удаляйте пыль с задней стороны прибора. Таким образом можно улучшить работу прибора и снизить расход электроэнергии.

6.2 Размораживание

Из-за сезонных изменений влажности возможно образование толстого слоя наледи. Чтобы разморозить холодильник вручную, отключите его от электросети и удалите излишки льда сухой тканью.

Регулярное размораживание помогает снизить энергопотребление прибора.

6.3 Лампа

В приборе есть лампа. В случае неисправности обратитесь к квалифицированному специалисту для проверки и/или замены лампы.

6.4 Транспортировка



Предупреждение! Не переворачивайте прибор вверх ногами и не кладите его набок. Во время транспортировки наклон прибора не должен превышать 45°.

- Не поднимайте холодильник, удерживая его за верхние края. Держите за основание или по бокам.
- Перед перемещением удалите все продукты и надежно закрепите компоненты.
- Зафиксируйте дверцу клейкой лентой.
- Прикрепите шнур питания к боковой стороне прибора, чтобы избежать повреждений при транспортировке.

6.5 Хранилище

- Если прибор не используется в течение длительного периода времени, отсоедините его от источника питания, удалите все пищевые продукты и выполните очистку прибора.
- На время хранения оставьте дверцу приоткрытой, чтобы предотвратить образование неприятных запахов.

7. ПОИСК И УСТРАНЕНИЕ НЕИСПРАВНОСТЕЙ



Внимание!

См. раздел «Безопасность».

При наличии неисправностей свяжитесь с авторизованным сервисным центром или специалистом аналогичной квалификации.

Неисправность	Возможная причина	Способ устранения
Прибор не работает.	Нет подключения к источнику питания.	Подключите прибор к подходящей электрической розетке.
	Перегорел или неисправен предохранитель.	Проверьте предохранитель и при необходимости замените его.
	Неисправный шнур питания или вилка.	Проверьте и отремонтируйте (выполняется квалифицированным электриком).
Прибор слишком сильно морозит или охлаждает.	Неправильная настройка температуры	Установите более высокую температуру.
Прибор не морозит или охлаждает.	Неправильная настройка температуры	Установите более низкую температуру.
	В прибор помещено большое количество горячей/теплой пищи.	Дайте пище остыть перед тем, как поместить ее в прибор.
	Рядом с прибором расположен источник тепла.	Отодвиньте источник тепла дальше от прибора.
	Дверца открыта на длительный период времени.	и закройте дверцу как можно быстрее. Убедитесь, что дверца плотно закрыта.
Прибор издает громкие звуки.	Прибор неустойчив.	Отрегулируйте ножки, чтобы выровнять прибор.
	Прибор касается стены или мебели.	Переместите прибор и оставьте вокруг него достаточно свободного места.
	Ароматные продукты питания не завернуты.	Тщательно заверните ароматные продукты питания.
Прибор имеет специфический запах.	Продукты питания пропали.	Выбросьте испорченные продукты.
	Внутренняя часть прибора грязная.	Очистите внутреннюю часть прибора.

8. ГАРАНТИЯ И ОГРАНИЧЕНИЕ ОТВЕТСТВЕННОСТИ

Гарантия на этот продукт действует в течение 36 месяцев с момента покупки (согласно местному законодательству и начиная с даты, указанной на чеке) и распространяется на любые неполадки, вызванные производственным браком или дефектами материалов.

Данная гарантия не распространяется на повреждения, вызванные ненадлежащей установкой, неверной эксплуатацией и нормальным износом изделия.

Гарантия не распространяется на следующие случаи:

- Повреждения или проблемы, вызванные неверной эксплуатацией, инцидентом, модификацией или подключением к розетке недопустимого напряжения. Измененные устройства, в которых гарантийная пломба или серийный номер были повреждены, испорчены, удалены или окислились.
- Гарантия на съемные батареи и аксессуары составляет 6 месяцев.
- Отказ батареи, вызванный избыточной зарядкой или несоблюдением инструкций по безопасности, приведенных в этом руководстве.
- Косметические повреждения, такие как царапины, вмятины и т. п.
- Повреждения, вызванные вмешательством неквалифицированных специалистов.
- Повреждения, вызванные нормальным износом при эксплуатации изделия.
- Обновление программ в связи с изменением параметров сети.
- Повреждения изделия, полученные при использовании программного обеспечения других производителей.
- Повреждения изделия при его использовании без комплектующих, рекомендованных производителем.
- Окисление элементов.

Ни при каких обстоятельствах производитель не может быть привлечен к ответственности за потерю данных, хранящихся на диске. Кроме того, производитель не обязан проверять факт извлечения SIM-карт и SD-карт из изделий, которые были ему возвращены.

Отремонтированные или замененные изделия могут состоять из новых или восстановленных компонентов.

УСЛОВИЯ ДЕЙСТВИЯ ГАРАНТИИ

Чтобы воспользоваться гарантийным обслуживанием, следует отнести изделие в место покупки и предоставить доказательство покупки изделия и аксессуаров к нему (например, кассовый или товарный чек и т.д.), а также оригинальную упаковку. Важно предоставить такие данные, как дата покупки, модель и серийный номер IMEI (эти данные обычно указаны на изделии, упаковке или чеке).

При отсутствии этих данных предоставьте вместе с изделием элементы, необходимые для его правильной работы, такие как шнур питания, адаптер и т. д. Если ваш случай гарантийный, сервисная служба сможет предоставить вам следующие услуги в рамках местного законодательства:

- Заменить или починить поврежденные компоненты.
- Заменить изделие на аналогичное с примерно одинаковым функционалом.
- Возместить стоимость товара, указанного в чеке.

Если вы воспользовались одной из вышеуказанных услуг, гарантийный период не будет продлен или обновлен.

ЗМІСТ:

1. ІНСТРУКЦІЇ ЩОДО БЕЗПЕКИ	С. 118
2. ТЕХНІЧНІ ДАНІ	С. 124
3. ОПИС	С. 124
4. ВСТАНОВЛЕННЯ	С. 125
5. ВИКОРИСТАННЯ	С. 127
6. ОБСЛУГОВУВАННЯ ТА ЧИЩЕННЯ	С. 130
7. УСУНЕННЯ НЕСПРАВНОСТЕЙ	С. 132
8. ГАРАНТІЯ ТА ОБМЕЖЕННЯ ВІДПОВІДАЛЬНОСТІ	С. 133

1. ІНСТРУКЦІЇ ЩОДО БЕЗПЕКИ

Перш ніж користуватися цим електроприладом, прочитайте подані нижче інструкції; збережіть цей посібник для майбутніх довідок.

1. Цим пристроєм можуть користуватися діти віком від 8 років, а також особи з обмеженими фізичними, сенсорними чи розумовими здібностями, або з відсутністю досвіду та знань, але лише під наглядом або після проведення з ними інструктажу щодо безпечного використання цього пристрою та усвідомлення ними небезпеки, що впливає з використання цього пристрою.
2. Діти не повинні гратися з цим пристроєм.
3. Діти не повинні чистити та доглядати за пристроєм без нагляду дорослих.
4. Цей прилад призначений для використання в домашніх господарствах та інших подібних умовах, наприклад:
 - у зонах для приготування їжі в магазинах, офісах та інших робочих приміщеннях;
 - в сільських будинках та клієнтами в готелях, мотелях та інших помешканнях;
 - у житлових приміщеннях типу «ліжко та сніданок».
 - для виїзного обслуговування та подібних не роздрібних цілей.

5. Даний виріб — це побутовий холодильник і придатний тільки для зберігання харчових продуктів і напоїв. Відповідно до національних стандартів, побутові холодильники не мають використовуватися в інших цілях, таких як зберігання крові, лікувальних препаратів чи біологічних продуктів.
6. Увага! Під час встановлення цього приладу уникайте затискання чи пошкодження шнура живлення.
7. Прилад не можна вбудовувати в меблі, стіни або подібні місця.
8. Перед підключенням холодильника до електричної розетки перевірте, чи номінальна напруга, вказана на паспортній табличці приладу, відповідає напрузі в мережі живлення.
9. Шнур живлення цього приладу оснащений спеціальною штепсельною вилкою. Цю штепсельну вилку потрібно підключати до розетки із заземленням, що розрахована на струм не менше 16 А. Якщо у вас немає такої розетки, зверніться до кваліфікованого електрика для її встановлення.
10. Увага – Не пошкоджуйте контур холодоагенту.
11. Охолоджувальний газ R600a в цьому холодильнику є природним газом. Він не шкідливий для навколишнього середовища, проте горючий. Тому важливо транспортувати та встановлювати холодильник таким чином, щоб не пошкодити канали холодоагенту. У випадку витoku газу уникайте його контакту із вогнем поблизу та провітрюйте приміщення.
12. Небезпека ураження електричним струмом! Не намагайтеся ремонтувати прилад власноруч. У разі несправності всі ремонтні роботи повинен виконувати лише кваліфікований персонал.

13. Щоб запобігти виникненню небезпечних ситуацій, заміна пошкодженого кабелю живлення має виконуватися виробником, його представником з технічного обслуговування або особами з відповідною кваліфікацією.
14. Увага – Не закривайте вентиляційні отвори на корпусі приладу чи у конструкціях, куди він встановлюється.
15. Увага — Не використовуйте механічні пристрої чи інші засоби для прискорення процесу розморожування, окрім рекомендованих виробником.
16. Увага – Не використовуйте електричні пристрої всередині відділення для зберігання продуктів харчування, окрім випадків, коли це такі типи пристроїв, щорекомендовані виробником.
17. Не зберігайте в холодильнику вибухові речовини, такі як аерозольні пляшки із горючими сумішами.
18. Не ставте в холодильник займисті, вибухові, леткі та корозійно-активні речі, щоб уникнути ушкодження приладу або пожежі.
19. Не ставте займисті речі біля холодильника, щоб уникнути пожежі.
20. Ніколи не кладіть предмети, такі як пляшки або герметичні контейнери з рідиною, наприклад, пиво і напої, до морозильної камери, щоб запобігти розтріскуванню та іншим втратам.
21. Цей прилад необхідно відключати від мережі живлення, коли він не використовується, а також перед початком обслуговування.
22. Поради щодо чищення приладу наведені у розділі «ОБСЛУГОВУВАННЯ ТА ЧИЩЕННЯ».

23.  Це маркування вказує на те, що цей пристрій забороняється викидати разом із побутовими відходами на території ЄС. Щоб уникнути небезпеки для навколишнього середовища або здоров'я людей від неконтрольованої утилізації відходів, здавайте їх на переробку, яка дозволяє знову використовувати відновлювані матеріали. Для повернення вашого пристрою скористайтесь системою повернення та приймання, або зверніться за інформацією до продавця, в якого ви придбали даний виріб. Вони можуть прийняти даний пристрій для його безпечної переробки.
24. Утилізуйте прилад відповідно до вимог місцевого законодавства, тому що він містить легкозаймистий вибуховий газ та холодоагент.
25. Перед викиданням приладу зніміть з нього двері, щоб уникнути проникання та блокування всередині нього дітей.
26. Небезпека удушення! Тримайте пакувальні матеріали у місці, недоступному для дітей!
27. Утилізуйте пакувальні матеріали відповідно до вимог місцевого законодавства. Запитайте у місцевих органах влади, де містяться центри збирання або центри утилізації.
28. Для уникнення зараження продуктів харчування дотримуйтеся наступних інструкцій:
- Відкривання дверей на тривалий період часу може значно підвищити температуру у відділеннях пристрою.
 - Регулярно очищуйте поверхні, що контактують із продуктами харчування, а також дренажні системи, до яких є доступ.
 - Очищуйте резервуари для води, якщо вони не використовувалися протягом 48 годин: промийте систему, підключену до подачі води, якщо вода не зливалася протягом 5 днів.

- Зберігайте свіже м'ясо та рибу у відповідних контейнерах у холодильному відділенні, щоб вони не контактували із продуктами харчування і щоб рідини з них не потрапляли на інші продукти.
- Відділення для заморожених продуктів харчування із двома зірочками можуть використовуватися для зберігання попередньо заморожених продуктів, зберігання та приготування морозива та кубиків льоду.
- Відділення із однією, двома та трьома зірочками не призначені для замороження свіжої їжі.
- Якщо холодильник має бути порожнім протягом тривалого періоду часу, необхідно вимкнути його, очистити і залишити двері відкритими для уникнення утворення плісняви в середині пристрою.

29. Дітям віком від 3 до 8 років дозволяється завантажувати та розвантажувати холодильні пристрої.
30. **УВАГА!** Не розташовуйте декілька переносних розеток або переносних блоків електроживлення у задній частині пристрою.
31. **УВАГА!** Щоб уникнути будь-якого ризику внаслідок нестійкого положення пристрою, він повинен бути зафіксований згідно з інструкціями.
32. **ПОПЕРЕДЖЕННЯ:** заповнюйте його лише питною водою.
33. Цей холодильник не призначений для використання в якості вбудованого пристрою.
34. Будь-яка заміна або технічне обслуговування світлодіодних ламп має здійснюватися виробником, його сервісним агентом або спеціалістом із відповідною кваліфікацією. Ця лампа відповідає класу електроефективності G.



Цей символ вказує на те, що в пристрої використовується займистий холодоагент. У випадку витоку холодоагента і його контакту з зовнішніми джерелами вогню виникає ризик пожежі.



Цей символ вказує на найхолоднішу частину пристрою. Він визначає найвищий рівень для цієї зони.

2. ТЕХНІЧНІ ДАНІ

Торгова марка	Qilive
Номер моделі	155486 / HC-705WEN (SN)
Клас захисту	Клас I
Джерело живлення	220-240 В~, 50 Гц
Споживана потужність	0,88 кВт·год./24 год.
Місткість	540 л
Вага	127 кг

3. ОПИС

3.1 Вигляд спереду (відчинений)

- | | |
|--|---|
| 1. Верхня лампа холодильного відділення | 11. Верхній висувний ящик морозильного відділення |
| 2. Перемикач лампи холодильного відділення | 12. Нижній висувний ящик морозильного відділення |
| 3. Холодильне відділення у правих дверях | 13. Декоративна кришка |
| 4. Контейнер для масла | 14. Вирівнювальна ніжка |
| 5. Кришка вентиляційного каналу | 15. Ручка висувного ящика |
| 6. Бокова лампа холодильного відділення | 16. Великий висувний ящик |
| 7. Складна консольна полиця | 17. Малий висувний ящик |
| 8. Полиця для великих пляшок | 18. Висувний ящик для овочів та фруктів |
| 9. Полиці для пляшок особливої форми | 19. Висувна консольна полиця |
| 10. Верхня лампа морозильного відділення | 20. Консольна полиця |
| | 21. Поворотна балка |
| | 22. Холодильне відділення у лівих дверях |

3.2 Вигляд спереду (зачинений)

- | | |
|--|---|
| 23. Холодильне відділення у правих дверях | 26. Верхній висувний ящик морозильного відділення |
| 24. Нижній висувний ящик морозильного відділення | 27. Холодильне відділення у лівих дверях |
| 25. Ручка висувного ящика | 28. Ручка дверей |
| | 29. Дисплей |

3.3 Вигляд згори

- | | |
|---|--|
| 30. Розділювач висувних ящиків верхнього морозильника | 33. Розділювач висувних ящиків нижнього морозильника |
| 31. Висувний ящик верхнього морозильника | 34. Лопатка для льоду |
| 32. Висувний ящик нижнього морозильника | 35. Ручний пристрій для виготовлення льоду |

3.4 Дисплей і органи керування

- | | |
|--|--|
| 36. Значок холодильного відділення | 46. Значок налаштування температури морозильника |
| 37. Значок вимкнення холодильника | 47. Індикатор холодильника |
| 38. Значок налаштування температури холодильника | 48. Індикатор морозильника |
| 39. Значок швидкого охолодження | 49. Значок морозильного відділення |
| 40. Значок швидкого заморожування | 50. Кнопка режиму економії електроенергії |
| 41. Кнопка підвищення значення | 51. Кнопка режиму суперохолодження |
| 42. Кнопка зниження значення | 52. Ручка регулювання температури |
| 43. Кнопка блокування від дітей | |
| 44. Значок економії електроенергії | |
| 45. Значок блокування від дітей | |

4. ВСТАНОВЛЕННЯ



Увага!

Перед встановленням пристрою, відключіть його від розетки.

4.1 Розпакуйте всі частини.

Після розпакування перевірте комплектність поставки та відсутність пошкоджень від процесу транспортування. Якщо ви помітили пошкодження або відсутність окремих компонентів, зверніться у наш відділ сервісного обслуговування.

4.2 Виберіть придатне місце для встановлення



Увага!

Встановлюйте прилад таким чином, щоб на нього не потрапляли прямі сонячні промені. Цей прилад не повинен використовуватися надворі або потрапляти під дощ.



Увага!

Холодильник має знаходитися на відстані не менше 50 см від джерел тепла (таких як плити, печі, нагрівачі тощо) та не менше 5 см від електричних печей.



Увага!

Встановіть пристрій у місці, в якому буде легкий доступ до вилки для відключення живлення.

1. Встановлюйте пристрій у місці з достатньою вентиляцією на сухій, стійкій та рівній поверхні, подалі від прямих сонячних променів та інших джерел тепла.
2. Забезпечте достатню циркуляцію повітря у задній частині приладу. Не встановлюйте прилад впритул до стіни, щоб уникнути шумів внаслідок вібрації. Перевірте, чи відбувається вільна циркуляція повітря навколо приладу. Недостатня вентиляція може викликати несправності та збільшене споживання електроенергії. Залишайте не менше 10 см між пристроєм та стіною та не менше 30 см між верхньою частиною пристрою та стелею.
3. Також залишайте достатньо простору для відкривання дверей та доступу в холодильник. Якщо потрібно, змініть напрямок відчинення дверей, як описано нижче.

4.3 Ніжки із регулюванням

Якщо апарат нахилений, відрегулюйте висоту лівої/правої ніжки (14) до горизонтального положення.

Щоб відрегулювати висоту, обертайте ніжку (14) за годинниковою або проти годинникової стрілки.

Примітка: Якщо прилад не вирівняно, двері і ущільнення дверей не зачинятимуться належним чином.

4.4 Декоративна кришка

Декоративна кришка для нижньої балки використовується як оздоблення, тому її встановлення не є обов'язковим. Незалежно від того, чи ви її встановите, це не вплине на ефективність або умови роботи холодильника.



UA

4.5 Позиціонування

Установіть прилад у місці, де температура довкілля відповідає класу клімату, вказаному на заводській табличці приладу. Це забезпечить належне функціонування пристрою.

Кліматичний клас	Навколишня температура
SN	від +10 °С до +32 °С
Ni	від +16°С до +32 °С
ST	від +16°С до +38°С
T	від +16°С до +43°С

- «SN» вказує на те, що цей холодильник призначений для використання в умовах навколишньої температури від 10°С до 32°С.
- «N» вказує на те, що цей холодильник призначений для використання в умовах навколишньої температури від 16°С до 32°С.
- «ST» вказує на те, що цей холодильник призначений для використання в умовах навколишньої температури від 16°С до 38°С.
- «T» вказує на те, що цей холодильник призначений для використання в умовах навколишньої температури від 16°С до 43°С.

4.6 Електричне під'єднання

Перед під'єднанням переконайтесь, що напруга і частота, що показана на табличці, відповідає вашому внутрішньому електропостачанню. Прилад має бути заземлено. Для цієї мети штепсельна вилка шнура живлення має відповідний контакт. Якщо розетка внутрішнього електроживлення не заземлено, під'єднайте прилад до окремого заземлення відповідно до чинних правил, проконсультувавшись з кваліфікованим електриком.

Виробник не несе відповідальності, якщо вищевказані заходи безпеки не дотримуються.

5. ВИКОРИСТАННЯ

5.1 Перше використання

Перед першим використанням приладу помийте його всередині і всі внутрішні аксесуари теплою водою з додаванням трохи нейтрального мила, щоб видалити характерний запах нового продукту; потім ретельно висушіть.

Важливо!

- Не використовуйте мийні засоби або абразивні порошки, бо вони можуть пошкодити зовнішнє покриття.
- Після транспортування, розпакування та залиште пристрій у вертикальному положенні принаймні на 2 години перед тим, як підключити його до джерела живлення.
- Перед тим, як розташовувати у пристрої свіжі або заморожені продукти харчування, він має пропрацювати принаймні протягом 2 годин.

5.2 Налаштування температури

5.2.1 Налаштування температури холодильного відділення

Натискайте кнопку TEMP. ZONE (52), доки дисплей не почне відображати значок налаштування температури холодильника (38). При кожному натисненні кнопки підвищення (41) або зниження значення (42) налаштування температури холодильника буде змінюватися на 1°C.

5.2.2 Налаштування температури морозильного відділення

Натискайте кнопку TEMP. ZONE (52), доки дисплей не почне відображати значок налаштування температури морозильника (46). При кожному натисненні кнопки підвищення (41) або зниження значення (42) налаштування температури морозильника буде змінюватися на 1°C.

5.2.3 Режим економії електроенергії

Натисніть кнопку РЕЖИМ ENERGY SAVING (50), після чого з'явиться значок економії електроенергії (44). При виборі режиму економії електроенергії попередній режим роботи холодильника буде скасований.

Щоб вийти з режиму економії електроенергії, натисніть одну із кнопок для вибору іншого режиму.

5.2.4 Режим швидкого охолодження

Натисніть кнопку РЕЖИМ SUPER COOL (51), після чого увімкнеться значок швидкого охолодження (39). Виберіть режим швидкого охолодження для холодильника. На протязі 150 хвилин пристрій працюватиме в режимі швидкого охолодження. Якщо холодильник працює в режим економії електроенергії, він буде скасований.

Щоб вийти з режиму швидкого охолодження, натисніть одну із кнопок для вибору іншого режиму.

5.2.5 Режим швидкого заморожування

Натисніть і утримуйте кнопку РЕЖИМ SUPER COOL (51), після чого увімкнеться значок швидкого заморожування (40). Виберіть режим швидкого заморожування для морозильника. Тепер прилад пропрацює 360 хвилин у режимі швидкого заморожування. Якщо морозильник працює в режимі економії електроенергії, цей режим буде скасований.

Щоб вийти з режиму швидкого заморожування, натисніть одну із кнопок для вибору іншого режиму.

5.2.6 Блокування від дітей

Для активації блокування від дітей натисніть кнопку CHILD LOCK (43), після чого з'явиться значок блокування від дітей (45). Для вимкнення блокування від дітей натисніть і утримуйте кнопку CHILD LOCK (43) протягом 3 секунд, після чого значок блокування від дітей (45) зникне, і блокування буде скасоване.

5.3 Зберігання продуктів

1. Гаряча їжа повинна охолонути до кімнатної температури, і лише тоді її можна класти в холодильник.
2. Перед тим як класти продукти в холодильник, ми рекомендуємо пакувати їх у вакуумні пакунки.
3. Фрукти та овочі більш зручно зберігати в ящику для фруктів та овочів (5).

Примітки:

- Ящики, полки та лотки дверей всередині холодильника встановлені у положенні, яке забезпечує максимальну економію енергії. Див. ці елементи у розділі з оглядом пристрою на початку цього посібника.
- Зберігання надлишкової кількості продуктів може негативно вплинути на потужність заморожування холодильника.

5.4 Заморожування свіжих харчових продуктів

Морозильне відділення підходить для заморожування свіжих продуктів і зберігання заморожених та глибоко заморожених продуктів протягом тривалого часу.

Помістіть свіжі харчові продукти для заморожування до морозильної камери.

Максимальна кількість харчових продуктів, що може бути заморожена протягом 24 годин, вказана на паспортній табличці пристрою.

Процес заморожування триває 24 години: протягом цього періоду не додавайте інші харчові продукти для заморожування.

5.5 Зберігання заморожених харчових продуктів

Під час першого запуску або після періоду без використання, перш ніж покласти харчовий продукт до відділення, дайте приладу попрацювати принаймні 2 години при вищому значенні.

УВАГА! У разі випадкового розморожування (наприклад, було вимкнене живлення), розморожену їжу потрібно швидко з'їсти чи одразу приготувати, а потім повторно заморозити (після приготування).

5.6 Розмороження продуктів харчування

Перед приготуванням заморожені продукти харчування можна розморожувати у холодильному відділенні або при кімнатній температурі, в залежності від ваших потреб. Дотримуйтесь інструкцій виробника продуктів харчування на пакуванні.

УВАГА! Розморожені продукти не можуть бути повторно заморожені. Живіть їх якомога швидше.

5.7 Поради щодо заморожування і зберігання заморожених харчових продуктів

Для одержання максимальної продуктивності дотримуйтесь наведеного нижче.

- Максимальна кількість харчових продуктів, що може бути заморожена протягом 24 годин, вказана на паспортній табличці пристрою.
- Процес заморожування займає 24 години. Під час цього періоду не слід додавати більше жодної їжі;
- Заморожуйте тільки високоякісні, свіжі та ретельно промиті харчові продукти;
- Готуйте їжу невеликими порціями, щоб можна було її швидко та цілком заморозити і уможливити подальше розмороження тільки потрібної кількості;
- Загортайте харчові продукти у фольгу або поліетилен і пересвідчайтесь, що пакети герметичні;
- Не дозволяйте свіжій розмороженій їжі контактувати з їжею, яку вже заморожено, уникаючи таким чином підвищення температури останньої;
- Пісні харчові продукти зберігаються краще та довше, ніж жирні; сіль зменшує строк зберігання харчових продуктів;
- Водяний лід, якщо споживається одразу ж після виймання з морозильної камери, може призвести до опіку шкіри від замерзання;
- Бажано вказувати дату заморожування на кожному окремому пакеті, щоб дозволити відстежувати час зберігання.
- Переконайтеся, що заморожені харчові продукти переносяться з продуктового магазину в морозильну камеру в максимально короткий строк;
- Не відчиняйте двері часто і не залишайте їх відчиненими довше, ніж це абсолютно необхідно. Після розморожування їжа швидко псується і не придатна для повторного замороження;
- Не перевищуйте строк зберігання, позначений виробником харчового продукту.
- Не зберігайте напої у пляшках у морозильному відділенні для уникнення вибуху або іншої шкоди.

5.8 Поради для охолодження свіжих харчових продуктів

Для одержання максимальної продуктивності дотримуйтесь наведеного нижче.

- Продукти в холодильному відділенні рекомендується зберігати не більше 3-5 днів.
- Не зберігайте гарячу їжу або рідини, які випаровуються, у холодильнику.
- Накрийте або загорніть їжу, особливо, якщо вона має сильний аромат. Загорніть у поліетиленові пакети і покладіть на скляні полиці над овочевою скринькою.
- Для безпеки зберігайте в такий спосіб щонайдовше один або два дні.
- Приготовані харчові продукти, холодні страви необхідно накрити та розміщувати на будь-якій полиці.
- Фрукти та овочі потрібно ретельно очистити та помістити у спеціальну висувну скриньку (контейнер) для фруктів та овочів, що йде у комплекті.
- Вершкове масло і сир потрібно помістити у спеціальні герметичні контейнери або загорнути у фольгу чи поліетиленові пакети, щоб максимально видалити повітря.
- Пляшки з молоком мають бути закриті і зберігатись на полицях дверей.
- Не зберігайте в холодильнику неупаковані банани цибулю та часник.

6. ОБСЛУГОВУВАННЯ ТА ЧИЩЕННЯ

Для дотримання гігієни прилад усередині, у тому числі аксесуари всередині, слід регулярно чистити.



Попередження! Перед очищенням обов'язково виймайте вилку із настінної розетки.

Важливо! За жодних обставин не використовуйте агресивні миючі засоби, розчинники/абразивні продукти, гострі предмети або металеві щітки для чищення, оскільки це може пошкодити покриття.

6.1 Чищення

1. Вилучіть усі внутрішні приналежності (наприклад, полиці або висувні шухляди) із відділення пристрою. Очистіть їх теплою водою із додаванням невеликої кількості нейтрального мила. Промийте водою і ретельно витріть.
2. Очищуйте внутрішню пристрою м'якою вологою серветкою із невеликою кількістю м'якого миючого засобу. Протріть його теплою вологою серветкою, а потім зачекайте, доки вона повністю висохне, і лише тоді встановлюйте аксесуари у внутрішній частині пристрою.
3. Витріть корпус пристрою м'якою сухою серветкою. Не використовуйте розчинники.
 - Регулярно перевіряйте дверні ущільнення та протирайте їх, щоб на них не збиралося сміття.
 - Періодично очищайте від пилу задню частину пристрою. Це збільшить продуктивність пристрою і дозволить знизити споживання електроенергії.

6.2 Розморожування

У зв'язку зі зміною сезонів може утворюватися товстий шар наморозі. Для ручного розморожування від'єднайте пристрій від джерела живлення або видаліть надлишкову наморозь сухою серветкою.

Регулярне розморожування допомагає знизити енергоспоживання пристрою.

6.3 Лампа

В цьому продукті встановлена лампа. У випадку несправності зверніться до кваліфікованого технічного спеціаліста, що допоможе оглянути та/або замінити лампу.

6.4 Транспортування



Попередження! Не встановлюйте пристрій догори ногами або на бік. Під час транспортування нахил пристрою не повинен перевищувати 45°.

- Не підіймайте пристрій, тримаючи його за верхні краї. Тримайте пристрій за основу або з боків.
- Перед переміщенням пристрою вийміть із нього усі продукти харчування та надійно зафіксуйте усі компоненти.
- Зафіксуйте двері клейкою стрічкою.
- Зафіксуйте кабель живлення клейкою стрічкою у боковій частині пристрою для уникнення його пошкодження під час транспортування.

6.5 Зберігання

- Якщо пристрій не використовується протягом тривалого періоду часу, від'єднайте його від джерела живлення, вийміть з нього усі продукти харчування та очистіть його.
- Під час зберігання залиште двері трохи відкритими для уникнення утворення неприємних запахів.

7. УСУНЕННЯ НЕСПРАВНОСТЕЙ



Увага!

Дивіться розділ «Безпека».

Якщо несправність не зникне, зверніться до авторизованого сервісного центру або аналогічного кваліфікованого спеціаліста.

Проблема	Можлива причина	Рішення
Пристрій не працює.	Не підключений до джерела живлення.	Підключіть пристрій до відповідної електричної розетки.
	Запобіжник згорів або несправний.	Перевірте запобіжник та за необхідності замініть його.
	Несправний кабель живлення або вилка.	Перевірте та зверніться за допомогою до кваліфікованого електрика.
Пристрій занадто сильно заморожує або охолоджує.	Неправильні налаштування температури	Встановіть нижче значення температури.
Пристрій не заморожує або не охолоджує належним чином	Неправильні налаштування температури	Встановіть вище значення температури.
	У пристрої знаходиться велика кількість гарячих/ теплих продуктів харчування.	Перед тим, як класти продукти харчування до холодильника, зачекайте, доки вони охолонуть.
	Поблизу пристрою розташовано джерело нагрівання.	Перемістіть джерело нагрівання подалі від пристрою.
	Двері відкриті протягом тривалого періоду часу.	Закривайте двері якомога скоріше. Впевніться, що двері закриті належним чином.
Пристрій видає гучний шум.	Рівень пристрою не відрегульований	Відрегулюйте ніжки для вирівнювання пристрою.
	Пристрій торкається стіни або меблів.	Змініть розташування пристрою та залиште достатньо місця навколо нього.
	Харчові продукти, що виділяють запах, не були обгорнуті	Ретельно загорніть їжу, що має запах.
Пристрій має особливий запах.	Харчові продукти зіпсувалися	Вийміть харчові продукти, що зіпсувалися.
	Внутрішні частини забруднені	Очистіть внутрішні частини.

8. ГАРАНТІЯ ТА ОБМЕЖЕННЯ ВІДПОВІДАЛЬНОСТІ

Даний виріб має гарантію строком до 3 років (визначається місцевим законодавством відповідно до квитанції) від дня покупки на будь-які несправності, викликані дефектами виробництва чи матеріалів.

Дана гарантія не поширюється на пошкодження, викликані невідповідним встановленням або використанням виробу.

Точніше, гарантія не поширюється на:

- Пошкодження чи проблеми, спричинені неправильною експлуатацією, нещасним випадком, модифікацією або підключенням до електромережі з невідповідною силою струму чи напругою. Модифіковані пристрої, в яких гарантійна пломба чи серійний номер були пошкоджені, змінені, видалені або окиснені.
- Замінні батареї та аксесуари мають гарантію на 6 місяців.
- Несправність батареї, через перевантаження або недотримання інструкції з техніки безпеки у посібнику.
- Косметичні пошкодження, включаючи подряпини, виїмки тощо.
- Пошкодження, викликані втручанням некваліфікованих спеціалістів.
- Пошкодження, спричинені звичайним зношенням або старінням виробу.
- Оновлення програм у зв'язку зі зміною параметрів мережі.
- Проблеми у роботі виробу, спричинені використанням стороннього програмного забезпечення для модифікації, зміни чи адаптації існуючого.
- Проблеми у роботі виробу, спричинені експлуатацією цього виробу без аксесуарів, офіційно схвалених для використання виробником.
- Заіржавілі вироби.

У жодному разі виробник не несе відповідальність за втрату даних, що зберігаються на диску. Також виробник не зобов'язаний перевіряти, чи користувач вийняв карти SIM/SD з виробів, що повертаються.

Відремонтвані чи замінені вироби можуть містити нові та/або відновлені елементи чи обладнання.

UA

ПОРЯДОК ГАРАНТІЙНОГО ОБСЛУГОВУВАННЯ

Щоб скористатися гарантією, вам необхідно повернути виріб до місця його придбання разом з доказом покупки (чеком, накладною тощо) товару чи аксесуарів у комплекті та з оригінальним упакуванням.

Важливо мати з собою інформацію стосовно дати придбання, назву моделі та серійного номеру чи номеру IMEI (цю інформацію ви можете знайти на товарі, упакуванні чи доказі покупки).

У іншому випадку ви повинні принести виріб разом з аксесуарами, потрібними для його належної роботи (живлення, адаптер та ін.).

Якщо гарантія розповсюджується на вашу претензію, відділ сервісного обслуговування у межах місцевого законодавства може:

- Полагодити або замінити несправні деталі.
- Обміняти повернений виріб на аналогічний із щонайменше такими ж функціями й еквівалентною продуктивністю.
- Повернути вам вартість придбаного товару, вказану на доказі покупки.

У випадку використання одного з трьох вказаних варіантів рішення, право на продовження або поновлення гарантійного періоду втрачається.

FR - Service Clients Auchan France - 200 rue de la Recherche 59650 Villeneuve d'Ascq - 03 59 30 59 30 - www.auchan.fr

ES - Alcampo, S.A. - Supermercados Sabeco, S.A. C/ Santiago de Compostela Sur, s/n - 28029 Madrid - e-mail: d.calidad@alcampo.es

PT - Serviço Auchan - Auchan Portugal Hipermercados, S.A., Travessa Teixeira Júnior, n.º 1, 1300 – 553 Lisboa, E-mail: info.MarcaAuchan@auchan.pt

PL - Dystrybutor: Auchan Polska Sp. z o.o., ul. Puławska 46, 05-500 Piaseczno - www.auchan.pl

HU - Forgalmazza: Auchan Magyarorszá g Kft, 2040 Budaörs, Sport u. 2-4. - www.auchan.hu

RO - Auchan România SA, Str. Braşov nr.25, Sector 6, Cod poştal 061444, Bucureşti, România - www.auchan.ro



155486
HC-705WEN (SN)



SAS OIA, 200, rue de la Recherche, Le Colibri
BP 169, 59650 Villeneuve d'Ascq, France
www.auchan-retail.com/contact

Made in China

