

Qilive



Multi-door refrigerator

Q.6268

- FR Réfrigérateur à portes multiples
- ES Frigorífico múltipuestas
- PT Frigorífico com várias portas
- PL Lodówka wielodrzwiowa
- HU Többajtós hűtőszekrény
- RO Frigider cu multi uși
- RU Многодверный холодильник
- UA Багатодверний холодильник

EN	User manual	P. 5
FR	Manuel d'utilisation	P. 19
ES	Manual del usuario	P. 35
PT	Manual do utilizador	P. 50
PL	Instrukcja użytkownika	S. 65
HU	Használati útmutató	80 o.
RO	Manual de utilizare	P. 95
RU	Руководство пользователя	C. 110
UA	Посібник користувача	C. 126

EN

FR

ES

PT

PL

HU

RO

RU

UA

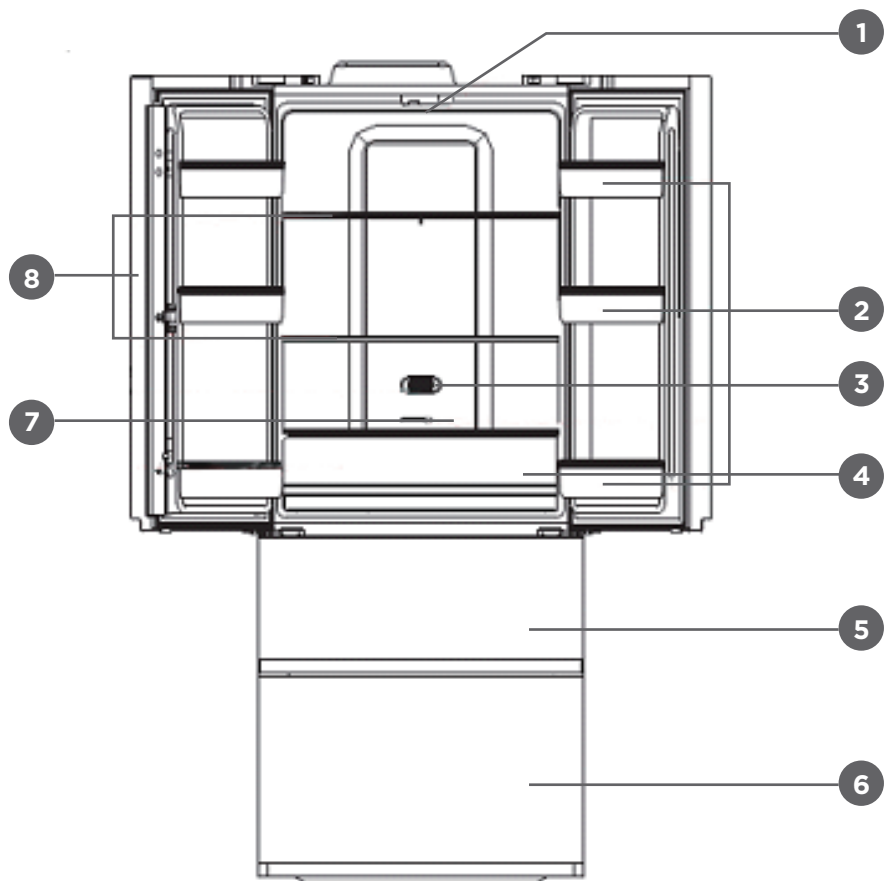

EN

FR

ES

PT

PL

HU

RO

RU

UA

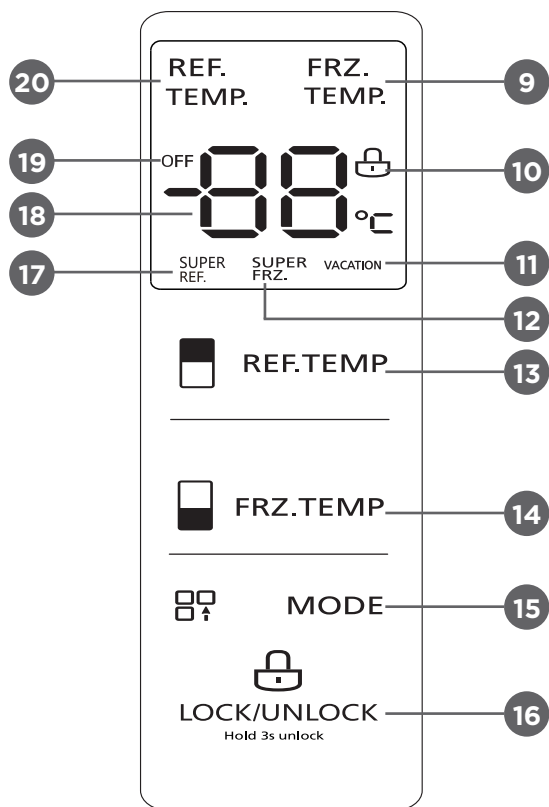

TABLE OF CONTENTS:

1. SAFETY INFORMATION	P. 5
2. TECHNICAL DATA	P. 9
3. DESCRIPTION	P. 9
4. INSTALLATION	P. 9
5. USE	P. 11
6. MAINTENANCE AND CLEANING	P. 14
7. TROUBLESHOOTING	P. 16
8. WARRANTY AND LIMITATIONS OF LIABILITY	P. 17

1. SAFETY INFORMATION

Before using this electrical appliance, read the instructions below and keep these instructions for future reference:

1. This appliance can be used by children aged from 8 years and above and persons with reduce physical, sensory or mental capabilities or lack of experience and knowledge if they have been given supervision or instruction concerning the use of the appliance in a safe way and understand the hazards involved.
2. Children shall not play with the appliance.
3. Cleaning and user maintenance shall not be made by children without supervision.
4. This appliance is intended to be used in household and similar applications such as
 - staff kitchen areas in shops, offices and other working environments;
 - farm houses and by clients in hotels, motels and other residential type environments;
 - bed and breakfast type environments;
 - catering and similar non-retail applications.
5. This product is a household refrigerator and shall be only suitable for the storage of food and beverage. According to national standards, household refrigerators shall not be used for other purposes, such as storage of blood, drugs or biological products.

6. Warning: When positioning the appliance, ensure the supply cord is not trapped or damaged.
7. The appliance cannot be built into furniture, wall or similar locations.
8. Before connecting the appliance to an electrical outlet, make sure that the local power supply corresponds to that indicated on the rating label affixed to the appliance.
9. A special plug is installed to the power cable of your appliance. This plug must be plugged into a grounded wall outlet with at least 16 A. If you should not have such a wall outlet, have it installed by a qualified electrician.
10. Warning – Do not damage the refrigerant circuit.
11. The refrigerant gas R600a that is contained in the refrigerator is a natural gas. It is not harmful to the environment, but combustible. It is therefore important to transport and install your refrigerator carefully so as not to damage the refrigerant ducts. In the event of a gas leak, avoid contact with nearby flames or fires and ventilate the room.
12. Risk of electric shock! Do not try to repair the appliance yourself. In case of malfunction, repairs must be carried out by qualified personnel.
13. If the supply cord is damaged, it must be replaced by the manufacturer, its service agent or similarly qualified persons in order to avoid a hazard.
14. Warning – Keep ventilation openings, in the appliance enclosure or in the built-in structure, clear of obstruction.
15. Warning – Do not use mechanical devices or other means to accelerate the defrosting process, other than those recommended by the manufacturer.
16. Warning – Do not use electrical appliances inside the food storage compartments of the appliance, unless they are of the type recommended by the manufacturer.

17. Do not store explosive substances such as aerosol cans with a flammable propellant in this appliance.
18. Do not put flammable, explosive, volatile and highly corrosive items in the refrigerator to prevent damages to the product or fire accidents.
19. Do not place flammable items near the refrigerator to avoid fires.
20. Do not place items such as bottled or sealed container of fluid such as bottled beers and beverages in the freezer compartment to prevent bursts and other losses.
21. The appliance has to be unplugged after use and before carrying out user maintenance on the appliance.
22. Tips for cleaning the appliance can be found in the “MAINTENANCE AND CLEANING” chapter.
23.  This marking indicates that this product should not be disposed with other household wastes throughout the EU. To prevent possible harm to the environment or human health from uncontrolled waste disposal, recycle it responsibly to promote the sustainable reuse of material resources. To return your used device, please use the return and collection systems or contact the retailer where the product was purchased. They can take this product for environmental safe recycling.
24. Dispose of the appliance according to local regulations as it uses flammable blowing gas and refrigerant.
25. Before scrapping the appliance, remove the doors to prevent children from becoming trapped.
26. Risk of suffocation! Keep all packaging materials out of the reach of children and babies!
27. Recycle packaging materials in accordance with regulations. Ask your local authorities where collection centres or waste disposal centres are located.
28. To avoid contamination of food, please respect the following instructions:

- Opening the door for long periods can cause a significant increase of the temperature in the compartments of the appliance.
- Clean regularly surfaces that can come in contact with food and accessible drainage systems.
- Clean water tanks if they have not been used for 48 h; flush the water system connected to a water supply if water has not been drawn for 5 days.
- Store raw meat and fish in suitable containers in the refrigerator, so that it is not in contact with or drip onto other food.
- Two-star frozen-food compartments are suitable for storing pre-frozen food, storing or making ice cream and making ice cubes.
- One-, two- and three-star compartments are not suitable for the freezing of fresh food.
- If the refrigerating appliance is left empty for long periods, switch off, defrost, clean, dry, and leave the door open to prevent mould developing within the appliance.

29. Children aged from 3 to 8 years are allowed to load and unload refrigerating appliances.

30. **WARNING:** Do not locate multiple portable socket-outlets or portable power supplies at the rear of the appliance.



This symbol shows that this appliance used a flammable refrigerant. If the refrigerant is leaked and exposed to an external ignition source, there is a risk of fire.



This symbol indicates the coldest part of the appliance. It defines the highest level of this zone.

2. TECHNICAL DATA

Brand name	Qilive
Model number	155487 / HC-515WEN (ES2N)
Protection class	Class I
Power supply	220 - 240 V~, 50 Hz
Power consumption	0.77 kWh/24h
Storage volume	431 L
Weight	87 kg

3. DESCRIPTION

3.1 Product overview

- | | |
|------------------------------|---|
| 1. Lamp | 6. Lower freezer compartment |
| 2. Door rack | 7. Temperature control for preservation compartment |
| 3. Smell cleaning device | 8. Shelf |
| 4. Preservation compartment | |
| 5. Upper freezer compartment | |

3.2 Control panel

- | | |
|-------------------------------------|--|
| 9. Freezer temperature indicator | 16. Lock/unlock button |
| 10. Lock mode indicator | 17. Super refrigerating mode indicator |
| 11. Auto mode indicator | 18. Temperature display |
| 12. Super freezing mode indicator | 19. Indicator for refrigerator temperature off |
| 13. Refrigerator temperature button | 20. Refrigerator temperature indicator |
| 14. Freezer temperature button | |
| 15. Mode button | |

4. INSTALLATION



Warning!

Disconnect the appliance from the wall outlet before you install the appliance.

4.1 Unpack all parts.

After unpacking, check for completeness of delivery and for shipping damage. If your delivery is damaged or incomplete, please contact our after-sales service.

4.2 Choose an appropriate location

**Warning!**

Position the appliance so that it is not exposed to direct sunlight. This appliance should not be used outdoors or exposed to rain.

**Warning!**

The appliance must be separated by a distance of at least 50 cm from heat sources (such as stoves, ovens, radiators, etc.) and at least 5 cm from electric ovens.

**Warning!**

Install the appliance in a place where the power plug is easily accessible for power disconnection.

1. Place the appliance in a well ventilated room on a dry, stable and level surface, away from direct sunlight and other heat sources.
2. Ensure sufficient air circulation at the rear of the appliance. Do not place the appliance against a wall to avoid noise caused by vibration. Make sure that the air can still circulate freely around the appliance. Insufficient ventilation would result in malfunction and increased energy consumption. Leave a space of at least 10 cm between the appliance and the wall, and at least 30 cm between the top of the appliance and the ceiling.
3. Leave enough space to access and open the door easily.

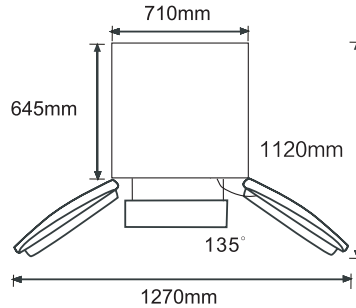
**4.3 Level feet**

If the appliance tilts in some way, adjust the height of the left/right foot of the appliance to be in a horizontal level.

1. Turn the foot clockwise to raise the appliance.
2. Turn the foot counter clockwise to lower the appliance.

Note: If the appliance is not level, the door and the door seal will not be closed properly.

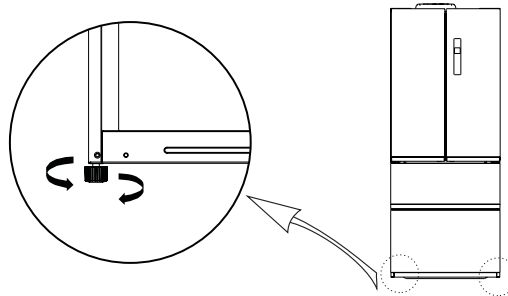

4.4 Positioning

Install this appliance at a location where the ambient temperature corresponds to the climate class indicated on the rating plate of the appliance. This ensures the correct operation of the appliance.

Climate Class	Ambient temperature
SN	+10 to +32
N	+16 to +32
ST	+16 to +38
T	+16 to +43

4.5 Electrical connection

Before plugging in, ensure that the voltage and frequency shown on the rating plate correspond to your domestic power supply. The appliance must be earthed. The power supply cable plug is provided with a contact for this purpose. If the domestic power supply socket is not earthed, connect the appliance to a separate earth in compliance with current regulations, consulting a qualified electrician.

The manufacturer declines all responsibility if the above safety precautions are not observed.

5. USE





5.1 First use

Before using the appliance for the first time, wash the interior and all internal accessories with lukewarm water and some neutral soap so as to remove the typical smell of a brand new product, then dry thoroughly.

Important!

- Do not use detergents or abrasive powders, as these will damage the finish.
- After transport, unpacking and installation, let the appliance rest at least 2 hours in vertical position before connecting to the power supply.
- Let the appliance run for at least 2 hours before inserting fresh or frozen foods.

5.2 Lock/unlock

- In the unlocked state, long press the lock button  for 3 seconds, enter the lock state. The logo  goes out and buzzer sounds, it means the display panel is locked, at this time, button operation cannot be implemented;
- In the locked state, long press the lock button  for 3 seconds, enter the unlocked state. The logo  lights up and buzzer sounds, it means the display panel is unlocked, at this time, button operation can be implemented.

Note: If the door is closed and no button operation occurs for 60 seconds, the display will turn off.

5.3 Temperature setting for refrigerator chamber

- The refrigerator chamber temperature ranges from 2°C to 8°C, and the default temperature is 5°C.
- Press the  REF. TEMP button on the control panel to change the refrigerator chamber temperature.

5.4 Temperature setting for freezer chamber

- The freezer chamber temperature ranges from -16°C to -24°C, and the default temperature is -18°C.
- Press the **FRZ. TEMP** button on the control panel to change the freezer chamber temperature.

5.5 Temperature setting for preservation chamber

The appliance is equipped with a preservation chamber (4).

Adjust the Temperature control for preservation compartment (7) to the “High”, “Mid” or “Low” position for temperature setting.

- The “High” position: suitable for storing all kinds of vegetables and fruits to keep moisture and freshness.
- The “Mid” position: suitable for storing instant food, and the food will be kept extreme cold, but not frozen.
- The “Low” position: suitable for storing seafood and meat, and keep food fresh under 0°C for a short term and lock nutrition in.

5.6 Selecting control mode

Press the **MODE** button to cycle through the following control modes: super refrigerating, super freezing, super refrigerating and freezing, AUTO and none.

Note:

Validity of a control mode is indicated by illumination of the corresponding indicator. Manual temperature adjustment is not possible if a control mode is activated.

5.6.1 Super refrigerating mode

- Press the **MODE** button to select super refrigerating mode. When this mode is selected, the **SUPER** indicator lights up.
- In super refrigerating mode, the refrigerator chamber temperature is automatically fixed at 2°C for 2.5 hours. After the time ends, the super refrigerating mode will exit and the refrigerator chamber temperature will return to the one set before the super refrigerating mode was selected.

5.6.2 Super freezing mode

- Press the button **MODE** to select super freezing mode. When this mode is selected, the **SUPER** indicator lights up.
- In super freezing mode, the freezer chamber temperature is automatically fixed at -24°C.
- You can switch time length between 48 hours and 6 hours for super freezing mode, in super freezing mode press and hold the **FRZ. TEMP** button for 3 seconds.

5.6.3 Super refrigerating and freezing mode

- Press the **MODE** button to select super refrigerating and freezing mode. When this mode is selected, both **SUPER** and **FRZ.** indicators light up.
- In super refrigerating and freezing mode, both refrigerator chamber and freezer chamber enter super refrigerating and freezing modes respectively and simultaneously, as described above.

5.6.4 AUTO mode

- Press the **MODE** button to select AUTO mode. When this mode is selected, the **AUTO** indicator lights up.
- In AUTO mode, the freezer chamber temperature is automatically fixed at -18°C, and the refrigerator chamber temperature is turned off. The **5°C** indicator lights up when the refrigerator chamber temperature is turned off.

5.6.5 Cancelling control mode

- To manually cancel all control modes mentioned above, press the **MODE** button until all the control mode indicators are turned off.

- When all control modes are canceled, manual temperature adjustment for the refrigerator and freezer chambers is possible.

5.7 Sound warning

When the refrigerator door opens, a opening music is played.

If the door is not closed in two minutes, a buzzer sounds in every minute until the door is closed. To stop the buzzer sound, press any button on the control panel.

5.8 Freezing fresh food

The freezer compartment is suitable for freezing fresh food and storing frozen and deep-frozen food for a long time.

Place the fresh food to be frozen in the freezer compartment.

The maximum amount of food that can be frozen in 24 hours is specified on the rating plate of the appliance.

The freezing process lasts 24 hours: during this period do not add other food to be frozen.

5.9 Storing frozen food

When first starting-up or after a period out of use, before putting the product in the compartment let the appliance run at least 2 hours on a higher setting.

WARNING: In the event of accidental defrosting, for example the power has been off for longer than the temperature rise time shown on the rating plate of the appliance, the defrosted food must be consumed quickly or cooked immediately and then re-frozen (after being cooked).

5.10 Thawing food

Frozen food can be thawed in the refrigerator compartment or at room temperature before being cooked, depending on your needs. Follow the food manufacturer's instructions on the packaging.

WARNING: Thawed foods cannot be re-frozen. Consume quickly.

5.11 Hints for freezing and storing frozen food

To obtain the best performance, observe the followings.

- The maximum quantity of food which can be frozen in 24 hours is shown on the rating plate of the appliance.
- The freezing process takes 24 hours. No further food to be frozen should be added during this period;
- Only freeze top quality, fresh and thoroughly cleaned, foodstuffs;
- Prepare food in small portions to enable it to be rapidly and completely frozen and to make it possible subsequently to thaw only the quantity required;
- Wrap up the food in tin foil or polythene and make sure that the packages are airtight;
- Do not allow fresh, unfrozen food to touch food which is already frozen, thus avoiding a rise in temperature of the latter.
- Lean foods store better and longer than fatty ones; salt reduces the storage life of food;
- Water ices, if consumed immediately after removal from the freezer compartment, can possibly cause the skin to be freeze burnt.
- It is advisable to show the freezing in date on each individual pack to enable you to keep tab of the storage time.
- Be sure that frozen foodstuffs are transferred from the food store to the freezer in the shortest possible time.
- Do not open the door frequently or leave it open longer than absolutely necessary. Once defrosted, food deteriorates rapidly and cannot be re-frozen.
- Do not exceed the storage period indicated by the food manufacturer.
- Do not store bottled drink in the freezer compartment to prevent burst or other losses.

5.12 Hints for fresh food refrigeration

To obtain the best performance, observe the followings.

- Do not store warm food or evaporating liquids in the refrigerator.
- Cover or wrap the food, particularly if it has a strong flavour. Wrap in polythene bags and place on the glass shelves above the vegetable drawer.
- For safety, store in this way only one or two days at the most.
- Cooked foods, cold dishes should be covered and may be placed on any shelf.
- Fruit and vegetables should be thoroughly cleaned and placed in the special drawer (crisper) provided.
- Butter and cheese should be placed in special airtight containers or wrapped in tin foil or polythene bags to exclude as much air as possible.
- Milk bottles should have a cap and should be stored in the door racks.
- Bananas, potatoes, onions and garlic, if not packed, must not be kept in the refrigerator.

5.13 Error code

Error code	Error description
E1	Temperature sensor failure of the refrigerator chamber
E2	Temperature sensor failure of the freezer chamber
E4	Defrosting sensor failure of the refrigerator chamber
E5	Defrosting sensor failure of the freezer chamber
E6	Communication failure
E7	Failure of ambient temperature sensor
EH	Humidity sensor failure

6. MAINTENANCE AND CLEANING

For hygienic reasons, the appliance interior (including interior accessories) should be cleaned regularly.



Caution! Always disconnect the mains plug from the wall outlet before cleaning.

Important! Never use detergent, solvents/abrasive products, sharp objects or wire brushes for cleaning, as this will damage the finish.

6.1 Cleaning

1. Remove all interior accessories (e.g. shelves and drawers) from the compartment of the appliance. Clean them with lukewarm water and some neutral soap. Rinse with water and dry thoroughly.

2. Clean the inside of the appliance with a damp cloth and some neutral soapy water. Wipe with a warm damp cloth and then dry thoroughly before replacing the accessories inside the appliance.
3. Wipe the outside of the appliance with a soft dry cloth. Never use solvents.
 - Regularly check the door seals and wipe clean to ensure they are free from debris.
 - Dust off the back of the appliance regularly. This will improve the performance of the appliance and save electricity consumption.

6.2 Defrosting

The appliance is equipped with an automatic defrosting function. Due to seasonal changes, a thick layer of frost may form. To defrost manually, unplug the appliance from the power supply, then remove excess frost with a dry cloth. Defrosting regularly helps to lower the energy consumption of the appliance.

6.3 Lamp

This product contains a lamp. In the event of a fault, contact a qualified technician to inspect and/ or replace the lamp.

6.4 Transportation



Caution! Do not place the appliance upside down or sideways. During transportation, the appliance inclination must not exceed 45°.

- Do not lift the appliance by holding the top edges of the appliance. Hold the appliance by its base or sides.
- Before moving the appliance, remove all food and secure the components properly.
- Tape the door to secure them.
- Tape the power cord to the side of the appliance to prevent damage during transportation.

6.5 Storage

- If the appliance is not used for an extended period, unplug it from the power supply, remove all food and clean the appliance.

- During storage, leave the door slightly open to prevent the formation of unpleasant odours.

7. TROUBLESHOOTING



Warning!

Refer to the Safety section.

If the malfunction persists, contact an authorised service centre or a similarly qualified specialist.

Problem	Possible cause	Solution
Appliance does not operate.	Not connected to power supply.	Plug the appliance into a suitable power outlet.
	Blown or defective fuse.	Check fuse and replace it if necessary.
	Defective power cord or plug.	Check and repair by a qualified electrician.
Appliance freezes or cools too much.	Inappropriate temperature settings	Adjust the temperature to a lower setting.
Appliance does not freeze or cool enough.	Inappropriate temperature settings	Adjust the temperature to a higher setting.
	Large quantity of hot/warm food placed in the appliance	Allow food to cool down before placing it in the appliance.
	Heat source placed near the appliance	Move the heat source further from the appliance.
	Door opened for an extended period of time.	Close the door as soon as possible. Ensure the door is properly closed.
Appliance emits loud noises.	Appliance not level	Adjust feet to level the appliance.
	Appliance touching a wall or furniture.	Move the appliance and leave enough free space around it.
	Odorous food not wrapped	Closely wrap the odorous food.
Appliance has peculiar smell.	Food spoiled	Remove the spoiled food.
	Interior not clean	Clean the interior.

8. WARRANTY AND LIMITATIONS OF LIABILITY

This product is guaranteed for a period of 36 months (defined by local law, as per the period on the receipt) from the date of purchase against any failures resulting from manufacturing or material defects.

This warranty does not cover damage caused by improper installation, improper use, or normal wear and tear of the product.

More specifically, the warranty does not cover:

- Damage or problems caused by improper use, accident, alteration or electrical connection of improper intensity or voltage.
- Modified products, those whose warranty seal or serial number have been damaged, altered, removed or oxidised.
- Replaceable batteries and accessories are guaranteed for a period of 6 months.
- Battery failure, due to overcharging or failure to comply with the safety instructions in the manual.
- Cosmetic damage, including scratches, dents, or any other element.
- Damage caused by any intervention carried out by an unauthorised person.
- Defects caused by normal wear and tear or due to normal ageing of the product.
- Software updates due to a change in network settings.
- Product failures due to the use of third party software to modify, change or adapt the existing software.
- Product failures caused by use without accessories approved by the manufacturer.
- Oxidised products.

Under no circumstances can the manufacturer be held responsible for the loss of data stored on the disk. Similarly, the manufacturer is not required to verify that the SIM/SD cards are removed from the returned products.

Repaired or replaced products may include new and/or reconditioned components and equipment.

TERMS AND CONDITIONS OF IMPLEMENTATION

To obtain a warranty service, you are requested to return your product to the customer service desk of your retail outlet with your proof of purchase (receipt, invoice, ...), the product and its supplied accessories, with its original packaging.

It is important to have the date of purchase, the model and the serial or IMEI number on hand as information (this information usually appears on the product, the packaging or your proof of purchase).

Failing this, you must return the product with the accessories necessary for its proper operation (power supply, adaptor, etc.).

In the event that your claim is covered by the warranty, the after-sales service may, within the limits of local law, either:

- Repair or replace defective parts.
- Exchange the returned product with a product that has at least the same functionality and that is equivalent in terms of performance.
- Refund the product at the purchase price of the product mentioned on the proof of purchase.

If one of these 3 solutions is made use of, this does not extend or renew the warranty period.

THE COLDEST PART OF THE REFRIGERATOR



The symbol indicates the location of the coldest part of your refrigerator. This area is in between the vegetable compartment at the bottom and the symbol at the top, or the shelf at the same height. In order to maintain the temperature in this area, make sure not to change the position of this shelf.

In pulsed air refrigerators (equipped with a fan) or No Frost models, the coldest area symbol is not shown because the temperature is uniform throughout the interior.

INSTALLING THE TEMPERATURE INDICATOR

To help you adjust your refrigerator correctly, it is equipped with a temperature indicator that you can use to control the average temperature in the coldest area.

WARNING: This indicator is only intended for use in your refrigerator. Do not use it in another refrigerator (as the coldest area will not be the same) or for any other purpose.

TEMPERATURE INDICATOR: THE COLDEST PART OF YOUR REFRIGERATOR

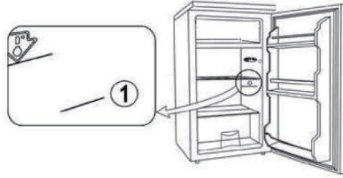

CHECKING THE TEMPERATURE IN THE COLDEST AREA

- Using the temperature indicator, you should regularly check that the temperature is correct in the coldest part of your refrigerator. The temperature inside your refrigerator depends on a number of factors, such as the outside room temperature, how full your refrigerator is, and how often you open the door. Take these factors into consideration when adjusting your appliance.

When the indicator shows "OK", it means your thermostat is set properly and the temperature inside your refrigerator is correct.

If the indicator is white it means the temperature is too high, so you should increase the thermostat and wait for 12 hours before checking the indicator again.

After loading the refrigerator or opening the door, the indicator may turn white for a few seconds.



Correct setting



Temperature too high – adjust the thermostat

SOMMAIRE :

1. CONSIGNES DE SÉCURITÉ	P. 19
2. CARACTÉRISTIQUES TECHNIQUES	P. 24
3. DESCRIPTION	P. 24
4. INSTALLATION	P. 26
5. UTILISATION	P. 26
6. ENTRETIEN ET NETTOYAGE	P. 30
7. DÉPANNAGE	P. 31
8. GARANTIE ET LIMITES DE RESPONSABILITÉ	P. 33

FR

1. CONSIGNES DE SÉCURITÉ

Avant d'utiliser cet appareil électrique, lisez les instructions ci-dessous et conservez le mode d'emploi pour un usage ultérieur :

1. Cet appareil peut être utilisé par des enfants âgés de 8 ans et plus ainsi que par des personnes dont les capacités physiques, sensorielles et mentales sont réduites, ou des personnes dénuées d'expérience ou de connaissance, si ceux-ci ont bénéficié d'une surveillance ou d'instructions préalables concernant l'utilisation de l'appareil en toute sécurité et comprennent les dangers encourus.
2. Les enfants ne doivent pas prendre cet appareil pour un jouet.
3. Le nettoyage et l'entretien usuel par l'utilisateur ne doivent pas être effectués par des enfants sans surveillance.
4. Cet appareil est destiné à un usage domestique et pour des applications similaires telles que :
 - coin cuisine dédié aux employés dans une boutique, un bureau et tout autre environnement de travail ;
 - dans des fermes, par les clients d'hôtels, motels et autres endroits résidentiels ;
 - environnements de type bed-and-breakfast ;
 - restauration et autres applications excluant la

- vente au détail.
5. Cet appareil électroménager est un réfrigérateur et doit uniquement être utilisé pour conserver des aliments et des boissons. D'après les normes nationales, les réfrigérateurs à usage domestique ne doivent pas être utilisés à d'autres fins, comme le stockage de sang, de médicaments ou de produits biologiques.
 6. Mise en garde : Lorsque vous placez l'appareil, assurez-vous que le câble d'alimentation n'est pas coincé ou endommagé.
 7. Il ne peut être encastré dans un meuble, un mur ou similaire.
 8. Avant de brancher l'appareil à une prise secteur, assurez-vous que l'alimentation électrique locale correspond à celle indiquée sur l'étiquette signalétique collée à l'appareil.
 9. Une fiche spéciale est installée sur le câble d'alimentation de votre appareil. Cette fiche doit être branchée dans une prise murale mise à la terre d'au moins 16 A. Si vous ne disposez pas d'une telle prise murale, faites-la installer par un électricien qualifié.
 10. Mise en garde – N'endommagez pas le circuit de refroidissement.
 11. Le gaz frigorigène R600a contenu dans le réfrigérateur est un gaz naturel. Il n'est pas néfaste pour l'environnement, mais il est inflammable. Par conséquent, il est important de transporter et d'installer votre réfrigérateur avec précaution, afin de ne pas endommager les conduits réfrigérants. En cas de fuite de gaz, évitez tout contact avec des flammes ou feux proches, et aérez la pièce.
 12. Risque d'électrocution ! N'essayez pas de réparer vous-même l'appareil. En cas de dysfonctionnement, l'appareil doit être réparé par un professionnel qualifié.
 13. Si le cordon est endommagé, il doit être remplacé par le fabricant, son agent d'entretien ou une personne

qualifiée pour éviter tout danger.

14. Mise en garde – les ouvertures d'aération doivent rester exemptes de toute obstruction, à l'intérieur ou à l'extérieur de l'appareil.
15. Mise en garde — n'utilisez pas de dispositifs mécaniques ou d'autres moyens pour accélérer le processus de dégivrage, autres que ceux conseillés par le fabricant.
16. Mise en garde – n'utilisez pas d'appareils électriques à l'intérieur des compartiments dédiés au stockage des aliments, sauf s'ils font partie de ceux conseillés par le fabricant.
17. Ne stockez pas de substances explosives comme des bombes aérosol contenant du gaz inflammable dans cet appareil.
18. Ne placez pas d'objets inflammables, explosifs, volatiles ou hautement corrosifs dans le réfrigérateur, pour prévenir tout risque d'incendie ou d'endommagement du produit.
19. Ne placez pas d'objet inflammable à proximité du réfrigérateur, pour éviter les incendies.
20. Ne mettez pas de bouteilles ou de récipients contenant des boissons gazeuses dans le compartiment congélateur, car ils risqueraient d'éclater et d'endommager l'appareil.
21. L'appareil doit être débranché après utilisation et avant d'effectuer toute opération d'entretien sur l'appareil.
22. Vous trouverez des conseils pour le nettoyage de l'appareil dans le chapitre « ENTRETIEN ET NETTOYAGE ».
23.  Ce symbole indique que ce produit ne doit pas être jeté avec les autres ordures ménagères au sein de l'UE. Par mesure de prévention pour l'environnement et pour la santé humaine, veuillez le recycler de façon responsable, conformément au principe de réutilisation des ressources matérielles. Pour renvoyer votre ancien appareil, veuillez utiliser les systèmes de renvoi et de collecte ou contacter le revendeur auprès duquel

vous avez acheté le produit. Ils pourront procéder au recyclage de ce produit en toute sécurité.

24. Éliminez l'appareil conformément aux normes locales, car il utilise du gaz et du réfrigérant inflammables et explosifs.
25. Avant de jeter l'appareil, enlevez la porte afin d'éviter que des enfants s'y trouvent enfermés.
26. Risque d'étouffement ! Tenez tout élément d'emballage hors de la portée des enfants et des bébés !
27. Recyclez les éléments d'emballage conformément aux normes appropriées. Adressez-vous à votre commune pour connaître l'emplacement des centres de collecte et des déchetteries.
28. Pour éviter la contamination des aliments, respectez les instructions suivantes :
 - L'ouverture de la porte pendant de longues périodes peut provoquer une augmentation significative de la température dans les compartiments de l'appareil.
 - Nettoyez régulièrement les surfaces qui peuvent entrer en contact avec des aliments et les systèmes de drainage accessibles.
 - Nettoyez les réservoirs d'eau s'ils n'ont pas été utilisés pendant 48 heures : rincez le circuit d'eau raccordé à une alimentation en eau si l'eau n'a pas été puisée 5 jours de suite.
 - Conservez la viande et le poisson crus dans des récipients appropriés au réfrigérateur pour éviter qu'ils soient en contact avec d'autres aliments ou s'égouttent sur ceux-ci.
 - Les compartiments d'aliments congelés à deux étoiles conviennent à la conservation d'aliments précongelés, à la conservation ou à la fabrication de crème glacée et de glaçons.
 - Les compartiments à 1, 2 et 3 étoiles ne conviennent pas à la congélation des aliments frais.
 - Si l'appareil frigorifique est laissé vide pendant de longues périodes, éteignez-le, dégivrez-le,

nettoyez-le, séchez-le et laissez la porte ouverte pour empêcher la moisissure de se développer dans l'appareil.

29. Les enfants âgés de 3 à 8 ans sont autorisés à charger et à décharger les appareils frigorifiques.
30. MISE EN GARDE : Ne placez pas plusieurs multiprises ou blocs d'alimentation portables à l'arrière de l'appareil.

FR



Ce symbole indique que cet appareil utilise un réfrigérant inflammable. Un risque d'incendie existe en cas de fuite du réfrigérant et que celui-ci est exposé à une source d'inflammation externe.



Ce symbole indique la partie la plus froide de l'appareil. Il définit le niveau le plus élevé de cette zone.

2. CARACTÉRISTIQUES TECHNIQUES

FR

Nom de marque	Qilive
Numéro de modèle	155487 / HC-515WEN (ES2N)
Classe de protection	Classe I
Alimentation	220 - 240 V~, 50 Hz
Consommation	0,77 kWh/24 h
Capacité de stockage	431 L
Poids	87 kg

3. DESCRIPTION

3.1 Vue d'ensemble du produit

- | | |
|--|--|
| 1. Lampe | 6. Compartiment inférieur du congélateur |
| 2. Balconnet porte | 7. Contrôle de la température pour le compartiment de conservation |
| 3. Dispositif de nettoyage des odeurs | 8. Étagère |
| 4. Compartiment de conservation | |
| 5. Compartiment supérieur du congélateur | |

3.2 Panneau de contrôle

- | | |
|---|---|
| 9. Voyant de la température du congélateur | 15. Touche Mode |
| 10. Voyant du mode verrouillage | 16. Bouton verrouiller/déverrouiller |
| 11. Voyant du mode AUTO | 17. Voyant du mode super réfrigération |
| 12. Voyant du mode super congélation | 18. Affichage de la température |
| 13. Bouton de la température du réfrigérateur | 19. Voyant d'arrêt de la température du réfrigérateur |
| 14. Bouton de la température du congélateur | 20. Voyant de la température du réfrigérateur |

4. INSTALLATION



Mise en garde

Débranchez l'appareil de la prise murale avant de l'installer.

4.1 Déballez toutes les pièces.

Après avoir tout déballé, vérifiez que la livraison est au complet et n'a pas été endommagée durant le transport. Si votre livraison est endommagée ou incomplète, veuillez contacter notre service après-vente.

4.2 Choisir un emplacement approprié



Mise en garde

Placez l'appareil de sorte qu'il ne soit pas exposé à la lumière directe du soleil. L'appareil ne doit pas être utilisé en extérieur ou exposé à la pluie.



Mise en garde

L'appareil doit se trouver à une distance d'au moins 50 cm de toute source de chaleur (comme les cuisinières, les fours, les radiateurs, etc.) et à au moins 5 cm des fours électriques.



Mise en garde

Installez l'appareil dans un endroit où la fiche d'alimentation est facilement accessible pour le débranchement du courant.

1. Placez l'appareil dans une pièce bien ventilée sur une surface sèche, stable et plane, à l'abri de la lumière directe du soleil et d'autres sources de chaleur.
2. Assurez-vous que suffisamment d'air circule à l'arrière de l'appareil. Ne placez pas l'appareil contre un mur, pour éviter que les vibrations causent du bruit. Assurez-vous que de l'air peut toujours circuler librement autour de l'appareil. Une aération insuffisante entraîne des dysfonctionnements et une augmentation de la consommation d'énergie. Laissez un espace d'au moins 10 cm entre l'appareil et le mur, et d'au moins 30 cm entre le haut de l'appareil et le plafond.
3. Laissez suffisamment d'espace pour accéder à la porte et l'ouvrir facilement.

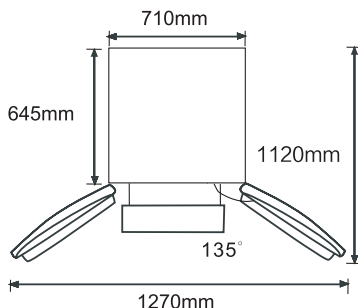

4.3 Ajuster les pieds

Si l'appareil est bancal, réglez la hauteur du support gauche ou droit pour qu'il soit à l'horizontale.

1. Tournez le pied dans le sens horaire pour élever l'appareil.
2. Tournez le pied dans le sens antihoraire pour abaisser l'appareil.

Remarque : Si l'appareil n'est pas droit, la porte et le joint de porte ne fermeront pas correctement.

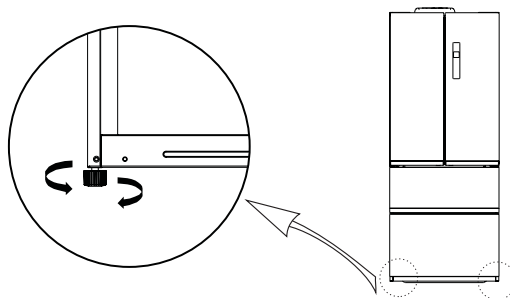

4.4 Positionnement

Installez l'appareil dans un endroit où la température ambiante correspond à la classe climatique indiquée sur la plaque signalétique. Cela permet de garantir le bon fonctionnement de l'appareil.

Classe climatique	Plage de température
SN	+10 à +32°C
N	+16 à +32°C
ST	+16 à +38°C
T	+16 à +43°C

4.5 Branchement électrique

Avant de brancher l'appareil, assurez-vous que la tension et la fréquence affichées sur la plaque signalétique correspondent à celles de votre réseau. Il doit être relié à la terre. La fiche du câble d'alimentation comprend un contact de terre. Si la prise de courant murale n'est pas mise à la terre, branchez l'appareil à une prise de terre respectant les normes en vigueur, en demandant conseil à un électricien qualifié.

Le fabricant décline toute responsabilité en cas d'incident si les consignes de sécurité mentionnées ne sont pas respectées.

5. UTILISATION



5.1 Première utilisation



Avant d'utiliser l'appareil pour la première fois, nettoyez l'intérieur et tous les accessoires internes avec de l'eau tiède et du savon neutre pour supprimer l'odeur caractéristique du produit neuf, puis séchez soigneusement.

Important :

- N'utilisez pas de produits abrasifs ou de poudre à récurer pour ne pas abîmer les finitions.
- Après le transport, le déballage et l'installation, laissez l'appareil reposer au moins 2 heures en position verticale avant de le brancher à l'alimentation électrique.
- Laissez l'appareil fonctionner pendant au moins 2 heures avant d'insérer des aliments frais ou congelés.

5.2 Verrouiller/déverrouiller

- En mode déverrouillé, appuyez longuement sur le bouton de verrouillage  pendant 3 secondes, pour passer à l'état verrouillé. Le logo  s'éteint et un signal sonore retentit, ce qui signifie que l'écran est verrouillé et qu'il n'est pas possible d'utiliser les boutons à ce moment-là ;

En mode verrouillé, appuyez longuement sur le bouton de verrouillage  pendant 3 secondes, pour passer à l'état déverrouillé. Le logo  s'allume et un signal sonore retentit, ce qui signifie que l'écran est déverrouillé et que l'utilisation des boutons est possible ;

Remarque : Si la porte est fermée et qu'aucun bouton n'est enfoncé pendant 60 secondes, l'écran s'éteint.

5.3 Réglage de la température pour le compartiment réfrigérateur

- La température du compartiment réfrigérateur varie de 2 °C à 8 °C, et la température par défaut est de 5°C.

- Appuyez sur le bouton **REF. TEMP** du panneau de commande pour changer la température du compartiment réfrigérateur.

5.4 Réglage de la température du compartiment congélateur

- La température du compartiment congélateur varie de -16 °C à -24 °C, et la température par défaut est de -18 °C.
- Appuyez sur le bouton **FRZ. TEMP** du panneau de commande pour changer la température du compartiment congélateur.

FR

5.5 Réglage de la température du compartiment de conservation

L'appareil est équipé d'un compartiment de conservation (4).

Ajustez le Contrôle de la température pour le compartiment de conservation (7) sur la position « Élevé », « Moyen » ou « Bas » pour régler la température.

- Position maximale : convient pour la conservation de toutes sortes de légumes et de fruits pour maintenir la fraîcheur et l'humidité.
- Position moyenne : convient pour la conservation des aliments instantanés dans un froid extrême sans les congeler.
- Position minimale : convient pour la conservation des produits de la pêche et la viande à une température inférieure à 0 °C sur une courte période en préservant les valeurs nutritionnelles.

5.6 Sélection du mode de contrôle

Appuyez sur le bouton **MODE** pour passer aux modes de contrôle suivants : super réfrigération, super congélation et congélation, AUTO et aucun.

Remarque :

La validité d'un mode de contrôle est indiquée par le voyant correspondant.

Il est impossible d'ajuster manuellement la température si un mode de contrôle est activé.

5.6.1 Mode super réfrigération

- Appuyez sur le bouton **MODE** pour sélectionner le mode super réfrigération. Lorsque ce mode est sélectionné, l'indicateur **SUPER REF** s'allume.
- En mode super réfrigération, la température du compartiment réfrigérateur est automatiquement définie sur 2 °C pendant 2 h 30. Une fois le temps écoulé, le mode super réfrigération s'arrête et la température du compartiment réfrigérateur retourne à celle définie avant sélection du mode super réfrigération.

5.6.2 Mode super congélation

- Appuyez sur le bouton **MODE** pour sélectionner le mode de super congélation. Lorsque ce mode est sélectionné, l'indicateur **SUPER FRZ.** s'allume.
- En mode super congélation, la température de la chambre de congélation est automatiquement fixée à -24°C.
- Vous pouvez passer d'une durée de 48 heures à 6 heures en mode de super congélation, en appuyant sur le bouton **FRZ. TEMP** pendant 3 secondes.

5.6.3 Mode super réfrigération et congélation

- Appuyez sur le bouton **MODE** pour sélectionner le mode super réfrigération et congélation. Lorsque ce mode est sélectionné, les voyants **SUPER REF** et **SUPER FRZ.** s'allument.
- En mode super réfrigération et congélation, le compartiment réfrigérateur comme le compartiment congélateur passent respectivement et simultanément en modes super réfrigération et congélation, comme décrit ci-dessus.

5.6.4 Mode AUTO

- Appuyez sur le bouton **MODE** pour sélectionner le mode AUTO. Lorsque ce mode est sélectionné, l'indicateur **AUTO** s'allume.

- En mode AUTO, la température de la chambre de congélation est automatiquement fixée à -18 °C et la température de la chambre de réfrigérateur est désactivée. L'indicateur 5°C s'allume lorsque la température de la chambre du réfrigérateur est éteinte.

5.6.5 Annulation du mode de contrôle

- Pour annuler manuellement tous les modes de contrôle susmentionnés, appuyer sur le bouton **MODE** jusqu'à ce que tous les voyants du mode contrôle soient éteints.
- Lorsque tous les modes de contrôle sont annulés, il est possible de régler manuellement la température des compartiments du réfrigérateur et du congélateur.

5.7 Avertissement sonore

Lorsque la porte du réfrigérateur s'ouvre, une musique d'ouverture est diffusée. Si la porte n'est pas fermée dans les deux minutes, une alarme sonne toutes les minutes jusqu'à la fermeture de la porte. Pour arrêter l'alarme sonore, appuyer sur n'importe quel bouton du panneau de commande.

5.8 Congélation d'aliments frais

Le compartiment congélation est idéal pour congeler des aliments frais et conserver des aliments congelés et surgelés pendant longtemps.

Conservez les aliments frais à congeler dans le compartiment congélateur.

La quantité maximale d'aliments pouvant être congelés en 24 heures est indiquée sur la plaque signalétique de l'appareil.

Le processus de congélation prend 24 heures : entre-temps, n'ajoutez aucun aliment.

5.9 Conservation des aliments congelés

Lors de la première utilisation ou après un arrêt prolongé, mettez le thermostat sur la position maximale pendant au moins 2 heures avant de mettre des produits dans le compartiment.

MISE EN GARDE : En cas de décongélation accidentelle, par exemple si le courant est coupé depuis plus longtemps que le temps de montée en température indiqué sur la plaque signalétique de l'appareil, les aliments décongelés doivent être consommés rapidement ou cuits immédiatement, puis recongelés (après avoir été cuits).

5.10 Décongélation des aliments

Les aliments congelés peuvent être décongelés dans le compartiment du réfrigérateur ou à température ambiante avant d'être cuits, selon vos besoins. Suivez les instructions sur l'emballage du fabricant des aliments.

MISE EN GARDE : Les aliments décongelés ne peuvent pas être recongelés. Consommez-les rapidement.

5.11 Conseils pour la congélation et le stockage d'aliments congelés

Pour obtenir la meilleure performance, respectez les points suivants.

- La quantité maximale d'aliments pouvant être congelés en 24 heures est indiquée sur la plaque signalétique de l'appareil.
- Le temps de congélation est de 24 heures. aucun autre aliment ne doit être ajouté pendant cette période ;
- Ne congelez que des aliments frais, bien nettoyés et de qualité supérieure ;
- Préparez des petites portions de nourriture pour les congeler rapidement et uniformément, et pouvoir ensuite décongeler uniquement la quantité désirée ;
- Enveloppez hermétiquement la nourriture dans du papier aluminium ou du film plastique ;
- Ne laissez pas d'aliments frais non congelés toucher des aliments déjà congelés afin d'éviter une hausse de température de ces derniers ;
- Les aliments maigres se conservent mieux et plus longtemps que les aliments gras ; le sel réduit la durée de conservation des aliments ;

- Les glaces à l'eau, si elles sont consommées immédiatement après être sorties du congélateur, peuvent provoquer des brûlures ;
- Il est important de montrer la date de congélation de chaque produit pour connaître la durée de conservation.
- Faites en sorte que les aliments congelés soient transportés le plus rapidement possible du magasin d'alimentation à votre congélateur ;
- Évitez d'ouvrir la porte trop souvent et ne la laissez ouverte que lorsque c'est absolument nécessaire. Une fois décongelés, les aliments se détériorent rapidement et ne peuvent pas être recongelés ;
- Respectez la durée de conservation indiquée par le fabricant.
- Ne conservez pas les boissons embouteillées dans le compartiment de congélation pour éviter qu'elles n'éclatent ou ne se perdent.

5.12 Conseils pour la réfrigération des aliments frais

Pour obtenir la meilleure performance, respectez les points suivants.

- Ne conservez pas d'aliments chauds ou de liquides en évaporation dans le réfrigérateur.
- Couvrez ou enveloppez la nourriture, surtout si elle dégage une forte odeur. Enveloppez-la dans des sacs plastique et placez-la sur la clayette en verre au-dessus du bac à légumes.
- Par sécurité, conservez-la de cette façon un ou deux jours au maximum.
- Les aliments cuits et les plats froids doivent être couverts et placés sur la clayette de votre choix.
- Les fruits et légumes doivent être soigneusement nettoyés et placés dans le bac à légumes fourni.
- Le beurre et le fromage doivent être rangés dans des récipients hermétiques spécifiques ou enveloppés dans du papier aluminium ou des sacs plastique afin d'être le moins possible en contact avec l'air.
- Les bouteilles de lait doivent être rebouchées et rangées dans le balconnet de la porte.
- Les bananes, les pommes de terre, les oignons et l'ail, s'ils ne sont pas emballés, ne doivent pas être conservés dans le réfrigérateur.

5.13 Code d'erreur

Code d'erreur	Description de l'erreur
E1	Panne du capteur de température du compartiment réfrigérateur
E2	Panne du capteur de température du compartiment congélateur
E4	Panne du capteur de décongélation du compartiment réfrigérateur
E5	Panne du capteur de décongélation du compartiment congélateur
E6	Panne de communication
E7	Panne du capteur de température ambiante
EH	Panne du capteur d'humidité

6. ENTRETIEN ET NETTOYAGE

Pour des raisons hygiéniques, l'intérieur de l'appareil et ses

accessoires internes doivent être régulièrement nettoyés.

FR



Attention ! Débranchez toujours la fiche secteur de la prise murale avant de nettoyer.

Important : N'utilisez jamais de détergent, de solvants/produits abrasifs, d'objets pointus ou de brosses métalliques pour le nettoyage, car cela endommagerait la finition.

6.1 Nettoyage

1. Retirez tous les accessoires intérieurs (par exemple, les étagères et les tiroirs) du compartiment de l'appareil. Nettoyez-les avec de l'eau tiède et un peu de savon neutre. Rincez avec de l'eau et séchez minutieusement.
 2. Nettoyez l'intérieur de l'appareil avec un chiffon humide et un peu d'eau savonneuse neutre. Essuyez avec un chiffon humide chaud, puis séchez soigneusement avant de replacer les accessoires à l'intérieur de l'appareil.
 3. Essuyez l'extérieur de l'appareil avec un chiffon doux et sec. N'utilisez jamais de solvants.
- Vérifiez régulièrement les joints de la porte et essuyez-les pour vous assurer qu'ils sont exempts de débris.
 - Dépoussiérez régulièrement l'arrière de l'appareil. Cela permettra d'améliorer le rendement de l'appareil et de réduire la consommation d'électricité.

6.2 Dégivrage

L'appareil est équipé d'une fonction de dégivrage automatique. Une épaisse couche de gel peut se former en raison des changements saisonniers. Pour dégivrer manuellement, débranchez l'appareil de l'alimentation électrique ou enlevez l'excès de givre avec un chiffon sec. Le dégivrage régulier contribue à réduire la consommation d'énergie de l'appareil.

6.3 Lampe

Ce produit contient une lampe. En cas de problème, contactez un technicien qualifié pour inspecter et/ou remplacer la lampe.

6.4 Transport



Attention ! Ne placez pas l'appareil à l'envers ou sur le côté. Pendant le transport, l'inclinaison de l'appareil ne doit pas dépasser 45°.

FR

- Ne soulevez pas l'appareil en le tenant par ses bords supérieurs. Tenez l'appareil par sa base ou ses côtés.
- Avant de déplacer l'appareil, retirez tous les aliments et fixez correctement les éléments.
- Posez du ruban adhésif sur la porte pour les sécuriser.
- Fixez le cordon d'alimentation sur le côté de l'appareil avec du ruban adhésif pour éviter tout dommage pendant le transport.

6.5 Rangement

- Si l'appareil n'est pas utilisé pendant une période prolongée, débranchez-le de l'alimentation électrique, retirez tous les aliments et nettoyez l'appareil.
- Pendant le stockage, laissez la porte légèrement ouverte pour éviter la formation d'odeurs désagréables.

7. DÉPANNAGE



Mise en garde

Reportez-vous à la section Sécurité.

Si le dysfonctionnement persiste, contactez un centre de service agréé ou un spécialiste ayant une qualification similaire.

FR

Problème	Cause possible	Solution
L'appareil ne fonctionne pas.	Non branché à l'alimentation électrique.	Branchez l'appareil dans une prise de courant appropriée.
	Fusible grillé ou défectueux.	Vérifiez le fusible et remplacez-le si nécessaire.
	Cordon ou fiche d'alimentation défectueux.	Faites vérifier et réparer par un électricien qualifié.
L'appareil congèle ou refroidit trop.	Réglages de température inadaptés	Régalez la température à un niveau inférieur.
L'appareil ne congèle ou refroidit pas suffisamment	Réglages de température inadaptés	Régalez la température à un niveau supérieur.
	Grande quantité d'aliments chauds/tièdes placés dans l'appareil	Laissez les aliments refroidir avant de les placer dans l'appareil.
	Source de chaleur placée à proximité de l'appareil	Éloignez la source de chaleur de l'appareil.
	Porte ouverte pendant une période prolongée.	Refermez la porte aussi vite que possible. Assurez-vous que la porte est correctement fermée.
L'appareil produit des bruits forts.	L'appareil n'est pas horizontal	Ajustez les pieds pour mettre l'appareil à l'horizontale.
	Appareil touchant un mur ou un meuble.	Déplacez l'appareil et laissez suffisamment d'espace libre tout autour.
	Aliments odorants non emballés	Emballez soigneusement la nourriture odorante.
L'appareil a une odeur particulière.	Aliments avariés	Retirez les aliments avariés.
	Intérieur sale	Nettoyez l'intérieur.

8. GARANTIE ET LIMITES DE RESPONSABILITÉ

Ce produit est garanti pour une période de 36 mois (définie par la législation locale) à partir de la date d'achat, contre toute défaillance résultant d'un défaut de fabrication ou de matériau.

Cette garantie ne couvre pas les dommages résultant d'une mauvaise installation, d'une utilisation incorrecte, ou de l'usure normale du produit.

Plus précisément, la garantie ne couvre pas :

- Les dommages ou problèmes causés par une utilisation incorrecte, un accident, une altération ou un branchement électrique d'intensité ou de tension inappropriée.
- Les produits modifiés, ceux dont le scellé de garantie ou le numéro de série ont été endommagés, altérés, supprimés ou oxydés.
- Les batteries remplaçables et accessoires sont garantis pour une période de 6 mois.
- Panne de batterie, en cas de surcharge ou de non-respect des instructions de sécurité du manuel.
- Les dommages esthétiques, incluant les rayures, bosses ou tout autre élément.
- Les dommages causés par toute intervention effectuée par une personne non agréée.
- Les défauts causés par une usure normale ou dus au vieillissement normal du produit.
- Les mises à jour de logiciel, dues à un changement de paramètres réseau.
- Les défaillances du produit dues à l'utilisation de logiciels tiers pour modifier, changer ou adapter l'existant.
- Les défaillances du produit dues à l'utilisation sans les accessoires homologués par le fabricant.
- Les produits oxydés.

Le fabricant ne sera en aucun cas tenu responsable de la perte de données stockées sur le disque. De même, le fabricant n'est pas tenu de vérifier que les cartes SIM / SD soient bien retirées des produits retournés.

Les produits réparés ou remplacés peuvent inclure des composants et des équipements nouveaux et/ou reconditionnés.

MODALITÉS DE MISE EN ŒUVRE

Pour obtenir un service de garantie, vous êtes priés de rapporter votre produit à l'accueil de votre lieu de vente muni de votre preuve d'achat (ticket de caisse, facture, ...), du produit et de ses accessoires fournis, avec son emballage d'origine.

Il est important d'avoir comme information la date d'achat, le modèle et le numéro de série ou d'IMEI (ces informations apparaissent généralement sur le produit, l'emballage ou votre preuve d'achat).

À défaut, vous devez rapporter le produit avec les accessoires nécessaires à son bon fonctionnement (alimentation, adaptateur, etc.).

Dans le cas où votre réclamation est couverte par la garantie, le service après-vente pourra, dans les limites de la législation locale, soit :

- Réparer ou remplacer les pièces défectueuses.
- Échanger le produit retourné avec un produit qui a au moins les mêmes fonctionnalités et qui est équivalent en termes de performance.
- Rembourser le produit au prix d'achat du produit mentionné sur la preuve d'achat.

L'utilisation de l'une de ces 3 solutions ne prolonge ni ne renouvelle la période de garantie.

ZONE LA PLUS FROIDE DU REFRIGERATEUR



Le symbole ci-contre indique l'emplacement de la zone la plus froide de votre réfrigérateur. Cette zone est délimitée en bas par la vitre du bac à légumes, et en haut par le symbole ou bien la clayette positionnée à la même hauteur. Afin de garantir les températures dans cette zone, veillez à ne pas modifier le positionnement de cette clayette.

Dans les réfrigérateurs à air pulsé (équipés d'un ventilateur ou modèles No Frost), le symbole de la zone la plus froide n'est pas représenté car la température à l'intérieur de ceux-ci est homogène.

INSTALLATION DE L'INDICATEUR DE TEMPERATURE

Pour vous aider à bien régler votre réfrigérateur, celui-ci est équipé d'un indicateur de température qui permettra de contrôler la température moyenne dans la zone la plus froide.

ATTENTION: Cet indicateur est prévu pour fonctionner uniquement avec votre réfrigérateur, veillez à ne pas l'utiliser dans un autre réfrigérateur (en effet, la zone la plus froide n'est pas identique), ou pour toute autre utilisation.

INDICATEUR DE TEMPERATURE: ZONE LA PLUS FROIDE DE VOTRE REFRIGERATEUR.

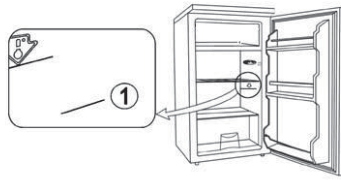

VERIFICATION DE LA TEMPERATURE DANS LA ZONE LA PLUS FROIDE

• Grâce à l'indicateur de température, vous pourrez vérifier régulièrement que la température de la zone la plus froide est correcte. En effet, la température à l'intérieur du réfrigérateur est fonction de plusieurs facteurs tels que la température ambiante du local, la quantité de denrées stockées, la fréquence d'ouverture de la porte. Prenez ces facteurs en considération lors du réglage de l'appareil.

Lorsque l'indicateur indique « OK », cela signifie que votre thermostat est bien réglé, et que la température intérieure est correcte.

Si la couleur de l'indicateur est blanche, cela signifie que la température est trop élevée, il faut dans ce cas augmenter le réglage du thermostat et attendre 12 heures pour effectuer un nouveau contrôle visuel de l'indicateur.

Après chargement ou ouverture de la porte, il est possible que l'indicateur devienne blanc au bout de quelques instants.



Réglage correct



Température trop élevée, réglez le thermostat

ÍNDICE:

1. ADVERTENCIAS DE SEGURIDAD	P. 35
2. DATOS TÉCNICOS	P. 40
3. DESCRIPCIÓN	P. 40
4. INSTALACIÓN	P. 40
5. USO	P. 42
6. MANTENIMIENTO Y LIMPIEZA	P. 46
7. SOLUCIÓN DE PROBLEMAS	P. 48
8. GARANTÍA Y LIMITACIONES DE RESPONSABILIDAD	P. 49

ES

1. ADVERTENCIAS DE SEGURIDAD

Antes de utilizar este aparato eléctrico, lea detenidamente las instrucciones indicadas a continuación y conserve el manual de utilización para futuras consultas.

1. Este aparato puede ser utilizado por niños mayores de 8 años y personas con capacidades físicas, sensoriales o mentales reducidas o sin experiencia y conocimiento si se les ha supervisado o instruido sobre el uso del artefacto de una manera segura y entienden los peligros que conlleva.
2. Los niños no deben jugar con el aparato.
3. La limpieza y el mantenimiento por parte del usuario no deben ser realizados por niños sin supervisión.
4. Este aparato está destinado al uso doméstico y a aplicaciones similares como las siguientes:
 - cocinas de personal en tiendas, oficinas y otros entornos laborales;
 - en granjas y por parte de clientes de hoteles, moteles y otros entornos de tipo residencial;
 - entornos tipo pensión u hostel.
 - en restauración y aplicaciones similares no minoristas.

5. Este producto es un frigorífico doméstico y solo será adecuado para almacenar alimentos y bebidas. Según la normativa nacional, los frigoríficos de uso doméstico no se utilizarán con otros fines, como el almacenamiento de sangre, medicamentos o productos biológicos.
6. Advertencia: Al colocar el aparato, asegúrese de que el cable de alimentación no quede atrapado ni esté dañado.
7. El aparato no se puede instalar en muebles, paredes o lugares similares.
8. Antes de conectar el aparato a la toma eléctrica, asegúrese de que el suministro eléctrico local se corresponda al indicado en la etiqueta de clasificación adherida al producto.
9. El cable de alimentación del aparato cuenta con un enchufe especial instalado. Este enchufe se debe conectar a una toma de pared con toma de tierra y al menos 16 A. Si no dispone de una toma de ese tipo, pida a un electricista cualificado que la instale.
10. Advertencia: no dañe el circuito refrigerante.
11. El gas refrigerante R600a que contiene el frigorífico es un gas natural. No es peligroso para el medio ambiente, pero sí es combustible. Por tanto, es importante transportar e instalar el frigorífico con cuidado para no dañar los conductos refrigerantes. En caso de una fuga de gas, evite el contacto con llamas o fuego y ventile la habitación.
12. ¡Riesgo de descarga eléctrica! No intente reparar el aparato usted mismo. En caso de avería, las reparaciones deberá realizarlas personal cualificado.
13. En caso de que el cable de alimentación esté dañado debe ser reemplazado por el fabricante, el servicio técnico autorizado u otra persona con una cualificación similar para evitar accidentes.

14. Advertencia: mantenga los orificios de ventilación (del aparato o de la estructura integrada) libres de obstáculos.
15. Advertencia: no utilice aparatos mecánicos ni de otro tipo, que no sean aquellos recomendados por el fabricante, para acelerar el proceso de descongelación.
16. Advertencia: no utilice aparatos eléctricos dentro de los compartimentos de almacenamiento de alimentos, a no ser que se trate de aquellos recomendados por el fabricante.
17. No almacene en el aparato sustancias explosivas, como latas de aerosol con propulsores inflamables.
18. No coloque objetos inflamables, explosivos, volátiles o altamente corrosivos en el frigorífico para evitar daños al producto e incendios.
19. No coloque objetos inflamables cerca del frigorífico para evitar incendios.
20. No coloque artículos como envases de líquido embotellados o sellados, como cervezas y bebidas embotelladas, en el compartimento del congelador para evitar explosiones y otras fugas.
21. El aparato debe ser desenchufado después de utilizarlo y antes de llevar a cabo labores de mantenimiento.
22. En el capítulo "MANTENIMIENTO Y LIMPIEZA" se incluyen consejos para limpiar el aparato.
23.  Este símbolo indica que, tal y como dicta la Directiva Europea, este producto no se debería desechar con los residuos domésticos. Con el fin de evitar posibles daños al medio ambiente o a la salud por la eliminación descontrolada de residuos, recíclelo con responsabilidad, promoviendo así una reutilización sostenible de los recursos materiales. Si desea desprenderse de su dispositivo utilice los puntos de recogida habilitados para tal fin

o póngase en contacto con el distribuidor al que compró el producto. Estos profesionales se encargarán de desechar el aparato de forma sostenible.

24. Deseche el aparato según la normativa local, ya que emplea refrigerante y gas inflamable.
25. Antes de deshacerse del aparato, desmonte las puertas para evitar que cualquier niño quede accidentalmente atrapado dentro.
26. ¡Riesgo de asfixia! Mantenga el material de embalaje fuera del alcance de los niños y bebés.
27. Recicle los materiales de embalaje de conformidad con la normativa local. Pregunte a las autoridades locales dónde se encuentran los centros de recolección o los puntos de reciclaje.
28. Para evitar la contaminación de los alimentos, siga estas instrucciones:
 - Abrir la puerta durante periodos prolongados puede provocar un aumento sustancial de la temperatura en los compartimentos del aparato.
 - Limpie periódicamente las superficies que pueden entrar en contacto con alimentos y los sistemas de desagüe accesibles.
 - Limpie los depósitos de agua si no se han usado durante 48 horas: enjuague el sistema de agua conectado a una toma de agua si no se ha extraído agua durante 5 días.
 - Almacene la carne y el pescado crudos en recipientes apropiados en el refrigerador, de forma que no entren en contacto con otros alimentos ni goteen sobre ellos.
 - Los compartimentos de alimentos congelados de dos estrellas están destinados a almacenar alimentos precongelados, guardar o hacer helados y a hacer cubitos de hielo.

- Los compartimentos de una, dos y tres estrellas no son aptos para congelar alimentos frescos.
 - Si el refrigerador se deja vacío durante mucho tiempo, apáguelo, desescárchelo, límpielo, séquelo y deje la puerta abierta para impedir que aparezca moho en el interior del aparato.
29. Los niños de 3 a 8 años pueden cargar y descargar aparatos de refrigeración.
30. ADVERTENCIA: No ubique múltiples tomas de corriente portátiles o fuentes de alimentación portátiles en la parte trasera del aparato.



Este símbolo muestra que este dispositivo utiliza un refrigerante inflamable. Si el refrigerante se escapa y se expone a una fuente de ignición externa, existe riesgo de incendio.



Este símbolo designa la parte más fría del aparato. Define el nivel máximo de esta zona.

2. DATOS TÉCNICOS

Nombre de marca	Qilive
Nombre del modelo	155487 / HC-515WEN (ES2N)
Clase de protección	Clase I
Alimentación	220 - 240 V, 50 Hz
Consumo de potencia	0,77 kWh/24h
Volumen de almacenamiento	431 L
Peso	87 kg

3. DESCRIPCIÓN

3.1 Descripción del producto

- | | |
|--|---|
| 1. Lámpara | 6. Compartimento inferior del congelador |
| 2. Estante de la puerta | 7. Control de temperatura para el compartimento de conservación |
| 3. Dispositivo de limpieza de olores | 8. Estante |
| 4. Compartimento de conservación | |
| 5. Compartimento superior del congelador | |

3.2 Panel de control

- | | |
|--|--|
| 9. Indicador de temperatura del congelador | 16. Botón de bloqueo/desbloqueo |
| 10. Indicador de modo bloqueo | 17. Indicador de modo superrefrigeración |
| 11. Indicador de modo AUTO | 18. Visualización de la temperatura |
| 12. Indicador de modo supercongelación | 19. Indicador para temperatura del frigorífico apagada |
| 13. Botón de temperatura del frigorífico | 20. Indicador de temperatura del frigorífico |
| 14. Botón de temperatura del congelador | |
| 15. Botón de selección de modo | |

4. INSTALACIÓN



¡Advertencia!

Desconecte el aparato de la toma de corriente de la pared antes de instalarlo.

4.1 Desembale todas las partes.

Después de desembalar el aparato, compruebe que esté completo y que no esté dañado. Si el pedido está dañado o incompleto, póngase en contacto con nuestro servicio de posventa.

4.2 Selección de una ubicación adecuada



¡Advertencia!

Coloque el aparato de modo que no quede directamente expuesto a la luz del sol. Este aparato no se debe utilizar en exteriores ni quedar expuesto a la lluvia.



¡Advertencia!

El aparato se debe colocar al menos a 50 cm de cualquier fuente de calor (ej. cocinas, hornos, radiadores, etc.) y al menos a 5 cm de hornos eléctricos.

ES



¡Advertencia!

Instale el aparato en un lugar donde se pueda acceder fácilmente al enchufe para la desconexión de la alimentación.

1. Coloque el aparato en una habitación bien ventilada sobre una superficie seca, estable y nivelada, lejos de la luz solar directa y otras fuentes de calor.
2. Asegúrese de que la circulación del aire en la parte posterior del aparato sea suficiente. No coloque el aparato contra la pared para evitar el ruido producido por la vibración. Asegúrese de que el aire pueda circular libremente alrededor del aparato. Una ventilación insuficiente podría dar como resultado el mal funcionamiento del aparato y un mayor consumo de energía. Deje un espacio de al menos 10 cm entre el aparato y la pared, y al menos 30 cm entre la parte superior del aparato y el techo.
3. Deje espacio suficiente para acceder y abrir la puerta con facilidad.

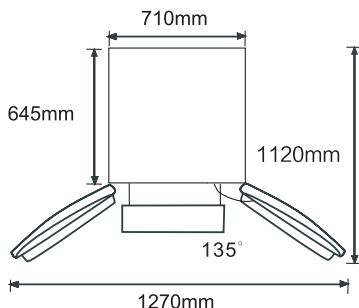

4.3 Nivelado de los pies

Si el electrodoméstico se inclina, ajuste la altura de la pata izquierda/derecha del mismo para estabilizarlo en horizontal.

1. Gire el pie hacia la derecha para levantar el aparato.
2. Gire el pie hacia la izquierda para bajar el aparato.

Observación: si el aparato no está nivelado, la puerta y la junta de la puerta no se cerrarán correctamente.

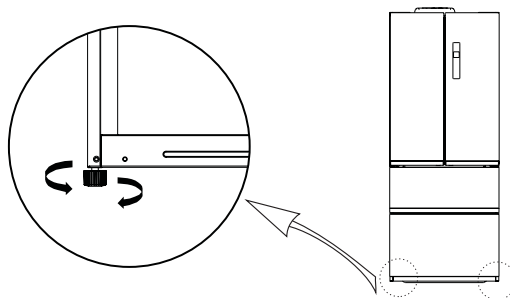

4.4 Colocación

Instale el aparato en un lugar donde la temperatura ambiente corresponda a la clase climática que se indica en la placa de características del aparato. Esto asegura el correcto funcionamiento del aparato.

ES

Clase climática	Rango de temperatura
SN	De +10 a +32°C
N	De +16 a +32°C
ST	De +16 a +38°C
T	De +16 a +43°C

4.5 Conexión eléctrica

Antes de enchufar el aparato, asegúrese de que la tensión y la frecuencia que se indican en la placa de características corresponden al suministro eléctrico del hogar. El aparato debe estar conectado a tierra. El enchufe del cable de alimentación incluye un contacto para este propósito. Si el enchufe de la fuente de alimentación doméstica no está conectado a tierra, conecte el aparato a tierra de forma independiente de acuerdo con las normativas actuales, consultando con un electricista cualificado.

El fabricante no se hace responsable si no se llevan a cabo las precauciones de seguridad anteriores.

5. USO





5.1 Primer uso

Antes de utilizar el aparato por primera vez, lave el interior y todos los accesorios internos con agua templada y un poco de jabón neutro para eliminar el olor típico de un producto nuevo y, a continuación, séquelos completamente.

¡Importante!

- No utilice detergentes ni polvos abrasivos, ya que dañarán el acabado.
- Después del transporte, desembalaje e instalación, deje que el aparato descanse al menos 2 horas en posición vertical antes de conectarlo a la fuente de alimentación.
- Deje que el aparato funcione durante al menos 2 horas antes de introducir alimentos frescos o congelados.

5.2 Bloqueo/Desbloqueo

- En el modo desbloqueado, mantenga presionado el botón de bloqueo  durante 3 segundos para entrar al modo de bloqueo. El logotipo  se apaga y suena un timbre. Esto significa que el panel de visualización está bloqueado. En este momento, la operación de los botones está desactivada.
- En el modo bloqueado, mantenga presionado el botón de bloqueo  durante 3 segundos para entrar al modo de desbloqueo. El logotipo  se enciende y suena un timbre. Esto significa que el panel de visualización está desbloqueado. En este momento la operación de los botones está activada.

Observación: Si la puerta está cerrada y no se usa ningún botón durante 60 segundos, la pantalla se apagará.

5.3 Ajuste de temperatura para la cámara frigorífica

- La temperatura de la cámara frigorífica varía de 2 a 8 °C, y la temperatura predeterminada es 5 °C.

- Pulse el botón **REF. TEMP** en el panel de control para cambiar la temperatura de la cámara frigorífica.

5.4 Ajuste de temperatura para la cámara de congelación

- La temperatura de la cámara de congelación varía de -16 a -24 °C, y la temperatura predeterminada es de -18 °C.
- Pulse el botón **FRZ. TEMP** en el panel de control para cambiar la temperatura de la cámara de congelación.

ES

5.5 Ajuste de temperatura para la cámara de conservación

El aparato está equipado con una cámara de conservación (4).

Ajuste el control de temperatura para el compartimento de conservación (7) a la posición "Alta", "Media" o "Baja" para la configuración de la temperatura.

- La posición "Alta": adecuada para almacenar todo tipo de verduras y frutas para mantener la humedad y la frescura.
- La posición "Media": adecuada para almacenar comida precocinada; la comida se mantendrá extremadamente fría, pero no congelada.
- La posición "Baja": adecuada para almacenar mariscos y carne, y mantener los alimentos frescos por debajo de 0 °C por un corto plazo de tiempo y preservar los nutrientes.

5.6 Seleccionar modo de control

Pulse el botón **MODE** para recorrer los siguientes modos de control: superrefrigeración, supercongelación, superrefrigeración y congelación, AUTO y ninguno.

Observación:

La validez de un modo de control se indica mediante la iluminación del indicador correspondiente.

El ajuste manual de temperatura no es posible si se activa un modo de control.

5.6.1 Modo superrefrigeración

- Pulse el botón **MODE** para seleccionar el modo de superrefrigeración. Cuando se selecciona este modo, el indicador ^{SUPER}REF se ilumina.
- En el modo superrefrigeración, la temperatura de la cámara frigorífica se fija automáticamente a 2 °C durante 2,5 horas. Una vez que pase el tiempo, el modo de superrefrigeración acabará y la temperatura de la cámara frigorífica volverá a la establecida antes de seleccionar el modo de superrefrigeración.

5.6.2 Modo supercongelación

- Presione el botón **MODE** para seleccionar el modo de súper congelación. Cuando se selecciona este modo, el indicador ^{SUPER}FRZ se enciende.
- En el modo de súper congelación, la temperatura de la cámara del congelador se fija automáticamente en -24 °C.
- Puede cambiar la duración entre 48 horas y 6 horas para el modo de supercongelación. En el modo de supercongelación mantenga pulsado el botón **FRZ. TEMP** durante 3 segundos

5.6.3 Modo superrefrigeración y congelación

- Pulse el botón **MODE** para seleccionar el modo de superrefrigeración y congelación. Cuando se selecciona este modo, tanto el indicador ^{SUPER}REF como el ^{SUPER}FRZ se iluminan.
- En el modo de superrefrigeración y congelación, tanto la cámara frigorífica como la cámara de congelación activan los modos de superrefrigeración y congelación respectivamente y al mismo tiempo, como se describió anteriormente.

5.6.4 Modo AUTO

- Presione el botón **MODE** para seleccionar el modo AUTO. Cuando se selecciona este modo, el indicador **AUTO** se enciende.

- En el modo AUTO, la temperatura de la cámara del congelador se fija automáticamente a -18°C y la temperatura de la cámara del frigorífico se apaga. El indicador de 5°C se enciende cuando se apaga la temperatura de la cámara del frigorífico.

5.6.5 Cancelar el modo de control

- Para cancelar manualmente todos los modos de control mencionados anteriormente, pulse el botón **MODE** hasta que todos los indicadores del modo de control estén apagados.
- Cuando se cancelan todos los modos de control, es posible ajustar manualmente la temperatura de las cámaras frigorífica y de congelación.

5.7 Aviso sonoro

Cuando se abre la puerta del frigorífico, se reproduce una música de apertura.

Si la puerta no se cierra en dos minutos, suena un timbre cada minuto hasta que se cierre la puerta. Para detener el sonido del timbre, pulse cualquier botón en el panel de control.

5.8 Congelar alimentos frescos

El compartimento del congelador es adecuado para congelar alimentos frescos y almacenar alimentos congelados y ultracongelados durante mucho tiempo.

Coloque los alimentos frescos que desee congelar en el congelador.

La cantidad máxima de alimentos que se puede congelar en 24 horas se especifica en la placa de características del aparato.

El proceso de congelación dura 24 horas: durante este período no introduzca otros alimentos.

5.9 Almacenar alimentos congelados

Cuando se utiliza el producto por primera vez o después de no utilizarlo durante un largo periodo de tiempo, deje funcionar el aparato al menos durante 2 horas en la configuración más alta antes de colocar los alimentos en el compartimento.

ADVERTENCIA: En caso de descongelación accidental, por ejemplo, si la energía ha estado apagada por más tiempo que el tiempo de aumento de temperatura que se muestra en la placa de características del aparato, los alimentos descongelados deberán consumirse rápidamente o deberán ser cocinados inmediatamente antes de volver a congelarlos (una vez cocinados).

5.10 Descongelar alimentos

Los alimentos congelados pueden descongelarse en el compartimento de refrigeración o a temperatura ambiente antes de cocinarlos, en función de sus necesidades. Siga las instrucciones del fabricante del alimento que figuran en el envase.

ADVERTENCIA: Los alimentos descongelados no pueden volver a congelarse. Deben consumirse rápidamente.

5.11 Consejos para congelar y almacenar alimentos congelados

Para obtener el mejor rendimiento, tenga en cuenta lo siguiente.

- La cantidad máxima de alimentos que se puede congelar en 24 horas se muestra en la placa de características del aparato.
- El proceso de congelación dura 24 horas. No se deben introducir más alimentos durante este período;
- Congelar únicamente alimentos de primera calidad, frescos y completamente limpios;
- Preparar los alimentos en pequeñas porciones para permitir que se congelen rápida y totalmente, y para que posteriormente sea posible descongelar solo la cantidad necesaria;
- Envuelva la comida en papel de aluminio o polietileno y asegúrese de que los paquetes sean herméticos;

- No permita que los alimentos frescos y no congelados toquen los alimentos que ya están congelados, evitando así un aumento de la temperatura de estos últimos;
- Los alimentos magros se almacenan mejor y durante más tiempo que los grasos; la sal reduce el periodo de conservación de los alimentos;
- Los cubitos de hielo pueden causar quemaduras en la piel si se consumen inmediatamente después de sacarlos del compartimento del congelador;
- Se recomienda indicar la fecha de congelación de cada paquete individual para que pueda saber del tiempo de almacenamiento.
- Asegúrese de que los alimentos congelados se transporten de la tienda de alimentos al congelador en el menor tiempo posible;
- No abra la puerta con frecuencia ni la deje abierta más de lo necesario. Una vez descongelados, los alimentos se deterioran rápidamente y no se pueden volver a congelar;
- No exceda el período de almacenamiento indicado por el fabricante de los alimentos.
- No almacene bebida embotellada en el compartimento del congelador para evitar explosiones y otros daños.

5.12 Consejos para la refrigeración de alimentos frescos

Para obtener el mejor rendimiento, tenga en cuenta lo siguiente.

- No almacenar alimentos calientes o líquidos que se evaporen en el frigorífico.
- Cubrir o envolver la comida, especialmente si tiene un sabor fuerte. Envolver en bolsas de polietileno y colóquelas en los estantes de vidrio sobre el cajón de verduras.
- Por seguridad, almacenar alimentos así solo uno o dos días como máximo.
- Los alimentos cocinados, los platos fríos deben cubrirse y pueden colocarse en cualquier estante.
- Las frutas y verduras deben limpiarse perfectamente y colocarse en el cajón especial (cajón para verduras) provisto.
- La mantequilla y el queso deben colocarse en recipientes herméticos especiales o envolverse en papel de aluminio o bolsas de polietileno para evitar que penetre aire.
- Las botellas de leche deben tener una tapa y deben guardarse en los estantes de las puertas.
- Los plátanos, las patatas, las cebollas y los ajos, si no están envueltos, no deben guardarse en el frigorífico.

5.13 Código de error

Código de error	Descripción del error
E1	Fallo del sensor de temperatura de la cámara frigorífica
E2	Fallo del sensor de temperatura de la cámara de congelación
E4	Fallo del sensor de descongelación de la cámara frigorífica
E5	Fallo del sensor de descongelación de la cámara de congelación
E6	Fallo de comunicación
E7	Fallo del sensor de temperatura ambiente
EH	Fallo del sensor de humedad

6. MANTENIMIENTO Y LIMPIEZA

Por razones de higiene, se deben limpiar de forma regular el interior del aparato, incluidos los accesorios interiores.



¡Precaución! Desenchufe siempre el aparato antes de limpiarlo.

ES

¡Importante! Nunca use detergente, disolventes/productos abrasivos, objetos afilados ni cepillos de alambre para la limpieza, ya que esto dañaría el acabado.

6.1 Limpieza

1. Retire todos los accesorios interiores (como estantes y cajones) del compartimiento del aparato. Límpielos con agua tibia y un poco de jabón neutro. Enjuague con agua y seque con cuidado.
2. Limpie el interior del aparato con un paño húmedo y un poco de agua con jabón neutro. Limpie con un paño húmedo templado y luego séquelo totalmente antes de volver a colocar los accesorios dentro del aparato.
3. Limpie el exterior del aparato con un paño seco suave. Nunca utilice disolventes.
 - Revise regularmente los sellos de la puerta y límpielos para asegurarse de que no tengan residuos.
 - Quite el polvo de la parte trasera del aparato regularmente. Esto mejorará el rendimiento del dispositivo y ahorrará en el consumo de electricidad.

6.2 Descongelación

El aparato está equipado con una función de eliminación de escarcha/descongelación automática.

Debido a los cambios de estación, puede formarse una capa gruesa de escarcha. Para descongelar manualmente, desenchufe el aparato de la fuente de alimentación, luego elimine el exceso de escarcha con un paño seco.

Eliminar la escarcha ayuda a reducir el consumo de energía del aparato.

6.3 Lámpara

Este producto contiene una lámpara. Si se produjera una avería,

contacte con un técnico cualificado para que inspeccione y/o sustituya la lámpara.

6.4 Transporte



¡Precaución! No coloque el aparato boca abajo ni de lado. Durante el transporte, la inclinación del aparato no debe superar los 45°.

ES

- No eleve el aparato sujetando los bordes superiores del aparato. Sujete el aparato por su base o por sus laterales.
- Antes de mover el aparato, retire de él todos los alimentos y sujete todos los componentes adecuadamente.
- Fije la puerta con cinta adhesiva.
- Pegue con cinta adhesiva el cable de alimentación al lateral del aparato para evitar daños durante el transporte.

6.5 Almacenamiento

- Si el aparato no se utiliza durante un período prolongado, desenchúfelo de la fuente de alimentación, retire todos los alimentos y limpie el aparato.
- Durante el almacenamiento, deje la puerta abierta para impedir la formación de olores desagradables.

7. SOLUCIÓN DE PROBLEMAS



¡Advertencia!

Consulte la sección de Seguridad.

Si el mal funcionamiento persiste, póngase en contacto con un centro de servicio autorizado o un especialista cualificado.

Problema	Posible causa	Solución
El aparato no funciona.	No está conectado al suministro eléctrico.	Enchufe el aparato a una toma de corriente apropiada.
	Fusible fundido o defectuoso.	Compruebe el fusible y cámbielo si fuera necesario.
	Cable de alimentación o enchufe defectuoso.	Debe ser comprobado y reparado por un electricista cualificado.
El aparato congela o enfría demasiado.	Ajustes de temperatura inadecuados	Ajuste la temperatura en un valor inferior.
El aparato no congela ni enfría lo suficiente.	Ajustes de temperatura inadecuados	Ajuste la temperatura en un valor superior.
	Grandes cantidades de alimentos calientes/ templados colocados en el aparato	Deje que se enfríen los alimentos antes de meterlos en el aparato.
	Fuente de calor situada cerca del aparato	Aleje la fuente de calor del aparato.
	Puerta abierta durante un largo periodo de tiempo	Cierre la puerta lo antes posible. Asegúrese de que la puerta está correctamente cerrada.
El aparato emite ruidos fuertes	El aparato no está nivelado	Ajuste los pies para nivelar el aparato.
	El aparato está en contacto con una pared o un mueble	Mueva el aparato y deje suficiente espacio libre a su alrededor.
	Comida olorosa no envuelta	Envuelva bien la comida olorosa.
El aparato tiene un olor extraño.	Comida en mal estado	Deseche la comida en mal estado.
	Interior sucio	Limpie el interior.

8. GARANTÍA Y LIMITACIONES DE RESPONSABILIDAD

Este producto está cubierto por una garantía de 36 meses (establecida por la ley local, según la fecha del recibo) a partir de la fecha de compra contra cualquier fallo resultante de defectos de fabricación o materiales.

Esta garantía no cubre los daños provocados por una instalación inadecuada, uso incorrecto o desgaste normal del producto.

En concreto, la garantía no cubre:

- Los daños o problemas provocados por uso incorrecto, accidente, modificación o conexión eléctrica de intensidad o tensión inadecuadas.
- Productos modificados, aquellos cuyo sello de garantía o número de serie se haya dañado, alterado, eliminado o se haya oxidado.
- Las baterías de recambio y los accesorios tienen una garantía de 6 meses.
- Fallo de la batería, debido a sobrecarga o incumplimiento de las instrucciones de seguridad del manual.
- Los daños estéticos, incluyendo arañazos, abolladuras o cualquier otro elemento.
- Daños causados por cualquier uso realizado por una persona no autorizada.
- Los defectos provocados por el desgaste normal o debidos al envejecimiento normal del producto.
- Las actualizaciones de software, debidas a un cambio en los parámetros de la red.
- Los fallos del producto debidos al uso de software de terceros para modificar, cambiar o adaptar el existente.
- Los fallos del producto debidos al uso sin los accesorios homologados por el fabricante.
- Los productos oxidados.

El fabricante no se hace responsable bajo ninguna circunstancia por la pérdida de datos almacenados en el disco. Del mismo modo, el fabricante no tiene la obligación de comprobar si se han retirado las tarjetas SIM/SD de los productos devueltos.

Los productos reparados o reemplazados pueden incluir piezas y equipamientos nuevos y/o reacondicionados.

TÉRMINOS Y CONDICIONES DE USO

Para conseguir un servicio de garantía, lleve el producto a la recepción del lugar de venta junto con el comprobante de la compra (resguardo, factura, etc.) del producto y los accesorios incluidos en su embalaje original.

Es importante indicar la fecha de la compra, el modelo y el número de serie o IMEI (esta información aparece normalmente en el producto, embalaje o comprobante de compra).

En su defecto, deberá llevar el producto con los accesorios necesarios para su funcionamiento (cable de alimentación, adaptador, etc.).

En el caso de que la reclamación esté cubierta por la garantía, el servicio posventa podrá, dentro de los límites de la legislación local:

- Reparar o sustituir las piezas defectuosas.
- Cambiar el producto devuelto por un producto que, como mínimo, tenga las mismas funcionalidades y sea equivalente en términos de rendimiento.
- Reembolsar el precio de compra del producto indicado en la prueba de compra.

Hacer uso de una de estas 3 soluciones no extiende ni renueva el período de garantía.

ÍNDICE:

1. INFORMAÇÃO DE SEGURANÇA	P. 50
2. INFORMAÇÕES TÉCNICAS	P. 55
3. DESCRIÇÃO	P. 55
4. INSTALAÇÃO	P. 55
5. UTILIZAÇÃO	P. 57
6. MANUTENÇÃO E LIMPEZA	P. 61
7. RESOLUÇÃO DE PROBLEMAS	P. 63
8. GARANTIA E LIMITAÇÕES DE RESPONSABILIDADE	P. 64

PT

1. INFORMAÇÃO DE SEGURANÇA

Antes de utilizar este aparelho elétrico, leia as instruções apresentadas abaixo e guarde o manual de utilização para consulta futura:

1. Este aparelho pode ser utilizado por crianças a partir dos 8 anos e por pessoas com capacidades físicas, sensoriais ou mentais reduzidas ou com falta de experiência e conhecimento, se forem supervisionadas ou se tiverem tido formação relativa à utilização do aparelho de uma forma segura e se compreenderem os perigos envolvidos.
2. As crianças não devem brincar com o aparelho.
3. A limpeza e a manutenção da responsabilidade do utilizador não deverão ser feitas por crianças não supervisionadas.
4. Este aparelho destina-se a ser utilizado em aplicações domésticas e similares, tais como:
 - áreas de cozinha para os funcionários em lojas, escritórios e outros ambientes de trabalho;
 - casas rurais e por clientes em hotéis, motéis e outros tipos de ambientes residenciais;
 - ambientes do tipo alojamento e pequeno-almoço;
 - restauração e aplicações grossistas similares.

5. Este produto é um frigorífico doméstico, devendo ser utilizado apenas para o armazenamento de alimentos e bebidas. De acordo com as normas nacionais, os frigoríficos domésticos não deverão ser utilizados para outras finalidades, tais como o armazenamento de sangue, fármacos ou produtos biológicos.
6. Aviso: Ao posicionar o aparelho, certifique-se de que o cabo de alimentação não fica preso ou danificado.
7. O aparelho não pode ser embutido em armários, paredes ou locais semelhantes.
8. Antes de ligar o aparelho a uma tomada elétrica, assegure-se de que a fonte de alimentação local corresponde à indicada na etiqueta de classificação afixada no aparelho.
9. No cabo de alimentação do seu aparelho está instalada uma ficha especial. Esta ficha deve ser ligada a uma tomada de parede ligada à terra de pelo menos 16 A. No caso de não dispor de uma tomada de parede assim, solicite a instalação de uma a um eletricista qualificado.
10. Aviso – Não danifique o circuito de refrigeração.
11. O gás refrigerante R600a, presente no frigorífico, é um gás natural. Não é nocivo para o meio ambiente, mas é combustível. É, assim, importante que transporte e instale o seu frigorífico de forma cuidadosa para não danificar as condutas de refrigeração. Na eventualidade de uma fuga de gás, evite o contacto com chamas ou fogos nas proximidades e ventile o local.
12. Risco de choque elétrico! Não tente reparar o aparelho sozinho. Em caso de avaria, as reparações devem ser realizadas por pessoal qualificado.
13. Se o cabo de alimentação estiver danificado, este deve ser substituído pelo fabricante, pelo agente de serviço ou por pessoal igualmente qualificado, de modo a evitar perigos.

14. Aviso – Mantenha as aberturas da ventilação, no compartimento ou na estrutura onde o aparelho está integrado, desobstruídas.
15. Aviso — Não utilize dispositivos mecânicos ou outros meios de acelerar o processo de descongelação, para além dos recomendados pelo fabricante.
16. Aviso – Não utilize aparelhos elétricos no interior dos compartimentos para armazenamento de alimentos do aparelho, a menos que sejam do tipo recomendado pelo fabricante.
17. Não armazene substâncias explosivas, tais como embalagens aerossóis com um propulsor inflamável, neste aparelho.
18. Não coloque itens inflamáveis, explosivos, voláteis e altamente corrosivos no frigorífico de modo a prevenir danos no produto ou incêndios.
19. Não coloque itens inflamáveis perto do frigorífico para evitar fogos.
20. Não coloque itens como garrafas ou recipientes vedados com fluidos, tais como garrafas de cerveja e bebidas, no compartimento do congelador, a fim de prevenir rebentamentos e outros danos.
21. O aparelho deve ser desligado após a sua utilização e antes de se proceder à manutenção do aparelho por parte do utilizador.
22. Podem ser encontradas dicas de limpeza do aparelho no capítulo “MANUTENÇÃO E LIMPEZA”.
23.  Esta marcação indica que o produto não deve ser eliminado juntamente com os resíduos domésticos na UE. Para prevenir potenciais danos ambientais ou riscos para a saúde humana resultantes de uma eliminação incorreta dos resíduos, opte por reciclar o aparelho de forma responsável e promova a reutilização sustentável de recursos materiais. Para devolver o seu aparelho usado, recorra aos sistemas de devolução e recolha

ou contacte o revendedor que lhe vendeu o produto. Estes poderão receber o produto para a respetiva reciclagem ecologicamente segura.

24. Elimine o aparelho de acordo com as entidades reguladoras locais, uma vez que este utiliza gases de combustão e refrigerantes inflamáveis.
25. Antes de descartar o aparelho, remova as portas para prevenir que as crianças fiquem presas.
26. Perigo de asfixia! Mantenha todos os materiais da embalagem fora do alcance de crianças e bebés!
27. Recicle os materiais da embalagem de acordo com os regulamentos. Contacte as entidades locais para obter informações sobre a localização dos centros de recolha ou centros de eliminação de resíduos.
28. Para evitar a contaminação dos alimentos, respeite as seguintes instruções:
 - Manter a porta aberta durante períodos de tempo prolongados pode provocar um aumento significativo da temperatura nos compartimentos do aparelho.
 - Limpe regularmente as superfícies que possam estar em contacto com os alimentos e os sistemas de drenagem acessíveis.
 - Limpe os depósitos de água se estes não tiverem sido utilizados durante 48 horas: limpe o sistema de águas ligado à rede de abastecimento se a água não tiver sido escoada há mais de 5 dias.
 - Guarde carne e peixe crus em recipientes adequados no frigorífico, de forma a que não estejam em contacto com nem pinguem sobre outros alimentos.
 - Os compartimentos para alimentos congelados com duas estrelas são adequados para o armazenamento de alimentos pré-congelados, para o armazenamento ou fabrico de gelados e para fazer cubos de gelo.

- Os compartimentos de uma, duas e três estrelas não são adequados para o congelamento de alimentos frescos.
- Se o aparelho de refrigeração ficar vazio durante longos períodos de tempo, desligue, descongele, limpe, seque e deixe a porta aberta para prevenir o desenvolvimento de bolor no interior do aparelho.

PT

29. As crianças com idades entre os 3 e os 8 anos estão autorizadas a carregar e descarregar aparelhos de refrigeração.
30. AVISO: Não coloque tomadas múltiplas portáteis ou fontes de alimentação portáteis na parte traseira do aparelho.



Este símbolo indica que este aparelho utiliza um líquido refrigerante inflamável. Se ocorrer uma fuga de líquido refrigerante e este for exposto a uma fonte de ignição externa, existe o risco de fogo.



Este símbolo indica a parte mais fria do aparelho. Define o nível mais elevado desta zona.

2. INFORMAÇÕES TÉCNICAS

Nome da marca	Qilive
Número do modelo	155487 / HC-515WEN (ES2N)
Classe de proteção	Classe I
Alimentação	220 - 240 V~,50 Hz
Consumo de energia	0,77 kWh/24h
Volume de armazenamento	431 L
Peso	87 kg

PT

3. DESCRIÇÃO

1.1 Descrição geral do produto

- | | |
|---|--|
| 1. Lâmpada | 6. Compartimento inferior do congelador |
| 2. Prateleira da porta | 7. Controlo da temperatura do compartimento de conservação |
| 3. Dispositivo de eliminação de odores | 8. Prateleira |
| 4. Compartimento de conservação | |
| 5. Compartimento superior do congelador | |

3.1 Painel de controlo

- | | |
|---|---|
| 9. Indicador de temperatura do congelador | 16. Botão para bloquear/desbloquear |
| 10. Indicador do modo de bloqueio | 17. Indicador do modo "super-refrigeração" |
| 11. Indicador do modo de AUTO | 18. Apresentação da temperatura |
| 12. Indicador do modo "supercongelação" | 19. Indicador da temperatura do frigorífico desligado |
| 13. Botão de temperatura do frigorífico | 20. Indicador da temperatura do frigorífico |
| 14. Botão de temperatura do congelador | |
| 15. Botão de modo | |

4. INSTALAÇÃO



Aviso!

Desligue o aparelho da tomada de parede antes de o instalar.

4.1 Desembale todas as peças.

Depois de as desembalar, verifique a integridade da entrega e a existência de danos causados pelo transporte. Se a sua entrega estiver danificada ou incompleta, contacte o nosso serviço de pós-venda.

4.2 Escolha uma localização adequada

**Aviso!**

Posicione o aparelho de forma a que não esteja exposto a luz solar direta. Este aparelho não deve ser utilizado no exterior ou exposto à chuva.

**Aviso!**

O aparelho deve estar separado por uma distância de pelo menos 50 cm de fontes de calor (tais como fogões, fornos, radiadores, etc.) e de pelo menos 5 cm de fornos elétricos.

**Aviso!**

Instale o aparelho num local onde a ficha de alimentação esteja facilmente acessível, para desligar o aparelho da fonte de alimentação.

PT

1. Coloque o aparelho numa divisão bem ventilada, numa superfície seca, estável e plana, afastada da luz solar direta e de outras fontes de calor.
2. Assegure uma circulação de ar suficiente na parte posterior do aparelho. Não coloque o aparelho contra uma parede para evitar ruído causado pela vibração. Certifique-se de que o ar pode continuar a circular livremente em redor do aparelho. Uma ventilação insuficiente poderá resultar num mau funcionamento e num aumento do consumo de energia. Deixe um espaço de pelo menos 10 cm entre o aparelho e a parede e de pelo menos 30 cm entre o topo do aparelho e o teto.
3. Deixe espaço suficiente para poder aceder à porta e abri-la facilmente.

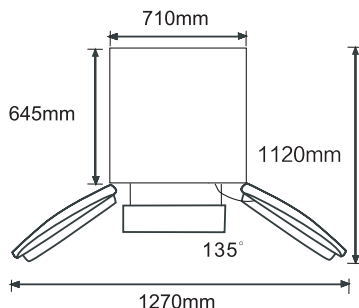

4.3 Nivelar os pés

Se o aparelho aparentar estar inclinado, ajuste a altura do pé esquerdo/direito do aparelho de forma a colocá-lo numa posição horizontal.

1. Gire o pé no sentido dos ponteiros do relógio para elevar o aparelho.
2. Gire o pé no sentido contrário ao dos ponteiros do relógio para baixar o aparelho.

Nota: Se o aparelho não estiver nivelado, a porta e o vedante da porta não fecharão adequadamente.

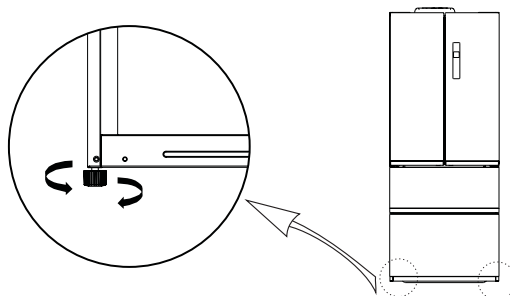

4.4 Posicionamento

Instale este aparelho num local no qual a temperatura ambiente corresponda à classe climática indicada na placa classificação do mesmo. Isto assegura o funcionamento correto do aparelho.

Classe climática	Temperatura ambiente
SN	+10 a +32°C
N	+16 a +32°C
ST	+16 a +38°C
T	+16 a +43°C

PT

4.5 Ligação elétrica

Antes de ligar o aparelho, certifique-se de que a tensão e a frequência indicadas na placa de classificação correspondem à sua alimentação doméstica. O aparelho tem de ser ligado à terra. A ficha do cabo de alimentação é fornecida com um contacto para esse fim. Se a tomada de alimentação elétrica doméstica não estiver ligada à terra, ligue o aparelho a uma tomada ligada à terra separada, em conformidade com os atuais regulamentos, e consulte um electricista qualificado.

O fabricante declina quaisquer responsabilidades em caso de inobservância das medidas de segurança acima indicadas.

5. UTILIZAÇÃO





5.1 Primeira utilização

Antes de utilizar o aparelho pela primeira vez, lave o interior e todos os acessórios internos com água tédida e sabão neutro, para remover o odor típico de um produto novo; depois, seque bem.

Importante!

- Não utilize detergentes ou pós abrasivos, pois estes podem danificar o acabamento.
- Depois do transporte, da desembalagem e da instalação, deixe o aparelho ficar pelo menos 2 horas em posição vertical, antes de o ligar à fonte de alimentação.
- Deixe o aparelho funcionar durante pelo menos 2 horas, antes de inserir alimentos frescos ou congelados.

5.2 Bloquear/Desbloquear

- No estado desbloqueado, mantenha premido o botão de bloqueio  durante 3 segundos para entrar no estado de bloqueado. O logótipo  apaga-se e é emitido um som, o que significa que o painel do visor está bloqueado. Neste momento, o botão não funciona.
- No estado bloqueado, mantenha premido o botão de bloqueio  durante 3 segundos para entrar no estado de desbloqueado. O logótipo  acende e é emitido um som, o que significa que o painel do visor está desbloqueado. Neste momento, o botão já pode ser utilizado.

Nota: Se a porta estiver fechada e não ocorrer qualquer operação de botões durante 60 segundos, o ecrã irá desligar-se.

5.3 Definição de temperatura para o compartimento do frigorífico

- A temperatura do compartimento do frigorífico varia entre 2 °C e 8 °C e a temperatura predefinida é de 5 °C.

- Prima o botão **REF. TEMP** no painel de controlo para alterar a temperatura do compartimento do frigorífico.

5.4 Definição de temperatura para o compartimento do congelador

- A temperatura do compartimento do congelador varia entre -16 °C e -24 °C, e a temperatura predefinida é de -18 °C.
- Prima o botão **FRZ. TEMP** no painel de controlo para alterar a temperatura do compartimento do congelador.

5.5 Definição de temperatura para o compartimento de conservação

O aparelho está equipado com um compartimento de conservação (4).

Ajuste o controlo de temperatura para o compartimento de conservação (7) na posição "Alta", "Média" ou "Baixa" para a definição de temperatura.

- Posição "Alta": adequada para o armazenamento de todo o tipo de vegetais e fruta, para manter a sua humidade e frescura.
- Posição "Média": adequada para o armazenamento de alimentos instantâneos; estes serão mantidos em frio extremo, mas não congelados.
- Posição "Baixa": adequada para o armazenamento de marisco e carne, e para manter os alimentos frescos a menos de 0 °C durante um curto período de tempo e preservar os nutrientes.

5.6 Seleção do modo de controlo

Prima o botão **MODE** para navegar pelos seguintes modos de controlo: "super-refrigeração", "supercongelação", "super-refrigeração e supercongelação", "AUTO" e nenhum.

Nota:

A validade de um modo de controlo é indicada pela iluminação do indicador correspondente.

O ajuste manual da temperatura não será possível se um modo de controlo estiver ativado.

5.6.1 Modo de super-refrigeração

- Prima o botão **MODE** para selecionar o modo "super-refrigeração". Ao selecionar este modo, o indicador ^{SUPER}REF acende-se.
- No modo "super refrigeração", a temperatura do compartimento do frigorífico é automaticamente fixada nos 2 °C durante 2,5 horas. Depois deste período de tempo, o modo "super-refrigeração" será suspenso e a temperatura do compartimento do frigorífico regressará àquela definida antes da seleção do modo "super-refrigeração".

5.6.2 Modo de supercongelação

- Prima o botão **MODE** para selecionar o modo de super congelamento. Quando este modo é selecionado, o indicador ^{SUPER}FRZ. acende.
- No modo de super congelamento, a temperatura da câmara do congelador é automaticamente fixada em -24 °C.
- Pode alternar a duração do tempo entre 48 horas e 6 horas para o modo de super congelamento. No modo de super congelamento, prima e mantenha premido o botão **FRZ. TEMP** durante 3 segundos.

5.6.3 Modos "super refrigeração e congelação"

- Prima o botão **MODE** para selecionar o modo "super-refrigeração e supercongelação". Ao selecionar este modo, os indicadores ^{SUPER}REF e ^{SUPER}FRZ. acendem-se.
- No modo "super refrigeração e congelação", os compartimentos do frigorífico e do congelador entram simultaneamente nos modos de super-refrigeração e supercongelação, respetivamente, conforme descrito acima.

5.6.4 Modo de AUTO

- Prima o botão **MODE** para selecionar o modo automático. Quando este modo é selecionado, o indicador **AUTO** acende.
- No modo automático, a temperatura da câmara do congelador é fixada automaticamente em -18 °C, e a temperatura da câmara do frigorífico é desligada. O indicador de 5 °C acende quando a temperatura da câmara do frigorífico for desligada.

5.6.5 Cancelar o modo de controlo

- Para cancelar manualmente todos os modos de controlo acima referidos, prima o botão **MODE** até todos os indicadores do modo de controlo se desligarem.
- Quando todos os modos de controlo forem cancelados, é possível o ajuste manual da temperatura para os compartimentos do frigorífico e do congelador.

5.7 Aviso sonoro

Quando a porta do frigorífico é aberta, é emitida a música de abertura.

Se a porta não for fechada num prazo de dois minutos, soará um alarme a cada minuto até a porta ser fechada. Para suspender o alarme sonoro, prima qualquer botão no painel de controlo.

5.8 Congelar alimentos frescos

O compartimento do congelador é indicado para o congelamento de alimentos frescos e para o armazenamento de alimentos congelados ou ultracongelados durante um longo período de tempo.

Coloque os alimentos frescos a congelar no compartimento do congelador.

A quantidade máxima de alimentos que podem ser congelados num prazo de 24 horas está especificada na placa de classificação do aparelho.

O processo de congelamento demora 24 horas: durante este período, não adicione outros alimentos para congelamento.

5.9 Guardar alimentos congelados

No primeiro arranque ou após um período de inatividade, deixe o aparelho trabalhar durante, pelo menos, 2 horas na definição mais alta antes de colocar os produtos no compartimento.

AVISO: Na eventualidade de um descongelamento acidental, por exemplo, se ocorrer uma falha de energia durante um período de tempo superior ao especificado na placa de classificação do aparelho, os alimentos descongelados devem ser consumidos rapidamente ou cozinhados de imediato e novamente congelados (depois de cozinhados).

5.10 Descongelar alimentos

Antes de serem confecionados, os alimentos congelados podem ser descongelados no compartimento do frigorífico ou à temperatura ambiente, dependendo das suas necessidades. Siga as instruções do produtor dos alimentos indicadas na embalagem.

AVISO: Os alimentos descongelados não podem ser novamente congelados. Devem ser consumidos rapidamente.

5.11 Sugestões para congelar e armazenar alimentos congelados

Para desfrutar do melhor desempenho, tenha em atenção o seguinte:

- A quantidade máxima de alimentos que podem ser congelados num prazo de 24 horas está especificada na placa de classificação do aparelho.
- O processo de congelamento demora 24 horas. Não devem ser adicionados mais alimentos para congelamento durante este período;
- Congele apenas alimentos frescos de alta qualidade e devidamente lavados;
- Prepare alimentos em pequenas porções para permitir um congelamento rápido e completo e para possibilitar o posterior descongelamento apenas da quantidade necessária;

- Embrulhe os alimentos em folha de alumínio ou polietileno e certifique-se de que as embalagens são herméticas;
- Não permita que os alimentos frescos e não congelados entrem em contacto com alimentos já congelados, a fim de evitar um aumento da temperatura dos últimos;
- Os alimentos magros são mais indicados para um congelamento mais prolongado do que os gordurosos; o sal reduz a duração do armazenamento dos alimentos;
- Se consumido imediatamente após a remoção do compartimento de congelador, o gelo pode provocar queimaduras na pele;
- É aconselhável escrever a data de congelamento em cada embalagem individual para poder controlar o tempo de armazenamento.
- Certifique-se de que os alimentos congelados são transferidos da loja para o congelador no espaço de tempo mais curto possível;
- Não abra a porta frequentemente nem a deixe aberta por mais tempo do que o estritamente necessário. Uma vez descongelados, os alimentos deterioram-se rapidamente e não podem ser novamente congelados;
- Não exceda o período de armazenamento indicado pelo fabricante do alimento.
- Não armazene bebidas engarrafadas no compartimento do congelador, para prevenir rebentamentos ou outras perdas.

5.12 Sugestões para a refrigeração de alimentos frescos

Para desfrutar do melhor desempenho, tenha em atenção o seguinte:

- Não guarde alimentos quentes ou líquidos a emitir vapores no frigorífico.
- Tape ou embrulhe os alimentos, especialmente se estes emitirem odores fortes. Coloque em sacos de polietileno e guarde nas prateleiras de vidro por cima da gaveta para vegetais.
- Por motivos de segurança, guarde os alimentos desta forma durante um ou dois dias, no máximo.
- Os alimentos cozinhados e os pratos frios devem ser tapados e podem ser colocados em qualquer prateleira.
- A fruta e vegetais devem ser devidamente lavados e colocados na gaveta especial fornecida.
- A manteiga e queijos devem ser colocados em recipientes herméticos especiais ou embrulhados em folha de alumínio ou em sacos de polietileno, tentando excluir o máximo de ar possível.
- As garrafas de leite devem ter uma tampa e ser armazenadas nas prateleiras da porta.
- Se não estiverem embalados, as bananas, as batatas, as cebolas e o alho não devem ser guardados no frigorífico.

5.13 Impacto no armazenamento de alimentos

- Nas definições recomendadas, o melhor tempo de armazenamento no frigorífico nunca é superior a 3 dias.
- Nas definições recomendadas, o melhor tempo de armazenamento no congelador nunca é superior a 1 mês.
- O melhor tempo de armazenamento pode diminuir noutras definições.

5.14 Código do erro

Código do erro	Descrição do erro
E1	Falha no sensor de temperatura do compartimento do frigorífico
E2	Falha no sensor de temperatura do compartimento do congelador
E4	Falha no sensor de descongelamento do compartimento do frigorífico
E5	Falha no sensor de descongelamento do compartimento do congelador
E6	Falha de comunicação
E7	Avaria no sensor de temperatura ambiente
EH	Falha no sensor de humidade

PT

6. MANUTENÇÃO E LIMPEZA

Por motivos de higiene, o interior do aparelho, incluindo os acessórios interiores, deve ser limpo regularmente.



Atenção! Desligue sempre a ficha da tomada elétrica antes de proceder à limpeza.

Importante! Nunca utilize detergentes, solventes/produtos abrasivos, objetos afiados ou escovas de arame para a limpeza, pois danificam o acabamento.

6.1 Limpeza

1. Remova todos os acessórios internos (por ex., prateleiras e gavetas) do compartimento do aparelho. Limpe-os com água tépida e um pouco de sabão neutro. Passe por água e seque cuidadosamente.
 2. Limpe o interior do aparelho com um pano humedecido e água com um pouco de sabão neutro. Limpe com um pano humedecido com água quente e, em seguida, seque completamente antes de colocar novamente os acessórios no interior do aparelho.
 3. Limpe a parte exterior do aparelho com um pano macio e seco. Nunca use solventes.
- Verifique regularmente os vedantes da porta e limpe-os com um pano, para assegurar que estão livres de detritos.

- Limpe o pó da parte traseira do aparelho regularmente. Isto melhora o desempenho do aparelho e permite poupar no consumo de eletricidade.

6.2 Descongelação

O aparelho está equipado com uma função de descongelamento automática.

PT

Poderá formar-se uma camada espessa de gelo devido às alterações sazonais. Para proceder ao descongelamento manualmente, desligue o aparelho da fonte de alimentação e depois remova o excesso de gelo com um pano seco.

O descongelamento regular do aparelho ajuda a reduzir o consumo energético do mesmo.

6.3 Lâmpada

Este produto contém uma lâmpada. Em caso de avaria, contacte um técnico qualificado para inspecionar e/ou substituir a lâmpada.

6.4 Transporte



Atenção! Não coloque o aparelho numa posição invertida ou lateral. Durante o transporte, a inclinação do aparelho não pode exceder os 45°.

- Não eleve o aparelho segurando-o nas respetivas margens superiores. Segure o aparelho pela sua base ou pelos lados.
- Antes de mover o aparelho, remova todos os alimentos e fixe os componentes devidamente.
- Cole a porta com fita adesiva para a fixar.
- Cole o cabo de alimentação com fita adesiva a um dos lados do aparelho para prevenir danos durante o transporte.

6.5 Armazenamento

- Se o aparelho não for utilizado durante um período de tempo prolongado, desligue-o da fonte de alimentação, remova todos os alimentos e limpe-o.
- Durante o armazenamento, deixe a porta ligeiramente aberta para prevenir a formação de odores desagradáveis.

7. RESOLUÇÃO DE PROBLEMAS



Aviso!

Consulte a secção Segurança.

Se a avaria persistir, contacte um centro de assistência autorizado ou um especialista com as mesmas qualificações.

Problema	Causa possível	Solução
O aparelho não funciona.	Não está ligado à alimentação.	Ligue o aparelho a uma tomada elétrica adequada.
	Fusível queimado ou defeituoso.	Verifique o fusível e substitua-o, se necessário.
	Cabo de alimentação ou ficha defeituoso.	Verifique e proceda à reparação contactando um electricista qualificado.
O aparelho congela ou arrefece de forma excessiva.	Definições de temperatura inadequadas.	Ajuste a temperatura para uma definição mais baixa.
O aparelho não refrigera ou congela o suficiente.	Definições de temperatura inadequadas.	Ajuste a temperatura para uma definição mais alta.
	Uma grande quantidade de alimentos quentes/ mornos colocada no aparelho.	Deixe os alimentos arrefecer antes de os colocar no interior do aparelho.
	Fonte de calor colocada junto ao aparelho.	Afaste a fonte de calor do aparelho.
	Porta aberta durante um período de tempo prolongado.	Feche a porta o mais rapidamente possível. Garanta que a porta se encontra devidamente fechada.
O aparelho emite ruídos fortes.	O aparelho não está nivelado.	Ajuste os pés ao nível do aparelho.
	O aparelho está em contacto com uma parede ou peça de mobiliário.	Afaste o aparelho e deixe espaço suficiente em volta do mesmo.
	Os alimentos odoríferos não estão acondicionados	Acondicione bem os alimentos odoríferos.
O aparelho tem um odor estranho.	Alimentos estragados	Remova os alimentos estragados.
	O interior não está limpo	Limpe o interior.

PT

8. GARANTIA E LIMITAÇÕES DE RESPONSABILIDADE

Este produto está garantido durante um período de 36 meses (definido pela legislação local, de acordo com o período indicado na fatura) a partir da data de compra, contra quaisquer falhas resultantes de um defeito de fabrico ou de material.

Esta garantia não cobre os danos resultantes de instalação indevida, de utilização incorreta, ou do desgaste normal do produto.

Mais especificamente, a garantia não cobre:

- Danos ou problemas causados por uma utilização incorreta, acidentes, alterações ou ligação a uma corrente elétrica de intensidade ou tensão inapropriada.
- Os produtos modificados, aqueles em que o selo de garantia ou o número de série foram danificados, alterados, eliminados ou oxidados.
- As baterias substituíveis e os acessórios são garantidos durante um período de 6 meses.
- Falhas da bateria, resultantes de sobrecarga ou à inobservância das instruções de segurança indicadas no manual.
- Os danos estéticos, incluindo riscos, mossas ou qualquer outro elemento.
- Os danos causados por qualquer intervenção efetuada por qualquer pessoa não autorizada.
- Os defeitos causados pelo desgaste normal ou devidos ao envelhecimento normal do produto.
- As atualizações de software, devido a uma alteração dos parâmetros de rede.
- As falhas do produto devidas ao uso de software de terceiros para modificar, alterar, adaptar ou modificar o existente.
- As falhas do produto devido à utilização sem os acessórios homologados pelo fabricante.
- Os produtos oxidados.

Em caso algum o fabricante pode ser responsabilizado pela perda de dados armazenados no disco. Da mesma forma, o fabricante não tem a obrigação de verificar se os cartões SIM/SD foram devidamente retirados dos produtos devolvidos.

Os produtos reparados ou substituídos podem incluir componentes e equipamentos novos e/ou recondicionados.

TERMOS E CONDIÇÕES DA IMPLEMENTAÇÃO

Para obter uma assistência em garantia, deve trazer o seu produto ao local de venda juntamente com o comprovativo de compra (talão de caixa, fatura, etc.) do produto e os seus acessórios fornecidos com a sua embalagem original.

É importante ter informações como a data da compra, o modelo e o número de série ou IMEI (estas informações geralmente aparecem no produto, na embalagem ou na prova de compra).

Na ausência destes, deve devolver o produto o produto com os acessórios necessários para o seu correto funcionamento (alimentação, transformador, etc.).

Caso a sua reclamação esteja coberta pela garantia, o serviço pós-venda poderá, dentro dos limites da legislação local:

- Reparar ou substituir as peças defeituosas.
- Trocar o produto devolvido por um produto que tenha pelo menos as mesmas funcionalidades e que seja equivalente em termos de desempenho.
- Reembolsar o preço de compra do produto indicado na prova de compra.

Se for utilizada uma destas 3 soluções, a mesma não prolonga nem renova o período de garantia.

SPIS TREŚCI:

1. INFORMACJE NA TEMAT BEZPIECZEŃSTWA	S. 65
2. DANE TECHNICZNE	S. 70
3. OPIS	S. 70
4. INSTALACJA	S. 70
5. OBSŁUGA	S. 72
6. KONSERWACJA I CZYSZCZENIE	S. 76
7. ROZWIĄZYWANIE PROBLEMÓW	S. 78
8. GWARANCJA ORAZ OGRANICZENIE ODPOWIEDZIALNOŚCI	S. 79

PL

1. INFORMACJE NA TEMAT BEZPIECZEŃSTWA

Przed użyciem urządzenia elektrycznego należy przeczytać poniższe zalecenia, a instrukcję zachować na przyszłość.

1. Z niniejszego urządzenia mogą korzystać dzieci od lat 8 oraz osoby o ograniczonych zdolnościach fizycznych, sensorycznych i umysłowych lub nieposiadające doświadczenia i wiedzy, jeśli pozostają pod nadzorem lub zostały poinstruowane odnośnie do korzystania z urządzenia w bezpieczny sposób i rozumieją związane z tym zagrożenia.
2. Dzieci nie powinny bawić się urządzeniem.
3. Czyszczenie i konserwacja dokonywane przez dzieci nie powinny odbywać się bez nadzoru.
4. Urządzenie jest przeznaczone do użytku w domach i podobnych miejscach:
 - kuchnie pracownicze w sklepach, biurach i innych środowiskach zatrudnienia;
 - gospodarstwa rolne i przez gości hotelowych, motelowych oraz innych rodzajów miejsc zakwaterowania;
 - w pensjonatach;
 - lokalach gastronomicznych i do podobnych niedetalicznych zastosowań.

5. Niniejsze urządzenie jest chłodziarką domową, w której można przechowywać tylko żywność i napoje. Zgodnie ze standardami krajowymi lodówki domowe nie powinny być wykorzystywane do innych celów, jak przechowywanie krwi, leków czy produktów biologicznych.
6. Ostrzeżenie: Podczas umieszczania urządzenia należy upewnić się, że kabel zasilania nie jest przytrzaśnięty lub uszkodzony.
7. Urządzenia nie można wbudowywać w meble, ściany ani podobne przestrzenie.
8. Przed podłączeniem urządzenia do gniazda elektrycznego należy upewnić się, że miejscowe zasilanie sieciowe odpowiada temu ukazanemu na tabliczce znamionowej umocowanej do urządzenia.
9. Do kabla zasilania urządzenia jest zamontowana specjalna wtyczka. Wtyczka ta musi być podłączona do uziemionego gniazda o natężeniu przynajmniej 16 A. Jeśli w mieszkaniu brak tego typu gniazda ściennego, należy zlecić zainstalowanie go wykwalifikowanemu elektrykowi.
10. Ostrzeżenie — unikaj uszkodzenia obiegu czynnika chłodniczego.
11. Gaz chłodniczy R600a, znajdujący się w lodówce, jest gazem naturalnym. Nie jest on szkodliwy dla środowiska naturalnego, ale jest łatwopalny. Ważne jest zatem, by transport i instalacja lodówki były przeprowadzane ostrożnie w celu uniknięcia uszkodzenia przewodów czynnika chłodniczego. W przypadku wycieku gazu należy unikać kontaktu z pobliskimi płomieniami lub ogniem oraz przewietrzyć pomieszczenie.
12. Zagrożenie porażeniem elektrycznym! Nie należy podejmować próby naprawy urządzenia samodzielnie. W przypadku nieprawidłowego działania naprawa musi być przeprowadzana przez wykwalifikowany personel.

13. Aby uniknąć zagrożenia w przypadku uszkodzenia przewodu zasilającego, musi zostać on wymieniony przez producenta, serwisanta lub osobę posiadającą podobne kwalifikacje.
14. Ostrzeżenie — otwory wentylacyjne w obudowie urządzenia lub wbudowanej konstrukcji powinny pozostać wolne od przeszkód.
15. Ostrzeżenie — nie należy korzystać z urządzeń mechanicznych lub innych środków do przyspieszenia procesu rozmrażania poza tymi zalecanymi przez producenta.
16. Ostrzeżenie — wewnątrz komór przechowywania urządzenia nie wolno korzystać z urządzeń elektrycznych, chyba że są one typu zatwierdzonego przez producenta.
17. W urządzeniu nie wolno przechowywać substancji wybuchowych jak pojemniki z aerozolem wypełnione łatwopalnym gazem pędnym.
18. Do lodówki nie należy wkładać łatwopalnych, wybuchowych, lotnych ani wysoce żrących przedmiotów w celu uniknięcia uszkodzenia produktu lub zagrożenia pożarem.
19. W pobliżu lodówki nie należy umieszczać przedmiotów łatwopalnych, aby uniknąć pożaru.
20. W zamrażarce nie należy umieszczać produktów takich jak butelki lub szczelnie zamknięte pojemniki z płynami, na przykład piwo lub napoje w butelkach, aby zapobiec rozerwaniu pojemnika.
21. Po użyciu i przed przeprowadzeniem przez użytkownika konserwacji urządzenia należy odłączyć je od gniazda.
22. Wskazówki odnośnie czyszczenia urządzenia można znaleźć w rozdziale „KONSERWACJA I CZYSZCZENIE”.
23.  Ten znak oznacza, że na terenie UE produkt nie powinien być wyrzucany z odpadami pochodzącymi z gospodarstwa domowego.

Aby uniknąć skażenia środowiska i zagrożenia zdrowia ludzi wynikającego z niekontrolowanej utylizacji odpadów, należy poddać produkt recyklingowi, który umożliwi odzyskanie części surowców. Aby poprawnie zutylizować zużyte urządzenie, należy skorzystać z systemów zwrotu i odbioru lub skontaktować się z punktem sprzedaży, w którym produkt został nabyty. Pozwoli to na zapewnienie bezpiecznego dla środowiska recyklingu urządzenia.

24. Urządzenie należy utylizować zgodnie z miejscowymi przepisami, gdyż wykorzystuje ono łatwopalny i wybuchowy gaz oraz płyn chłodniczy.
25. Przed zutylizowaniem urządzenia należy usunąć drzwi, by zapobiec zatrzaśnięciu się przez dzieci.
26. Zagrożenie uduszeniem! Wszystkie materiały pakowe muszą być przechowywane poza zasięgiem dzieci i niemowląt!
27. Materiały pakowe należy oddawać do ponownego przetworzenia zgodnie z przepisami. Informacje na temat lokalizacji punktów zbiórki odpadów można uzyskać w jednostkach samorządowych.
28. Aby zapobiec skażeniu żywności, przestrzegaj poniższych zasad.
 - Pozostawianie otwartych drzwi przez długi czas może prowadzić do znacznego wzrostu temperatury w komorach urządzenia.
 - Regularnie czyść powierzchnie, które mają kontakt z żywnością i systemem odpływowym.
 - Wyczyść zbiorniki na wodę, jeżeli nie były używane przez 48 godzin: przepłucz system dostarczania wody podłączony do sieci wodociągowej, jeżeli woda nie była pobierana przez 5 dni.
 - Surowe mięso i ryby przechowuj w chłodziarce w odpowiednich pojemnikach, aby uniknąć kontaktu z innymi produktami lub wyciekania soków na inne

produkty żywnościowe.

- Komory na mrożonki oznaczone dwoma gwiazdkami są przystosowane do przechowywania wcześniej zamrożonej żywności, przechowywania lub robienia lodów i robienia lodu w kostkach.
- Komory oznaczone jedną, dwiema i trzema gwiazdkami nie nadają się do mrożenia świeżej żywności.
- Jeżeli pusta chłodziarka nie będzie używana przez długi czas, należy ją wyłączyć, rozmrozić, wyczyścić, wysuszyć i pozostawić z otwartymi drzwiami, aby zapobiec pojawianiu się pleśni wewnątrz urządzenia.

PL

29. Dzieci w wieku 3–8 lat mogą ładować i rozładowywać chłodziarki.

30. **OSTRZEŻENIE:** Nie umieszczaj w tylnej części urządzenia wielu gniazd przedłużaczy ani przenośnych zasilaczy.



Symbol informujący o użyciu palnego czynnika chłodniczego wewnątrz urządzenia. W razie wycieku czynnika chłodniczego i jego kontaktu z zewnętrznym źródłem zapłonu istnieje ryzyko wystąpienia pożaru.



Ten symbol wskazuje najzimniejszą część urządzenia. Określa on najwyższy poziom tej strefy.

2. DANE TECHNICZNE

Nazwa marki	Qilive
Numer modelu	155487 / HC-515WEN (ES2N)
Klasa ochrony	Klasa I
Zasilanie	220–240 V~, 50 Hz
Moc urządzenia	0,77 kWh / 24 godz.
Pojemność	431 l
Masa	87 kg

PL

3. OPIS

3.1 Przegląd produktu

- | | |
|---------------------------------------|--|
| 1. Oświetlenie | 4. Górna komora zamrażarki |
| 1. Półka drzwiowa | 5. Dolna komora zamrażarki |
| 2. Urządzenie do usuwania zapachu | 6. Regulacja temperatury w komorze do przechowywania produktów |
| 3. Komora do przechowywania produktów | 7. Półka |

3.2 Panel elementów sterowania

- | | |
|--|---|
| 8. Lampka kontrolna temperatury zamrażarki | 16. Lampka kontrolna trybu superchłodzenia |
| 9. Lampka kontrolna trybu blokady | 17. Wyświetlanie temperatury |
| 10. Lampka kontrolna trybu wakacyjnego | 18. Lampka kontrolna temperatury lodówki nie świeci się |
| 11. Lampka kontrolna trybu AUTO | 19. Lampka kontrolna temperatury lodówki |
| 12. Przycisk temperatury lodówki | |
| 13. Przycisk temperatury zamrażarki | |
| 14. Przycisk Trybu | |
| 15. Przycisk blokowania/odblokowania | |

4. INSTALACJA



Ostrzeżenie!

Przed instalacją urządzenia odłącz je od gniazda ściennego.

4.1 Rozpakuj wszystkie części urządzenia.

Po rozpakowaniu sprawdź, czy obecne są wszystkie elementy oraz czy nie ma uszkodzeń. Jeśli zostały wykryte uszkodzenia lub czegoś brakuje, należy skontaktować się z naszym serwisem posprzedażowym.

4.2 Wybierz odpowiednie miejsce

**Ostrzeżenie!**

Umieść urządzenie tak, by nie było narażone na bezpośrednie światło słoneczne. Niniejsze urządzenie nie powinno być używane na zewnątrz lub narażone na deszcz.

**Ostrzeżenie!**

Urządzenie musi znajdować się przynajmniej 50 cm od źródeł gorąca (jak kuchenki, piekarniki, grzejniki itp.) oraz przynajmniej 5 cm od piekarników elektrycznych.

**Ostrzeżenie!**

Zainstaluj urządzenie w miejscu, w którym wtyczka zasilania jest łatwo dostępna w celu odłączenia zasilania.

1. Umieść urządzenie w dobrze wietrzonym pomieszczeniu na suchej, stabilnej i równej powierzchni z dala od bezpośredniego światła słonecznego lub innych źródeł gorąca.
2. Upewnij się, że za urządzeniem pozostało wystarczająco wolnego miejsca dla cyrkulacji powietrza. Nie umieszczaj urządzenia przy ścianie, by uniknąć hałasu powodowanego przez wibracje. Upewnij się, że powietrze może swobodnie przepływać dookoła urządzenia. Niewystarczająca wentylacja może spowodować nieprawidłowe działanie i wzrost zużycia energii. Między urządzeniem a ścianą należy pozostawić przynajmniej 10 cm przestrzeni oraz przynajmniej 30 cm między górą urządzenia i sufitem.
3. Pozostaw wystarczającą ilość miejsca na dostęp oraz by łatwo otwierać drzwi.

PL

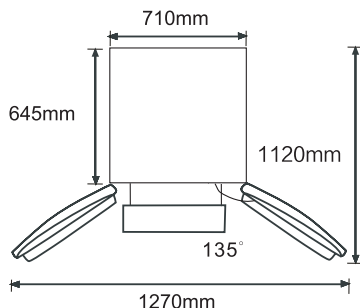

4.3 Regulacja nóżek

Jeśli urządzenie przechyliło się w jakikolwiek sposób, wyreguluj wysokość lewej/prawej stopki urządzenia tak, aby zostało wypoziomowane.

1. Obróć nóżkę zgodnie z ruchem wskazówek zegara, aby ją wydłużyć.
2. Obróć nóżkę odwrotnie do ruchu wskazówek zegara, aby ją skrócić.

Uwaga: Gdy urządzenie nie jest wypoziomowane, drzwi i uszczelka nie zapewnią poprawnego zamknięcia chłodziarki.

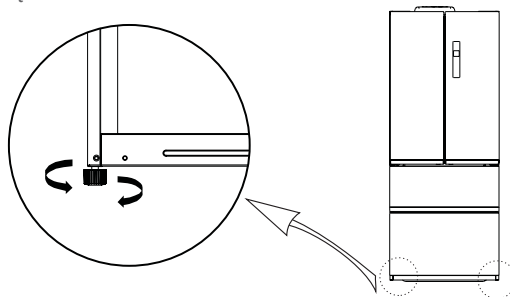

4.4 Miejsce instalacji

Urządzenie należy zainstalować w miejscu, w którym panuje temperatura otoczenia odpowiadająca klasie klimatycznej wskazanej na tabliczce znamionowej urządzenia. Gwarantuje to prawidłową pracę urządzenia.

klasa klimatyczna	Temperatur otoczenia
SN	od +10 do +32°C
N	od +16 do +32°C
ST	od +16 do +38°C
T	od +16 do +43°C

PL

4.5 Podłączenie zasilania

Przed podłączeniem zasilania upewnij się, że napięcie i częstotliwość prądu określone na tabliczce znamionowej urządzenia są zgodne z parametrami sieci elektrycznej w miejscu instalacji. Urządzenie należy uziemić. Wtyczka przewodu zasilającego została wyposażona w styk uziemiający. Jeżeli sieć elektryczna dostępna w miejscu instalacji nie jest uziemiona, podłącz urządzenie do oddzielnej linii uziemiającej, zgodnej z aktualnymi przepisami, konsultując podłączenie z wykwalifikowanym elektrykiem. Producent wyłącza odpowiedzialność, jeżeli powyższe środki ostrożności nie są stosowane.

5. OBSŁUGA





5.1 Pierwsze użycie

Przed pierwszym użyciem urządzenia należy umyć jego wnętrze i wszystkie akcesoria wewnętrzne ciepłą wodą z niewielką ilością łagodnego środka myjącego, aby usunąć typową woń nowych produktów. Następnie należy wytrzeć urządzenie do sucha.

Ważne!

- Nie używaj detergentów ani proszków ściernych, ponieważ mogą one uszkodzić powłokę wykończeniową urządzenia.
- Po przetransportowaniu, rozpakowaniu i zainstalowaniu, ale przed podłączeniem do zasilania pozostaw urządzenie na co najmniej 2 godziny w pozycji pionowej.
- Przed włożeniem świeżej lub mrożonej żywności urządzenie powinno pracować przez co najmniej 2 godziny.

5.2 Blokowanie/odblokowanie

- W stanie odblokowanym, wciśnięcie i przytrzymanie przez 3 sekundy przycisku blokady  powoduje przejście w stan zablokowania. Zgaśnięcie logo  i zniknięcie sygnał dźwiękowy, oznacza to, że panel wyświetlacza jest zablokowany, na tym etapie używanie przycisków jest niemożliwe;
- W stanie zablokowania wciśnięcie i przytrzymanie przez 3 sekundy przycisku blokady  powoduje przejście w stan odblokowania. Zaświeci się logo  i rozlegnie się sygnał dźwiękowy, oznacza to, że panel wyświetlacza jest odblokowany, na tym etapie można używać przycisków;

Uwaga: Jeśli drzwi są zamknięte i przez 60 sekund nie zostanie naciśnięty żaden przycisk, wyświetlacz wyłączy się.

5.3 Ustawienie temperatury w komorze lodówki

- Temperatura w komorze lodówki waha się w zakresie od 2°C do 8°C, a temperatura domyślna wynosi 5°C.
- Naciśnij przycisk **REF. TEMP** na panelu sterowania, aby zmienić temperaturę w komorze chłodniczej.

5.4 Ustawienie temperatury w komorze zamrażarki

- Temperatura komory zamrażarki waha się w zakresie od -16°C do -24°C, a temperatura domyślna wynosi -18°C.
- Naciśnij przycisk **FRZ. TEMP** na panelu sterowania w celu zmiany temperatury w komorze zamrażarki.

5.5 Ustawienie temperatury w komorze do przechowywania produktów

Urządzenie jest wyposażone w komorę do przechowywania produktów (4).

Ustaw przycisk regulacji temperatury w komorze do przechowywania produktów (7) w pozycji „Wysoka”, „Średnia” lub „Niska” w celu ustawienia temperatury.

- Pozycja „Wysoka”: odpowiednia do przechowywania wszystkich rodzajów warzyw i owoców, aby zachować ich wilgotność i świeżość.
- Pozycja „Średnia”: odpowiednia do przechowywania żywności instant – produkty będą przechowywane w ekstremalnie niskich temperaturach, ale nie zamrożone.
- Pozycja „Niska”: odpowiednia do przechowywania owoców morza i mięsa oraz utrzymywania przez krótki czas świeżości produktów w temperaturze poniżej 0°C, a także zachowania ich wartości odżywczych.

PL

5.6 Wybór trybu sterowania

Naciskaj przycisk **MODE**, aby przełączać pomiędzy następującymi trybami sterowania: superchłodzenie, superzamrażanie, superchłodzenie i zamrażanie, tryb AUTO i brak wyboru.

Uwaga:

Włączenie trybu sterowania jest wskazywane przez podświetlenie odpowiedniego wskaźnika.

Ręczne ustawianie temperatury nie jest możliwe, jeśli włączony jest tryb sterowania.

5.6.1 Tryb intensywnego chłodzenia

- Naciśnij przycisk **MODE**, aby wybrać tryb superchłodzenia. Po wybraniu tego trybu zaświeci się lampka kontrolna **SUPER REF**.
- W trybie superchłodzenia temperatura w komorze lodówki jest automatycznie ustawiana na 2°C przez 2,5 godziny. Po upływie tego czasu nastąpi wyjście z trybu superchłodzenia, a temperatura w komorze lodówki powróci do ustawionej przed wyborem trybu superchłodzenia.

5.6.2 Tryb intensywnego zamrażania

- Aby wybrać tryb super zamrażania, należy nacisnąć przycisk **MODE**. Po dokonaniu wyboru zapala się kontrolka **SUPER FRZ**.
- W trybie super zamrażania temperatura w komorze zamrażarki zostaje automatycznie ustalona na -24°C.
- Użytkownik może przełączać przedział czasu między 48 godzinami a 6 godzinami trybu super zamrażania, w trybie super zamrażania należy nacisnąć przycisk **FRZ. TEMP** i przytrzymać go przez 3 sekundy.

5.6.3 Tryb superchłodzenia i zamrażania

- Naciśnij przycisk **MODE**, aby wybrać tryb superchłodzenia i zamrażania. Po wybraniu tego trybu zaświecą się obie lampki kontrolne **SUPER REF** i **SUPER FRZ**.
- W trybie superchłodzenia i zamrażania zarówno komora lodówki, jak i komora zamrażarki przechodzą odpowiednio i jednocześnie w tryb superchłodzenia i zamrażania, jak opisano powyżej.

5.6.4 Tryb AUTO

- Nacisnąć przycisk **MODE**, aby wybrać tryb AUTO. Po dokonaniu wyboru zapala się kontrolka **AUTO**.
- W trybie AUTO temperatura w komorze zamrażarki zostaje automatycznie ustalona na -18°C , a temperatura w komorze lodówki jest wyłączona. Gdy temperatura w komorze lodówki jest wyłączona, zapala się kontrolka 5°C .

5.6.5 Anulowanie trybu sterowania

- Aby ręcznie anulować wszystkie wyżej wymienione tryby sterowania, należy nacisnąć przycisk **MODE** aż do chwili, kiedy wszystkie lampki kontrolne trybu sterowania zgasną.
- Po anulowaniu wszystkich trybów sterowania możliwa jest ręczna regulacja temperatury w komorach lodówki i zamrażarki.

5.7 Ostrzeżenie dźwiękowe

Gdy drzwi lodówki otwierają się, odtwarzana jest muzyka.

Jeśli drzwi nie zostaną zamknięte w ciągu dwóch minut, co minutę aż do momentu ich zamknięcia włącza się sygnał dźwiękowy. Aby wyłączyć sygnał dźwiękowy, należy nacisnąć dowolny przycisk na panelu sterowania.

5.8 Mrożenie świeżej żywności

Komorę zamrażarki umożliwia mrożenie świeżej żywności oraz długotrwałe przechowywanie żywności mrożonej i głęboko mrożonej.

Żywność przeznaczoną do zamrożenia należy umieścić w komorze zamrażarki.

Maksymalna ilość żywności, jaką można zamrozić w ciągu 24 godzin została podana na tabliczce znamionowej urządzenia.

Proces mrożenia trwa 24 godziny – w tym czasie nie należy dokładać kolejnych produktów do mrożenia.

5.9 Przechowywanie mrożonej żywności

Po pierwszym uruchomieniu urządzenia lub okresie, w którym urządzenie nie było używane, przed umieszczeniem żywności włącz puste urządzenie na przynajmniej 2 godziny, ustawivszy wyższą moc chłodzenia.

OSTRZEŻENIE: Jeżeli dojdzie do przypadkowego rozmrożenia przechowywanej żywności, na przykład z powodu przerwy w dostawie prądu, która jest dłuższa niż wartość podana na tabliczce znamionowej urządzenia jako „Czas narastania”, należy szybko spożyć rozmrożoną żywność lub ją niezwłocznie ugotować i ponownie zamrozić (po ugotowaniu).

5.10 Rozmrażanie żywności

W zależności od potrzeb zamrożoną żywność można przed ugotowaniem rozmrozić w komorze chłodziarki lub w temperaturze pokojowej. Przestrzegaj wskazówek producenta żywności umieszczonych na opakowaniu.

OSTRZEŻENIE: Rozmrożonej żywności nie można ponownie zamrażać. Należy ją szybko spożyć.

5.11 Wskazówki dotyczące mrożenia i przechowywania żywności mrożonej

Aby jak najlepiej wykorzystać możliwości urządzenia, pamiętaj o poniższych zasadach.

- Informacja o maksymalnej ilości żywności, jaką można zamrozić w ciągu 24 godzin została podana na tabliczce znamionowej urządzenia.
- Proces mrożenia trwa 24 godziny – w tym czasie nie należy dokładać kolejnych produktów do mrożenia;
- Do mrożenia nadają się wyłącznie produkty żywnościowe najwyższej jakości, które są świeże i zostały dokładnie oczyszczone;

- Żywność przeznaczoną do mrożenia należy podzielić na małe części, co zapewni szybkie i całkowite zamrożenie żywności oraz umożliwi rozmrażanie tylko potrzebnej porcji żywności;
- Zapakuj żywność w folię aluminiową lub spożywczą i upewnij się, że opakowania są szczelne;
- Nie dopuść, by świeża niemrożona żywność stykała się z żywnością, która jest zamrożona, ponieważ może to spowodować podwyższenie temperatury zamrożonej żywności;
- Żywność chuda przechowuje się lepiej i można ją przechowywać przez dłuższy czas niż żywność o wysokiej zawartości tłuszczu; sól skraca czas przechowywania żywności;
- Sorbety spożywane bezpośrednio po wyjęciu z zamrażarki mogą powodować odmrożenia skóry;
- Zaleca się umieszczenie daty zamrożenia na każdym opakowaniu mrożonej żywności, aby ułatwić kontrolowanie czasu przechowywania żywności.
- Zadbaj o jak najszybsze przewiezienie zamrożonej żywności ze sklepu do zamrażarki;
- Nie otwieraj drzwiczek urządzenia zbyt często i nie pozostawiaj otwartych drzwiczek na długi czas; Po rozmrożeniu żywność szybko ulega zepsuciu i nie nadaje się do ponownego zamrożenia;
- Nie przekraczaj okresu przechowywania wskazanego przez producenta żywności.
- Nie przechowuj napojów butelkowanych w komorze zamrażarki, aby zapobiec pęknięciu butelek lub innym szkodom.

5.12 Wskazówki dotyczące przechowywania świeżej żywności

Aby jak najlepiej wykorzystać możliwości urządzenia, pamiętaj o poniższych zasadach.

- Nie umieszczaj w chłodzarnie ciepłych potraw ani parujących płynów.
- Przykryj lub owiń żywność, zwłaszcza żywność o intensywnym smaku. Owiń żywność w woreczki z polietylenu i umieść na szklanej półce nad szufladą na warzywa.
- Aby zapewnić bezpieczeństwo, przechowuj w ten sposób nie dłużej niż dwa dni.
- Potrawy gotowane, potrawy zimne należy przykryć i można je umieścić na dowolnej półce.
- Owoce i warzywa należy dokładnie oczyścić i umieścić w specjalnej szufladzie.
- Masło i ser należy umieścić w specjalnym, szczelnym pojemniku lub owinąć w folię aluminiową lub woreczek polietylenowy, aby zapewnić jak najmniejszy dostęp powietrza.
- Butelki z mlekiem powinny być zakręcone i należy je przechowywać w balkoniku na drzwiach.
- Banany, ziemniaki, cebula i czosnek, jeśli nie są zapakowane, nie powinny być przechowywane w chłodzarnie.

5.13 Kod błędu

Kod błędu	Opis błędu
E1	Awaria czujnika temperatury w komorze lodówki
E2	Awaria czujnika temperatury w komorze zamrażarki
E4	Awaria czujnika odszraniania komory lodówki
E5	Awaria czujnika odszraniania komory zamrażarki
E6	Awaria komunikacji
E7	Awaria czujnika temperatury otoczenia
EH	Awaria czujnika wilgotności

6. KONSERWACJA I CZYSZCZENIE

Ze względów higienicznych należy regularnie czyścić wnętrze i akcesoria wewnętrzne urządzenia.



Ostrożnie! Przed przystąpieniem do czyszczenia urządzenia należy odłączyć przewód zasilający od źródła zasilania.

Ważne! Do czyszczenia nie stosuj nigdy detergentów, rozpuszczalników/produktów ściernych, ostrych przedmiotów lub szczotek drucianych, ponieważ spowoduje to uszkodzenie powłoki wykończeniowej.

PL

6.1 Czyszczenie

1. Wyjmij wszystkie akcesoria wewnętrzne (np. półki i szuflady) z komory urządzenia. Wyczyść je letnią wodą i neutralnym mydłem. Opłucz wodą i dokładnie wysusz.
 2. Wyczyścić wnętrze urządzenia, używając wilgotnej ściereczki i neutralnych mydlin. Przetrzyj akcesoria ciepłą, wilgotną ściereczką i dokładnie je wysusz przed umieszczeniem w urządzeniu.
 3. Przetrzyj zewnętrzne powierzchnie urządzenia suchą, miękką ściereczką. Nigdy nie używać rozpuszczalników.
- Regularnie sprawdzaj uszczelki drzwi i wycieraj je do czysta, aby upewnić się, że są wolne od zanieczyszczeń.
 - Regularnie odkurzaj tył urządzenia. Pozwoli to na poprawę wydajności urządzenia i oszczędność zużycia energii elektrycznej.

6.2 Rozmrażanie

Urządzenie zostało wyposażone w automatyczną funkcję rozmrażania.

Z powodu sezonowych różnic warunków otoczenia w urządzeniu może się zgromadzić gruba warstwa lodu. Aby przeprowadzić ręczne rozmrażanie, odłącz urządzenie od źródła zasilania, a następnie wyjmij nadmiar lodu, używając suchej ściereczki.

Regularne rozmrażanie urządzenia pozwala obniżyć zużycie energii.

6.3 Oświetlenie

Urządzenie zostało wyposażone w oświetlenie. W razie awarii oświetlenia skontaktuj się z wykwalifikowanym specjalistą, aby zlecić inspekcję i/lub wymianę źródła światła.

6.4 Transport



Ostrożnie! Nie ustawiaj urządzenia spodem do góry ani na boku. W czasie transportu urządzenie nie może być pochylone o więcej niż 45°.

- Nie podnoś urządzenia, chwytając za jego górne krawędzie. Podnoś urządzenie, chwytając za jego podstawę lub boki.
- Przed przemieszczeniem urządzenia wyjmij z niego całą żywność i odpowiednio zabezpiecz elementy wewnętrzne.
- Zaklej drzwi, aby je zabezpieczyć przed otwarciem.
- Przyklej przewód zasilający do boku urządzenia, aby zapobiec jego uszkodzeniu w czasie transportu.

PL

6.5 Miejsce

- Jeżeli urządzenie nie będzie użytkowane przez dłuższy czas, odłącz je od zasilania, wyjmij z niego wszystkie produkty żywnościowe i wyczyść je.
- Gdy urządzenie nie jest użytkowane, pozostaw otwarte drzwi, aby zapobiec powstawaniu nieprzyjemnych zapachów.

7. ROZWIĄZYWANIE PROBLEMÓW



Ostrzeżenie!

Zapoznaj się z rozdziałem dotyczącym bezpieczeństwa.

Jeżeli usterka wystąpi ponownie, skontaktuj się z autoryzowanym serwisem lub stosownie wykwalifikowanym specjalistą.

PL

Problem	Możliwa przyczyna	Rozwiązanie
Urządzenie nie działa.	Nie podłączono do źródła zasilania.	Podłącz urządzenie do odpowiedniego gniazda zasilającego.
	Przepalony lub wadliwy bezpiecznik.	Sprawdź bezpiecznik i w razie konieczności wymień go.
	Uszkodzony przewód zasilający lub wtyczka.	Sprawdź i zleć naprawę elektrykowi z uprawnieniami.
Urządzenie zbyt mocno mrozi lub chłodzi.	Niewłaściwe ustawienie temperatury	Wybierz niższe ustawienie temperatury.
Urządzenie zbyt słabo chłodzi lub mrozi.	Niewłaściwe ustawienie temperatury	Wybierz wyższą wartość ustawienia temperatury.
	W urządzeniu umieszczono dużą ilość ciepłej/gorącej żywności	Wystudź żywność przed umieszczeniem jej w urządzeniu.
	W pobliżu urządzenia znajduje się źródło ciepła	Oddal źródło ciepła od urządzenia.
	Drzwi pozostają otwarte przez długi czas.	Zamknij drzwi jak najszybciej. Sprawdzaj, czy drzwi są zamknięte.
Urządzenie wydaje głośne dźwięki.	Urządzenie nie jest wypoziomowane	Wyreguluj nóżki, aby wypoziomować urządzenie.
	Urządzenie dotyka ściany lub mebli.	Przestaw urządzenie i zapewnij odpowiednią ilość wolnej przestrzeni wokół urządzenia.
	Żywność o intensywnym zapachu nie opakowana	Dokładnie owinąć żywność o intensywnym zapachu.
Urządzenie ma specyficzny zapach.	Żywność zepsuta	Usuń zepsutą żywność.
	Wnętrze nie jest czyste	Wyczyść wnętrze.

8. GWARANCJA ORAZ OGRANICZENIE ODPOWIEDZIALNOŚCI

Urządzenie jest objęte gwarancją przez okres 36 miesięcy (określony w przepisach i liczony od daty na dowodzie zakupu) od daty zakupu, obowiązującą w razie awarii wynikającej z wad produkcyjnych lub materiałowych.

Niniejsza gwarancja nie obowiązuje w przypadku uszkodzeń wynikających z nieprawidłowej instalacji, niewłaściwego użytkowania lub normalnego zużycia produktu.

W ujęciu bardziej szczegółowym gwarancja nie obowiązuje w przypadku:

- uszkodzeń lub problemów spowodowanych niewłaściwym użytkowaniem, wypadkiem, przeprowadzeniem jakichkolwiek przeróbek urządzenia lub podłączeniem go do zasilania elektrycznego o nieprawidłowych parametrach natężenia lub napięcia;
- przeprowadzenia modyfikacji urządzeń, których plomba gwarancyjna lub numer seryjny zostały uszkodzone, naruszone, usunięte lub uległy oksydacji;
- w odniesieniu do baterii przeznaczonych do wymiany i akcesoriów, okres gwarancji wynosi 6 miesięcy;
- awarii baterii w wyniku zastosowania nadmiernego prądu ładowania lub niezastosowania się do umieszczonych w instrukcji obsługi wskazówek dotyczących bezpieczeństwa;
- uszkodzeń o charakterze estetycznym, takich jak zarysowania, wybrzuszenia lub podobne uszkodzenia;
- uszkodzeń spowodowanych działaniami osób nieuprawnionych;
- uszkodzeń spowodowanych normalnym zużyciem lub starzeniem się produktu;
- aktualizacji oprogramowania związanych z modyfikacją parametrów sieci;
- awarii produktu spowodowanych użyciem oprogramowania innych producentów w celu zmodyfikowania, adaptacji lub modyfikacji istniejącego oprogramowania;
- awarii produktu spowodowanych jego użyciem bez akcesoriów zatwierdzonych przez producenta;
- produktów, które uległy działaniu oksydacji.

PL

Niezależnie od okoliczności producent nie ponosi odpowiedzialności za utratę danych zapisanych w pamięci zewnętrznej. Analogicznie, producent nie ponosi żadnej odpowiedzialności za sprawdzenie, czy ze zwracanych produktów zostały wyjęte karty SIM/SD.

W produktach naprawionych lub wymienionych mogą znajdować się komponenty oraz wyposażenie nowe i/lub wykorzystywane ponownie.

WARUNKI GWARANCJI

W celu skorzystania z praw gwarancyjnych, należy odnieść produkt do miejsca sprzedaży wraz z dowodem zakupu (paragon kasowy, faktura itp.) produktu oraz dostarczanych akcesoriów, w oryginalnym opakowaniu.

Należy również dysponować takimi informacjami, jak data zakupu, model i numer seryjny lub numer IMEI (informacje te znajdują się najczęściej na produkcie, jego opakowaniu lub dokumencie stanowiącym dowód zakupu).

Należy bezwzględnie dostarczyć produkt ze wszystkimi akcesoriami niezbędnymi do jego prawidłowego funkcjonowania (zasilacz, adapter itd.).

Jeśli reklamacja jest objęta gwarancją, w zależności od obowiązujących przepisów miejscowych serwis naprawczy może:

- przeprowadzić naprawę lub wymienić uszkodzone części;
- zamienić zwracany produkt na inny o co najmniej takich samych funkcjach i równoważnych parametrach wydajnościowych;
- zwrócić cenę zakupu produktu, określoną w dokumencie stanowiącym dowód zakupu.

Realizacja jednego z tych 3 rozwiązań nie wydłuża ani nie odnawia okresu gwarancji.

TARTALOMJEGYZÉK:

1. BIZTONSÁGI TÁJÉKOZTATÓ	79. o.
2. MŰSZAKI ADATOK	84. o.
3. LEÍRÁS	84. o.
4. ÜZEMBE HELYEZÉS	84. o.
5. HASZNÁLAT	86. o.
6. KARBANTARTÁS ÉS TISZTÍTÁS	90. o.
7. HIBAELHÁRÍTÁS	92. o.
8. JÓTÁLLÁS ÉS FELELŐSÉGGKORLÁTOZÁS	93. o.

HU

1. BIZTONSÁGI TÁJÉKOZTATÓ

Az elektromos készülék használata előtt olvassa el az alábbi utasításokat, és őrizze meg a használati útmutatót későbbi felhasználásra.

1. A készüléket nyolc évesnél idősebb gyerekek, korlátozott fizikai, érzékszervi vagy mentális képességű személyek, valamint megfelelő tudással vagy ismeretekkel nem rendelkező személyek kizárólag felügyelet mellett, illetve abban az esetben használhatják, ha a készülék biztonságos kezeléséről tájékoztatást kaptak, és tisztában vannak az ahhoz kapcsolódó kockázatokkal.
2. A készülékkel gyermekek nem játszhatnak.
3. A készülék tisztítását és felhasználói karbantartását gyerekek felügyelet nélkül nem végezhetik.
4. A készülék rendeltetésszerűen háztartási célokra, vagy hasonló körülmények között használható:
 - üzletek, irodák és más munkahelyek személyzeti konyháiban;
 - hétvégi házakban, szállodákban, motelekben vagy egyéb lakóhelyeken;
 - reggelit is biztosító szálláshelyeken;
 - vendéglátásban és hasonló, nem kiskereskedelmi létesítményekben.

5. Ez a termék háztartási hűtőszekrény, és csak ételek és italok tárolására alkalmas. A nemzeti szabványok szerint a háztartási hűtőszekrények más célokra – például vér, gyógyszerek vagy biológiai termékek tárolására – nem alkalmasak.
6. Figyelmeztetés: A készülék elhelyezésekor biztosítsa, hogy a tápkábel ne akadjon be és ne sérüljön meg.
7. A készülék nem építhető be bútorokba, falba vagy más, hasonló helyekbe.
8. A készülék elektromos aljzathoz való csatlakoztatása előtt ellenőrizze, hogy a helyi hálózati feszültség megegyezik-e a készülék típus tábláján megadottal.
9. A készülék tápkábelén különleges dugasz található. Ezt a dugaszt legalább 16 A-es földelt fali aljzatba kell csatlakoztatni. Ha nincs ilyen fali aljzata, szereltesse be egy villanyszerelővel.
10. Figyelmeztetés: Ne sértse meg a hűtőközeg vezetékeit.
11. A hűtőszekrényben lévő hűtőközeg R600a földgáz. Nem káros a környezetre, de gyúlékony. Ezért fontos, hogy a hűtőszekrény szállítása és telepítése során körültekintően járjon el, és ne sértse meg a hűtőközeg csövét. Gázszivárgás esetén kerülje a közeli lángokkal vagy tűzzel való érintkezést, és szellőztesse a helyiséget.
12. Áramütésveszély! Ne kísérelje meg önállóan megjavítani a készüléket. Meghibásodás esetén a készülék javítását szakembernek kell végeznie.
13. Ha a tápkábel sérült, a balesetek elkerülése érdekében a gyártónak, az értékesítés utáni szervizszolgáltató cég képviselőjének, vagy hasonlóan képzett szakembernek kell kicserélnie.
14. Figyelmeztetés: A készülék burkolatán vagy a beépítési szerkezeten lévő szellőzőnyílásokat tartsa szabadon.

15. Figyelmeztetés: Ne használjon a leolvasztás gyorsítására a gyártó által ajánlottól eltérő mechanikus eszközöket vagy egyéb módszereket.
16. Figyelmeztetés: Ne használjon elektromos készülékeket a berendezés élelmiszertároló rekeszeiben, kivéve, ha azok a gyártó által ajánlott típusok.
17. Ne tároljon robbanásveszélyes anyagokat, például gyúlékony hajtóanyagokkal töltött aeroszol flakonokat a készülékben.
18. Ne helyezzen tűzveszélyes, robbanásveszélyes, illékony vagy erősen maró hatású anyagokat a hűtőszekrénybe, hogy megakadályozza a termék károsodását vagy a tűzeseteket.
19. A tűzveszély elkerülése érdekében ne helyezzen tűzveszélyes tárgyakat a hűtőszekrény közelébe.
20. A robbantás és egyéb károk elkerülése érdekében ne tegyen a fagyasztórekeszbe palackozott, vagy lezárt folyadéktartályokat, pl. palackozott sört vagy más palackozott italokat.
21. A készüléket használat után és felhasználói karbantartás előtt ki kell húzni az elektromos hálózathoz.
22. A készülék tisztítására vonatkozó tanácsok a „KARBANTARTÁS ÉS TISZTÍTÁS” c. fejezetben találhatóak.
23.  Ez a jelzés azt mutatja, hogy a termék nem helyezhető a háztartási hulladékba az EU területén. A nem megfelelő hulladékkezelés okozta lehetséges környezeti károk, vagy emberi egészségkárosodás elkerülése érdekében felelősséggel, a természeti erőforrások újrahasznosítását segítő módon végezze a termék hulladékkezelését. A használt eszköz hulladékkezeléséhez használja a visszaszállítási és hulladékgyűjtő rendszereket, vagy vegye fel a kapcsolatot a kereskedővel, akitől beszerezte a

terméket. A kereskedők gondoskodnak a termék környezetvédelmi szempontból biztonságos újrahasznosításáról.

24. A készülék hulladékkezelését a helyi szabályozásoknak megfelelően végezze, mivel az gyúlékony hajtógázt és hűtőközeget tartalmaz.
25. A készülék kiselejtezését megelőzően távolítsa el az ajtókat, hogy gyerekek ne szorulhassanak be a készülékbe.
26. Fulladásveszély! A csomagolóanyagokat a gyermekektől és a csecsemőktől tartsa távol!
27. A csomagolóanyagok gyűjtését az újrahasznosításra vonatkozó rendeleteknek megfelelően végezze. Kérdezze meg a helyi hatóságokat, hol található a helyi gyűjtő vagy hulladékkezelő központok.
28. Az élelmiszer szennyeződésének elkerülése érdekében tartsa be az alábbi utasításokat:
 - Ha a készülék ajtaját hosszú időre nyitva hagyja, az jelentősen növelheti a hűtőszekrény belső hőmérsékletét.
 - Rendszeresen tisztítsa meg az élelmiszerekkel érintkező felületeket és a hozzáférhető folyadékvezető rendszereket.
 - Tisztítsa ki a víztartályokat, ha azokat már 48 órája nem használta: öblítse át a vízhálózatra kötött vízrendszert, ha már 5 napja nem használta a vízadagolót.
 - A nyers húst és halat arra alkalmas tárolóban tartsa a hűtőben, hogy azok ne érintkezzenek más élelmiszerekkel, illetve a levük ne csepeghessen rájuk.
 - Akéticsillagos fagyasztottélelmiszer-tároló rekeszek alkalmasak előfagyasztott élelmiszerek tárolására, jégkrémek tárolásához vagy készítéséhez, valamint jégkockakészítéshez.
 - Az egy-, két- és háromcsillagos rekeszek nem alkalmasak friss élelmiszerek fagyasztására.

- Ha a hűtőkészülék hosszú időre üres marad, úgy kapcsolja ki, olvassza le, tisztítsa ki, szárítsa meg, és hagyja nyitva az ajtaját, hogy megelőzze a készülék belsejének penészesedését.

29. A 3 és 8 év közötti gyermekek a hűtőkészülékek be- és kirakódását nem végezhetik.

30. FIGYELMEZTETÉS: Ne helyezzen a készülék hátsó oldala közelébe hordozható aljzatokat vagy hordozható áramforrásokat.

HU



Ez a jelzés azt mutatja, hogy a készülék gyúlékony hűtőközeget tartalmaz. Ha a hűtőközeg szivárog, és külső gyújtóforrásnak van kitéve, tűzveszély áll fenn.



Ez a szimbólum a készülék leghidegebb részét jelöli. A zóna legmagasabban található részét jelöli.

2. MŰSZAKI ADATOK

Márkanév	Qilive
Modellszám	155487 / HC-515WEN (ES2N)
Érintésvédelmi osztály	I. osztály
Tápellátás	220 - 240 V~, 50 Hz
Teljesítményfelvétel	0,77 kWh/24 óra
Tárolási térfogat	431 l
Tömeg	87 kg

3. LEÍRÁS

HU

3.1 A termék részei és funkciói

- | | |
|--------------------------|--|
| 1. Lámpa | 6. Alsó fagyasztórekesz |
| 2. Ajtórekesz | 7. Hőmérséklet-szabályozó a frissentartó rekeszhez |
| 3. Szagtalanító készülék | 8. Polc |
| 4. Frissentartó rekesz | |
| 5. Felső fagyasztórekesz | |

3.2 Kezelőpanel

- | | |
|------------------------------------|---|
| 9. Fagyasztótérhőmérséklet-kijelző | 16. Zárolás/feloldás gomb |
| 10. Zárolt üzemmódjelzés | 17. Szuperhűtés üzemmódjelzés |
| 11. AUTO üzemmódjelzés | 18. Hőmérséklet kijelzés |
| 12. Szuperfagyasztás üzemmódjelzés | 19. Hűtőtér hűtésének lekapcsolása jelzés |
| 13. Hűtőtérhőmérséklet-gomb | 20. Hűtőtérhőmérséklet-kijelző |
| 14. Fagyasztótérhőmérséklet-gomb | |
| 15. Üzemmód gomb | |

4. ÜZEMBE HELYEZÉS



Figyelmeztetés!

A hűtőszekrény telepítése előtt húzza ki a készüléket a fali aljzatból.

4.1 Csomagolja ki az összes alkatrészt.

A kicsomagolás után ellenőrizze, hogy a készülék hiánytalan-e, és hogy szállítás közben nem sérült-e meg. Ha a készülék sérült vagy hiányos, lépjen kapcsolatba ügyfélszolgálatunkkal.

4.2 A megfelelő helyszín kiválasztása

**Figyelmeztetés!**

Úgy helyezze el a készüléket, hogy ne érje közvetlen napsugárzás. A készülék a szabadban nem használható, és nem érheti eső.

**Figyelmeztetés!**

A készüléket legalább 50 cm távolságra helyezze el a hőforrásoktól (mint például a kályhák, sütők, radiátorok), és legalább 5 cm-es távolságra az elektromos tűzhelyektől.

**Figyelmeztetés!**

Olyan helyre helyezze el a készüléket, ahol a hálózati csatlakozó az áramellátás megszakításához könnyen hozzáférhető.

1. A készüléket jól szellőző helyiségben, száraz, stabil és vízszintes felületen helyezze el, távol a közvetlen napfénytől és a hőforrásoktól.
2. A készülék hátsó részén biztosítsa a levegő megfelelő áramlását. Ne helyezze közvetlenül a falhoz a készüléket, hogy elkerülje a rezgés okozta zajt. Győződjön meg arról, hogy a levegő szabadon áramolhat a készülék körül. A nem megfelelő szellőzés meghibásodást és megnövekedett energiafogyasztást okozhat. A készülék és a fal között legalább 10 cm, a készülék teteje és a mennyezet között legalább 30 cm hely legyen.
3. Biztosítson elegendő helyet az ajtóhoz való egyszerű hozzáféréshez és az ajtó nyitásához.

HU

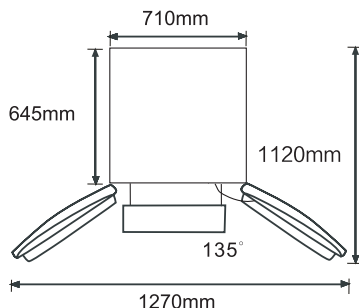

4.3 Szintezőlábak

Ha a készüléke nem egyenesen áll, a készülék bal/jobbs lábának magasságát állítva vízszintezze a készüléket.

1. A láb balról jobbra forgatásával emelheti feljebb a készüléket.
2. A láb jobbról balra forgatásával engedheti lejjebb a készüléket.

Megjegyzés: Ha a készülék nincs vízszintes helyzetben, az ajtó és az ajtó tömítése nem záródik megfelelően.

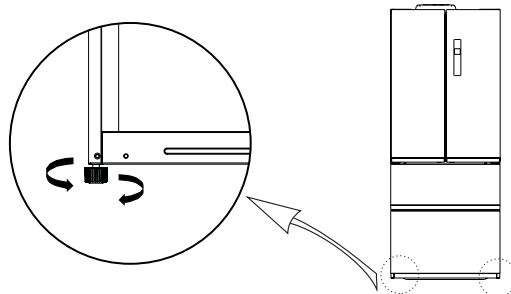

4.4 A készülék elhelyezése

Telepítse a készüléket olyan helyre, ahol a környezeti hőmérséklet megfelel a készülék típus tábláján feltüntetett klímaosztálynak. Ez a készülék megfelelő működését biztosítja.

Klímaosztály	Környezeti hőmérséklet
SN	+10 – +32 °C
N	+16 – +32 °C
ST	+16 – +38 °C
T	+16 – +43 °C

4.5 Elektromos csatlakozás

A hálózatra való csatlakoztatás előtt ellenőrizze, hogy a típus táblán feltüntetett feszültség és frekvencia megfelel-e az Ön háztartási áramellátásának. A készüléket védőföldeléssel kell ellátni. A tápkábel csatlakozódugója védőföld-érintkezővel van ellátva. Ha a háztartási hálózati aljzat nincs védőföldeléssel ellátva, csatlakoztassa a készüléket egy külön védőföldeléshez, a hatályos előírásoknak megfelelően, egy szakképzett villanyszerelő ajánlása szerint.

A gyártó nem vállal felelősséget, ha a fenti biztonsági óvintézkedéseket nem tartják be.

HU

5. HASZNÁLAT





5.1 Első használatbavétel

A készülék első használatba vétele előtt mossa le a belső teret és az összes belső kiegészítőt langyos vízzel és némi semleges tisztítószerrel, hogy eltávolítsa a vadonatúj termék jellemző szagát, majd alaposan szárítsa meg.

Fontos!

- Ne használjon mosószert vagy súrolóport, mert ezek károsíthatják a beltér felületét.
- A szállítást, kicsomagolást és telepítést követően, az elektromos hálózathoz történő csatlakoztatást megelőzően hagyja legalább 2 órát függőleges helyzetben állni a készüléket.
- A készülék működjön legalább 2 órán át, mielőtt friss vagy fagyasztott élelmiszert helyez el benne.

5.2 Lezárás/Feloldás

- Kioldott állapotban hosszan nyomja meg a zár gombot  3 másodpercig, lezárás állapotba lép.
A(z)  logó kialszik, és megszólal a berregő, ez azt jelenti, hogy a kijelzőpanel zárva van, jelenleg a gomb működése nem valósítható meg;
- Lezárás állapotban hosszan nyomja meg a zár gombot  3 másodpercig, kioldott állapotba lép.
A(z)  logó világít, és megszólal a berregő, ez azt jelenti, hogy a kijelzőpanel ki van oldva, jelenleg a gomb működése megvalósítható;

Megjegyzés: Ha az ajtó zárva van, és 60 másodpercig nem nyom le egyetlen gombot sem, a kijelző kikapcsol.

5.3 Hőmérséklet-beállítás (hűtőtér)

- A hűtőtér hőmérséklete 2 °C és 8 °C között változhat, az alapértelmezett hőmérséklet 5 °C.

- A hűtőtér hőmérsékletének módosításához nyomja le a kezelőpanelen a **REF. TEMP** gombot.

5.4 Hőmérséklet-beállítás (fagyasztótér)

- A fagyasztótér hőmérséklete -16 °C és -24 °C között változhat, az alapértelmezett hőmérséklet -18 °C.
- A fagyasztótér hőmérsékletének módosításához nyomja le a kezelőpanelen a **FRZ. TEMP** gombot.

5.5 Hőmérséklet-beállítás (frissentartó rekesz)

A készülékben frissentartó rekesz (4) található.

A frissentartó rekesz (7) hőmérsékletét állítsa „Magas”, „Közepes” vagy „Alacsony” helyzetbe a hőmérséklet beállításához.

- „Magas” beállítás: mindenféle zöldség és gyümölcs tárolására alkalmas, amelyek így megtartják nedvességüket és frissességüket.
- „Közepes beállítás: instant ételek tárolására alkalmas. Az élelmiszerek nagyon alacsony hőmérsékleten, de nem fagyasztva kerülnek tárolásra.
- „Alacsony” beállítás: tenger gyümölcsei és hús rövid idejű tárolására alkalmas. 0 °C alatti hőmérsékleten frissen tartja az élelmiszereket, melyek így megőrzik a bennük lévő tápanyagokat.

HU

5.6 Üzem mód kiválasztása

A különféle üzemmódok – szuperhűtés, szuperfagyasztás, szuperhűtés és szuperfagyasztás, AUTO, nincs beállítás – váltásához nyomja meg a **MODE** gombot.

Megjegyzés:

Az érvényben lévő üzemmódot a megfelelő jelzés világítása jelzi.

Ha egy üzemmód aktiválásra kerül, a kézi beállítás nem lehetséges.

5.6.1 Szuperhűtés mód

- A szuperhűtés üzemmód kiválasztásához nyomja meg a **MODE** gombot. Ha ez az üzemmód kerül kiválasztásra, a ^{REF} jelzés kigyullad.
- Szuperhűtés üzemmódban a hűtőtérben a hőmérséklet 2,5 órára automatikusan 2 °C-ra kerül beállításra. Miután ez az idő letelt, a szuperhűtés üzemmód lekapcsol, és a hőmérséklet a szuperhűtés üzemmód kiválasztása előtt beállított hőmérsékletre tér vissza.

5.6.2 Szuperfagyasztás mód

- Nyomja meg a **MODE** gombot a fagyasztási mód kiválasztásához. Ha ezt az üzemmódot választotta, akkor a(z) ^{FRZ.} jelzőlámpa világítani kezd.
- Szuper fagyasztási üzemmódban a fagyasztókamra hőmérséklete automatikusan -24 °C-ra van állítva.
- Szuper fagyasztási módban 48 óra és 6 óra közötti időhosszt válthat, szuper fagyasztási módban nyomja meg és tartsa lenyomva a **FRZ. TEMP** gombot 3 másodpercig.

5.6.3 Szuperhűtés és szuperfagyasztás üzemmód

- A szuperhűtés és szuperfagyasztás üzemmód kiválasztásához nyomja meg a **MODE** gombot. Ha ez az üzemmód kerül kiválasztásra, a ^{REF.} és a ^{FRZ.} jelzés is kigyullad.
- A szuperhűtés és szuperfagyasztás üzemmódban mind a hűtőtér, mind a fagyasztótér egy időben szuperhűtés, illetve szuperfagyasztás üzemmódba kapcsol, a fentiekben leírtak szerint.

5.6.4 AUTO üzemmód

- A z AUTO mód kiválasztásához nyomja meg a(z) **MODE** gombot. Ha ezt az üzemmódot választotta, akkor a(z) **AUTO** jelzőlámpa világítani kezd.

- AUTO módban a fagyasztókamra hőmérséklete automatikusan -18 °C-ra van állítva, és a hűtőszekrény kamra hőmérséklete ki van kapcsolva. Az 5 °C-os jelzőlámpa világít, amikor a hűtőszekrény kamra hőmérséklete ki van kapcsolva.

5.6.5 Üzem mód törlése

- A fent említett üzemmódok kézi törléséhez nyomja addig a **8? MODE** gombot, amíg minden üzemmódjelzés ki nem alszik.
- Ha minden üzemmód törlésre került, a hűtőtér és a fagyasztótér hőmérséklete kézzel beállítható.

5.7 Hangjelzés

Ha a hűtőszekrény ajtaja nyitva van, zene hallható.

Ha két percnél hosszabb ideig nyitva van az ajtó, minden percben hangjelzés figyelmeztet, amíg be nem zárja azt. A hangjelzés a kezelőpanelen bármelyik gomb megnyomásával kikapcsolható.

5.8 Friss étel fagyasztása

A fagyasztórekesz alkalmas friss élelmiszerek fagyasztására, valamint a fagyasztott és mélyhűtött élelmiszerek hosszú távú tárolására.

Helyezze a fagyasztandó friss ételt a fagyasztórekeszbe.

A 24 óra alatt fagyasztható élelmiszer maximális mennyisége a készülék típus táblán található.

A fagyasztási folyamat 24 órán át tart: ebben az időszakban ne helyezzen be további fagyasztandó ételt.

HU

5.9 Fagyasztott ételek tárolása

Az első üzembe helyezéskor vagy a hosszabb használati szünet után mielőtt a terméket a rekeszbe helyezné, hagyja, hogy a készülék legalább 2 órán át magas fokozaton működjön.

FIGYELMEZTETÉS: Véletlen leolvadás esetén, például, ha az áramellátás a műszaki adatokat tartalmazó táblázatban feltüntetett „visszamelegedési idő” értéknél hosszabb ideig szünetelt, a kiolvadt élelmiszert gyorsan el kell fagyasztani vagy azonnal meg kell főzni, majd újra fagyasztani (főzés után).

5.10 Élelmiszer kiolvasztása

Főzés előtt a fagyasztott élelmiszerek igény szerint a hűtőben, illetve szobahőmérsékleten is kiolvaszthatók. Kövesse az élelmiszer gyártójának a csomagoláson található utasításait.

FIGYELMEZTETÉS: A kiolvasztott élelmiszert nem szabad újrafagyasztani. Rövid időn belül fagyassza el.

5.11 Tippek a fagyasztáshoz és a fagyasztott élelmiszerek tárolásához

A legjobb teljesítmény elérése érdekében tartsa be az alábbiakat.

- A 24 óra alatt fagyasztható élelmiszer maximális mennyisége a készülék típus táblán található.
- A fagyasztási folyamat 24 órát vesz igénybe. Ebben az időszakban nem szabad behelyezni további fagyasztandó ételt;
- Csak kiváló minőségű, friss és alaposan megtisztított élelmiszert fagyasszon;
- Az ételt ajánlatos kisebb adagokban lefagyasztani, egyrészt az alaposabb átfagyasztás érdekében, másrészt így lehetőség lesz később csak a szükséges mennyiség felengedésére;
- Az ételt csomagolja be alufóliába, illetve polietilén tasakba, és győződjön meg a csomagolás légmentességéről.
- Ne engedje, hogy a friss, nem fagyasztott élelmiszerek érintkezzenek a már fagyasztott élelmiszerekkel, elkerülve ezzel az utóbbi hőmérsékletének az megemelkedését;

- A sovány ételek jobban és hosszabb ideig tárolhatók, mint a zsíros ételek; a só csökkenti az élelmiszerek tárolhatósági idejét;
- A vizes alapú (pl. gyümölcs) fagyaltok, ha azokat közvetlenül a fagyasztórekeszből való eltávolítása után fogyasztják, a bőr fagysérülését okozhatják;
- Tanácsos a fagyasztás dátumát feltüntetni minden egyes csomagoláson, hogy az előírt tárolási időt be lehessen tartani.
- Gondoskodjon arról, hogy a fagyasztott élelmiszerek a lehető legrövidebb időn belül eljussanak az élelmiszerboltból a fagyasztóba;
- Ne nyissa ki gyakran és ne hagyja nyitva hosszabb ideig az ajtót, mint az feltétlenül szükséges. Felengedés után az élelmiszer gyorsan romlik, és nem fagyasztható újra;
- Ne lépje túl az élelmiszergyártó által megadott tárolási időtartamot.
- Ne tároljon palackozott italokat a fagyasztórekeszben, hogy elkerülje azok felrobbanását és az egyéb károkat.

5.12 Tippek a friss élelmiszerek hűtéséhez

A legjobb teljesítmény elérése érdekében tartsa be az alábbiakat.

- Ne helyezzen meleg ételt vagy párolgó folyadékokat a hűtőszekrénybe.
- Fedje le vagy csomagolja be az ételt, különösen ha annak erős illata van. Csomagolja be polietilén zacskókba, és helyezze a zöldségfiók feletti üvegpolcra.
- A biztonság érdekében legfeljebb egy vagy két napig tárolja így.
- A főtt ételek és a hideg ételek lefedve bármilyen polcon elhelyezhetők.
- A gyümölcsöt és a zöldséget alaposan meg kell tisztítani, és a tartozék speciális (frissen tartó) fiókba kell elhelyezni.
- A vaját és a sajtot speciális légmentes tartókba kell helyezni, vagy alufóliába, illetve polietilén tasakba csomagolva kell a lehető legrégebben tárolni.
- A zárókupakkal ellátott tejespalackokat az ajtórekeszben kell tárolni.
- Abanán, a burgonya, a hagyma és a fokhagyma csomagolás nélkül a hűtőszekrényben nem tárolható.

5.13 Hibakód

Hibakód	Hiba leírása
E1	Hűtőtér hőmérséklet-érzékelő hiba
E2	Fagyasztótér hőmérséklet-érzékelő hiba
E4	Hűtőtér jégmentesítő-érzékelő hiba
E5	Fagyasztótér jégmentesítő-érzékelő hiba
E6	Kommunikációs hiba
E7	A külső hőmérséklet érzékelője meghibásodott
EH	Páratartalom-érzékelő hiba

6. KARBANTARTÁS ÉS TISZTÍTÁS

Higiéniai okokból a készülék belsejét (beleértve a belső kiegészítőket) rendszeresen tisztítani kell.



Figyelmeztetés! Tisztítás előtt mindig húzza ki a tápcsatlakozót a hálózati aljzatból.

Fontos! A tisztításhoz soha ne használjon mosószert, oldószert/ sűrűlőszert, éles tárgyakat vagy drótkéfért, mert ez károsíthatja a

felületet.

6.1 Tisztítás

1. A készülék rekeszeiből távolítsa el minden belső tartozékot (pl. polcok és fiókok). Tisztítsa meg ezeket langyos vízzel és kevés, semleges tisztítószerrel. Öblítse le őket vízzel, és alaposan szárítsa meg.
 2. A készülék belső felületét nedves ruhával és enyhe, semleges tisztítószerrel törölje le. Ezután törölje át meleg, nedves ruhával, majd alaposan szárítsa meg, mielőtt a készülék tartozékait visszahelyezné.
 3. Törölje le a készülék külsejét puha, száraz ruhával. Soha ne használjon oldószert.
- Rendszeresen ellenőrizze és törölje tisztára az ajtótomítéseket, hogy mentesek legyenek a szennyeződésektől.
 - A készülék hátsó oldalát rendszeresen portalanítsa. Ez javítja a készülék teljesítményét és csökkenti az energiafogyasztást.

HU

6.2 Leolvasztás

A készülék automatikus leolvasztási funkcióval rendelkezik. A szezonális változások miatt vastag jégréteg alakulhat ki. A kézi leolvasztáshoz húzza ki az elektromos hálózathoz a készüléket, és távolítsa el a felesleges jeget száraz ruhával. A rendszeres leolvasztás segít csökkenteni a készülék energiafogyasztását.

6.3 Lámpa

Ebben a termékben lámpa van. Meghibásodás esetén a lámpa vizsgálatát és/vagy cseréjét megfelelő képesítéssel rendelkező szakemberrel végeztesse el.

6.4 Szállítás



Figyelmeztetés! Ne fordítsa a készüléket fejjel lefelé, és ne fektesse az oldalára. Szállítás során a dőlése nem haladhatja meg a 45°-ot.

- Ne emelje meg a készüléket a felső pereménél fogva. A készüléket az aljánál vagy az oldalainál fogva tartsa.
- A készülék mozgatása előtt minden élelmiszert távolítson el belőle, az alkatrészeit pedig megfelelően rögzítse.
- Rögzítse az ajtókat ragasztószalaggal.
- Ragasztószalaggal rögzítse a tápkábelt a készülék oldalához, hogy a szállítás során elkerülje annak sérülését.

6.5 Tárolás

- Ha a készülék hosszú ideig nincs használatban, csatlakoztassa le az elektromos hálózatról, távolítson el belőle minden élelmiszert, és tisztítsa ki.
- A hűtőszekrény tárolása során résnyire hagyja nyitva az ajtót, hogy megelőzze a kellemetlen szagok kialakulását.

HU

7. HIBAELHÁRÍTÁS



Figyelmeztetés!

Lásd a biztonságról szóló részt.

Ha a probléma továbbra is fennáll, vegye fel a kapcsolatot egy hivatalos szervizközponttal vagy egy szakemberrel.

Probléma	Lehetséges ok	Megoldás
A készülék nem működik.	Nem csatlakozik az elektromos hálózathoz.	Csatlakoztassa a készüléket egy megfelelő elektromos aljzatba.
	Kiégett vagy hibás biztosító.	Ellenőrizze a biztosítót, és szükség esetén cserélje ki.
	Hibás tápkábel vagy tápcsatlakozó.	Az ellenőrzést és javítást megfelelő képesítéssel rendelkező elektromos szakemberrel végeztesse.
A készülék túl erősen fagyaszt vagy hűt.	Nem megfelelő hőmérséklet-beállítások	Állítson be alacsonyabb hőmérséklet-értéket.
A készülék nem fagyaszt vagy hűt eléggé.	Nem megfelelő hőmérséklet-beállítások	Állítson be magasabb hőmérséklet-értéket.
	Nagy mennyiségű forró/ meleg ételmyszer van a készülékben	A készülékbe helyezés előtt hagyja lehűlni az ételmyszereket.
	A készülék közelében hőforrás található	Vigye távolabb a hőforrást a készüléktől.
	Az ajtó hosszú ideig nyitva volt.	A lehető leghamarabb zárja be az ajtót. Győződjön meg róla, hogy az ajtó megfelelően záródik.
A készülék hangos zajt ad ki.	A készülék nincs vízszintezve	A készülék lábainak beállításával végezze el a vízszintezést.
	A készülék érintkezik a fallal vagy más bútorral.	Vigye arrébb a készüléket és hagyjon szabadon elegendő helyet körülötte.
	Nincsenek becsomagolva a szagokat kibocsátó ételmyszerek	A szagokat kibocsátó ételmyszereket szorosan csomagolja be.
A készüléknek sajátos szaga van.	Romlott ételmyszer	Távolítsa el a romlott ételmyszereket.
	A készülék belseje nem tiszta	Tisztítsa meg a készülék belsejét.

HU

8. JÓTÁLLÁS ÉS FELELŐSSÉGGKORLÁTOZÁS

Erre a termékre a vásárlástól számított (és a helyi törvények által meghatározott) 36 hónapos garancia érvényes a gyártási vagy anyaghibákból eredő meghibásodásokra vonatkozóan.

A garancia nem vonatkozik a hibás telepítésből, nem rendeltetésszerű használatból és a termék szokásos kopásából származó károkra.

Pontosítva, a garancia az alábbi esetekre nem vonatkozik:

- Nem rendeltetésszerű használatból, balesetből, módosításból, vagy nem megfelelő áramerősségű vagy feszültségű elektromos bekötésből eredő károkra vagy problémákra.
- Módosított termékekre, amelyek biztonsági zárjegyzéke vagy sorozatszáma megsérült, meg lett változtatva, hiányzik vagy oxidálódott.
- A cserélhető akkumulátorokra és kiegészítőkre 6 hónapos garancia vonatkozik.
- Az akkumulátor meghibásodása túltöltés vagy a kézikönyvben szereplő biztonsági előírások be nem tartása miatt.
- Az esztétikai károkra, ideértve a karcolásokat, horpadásokat vagy hasonlókát.
- Olyan sérülésekre, amelyeket illetéktelen személy okozott.
- A termék normál, szokásos kopása vagy elöregedése által okozott hibákra.
- A hálózati paraméterek megváltoztatása miatt szükséges szoftverfrissítésekre.
- A meglévő módosítására, megváltoztatására vagy adaptálására használt idegen szoftver alkalmazásából eredő termékhibákra.
- A gyártó által nem jóváhagyott kiegészítők használatából származó termékhibákra.
- A megrozsdásodott készülékekre.

A gyártó semmilyen körülmények között nem tehető felelőssé a lemezen tárolt adatok elvesztéséért. Ugyanígy a gyártó azt sem köteles ellenőrizni, hogy a visszaküldött készülékek tartalmazznak-e SIM / SD-kártyát.

A megjavított vagy kicserélt termékek tartalmazhatnak új és/vagy felújított alkatrészeket és berendezéseket.

CUPRINS:

1. INFORMAȚII PRIVIND SIGURANȚA	P. 95
2. DATE TEHNICE	P. 100
3. DESCRIERE	P. 100
4. INSTALARE	P. 100
5. UTILIZARE	P. 102
6. ÎNTREȚINERE ȘI CURĂȚARE	P. 106
7. REMEDIEREA DEFECȚIUNILOR	P. 108
8. GARANȚIE ȘI LIMITĂRI DE RĂSPUNDERE	P. 109

1. INFORMAȚII PRIVIND SIGURANȚA

Înainte de a utiliza acest aparat electric, citiți instrucțiunile de mai jos și păstrați instrucțiunile de utilizare pentru viitor.

RO

1. Acest aparat poate fi utilizat de copiii cu vârsta de cel puțin 8 ani și de persoane cu capacități fizice, senzoriale sau mentale reduse sau care nu au experiența și cunoștințele necesare, dacă sunt supravegheate sau au fost instruite cu privire la utilizarea aparatului în condiții de siguranță și înțeleg pericolele implicate.
2. Copiii nu au voie să se joace cu acest aparat.
3. Curățarea aparatului și întreținerea permisă pentru utilizator nu trebuie să fie efectuate de către copii decât sub supraveghere.
4. Acest aparat este destinat uzului casnic și aplicațiilor similare, cum ar:
 - bucătăria angajaților în magazine, birouri sau alte medii de lucru;
 - case de la ferme și utilizare de către clienții din hoteluri, moteluri și alte locuri de tip rezidențial;
 - locații de cazare tip „Bed and breakfast”(Pat și mic dejun);
 - catering și alte aplicații similare pentru consumul direct.

5. Acest produs este un frigider de uz casnic și este destinat numai pentru depozitarea alimentelor și a băuturilor. Conform standardelor naționale, frigidererele de uz casnic nu trebuie să fie utilizate în alte scopuri, precum a păstra sânge, medicamente sau produse biologice.
6. Avertizare: Când poziționați acest aparat, asigurați-vă că cablul de alimentare nu este prins între alte obiecte sau deteriorat.
7. Acest dispozitiv nu trebuie să fie încorporat în mobilier, în perete sau alte structuri de acest fel.
8. Înainte de a conecta aparatul la o priză electrică, asigurați-vă că parametrii rețelei de alimentare locală corespund cu parametrii indicați pe eticheta de pe aparat.
9. Un conector special este montat pe cablul de alimentare al aparatului. Acest conector trebuie să fie conectat la o priză de perete cu împământare, de cel puțin 16 A. Dacă nu aveți o astfel de priză de perete, apălați la un electrician calificat ca să o instaleze.
10. Atenție – Nu deteriorați circuitul de răcire.
11. Gazul de răcire R600a conținut în frigider este gaz natural. Acest gaz nu este dăunător pentru mediu, dar este combustibil. De aceea, este important să transportați și să instalați frigiderul cu atenție, astfel încât să nu deteriorați conductele frigiderului. Dacă apar scurgeri de gaze, evitați contactul cu flăcări sau focuri din apropiere și aerisiți camera.
12. Pericol de electrocuțare! Nu încercați să reparați dvs. înșivă produsul. În caz de defecțiune, reparațiile trebuie să fie efectuate numai de către un personal calificat.
13. Dacă este deteriorat cablul de alimentare, acesta trebuie să fie înlocuit de către producător, de agentul de service sau de persoane cu calificare similară, pentru a se evita pericolele posibile.

14. Avertizare – Păstrați deschiderile de ventilație din carcasa aparatului sau din structura încorporată, libere de orice obstrucție.
15. Avertizare — Nu utilizați dispozitive mecanice sau alte mijloace pentru accelerarea procesului de dezghețare, altele decât cele recomandate de producător.
16. Avertizare – Nu utilizați aparate electrice în compartimentele aparatului destinate pentru depozitarea alimentelor, cu excepția cazului în care acestea sunt de tipul recomandat de producător.
17. Nu depozitați în acest aparat substanțe explozive precum recipientele de aerosoli cu agent de propulsie inflamabil.
18. Nu puneți în frigider obiecte inflamabile, explozive, volatile sau foarte corozive pentru a preveni astfel deteriorarea produsului sau incendiile.
19. Nu așezați obiecte inflamabile lângă frigider, pentru a evita astfel producerea de incendii.
20. Nu așezați obiecte precum lichide îmbuteliate sau containere sigilate, cu lichide precum bere și băuturi, în compartimentul congelatorului, pentru a preveni astfel spargerea acestora și alte pierderi.
21. Aparatul trebuie să fie deconectat de la priza electrică după utilizare și înainte de a efectua lucrările de întreținere a aparatului care sunt permise a fi efectuate de către utilizator.
22. Sfaturi pentru curățarea aparatului pot fi găsite în capitolul „ÎNTREȚINEREA ȘI CURĂȚAREA”.
23.  Acest marcaj indică faptul că acest produs nu trebuie aruncat împreună cu alte deșeuri menajere pe întreg teritoriul UE. Pentru a preveni posibilele daune asupra mediului sau sănătății umane din depozitarea necontrolată a deșeurilor, reciclați-l în mod responsabil pentru a susține reutilizarea durabilă a resurselor materiale. Pentru a returna dispozitivul utilizat, utilizați sistemele

de returnare și de colectare sau contactați distribuitorul unde a fost achiziționat produsul. Aceștia pot prelua acest produs pentru reciclarea ecologică.

24. Aparatul scos din uz trebuie să fie eliminat conform specificațiilor autorităților locale de reglementare, deoarece aparatul utilizează gaze inflamabile, explozive precum și un agent de răcire.
25. Înainte de a elimina aparatul scos din uz, scoateți ușile pentru a preveni situația în care copiii ar putea fi prinși înăuntru.
26. Pericol de sufocare! Păstrați toate materialele de ambalare ferite de accesul copiilor și sugarilor!
27. Reciclați materialele de ambalare în conformitate cu reglementările aplicabile. Adresați-vă autorităților locale pentru a afla unde sunt centrele de colectare sau de eliminare a deșeurilor.
28. Pentru a evita contaminarea alimentelor, respectați următoarele instrucțiuni:
 - Deschiderea ușii pentru perioade lungi poate provoca o creștere semnificativă a temperaturii în compartimentele aparatului.
 - Curățați cu regularitate suprafețele care pot intra în contact cu alimentele și sistemele de drenare accesibile.
 - Curățați rezervoarele de apă dacă nu au fost folosite timp de 48 de ore: spălați sistemul de apă conectat la o sursă cu apă dacă apa nu fost extrasă timp de 5 zile.
 - Depozitați carnea crudă și peștele în recipiente adecvate la frigider, astfel încât să nu fie în contact cu sau să nu curgă pe alte alimente.
 - Compartimentele cu două stele pentru alimente congelate sunt potrivite pentru depozitarea alimentelor pre-congelate, depozitarea sau prepararea înghețatei și fabricarea cuburilor de gheață.

- Compartimentele de una, două și trei stele nu sunt potrivite pentru congelarea alimentelor proaspete.
- Dacă aparatul frigorific este lăsat gol timp îndelungat, opriți, dezghețați, curățați, uscați și lăsați ușa deschisă pentru a împiedica dezvoltarea mușcăiului în interiorul aparatului.

29. Copiii cu vârste cuprinse între 3 și 8 ani pot încărca și descărca aparatele frigorifice.

30. **AVERTIZARE:** Nu amplasați mai multe prize portabile sau surse de alimentare portabile în partea din spate a aparatului.



Acest simbol arată că acest aparat a folosit un agent frigorific inflamabil. Dacă agentul frigorific este scurs și este expus la o sursă de aprindere externă, există riscul de incendiu.

RO



Acest simbol indică cea mai rece parte a aparatului. Definește cel mai înalt nivel al acestei zone.

2. DATE TEHNICE

Denumirea mărcii	Qilive
Numărul modelului	155487 / HC-515WEN (ES2N)
Clasa de protecție	Clasa I
Alimentare	220 - 240 V~,50 Hz
Consum de putere-energie	0,77 kWh/24 ore
Volum de depozitare	431 L
Greutate	87 kg

3. DESCRIERE

RO

3.1 Prezentarea produsului

1. Lampa
2. Suport la ușă
3. Dispozitiv de curățare a mirosurilor
4. Compartiment de conservare
5. Compartimentul de congelare superior
6. Compartimentul de congelare inferior
7. Controlul temperaturii pentru compartimentul de conservare
8. Raft

3.2 Panou de comenzi

9. Indicator de temperatură al congelatorului
10. Indicatorul modului de blocare
11. Indicator pentru modul de AUTO
12. Indicatorul modului de super congelare
13. Butonul de temperatură al frigiderului
14. Butonul de temperatură al congelatorului
15. Buton Mod
16. Butonul Blocarea/Deblocarea
17. Indicator pentru modul super refrigerare
18. Afișarea temperaturii
19. Indicator pentru oprirea temperaturii frigiderului
20. Indicator de temperatură al frigiderului

4. INSTALARE



Avertizare!

Deconectați aparatul din priza de perete înainte de a-l instala.

4.1 Despachetați toate piesele.

După despachetare, verificați dacă au fost livrate toate piesele produsului și dacă nu s-au produs deteriorări în timpul transportului. Dacă produsele livrate sunt deteriorate sau dacă nu sunt livrate toate piesele, contactați serviciul nostru post-vânzare.

4.2 Alegeți un loc corespunzător



Avertizare!

Poziționați aparatul astfel încât acesta să nu fie expus la lumina directă a soarelui. Acest aparat nu trebuie să fie folosit în spații exterioare și nici nu trebuie să fie expus la ploaie.



Avertizare!

Aparatul trebuie să fie separat printr-o distanță de cel puțin 50 cm de sursele de căldură (precum sobe, cuptoare, radiatoare etc.) și cel puțin 5 cm de cuptoarele electrice.



Avertizare!

Instalați aparatul într-un loc în care mufa este ușor accesibilă pentru deconectarea de la sursa de alimentare.

1. Așezați aparatul într-o încăpere bine ventilată, pe o suprafață uscată, stabilă și plană, la distanță de lumina directă a soarelui și de alte surse de căldură.
2. Asigurați o circulație suficientă a aerului în spatele aparatului. Nu așezați aparatul lipit de perete pentru a evita astfel zgomotul cauzat de vibrații. Asigurați-vă că aerul poate circula liber în jurul aparatului. Ventilația insuficientă ar duce la funcționarea defectuoasă a aparatului și la creșterea consumului de energie. Lăsați un spațiu de cel puțin 10 cm între aparat și perete, și de cel puțin 30 cm între partea de sus a aparatului și tavan.
3. Lăsați suficient spațiu pentru a accesa și a deschide ușa cu ușurință.

RO

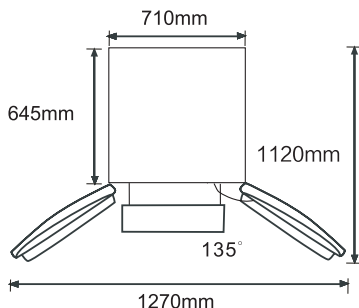

4.3 Picioarele de aducere la orizontală

Dacă aparatul este înclinat într-o parte, reglați înălțimea piciorului stâng/drept al aparatului, pentru ca acesta să fie perfect orizontal.

1. Rotiți piciorul în sensul acelor de ceasornic pentru a ridica aparatul.
2. Rotiți piciorul în sensul contrar acelor de ceasornic pentru a coborî aparatul.

Notă: Dacă dispozitivul nu este în poziție perfect orizontală, ușa și etanșarea ușii nu se vor închide corect.

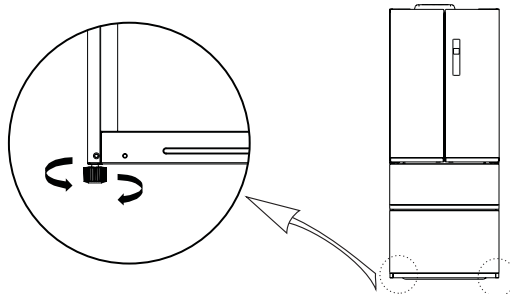

4.4 Amplasarea

Amplasați acest dispozitiv într-un loc în care temperatura mediului să corespundă cu clasa climatică indicată pe plăcuța cu date tehnice ale dispozitivului. Acest lucru asigură funcționarea corectă a aparatului.

clasa climatică	Temperatura ambiantă
SN	între +10 și +32 °C
N	între +16 și +32 °C
ST	între +16 și +38 °C
T	între +16 și +43 °C

4.5 Conectarea electrică

Înainte de a conecta dispozitivul la priza electrică, asigurați-vă că tensiunea și frecvența afișate pe plăcuța cu date tehnice corespund cu parametrii rețelei electrice din locuința dvs. Acest dispozitiv trebuie să aibă o legătură la pământ. Ștecherul cablului de alimentare electrică este prevăzut cu un contact pentru acest scop. Dacă priza de alimentare electrică nu este legată la pământ, atunci trebuie să conectați dispozitivul la o împământare separată, în conformitate cu reglementările actuale; cereți unui electrician calificat să realizeze aceasta.

Producătorul își declină orice responsabilitate în cazul în care nu sunt respectate măsurile referitoare la siguranță menționate mai sus.

RO

5. UTILIZARE





5.1 Utilizarea pentru prima dată

Înainte de a utiliza acest dispozitiv pentru prima dată, spălați interiorul lui și toate accesoriile interne cu apă caldă și puțin săpun neutru, astfel încât să îndepărtați mirosul tipic al unui produs nou, apoi uscați bine.

Important!

- Nu folosiți detergenți sau pulberi abrazive, deoarece acestea vor deteriora finisajul.
- După transport, despachetare și instalare, lăsați aparatul fără a-l utiliza cel puțin 2 ore în poziție verticală înainte de a-l conecta la sursa de alimentare.
- Lăsați aparatul să funcționeze cel puțin 2 ore înainte de a introduce alimente proaspete sau congelate.

5.2 Blocare/deblocare

- În starea deblocată, apăsați lung butonul de blocare  timp de 3 secunde, intrați în starea de blocare. Sigla  se stinge și va fi emis un semnal sonor, acest lucru înseamnă că panoul de afișare este blocat, în acest moment, butoanele nu pot fi utilizate;
- În starea blocată, apăsați lung butonul de blocare  timp de 3 secunde, intrați în starea deblocată. Sigla  se iluminează și va fi emis un semnal sonor, acest lucru înseamnă că panoul de afișare este deblocat, în acest moment, butoanele pot fi utilizate;

Notă: Dacă ușa este închisă și nu se face nicio operație de buton timp de 60 de secunde, afișajul se va opri.

5.3 Reglarea temperaturii pentru camera frigorifică

- Temperatura camerei frigiderului variază de la 2°C la 8°C, iar temperatura implicită este 5°C.
- Apăsăți butonul **REF. TEMP** de pe panoul de control pentru a schimba temperatura camerei frigiderului.

5.4 Reglarea temperaturii pentru camera de congelare

- Temperatura camerei de congelare variază de la -16°C la -24°C, iar temperatura implicită este -18°C.
- Apăsăți butonul **FRZ. TEMP** de pe panoul de control pentru a schimba temperatura camerei de congelare.

5.5 Reglarea temperaturii pentru camera de conservare

Aparatul este echipat cu o cameră de conservare (4).

Reglați controlul de temperatură pentru compartimentul de conservare (7) la poziția "Înaltă", "Medie" sau "Joasă" pentru reglarea temperaturii.

- Poziția "Înaltă": potrivită pentru păstrarea tuturor tipurilor de legume și fructe pentru a menține umiditatea și prospețimea.
- Poziția "Medie": potrivită pentru păstrarea mâncării instant, iar mâncarea va fi menținută la rece extrem, dar nu înghețată.
- Poziția "Scăzută": potrivită pentru păstrarea fructelor de mare și a cărnii și menținerea alimentelor proaspete sub 0°C pentru o perioadă scurtă de timp și păstrarea calităților nutritive.

RO

5.6 Selectarea modului de control

Apăsăți butonul **MODE** pentru a parcurge următoarele moduri de control: super refrigerare, super congelare, super refrigerare și congelare, AUTO și niciunul.

Notă:

Validitatea unui mod de control este indicată prin iluminarea indicatorului corespunzător. Reglarea manuală a temperaturii nu este posibilă dacă este activat un mod de control.

5.6.1 Modul super răcire

- Apăsăți butonul **MODE** pentru a selecta modul super refrigerare. Când acest mod este selectat, indicatorul **REF^{SUPER}** se va aprinde.
- În modul super refrigerare, temperatura camerei frigiderului este fixată automat la 2°C pentru 2.5 ore. După terminarea timpului, modul super refrigerare se va anula și temperatura camerei frigiderului va reveni la cea setată înainte de a fi selectat modul super refrigerare.

5.6.2 Modul super congelare

- Apăsăți butonul **MODE** pentru a selecta modul de super congelare. Când este selectat acest mod, indicatorul **FRZ^{SUPER}** se va aprinde.
- În modul de super congelare, temperatura compartimentului congelatorului este fixată automat la -24°C.
- Puteți comuta durata de timp între 48 de ore și 6 ore pentru modul super congelare, în modul super congelare apăsați și mențineți apăsat butonul **FRZ. TEMP** (Temperatură de congelare) timp de 3 secunde.

5.6.3 Regim super refrigerare și congelare

- Apăsăți butonul **MODE** pentru a selecta modul super refrigerare și congelare. Când acest mod este selectat, ambele indicatoare **REF^{SUPER}** și **FRZ^{SUPER}** se vor aprinde.
- În modul super refrigerare și congelare, atât camera frigorifică, cât și camera congelatoare intră, simultan, în moduri super frigorifice și respectiv congelare, așa cum este descris mai sus.

5.6.4 Modul de funcționare pentru AUTO

- Apăsați butonul **MODE** pentru a selecta modul AUTO. Când este selectat acest mod, indicatorul **AUTO** se aprinde.
- În modul AUTO, temperatura compartimentului congelatorului este fixată automat la -18°C, iar temperatura compartimentului frigiderului este oprită. Indicatorul de 5°C se aprinde când temperatura compartimentului frigiderului este oprită. de 5 °C acende quando a temperatura da câmara do frigorífico for desligada.

5.6.5 Anularea modului de control

- Pentru a anula manual toate modurile de control menționate mai sus, apăsați butonul **MODE** până când toate indicatoarele modului de control sunt dezactivate.
- Când toate modurile de control sunt anulate, este posibilă reglarea manuală a temperaturii pentru camerele frigorifice și camerele congelatoare.

5.7 Avertisment sonor

Când ușa frigiderului se deschide, cântă o muzică de deschidere.

Dacă ușa nu este închisă în două minute, se aude un sunet la fiecare minut până când ușa este închisă. Pentru a opri sunetul sonorului, apăsați orice buton de pe panoul de control.

5.8 Congelarea alimentelor proaspete

Compartimentul congelatorului poate fi folosit pentru congelarea alimentelor proaspete și pentru păstrarea alimentelor înghețate și congelate pentru o lungă perioadă de timp. Puneți alimentele proaspete care trebuie congelate în compartimentul congelatorului. Cantitatea maximă de alimente care pot fi congelate în 24 de ore este specificată pe plăcuța de identificare a aparatului. Procesul de congelare durează 24 de ore; în această perioadă nu mai adăugați alte alimente pentru a fi congelate.

5.9 Păstrarea alimentelor congelate

Când porniți dispozitivul pentru prima dată sau după o anumită perioadă de nefuncționare, înainte de a pune produsele în compartiment lăsați dispozitivul să funcționeze cel puțin 2 ore, cu butonul de reglare pus pe o poziție pentru o valoare mare.

AVERTIZARE: În caz de dezghețare accidentală, de exemplu, alimentarea a fost oprită mai mult decât timpul de creștere a temperaturii indicat pe plăcuța de identificare a aparatului, alimentele decongelate trebuie consumate rapid sau gătit imediat și apoi recongelate (după preparare)

5.10 Decongelarea mâncării

Mâncarea congelată poate fi decongelată în compartimentul frigiderului sau la temperatura camerei înainte de a fi gătită, în funcție de nevoile dumneavoastră. Urmați instrucțiunile, de pe ambalaj, ale producătorului alimentelor.

AVERTIZARE: Alimentele decongelate nu pot fi re-congelate. Consumați-le rapid.

5.11 Sfaturi pentru înghețarea și păstrarea alimentelor congelate

Pentru a obține cele mai bune rezultate, țineți cont de următoarele.

- Cantitatea maximă de alimente care poate fi congelată în 24 de ore este indicată pe plăcuța de identificare a aparatului.
- Procesul de congelare durează 24 de ore. În această perioadă, nu mai adăugați alte alimente pentru a fi congelate.
- Congelați numai produsele alimentare de cea mai bună calitate, proaspete și curățate complet;
- Alimentele trebuie să fie sub formă de părți mici, pentru a permite congelarea lor rapidă și completă și pentru a face posibilă apoi decongelarea numai a cantității necesare;
- Înfășurați alimentele în pungi de polietilenă și asigurați-vă că pachetele sunt etanșe;

- Nu lăsați alimentele proaspete, necongelate, să atingă alimentele care sunt deja congelate, evitând astfel o creștere a temperaturii în acestea din urmă;
- Alimentele slabe se păstrează mai bine și mai mult timp decât cele grase; sarea reduce durata de păstrare a alimentelor;
- Gheața, dacă este consumată imediat după scoaterea din congelator, poate provoca degerături ale pielii;
- Este recomandat să scrieți data de punere la congelare pe fiecare pachet individual, pentru a vă permite să păstrați o evidență a timpului de păstrare.
- Asigurați-vă că produsele alimentare congelate sunt luate de la magazinul alimentar și puse în congelator în cel mai scurt timp posibil;
- Nu deschideți ușa prea frecvent și nu o lăsați deschisă mai mult decât este absolut necesar. După decongelare, alimentele se deteriorează rapid și nu pot fi re-congelate;
- Nu depășiți perioada de depozitare indicată de producătorul produselor alimentare respective.
- Nu depozitați băutura îmbuteliată în compartimentul congelatorului pentru a preveni spargerea sau alte pierderi.

5.12 Sfaturi pentru refrigerarea alimentelor proaspete

Pentru a obține cele mai bune rezultate, țineți cont de următoarele.

- Nu depozitați în frigider alimente calde sau lichide care se evaporă.
- Acoperiți sau înfășurați alimentele, în special dacă au un miros intens. Înfășurați-le în pungi de polietilenă și așezați-le pe rafturile de sticlă de deasupra sertarului pentru legume.
- Pentru siguranță, păstrați alimentele în acest fel doar cel mult una sau două zile.
- Alimentele gătitе, vasele reci trebuie să fie acoperite și pot fi puse pe orice raft.
- Fructele și vegetalele trebuie să fie spălate bine și să fie puse în sertarul special (pentru alimente proaspete).
- Untul și brânza trebuie să fie puse în containere speciale, etanșe sau să fie învelite în folie de staniol sau pungi din polietilenă, pentru a exclude cât mai mult contactul cu aerul.
- Sticlele de lapte trebuie să aibă capac și trebuie depozitate în rafturile ușilor.
- Bananele, cartofii, ceapa și usturoiul nu se vor păstra în frigider decât dacă sunt ambalate.

RO

5.13 Coduri de eroare

Coduri de eroare	Descrierea erorii
E1	Defecțiunea senzorului de temperatură al camerei frigorifice
E2	Defecțiunea senzorului de temperatură din camera congelatorului
E4	Defecțiunea senzorului de dezghețare a camerei frigiderului
E5	Defecțiunea senzorului de dezghețare a camerei de congelare
E6	Eroare de comunicare
E7	Defecțiune a senzorului de temperatură ambientală
EH	Defecțiunea senzorului de umiditate

6. ÎNTREȚINERE ȘI CURĂȚARE

Din motive de igienă, interiorul aparatului, inclusiv accesoriile

interioare, trebuie curățate periodic.



Avertisment! Deconectați întotdeauna ștecherul de la priza electrică înainte de curățare.

Important! Nu utilizați niciodată detergent, solvenți/produse abrazive, obiecte ascuțite sau perii metalice pentru curățare, deoarece acestea vor deteriora finisajul.

6.1 Curățarea

1. Scoateți toate accesoriile din interior (de ex. rafturi și sertare) din compartimentul aparatului. Curățați-le cu apă caldă și săpun neutru. Clătiți-le cu apă și uscați-le bine.
2. Curățați interiorul aparatului cu o cârpă umedă și cu apă cu săpun neutru. Ștergeți cu o cârpă umedă caldă și apoi uscați bine înainte de a pune la loc accesoriile din interiorul aparatului.
3. Ștergeți exteriorul aparatului cu o cârpă moale uscată. Nu folosiți niciodată solvenți.
 - Verificați regulat garniturile ușii și ștergeți-le bine pentru a vă asigura că nu conțin reziduuri.
 - Ștergeți praful din partea din spate a aparatului cu regularitate. Acest lucru va îmbunătăți performanța aparatului și va reduce consumul de energie electrică.

RO

6.2 Dezghețarea

Aparatul este echipat cu o funcție de decongelare automată.

Din cauza schimbărilor sezoniere, se poate forma un strat gros de gheață. Pentru a dezgheța manual, deconectați aparatul de la sursa de alimentare, apoi îndepărtați excesul de gheață cu o cârpă uscată.

Decongelarea ajută la reducerea consumului de energie al aparatului.

6.3 Lampa

Acest produs conține o lampă. În caz de defecțiune, contactați un tehnician calificat pentru a verifica și/sau înlocui lampa.

6.4 Transportarea



Avertisment! Nu așezați aparatul cu susul în jos sau pe părțile laterale. În timpul transportului, înclinația aparatului nu trebuie să depășească 45°.

- Nu ridicați aparatul ținând de marginile superioare ale aparatului. Țineți aparatul de bază sau de părțile laterale.
- Înainte de a muta aparatul, scoateți toate produsele alimentare și asigurați toate componentele în mod corespunzător.
- Lipiți ușa cu bandă pentru a o fixa.
- Sigilați cu bandă adezivă cablul de alimentare pe partea laterală a aparatului pentru a preveni deteriorarea în timpul transportului.

6.5 Stocare

- Dacă aparatul nu este utilizat pentru o perioadă mai lungă de timp, scoateți-l din sursa de alimentare, scoateți mâncarea și curățați aparatul.
- În timpul depozitării, lăsați ușa ușor deschisă pentru a preveni formarea de mirosuri neplăcute.

RO

7. REMEDIEREA DEFECȚIUNILOR



Avertizare!

Consultați capitolul Siguranță.

Dacă defecțiunea persistă, contactați un centru de service autorizat sau un specialist calificat în mod similar.

Problemă	Cauza posibilă	Soluție
Aparatul nu funcționează.	Nu este conectat la sursa de alimentare.	Conectați aparatul la o priză corespunzătoare.
	Siguranță arsă sau defectă.	Verificați siguranța și înlocuiți-o dacă este necesar.
	Cablu sau ștecher defecte.	Verificați și reparați cu ajutorul unui electrician calificat.
Aparatul îngheață sau răcește prea mult.	Setări de temperatură necorespunzătoare	Reglați temperatura la un nivel inferior.
Aparatul nu îngheață sau răcește suficient.	Setări de temperatură necorespunzătoare	Reglați temperatura la un nivel mai mare.
	Cantitate mare de alimente calde/fierbinți introduse în aparat	Lăsați mâncarea să se răcească înainte de a o introduce în aparat.
	Sursă de căldură plasată lângă aparat	Mutați sursa de căldură mai departe de aparat.
	Ușa s-a deschis pentru o perioadă lungă de timp.	Închideți ușa cât mai repede. Asigurați-vă că ușa este bine închisă.
Aparatul emite zgomote puternice.	Aparatul nu este în poziție orizontală	Reglați picioarele pentru a aduce aparatul în poziție orizontală.
	Aparatul atinge un perete sau un mobilier.	Mutați aparatul și lăsați suficient spațiu liber în jurul său.
	Alimentele care miros nu sunt împachetate	Împachetați strâns alimentele cu miros.
Aparatul are un miros ciudat.	Alimente stricate	Scoateți alimentele stricate.
	Interiorul nu este curat	Curățați interiorul.

RO

8. GARANȚIE ȘI LIMITĂRI DE RĂSPUNDERE

Acest produs este garantat pentru o perioadă de 36 de luni de la data cumpărării (definită conform legislației locale, luând ca referință data de pe bonul de cumpărare); garanția acoperă toate defecțiunile ce au drept cauză defectele de fabricație sau defectele de material.

Această garanție nu acoperă pagubele cauzate de instalarea necorespunzătoare, utilizarea necorespunzătoare sau uzura normală a produsului.

Mai precis, garanția nu acoperă:

- Deteriorări sau probleme cauzate de utilizarea necorespunzătoare, accident, modificare sau conectare electrică la o tensiune necorespunzătoare.
- Produsele modificate, cele al căror sigiliu de garanție sau număr de serie au fost deteriorate, alterate, șterse sau oxidate.
- Bateriile și accesoriile înlocuibile sunt garantate pentru o perioadă de 6 luni.
- Defectarea bateriei din cauza supraîncărcării sau nerespectării instrucțiunilor referitoare la siguranță, din manual.
- Defecte cosmetice, inclusiv zgârieturi, tăieturi sau oricare alte elemente.
- Daune cauzate de orice intervenție efectuată de o persoană neautorizată.
- Defectele cauzate de uzura normală sau de îmbătrânirea normală a produsului.
- Actualizări de software din cauza unei modificări a setărilor de rețea.
- Defectarea produsului datorate utilizării de software terță parte pentru a modifica, schimba sau adapta software-ul existent.
- Deficiențele produsului cauzate de utilizarea fără accesorii aprobate de producător.
- Produse oxidate.

RO

Producătorul nu poate fi făcut în niciun caz responsabil pentru pierderea datelor stocate pe disc. În mod similar, producătorul nu este obligat să verifice dacă cardurile SIM/SD sunt eliminate din produsele returnate.

Produsele reparate sau înlocuite pot include componente și echipamente noi și/sau recondiționate.

TERMENI ȘI CONDIȚII PENTRU IMPLEMENTARE

Pentru a obține un serviciu în garanție, vi se cere să returnați produsul la serviciul de relații cu clienții din magazinul dumneavoastră cu dovada cumpărării (chitanță, factură, ...), produsul și accesoriile sale furnizate împreună cu ambalajul original.

Este important să aveți ca informație data cumpărării, modelul și serial sau numărul IMEI (aceste informații apar de obicei pe produs, pe ambalaj sau pe dovada achiziționării).

În caz contrar, trebuie să returnați produsul împreună cu accesoriile necesare pentru funcționarea corespunzătoare (sursă de alimentare, adaptor, etc.).

În cazul în care solicitarea dumneavoastră este acoperită de garanție, serviciul post-vânzare poate, în limitele legislației locale, fie:

- Să repare sau să înlocuiască piesele defecte.
- Să schimbe produsul returnat cu un produs care are cel puțin aceeași funcționalitate și care este echivalent din punct de vedere al performanței.
- Să restituie produsul la prețul de achiziție al produsului menționat în dovada cumpărării.

Dacă va fi utilizată una din aceste 3 soluții, acest lucru nu extinde sau nu reînnoiește perioada de garanție.

СОДЕРЖАНИЕ:

1. ИНФОРМАЦИЯ ПО БЕЗОПАСНОСТИ	С. 110
2. ТЕХНИЧЕСКИЕ ДАННЫЕ	С. 115
3. ОПИСАНИЕ	С. 115
4. УСТАНОВКА	С. 116
5. ЭКСПЛУАТАЦИЯ	С. 117
6. ОБСЛУЖИВАНИЕ И ОЧИСТКА	С. 122
7. ПОИСК И УСТРАНЕНИЕ НЕИСПРАВНОСТЕЙ	С. 124
8. ГАРАНТИЯ И ОГРАНИЧЕНИЕ ОТВЕТСТВЕННОСТИ	С. 125

1. ИНФОРМАЦИЯ ПО БЕЗОПАСНОСТИ

Перед эксплуатацией прибора прочитайте изложенные ниже указания и сохраните эту инструкцию для последующего использования.

RU

1. Прибор разрешается эксплуатировать детям от 8 лет и старше, лицам с ограниченными физическими, сенсорными или умственными возможностями, а также лицам, не обладающим достаточным опытом и знаниями, только под присмотром или после прохождения инструктажа о порядке безопасной эксплуатации прибора и сопутствующих рисках.
2. Детям запрещается играть с прибором.
3. Очистка и обслуживание прибора детьми допускаются только под надзором.
4. Данный прибор предназначен для использования в бытовых и схожих условиях, таких:
 - кухни, магазины, офисы и другие производственные условия;
 - дачи, гостиницы, мотели и прочие жилые помещения;
 - предприятия, предоставляющие услуги ночлега и завтрака;
 - предприятия общественного питания и аналогичные компании, не работающие в сфере розничной торговли.

5. Это устройство представляет собой бытовой холодильник, пригодный только для хранения продуктов питания и напитков. Государственные стандарты запрещают нецелевое использование бытовых холодильников (например, для хранения крови, лекарств или биопрепаратов).
6. Внимание! Размещая этот прибор в помещении, убедитесь, что кабель питания не зажат и не поврежден.
7. Запрещается встраивать прибор в мебель, стены и аналогичные места.
8. Перед подключением прибора к электрической розетке убедитесь, что параметры местной электросети соответствуют указанным в паспортной табличке, расположенной на приборе.
9. Шнур питания прибора оснащен особым штекером. Этот штекер предназначен для подключения к заземленной электророзетке с номиналом не менее 16 А. Если такой розетки нет, обратитесь к квалифицированному электрику для установки розетки.
10. Внимание! Берегите электрические цепи холодильника от повреждения!
11. Газообразный хладагент R600a, используемый в этом холодильнике, является природным газом. Он безопасен для окружающей среды, однако взрывоопасен. В связи с этим важно соблюдать осторожность при транспортировке и установке холодильника, чтобы не повредить заполненные хладагентом трубы. В случае утечки газа не допускайте его контакта с источниками огня и проветрите помещение.
12. Угроза поражения электрическим током! Не пытайтесь ремонтировать этот прибор самостоятельно. При возникновении неполадок обращайтесь к квалифицированным специалистам.

13. Если шнур питания поврежден, то во избежание опасности он должен быть заменен представителем производителя или его официального сервиса, либо лицом, обладающим надлежащей квалификацией.
14. Внимание! Не загораживайте вентиляционные отверстия в корпусе прибора и в отдельных его деталях.
15. Внимание! Не используйте механические устройства или иные средства для ускорения процесса размораживания, не рекомендованные производителем.
16. Внимание! Не пользуйтесь электроприборами внутри отсеков для хранения продуктов, если тип этих приборов отличается от рекомендованного производителем.
17. Не храните внутри прибора взрывоопасные вещества (например, баллоны с легковоспламеняющимся топливом).
18. Не храните в холодильнике легковоспламеняющиеся, взрывоопасные, летучие и коррозионно-активные вещества во избежание повреждения или возгорания этого прибора.
19. Не размещайте легковоспламеняющиеся предметы рядом с холодильником во избежание возгорания.
20. Не размещайте в морозильном отделении такие предметы, как бутылки или герметичные контейнеры с пивом или прохладительными напитками во избежание их растрескивания и пролития содержимого.
21. Отключайте этот прибор от электросети после использования и перед проведением технического обслуживания.
22. Советы по очистке прибора приведены в разделе «ЧИСТКА И ОБСЛУЖИВАНИЕ».

23.  Маркировка указывает на то, что данное изделие нельзя утилизировать с другими бытовыми отходами на всей территории ЕС. Чтобы предотвратить возможный вред окружающей среде или здоровью человека от неконтролируемой утилизации отходов, необходимо ответственно относиться к их вторичной переработке и способствовать энергоэффективному повторному использованию материальных ресурсов. Чтобы вернуть отработавшее устройство, обратитесь в пункт возврата и сбора или к розничному торговцу, у которого было приобретено изделие. Они передадут изделие на экологически безопасную переработку.
24. Утилизируйте этот прибор согласно требованиям местных регулирующих органов, поскольку он содержит легковоспламеняющийся хладагент.
25. Перед утилизацией прибора снимите с него все двери. Так вы обезопасите детей, которые могут случайно закрыться внутри него.
26. Риск удушья! Храните все упаковочные материалы вне досягаемости детей и младенцев!
27. Утилизируйте упаковочные материалы в соответствии с местными требованиями. Расположение центров утилизации отходов можно уточнить в местных органах власти.
28. Во избежание загрязнения пищи соблюдайте следующие инструкции:
- Открытие дверцы на длительное время может привести к значительному повышению температуры в отсеках холодильника.
 - Регулярно очищайте поверхности, соприкасающиеся с пищей и дренажными системами.
 - Производите чистку емкостей для воды, если они не использовались в течение 48 часов:

если вода не использовалась в течение 5 дней, промойте систему подачи воды, подключенную к водопроводу.

- Храните сырое мясо и рыбу в подходящих контейнерах, чтобы они не соприкасались с другими продуктами.
- Отсеки для замороженных продуктов, помеченные двумя звездочками, пригодны для хранения предварительно замороженных продуктов, хранения или приготовления мороженого и кубиков льда.
- Отсеки, помеченные одной, двумя или тремя звездочками, непригодны для замораживания свежих продуктов.
- Если холодильник остается пустым на длительное время, выключите его, разморозьте, вымойте, высушите и оставьте дверцу открытой, чтобы предотвратить образование плесени внутри.

RU

29. Детям от 3 до 8 лет разрешено помещать продукты в холодильник и извлекать их оттуда.
30. ВНИМАНИЕ! Не размещайте многоместные розетки или переносные источники питания сзади прибора.



Этот символ означает, что в данном приборе используется огнеопасный хладагент. В случае утечки хладагента и воздействия внешнего источника воспламенения существует риск пожара.



Этим символом обозначена самая холодная часть прибора. Он означает максимальный уровень в данной зоне.

2. ТЕХНИЧЕСКИЕ ДАННЫЕ

Торговая марка	Qilive
Номер модели	155487 / HC-515WEN (ES2N)
Класс защиты	Класс I
Источник питания	220–240 В~, 50 Гц
Потребляемая мощность	0,77 кВт ч/24 ч
Объем хранения	431 л
Масса	87 кг

3. ОПИСАНИЕ

3.1 Обзор изделия

- | | |
|----------------------------------|--|
| 1. Лампа | 6. Нижнее морозильное отделение |
| 2. Полка в дверце | 7. Управление температурой камеры для свежих продуктов |
| 3. Устройство устранения запахов | 8. Полка |
| 4. Камера для свежих продуктов | |
| 5. Верхнее морозильное отделение | |

RU

3.2 Панель управления

- | | |
|---------------------------------------|---|
| 9. Индикатор температуры морозильника | 16. Кнопка Заблокировать/ Разблокировать |
| 10. Индикатор режима блокировки | 17. Индикатор режима суперохлаждения |
| 11. Индикатор режима «АУТО» | 18. Отображение температуры |
| 12. Индикатор режима суперзаморозки | 19. Индикатор отключения регулировки температуры в холодильнике |
| 13. Кнопка температуры в холодильнике | 20. Индикатор температуры в морозильнике |
| 14. Кнопка температуры в морозильнике | |
| 15. Выбор режима | |

4. УСТАНОВКА



Внимание!

Прежде чем приступить к установке холодильника, отключите его от электросети.

4.1 Распакуйте все детали.

Завершив распаковку, проверьте комплектность холодильника и наличие возможных повреждений при транспортировке. Если комплектация холодильника оказалась неполной или он поврежден, обратитесь в нашу службу послепродажной

поддержки.

4.2 Выберите подходящее место установки



Внимание!

Располагайте прибор так, чтобы он не подвергался воздействию прямых солнечных лучей. Запрещается использовать прибор вне помещения или под дождем.



Внимание!

Прибор должен отстоять минимум на 50 см от источников тепла (например, от печей, плит, батарей отопления и т. п.) и минимум на 5 см от электрических плит.



Внимание!

Размещайте прибор в месте с легким доступом к вилке, чтобы иметь возможность отключения.

1. Холодильник должен располагаться в хорошо проветриваемом помещении, на сухой, устойчивой и ровной поверхности. Он должен быть защищен от воздействия прямых солнечных лучей и находиться вдали от иных источников тепла.
2. Обеспечьте достаточную циркуляцию воздуха с задней стороны прибора. Не прислоняйте прибор к стене во избежание возникновения шума, вызванного вибрацией. Убедитесь, что воздух свободно циркулирует вокруг прибора. Недостаточная вентиляция вызовет увеличение энергопотребления и выход прибора из строя. Холодильник должен отстоять минимум на 10 см от стен и минимум на 30 см от потолка.
3. Обеспечьте удобный доступ к холодильнику. Его дверца должна открываться свободно.

RU

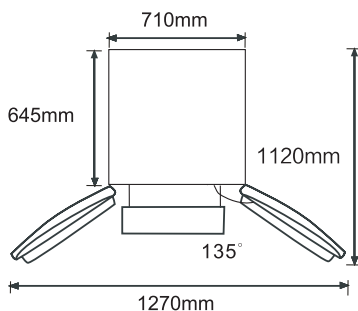

4.3 Выравнивание ножек

Если устройство наклонено, отрегулируйте его левую или правую ножку так, чтобы оно стояло ровно.

1. Поверните ножку по часовой стрелке, чтобы поднять прибор.
2. Поверните ножку против часовой стрелки, чтобы опустить прибор.

Примечание. Если устройство стоит неровно, то его дверь не будет закрываться герметично.

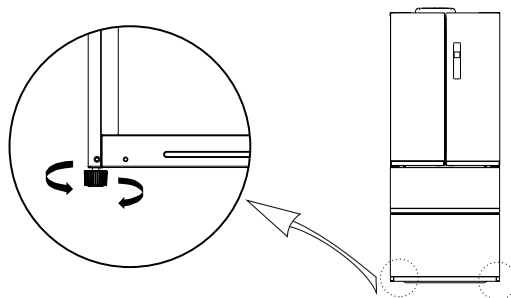

4.4 Расположение устройства

Температура окружающей среды в месте размещения устройства должна соответствовать климатическому классу, указанному на заводской табличке. Таким образом обеспечивается надлежащее функционирование холодильника.

RU

Класс	Обозначение	Диапазон температуры окружающей среды, °C
Расширенный температурный диапазон	SN	От +10 до +32
Умеренный	N	От +16 до +32
Субтропический	ST	От +16 до +38
Тропический	T	От +16 до +43

4.5 Подключение к электросети

Прежде чем подключать устройство к электросети, проверьте соответствие напряжения и частоты, указанных на паспортной табличке, характеристикам домашней электросети. Устройство необходимо заземлить. С этой целью штекер питания оснащен особым контактом. Если розетка домашней электросети не заземлена, то обратитесь к квалифицированному электрику, чтобы подключить устройство к отдельному заземлению, соответствующему установленным требованиям.

Производитель снимает с себя любую ответственность за последствия несоблюдения вышеуказанных мер предосторожности.

5. ЭКСПЛУАТАЦИЯ





5.1 Первое использование

Перед первым использованием устройства вымойте его внутреннюю часть и все внутренние принадлежности теплой водой с растворенным в ней нейтральным мылом, чтобы убрать типичный запах, характерный для недавно изготовленного продукта, затем тщательно высушите.

Важно!

- Не используйте моющие средства или абразивные порошки во избежание повреждения поверхности.
- После транспортировки, распаковки и установки оставьте холодильник минимум на 2 часа в вертикальном положении, прежде чем подключать его к источнику питания.
- Прежде чем помещать в холодильник свежие или замороженные продукты, дайте ему поработать минимум 2 часа.

5.2 Заблокировать/Разблокировать

- В разблокированном состоянии нажмите и удерживайте кнопку блокировки  в течение 3 секунд для входа в состояние блокировки. Логотип  погаснет и прозвучит зуммер. Это означает, что панель дисплея заблокирована и кнопки не работают.
- В заблокированном состоянии нажмите и удерживайте кнопку блокировки  в течение 3 секунд для входа в разблокированное состояние. Логотип  начнет светиться и прозвучит зуммер. Это означает, что панель дисплея разблокирована и кнопки доступны.

Примечание. Если дверца закрыта и в течение 60 секунд не происходит нажатие какой-либо кнопки, дисплей выключится.

RU

5.3 Настройка температуры для холодильной камеры

- Диапазон температур в холодильной камере составляет от 2 до 8 °С. Температура по умолчанию составляет 5 °С.
- Для изменения температуры в холодильной камере нажмите кнопку  REF. TEMP на панели управления.

5.4 Настройка температуры для морозильной камеры

- Диапазон температур в морозильной камере составляет от -16 до -24 °С. Температура по умолчанию составляет -18 °С.
- Для изменения температуры в морозильной камере нажмите кнопку  FRZ. TEMP на панели управления.

5.5 Настройка температуры в камере для свежих продуктов

Прибор оснащен камерой для свежих продуктов (4).

Регулятор температуры в камере для свежих продуктов (7) может быть установлен на значения «Высокое», «Среднее» и «Низкое».

- «Высокое» значение: подходит для хранения овощей и фруктов всех типов для сохранения влажности и свежести.
- «Среднее» значение: подходит для хранения продуктов быстрого приготовления. Продукты хранятся при предельно низкой температуре, но не заморожены.

- «Низкое» значение: подходит для хранения морепродуктов и мяса. Свежесть и питательная ценность продуктов сохраняется на короткий срок при температуре 0 °С.

5.6 Выбор режима управления

Нажмите кнопку **MODE** для переключения между следующими режимами управления: суперохлаждение, суперзаморозка, суперохлаждение и заморозка, режим «AUTO» и без выбора режима.

Примечание.

Активация режима управления обозначается свечением соответствующего индикатора.

Ручная регулировка температуры невозможна, если активирован режим управления.

5.6.1 Режим «Суперохлаждение»

- Для выбора режима суперохлаждения нажмите кнопку **MODE**. Когда выбран этот режим, загорается индикатор **REF^{SUPER}**.
- В режиме суперохлаждения температура в холодильной камере автоматически фиксируется на значении 2 °С на 2,5 часа. По истечении этого времени будет осуществлен выход из режима суперохлаждения, и температура в холодильной камере вернется к значению, установленному до выбора режима суперохлаждения.

5.6.2 Режим «Суперзаморозка»

- Нажмите кнопку **MODE**, чтобы выбрать режим суперзамораживания. Когда выбран этот режим, светится индикатор **FRZ^{SUPER}**.
- В режиме суперзамораживания температура морозильной камеры автоматически устанавливается на -24 °С.
- Можно переключать продолжительность между 48 часами и 6 часами для режима суперзамораживания. Для этого в режиме суперзамораживания нажмите кнопку **FRZ. TEMP** и удерживайте ее в течение 3 секунд.

RU

5.6.3 Режим суперохлаждения и заморозки

- Для выбора режима суперохлаждения и заморозки нажмите кнопку **MODE**. Когда выбран этот режим, загораются индикаторы **REF^{SUPER}** и **FRZ^{SUPER}**.
- В режиме суперохлаждения и заморозки холодильная и морозильная камера одновременно переходят в режим суперохлаждения и заморозки соответственно, как описано выше.

5.6.4 Режим «AUTO»

- Нажмите кнопку **MODE**, чтобы выбрать режим AUTO. При выборе этого режима светится индикатор **AUTO**.
- В режиме AUTO температура морозильной камеры автоматически устанавливается на -18 °С, а температура холодильной камеры отключается. При отключении температуры холодильной камеры светится индикатор 5 °С.

5.6.5 Отмена режима управления

- Чтобы отменить все вышеуказанные режимы управления вручную, удерживайте кнопку **MODE** до того, как погаснут все индикаторы режимов управления.
- После отмены всех режимов управления возможна регулировка температуры в холодильной и морозильной камерах вручную.

5.7 Звуковая сигнализация

При открытии дверцы играет музыка.

Если дверца не закрывается в течение двух минут, каждую минуту до закрытия дверцы будет звучать сигнализация. Для отключения сигнализации нажмите любую кнопку на панели управления.

5.8 Замораживание свежих продуктов

Морозильная камера пригодна для замораживания свежих продуктов и длительного хранения замороженных и свежзамороженных продуктов.

Поместите свежие продукты, которые нужно заморозить, в морозильную камеру. Максимальный объем продуктов питания, который можно заморозить за 24 часа, указан на паспортной табличке прибора.

Заморозка длится 24 часа. Не добавляйте продукты питания в процессе заморозки.

5.9 Хранение замороженных продуктов

Прежде чем класть продукты в отсек при первом запуске или после периода неиспользования, дайте устройству поработать минимум 2 часа в режиме активного охлаждения.

ВНИМАНИЕ! Если произошла случайная разморозка (например, электропитание не подавалось дольше, чем время повышения температуры, указанное на паспортной табличке прибора), то размороженные продукты необходимо незамедлительно употребить в пищу или приготовить, а затем повторно заморозить после приготовления.

5.10 Размораживание пищи

В зависимости от потребностей замороженные продукты перед приготовлением можно разморозить в холодильной камере или при комнатной температуре. Следуйте инструкциям производителя пищевых продуктов.

ВНИМАНИЕ! Не замораживайте оттаявшие продукты повторно. Размороженные продукты следует быстро употребить в пищу.

RU

5.11 Советы по замораживанию и хранению замороженных продуктов

Чтобы продукты оставались максимально свежими, необходимо выполнять следующее:

- Максимальное количество продуктов питания, которое можно заморозить за 24 часа, указан на паспортной табличке прибора.
- Замораживание длится 24 часа. В этот период запрещается добавлять продукты питания для замораживания;
- Замораживайте только свежие и тщательно вымытые продукты питания высшего качества;
- Разделите пищу на небольшие порции, чтобы обеспечить быструю и полную заморозку, а также сделать возможным размораживание только нужного количества;
- Оберните продукты питания фольгой или пленкой так, чтобы получившаяся упаковка была герметичной;
- Не допускайте, чтобы свежие и незамороженные продукты питания контактировали с замороженными продуктами во избежание нагревания последних;
- Постные продукты питания лучше и дольше хранятся, нежели жирные; соль уменьшает срок хранения продуктов питания;
- Потребление льда, недавно извлеченного из отсека для приготовления льда, связано с риском обморожения кожи;
- Рекомендуется отмечать дату замораживания на каждой упаковке, чтобы четко отслеживать время хранения.
- Постарайтесь как можно быстрее доставить замороженные продукты питания из магазина в морозильную камеру;

- не открывайте дверь слишком часто и не оставляйте ее открытой дольше, чем необходимо. Качество размороженных продуктов быстро ухудшается; повторное замораживание недопустимо;
- Не превышайте период хранения, указанный производителем продуктов питания.
- Не храните бутилированные напитки в морозильном отделении во избежание их растрескивания и другого ущерба.

5.12 Советы по сохранению свежести продуктов питания

Чтобы продукты оставались максимально свежими, необходимо выполнять следующее:

- Не храните в холодильнике теплые продукты или летучие жидкости.
- Храните продукты накрытыми или завернутыми, особенно если они имеют сильный запах. Заворачивайте продукты в полиэтиленовые пакеты и храните их на стеклянных полках, расположенных над контейнером для фруктов и овощей.
- В целях безопасности используйте этот способ хранения продуктов не дольше 1-2 дней.
- Готовые блюда и холодные блюда должны храниться в закрытой упаковке. Их можно ставить на любую полку.
- Фрукты и овощи необходимо тщательно вымыть и хранить в особом контейнере для фруктов и овощей, предусмотренном в холодильнике.
- Масло и сыр следует хранить в особых герметичных контейнерах. Эти продукты необходимо завернуть в фольгу или положить в полиэтиленовый пакет во избежание контакта с воздухом.
- Бутылки для молока должны быть закрыты крышками и храниться на дверных полках.
- Бананы, картофель, лук и чеснок не следует хранить в холодильнике без упаковки.

RU

5.13 Код ошибки

Код ошибки	Описание ошибки
E1	Сбой температурного датчика, расположенного в холодильной камере
E2	Сбой температурного датчика, расположенного в морозильной камере
E4	Сбой датчика разморозки в холодильной камере
E5	Сбой датчика разморозки в морозильной камере
E6	Коммуникационный сбой
E7	Сбой датчика окружающей температуры
EH	Сбой датчика влажности

6. ОБСЛУЖИВАНИЕ И ОЧИСТКА

В гигиенических целях необходимо регулярно очищать камеры холодильника, включая размещенные внутри принадлежности.



Предупреждение! Перед чисткой всегда отсоединяйте штепсельную вилку от розетки.

Важно! Не используйте для чистки моющие средства, растворители, абразивные материалы, острые предметы или проволочные щетки, так как они повредят покрытие.

6.1 Очистка

1. Извлеките все внутренние принадлежности (например, полки и ящики) из отделения холодильника. Очистите их, используя теплую воду и нейтральное мыло. Промойте детали водой и тщательно высушите.
 2. Протрите внутреннюю поверхность влажной тканью с небольшим количеством мыльной воды. Перед установкой принадлежностей внутрь протрите их смоченной теплой водой тканью, а затем тщательно высушите.
 3. Протрите внешнюю поверхность прибора сухой мягкой тканью. Запрещается использовать растворители.
- Регулярно проверяйте и протирайте уплотнения дверцы, чтобы обеспечить их чистоту.
 - Регулярно удаляйте пыль с задней стороны прибора. Таким образом можно улучшить работу прибора и снизить расход электроэнергии.

RU

6.2 Размораживание

Холодильник оснащен функцией автоматической разморозки. Из-за сезонных изменений влажности возможно образование толстого слоя наледи. Чтобы разморозить холодильник вручную, отключите его от электросети и удалите излишки льда сухой тканью.

Регулярное размораживание помогает снизить энергопотребление прибора.

6.3 Лампа

В приборе есть лампа. В случае неисправности обратитесь к квалифицированному специалисту для проверки и/или замены лампы.

6.4 Транспортировка



Предупреждение! Не переворачивайте прибор вверх ногами и не кладите его набок. Во время транспортировки наклон прибора не должен превышать 45°.

- Не поднимайте холодильник, удерживая его за верхние края. Держите за основание или по бокам.
- Перед перемещением удалите все продукты и надежно закрепите компоненты.
- Зафиксируйте дверцу клейкой лентой.
- Прикрепите шнур питания к боковой стороне прибора, чтобы избежать повреждений при транспортировке.

6.5 Хранилище

- Если прибор не используется в течение длительного периода времени, отсоедините его от источника питания, удалите все пищевые продукты и выполните очистку прибора.
- На время хранения оставьте дверцу приоткрытой, чтобы предотвратить образование неприятных запахов.

RU

7. ПОИСК И УСТРАНЕНИЕ НЕИСПРАВНОСТЕЙ



Внимание!

См. раздел «Безопасность».

При наличии неисправностей свяжитесь с авторизованным сервисным центром или специалистом аналогичной квалификации.

Неисправность	Возможная причина	Способ устранения
Прибор не работает.	Нет подключения к источнику питания.	Подключите прибор к подходящей электрической розетке.
	Перегорел или неисправен предохранитель.	Проверьте предохранитель и при необходимости замените его.
	Неисправный шнур питания или вилка.	Проверьте и отремонтируйте (выполняется квалифицированным электриком).
Прибор слишком сильно морозит или охлаждает.	Неправильная настройка температуры	Установите более высокую температуру.
Прибор не морозит или охлаждает.	Неправильная настройка температуры	Установите более низкую температуру.
	В прибор помещено большое количество горячей/теплой пищи.	Дайте пище остыть перед тем, как поместить ее в прибор.
	Рядом с прибором расположен источник тепла.	Отодвиньте источник тепла дальше от прибора.
	Дверца открыта на длительный период времени.	и закройте дверцу как можно быстрее. Убедитесь, что дверца плотно закрыта.
Прибор издает громкие звуки.	Прибор неустойчив.	Отрегулируйте ножки, чтобы выровнять прибор.
	Прибор касается стены или мебели.	Переместите прибор и оставьте вокруг него достаточно свободного места.
	Ароматные продукты питания не завернуты.	Тщательно заверните ароматные продукты питания.
Прибор имеет специфический запах.	Продукты питания пропали.	Выбросьте испорченные продукты.
	Внутренняя часть прибора грязная.	Очистите внутреннюю часть прибора.

RU

8. ГАРАНТИЯ И ОГРАНИЧЕНИЕ ОТВЕТСТВЕННОСТИ

Гарантия на этот продукт действует в течение 36 месяцев с момента покупки (согласно местному законодательству и начиная с даты, указанной на чеке) и распространяется на любые неполадки, вызванные производственным браком или дефектами материалов.

Данная гарантия не распространяется на повреждения, вызванные ненадлежащей установкой, неверной эксплуатацией и нормальным износом изделия.

Гарантия не распространяется на следующие случаи:

- Повреждения или проблемы, вызванные неверной эксплуатацией, инцидентом, модификацией или подключением к розетке недопустимого напряжения.
- Измененные устройства, в которых гарантийная пломба или серийный номер были повреждены, испорчены, удалены или окислились.
- Гарантия на съемные батареи и аксессуары составляет 6 месяцев.
- Отказ батареи, вызванный избыточной зарядкой или несоблюдением инструкций по безопасности, приведенных в этом руководстве.
- Косметические повреждения, такие как царапины, вмятины и т. п.
- Повреждения, вызванные вмешательством неквалифицированных специалистов.
- Повреждения, вызванные нормальным износом при эксплуатации изделия.
- Обновление программ в связи с изменением параметров сети.
- Повреждения изделия, полученные при использовании программного обеспечения других производителей.
- Повреждения изделия при его использовании без комплектующих, рекомендованных производителем.
- Окисление элементов.

RU

Ни при каких обстоятельствах производитель не может быть привлечен к ответственности за потерю данных, хранящихся на диске. Кроме того, производитель не обязан проверять факт извлечения SIM-карт и SD-карт из изделий, которые были ему возвращены.

Отремонтированные или замененные изделия могут состоять из новых или восстановленных компонентов.

УСЛОВИЯ ДЕЙСТВИЯ ГАРАНТИИ

Чтобы воспользоваться гарантийным обслуживанием, следует отнести изделие в место покупки и предоставить доказательство покупки изделия и аксессуаров к нему (например, кассовый или товарный чек и т.д.), а также оригинальную упаковку. Важно предоставить такие данные, как дата покупки, модель и серийный номер IMEI (эти данные обычно указаны на изделии, упаковке или чеке).

При отсутствии этих данных предоставьте вместе с изделием элементы, необходимые для его правильной работы, такие как шнур питания, адаптер и т. д. Если ваш случай гарантийный, сервисная служба сможет предоставить вам следующие услуги в рамках местного законодательства:

- Заменить или починить поврежденные компоненты.
- Заменить изделие на аналогичное с примерно одинаковым функционалом.
- Возместить стоимость товара, указанного в чеке.

Если вы воспользовались одной из вышеуказанных услуг, гарантийный период не будет продлен или обновлен.

ЗМІСТ:

1. ІНСТРУКЦІЇ ЩОДО БЕЗПЕКИ	С. 126
2. ТЕХНІЧНІ ДАНІ	С. 131
3. ОПИС	С. 132
4. ВСТАНОВЛЕННЯ	С. 132
5. ВИКОРИСТАННЯ	С. 134
6. ОБСЛУГОВУВАННЯ ТА ЧИЩЕННЯ	С. 137
7. УСУНЕННЯ НЕСПРАВНОСТЕЙ	С. 140
8. ГАРАНТІЯ ТА ОБМЕЖЕННЯ ВІДПОВІДАЛЬНОСТІ	С. 141

1. ІНСТРУКЦІЇ ЩОДО БЕЗПЕКИ

Перш ніж користуватися цим електроприладом, прочитайте подані нижче інструкції; збережіть цей посібник для майбутніх довідок.

1. Цим пристроєм можуть користуватися діти віком від 8 років, а також особи з обмеженими фізичними, сенсорними чи розумовими здібностями, або з відсутністю досвіду та знань, але лише під наглядом або після проведення з ними інструктажу щодо безпечного використання цього пристрою та усвідомлення ними небезпеки, що впливає з використання цього пристрою.
2. Діти не повинні гратися з цим пристроєм.
3. Діти не повинні чистити та доглядати за пристроєм без нагляду дорослих.
4. Цей прилад призначений для використання в домашніх господарствах та інших подібних умовах, наприклад:
 - у зонах для приготування їжі в магазинах, офісах та інших робочих приміщеннях;
 - в сільських будинках та клієнтами в готелях, мотелях та інших помешканнях;
 - у житлових приміщеннях типу «ліжко та сніданок».

- для виїзного обслуговування та подібних не роздрібних цілей.

5. Даний виріб — це побутовий холодильник і придатний тільки для зберігання харчових продуктів і напоїв. Відповідно до національних стандартів, побутові холодильники не мають використовуватися в інших цілях, таких як зберігання крові, лікувальних препаратів чи біологічних продуктів.
6. Увага! Під час встановлення цього приладу уникайте затискання чи пошкодження шнура живлення.
7. Прилад не можна вбудовувати в меблі, стіни або подібні місця.
8. Перед підключенням холодильника до електричної розетки перевірте, чи номінальна напруга, вказана на паспортній табличці приладу, відповідає напрузі в мережі живлення.
9. Шнур живлення цього приладу оснащений спеціальною штепсельною вилкою. Цю штепсельну вилку потрібно підключати до розетки із заземленням, що розрахована на струм не менше 16 А. Якщо у вас немає такої розетки, зверніться до кваліфікованого електрика для її встановлення.
10. Увага – Не пошкоджуйте контур холодоагенту.
11. Охолоджувальний газ R600a в цьому холодильнику є природним газом. Він не шкідливий для навколишнього середовища, проте горючий. Тому важливо транспортувати та встановлювати холодильник таким чином, щоб не пошкодити канали холодоагенту. У випадку витoku газу уникайте його контакту із вогнем поблизу та провітруйте приміщення.

UA

12. Небезпека ураження електричним струмом! Не намагайтеся ремонтувати прилад власноруч. У разі несправності всі ремонтні роботи повинен виконувати лише кваліфікований персонал.
13. Щоб запобігти виникненню небезпечних ситуацій, заміна пошкодженого кабелю живлення має виконуватися виробником, його представником з технічного обслуговування або особами з відповідною кваліфікацією.
14. Увага – Не закривайте вентиляційні отвори на корпусі приладу чи у конструкціях, куди він встановлюється.
15. Увага — Не використовуйте механічні пристрої чи інші засоби для прискорення процесу розморожування, окрім рекомендованих виробником.
16. Увага – Не використовуйте електричні пристрої всередині відділення для зберігання продуктів харчування, окрім випадків, коли це такі типи пристроїв, щорекомендовані виробником.
17. Не зберігайте в холодильнику вибухові речовини, такі як аерозольні пляшки із горючими сумішами.
18. Не ставте в холодильник займисті, вибухові, леткі та корозійно-активні речі, щоб уникнути ушкодження приладу або пожежі.
19. Не ставте займисті речі біля холодильника, щоб уникнути пожежі.
20. Ніколи не кладіть предмети, такі як пляшки або герметичні контейнери з рідиною, наприклад, пиво і напої, до морозильної камери, щоб запобігти розтріскуванню та іншим втратам.
21. Цей прилад необхідно відключати від мережі живлення, коли він не використовується, а також перед початком обслуговування.

22. Поради щодо чищення приладу наведені у розділі «ОБСЛУГОВУВАННЯ ТА ЧИЩЕННЯ».
23.  Це маркування вказує на те, що цей пристрій забороняється викидати разом із побутовими відходами на території ЄС. Щоб уникнути небезпеки для навколишнього середовища або здоров'я людей від неконтрольованої утилізації відходів, здавайте їх напереробку, яка дозволяє заново використовувати відновлювані матеріали. Для повернення вашого пристрою скористайтесь системою повернення та приймання, або зверніться за інформацією до продавця, в якого ви придбали даний виріб. Вони можуть прийняти даний пристрій для його безпечної переробки.
24. Утилізуйте прилад відповідно до вимог місцевого законодавства, тому що він містить легкозаймистий вибуховий газ та холодоагент.
25. Перед викиданням приладу зніміть з нього двері, щоб уникнути проникання та блокування всередині нього дітей.
26. Небезпека удушення! Тримайте пакувальні матеріали у місці, недоступному для дітей!
27. Утилізуйте пакувальні матеріали відповідно до вимог місцевого законодавства. Запитайте у місцевих органах влади, де містяться центри збирання або центри утилізації.
28. Для уникнення зараження продуктів харчування дотримуйтеся наступних інструкцій:
- Відкривання дверей на тривалий період часу може значно підвищити температуру у відділеннях пристрою.
 - Регулярно очищуйте поверхні, що контактують із продуктами харчування, а також дренажні системи, до яких є доступ.

UA

- Очищуйте резервуари для води, якщо вони не використовувалися протягом 48 годин: промийте систему, підключену до подачі води, якщо вода не зливалася протягом 5 днів.
- Зберігайте свіже м'ясо та рибу у відповідних контейнерах у холодильному відділенні, щоб вони не контактували із продуктами харчування і щоб рідини з них не потрапляли на інші продукти.
- Відділення для заморожених продуктів харчування із двома зірочками можуть використовуватися для зберігання попередньо заморожених продуктів, зберігання та приготування морозива та кубиків льоду.
- Відділення із однією, двома та трьома зірочками не призначені для замороження свіжої їжі.
- Якщо холодильник має бути порожнім протягом тривалого періоду часу, необхідно вимкнути його, очистити і залишити двері відкритими для уникнення утворення плісняви в середині пристрою.

29. Дітям віком від 3 до 8 років дозволяється завантажувати та розвантажувати холодильні пристрої.
30. УВАГА! Не розташовуйте декілька переносних розеток або переносних блоків електроживлення у задній частині пристрою.



Цей символ вказує на те, що в пристрої використовується займистий холодоагент. У випадку витоку холодоагента і його контакту з зовнішніми джерелами вогню виникає ризик пожежі.



Цей символ вказує на найхолоднішу частину пристрою. Він визначає найвищий рівень для цієї зони.

2. ТЕХНІЧНІ ДАНІ

Торгова марка	Qilive
Номер моделі	155487 / HC-515WEN (ES2N)
Клас захисту	Клас I
Джерело живлення	220-240 В~, 50 Гц
Споживана потужність	0,77 кВт-год./24 год.
Місткість	431 л
Вага	87 кг

3. ОПИС

3.1 Огляд виробу

- | | |
|---------------------------------|---|
| 1. Лампа | 6. Нижнє морозильне відділення |
| 2. Полиця у дверях | 7. Керування температурою зони свіжості |
| 3. Пристрій для усунення запаху | 8. Полиця |
| 4. Зона свіжості | |
| 5. Верхнє морозильне відділення | |

UA

3.2 Панель керування

- | | |
|--|---|
| 9. Індикатор температури морозильного відділення | 15. Кнопка вибору режиму |
| 10. Індикатор режиму блокування | 16. Кнопка блокування/розблокування |
| 11. Індикатор режиму «AUTO» | 17. Індикатор режиму суперохолодження |
| 12. Індикатор режиму суперзаморожування | 18. Дисплей температури |
| 13. Кнопка температури холодильного відділення | 19. Індикатор вимкнення температури холодильного відділення |
| 14. Кнопка температури морозильного відділення | 20. Індикатор температури холодильного відділення |

4. ВСТАНОВЛЕННЯ



Увага!

Перед встановленням пристрою, відключіть його від розетки.

4.1 Розпакуйте всі частини.

Після розпакування перевірте комплектність поставки та відсутність пошкоджень від процесу транспортування. Якщо ви помітили пошкодження або відсутність окремих компонентів, зверніться у наш відділ сервісного обслуговування.

4.2 Виберіть придатне місце для встановлення



Увага!

Встановлюйте прилад таким чином, щоб на нього не потрапляли прямі сонячні промені. Цей прилад не повинен використовуватися надворі або потрапляти під дощ.



Увага!

Холодильник має знаходитися на відстані не менше 50 см від джерел тепла (таких як плити, печі, нагрівачі тощо) та не менше 5 см від електричних печей.



Увага!

Встановіть пристрій у місці, в якому буде легкий доступ до вилки для відключення живлення.

UA

1. Встановлюйте пристрій у місці з достатньою вентиляцією на сухій, стійкій та рівній поверхні, подалі від прямих сонячних променів та інших джерел тепла.
2. Забезпечте достатню циркуляцію повітря у задній частині приладу. Не встановлюйте прилад впритул до стіни, щоб уникнути шумів внаслідок вібрації. Перевірте, чи відбувається вільна циркуляція повітря навколо приладу. Недостатня вентиляція може викликати несправності та збільшене споживання електроенергії. Залишайте не менше 10 см між пристроєм та стіною та не менше 30 см між верхньою частиною пристрою та стелею.
3. Також залишайте достатньо простору для відкривання дверей та доступу в холодильник.

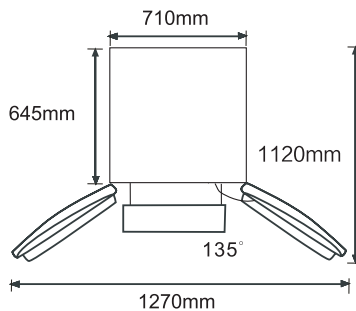

4.3 Ніжки із регулюванням

Якщо апарат нахилений, відрегулюйте висоту лівої/правої ніжки до горизонтального положення.

1. Щоб підняти пристрій, повертайте ніжку за годинниковою стрілкою.
2. Щоб опустити пристрій, повертайте ніжку проти годинникової стрілки.

Примітка: Якщо прилад не вирівняно, двері і ущільнення дверей не зачинятимуться належним чином.

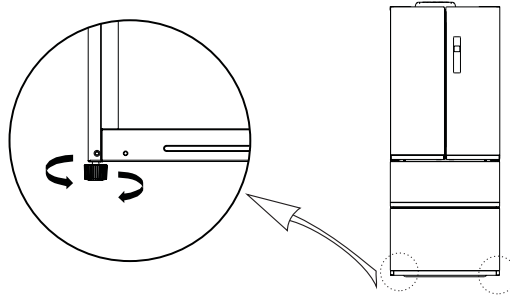

4.4 Позичіонування

Установіть прилад у місці, де температура доквілля відповідає класу клімату, вказаному на заводській табличці приладу. Це забезпечить належне функціонування пристрою.

кліматичний клас	Навколишнього температур
CH	від + 10 ° C до + 32 ° C
N	від + 16 ° C до + 32 ° C
ST	від + 16 ° C до + 38 ° C
T	від + 16 ° C до + 43 ° C

UA

4.5 Електричне під'єднання

Перед під'єднанням переконайтесь, що напруга і частота, що показана на табличці, відповідає вашому внутрішньому електропостачанню. Прилад має бути заземлено. Для цієї мети штепсельна вилка шнура живлення має відповідний контакт. Якщо розетка внутрішнього електроживлення не заземлено, під'єднайте прилад до окремого заземлення відповідно до чинних правил, проконсультувавшись з кваліфікованим електриком.

Виробник не несе відповідальності, якщо вищевказані заходи безпеки не дотримуються.

5. ВИКОРИСТАННЯ





5.1 Перше використання

Перед першим використанням приладу помийте його всередині і всі внутрішні аксесуари теплою водою з додаванням трохи нейтрального мила, щоб видалити характерний запах нового продукту; потім ретельно висушіть.

Важливо!

- Не використовуйте мийні засоби або абразивні порошки, бо вони можуть пошкодити зовнішнє покриття.
- Після транспортування, розпакування та залиште пристрій у вертикальному положенні принаймні на 2 години перед тим, як підключити його до джерела живлення.
- Перед тим, як розташовувати у пристрої свіжі або заморожені продукти харчування, він має пропрацювати принаймні протягом 2 годин.

5.2 Блокування/розблокування

- У розблокованому стані натисніть і утримуйте кнопку блокування  протягом 3 секунд, і ви перейдете в режим блокування. Логотип  згасне та пролунає звуковий сигнал, це означає, що панель дисплея заблокована, у цей час неможливо виконати операції з кнопками.
- У заблокованому стані натисніть і утримуйте кнопку блокування  протягом 3 секунд, і ви перейдете в режим розблокування. Логотип  загориться та пролунає звуковий сигнал, це означає, що панель дисплея розблокована, у цей час можна виконувати операції з кнопками.

Примітка: Якщо двері зачинені, і кнопки не будуть використовуватися протягом 60 секунд, дисплей вимкнеться.

UA

5.3 Налаштування температури для холодильного відділення

- Температура у холодильному відділенні варіюється від 2°C до 8°C, і стандартним налаштуванням температури є 5°C.
- Для зміни температури у холодильному відділенні натисніть кнопку  REF. TEMP на панелі керування.

5.4 Налаштування температури для морозильного відділення

- Температура у морозильному відділенні варіюється від -16°C до -24°C, і стандартним налаштуванням температури є -18°C.
- Для зміни температури у морозильному відділенні натисніть кнопку  FRZ. TEMP на панелі керування.

5.5 Налаштування температури в зоні свіжості

Пристрій обладнаний зоною свіжості (4).

Ви можете налаштувати регулятор температури в зоні свіжості (7) на значення «Висока», «Середня» або «Низька».

- Положення «Висока»: для зберігання усіх видів овочів та фруктів і підтримки їх вологості та свіжості.
- Положення «Середня»: для зберігання продуктів швидкого приготування, при цьому вони будуть зберігатися у надзвичайно холодному стані, але не будуть заморожуватися.
- Положення «Низька»: для зберігання морепродуктів та м'яса, а також для короточасного збереження свіжості продуктів харчування при температурі нижче 0°C без втрати поживної цінності.

5.6 Вибір режиму керування

Натисніть кнопку **REF MODE** для переключення між наступними режимами керування: суперохолодження, суперзаморожування, суперохолодження і заморожування, «AUTO» і «Жоден».

Примітка:

Підтвердження увімкнення режиму керування відображається увімкненням відповідного світлового індикатора.

При активації режиму керування ручне налаштування температури неможливе.

5.6.1 Режим суперохолодження

- Для вибору режиму суперохолодження натисніть кнопку **REF MODE**. Під час вибору цього режиму засвічується індикатор **REF^{SUPER}**.
- В режимі суперохолодження температура у холодильній камері буде автоматично встановлена на 2°C на 2,5 години. Після завершення цього часу режим суперохолодження буде вимкнено, і температура у холодильній камері повернеться до значення, що було встановлене до вибору режиму суперохолодження.

5.6.2 Режим суперзаморожування

- Натисніть кнопку **REF MODE**, щоб вибрати режим суперзаморожування. Якщо цей режим вибрано, загоряється індикатор **FRZ^{SUPER}**.
- У режимі суперзаморожування температура морозильної камери автоматично фіксується на -24°C.
- Ви можете встановлювати тривалість режиму суперзаморожування від 6 до 48 годин, у режимі суперзаморожування натисніть і утримуйте кнопку **FRZ. TEMP** протягом 3 секунд.

5.6.3 Режим суперохолодження та заморожування

- Для вибору режиму суперохолодження та заморожування натисніть кнопку **REF MODE**. При виборі цього режиму засвічуються обидва індикатори **REF^{SUPER}** та **FRZ^{SUPER}**.
- У режимі суперохолодження та заморожування холодильна та морозильна камера одночасно перейдуть до режиму суперохолодження та режиму суперзаморожування відповідно до того, як було описано вище.

UA

5.6.4 Режим відпустки

- Натисніть кнопку **REF MODE**, щоб вибрати АВТОМАТИЧНИЙ режим. Якщо цей режим вибрано, загоряється індикатор **AUTO**.
- В АВТОМАТИЧНОМУ режимі температура морозильної камери автоматично встановлюється на -18 °C, а регулятор температури холодильної камери вимикається. Індикатор 5°C загоряється, коли регулятор температури холодильної камери вимкнено.

5.6.5 Скасування режиму керування

- Для ручного скасування усіх режимів керування, описаних вище, натискайте кнопку **REF MODE**, доки не вимкнуться усі індикатори режиму керування.
- Після скасування усіх режимів керування ви зможете здійснювати ручне налаштування температури у холодильній та морозильній камерах.

5.7 Попереджувальний звуковий сигнал

Під час відкриття дверей холодильника лунає відповідна музика.

Якщо двері не будуть зачинені протягом двох хвилин, щохвилини буде лунати звуковий сигнал, доки двері не будуть зачинені. Щоб зупинити звуковий сигнал, натисніть будь-яку кнопку на панелі керування.

5.8 Заморожування свіжих харчових продуктів

Морозильне відділення підходить для заморожування свіжих продуктів і зберігання заморожених та глибоко заморожених продуктів протягом тривалого часу. Помістіть свіжі харчові продукти для заморожування до морозильної камери. Максимальна кількість харчових продуктів, що може бути заморожена протягом 24 годин, вказана на паспортній табличці пристрою. Процес заморожування триває 24 години: протягом цього періоду не додавайте інші харчові продукти для заморожування.

5.9 Зберігання заморожених харчових продуктів

Під час першого запуску або після періоду без використання, перш ніж покласти харчовий продукт до відділення, дайте приладу попрацювати принаймні 2 години при вищому значенні.

УВАГА! У разі випадкового розморожування, наприклад, живлення було вимкнене на довгий час, ніж Температура, вказане в таблиці технічних даних у «rise time» (час підвищення), то розморожену їжу потрібно швидко з'їсти чи одразу приготувати, а потім повторно заморозити (після приготування).

5.10 Розмороження продуктів харчування

Перед приготуванням заморожені продукти харчування можна розморожувати у холодильному відділенні або при кімнатній температурі, в залежності від ваших потреб. Дотримуйтесь інструкцій виробника продуктів харчування на пакуванні.

УВАГА! Розморожені продукти не можуть бути повторно заморожені. Вживайте їх якомога швидше.

5.11 Поради щодо заморожування і зберігання заморожених харчових продуктів

Для одержання максимальної продуктивності дотримуйтесь наведеного нижче.

- Максимальна кількість харчових продуктів, що може бути заморожена протягом 24 годин, вказана на паспортній табличці пристрою.
- Процес заморожування займає 24 години. Під час цього періоду не слід додавати більше жодної їжі;
- Заморожуйте тільки високоякісні, свіжі та ретельно промиті харчові продукти;
- Готуйте їжу невеликими порціями, щоб можна було її швидко та цілком заморозити і уможливити подальше розмороження тільки потрібної кількості;
- Загортайте харчові продукти у фольгу або поліетилен і пересвідчайтесь, що пакети герметичні;
- Не дозволяйте свіжій розмороженій їжі контактувати з їжею, яку вже заморожено, уникаючи таким чином підвищення температури останньої;
- Пісні харчові продукти зберігаються краще та довше, ніж жирні; сіль зменшує строк зберігання харчових продуктів;
- Водяний лід, якщо споживається одразу ж після виймання з морозильної камери, може призвести до опіку шкіри від замерзання;
- Бажано вказувати дату заморожування на кожному окремому пакеті, щоб дозволити відстежувати час зберігання.
- Переконайтеся, що заморожені харчові продукти переносяться з продуктового магазину в морозильну камеру в максимально короткий строк;
- Не відчиняйте двері часто і не залишайте їх відчиненими довше, ніж це абсолютно необхідно. Після розморожування їжа швидко псується і не придатна для повторного замороження;
- Не перевищуйте строк зберігання, позначений виробником харчового продукту.
- Не зберігайте напої у пляшках у морозильному відділенні для уникнення вибуху або іншої шкоди.

5.12 Поради для охолодження свіжих харчових продуктів

Для одержання максимальної продуктивності дотримуйтесь наведеного нижче.

- Не зберігайте гарячу їжу або рідини, які випаровуються, у холодильнику.

- Накрийте або загорніть їжу, особливо, якщо вона має сильний аромат. Загорніть у поліетиленові пакети і покладіть на скляні полиці над овочевою скринькою.
- Для безпеки зберігайте в такий спосіб щонайдовше один або два дні.
- Приготовані харчові продукти, холодні страви необхідно накрити та розміщувати на будь-якій полиці.
- Фрукти та овочі потрібно ретельно очистити та помістити у спеціальну висувну скриньку (контейнер) для фруктів та овочів, що йде у комплекті.
- Вершкове масло і сир потрібно помістити у спеціальні герметичні контейнери або загорнути у фольгу чи поліетиленові пакети, щоб максимально видалити повітря.
- Пляшки з молоком мають бути закриті і зберігатись на полицях дверей.
- Банани, картоплю, цибулю та часник не слід зберігати у холодильнику, якщо вони не запаковані.

5.13 Код помилки

Код помилки	Опис помилки
E1	Несправність датчика температури холодильного відділення
E2	Несправність датчика температури морозильного відділення
E4	Несправність датчика розморожування холодильного відділення
E5	Несправність датчика розморожування морозильного відділення
E6	Помилка зв'язку
E7	Несправність датчика температури довкілля
EH	Помилка датчика вологості

UA

6. ОБСЛУГОВУВАННЯ ТА ЧИЩЕННЯ

Для дотримання гігієни прилад усередині, у тому числі аксесуари всередині, слід регулярно чистити.



Попередження! Перед очищенням обов'язково виймайте вилку із настінної розетки.

Важливо! За жодних обставин не використовуйте агресивні миючі засоби, розчинники/абразивні продукти, гострі предмети або металеві щітки для чищення, оскільки це може пошкодити покриття.

6.1 Чищення

1. Вилучіть усі внутрішні приналежності (наприклад, полиці або висувні шухляди) із відділення пристрою. Очистіть їх теплою водою із додаванням невеликої кількості нейтрального мила. Промийте водою і ретельно витріть.

2. Очищуйте внутрішню пристрою м'якою вологою серветкою із невеликою кількістю м'якого миючого засобу. Протріть його теплою вологою серветкою, а потім зачекайте, доки вона повністю висохне, і лише тоді встановлюйте аксесуари у внутрішній частині пристрою.
3. Витріть корпус пристрою м'якою сухою серветкою. Не використовуйте розчинники.
 - Регулярно перевіряйте дверні ущільнення та протирайте їх, щоб на них не збиралося сміття.
 - Періодично очищайте від пилу задню частину пристрою. Це збільшить продуктивність пристрою і дозволить знизити споживання електроенергії.

6.2 Розморожування

Пристрій оснащений функцією автоматичного розмороження. У зв'язку зі зміною сезонів може утворюватися товстий шар наморозі. Для ручного розморожування від'єднайте пристрій від джерела живлення або видаліть надлишкову наморозь сухою серветкою.

Регулярне розморожування допомагає знизити енергоспоживання пристрою.

UA

6.3 Лампа

В цьому продукті встановлена лампа. У випадку несправності зверніться до кваліфікованого технічного спеціаліста, що допоможе оглянути та/або замінити лампу.

6.4 Транспортування



- Попередження!** Не встановлюйте пристрій догори ногами або на бік. Під час транспортування нахил пристрою не повинен перевищувати 45°.
- Не підіймайте пристрій, тримаючи його за верхні краї. Тримайте пристрій за основу або з боків.

- Перед переміщенням пристрою вийміть із нього усі продукти харчування та надійно зафіксуйте усі компоненти.
- Зафіксуйте двері клейкою стрічкою.
- Зафіксуйте кабель живлення клейкою стрічкою у боковій частині пристрою для уникнення його пошкодження під час транспортування.

6.5 Зберігання

- Якщо пристрій не використовується протягом тривалого періоду часу, від'єднайте його від джерела живлення, вийміть з нього усі продукти харчування та очистіть його.
- Під час зберігання залиште двері трохи відкритими для уникнення утворення неприємних запахів.

7. УСУНЕННЯ НЕСПРАВНОСТЕЙ



Увага!

Дивіться розділ «Безпека».

Якщо несправність не зникне, зверніться до авторизованого сервісного центру або аналогічного кваліфікованого спеціаліста.

Проблема	Можлива причина	Рішення
Пристрій не працює.	Не підключений до джерела живлення.	Підключіть пристрій до відповідної електричної розетки.
	Запобіжник згорів або несправний.	Перевірте запобіжник та за необхідності замініть його.
	Несправний кабель живлення або вилка.	Перевірте та зверніться за допомогою до кваліфікованого електрика.
Пристрій занадто сильно заморожує або охолоджує.	Неправильні налаштування температури	Встановіть нижче значення температури.
Пристрій не заморожує або не охолоджує належним чином	Неправильні налаштування температури	Встановіть вище значення температури.
	У пристрої знаходиться велика кількість гарячих/ теплих продуктів харчування.	Перед тим, як класти продукти харчування до холодильника, зачекайте, доки вони охолонуть.
	Поблизу пристрою розташовано джерело нагрівання.	Перемістіть джерело нагрівання подальше від пристрою.
	Двері відкриті протягом тривалого періоду часу.	Закривайте двері якомога скоріше. Впевніться, що двері закриті належним чином.
Пристрій видає гучний шум.	Рівень пристрою не відрегульований	Відрегулюйте ніжки для вирівнювання пристрою.
	Пристрій торкається стіни або меблів.	Змініть розташування пристрою та залиште достатньо місця навколо нього.
	Харчові продукти, що виділяють запах, не були обгорнуті	Ретельно загорніть їжу, що має запах.
Пристрій має особливий запах.	Харчові продукти зіпсувалися	Вийміть харчові продукти, що зіпсувалися.
	Внутрішні частини забруднені	Очистіть внутрішні частини.

8. ГАРАНТІЯ ТА ОБМЕЖЕННЯ ВІДПОВІДАЛЬНОСТІ

Даний виріб має гарантію строком до 3 років (визначається місцевим законодавством відповідно до квитанції) від дня покупки на будь-які несправності, викликані дефектами виробництва чи матеріалів.

Дана гарантія не поширюється на пошкодження, викликані невідповідним встановленням або використанням виробу.

Точніше, гарантія не поширюється на:

- Пошкодження чи проблеми, спричинені неправильною експлуатацією, нещасним випадком, модифікацією або підключенням до електромережі з невідповідною силою струму чи напругою.
- Модифіковані пристрої, в яких гарантійна пломба чи серійний номер були пошкоджені, змінені, видалені або окиснені.
- Замінні батареї та аксесуари мають гарантію на 6 місяців.
- Несправність батареї, через перевантаження або недотримання інструкції з техніки безпеки у посібнику.
- Косметичні пошкодження, включаючи подряпини, виїмки тощо.
- Пошкодження, викликані втручанням некваліфікованих спеціалістів.
- Пошкодження, спричинені звичайним зношенням або старінням виробу.
- Оновлення програм у зв'язку зі зміною параметрів мережі.
- Проблеми у роботі виробу, спричинені використанням стороннього програмного забезпечення для модифікації, зміни чи адаптації існуючого.
- Проблеми у роботі виробу, спричинені експлуатацією цього виробу без аксесуарів, офіційно схвалених для використання виробником.
- Заіржавілі вироби.

У жодному разі виробник не несе відповідальність за втрату даних, що зберігаються на диску. Також виробник не зобов'язаний перевіряти, чи користувач вийняв карти SIM/SD з виробів, що повертаються.

Відремонтвані чи замінені вироби можуть містити нові та/або відновлені елементи чи обладнання.

UA

ПОРЯДОК ГАРАНТІЙНОГО ОБСЛУГОВУВАННЯ

Щоб скористатися гарантією, вам необхідно повернути виріб до місця його придбання разом з доказом покупки (чеком, накладною тощо) товару чи аксесуарів у комплекті та з оригінальним упакуванням.

Важливо мати з собою інформацію стосовно дати придбання, назву моделі та серійного номеру чи номеру IMEI (цю інформацію ви можете знайти на товарі, упакуванні чи доказі покупки).

У іншому випадку ви повинні принести виріб разом з аксесуарами, потрібними для його належної роботи (живлення, адаптер та ін.).

Якщо гарантія розповсюджується на вашу претензію, відділ сервісного обслуговування у межах місцевого законодавства може:

- Полагодити або замінити несправні деталі.
- Обміняти повернений виріб на аналогічний із щонайменше такими ж функціями й еквівалентною продуктивністю.
- Повернути вам вартість придбаного товару, вказану на доказі покупки.

У випадку використання одного з трьох вказаних варіантів рішення, право на продовження або поновлення гарантійного періоду втрачається.

FR - Service Clients Auchan France - 200 rue de la Recherche 59650 Villeneuve d'Ascq - 03 59 30 59 30 - www.auchan.fr
ES - Alcampo, S.A. - Supermercados Sabeco, S.A. C/ Santiago de Compostela Sur, s/n - 28029 Madrid - e-mail: d.calidad@alcampo.es
PT - Serviço Auchan - Auchan Portugal Hipermercados, S.A., Travessa Teixeira Júnior, n.º 1, 1300 – 553 Lisboa, E-mail: info.MarcaAuchan@auchan.pt
PL - Dystrybutor: Auchan Polska Sp. z o.o., ul. Puławska 46, 05-500 Piaseczno - www.auchan.pl
HU - Forgalmazza: Auchan Magyarország Kft, 2040 Budaörs, Sport u. 2-4. - www.auchan.hu
RO - Auchan România SA, Str. Braşov nr.25, Sector 6, Cod poştal 061444, Bucureşti, România - www.auchan.ro

155487
HC-515WEN (ES2N)



SAS OIA, 200, rue de la Recherche, Le Colibri
BP 169, 59650 Villeneuve d'Ascq, France
www.auchan-retail.com/contact

Made in China

