

Qilive



Combine refrigerator

Q.6949

- FR** Réfrigérateur combiné
- ES** Frigorífico combi
- PT** Frigorífico combinado
- PL** Chłodziarko-zamrażarka
- HU** Kombinált hűtőszekrény
- RO** Combină frigorifică
- RU** Комбинированный холодильник
- UA** Комбінований холодильник

EN	User manual	P. 5
FR	Manuel d'utilisation	P. 19
ES	Manual del usuario	P. 34
PT	Manual do utilizador	P. 50
PL	Instrukcja użytkownika	S. 66
HU	Használati útmutató	82. o.
RO	Manual de utilizare	P. 98
RU	Руководство пользователя	C. 114
UA	Посібник користувача	C. 130

EN

FR

ES

PT

PL

HU

RO

RU

UA

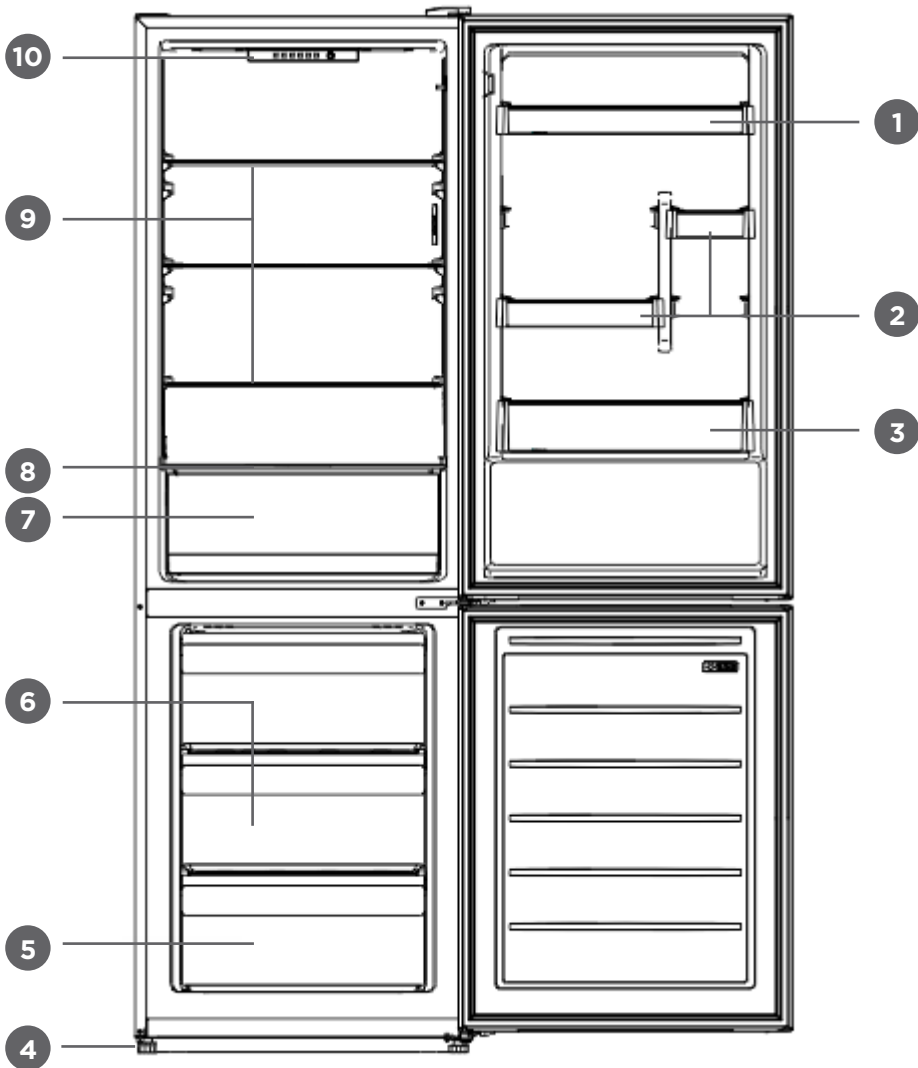

EN

FR

ES

PT

PL

HU

RO

RU

UA

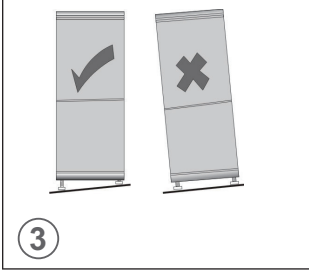
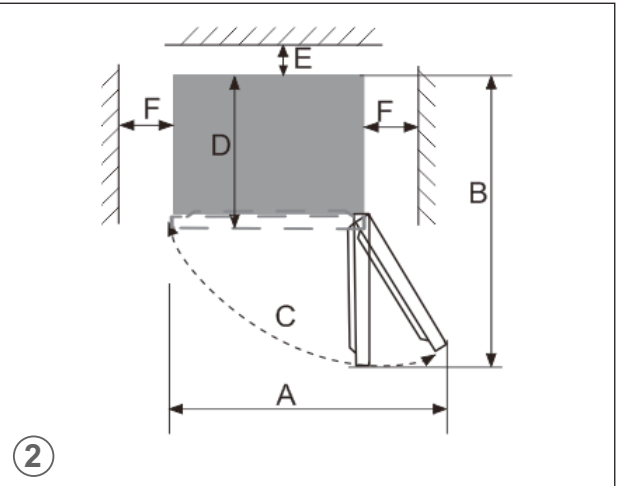
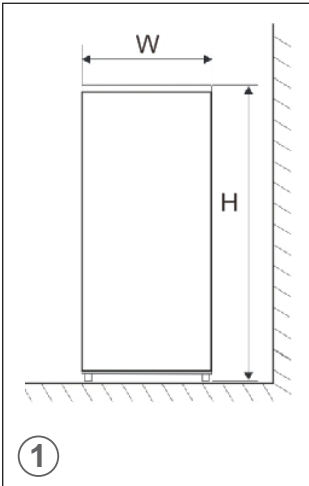

TABLE OF CONTENTS:

1. SAFETY INFORMATION	P. 5
2. TECHNICAL DATA	P. 9
3. DESCRIPTION	P. 9
4. INSTALLATION	P. 9
5. USE	P. 13
6. MAINTENANCE AND CLEANING	P. 15
7. TROUBLESHOOTING	P. 17
8. WARRANTY AND LIMITATIONS OF LIABILITY	P. 18

1. SAFETY INFORMATION

Before using this electrical appliance, read the instructions below and keep these instructions for future reference:

1. This appliance can be used by children aged from 8 years and above and persons with reduce physical, sensory or mental capabilities or lack of experience and knowledge if they have been given supervision or instruction concerning the use of the appliance in a safe way and understand the hazards involved.
2. Children shall not play with the appliance.
3. Cleaning and user maintenance shall not be made by children without supervision.
4. This appliance is intended to be used in household and similar applications such as
 - staff kitchen areas in shops, offices and other working environments;
 - farm houses and by clients in hotels, motels and other residential type environments;
 - bed and breakfast type environments;
 - catering and similar non-retail applications.
5. This product is a household refrigerator and shall be only suitable for the storage of food and beverage. According to national standards, household refrigerators shall not be used for other purposes, such as storage of blood, drugs or biological products.

6. Warning: When positioning the appliance, ensure the supply cord is not trapped or damaged.
7. The appliance cannot be built into furniture, wall or similar locations.
8. Before connecting the appliance to an electrical outlet, make sure that the local power supply corresponds to that indicated on the rating label affixed to the appliance.
9. A special plug is installed to the power cable of your appliance. This plug must be plugged into a grounded wall outlet with at least 16 A. If you should not have such a wall outlet, have it installed by a qualified electrician.
10. Warning – Do not damage the refrigerant circuit.
11. The refrigerant gas R600a that is contained in the refrigerator is a natural gas. It is not harmful to the environment, but combustible. It is therefore important to transport and install your refrigerator carefully so as not to damage the refrigerant ducts. In the event of a gas leak, avoid contact with nearby flames or fires and ventilate the room.
12. Risk of electric shock! Do not try to repair the appliance yourself. In case of malfunction, repairs must be carried out by qualified personnel.
13. If the supply cord is damaged, it must be replaced by the manufacturer, its service agent or similarly qualified persons in order to avoid a hazard.
14. Warning – Keep ventilation openings, in the appliance enclosure or in the built-in structure, clear of obstruction.
15. Warning – Do not use mechanical devices or other means to accelerate the defrosting process, other than those recommended by the manufacturer.
16. Warning – Do not use electrical appliances inside the food storage compartments of the appliance, unless they are of the type recommended by the manufacturer.

17. Do not store explosive substances such as aerosol cans with a flammable propellant in this appliance.
18. Do not put flammable, explosive, volatile and highly corrosive items in the refrigerator to prevent damages to the product or fire accidents.
19. Do not place flammable items near the refrigerator to avoid fires.
20. Do not place items such as bottled or sealed container of fluid such as bottled beers and beverages in the freezer compartment to prevent bursts and other losses.
21. The appliance has to be unplugged after use and before carrying out user maintenance on the appliance.
22. Tips for cleaning the appliance can be found in the “MAINTENANCE AND CLEANING” chapter.
23.  This marking indicates that this product should not be disposed with other household wastes throughout the EU. To prevent possible harm to the environment or human health from uncontrolled waste disposal, recycle it responsibly to promote the sustainable reuse of material resources. To return your used device, please use the return and collection systems or contact the retailer where the product was purchased. They can take this product for environmental safe recycling.
24. Dispose of the appliance according to local regulations as it uses flammable blowing gas and refrigerant.
25. Before scrapping the appliance, remove the doors to prevent children from becoming trapped.
26. Risk of suffocation! Keep all packaging materials out of the reach of children and babies!
27. Recycle packaging materials in accordance with regulations. Ask your local authorities where collection centres or waste disposal centres are located.
28. To avoid contamination of food, please respect the following instructions:

- Opening the door for long periods can cause a significant increase of the temperature in the compartments of the appliance.
- Clean regularly surfaces that can come in contact with food and accessible drainage systems.
- Clean water tanks if they have not been used for 48 h; flush the water system connected to a water supply if water has not been drawn for 5 days.
- Store raw meat and fish in suitable containers in the refrigerator, so that it is not in contact with or drip onto other food.
- Two-star frozen-food compartments are suitable for storing pre-frozen food, storing or making ice cream and making ice cubes.
- One-, two- and three-star compartments are not suitable for the freezing of fresh food.
- If the refrigerating appliance is left empty for long periods, switch off, defrost, clean, dry, and leave the door open to prevent mould developing within the appliance.

29. Children aged from 3 to 8 years are allowed to load and unload refrigerating appliances.

30. **WARNING:** Do not locate multiple portable socket-outlets or portable power supplies at the rear of the appliance.



This symbol shows that this appliance used a flammable refrigerant. If the refrigerant is leaked and exposed to an external ignition source, there is a risk of fire.



This symbol indicates the coldest part of the appliance. It defines the highest level of this zone.

2. TECHNICAL DATA

Brand name	Qilive
Model number	154603 / MRF-340
Protection class	Class I
Power supply	220 - 240 V~, 50 Hz
Power consumption	0.605 kWh/24h
Refrigerator compartment volume	211 L
Freezer compartment volume	104 L

3. DESCRIPTION

- | | | |
|------------------------|------------------------|-----------------------------|
| 1. Upper bottle frame | 5. Frozen drawer | 9. Refrigerator glass shelf |
| 2. Middle bottle frame | 6. Frozen upper drawer | 10. Thermostat |
| 3. Lower bottle frame | 7. Crisper | |
| 4. Adjusting foot | 8. Crisper cover | |

4. INSTALLATION



Warning!

Disconnect the appliance from the wall outlet before you install the appliance.

4.1 Unpack all parts.

After unpacking, check for completeness of delivery and for shipping damage. If your delivery is damaged or incomplete, please contact our after-sales service.

4.2 Choose an appropriate location



Warning!

Position the appliance so that it is not exposed to direct sunlight. This appliance should not be used outdoors or exposed to rain.



Warning!

The appliance must be separated by a distance of at least 50 cm from heat sources (such as stoves, ovens, radiators, etc.) and at least 5 cm from electric ovens.



Warning!

Install the appliance in a place where the power plug is easily accessible for power disconnection.

1. Place the appliance in a well ventilated room on a dry, stable and level surface, away from direct sunlight and other heat sources.
2. Ensure sufficient air circulation at the rear of the appliance. Do not place the appliance against a wall to avoid noise caused by vibration. Make sure that the air can still circulate freely around the appliance. Insufficient ventilation would result in malfunction and increased energy consumption.

3. Leave enough space to access and open the door easily. If necessary, change the direction of door opening as described below.

4.3 Level feet

If the appliance tilts in some way, adjust the height of the left/right foot of the appliance to be in a horizontal level (→ Fig. 3).

Turn the foot clockwise or counter clockwise to adjust the height.

Note: If the appliance is not level, the door and the door seal will not be closed properly.

4.4 Positioning

Install this appliance at a location where the ambient temperature corresponds to the climate class indicated on the rating plate of the appliance. This ensures the correct operation of the appliance.

Climate class	Ambient temperature
SN	+10°C to +32°C
N	+16°C to +32°C
ST	+16°C to +38°C
T	+16°C to +43°C

4.5 Heat dissipation space

When working, the refrigerator produces heat to the surroundings. At least 300 mm of free space must be reserved at the top side, more than 100 mm on both sides, and more than 50 mm at the back.

The following table shows the dimensions in millimetre (→ Fig. 1 and Fig. 2).

W	D	H	A	B	C(°)	E	F
595	596	1855	966	1151	135	50	100



Note

Fig. 1 and Fig. 2 are the product space demand size schematic diagram.

4.6 Electrical connection

Before plugging in, ensure that the voltage and frequency shown on the rating plate correspond to your domestic power supply. The appliance must be earthed. The power supply cable plug is provided with a contact for this purpose. If the domestic power supply socket is not earthed, connect the appliance to a separate earth in compliance with current regulations, consulting a qualified electrician.

The manufacturer declines all responsibility if the above safety precautions are not observed.

4.7 Reverse door



Note

Make sure that the refrigerator is unplugged.

1. Pry the hinge cover up and off. Remove the three screws that secure the upper hinge to the door. Remove the hinge.

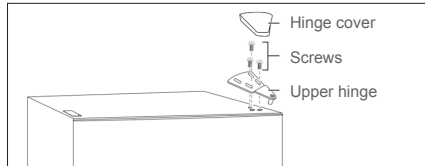

2. Remove the refrigerator compartment door from the cabinet.
3. Remove the two screws that secure the centre hinge.

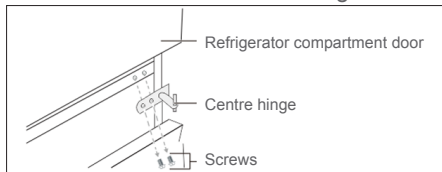

4. Remove the freezer compartment door.
5. Remove the screws that secure the lower hinge to the right side of the cabinet, and remove the hinge.

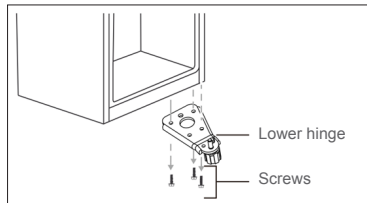

6. Remove the washer and nut that secure the pin shaft to the right hole on the lower hinge, and remove the shaft.

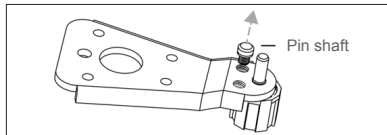

7. Insert the pin shaft into the left hole on the lower hinge and secure the shaft with the washer and nut.

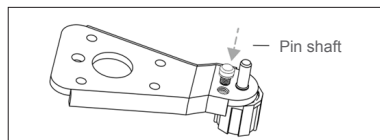

8. Install the lower hinge on the left side of the cabinet.

9. Remove the screw that secures the door stop from the bottom right of the freezer compartment door. Remove the door stop and install to the bottom left side.

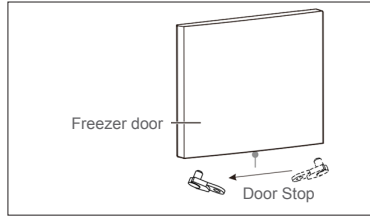

10. Install the freezer compartment door.
 11. Move the door bushing from the top right side of the freezer door to the top left side of the door. Move the left hole cover to the right side.

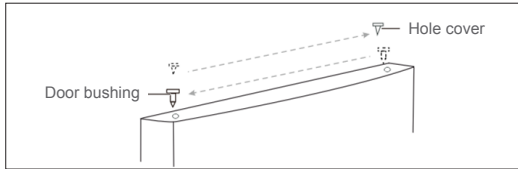

12. Remove the centre hinge screw hole plug on the left side of the cabinet. Install in the screw holes on the right side of the cabinet.



13. Install the centre hinge to the left side with the two screws that you remove previously.

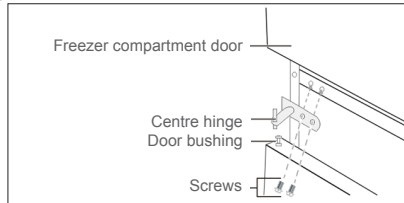

14. Get the left door stop from the accessory bag and install it on the bottom left side of the refrigerator door.

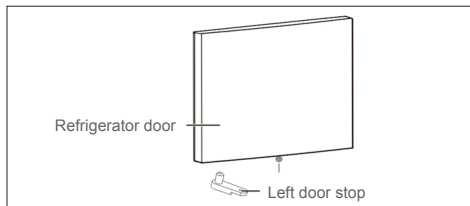

15. Install the refrigerator compartment door.

16. Move the door bushing from the top right side of the refrigerator door to the top left side of the door. Move the left hole cover to the right side.

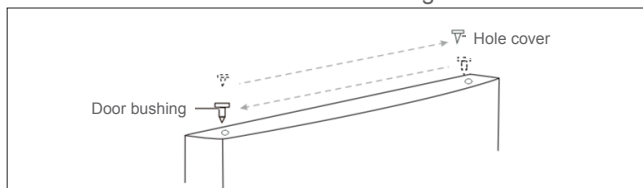

17. Remove the screw that secures the hinge screw hole cover from the top left side of the cabinet. Remove the cover and secure the cover on the top right side of the cabinet.

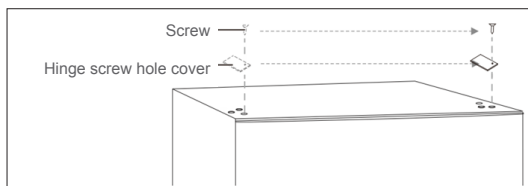

18. Secure the upper hinge to the top left side of the cabinet with the three screws that you remove previously.



Note

Before you tighten the upper hinge screws, make sure that the top of the door is level with the cabinet and the rubber gasket makes a good seal.

19. Install the hinge cover over the hinge on the top left side of the cabinet.

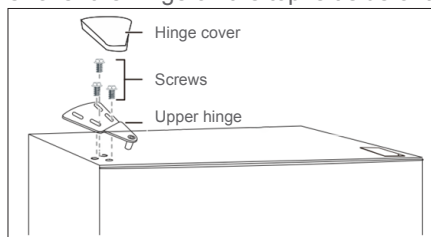

5. USE

5.1 First use

Before using the appliance for the first time, wash the interior and all internal accessories with lukewarm water and some neutral soap so as to remove the typical smell of a brand new product, then dry thoroughly.

Important!

- Do not use detergents or abrasive powders, as these will damage the finish.
- After transport, unpacking and installation, let the appliance rest at least 2 hours in vertical position before connecting to the power supply.
- Let the appliance run for at least 2 hours before inserting fresh or frozen foods.

5.2 Temperature setting

The temperature is controlled by the control panel in the fridge compartment.

- Under the normal operating condition (in spring and autumn), it is recommended to set at Mode 5-8.

- In summer, the ambient temperature is high. To guarantee the fridge and freezer temperatures by extending the refrigerator running time, it is recommended to set at Mode 2-4. In winter, the ambient temperature is low. To avoid frequent start and stop of the refrigerator, it is recommended to set at Mode 2-4.
- When the Fast Cool function is enabled, the fridge temperature and the freezer temperature can be decreased rapidly at the same time. Food can be kept in fresh condition with no nutrition loss. The maximum running time of the Fast Cool function is 26 hours. After the fast cool period, the refrigerator will be restored to the previous mode.



Note

If the indicator light “2”, “5” or “8” gets flickering, it indicates that the refrigerator has broken down. Contact the after-sales personnel for on-site service.

5.3 Freezing fresh food

The freezer compartment is suitable for freezing fresh food and storing frozen and deep-frozen food for a long time.

Place the fresh food to be frozen in the freezer compartment.

The maximum amount of food that can be frozen in 24 hours is specified on the rating plate of the appliance.

The freezing process lasts 24 hours: during this period do not add other food to be frozen.

5.4 Storing frozen food

When first starting-up or after a period out of use, before putting the product in the compartment let the appliance run at least 2 hours on a higher setting.

WARNING: In the event of accidental defrosting (for example the power is off), the defrosted food must be consumed quickly or cooked immediately and then re-frozen (after being cooked).

5.5 Thawing food

Frozen food can be thawed in the refrigerator compartment or at room temperature before being cooked, depending on your needs. Follow the food manufacturer's instructions on the packaging.

WARNING: Thawed foods cannot be re-frozen. Consume quickly.

5.6 Hints for freezing and storing frozen food

To obtain the best performance, observe the followings.

- The maximum quantity of food which can be frozen in 24 hours is shown on the rating plate of the appliance.
- The freezing process takes 24 hours. No further food to be frozen should be added during this period;
- Only freeze top quality, fresh and thoroughly cleaned, foodstuffs;
- Prepare food in small portions to enable it to be rapidly and completely frozen and to make it possible subsequently to thaw only the quantity required;
- Wrap up the food in tin foil or polythene and make sure that the packages are airtight;
- Do not allow fresh, unfrozen food to touch food which is already frozen, thus avoiding a rise in temperature of the latter.
- Lean foods store better and longer than fatty ones; salt reduces the storage life of food;
- Water ices, if consumed immediately after removal from the freezer compartment, can possibly cause the skin to be freeze burnt.

- It is advisable to show the freezing in date on each individual pack to enable you to keep tab of the storage time.
- Be sure that frozen foodstuffs are transferred from the food store to the freezer in the shortest possible time.
- Do not open the door frequently or leave it open longer than absolutely necessary. Once defrosted, food deteriorates rapidly and cannot be re-frozen.
- Do not exceed the storage period indicated by the food manufacturer.
- Do not store bottled drink in the freezer compartment to prevent burst or other losses.

5.7 Hints for fresh food refrigeration

To obtain the best performance, observe the followings.

- Do not store warm food or evaporating liquids in the refrigerator.
- Cover or wrap the food, particularly if it has a strong flavour. Wrap in polythene bags and place on the glass shelves above the vegetable drawer.
- For safety, store in this way only one or two days at the most.
- Cooked foods, cold dishes should be covered and may be placed on any shelf.
- Fruit and vegetables should be thoroughly cleaned and placed in the special drawer (crisper) provided.
- Butter and cheese should be placed in special airtight containers or wrapped in tin foil or polythene bags to exclude as much air as possible.
- Milk bottles should have a cap and should be stored in the door racks.
- Bananas, potatoes, onions and garlic, if not packed, must not be kept in the fridge.

6. MAINTENANCE AND CLEANING

For hygienic reasons, the appliance interior (including interior accessories) should be cleaned regularly.



Caution! Always disconnect the mains plug from the wall outlet before cleaning.

Important! Never use detergent, solvents/abrasive products, sharp objects or wire brushes for cleaning, as this will damage the finish.

6.1 Cleaning

1. Remove all interior accessories (e.g. shelves and drawers) from the compartment of the appliance. Clean them with lukewarm water and some neutral soap. Rinse with water and dry thoroughly.
 2. Clean the inside of the appliance with a damp cloth and some neutral soapy water. Wipe with a warm damp cloth and then dry thoroughly before replacing the accessories inside the appliance.
 3. Wipe the outside of the appliance with a soft dry cloth. Never use solvents.
- Regularly check the door seals and wipe clean to ensure they are free from debris.

- Dust off the back of the appliance regularly. This will improve the performance of the appliance and save electricity consumption.

6.2 Defrosting

Due to seasonal changes, a thick layer of frost may form. To defrost manually, unplug the appliance from the power supply, then remove excess frost with a dry cloth.

Defrosting regularly helps to lower the energy consumption of the appliance.

6.3 Lamp

This product contains a lamp. In the event of a fault, contact a qualified technician to inspect and/ or replace the lamp.

6.4 Transportation



Caution! Do not place the appliance upside down or sideways. During transportation, the appliance inclination must not exceed 45°.

- Do not lift the appliance by holding the top edges of the appliance. Hold the appliance by its base or sides.
- Before moving the appliance, remove all food and secure the components properly.
- Tape the door to secure them.
- Tape the power cord to the side of the appliance to prevent damage during transportation.

6.5 Storage

- If the appliance is not used for an extended period, unplug it from the power supply, remove all food and clean the appliance.
- During storage, leave the door slightly open to prevent the formation of unpleasant odours.

7. TROUBLESHOOTING



Warning!

Refer to the Safety section.

If the malfunction persists, contact an authorised service centre or a similarly qualified specialist.

Problem	Possible cause	Solution
Appliance does not operate.	Not connected to power supply.	Plug the appliance into a suitable power outlet.
	Blown or defective fuse.	Check fuse and replace it if necessary.
	Defective power cord or plug.	Check and repair by a qualified electrician.
Appliance freezes or cools too much.	Inappropriate temperature settings	Adjust the temperature to a lower setting.
Appliance does not freeze or cool enough.	Inappropriate temperature settings	Adjust the temperature to a higher setting.
	Large quantity of hot/warm food placed in the appliance	Allow food to cool down before placing it in the appliance.
	Heat source placed near the appliance	Move the heat source further from the appliance.
	Door opened for an extended period of time.	Close the door as soon as possible. Ensure the door is properly closed.
Appliance emits loud noises.	Appliance not level	Adjust feet to level the appliance.
	Appliance touching a wall or furniture.	Move the appliance and leave enough free space around it.
	Odorous food not wrapped	Closely wrap the odorous food.
Appliance has peculiar smell.	Food spoiled	Remove the spoiled food.
	Interior not clean	Clean the interior.

8. WARRANTY AND LIMITATIONS OF LIABILITY

This product is guaranteed for a period of 36 months (defined by local law, as per the period on the receipt) from the date of purchase against any failures resulting from manufacturing or material defects.

This warranty does not cover damage caused by improper installation, improper use, or normal wear and tear of the product.

More specifically, the warranty does not cover:

- Damage or problems caused by improper use, accident, alteration or electrical connection of improper intensity or voltage.
- Modified products, those whose warranty seal or serial number have been damaged, altered, removed or oxidised.
- Replaceable batteries and accessories are guaranteed for a period of 6 months.
- Battery failure, due to overcharging or failure to comply with the safety instructions in the manual.
- Cosmetic damage, including scratches, dents, or any other element.
- Damage caused by any intervention carried out by an unauthorised person.
- Defects caused by normal wear and tear or due to normal ageing of the product.
- Software updates due to a change in network settings.
- Product failures due to the use of third party software to modify, change or adapt the existing software.
- Product failures caused by use without accessories approved by the manufacturer.
- Oxidised products.

Under no circumstances can the manufacturer be held responsible for the loss of data stored on the disk. Similarly, the manufacturer is not required to verify that the SIM/SD cards are removed from the returned products.

Repaired or replaced products may include new and/or reconditioned components and equipment.

TERMS AND CONDITIONS OF IMPLEMENTATION

To obtain a warranty service, you are requested to return your product to the customer service desk of your retail outlet with your proof of purchase (receipt, invoice, ...), the product and its supplied accessories, with its original packaging.

It is important to have the date of purchase, the model and the serial or IMEI number on hand as information (this information usually appears on the product, the packaging or your proof of purchase).

Failing this, you must return the product with the accessories necessary for its proper operation (power supply, adaptor, etc.).

In the event that your claim is covered by the warranty, the after-sales service may, within the limits of local law, either:

- Repair or replace defective parts.
- Exchange the returned product with a product that has at least the same functionality and that is equivalent in terms of performance.
- Refund the product at the purchase price of the product mentioned on the proof of purchase.

If one of these 3 solutions is made use of, this does not extend or renew the warranty period.

SOMMAIRE :

1. CONSIGNES DE SÉCURITÉ	P. 19
2. CARACTÉRISTIQUES TECHNIQUES	P. 24
3. DESCRIPTION	P. 24
4. INSTALLATION	P. 24
5. UTILISATION	P. 28
6. ENTRETIEN ET NETTOYAGE	P. 30
7. DÉPANNAGE	P. 32
8. GARANTIE ET LIMITES DE RESPONSABILITÉ	P. 33

1. CONSIGNES DE SÉCURITÉ

Avant d'utiliser cet appareil électrique, lisez les instructions ci-dessous et conservez le mode d'emploi pour un usage ultérieur :

1. Cet appareil peut être utilisé par des enfants âgés de 8 ans et plus ainsi que par des personnes dont les capacités physiques, sensorielles et mentales sont réduites, ou des personnes dénuées d'expérience ou de connaissance, si ceux-ci ont bénéficié d'une surveillance ou d'instructions préalables concernant l'utilisation de l'appareil en toute sécurité et comprennent les dangers encourus.
2. Les enfants ne doivent pas prendre cet appareil pour un jouet.
3. Le nettoyage et l'entretien usuel par l'utilisateur ne doivent pas être effectués par des enfants sans surveillance.
4. Cet appareil est destiné à un usage domestique et pour des applications similaires telles que :
 - coin cuisine dédié aux employés dans une boutique, un bureau et tout autre environnement de travail ;
 - dans des fermes, par les clients d'hôtels, motels et autres endroits résidentiels ;
 - environnements de type bed-and-breakfast ;

- restauration et autres applications excluant la vente au détail.

FR

5. Cet appareil électroménager est un réfrigérateur et doit uniquement être utilisé pour conserver des aliments et des boissons. D'après les normes nationales, les réfrigérateurs à usage domestique ne doivent pas être utilisés à d'autres fins, comme le stockage de sang, de médicaments ou de produits biologiques.
6. Mise en garde : Lorsque vous placez l'appareil, assurez-vous que le câble d'alimentation n'est pas coincé ou endommagé.
7. Il ne peut être encastré dans un meuble, un mur ou similaire.
8. Avant de brancher l'appareil à une prise secteur, assurez-vous que l'alimentation électrique locale correspond à celle indiquée sur l'étiquette signalétique collée à l'appareil.
9. Une fiche spéciale est installée sur le câble d'alimentation de votre appareil. Cette fiche doit être branchée dans une prise murale mise à la terre d'au moins 16 A. Si vous ne disposez pas d'une telle prise murale, faites-la installer par un électricien qualifié.
10. Mise en garde – N'endommagez pas le circuit de refroidissement.
11. Le gaz frigorigène R600a contenu dans le réfrigérateur est un gaz naturel. Il n'est pas néfaste pour l'environnement, mais il est inflammable. Par conséquent, il est important de transporter et d'installer votre réfrigérateur avec précaution, afin de ne pas endommager les conduits réfrigérants. En cas de fuite de gaz, évitez tout contact avec des flammes ou feux proches, et aérez la pièce.
12. Risque d'électrocution ! N'essayez pas de réparer vous-même l'appareil. En cas de dysfonctionnement, l'appareil doit être réparé par un professionnel qualifié.

13. Si le cordon est endommagé, il doit être remplacé par le fabricant, son agent d'entretien ou une personne qualifiée pour éviter tout danger.
14. Mise en garde – les ouvertures d'aération doivent rester exemptes de toute obstruction, à l'intérieur ou à l'extérieur de l'appareil.
15. Mise en garde — n'utilisez pas de dispositifs mécaniques ou d'autres moyens pour accélérer le processus de dégivrage, autres que ceux conseillés par le fabricant.
16. Mise en garde – n'utilisez pas d'appareils électriques à l'intérieur des compartiments dédiés au stockage des aliments, sauf s'ils font partie de ceux conseillés par le fabricant.
17. Ne stockez pas de substances explosives comme des bombes aérosol contenant du gaz inflammable dans cet appareil.
18. Ne placez pas d'objets inflammables, explosifs, volatiles ou hautement corrosifs dans le réfrigérateur, pour prévenir tout risque d'incendie ou d'endommagement du produit.
19. Ne placez pas d'objet inflammable à proximité du réfrigérateur, pour éviter les incendies.
20. Ne mettez pas de bouteilles ou de récipients contenant des boissons gazeuses dans le compartiment congélateur, car ils risqueraient d'éclater et d'endommager l'appareil.
21. L'appareil doit être débranché après utilisation et avant d'effectuer toute opération d'entretien sur l'appareil.
22. Vous trouverez des conseils pour le nettoyage de l'appareil dans le chapitre « ENTRETIEN ET NETTOYAGE ».
23.  Ce symbole indique que ce produit ne doit pas être jeté avec les autres ordures ménagères au sein de l'UE. Par mesure de prévention pour l'environnement et pour la santé humaine,

veuillez le recycler de façon responsable, conformément au principe de réutilisation des ressources matérielles. Pour renvoyer votre ancien appareil, veuillez utiliser les systèmes de renvoi et de collecte ou contacter le revendeur auprès duquel vous avez acheté le produit. Ils pourront procéder au recyclage de ce produit en toute sécurité.

24. Éliminez l'appareil conformément aux normes locales, car il utilise du gaz et du réfrigérant inflammables et explosifs.
25. Avant de jeter l'appareil, enlevez la porte afin d'éviter que des enfants s'y trouvent enfermés.
26. Risque d'étouffement ! Tenez tout élément d'emballage hors de la portée des enfants et des bébés !
27. Recyclez les éléments d'emballage conformément aux normes appropriées. Adressez-vous à votre commune pour connaître l'emplacement des centres de collecte et des déchetteries.
28. Pour éviter la contamination des aliments, respectez les instructions suivantes :
 - L'ouverture de la porte pendant de longues périodes peut provoquer une augmentation significative de la température dans les compartiments de l'appareil.
 - Nettoyez régulièrement les surfaces qui peuvent entrer en contact avec des aliments et les systèmes de drainage accessibles.
 - Nettoyez les réservoirs d'eau s'ils n'ont pas été utilisés pendant 48 heures : rincez le circuit d'eau raccordé à une alimentation en eau si l'eau n'a pas été puisée 5 jours de suite.
 - Conservez la viande et le poisson crus dans des récipients appropriés au réfrigérateur pour éviter qu'ils soient en contact avec d'autres aliments ou s'égouttent sur ceux-ci.

- Les compartiments d'aliments congelés à deux étoiles conviennent à la conservation d'aliments précongelés, à la conservation ou à la fabrication de crème glacée et de glaçons.
 - Les compartiments à 1, 2 et 3 étoiles ne conviennent pas à la congélation des aliments frais.
 - Si l'appareil frigorifique est laissé vide pendant de longues périodes, éteignez-le, dégivrez-le, nettoyez-le, séchez-le et laissez la porte ouverte pour empêcher la moisissure de se développer dans l'appareil.
29. Les enfants âgés de 3 à 8 ans sont autorisés à charger et à décharger les appareils frigorifiques.
30. MISE EN GARDE : Ne placez pas plusieurs multiprises ou blocs d'alimentation portables à l'arrière de l'appareil.



Ce symbole indique que cet appareil utilise un réfrigérant inflammable. Un risque d'incendie existe en cas de fuite du réfrigérant et que celui-ci est exposé à une source d'inflammation externe.



Ce symbole indique la partie la plus froide de l'appareil. Il définit le niveau le plus élevé de cette zone.

2. CARACTÉRISTIQUES TECHNIQUES

FR

Nom de marque	Qilive
Numéro de modèle	154603 / MRF-340
Classe de protection	Classe I
Alimentation	220 - 240 V~, 50 Hz
Consommation	0,605 kWh/24 h
Volume du compartiment réfrigérateur	211 L
Volume du compartiment congélateur	104 L

3. DESCRIPTION

- | | | |
|------------------------------------|------------------------------------|--|
| 1. Cadre supérieur pour bouteilles | 4. Pied de réglage | 8. Couverture de bac à légumes |
| 2. Cadre central pour bouteilles | 5. Tiroir de congélation | 9. Étagère en verre pour réfrigérateur |
| 3. Cadre inférieur pour bouteilles | 6. Tiroir supérieur de congélation | 10. Thermostat |
| | 7. Bac à légumes | |

4. INSTALLATION



Mise en garde

Débranchez l'appareil de la prise murale avant de l'installer.

4.1 Déballez toutes les pièces.

Après avoir tout déballé, vérifiez que la livraison est au complet et n'a pas été endommagée durant le transport. Si votre livraison est endommagée ou incomplète, veuillez contacter notre service après-vente.

4.2 Choisir un emplacement approprié



Mise en garde

Placez l'appareil de sorte qu'il ne soit pas exposé à la lumière directe du soleil. L'appareil ne doit pas être utilisé en extérieur ou exposé à la pluie.



Mise en garde

L'appareil doit se trouver à une distance d'au moins 50 cm de toute source de chaleur (comme les cuisinières, les fours, les radiateurs, etc.) et à au moins 5 cm des fours électriques.



Mise en garde

Installez l'appareil dans un endroit où la fiche d'alimentation est facilement accessible pour le débranchement du courant.

1. Placez l'appareil dans une pièce bien ventilée sur une surface sèche, stable et plane, à l'abri de la lumière directe du soleil et d'autres sources de chaleur.
2. Assurez-vous que suffisamment d'air circule à l'arrière de l'appareil. Ne placez pas l'appareil contre un mur, pour éviter que les vibrations causent du bruit. Assurez-vous que de l'air peut toujours circuler librement autour de l'appareil. Une aération insuffisante entraîne des dysfonctionnements et une augmentation de la consommation d'énergie.
3. Laissez suffisamment d'espace pour accéder à la porte et l'ouvrir facilement. Si nécessaire, changez le sens d'ouverture de la porte comme décrit ci-dessous.

4.3 Ajuster les pieds

Si l'appareil s'incline d'une façon ou d'une autre, réglez la hauteur du pied gauche/droit de l'appareil pour qu'il se retrouve à un niveau horizontal (→ Fig. 3).

Tourner le pied dans le sens horaire ou antihoraire pour régler la hauteur.

Remarque : Si l'appareil n'est pas droit, la porte et le joint de porte ne fermeront pas correctement.

4.4 Positionnement

Installez l'appareil dans un endroit où la température ambiante correspond à la classe climatique indiquée sur la plaque signalétique. Cela permet de garantir le bon fonctionnement de l'appareil.

Classe climatique	Température ambiante
SN	+10 °C à +32 °C
N	+16 °C à +32 °C
ST	+16 °C à +38 °C
T	+16 °C à +43 °C

4.5 Espace de dissipation de chaleur

En fonctionnement, le réfrigérateur produit de la chaleur ambiante. Un espace libre d'au moins 300 mm au dessus, de plus de 100 mm des deux côtés et de plus de 50 mm à l'arrière doit être laissé.

Le tableau suivant indique les dimensions en millimètres (→ Fig. 1 and Fig. 2).

W	D	H	A	B	C(°)	E	F
595	596	1855	966	1151	135	50	100



Remarque

La Fig. 1 et la Fig. 2 sont le schéma de la taille de l'espace nécessaire autour du produit.

4.6 Branchement électrique

Avant de brancher l'appareil, assurez-vous que la tension et la fréquence affichées sur la plaque signalétique correspondent à celles de votre réseau. Il doit être relié à la terre. La fiche du câble d'alimentation comprend un contact de terre. Si la prise de courant murale n'est pas mise à la terre, branchez l'appareil à une prise de terre respectant les normes en vigueur, en demandant conseil à un électricien qualifié.

Le fabricant décline toute responsabilité en cas d'incident si les consignes de sécurité mentionnées ne sont pas respectées.

4.7 Porte réversible



Remarque

Assurez-vous que le réfrigérateur est débranché.

FR

1. Soulevez et enlevez le couvercle de la charnière. Retirez les trois vis qui fixent la charnière supérieure à la porte. Retirez la charnière.

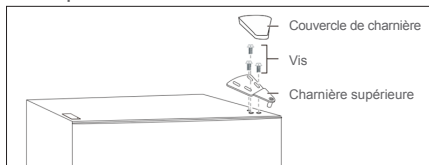

2. Retirez la porte du compartiment réfrigérateur de la carrosserie.
3. Retirez les deux vis qui fixent la charnière centrale.

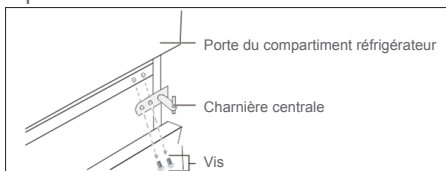

4. Retirez la porte du compartiment congélateur.
5. Retirez les vis qui fixent la charnière inférieure au côté droit de la carrosserie, puis retirez la charnière.

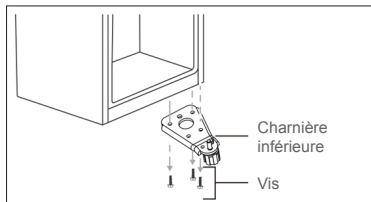

6. Retirez la bague et l'écrou qui fixent l'arbre de la broche au trou de droite sur la charnière inférieure, et retirez la tige.

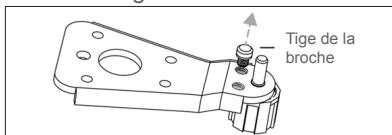

7. Insérez la tige de la broche dans le trou gauche de la charnière inférieure et fixez la tige avec la bague et l'écrou.

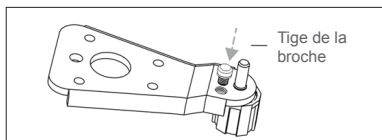

8. Installez la charnière inférieure sur le côté gauche de la carrosserie.

9. Retirez la vis qui fixe la butée de la porte en bas à droite de la porte du compartiment congélateur. Enlevez la butée de porte et installez-la sur le côté inférieur gauche.

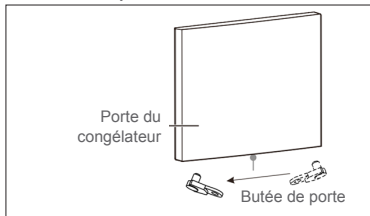

10. Installez la porte du compartiment congélateur.
 11. Déplacez la douille du côté supérieur droit de la porte du congélateur vers le côté supérieur gauche de cette dernière. Déplacez le couvercle du trou gauche vers le côté droit.

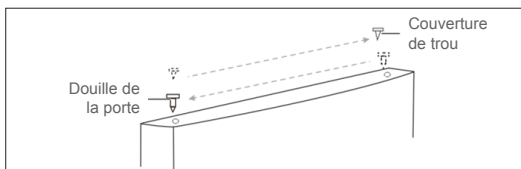

12. Retirez le bouchon du trou de vis de la charnière centrale sur le côté gauche de la carrosserie. Installez dans les trous de vis sur le côté droit de la carrosserie.

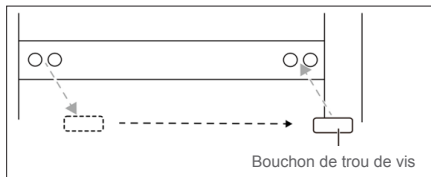

13. Installez la charnière centrale sur le côté gauche avec les deux vis que vous avez retirées précédemment.

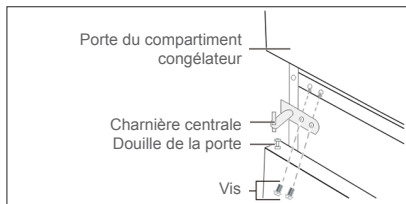

14. Prenez la butée de porte gauche dans le sac d'accessoires et installez-la sur le côté inférieur gauche de la porte du réfrigérateur.

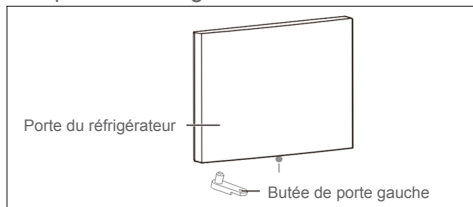

15. Installez la porte du compartiment réfrigérateur.

16. Déplacez la douille de la porte du côté supérieur droit de la porte du réfrigérateur vers le côté supérieur gauche de la porte. Déplacez le couvercle du trou gauche vers le côté droit.

FR

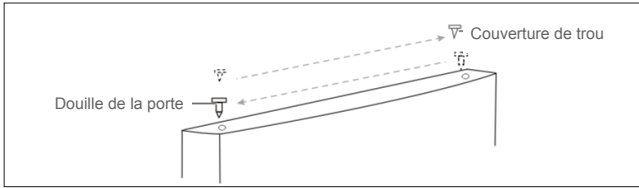

17. Retirez la vis qui fixe le couvercle du trou de la charnière sur le côté supérieur gauche de l'armoire. Retirez le couvercle et fixez-le sur le côté supérieur droit de la carrosserie.

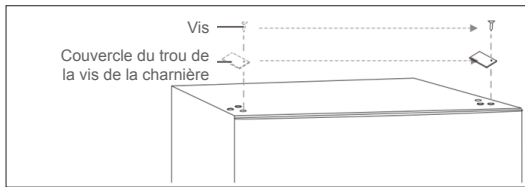

18. Fixez la charnière supérieure sur le côté supérieur gauche de la carrosserie avec les trois vis que vous avez retirées précédemment.



Remarque

Avant de serrer les vis de la charnière supérieure, assurez-vous que le haut de la porte est au niveau de l'armoire et que le joint d'étanchéité en caoutchouc assure une bonne étanchéité.

19. Installez le couvercle de la charnière sur la charnière du côté supérieur gauche de la carrosserie.

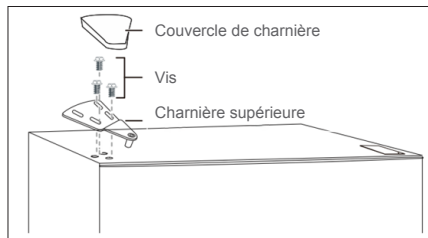

5. UTILISATION

5.1 Première utilisation

Avant d'utiliser l'appareil pour la première fois, nettoyez l'intérieur et tous les accessoires internes avec de l'eau tiède et du savon neutre pour supprimer l'odeur caractéristique du produit neuf, puis séchez soigneusement.

Important :

- N'utilisez pas de produits abrasifs ou de poudre à récurer pour ne pas abîmer les finitions.
- Après le transport, le déballage et l'installation, laissez l'appareil reposer au moins 2 heures en position verticale avant de le brancher à l'alimentation électrique.
- Laissez l'appareil fonctionner pendant au moins 2 heures avant d'insérer des aliments frais ou congelés.

5.2 Réglage de la température

La température est contrôlée par le panneau de commande situé dans le compartiment réfrigérateur.

- Dans les conditions normales de fonctionnement (au printemps et en automne), il est recommandé de régler sur le mode 5-8.
- En été, la température ambiante est élevée. Pour garantir les températures du réfrigérateur et du congélateur en prolongeant la durée de fonctionnement du réfrigérateur, il est recommandé de le régler sur le mode 2-4. En hiver, la température ambiante est basse. Pour éviter les démarrages et arrêts fréquents du réfrigérateur, il est recommandé de le régler sur le mode 2-4.
- Lorsque la fonction Fast Cool est activée, la température du réfrigérateur et celle du congélateur peuvent être diminuées rapidement en même temps. Les aliments peuvent être conservés dans un bon état de fraîcheur sans perte nutritionnelle. La durée maximale de fonctionnement de la fonction Fast Cool est de 26 heures. Après la période de refroidissement rapide, le réfrigérateur reviendra au mode précédent.



Remarque

Si le témoin lumineux « 2 », « 5 » ou « 8 » clignote, cela indique que le réfrigérateur est en panne. Contactez le personnel du service après-vente pour un entretien sur place.

5.3 Congélation d'aliments frais

Le compartiment congélation est idéal pour congeler des aliments frais et conserver des aliments congelés et surgelés pendant longtemps.

Conservez les aliments frais à congeler dans le compartiment congélateur.

La quantité maximale d'aliments pouvant être congelés en 24 heures est indiquée sur la plaque signalétique de l'appareil.

Le processus de congélation prend 24 heures : entre-temps, n'ajoutez aucun aliment.

5.4 Conservation des aliments congelés

Lors de la première utilisation ou après un arrêt prolongé, mettez le thermostat sur la position maximale pendant au moins 2 heures avant de mettre des produits dans le compartiment.

MISE EN GARDE : En cas de décongélation accidentelle (par exemple, lorsque l'alimentation est coupée), les aliments décongelés doivent être consommés rapidement ou cuits immédiatement, puis recongelés (après avoir été cuits).

5.5 Décongélation des aliments

Les aliments congelés peuvent être décongelés dans le compartiment du réfrigérateur ou à température ambiante avant d'être cuits, selon vos besoins. Suivez les instructions sur l'emballage du fabricant des aliments.

MISE EN GARDE : Les aliments décongelés ne peuvent pas être recongelés. Consommez-les rapidement.

5.6 Conseils pour la congélation et le stockage d'aliments congelés

Pour obtenir la meilleure performance, respectez les points suivants.

- La quantité maximale d'aliments pouvant être congelés en 24 heures est indiquée sur la plaque signalétique de l'appareil.
- Le temps de congélation est de 24 heures. aucun autre aliment ne doit être ajouté pendant cette période ;
- Ne congélez que des aliments frais, bien nettoyés et de qualité supérieure ;
- Préparez des petites portions de nourriture pour les congeler rapidement et uniformément, et pouvoir ensuite décongeler uniquement la quantité désirée ;

- Enveloppez hermétiquement la nourriture dans du papier aluminium ou du film plastique ;
- Ne laissez pas d'aliments frais non congelés toucher des aliments déjà congelés afin d'éviter une hausse de température de ces derniers ;
- Les aliments maigres se conservent mieux et plus longtemps que les aliments gras ; le sel réduit la durée de conservation des aliments ;
- Les glaces à l'eau, si elles sont consommées immédiatement après être sorties du congélateur, peuvent provoquer des brûlures ;
- Il est important de montrer la date de congélation de chaque produit pour connaître la durée de conservation.
- Faites en sorte que les aliments congelés soient transportés le plus rapidement possible du magasin d'alimentation à votre congélateur ;
- Évitez d'ouvrir la porte trop souvent et ne la laissez ouverte que lorsque c'est absolument nécessaire. Une fois décongelés, les aliments se détériorent rapidement et ne peuvent pas être recongelés ;
- Respectez la durée de conservation indiquée par le fabricant.
- Ne conservez pas les boissons embouteillées dans le compartiment de congélation pour éviter qu'elles n'éclatent ou ne se perdent.

5.7 Conseils pour la réfrigération des aliments frais

Pour obtenir la meilleure performance, respectez les points suivants.

- Ne conservez pas d'aliments chauds ou de liquides en évaporation dans le réfrigérateur.
- Couvrez ou enveloppez la nourriture, surtout si elle dégage une forte odeur. Enveloppez-la dans des sacs plastique et placez-la sur la clayette en verre au-dessus du bac à légumes.
- Par sécurité, conservez-la de cette façon un ou deux jours au maximum.
- Les aliments cuits et les plats froids doivent être couverts et placés sur la clayette de votre choix.
- Les fruits et légumes doivent être soigneusement nettoyés et placés dans le bac à légumes fourni.
- Le beurre et le fromage doivent être rangés dans des récipients hermétiques spécifiques ou enveloppés dans du papier aluminium ou des sacs plastique afin d'être le moins possible en contact avec l'air.
- Les bouteilles de lait doivent être rebouchées et rangées dans le balconnet de la porte.
- Les bananes, les patates, les oignons et l'ail ne se conservent pas au réfrigérateur s'ils ne sont pas emballés.

6. ENTRETIEN ET NETTOYAGE

Pour des raisons hygiéniques, l'intérieur de l'appareil et ses accessoires internes doivent être régulièrement nettoyés.



Attention ! Débranchez toujours la fiche secteur de la prise murale avant de nettoyer.

Important : N'utilisez jamais de détergent, de solvants/produits abrasifs, d'objets pointus ou de brosses métalliques pour le nettoyage, car cela endommagerait la finition.

6.1 Nettoyage

1. Retirez tous les accessoires intérieurs (par exemple, les étagères et les tiroirs) du compartiment de l'appareil. Nettoyez-les avec de l'eau tiède et un peu de savon neutre. Rincez avec de l'eau et séchez minutieusement.
2. Nettoyez l'intérieur de l'appareil avec un chiffon humide et un peu d'eau savonneuse neutre. Essuyez avec un chiffon humide chaud, puis séchez soigneusement avant de replacer les accessoires à l'intérieur de l'appareil.
3. Essuyez l'extérieur de l'appareil avec un chiffon doux et sec. N'utilisez jamais de solvants.
 - Vérifiez régulièrement les joints de la porte et essuyez-les pour vous assurer qu'ils sont exempts de débris.
 - Dépoussiérez régulièrement l'arrière de l'appareil. Cela permettra d'améliorer le rendement de l'appareil et de réduire la consommation d'électricité.

6.2 Dégivrage

Une épaisse couche de gel peut se former en raison des changements saisonniers. Pour dégivrer manuellement, débranchez l'appareil de l'alimentation électrique ou enlevez l'excès de givre avec un chiffon sec.

Le dégivrage régulier contribue à réduire la consommation d'énergie de l'appareil.

6.3 Lampe

Ce produit contient une lampe. En cas de problème, contactez un technicien qualifié pour inspecter et/ou remplacer la lampe.

6.4 Transport



Attention ! Ne placez pas l'appareil à l'envers ou sur le côté. Pendant le transport, l'inclinaison de l'appareil ne doit pas dépasser 45°.

- Ne soulevez pas l'appareil en le tenant par ses bords supérieurs. Tenez l'appareil par sa base ou ses côtés.
- Avant de déplacer l'appareil, retirez tous les aliments et fixez correctement les éléments.
- Posez du ruban adhésif sur la porte pour les sécuriser.
- Fixez le cordon d'alimentation sur le côté de l'appareil avec du ruban adhésif pour éviter tout dommage pendant le transport.

6.5 Rangement

- Si l'appareil n'est pas utilisé pendant une période prolongée, débranchez-le de l'alimentation électrique, retirez tous les aliments et nettoyez l'appareil.
- Pendant le stockage, laissez la porte légèrement ouverte pour éviter la formation d'odeurs désagréables.

7. DÉPANNAGE



Mise en garde

Reportez-vous à la section Sécurité.

Si le dysfonctionnement persiste, contactez un centre de service agréé ou un spécialiste ayant une qualification similaire.

Problème	Cause possible	Solution
L'appareil ne fonctionne pas.	Non branché à l'alimentation électrique.	Branchez l'appareil dans une prise de courant appropriée.
	Fusible grillé ou défectueux.	Vérifiez le fusible et remplacez-le si nécessaire.
	Cordon ou fiche d'alimentation défectueux.	Faites vérifier et réparer par un électricien qualifié.
L'appareil congèle ou refroidit trop.	Réglages de température inadaptés	Réglez la température à un niveau inférieur.
L'appareil ne congèle ou refroidit pas suffisamment	Réglages de température inadaptés	Réglez la température à un niveau supérieur.
	Grande quantité d'aliments chauds/tièdes placés dans l'appareil	Laissez les aliments refroidir avant de les placer dans l'appareil.
	Source de chaleur placée à proximité de l'appareil	Éloignez la source de chaleur de l'appareil.
	Porte ouverte pendant une période prolongée.	Refermez la porte aussi vite que possible. Assurez-vous que la porte est correctement fermée.
L'appareil produit des bruits forts.	L'appareil n'est pas horizontal	Ajustez les pieds pour mettre l'appareil à l'horizontale.
	Appareil touchant un mur ou un meuble.	Déplacez l'appareil et laissez suffisamment d'espace libre tout autour.
	Aliments odorants non emballés	Emballez soigneusement la nourriture odorante.
L'appareil a une odeur particulière.	Aliments avariés	Retirez les aliments avariés.
	Intérieur sale	Nettoyez l'intérieur.

8. GARANTIE ET LIMITES DE RESPONSABILITÉ

Ce produit est garanti pour une période de 36 mois (définie par la législation locale) à partir de la date d'achat, contre toute défaillance résultant d'un défaut de fabrication ou de matériau.

Cette garantie ne couvre pas les dommages résultant d'une mauvaise installation, d'une utilisation incorrecte, ou de l'usure normale du produit.

Plus précisément, la garantie ne couvre pas :

- Les dommages ou problèmes causés par une utilisation incorrecte, un accident, une altération ou un branchement électrique d'intensité ou de tension inappropriée.
- Les produits modifiés, ceux dont le scellé de garantie ou le numéro de série ont été endommagés, altérés, supprimés ou oxydés.
- Les batteries remplaçables et accessoires sont garantis pour une période de 6 mois.
- Panne de batterie, en cas de surcharge ou de non-respect des instructions de sécurité du manuel.
- Les dommages esthétiques, incluant les rayures, bosses ou tout autre élément.
- Les dommages causés par toute intervention effectuée par une personne non agréée.
- Les défauts causés par une usure normale ou dus au vieillissement normal du produit.
- Les mises à jour de logiciel, dues à un changement de paramètres réseau.
- Les défaillances du produit dues à l'utilisation de logiciels tiers pour modifier, changer ou adapter l'existant.
- Les défaillances du produit dues à l'utilisation sans les accessoires homologués par le fabricant.
- Les produits oxydés.

Le fabricant ne sera en aucun cas tenu responsable de la perte de données stockées sur le disque. De même, le fabricant n'est pas tenu de vérifier que les cartes SIM / SD soient bien retirées des produits retournés.

Les produits réparés ou remplacés peuvent inclure des composants et des équipements nouveaux et/ou reconditionnés.

MODALITÉS DE MISE EN ŒUVRE

Pour obtenir un service de garantie, vous êtes priés de rapporter votre produit à l'accueil de votre lieu de vente muni de votre preuve d'achat (ticket de caisse, facture, ...), du produit et de ses accessoires fournis, avec son emballage d'origine.

Il est important d'avoir comme information la date d'achat, le modèle et le numéro de série ou d'IMEI (ces informations apparaissent généralement sur le produit, l'emballage ou votre preuve d'achat).

À défaut, vous devez rapporter le produit avec les accessoires nécessaires à son bon fonctionnement (alimentation, adaptateur, etc.).

Dans le cas où votre réclamation est couverte par la garantie, le service après-vente pourra, dans les limites de la législation locale, soit :

- Réparer ou remplacer les pièces défectueuses.
- Échanger le produit retourné avec un produit qui a au moins les mêmes fonctionnalités et qui est équivalent en termes de performance.
- Rembourser le produit au prix d'achat du produit mentionné sur la preuve d'achat.

L'utilisation de l'une de ces 3 solutions ne prolonge ni ne renouvelle la période de garantie.

ÍNDICE:

1. ADVERTENCIAS DE SEGURIDAD	P. 34
2. DATOS TÉCNICOS	P. 39
3. DESCRIPCIÓN	P. 39
4. INSTALACIÓN	P. 39
5. USO	P. 43
6. MANTENIMIENTO Y LIMPIEZA	P. 46
7. SOLUCIÓN DE PROBLEMAS	P. 48
8. GARANTÍA Y LIMITACIONES DE RESPONSABILIDAD	P. 49

ES

1. ADVERTENCIAS DE SEGURIDAD

Antes de utilizar este aparato eléctrico, lea detenidamente las instrucciones indicadas a continuación y conserve el manual de utilización para futuras consultas.

1. Este aparato puede ser utilizado por niños mayores de 8 años y personas con capacidades físicas, sensoriales o mentales reducidas o sin experiencia y conocimiento si se les ha supervisado o instruido sobre el uso del artefacto de una manera segura y entienden los peligros que conlleva.
2. Los niños no deben jugar con el aparato.
3. La limpieza y el mantenimiento por parte del usuario no deben ser realizados por niños sin supervisión.
4. Este aparato está destinado al uso doméstico y a aplicaciones similares como las siguientes:
 - cocinas de personal en tiendas, oficinas y otros entornos laborales;
 - en granjas y por parte de clientes de hoteles, moteles y otros entornos de tipo residencial;
 - entornos tipo pensión u hostel.
 - en restauración y aplicaciones similares no minoristas.

5. Este producto es un frigorífico doméstico y solo será adecuado para almacenar alimentos y bebidas. Según la normativa nacional, los frigoríficos de uso doméstico no se utilizarán con otros fines, como el almacenamiento de sangre, medicamentos o productos biológicos.
6. Advertencia: Al colocar el aparato, asegúrese de que el cable de alimentación no quede atrapado ni esté dañado.
7. El aparato no se puede instalar en muebles, paredes o lugares similares.
8. Antes de conectar el aparato a la toma eléctrica, asegúrese de que el suministro eléctrico local se corresponda al indicado en la etiqueta de clasificación adherida al producto.
9. El cable de alimentación del aparato cuenta con un enchufe especial instalado. Este enchufe se debe conectar a una toma de pared con toma de tierra y al menos 16 A. Si no dispone de una toma de ese tipo, pida a un electricista cualificado que la instale.
10. Advertencia: no dañe el circuito refrigerante.
11. El gas refrigerante R600a que contiene el frigorífico es un gas natural. No es peligroso para el medio ambiente, pero sí es combustible. Por tanto, es importante transportar e instalar el frigorífico con cuidado para no dañar los conductos refrigerantes. En caso de una fuga de gas, evite el contacto con llamas o fuego y ventile la habitación.
12. ¡Riesgo de descarga eléctrica! No intente reparar el aparato usted mismo. En caso de avería, las reparaciones deberá realizarlas personal cualificado.
13. En caso de que el cable de alimentación esté dañado debe ser reemplazado por el fabricante, el servicio técnico autorizado u otra persona con una cualificación similar para evitar accidentes.

14. Advertencia: mantenga los orificios de ventilación (del aparato o de la estructura integrada) libres de obstáculos.
15. Advertencia: no utilice aparatos mecánicos ni de otro tipo, que no sean aquellos recomendados por el fabricante, para acelerar el proceso de descongelación.
16. Advertencia: no utilice aparatos eléctricos dentro de los compartimentos de almacenamiento de alimentos, a no ser que se trate de aquellos recomendados por el fabricante.
17. No almacene en el aparato sustancias explosivas, como latas de aerosol con propulsores inflamables.
18. No coloque objetos inflamables, explosivos, volátiles o altamente corrosivos en el frigorífico para evitar daños al producto e incendios.
19. No coloque objetos inflamables cerca del frigorífico para evitar incendios.
20. No coloque artículos como envases de líquido embotellados o sellados, como cervezas y bebidas embotelladas, en el compartimento del congelador para evitar explosiones y otras fugas.
21. El aparato debe ser desenchufado después de utilizarlo y antes de llevar a cabo labores de mantenimiento.
22. En el capítulo "MANTENIMIENTO Y LIMPIEZA" se incluyen consejos para limpiar el aparato.
23.  Este símbolo indica que, tal y como dicta la Directiva Europea, este producto no se debería desechar con los residuos domésticos. Con el fin de evitar posibles daños al medio ambiente o a la salud por la eliminación descontrolada de residuos, recíclelo con responsabilidad, promoviendo así una reutilización sostenible de los recursos materiales. Si desea desprenderse de su dispositivo utilice los puntos de recogida habilitados para tal fin

o póngase en contacto con el distribuidor al que compró el producto. Estos profesionales se encargarán de desechar el aparato de forma sostenible.

24. Deseche el aparato según la normativa local, ya que emplea refrigerante y gas inflamable.
25. Antes de deshacerse del aparato, desmonte las puertas para evitar que cualquier niño quede accidentalmente atrapado dentro.
26. ¡Riesgo de asfixia! Mantenga el material de embalaje fuera del alcance de los niños y bebés.
27. Recicle los materiales de embalaje de conformidad con la normativa local. Pregunte a las autoridades locales dónde se encuentran los centros de recolección o los puntos de reciclaje.
28. Para evitar la contaminación de los alimentos, siga estas instrucciones:
 - Abrir la puerta durante periodos prolongados puede provocar un aumento sustancial de la temperatura en los compartimentos del aparato.
 - Limpie periódicamente las superficies que pueden entrar en contacto con alimentos y los sistemas de desagüe accesibles.
 - Limpie los depósitos de agua si no se han usado durante 48 horas: enjuague el sistema de agua conectado a una toma de agua si no se ha extraído agua durante 5 días.
 - Almacene la carne y el pescado crudos en recipientes apropiados en el refrigerador, de forma que no entren en contacto con otros alimentos ni goteen sobre ellos.
 - Los compartimentos de alimentos congelados de dos estrellas están destinados a almacenar alimentos precongelados, guardar o hacer helados y a hacer cubitos de hielo.
 - Los compartimentos de una, dos y tres estrellas no son aptos para congelar alimentos frescos.

- Si el refrigerador se deja vacío durante mucho tiempo, apáguelo, desescárchelo, límpielo, séquelo y deje la puerta abierta para impedir que aparezca moho en el interior del aparato.

ES

29. Los niños de 3 a 8 años pueden cargar y descargar aparatos de refrigeración.
30. ADVERTENCIA: No ubique múltiples tomas de corriente portátiles o fuentes de alimentación portátiles en la parte trasera del aparato.



Este símbolo muestra que este dispositivo utiliza un refrigerante inflamable. Si el refrigerante se escapa y se expone a una fuente de ignición externa, existe riesgo de incendio.



Este símbolo designa la parte más fría del aparato. Define el nivel máximo de esta zona.

2. DATOS TÉCNICOS

Nombre de marca	Qilive
Nombre del modelo	154603 / MRF-340
Clase de protección	Clase I
Alimentación	220 - 240 V, 50 Hz
Consumo de potencia	0,605 kWh/24h
Volumen del compartimento frigorífico	211 L
Volumen del compartimento congelador	104 L

ES

3. DESCRIPCIÓN

1. Marco para botellas superior
2. Marco para botellas central
3. Marco para botellas inferior
4. Pie ajustable
5. Cajón del congelador
6. Cajón superior del congelador
7. Cajón para verduras
8. Cubierta del cajón para verduras
9. Estante de cristal del refrigerador
10. Termostato

4. INSTALACIÓN



¡Advertencia!

Desconecte el aparato de la toma de corriente de la pared antes de instalarlo.

4.1 Desembale todas las partes.

Después de desembalar el aparato, compruebe que esté completo y que no esté dañado. Si el pedido está dañado o incompleto, póngase en contacto con nuestro servicio de posventa.

4.2 Selección de una ubicación adecuada



¡Advertencia!

Coloque el aparato de modo que no quede directamente expuesto a la luz del sol. Este aparato no se debe utilizar en exteriores ni quedar expuesto a la lluvia.



¡Advertencia!

El aparato se debe colocar al menos a 50 cm de cualquier fuente de calor (ej. cocinas, hornos, radiadores, etc.) y al menos a 5 cm de hornos eléctricos.



¡Advertencia!

Instale el aparato en un lugar donde se pueda acceder fácilmente al enchufe para la desconexión de la alimentación.

1. Coloque el aparato en una habitación bien ventilada sobre una superficie seca, estable y nivelada, lejos de la luz solar directa y otras fuentes de calor.

2. Asegúrese de que la circulación del aire en la parte posterior del aparato sea suficiente. No coloque el aparato contra la pared para evitar el ruido producido por la vibración. Asegúrese de que el aire pueda circular libremente alrededor del aparato. Una ventilación insuficiente podría dar como resultado el mal funcionamiento del aparato y un mayor consumo de energía.
3. Deje espacio suficiente para acceder y abrir la puerta con facilidad. Si fuera necesario, cambie la dirección de apertura de la puerta tal y como se indica a continuación.

4.3 Nivelado de los pies

Si el aparato se inclina de alguna manera, ajuste la altura del pie izquierdo/derecho del aparato para que quede nivelado en horizontal (→ Fig. 3).

Gire el pie hacia la derecha o hacia la izquierda para ajustar la altura.

Observación: si el aparato no está nivelado, la puerta y la junta de la puerta no se cerrarán correctamente.

4.4 Colocación

Instale el aparato en un lugar donde la temperatura ambiente corresponda a la clase climática que se indica en la placa de características del aparato. Esto asegura el correcto funcionamiento del aparato.

Clase climática	Temperatura ambiente
SN	+10 °C a +32 °C
N	+16 °C a +32 °C
ST	+16 °C a +38 °C
T	+16 °C a +43 °C

4.5 Espacio de disipación de calor

Cuando funciona, el refrigerador produce calor a su alrededor. Debe dejar al menos 300 mm de espacio libre en el lado superior, más de 100 mm a ambos lados y más de 50 mm en la parte trasera.

La tabla siguiente muestra las dimensiones en milímetros (→ Fig. 1 y Fig. 2).

W	D	H	A	B	C(°)	E	F
595	596	1855	966	1151	135	50	100



Observación

La Fig. 1 y la Fig. 2 son el diagrama esquemático de espacio necesario para el producto.

4.6 Conexión eléctrica

Antes de enchufar el aparato, asegúrese de que la tensión y la frecuencia que se indican en la placa de características corresponden al suministro eléctrico del hogar. El aparato debe estar conectado a tierra. El enchufe del cable de alimentación incluye un contacto para este propósito. Si el enchufe de la fuente de alimentación doméstica no está conectado a tierra, conecte el aparato a tierra de forma independiente de acuerdo con las normativas actuales, consultando con un electricista cualificado.

El fabricante no se hace responsable si no se llevan a cabo las precauciones de seguridad anteriores.

4.7 Puerta reversible



Observación

Compruebe que el refrigerador esté desenchufado.

1. Levante y retire la tapa de la bisagra. Retire los tres tornillos que fijan la bisagra superior a la puerta. Retire la bisagra.

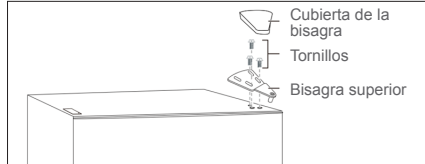

2. Retire la puerta del compartimento del refrigerador del aparato.
3. Retire los dos tornillos que fijan la bisagra central.

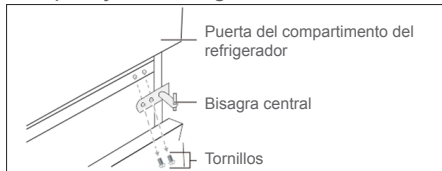

4. Retire la puerta del compartimento del congelador.
5. Retire los tornillos que fijan la bisagra inferior al lado derecho del aparato y retire la bisagra.

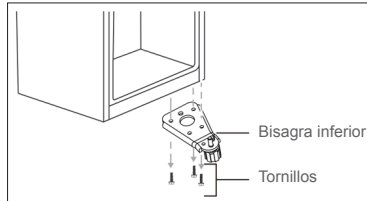

6. Retire la arandela y la tuerca que fija el vástago del perno al orificio derecho de la bisagra inferior y retire el vástago.

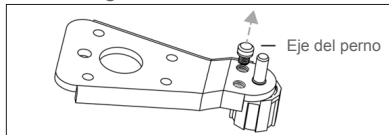

7. Inserte el vástago del perno en el orificio izquierdo de la bisagra inferior y fije el vástago con la arandela y la tuerca.

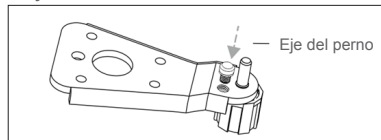

8. Instale la bisagra inferior en el lado izquierdo del aparato.

9. Retire el tornillo que fija el tope de la puerta del lado inferior derecho de la puerta del compartimento del congelador. Retire el tope de la puerta e instálelo en el lado inferior izquierdo.

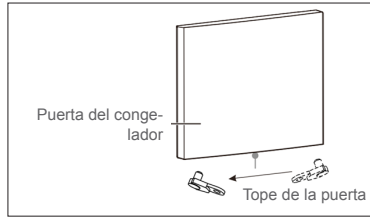

10. Instale la puerta del compartimento del congelador.
11. Mueva el casquillo de la puerta del lado superior derecho de la puerta del congelador al lado superior izquierdo de la puerta. Mueva la tapa del orificio izquierdo al lado derecho.

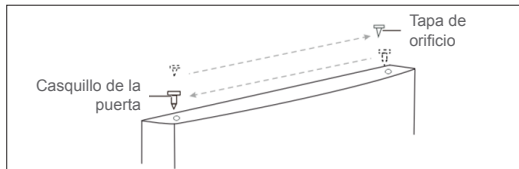

12. Retire el tapón del orificio del tornillo de la bisagra central del lado izquierdo del aparato. Instálelo en los orificios de tornillos del lado derecho del aparato.

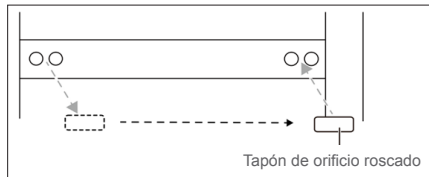

13. Instale la bisagra central en el lado izquierdo con los dos tornillos que ha retirado previamente.

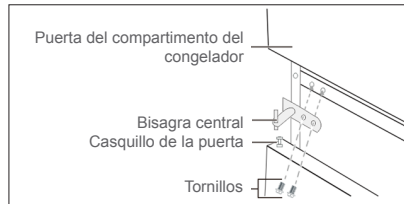

14. Saque el tope de puerta izquierdo de la bolsa de accesorios e instálelo en el lado inferior izquierdo de la puerta del refrigerador.

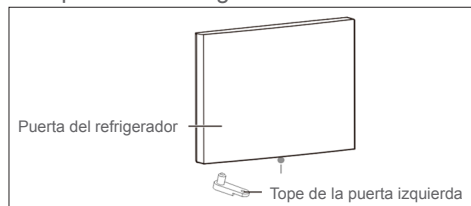

15. Instale la puerta del compartimento del refrigerador.

16. Mueva el casquillo de la puerta del lado superior derecho de la puerta del refrigerador al lado superior izquierdo de la puerta. Mueva la tapa del orificio izquierdo al lado derecho.

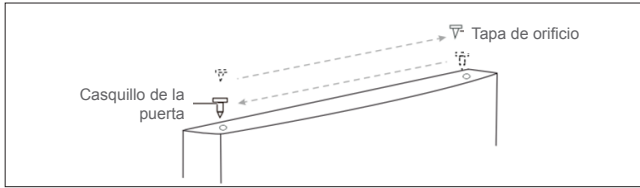

17. Retire el tornillo que fija la tapa del orificio de tornillo de la bisagra del lado izquierdo del aparato. Retire la tapa y fíjela en el lado superior derecho del aparato.

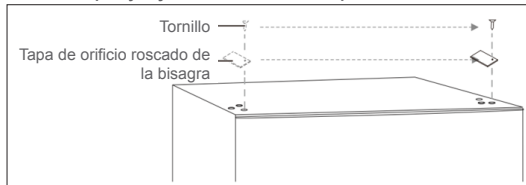

18. Fije la bisagra superior al lado superior izquierdo del aparato con los tres tornillos que ha retirado previamente.



Observación

Antes de apretar los tornillos de la bisagra superior, compruebe que la parte superior de la puerta esté nivelada y la junta de goma haga un buen sellado.

19. Instale la tapa de la bisagra sobre la bisagra del lado superior izquierdo del aparato.

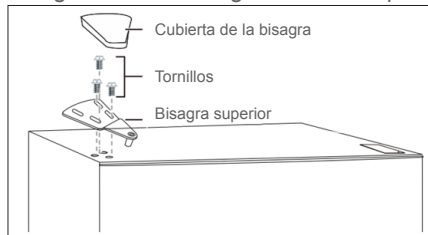

5. USO

5.1 Primer uso

Antes de utilizar el aparato por primera vez, lave el interior y todos los accesorios internos con agua templada y un poco de jabón neutro para eliminar el olor típico de un producto nuevo y, a continuación, séquelos completamente.

¡Importante!

- No utilice detergentes ni polvos abrasivos, ya que dañarán el acabado.
- Después del transporte, desembalaje e instalación, deje que el aparato descansa al menos 2 horas en posición vertical antes de conectarlo a la fuente de alimentación.
- Deje que el aparato funcione durante al menos 2 horas antes de introducir alimentos frescos o congelados.

5.2 Ajuste de temperatura

La temperatura se controla mediante el panel de control del compartimento del refrigerador.

- En condiciones de funcionamiento normales (en primavera y otoño), se recomienda usar los modos 5-8.
- En verano, la temperatura ambiente es alta. Para garantizar las temperaturas del refrigerador y el congelador extendiendo el tiempo de funcionamiento del refrigerador, se recomienda usar los modos 2-4. En invierno, la temperatura ambiente es baja. Para evitar que el refrigerador se encienda y se detenga frecuentemente, se recomienda usar los modos 2-4.
- Cuando se activa la función Enfriamiento rápido, es posible reducir rápidamente la temperatura del refrigerador y la temperatura del congelador al mismo tiempo. Es posible guardar alimentos en condiciones frescas sin pérdida de nutrientes. El tiempo de funcionamiento máximo de la función Enfriamiento rápido es de 26 horas. Tras el periodo de enfriamiento rápido, el refrigerador volverá al modo de funcionamiento previo.



Observación

Si la luz indicadora “2”, “5” o “8” empieza a parpadear, significa que el refrigerador tiene una avería. Póngase en contacto con el personal del servicio postventa para solicitar servicio in situ.

5.3 Congelar alimentos frescos

El compartimento del congelador es adecuado para congelar alimentos frescos y almacenar alimentos congelados y ultracongelados durante mucho tiempo.

Coloque los alimentos frescos que desee congelar en el congelador.

La cantidad máxima de alimentos que se puede congelar en 24 horas se especifica en la placa de características del aparato.

El proceso de congelación dura 24 horas: durante este período no introduzca otros alimentos.

5.4 Almacenar alimentos congelados

Cuando se utiliza el producto por primera vez o después de no utilizarlo durante un largo periodo de tiempo, deje funcionar el aparato al menos durante 2 horas en la configuración más alta antes de colocar los alimentos en el compartimento.

ADVERTENCIA: En caso de descongelación accidental (por ejemplo, la alimentación está desconectada), los alimentos descongelados deberán consumirse rápidamente o deberán ser cocinados inmediatamente antes de volver a congelarlos (una vez cocinados).

5.5 Descongelar alimentos

Los alimentos congelados pueden descongelarse en el compartimento de refrigeración o a temperatura ambiente antes de cocinarlos, en función de sus necesidades. Siga las instrucciones del fabricante del alimento que figuran en el envase.

ADVERTENCIA: Los alimentos descongelados no pueden volver a congelarse. Deben consumirse rápidamente.

5.6 Consejos para congelar y almacenar alimentos congelados

Para obtener el mejor rendimiento, tenga en cuenta lo siguiente.

- La cantidad máxima de alimentos que se puede congelar en 24 horas se muestra en la placa de características del aparato.
- El proceso de congelación dura 24 horas. No se deben introducir más alimentos durante este período;
- Congelar únicamente alimentos de primera calidad, frescos y completamente limpios;
- Preparar los alimentos en pequeñas porciones para permitir que se congelen rápida y totalmente, y para que posteriormente sea posible descongelar solo la cantidad necesaria;
- Envuelva la comida en papel de aluminio o polietileno y asegúrese de que los paquetes sean herméticos;
- No permita que los alimentos frescos y no congelados toquen los alimentos que ya están congelados, evitando así un aumento de la temperatura de estos últimos;
- Los alimentos magros se almacenan mejor y durante más tiempo que los grasos; la sal reduce el periodo de conservación de los alimentos;
- Los cubitos de hielo pueden causar quemaduras en la piel si se consumen inmediatamente después de sacarlos del compartimento del congelador;
- Se recomienda indicar la fecha de congelación de cada paquete individual para que pueda saber del tiempo de almacenamiento.
- Asegúrese de que los alimentos congelados se transporten de la tienda de alimentos al congelador en el menor tiempo posible;
- No abra la puerta con frecuencia ni la deje abierta más de lo necesario. Una vez descongelados, los alimentos se deterioran rápidamente y no se pueden volver a congelar;
- No exceda el período de almacenamiento indicado por el fabricante de los alimentos.
- No almacene bebida embotellada en el compartimento del congelador para evitar explosiones y otros daños.

5.7 Consejos para la refrigeración de alimentos frescos

Para obtener el mejor rendimiento, tenga en cuenta lo siguiente.

- No almacenar alimentos calientes o líquidos que se evaporen en el frigorífico.
- Cubrir o envolver la comida, especialmente si tiene un sabor fuerte. Envolver en bolsas de polietileno y colóquelas en los estantes de vidrio sobre el cajón de verduras.
- Por seguridad, almacenar alimentos así solo uno o dos días como máximo.
- Los alimentos cocinados, los platos fríos deben cubrirse y pueden colocarse en cualquier estante.
- Las frutas y verduras deben limpiarse perfectamente y colocarse en el cajón especial (cajón para verduras) provisto.
- La mantequilla y el queso deben colocarse en recipientes herméticos especiales o envolverse en papel de aluminio o bolsas de polietileno para evitar que penetre aire.
- Las botellas de leche deben tener una tapa y deben guardarse en los estantes de las puertas.
- Los plátanos, las patatas, las cebollas y el ajo no deben guardarse en el frigorífico si no están envasados.

6. MANTENIMIENTO Y LIMPIEZA

Por razones de higiene, se deben limpiar de forma regular el interior del aparato, incluidos los accesorios interiores.

ES



¡Precaución! Desenchufe siempre el aparato antes de limpiarlo.

¡Importante! Nunca use detergente, disolventes/productos abrasivos, objetos afilados ni cepillos de alambre para la limpieza, ya que esto dañaría el acabado.

6.1 Limpieza

1. Retire todos los accesorios interiores (como estantes y cajones) del compartimiento del aparato. Límpielos con agua tibia y un poco de jabón neutro. Enjuague con agua y seque con cuidado.
2. Limpie el interior del aparato con un paño húmedo y un poco de agua con jabón neutro. Limpie con un paño húmedo templado y luego séquelo totalmente antes de volver a colocar los accesorios dentro del aparato.
3. Limpie el exterior del aparato con un paño seco suave. Nunca utilice disolventes.
 - Revise regularmente los sellos de la puerta y límpielos para asegurarse de que no tengan residuos.
 - Quite el polvo de la parte trasera del aparato regularmente. Esto mejorará el rendimiento del dispositivo y ahorrará en el consumo de electricidad.

6.2 Descongelación

Debido a los cambios de estación, puede formarse una capa gruesa de escarcha. Para descongelar manualmente, desenchufe el aparato de la fuente de alimentación, luego elimine el exceso de escarcha con un paño seco.

Eliminar la escarcha ayuda a reducir el consumo de energía del aparato.

6.3 Lámpara

Este producto contiene una lámpara. Si se produjera una avería, contacte con un técnico cualificado para que inspeccione y/o sustituya la lámpara.

6.4 Transporte



¡Precaución! No coloque el aparato boca abajo ni de lado. Durante el transporte, la inclinación del aparato no debe superar los 45°.

- No eleve el aparato sujetando los bordes superiores del aparato. Sujete el aparato por su base o por sus laterales.
- Antes de mover el aparato, retire de él todos los alimentos y sujete todos los componentes adecuadamente.
- Fije la puerta con cinta adhesiva.
- Pegue con cinta adhesiva el cable de alimentación al lateral del aparato para evitar daños durante el transporte.

ES

6.5 Almacenamiento

- Si el aparato no se utiliza durante un período prolongado, desenchúfelo de la fuente de alimentación, retire todos los alimentos y limpie el aparato.
- Durante el almacenamiento, deje la puerta abierta para impedir la formación de olores desagradables.

7. SOLUCIÓN DE PROBLEMAS



¡Advertencia!

Consulte la sección de Seguridad.

Si el mal funcionamiento persiste, póngase en contacto con un centro de servicio autorizado o un especialista cualificado.

ES

Problema	Posible causa	Solución
El aparato no funciona.	No está conectado al suministro eléctrico.	Enchufe el aparato a una toma de corriente apropiada.
	Fusible fundido o defectuoso.	Compruebe el fusible y cámbielo si fuera necesario.
	Cable de alimentación o enchufe defectuoso.	Debe ser comprobado y reparado por un electricista cualificado.
El aparato congela o enfría demasiado.	Ajustes de temperatura inadecuados	Ajuste la temperatura en un valor inferior.
El aparato no congela ni enfría lo suficiente.	Ajustes de temperatura inadecuados	Ajuste la temperatura en un valor superior.
	Grandes cantidades de alimentos calientes/ templados colocados en el aparato	Deje que se enfríen los alimentos antes de meterlos en el aparato.
	Fuente de calor situada cerca del aparato	Aleje la fuente de calor del aparato.
	Puerta abierta durante un largo periodo de tiempo	Cierre la puerta lo antes posible. Asegúrese de que la puerta está correctamente cerrada.
El aparato emite ruidos fuertes	El aparato no está nivelado	Ajuste los pies para nivelar el aparato.
	El aparato está en contacto con una pared o un mueble	Mueva el aparato y deje suficiente espacio libre a su alrededor.
	Comida olorosa no envuelta	Envuelva bien la comida olorosa.
El aparato tiene un olor extraño.	Comida en mal estado	Deseche la comida en mal estado.
	Interior sucio	Limpie el interior.

8. GARANTÍA Y LIMITACIONES DE RESPONSABILIDAD

Este producto está cubierto por una garantía de 36 meses (establecida por la ley local, según la fecha del recibo) a partir de la fecha de compra contra cualquier fallo resultante de defectos de fabricación o materiales.

Esta garantía no cubre los daños provocados por una instalación inadecuada, uso incorrecto o desgaste normal del producto.

En concreto, la garantía no cubre:

- Los daños o problemas provocados por uso incorrecto, accidente, modificación o conexión eléctrica de intensidad o tensión inadecuadas.
- Productos modificados, aquellos cuyo sello de garantía o número de serie se haya dañado, alterado, eliminado o se haya oxidado.
- Las baterías de recambio y los accesorios tienen una garantía de 6 meses.
- Fallo de la batería, debido a sobrecarga o incumplimiento de las instrucciones de seguridad del manual.
- Los daños estéticos, incluyendo arañazos, abolladuras o cualquier otro elemento.
- Daños causados por cualquier uso realizado por una persona no autorizada.
- Los defectos provocados por el desgaste normal o debidos al envejecimiento normal del producto.
- Las actualizaciones de software, debidas a un cambio en los parámetros de la red.
- Los fallos del producto debidos al uso de software de terceros para modificar, cambiar o adaptar el existente.
- Los fallos del producto debidos al uso sin los accesorios homologados por el fabricante.
- Los productos oxidados.

El fabricante no se hace responsable bajo ninguna circunstancia por la pérdida de datos almacenados en el disco. Del mismo modo, el fabricante no tiene la obligación de comprobar si se han retirado las tarjetas SIM/SD de los productos devueltos.

Los productos reparados o reemplazados pueden incluir piezas y equipamientos nuevos y/o reacondicionados.

TÉRMINOS Y CONDICIONES DE USO

Para conseguir un servicio de garantía, lleve el producto a la recepción del lugar de venta junto con el comprobante de la compra (resguardo, factura, etc.) del producto y los accesorios incluidos en su embalaje original.

Es importante indicar la fecha de la compra, el modelo y el número de serie o IMEI (esta información aparece normalmente en el producto, embalaje o comprobante de compra).

En su defecto, deberá llevar el producto con los accesorios necesarios para su funcionamiento (cable de alimentación, adaptador, etc.).

En el caso de que la reclamación esté cubierta por la garantía, el servicio posventa podrá, dentro de los límites de la legislación local:

- Reparar o sustituir las piezas defectuosas.
- Cambiar el producto devuelto por un producto que, como mínimo, tenga las mismas funcionalidades y sea equivalente en términos de rendimiento.
- Reembolsar el precio de compra del producto indicado en la prueba de compra.

Hacer uso de una de estas 3 soluciones no extiende ni renueva el período de garantía.

ÍNDICE:

1. INFORMAÇÃO DE SEGURANÇA	P. 50
2. INFORMAÇÕES TÉCNICAS	P. 55
3. DESCRIÇÃO	P. 55
4. INSTALAÇÃO	P. 55
5. UTILIZAÇÃO	P. 60
6. MANUTENÇÃO E LIMPEZA	P. 62
7. RESOLUÇÃO DE PROBLEMAS	P. 64
8. GARANTIA E LIMITAÇÕES DE RESPONSABILIDADE	P. 65

PT

1. INFORMAÇÃO DE SEGURANÇA

Antes de utilizar este aparelho elétrico, leia as instruções apresentadas abaixo e guarde o manual de utilização para consulta futura:

1. Este aparelho pode ser utilizado por crianças a partir dos 8 anos e por pessoas com capacidades físicas, sensoriais ou mentais reduzidas ou com falta de experiência e conhecimento, se forem supervisionadas ou se tiverem tido formação relativa à utilização do aparelho de uma forma segura e se compreenderem os perigos envolvidos.
2. As crianças não devem brincar com o aparelho.
3. A limpeza e a manutenção da responsabilidade do utilizador não deverão ser feitas por crianças não supervisionadas.
4. Este aparelho destina-se a ser utilizado em aplicações domésticas e similares, tais como:
 - áreas de cozinha para os funcionários em lojas, escritórios e outros ambientes de trabalho;
 - casas rurais e por clientes em hotéis, motéis e outros tipos de ambientes residenciais;
 - ambientes do tipo alojamento e pequeno-almoço;
 - restauração e aplicações grossistas similares.

5. Este produto é um frigorífico doméstico, devendo ser utilizado apenas para o armazenamento de alimentos e bebidas. De acordo com as normas nacionais, os frigoríficos domésticos não deverão ser utilizados para outras finalidades, tais como o armazenamento de sangue, fármacos ou produtos biológicos.
6. Aviso: Ao posicionar o aparelho, certifique-se de que o cabo de alimentação não fica preso ou danificado.
7. O aparelho não pode ser embutido em armários, paredes ou locais semelhantes.
8. Antes de ligar o aparelho a uma tomada elétrica, assegure-se de que a fonte de alimentação local corresponde à indicada na etiqueta de classificação afixada no aparelho.
9. No cabo de alimentação do seu aparelho está instalada uma ficha especial. Esta ficha deve ser ligada a uma tomada de parede ligada à terra de pelo menos 16 A. No caso de não dispor de uma tomada de parede assim, solicite a instalação de uma a um eletricista qualificado.
10. Aviso – Não danifique o circuito de refrigeração.
11. O gás refrigerante R600a, presente no frigorífico, é um gás natural. Não é nocivo para o meio ambiente, mas é combustível. É, assim, importante que transporte e instale o seu frigorífico de forma cuidadosa para não danificar as condutas de refrigeração. Na eventualidade de uma fuga de gás, evite o contacto com chamas ou fogos nas proximidades e ventile o local.
12. Risco de choque elétrico! Não tente reparar o aparelho sozinho. Em caso de avaria, as reparações devem ser realizadas por pessoal qualificado.
13. Se o cabo de alimentação estiver danificado, este deve ser substituído pelo fabricante, pelo agente de serviço ou por pessoal igualmente qualificado, de modo a evitar perigos.

14. Aviso – Mantenha as aberturas da ventilação, no compartimento ou na estrutura onde o aparelho está integrado, desobstruídas.
15. Aviso — Não utilize dispositivos mecânicos ou outros meios de acelerar o processo de descongelação, para além dos recomendados pelo fabricante.
16. Aviso – Não utilize aparelhos elétricos no interior dos compartimentos para armazenamento de alimentos do aparelho, a menos que sejam do tipo recomendado pelo fabricante.
17. Não armazene substâncias explosivas, tais como embalagens aerossóis com um propulsor inflamável, neste aparelho.
18. Não coloque itens inflamáveis, explosivos, voláteis e altamente corrosivos no frigorífico de modo a prevenir danos no produto ou incêndios.
19. Não coloque itens inflamáveis perto do frigorífico para evitar fogos.
20. Não coloque itens como garrafas ou recipientes vedados com fluidos, tais como garrafas de cerveja e bebidas, no compartimento do congelador, a fim de prevenir rebentamentos e outros danos.
21. O aparelho deve ser desligado após a sua utilização e antes de se proceder à manutenção do aparelho por parte do utilizador.
22. Podem ser encontradas dicas de limpeza do aparelho no capítulo “MANUTENÇÃO E LIMPEZA”.
23.  Esta marcação indica que o produto não deve ser eliminado juntamente com os resíduos domésticos na UE. Para prevenir potenciais danos ambientais ou riscos para a saúde humana resultantes de uma eliminação incorreta dos resíduos, opte por reciclar o aparelho de forma responsável e promova a reutilização sustentável de recursos materiais. Para devolver o seu aparelho usado, recorra aos sistemas de devolução e recolha

ou contacte o revendedor que lhe vendeu o produto. Estes poderão receber o produto para a respetiva reciclagem ecologicamente segura.

24. Elimine o aparelho de acordo com as entidades reguladoras locais, uma vez que este utiliza gases de combustão e refrigerantes inflamáveis.
25. Antes de descartar o aparelho, remova as portas para prevenir que as crianças fiquem presas.
26. Perigo de asfixia! Mantenha todo os materiais da embalagem fora do alcance de crianças e bebés!
27. Recicle os materiais da embalagem de acordo com os regulamentos. Contacte as entidades locais para obter informações sobre a localização dos centros de recolha ou centros de eliminação de resíduos.
28. Para evitar a contaminação dos alimentos, respeite as seguintes instruções:
 - Manter a porta aberta durante períodos de tempo prolongados pode provocar um aumento significativo da temperatura nos compartimentos do aparelho.
 - Limpe regularmente as superfícies que possam estar em contacto com os alimentos e os sistemas de drenagem acessíveis.
 - Limpe os depósitos de água se estes não tiverem sido utilizados durante 48 horas: limpe o sistema de águas ligado à rede de abastecimento se a água não tiver sido escoada há mais de 5 dias.
 - Guarde carne e peixe crus em recipientes adequados no frigorífico, de forma a que não estejam em contacto com nem pinguem sobre outros alimentos.
 - Os compartimentos para alimentos congelados com duas estrelas são adequados para o armazenamento de alimentos pré-congelados, para o armazenamento ou fabrico de gelados e para fazer cubos de gelo.

- Os compartimentos de uma, duas e três estrelas não são adequados para o congelamento de alimentos frescos.
- Se o aparelho de refrigeração ficar vazio durante longos períodos de tempo, desligue, descongele, limpe, seque e deixe a porta aberta para prevenir o desenvolvimento de bolor no interior do aparelho.

PT

29. As crianças com idades entre os 3 e os 8 anos estão autorizadas a carregar e descarregar aparelhos de refrigeração.
30. AVISO: Não coloque tomadas múltiplas portáteis ou fontes de alimentação portáteis na parte traseira do aparelho.



Este símbolo indica que este aparelho utiliza um líquido refrigerante inflamável. Se ocorrer uma fuga de líquido refrigerante e este for exposto a uma fonte de ignição externa, existe o risco de fogo.



Este símbolo indica a parte mais fria do aparelho. Define o nível mais elevado desta zona.

2. INFORMAÇÕES TÉCNICAS

Nome da marca	Qilive
Número do modelo	154603 / MRF-340
Classe de proteção	Classe I
Alimentação	220 - 240 V~, 50 Hz
Consumo de energia	0,605 kWh/24h
Volume do compartimento de refrigeração	211 L
Volume do compartimento de congelação	104 L

3. DESCRIÇÃO

- | | | |
|---------------------------------------|----------------------------------|---------------------------------------|
| 1. Estrutura superior para garrafas | 4. Pé de ajuste | 8. Tampa da gaveta para vegetais |
| 2. Estrutura intermédia para garrafas | 5. Gaveta do congelador | 9. Prateleira de vidro do frigorífico |
| 3. Estrutura inferior para garrafas | 6. Gaveta superior do congelador | 10. Termostato |
| | 7. Gaveta para vegetais | |

4. INSTALAÇÃO



Aviso!

Desligue o aparelho da tomada de parede antes de o instalar.

4.1 Desembale todas as peças.

Depois de as desembalar, verifique a integridade da entrega e a existência de danos causados pelo transporte. Se a sua entrega estiver danificada ou incompleta, contacte o nosso serviço de pós-venda.

4.2 Escolha uma localização adequada



Aviso!

Posicione o aparelho de forma a que não esteja exposto a luz solar direta. Este aparelho não deve ser utilizado no exterior ou exposto à chuva.



Aviso!

O aparelho deve estar separado por uma distância de pelo menos 50 cm de fontes de calor (tais como fogões, fornos, radiadores, etc.) e de pelo menos 5 cm de fornos elétricos.



Aviso!

Instale o aparelho num local onde a ficha de alimentação esteja facilmente acessível, para desligar o aparelho da fonte de alimentação.

- Coloque o aparelho numa divisão bem ventilada, numa superfície seca, estável e plana, afastada da luz solar direta e de outras fontes de calor.

2. Assegure uma circulação de ar suficiente na parte posterior do aparelho. Não coloque o aparelho contra uma parede para evitar ruído causado pela vibração. Certifique-se de que o ar pode continuar a circular livremente em redor do aparelho. Uma ventilação insuficiente poderá resultar num mau funcionamento e num aumento do consumo de energia.
3. Deixe espaço suficiente para poder aceder à porta e abri-la facilmente. Se necessário, altere a direção da abertura da porta conforme descrito abaixo.

4.3 Nivelar os pés

Se o aparelho aparentar estar inclinado, ajuste a altura do pé esquerdo/direito do mesmo, de forma a colocá-lo numa posição horizontal (→ Fig. 3).

Rode o pé no sentido dos ponteiros do relógio ou no sentido contrário, para ajustar a altura.

Nota: Se o aparelho não estiver nivelado, a porta e o vedante da porta não fecharão adequadamente.

4.4 Posicionamento

Instale este aparelho num local no qual a temperatura ambiente corresponda à classe climática indicada na placa classificação do mesmo. Isto assegura o funcionamento correto do aparelho.

Classe climática	Temperatura ambiente
SN	+10 °C a +32 °C
N	+16 °C a +32 °C
ST	+16 °C a +38 °C
T	+16 °C a +43 °C

4.5 Espaço de dissipação de calor

Ao funcionar, o frigorífico produz calor para a área envolvente. Devem ser reservados pelo menos 300 mm de espaço livre na parte de cima, mais de 100 mm de ambos os lados, e mais de 50 mm na parte traseira.

A tabela seguinte mostra as dimensões em milímetros (→ Fig. 1 e Fig. 2).

W	D	H	A	B	C(°)	E	F
595	596	1855	966	1151	135	50	100



Nota

A Fig. 1 e a Fig. 2 são o diagrama esquemático da exigência de espaço do produto.

4.6 Ligação elétrica

Antes de ligar o aparelho, certifique-se de que a tensão e a frequência indicadas na placa de classificação correspondem à sua alimentação doméstica. O aparelho tem de ser ligado à terra. A ficha do cabo de alimentação é fornecida com um contacto para esse fim. Se a tomada de alimentação elétrica doméstica não estiver ligada à terra, ligue o aparelho a uma tomada ligada à terra separada, em conformidade com os atuais regulamentos, e consulte um electricista qualificado.

O fabricante declina quaisquer responsabilidades em caso de inobservância das medidas de segurança acima indicadas.

4.7 Inverter a porta



Nota

Certifique-se de que o frigorífico está desligado.

1. Levante a tampa da dobradiça e retire-a. Remova os três parafusos que fixam a dobradiça superior à porta. Remova a dobradiça.

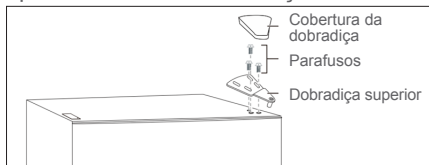

2. Remova a porta do compartimento do frigorífico do aparelho.
3. Remova os dois parafusos que fixam a dobradiça central.



4. Remova a porta do compartimento do congelador.
5. Remova os parafusos que fixam a dobradiça inferior ao lado direito do aparelho e remova a dobradiça.

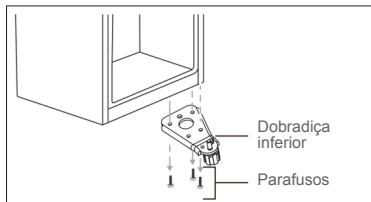

6. Remova a arruela e a porca que fixam o eixo do perno no orifício direito na dobradiça inferior e remova o eixo.

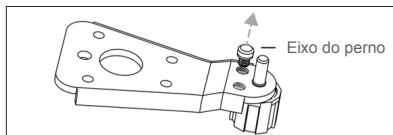

7. Insira o eixo do perno no orifício esquerdo na dobradiça inferior e fixe o eixo com a arruela e a porca.

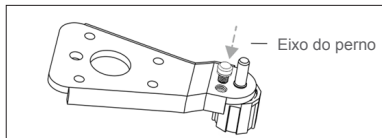

8. Instale a dobradiça inferior no lado esquerdo do aparelho.

9. Remova o parafuso que fixa o batente da porta da parte inferior direita da porta do compartimento do congelador. Remova o batente da porta e instale-o na parte inferior esquerda.

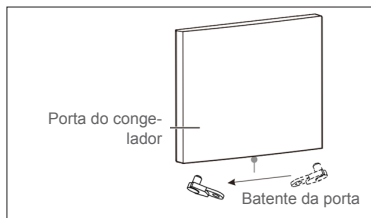

PT

10. Instale a porta do compartimento do congelador.
11. Desloque a bucha da porta da parte superior direita da porta do congelador para a parte superior esquerda da porta. Desloque a tampa do orifício esquerdo para o lado direito.

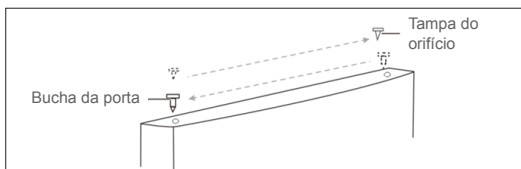

12. Remova o tampão do orifício para parafuso da dobradiça central no lado esquerdo do aparelho. Instale-o nos orifícios para parafusos no lado direito do aparelho.

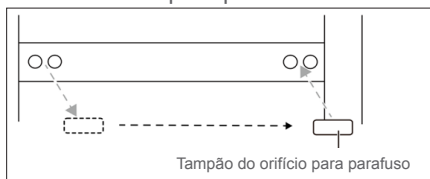

13. Instale a dobradiça central no lado esquerdo, com os parafusos que removeu anteriormente.

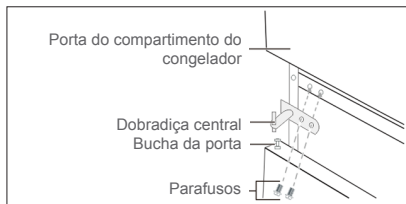

14. Retire o batente esquerdo da porta do saco de acessórios e instale-o na parte inferior esquerda da porta do frigorífico.

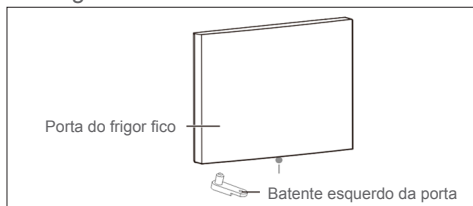

15. Instale a porta do compartimento do frigorífico.

16. Desloque a bucha da porta da parte superior direita da porta do frigorífico para a parte superior esquerda da porta. Desloque a tampa do orifício esquerdo para o lado direito.

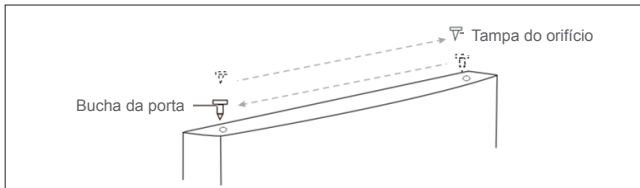

17. Remova o parafuso que fixa a tampa do orifício para parafuso da dobradiça da parte superior esquerda do aparelho. Remova a tampa e fixe-a na parte superior direita do aparelho.

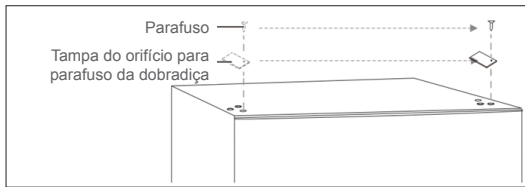

18. Fixe a dobradiça superior à parte superior esquerda do aparelho com os três parafusos que removeu anteriormente.



Nota

Antes de apertar os parafusos da dobradiça superior, certifique-se de que a parte superior da porta está ao nível do aparelho e de que o vedante de borracha está a vedar bem.

19. Instale a tampa da dobradiça sobre a dobradiça na parte superior esquerda do aparelho.

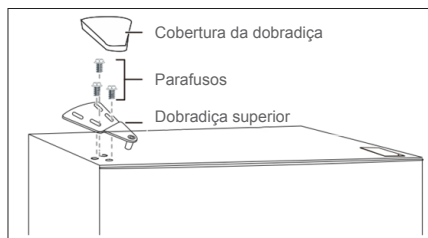

5. UTILIZAÇÃO

5.1 Primeira utilização

Antes de utilizar o aparelho pela primeira vez, lave o interior e todos os acessórios internos com água t pida e sab o neutro, para remover o odor t pico de um produto novo; depois, seque bem.

Importante!

- N o utilize detergentes ou p s abrasivos, pois estes podem danificar o acabamento.
- Depois do transporte, da desembalagem e da instala o, deixe o aparelho ficar pelo menos 2 horas em posi o vertical, antes de o ligar   fonte de alimenta o.
- Deixe o aparelho funcionar durante pelo menos 2 horas, antes de inserir alimentos frescos ou congelados.

5.2 Defini o da temperatura

A temperatura   controlada pelo painel de controlo no compartimento do frigor fico.

- Em condi es de funcionamento normais (na primavera e no outono),   recomendado defini-lo para o Modo 5-8.
- No ver o, a temperatura ambiente   elevada. Para garantir as temperaturas do frigor fico e do congelador, prolongando o tempo de funcionamento do frigor fico,   recomendado defini-lo para o Modo 2-4. No inverno, a temperatura ambiente   baixa. Para evitar o in cio e a paragem frequentes do frigor fico,   recomendado defini-lo para o Modo 2-4.
- Quando a fun o "refrigera o r pida" est  ativada, a temperatura do frigor fico e do congelador pode diminuir rapidamente ao mesmo tempo. Os alimentos podem ser mantidos frescos, sem perdas nutricionais. O tempo m ximo de funcionamento da fun o "refrigera o r pida"   26 horas. Ap s o per odo de arrefecimento r pido, o frigor fico voltar  ao modo anterior.



Nota

Se o indicador luminoso "2", "5" ou "8" ficar intermitente, significa que o frigor fico avariou. Contacte o servi o p s-venda para solicitar assist ncia no local.

5.3 Congelar alimentos frescos

O compartimento do congelador   indicado para o congelamento de alimentos frescos e para o armazenamento de alimentos congelados ou ultracongelados durante um longo per odo de tempo.

Coloque os alimentos frescos a congelar no compartimento do congelador.

A quantidade m xima de alimentos que podem ser congelados num prazo de 24 horas est  especificada na placa de classifica o do aparelho.

O processo de congelamento demora 24 horas: durante este per odo, n o adicione outros alimentos para congelamento.

5.4 Guardar alimentos congelados

No primeiro arranque ou ap s um per odo de inatividade, deixe o aparelho trabalhar durante, pelo menos, 2 horas na defini o mais alta antes de colocar os produtos no compartimento.

AVISO: Na eventualidade de um descongelamento acidental (por exemplo, se ocorrer uma falha de energia), os alimentos descongelados devem ser consumidos rapidamente ou cozinhados de imediato e novamente congelados (depois de cozinhados).

5.5 Descongelar alimentos

Antes de serem confeccionados, os alimentos congelados podem ser descongelados no compartimento do frigorífico ou à temperatura ambiente, dependendo das suas necessidades. Siga as instruções do produtor dos alimentos indicadas na embalagem.

AVISO: Os alimentos descongelados não podem ser novamente congelados. Devem ser consumidos rapidamente.

5.6 Sugestões para congelar e armazenar alimentos congelados

Para desfrutar do melhor desempenho, tenha em atenção o seguinte:

- A quantidade máxima de alimentos que podem ser congelados num prazo de 24 horas está especificada na placa de classificação do aparelho.
- O processo de congelamento demora 24 horas. Não devem ser adicionados mais alimentos para congelamento durante este período;
- Congele apenas alimentos frescos de alta qualidade e devidamente lavados;
- Prepare alimentos em pequenas porções para permitir um congelamento rápido e completo e para possibilitar o posterior descongelamento apenas da quantidade necessária;
- Embrulhe os alimentos em folha de alumínio ou polietileno e certifique-se de que as embalagens são herméticas;
- Não permita que os alimentos frescos e não congelados entrem em contacto com alimentos já congelados, a fim de evitar um aumento da temperatura dos últimos;
- Os alimentos magros são mais indicados para um congelamento mais prolongado do que os gordurosos; o sal reduz a duração do armazenamento dos alimentos;
- Se consumido imediatamente após a remoção do compartimento de congelador, o gelo pode provocar queimaduras na pele;
- É aconselhável escrever a data de congelamento em cada embalagem individual para poder controlar o tempo de armazenamento.
- Certifique-se de que os alimentos congelados são transferidos da loja para o congelador no espaço de tempo mais curto possível;
- Não abra a porta frequentemente nem a deixe aberta por mais tempo do que o estritamente necessário. Uma vez descongelados, os alimentos deterioram-se rapidamente e não podem ser novamente congelados;
- Não exceda o período de armazenamento indicado pelo fabricante do alimento.
- Não armazene bebidas engarrafadas no compartimento do congelador, para prevenir rebentamentos ou outras perdas.

5.7 Sugestões para a refrigeração de alimentos frescos

Para desfrutar do melhor desempenho, tenha em atenção o seguinte:

- Não guarde alimentos quentes ou líquidos a emitir vapores no frigorífico.
- Tape ou embrulhe os alimentos, especialmente se estes emitirem odores fortes. Coloque em sacos de polietileno e guarde nas prateleiras de vidro por cima da gaveta para vegetais.
- Por motivos de segurança, guarde os alimentos desta forma durante um ou dois dias, no máximo.
- Os alimentos cozinhados e os pratos frios devem ser tapados e podem ser colocados em qualquer prateleira.
- A fruta e vegetais devem ser devidamente lavados e colocados na gaveta especial fornecida.
- A manteiga e queijos devem ser colocados em recipientes herméticos especiais ou embrulhados em folha de alumínio ou em sacos de polietileno, tentando excluir o máximo de ar possível.
- As garrafas de leite devem ter uma tampa e ser armazenadas nas prateleiras da porta.
- Se não estiverem embalados, as bananas, batatas, cebolas e alho não devem ser guardados no frigorífico.

6. MANUTENÇÃO E LIMPEZA

Por motivos de higiene, o interior do aparelho, incluindo os acessórios interiores, deve ser limpo regularmente.



Atenção! Desligue sempre a ficha da tomada elétrica antes de proceder à limpeza.

PT

Importante! Nunca utilize detergentes, solventes/produtos abrasivos, objetos afiados ou escovas de arame para a limpeza, pois danificam o acabamento.

6.1 Limpeza

1. Remova todos os acessórios internos (por ex., prateleiras e gavetas) do compartimento do aparelho. Limpe-os com água tédida e um pouco de sabão neutro. Passe por água e seque cuidadosamente.
2. Limpe o interior do aparelho com um pano humedecido e água com um pouco de sabão neutro. Limpe com um pano humedecido com água quente e, em seguida, seque completamente antes de colocar novamente os acessórios no interior do aparelho.
3. Limpe a parte exterior do aparelho com um pano macio e seco. Nunca use solventes.
 - Verifique regularmente os vedantes da porta e limpe-os com um pano, para assegurar que estão livres de detritos.
 - Limpe o pó da parte traseira do aparelho regularmente. Isto melhora o desempenho do aparelho e permite poupar no consumo de eletricidade.

6.2 Descongelção

Poderá formar-se uma camada espessa de gelo devido às alterações sazonais. Para proceder ao descongelamento manualmente, desligue o aparelho da fonte de alimentação e depois remova o excesso de gelo com um pano seco.

O descongelamento regular do aparelho ajuda a reduzir o consumo energético do mesmo.

6.3 Lâmpada

Este produto contém uma lâmpada. Em caso de avaria, contacte um técnico qualificado para inspecionar e/ou substituir a lâmpada.

6.4 Transporte



Atenção! Não coloque o aparelho numa posição invertida ou lateral. Durante o transporte, a inclinação do aparelho não pode exceder os 45°.

- Não eleve o aparelho segurando-o nas respetivas margens superiores. Segure o aparelho pela sua base ou pelos lados.
- Antes de mover o aparelho, remova todos os alimentos e fixe os componentes devidamente.
- Cole a porta com fita adesiva para a fixar.
- Cole o cabo de alimentação com fita adesiva a um dos lados do aparelho para prevenir danos durante o transporte.

PT

6.5 Armazenamento

- Se o aparelho não for utilizado durante um período de tempo prolongado, desligue-o da fonte de alimentação, remova todos os alimentos e limpe-o.
- Durante o armazenamento, deixe a porta ligeiramente aberta para prevenir a formação de odores desagradáveis.

7. RESOLUÇÃO DE PROBLEMAS



Aviso!

Consulte a secção Segurança.

Se a avaria persistir, contacte um centro de assistência autorizado ou um especialista com as mesmas qualificações.

Problema	Causa possível	Solução
O aparelho não funciona.	Não está ligado à alimentação.	Ligue o aparelho a uma tomada elétrica adequada.
	Fusível queimado ou defeituoso.	Verifique o fusível e substitua-o, se necessário.
	Cabo de alimentação ou ficha defeituoso.	Verifique e proceda à reparação contactando um electricista qualificado.
O aparelho congela ou arrefece de forma excessiva.	Definições de temperatura inadequadas.	Ajuste a temperatura para uma definição mais baixa.
O aparelho não refrigera ou congela o suficiente.	Definições de temperatura inadequadas.	Ajuste a temperatura para uma definição mais alta.
	Uma grande quantidade de alimentos quentes/ mornos colocada no aparelho.	Deixe os alimentos arrefecer antes de os colocar no interior do aparelho.
	Fonte de calor colocada junto ao aparelho.	Afaste a fonte de calor do aparelho.
	Porta aberta durante um período de tempo prolongado.	Feche a porta o mais rapidamente possível. Garanta que a porta se encontra devidamente fechada.
O aparelho emite ruídos fortes.	O aparelho não está nivelado.	Ajuste os pés ao nível do aparelho.
	O aparelho está em contacto com uma parede ou peça de mobiliário.	Afaste o aparelho e deixe espaço suficiente em volta do mesmo.
	Os alimentos odoríferos não estão acondicionados	Acondicione bem os alimentos odoríferos.
O aparelho tem um odor estranho.	Alimentos estragados	Remova os alimentos estragados.
	O interior não está limpo	Limpe o interior.

8. GARANTIA E LIMITAÇÕES DE RESPONSABILIDADE

Este produto está garantido durante um período de 36 meses (definido pela legislação local, de acordo com o período indicado na fatura) a partir da data de compra, contra quaisquer falhas resultantes de um defeito de fabrico ou de material.

Esta garantia não cobre os danos resultantes de instalação indevida, de utilização incorreta, ou do desgaste normal do produto.

Mais especificamente, a garantia não cobre:

- Danos ou problemas causados por uma utilização incorreta, acidentes, alterações ou ligação a uma corrente elétrica de intensidade ou tensão inapropriada.
- Os produtos modificados, aqueles em que o selo de garantia ou o número de série foram danificados, alterados, eliminados ou oxidados.
- As baterias substituíveis e os acessórios são garantidos durante um período de 6 meses.
- Falhas da bateria, resultantes de sobrecarga ou à inobservância das instruções de segurança indicadas no manual.
- Os danos estéticos, incluindo riscos, mossas ou qualquer outro elemento.
- Os danos causados por qualquer intervenção efetuada por qualquer pessoa não autorizada.
- Os defeitos causados pelo desgaste normal ou devidos ao envelhecimento normal do produto.
- As atualizações de software, devido a uma alteração dos parâmetros de rede.
- As falhas do produto devidas ao uso de software de terceiros para modificar, alterar, adaptar ou modificar o existente.
- As falhas do produto devido à utilização sem os acessórios homologados pelo fabricante.
- Os produtos oxidados.

PT

Em caso algum o fabricante pode ser responsabilizado pela perda de dados armazenados no disco. Da mesma forma, o fabricante não tem a obrigação de verificar se os cartões SIM/SD foram devidamente retirados dos produtos devolvidos.

Os produtos reparados ou substituídos podem incluir componentes e equipamentos novos e/ou recondicionados.

TERMOS E CONDIÇÕES DA IMPLEMENTAÇÃO

Para obter uma assistência em garantia, deve trazer o seu produto ao local de venda juntamente com o comprovativo de compra (talão de caixa, fatura, etc.) do produto e os seus acessórios fornecidos com a sua embalagem original.

É importante ter informações como a data da compra, o modelo e o número de série ou IMEI (estas informações geralmente aparecem no produto, na embalagem ou na prova de compra).

Na ausência destes, deve devolver o produto o produto com os acessórios necessários para o seu correto funcionamento (alimentação, transformador, etc.).

Caso a sua reclamação esteja coberta pela garantia, o serviço pós-venda poderá, dentro dos limites da legislação local:

- Reparar ou substituir as peças defeituosas.
- Trocar o produto devolvido por um produto que tenha pelo menos as mesmas funcionalidades e que seja equivalente em termos de desempenho.
- Reembolsar o preço de compra do produto indicado na prova de compra.

Se for utilizada uma destas 3 soluções, a mesma não prolonga nem renova o período de garantia.

SPIS TREŚCI:

1. INFORMACJE NA TEMAT BEZPIECZEŃSTWA	S. 66
2. DANE TECHNICZNE	S. 71
3. OPIS	S. 71
4. INSTALACJA	S. 71
5. OBSŁUGA	S. 76
6. KONSERWACJA I CZYSZCZENIE	S. 78
7. ROZWIĄZYWANIE PROBLEMÓW	S. 80
8. GWARANCJA ORAZ OGRANICZENIE ODPOWIEDZIALNOŚCI	S. 81

PL

1. INFORMACJE NA TEMAT BEZPIECZEŃSTWA

Przed użyciem urządzenia elektrycznego należy przeczytać poniższe zalecenia, a instrukcję zachować na przyszłość.

1. Z niniejszego urządzenia mogą korzystać dzieci od lat 8 oraz osoby o ograniczonych zdolnościach fizycznych, sensorycznych i umysłowych lub nieposiadające doświadczenia i wiedzy, jeśli pozostają pod nadzorem lub zostały poinstruowane odnośnie do korzystania z urządzenia w bezpieczny sposób i rozumieją związane z tym zagrożenia.
2. Dzieci nie powinny bawić się urządzeniem.
3. Czyszczenie i konserwacja dokonywane przez dzieci nie powinny odbywać się bez nadzoru.
4. Urządzenie jest przeznaczone do użytku w domach i podobnych miejscach:
 - kuchnie pracownicze w sklepach, biurach i innych środowiskach zatrudnienia;
 - gospodarstwa rolne i przez gości hotelowych, motelowych oraz innych rodzajów miejsc zakwaterowania;
 - w pensjonatach;
 - lokalach gastronomicznych i do podobnych niedetalicznych zastosowań.

5. Niniejsze urządzenie jest chłodziarką domową, w której można przechowywać tylko żywność i napoje. Zgodnie ze standardami krajowymi lodówki domowe nie powinny być wykorzystywane do innych celów, jak przechowywanie krwi, leków czy produktów biologicznych.
6. Ostrzeżenie: Podczas umieszczania urządzenia należy upewnić się, że kabel zasilania nie jest przytrzaśnięty lub uszkodzony.
7. Urządzenia nie można wbudowywać w meble, ściany ani podobne przestrzenie.
8. Przed podłączeniem urządzenia do gniazda elektrycznego należy upewnić się, że miejscowe zasilanie sieciowe odpowiada temu ukazanemu na tabliczce znamionowej umocowanej do urządzenia.
9. Do kabla zasilania urządzenia jest zamontowana specjalna wtyczka. Wtyczka ta musi być podłączona do uziemionego gniazda o natężeniu przynajmniej 16 A. Jeśli w mieszkaniu brak tego typu gniazda ściennego, należy zlecić zainstalowanie go wykwalifikowanemu elektrykowi.
10. Ostrzeżenie — unikaj uszkodzenia obiegu czynnika chłodniczego.
11. Gaz chłodniczy R600a, znajdujący się w lodówce, jest gazem naturalnym. Nie jest on szkodliwy dla środowiska naturalnego, ale jest łatwopalny. Ważne jest zatem, by transport i instalacja lodówki były przeprowadzane ostrożnie w celu uniknięcia uszkodzenia przewodów czynnika chłodniczego. W przypadku wycieku gazu należy unikać kontaktu z pobliskimi płomieniami lub ogniem oraz przewietrzyć pomieszczenie.
12. Zagrożenie porażeniem elektrycznym! Nie należy podejmować próby naprawy urządzenia samodzielnie. W przypadku nieprawidłowego działania naprawa musi być przeprowadzana przez wykwalifikowany personel.

13. Aby uniknąć zagrożenia w przypadku uszkodzenia przewodu zasilającego, musi zostać on wymieniony przez producenta, serwisanta lub osobę posiadającą podobne kwalifikacje.
14. Ostrzeżenie — otwory wentylacyjne w obudowie urządzenia lub wbudowanej konstrukcji powinny pozostać wolne od przeszkód.
15. Ostrzeżenie — nie należy korzystać z urządzeń mechanicznych lub innych środków do przyspieszenia procesu rozmrażania poza tymi zalecanymi przez producenta.
16. Ostrzeżenie — wewnątrz komór przechowywania urządzenia nie wolno korzystać z urządzeń elektrycznych, chyba że są one typu zatwierdzonego przez producenta.
17. W urządzeniu nie wolno przechowywać substancji wybuchowych jak pojemniki z aerosolem wypełnione łatwopalnym gazem pędnym.
18. Do lodówki nie należy wkładać łatwopalnych, wybuchowych, lotnych ani wysoce żrących przedmiotów w celu uniknięcia uszkodzenia produktu lub zagrożenia pożarem.
19. W pobliżu lodówki nie należy umieszczać przedmiotów łatwopalnych, aby uniknąć pożaru.
20. W zamrażarce nie należy umieszczać produktów takich jak butelki lub szczelnie zamknięte pojemniki z płynami, na przykład piwo lub napoje w butelkach, aby zapobiec rozerwaniu pojemnika.
21. Po użyciu i przed przeprowadzeniem przez użytkownika konserwacji urządzenia należy odłączyć je od gniazda.
22. Wskazówki odnośnie czyszczenia urządzenia można znaleźć w rozdziale „KONSERWACJA I CZYSZCZENIE”.

23.  Ten znak oznacza, że na terenie UE produkt nie powinien być wyrzucany z odpadami pochodzącymi z gospodarstwa domowego. Aby uniknąć skażenia środowiska i zagrożenia zdrowia ludzi wynikającego z niekontrolowanej utylizacji odpadów, należy podać produkt recyklingowi, który umożliwi odzyskanie części surowców. Aby poprawnie zutylizować zużyte urządzenie, należy skorzystać z systemów zwrotu i odbioru lub skontaktować się z punktem sprzedaży, w którym produkt został nabyty. Pozwoli to na zapewnienie bezpiecznego dla środowiska recyklingu urządzenia.
24. Urządzenie należy utylizować zgodnie z miejscowymi przepisami, gdyż wykorzystuje ono łatwopalny i wybuchowy gaz oraz płyn chłodniczy.
25. Przed zutylizowaniem urządzenia należy usunąć drzwi, by zapobiec zatrzaśnięciu się przez dzieci.
26. Zagrożenie uduszeniem! Wszystkie materiały pakowe muszą być przechowywane poza zasięgiem dzieci i niemowląt!
27. Materiały pakowe należy oddawać do ponownego przetworzenia zgodnie z przepisami. Informacje na temat lokalizacji punktów zbiórki odpadów można uzyskać w jednostkach samorządowych.
28. Aby zapobiec skażeniu żywności, przestrzegaj poniższych zasad.
- Pozostawianie otwartych drzwi przez długi czas może prowadzić do znacznego wzrostu temperatury w komorach urządzenia.
 - Regularnie czyść powierzchnie, które mają kontakt z żywnością i systemem odpływowym.
 - Wyczyść zbiorniki na wodę, jeżeli nie były używane przez 48 godzin: przepłucz system dostarczania wody podłączony do sieci wodociągowej, jeżeli woda nie była pobierana przez 5 dni.

- Surowe mięso i ryby przechowuj w chłodziarce w odpowiednich pojemnikach, aby uniknąć kontaktu z innymi produktami lub wyciekania soków na inne produkty żywnościowe.
- Komory na mrożonki oznaczone dwoma gwiazdkami są przystosowane do przechowywania wcześniej zamrożonej żywności, przechowywania lub robienia lodów i robienia lodu w kostkach.
- Komory oznaczone jedną, dwiema i trzema gwiazdkami nie nadają się do mrożenia świeżej żywności.
- Jeżeli pusta chłodziarka nie będzie używana przez długi czas, należy ją wyłączyć, rozmrozić, wyczyścić, wysuszyć i pozostawić z otwartymi drzwiami, aby zapobiec pojawianiu się pleśni wewnątrz urządzenia.

29. Dzieci w wieku 3–8 lat mogą ładować i rozładowywać chłodziarki.

30. **OSTRZEŻENIE:** Nie umieszczaj w tylnej części urządzenia wielu gniazd przedłużaczy ani przenośnych zasilaczy.



Symbol informujący o użyciu palnego czynnika chłodniczego wewnątrz urządzenia. W razie wycieku czynnika chłodniczego i jego kontaktu z zewnętrznym źródłem zapłonu istnieje ryzyko wystąpienia pożaru.



Ten symbol wskazuje najzimniejszą część urządzenia. Określa on najwyższy poziom tej strefy.

2. DANE TECHNICZNE

Nazwa marki	Qilive
Numer modelu	154603 / MRF-340
Klasa ochrony	Klasa I
Zasilanie	220–240 V~, 50 Hz
Moc urządzenia	0,605 kWh / 24 godz.
Pojemność komory chłodziarki	211 l
Pojemność komory zamrażarki	104 l

PL

3. OPIS

1. Górna półka na butelki
2. Środkowa półka na butelki
3. Dolna półka na butelki
4. Nóżka regulowana
5. Szuflada zamrażalnika
6. Górna szuflada zamrażalnika
7. Szuflada na warzywa i owoce
8. Pokrywa pojemnika na warzywa
9. Szklana półka chłodziarki
10. Termostat

4. INSTALACJA



Ostrzeżenie!

Przed instalacją urządzenia odłącz je od gniazda ściennego.

4.1 Rozpakuj wszystkie części urządzenia.

Po rozpakowaniu sprawdź, czy obecne są wszystkie elementy oraz czy nie ma uszkodzeń. Jeśli zostały wykryte uszkodzenia lub czegoś brakuje, należy skontaktować się z naszym serwisem posprzedażowym.

4.2 Wybierz odpowiednie miejsce



Ostrzeżenie!

Umieść urządzenie tak, by nie było narażone na bezpośrednie światło słoneczne. Niniejsze urządzenie nie powinno być używane na zewnątrz lub narażone na deszcz.



Ostrzeżenie!

Urządzenie musi znajdować się przynajmniej 50 cm od źródeł gorąca (jak kuchenki, piekarniki, grzejniki itp.) oraz przynajmniej 5 cm od piekarników elektrycznych.



Ostrzeżenie!

Zainstaluj urządzenie w miejscu, w którym wtyczka zasilania jest łatwo dostępna w celu odłączenia zasilania.

1. Umieść urządzenie w dobrze wietrzonym pomieszczeniu na suchej, stabilnej i równej powierzchni z dala od bezpośredniego światła słonecznego lub innych źródeł gorąca.
2. Upewnij się, że za urządzeniem pozostało wystarczająco wolnego miejsca dla cyrkulacji powietrza. Nie umieszczaj urządzenia przy ścianie, by uniknąć hałasu spowodowanego przez wibracje. Upewnij się, że powietrze może swobodnie przepływać dookoła urządzenia. Niewystarczająca wentylacja może spowodować nieprawidłowe działanie i wzrost zużycia energii.
3. Pozostaw wystarczającą ilość miejsca na dostęp oraz by łatwo otwierać drzwi. W razie potrzeby zmień kierunek otwierania drzwi, korzystając z poniższej procedury.

4.3 Regulacja nóżek

Jeżeli urządzenie nie jest stabilne, wyregulować długość prawej/lewej nóżki urządzenia, aby je wypoziomować (→ Rys. 3).

Przekręć nóżkę zgodnie z ruchem wskazówek zegara, aby dostosować wysokość.

Uwaga: Gdy urządzenie nie jest wypoziomowane, drzwi i uszczelka nie zapewnią poprawnego zamknięcia chłodziarki.

4.4 Miejsce instalacji

Urządzenie należy zainstalować w miejscu, w którym panuje temperatura otoczenia odpowiadająca klasie klimatycznej wskazanej na tabliczce znamionowej urządzenia. Gwarantuje to prawidłową pracę urządzenia.

Klasa klimatyczna	Temperatura otoczenia
SN	od +10°C do +32°C
N	od +16°C do +32°C
ST	od +16°C do +38°C
T	od +16°C do +43°C

4.5 Przestrzeń do odprowadzania ciepła

W trakcie pracy chłodziarka wytwarza w swoim otoczeniu ciepło. Upewnij się, że od góry wolne jest przynajmniej 300 mm przestrzeni, więcej niż 100 mm po obu stronach i więcej niż 50 mm z tyłu urządzenia.

Poniższa tabela zawiera wymiary w milimetrach (→ Rys. 1 oraz Rys. 2).

W	D	H	A	B	C(°)	E	F
595	596	1855	966	1151	135	50	100



Uwaga

Rys. 1 i Rys. 2 to diagramy schematyczne wymaganej przestrzeni wokół produktu.

4.6 Podłączenie zasilania

Przed podłączeniem zasilania upewnij się, że napięcie i częstotliwość prądu określone na tabliczce znamionowej urządzenia są zgodne z parametrami sieci elektrycznej w miejscu instalacji. Urządzenie należy uziemić. Wtyczka przewodu zasilającego została wyposażona w styk uziemiający. Jeżeli sieć elektryczna dostępna w miejscu instalacji nie jest uziemiona, podłącz urządzenie do oddzielnej linii uziemiającej, zgodnej z aktualnymi przepisami, konsultując podłączenie z wykwalifikowanym elektrykiem.

Producent wyłącza odpowiedzialność, jeżeli powyższe środki ostrożności nie są stosowane.

4.7 Przekładanie drzwi



Uwaga

Upewnij się, że chłodziarka jest odłączona od zasilania.

1. Zdejmij pokrywę zawiasu, podważając ją. Odkręć trzy śrubki mocujące górny zawias do drzwi. Zdejmij zawias.

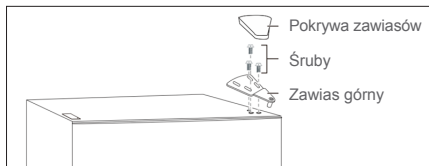

4. Zdejmij drzwi komory chłodziarki z urządzenia.
5. Odkręć dwie śrubki mocujące centralny zawias.

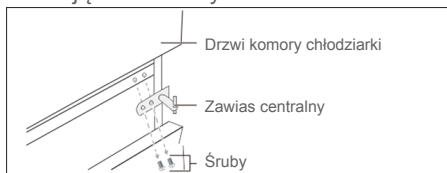

6. Zdejmij drzwi komory zamrażalnika.
7. Odkręć dwie śrubki mocujące dolny zawias do prawej strony urządzenia, a następnie zdejmij zawias.

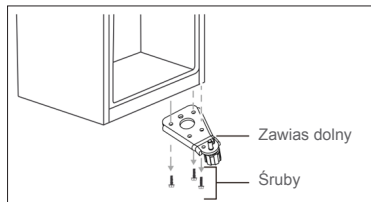

8. Odkręć nakrętkę i zdejmij podkładkę, które mocują trzon trzpienia do prawego otworu na dolnym zawiasie, po czym wyjmij trzon.

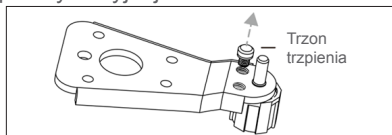

9. Włóż trzon trzpienia do lewego otworu na dolnym zawiasie, po czym zamocuj trzon nakrętką i podkładką.

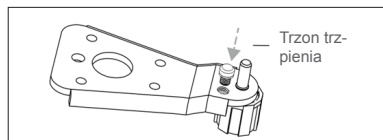

10. Zamontuj dolny zawias po lewej stronie urządzenia.

11. Odkręć śrubkę mocującą blokadę drzwi od dolnej prawej części drzwi komory zamrażalnika. Zdejmij blokadę drzwi i zamontuj ją po lewej dolnej stronie.

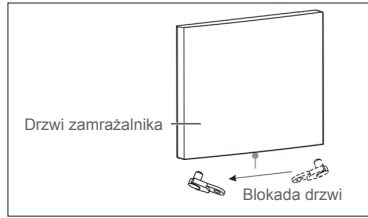

12. Zamontuj drzwi komory zamrażalnika.

13. Przenieś tulejkę drzwi z górnej prawej strony drzwi zamrażalnika na górną lewą stronę drzwi zamrażalnika. Przenieś lewą pokrywę otworu na prawą stronę.

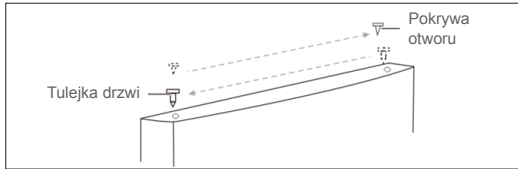

14. Usuń korek otworu na śrubę centralnego zawiasu znajdujący się z lewej strony urządzenia. Zamontuj w otworach na śruby po prawej stronie urządzenia.



15. Zamontuj centralny zawias z lewej strony przy użyciu dwóch śrubek, które zostały odkręcone wcześniej.

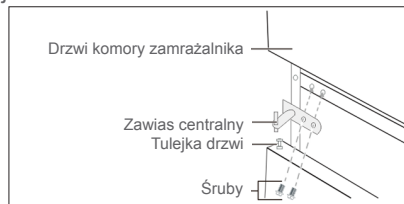

16. Wyjmij lewą blokadę drzwi z torby z akcesoriami i zamontuj ją do lewej dolnej strony drzwi chłodziarki.

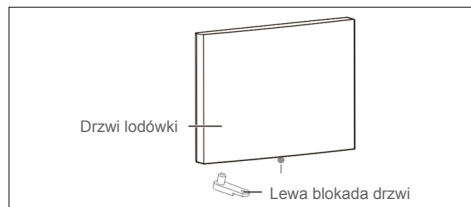

17. Zamontuj drzwi komory chłodziarki.

18. Przenieś tulejkę drzwi z górnej prawej strony drzwi chłodziarki na górną lewą stronę drzwi chłodziarki. Przenieś lewą pokrywę otworu na prawą stronę.

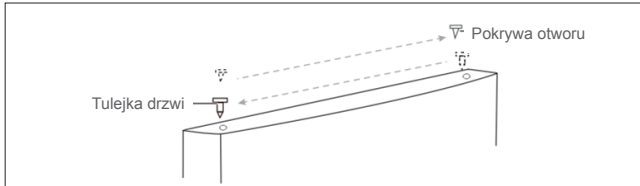

19. Odkręć śrubkę mocującą pokrywę otworu na śrubę zawiasu od górnej lewej strony urządzenia. Zdejmij pokrywę i jej mocowanie z prawej górnej strony urządzenia.

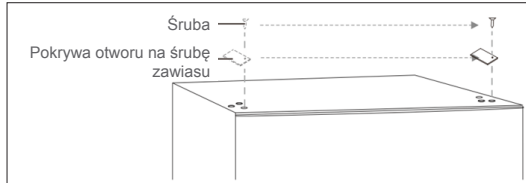

20. Zamontuj górny zawias do lewej strony urządzenia u góry przy użyciu trzech śrubek, które zostały odkręcone wcześniej.



Uwaga

Zanim dokręcisz śrubki górnych zawiasów upewnij się, że góra drzwi jest wypoziomowana w stosunku do urządzenia, a uszczelka gumowa zapewnia dobre uszczelnienie.

21. Zamontuj pokrywę zawiasu na zawiasie po lewej stronie u góry urządzenia.

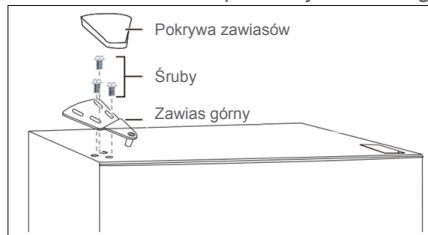

5. OBSŁUGA

5.1 Pierwsze użycie

Przed pierwszym użyciem urządzenia należy umyć jego wnętrze i wszystkie akcesoria wewnętrzne ciepłą wodą z niewielką ilością łagodnego środka myjącego, aby usunąć typową woń nowych produktów. Następnie należy wytrzeć urządzenie do sucha.

Ważne!

- Nie używaj detergentów ani proszków ściernych, ponieważ mogą one uszkodzić powłokę wykończeniową urządzenia.
- Po przetransportowaniu, rozpakowaniu i zainstalowaniu, ale przed podłączeniem do zasilania pozostaw urządzenie na co najmniej 2 godziny w pozycji pionowej.
- Przed włożeniem świeżej lub mrożonej żywności urządzenie powinno pracować przez co najmniej 2 godziny.

5.2 Ustawianie temperatury

Temperaturą steruje się, używając panelu sterowania w komorze chłodziarki.

- W przypadku standardowych warunków roboczych (wiosną i jesienią) zalecane jest ustawienie na Tryb 5-8.
- Latem temperatura otoczenia jest wysoka. W celu zagwarantowania odpowiedniej temperatury chłodziarki i zamrażalnika wydłuż czas pracy urządzenia, wybierając Tryb 2-4. Zimą temperatura otoczenia jest niska. W celu uniknięcia częstego włączania i wyłączania się urządzenia zalecane jest wybranie Trybu 2-4.
- Włączenie funkcji Szybkie schładzanie (Fast Cool) umożliwia szybkie i równoczesne obniżenie temperatury chłodziarki i zamrażalnika. Pozwala to zachować świeżość żywności i jej składniki odżywcze. Maksymalny czas działania funkcji Szybkiego Schładzania (Fast Cool) to 26 godzin. Po tym czasie urządzenie powróci do poprzedniego trybu.



Uwaga



Gdy lampki wskaźników „2”, „5” lub „8” zaczynają migać, oznacza to, że urządzenie uległo awarii. Skontaktuj się z personelem posprzedażowym w celu serwisowania urządzenia na miejscu.

5.3 Mrożenie świeżej żywności

Komora zamrażarki umożliwia mrożenie świeżej żywności oraz długotrwałe przechowywanie żywności mrożonej i głęboko mrożonej.

Żywność przeznaczoną do zamrożenia należy umieścić w komorze zamrażarki.

Maksymalna ilość żywności, jaką można zamrozić w ciągu 24 godzin została podana na tabliczce znamionowej urządzenia.

Proces mrożenia trwa 24 godziny – w tym czasie nie należy dokładać kolejnych produktów do mrożenia.

5.4 Przechowywanie mrożonej żywności

Po pierwszym uruchomieniu urządzenia lub okresie, w którym urządzenie nie było używane, przed umieszczeniem żywności włącz puste urządzenie na przynajmniej 2 godziny, ustawivszy wyższą moc chłodzenia.

OSTRZEŻENIE: Jeżeli dojdzie do przypadkowego rozmrożenia przechowywanej żywności (na przykład z powodu przerwy w dostawie prądu), należy szybko spożyć rozmrożoną żywność lub ją niezwłocznie ugotować i ponownie zamrozić (po ugotowaniu).

5.5 Rozmrażanie żywności

W zależności od potrzeb zamrożoną żywność można przed ugotowaniem rozmrozić w komorze chłodziarki lub w temperaturze pokojowej. Przestrzegaj wskazówek producenta żywności umieszczonych na opakowaniu.

OSTRZEŻENIE: Rozmrożonej żywności nie można ponownie zamrażać. Należy ją szybko spożyć.

5.6 Wskazówki dotyczące mrożenia i przechowywania żywności mrożonej

Aby jak najlepiej wykorzystać możliwości urządzenia, pamiętaj o poniższych zasadach.

- Informacja o maksymalnej ilości żywności, jaką można zamrozić w ciągu 24 godzin została podana na tabliczce znamionowej urządzenia.
- Proces mrożenia trwa 24 godziny – w tym czasie nie należy dokładać kolejnych produktów do mrożenia;
- Do mrożenia nadają się wyłącznie produkty żywnościowe najwyższej jakości, które są świeże i zostały dokładnie oczyszczone;
- Żywność przeznaczoną do mrożenia należy podzielić na małe części, co zapewni szybkie i całkowite zamrożenie żywności oraz umożliwi rozmrażanie tylko potrzebnej porcji żywności;
- Zapakuj żywność w folię aluminiową lub spożywczą i upewnij się, że opakowania są szczelne;
- Nie dopuść, by świeża niemrożona żywność stykała się z żywnością, która jest zamrożona, ponieważ może to spowodować podwyższenie temperatury zamrożonej żywności;
- Żywność chuda przechowuje się lepiej i można ją przechowywać przez dłuższy czas niż żywność o wysokiej zawartości tłuszczu; sól skraca czas przechowywania żywności;
- Sorbety spożywane bezpośrednio po wyjęciu z zamrażarki mogą powodować odmrożenia skóry;
- Zaleca się umieszczenie daty zamrożenia na każdym opakowaniu mrożonej żywności, aby ułatwić kontrolowanie czasu przechowywania żywności.
- Zadbaj o jak najszybsze przewiezienie zamrożonej żywności ze sklepu do zamrażarki;
- Nie otwieraj drzwiczek urządzenia zbyt często i nie pozostawiaj otwartych drzwiczek na długi czas; Po rozmrożeniu żywność szybko ulega zepsuciu i nie nadaje się do ponownego zamrożenia;
- Nie przekraczaj okresu przechowywania wskazanego przez producenta żywności.
- Nie przechowuj napojów butelkowanych w komorze zamrażarki, aby zapobiec pęknięciu butelek lub innym szkodom.

PL

5.7 Wskazówki dotyczące przechowywania świeżej żywności

Aby jak najlepiej wykorzystać możliwości urządzenia, pamiętaj o poniższych zasadach.

- Nie umieszczaj w chłodziarce ciepłych potraw ani parujących płynów.
- Przykryj lub owiń żywność, zwłaszcza żywność o intensywnym smaku. Owiń żywność w woreczki z polietylenu i umieść na szklanej półce nad szufladą na warzywa.
- Aby zapewnić bezpieczeństwo, przechowuj w ten sposób nie dłużej niż dwa dni.
- Potrawy gotowane, potrawy zimne należy przykryć i można je umieścić na dowolnej półce.
- Owoce i warzywa należy dokładnie oczyścić i umieścić w specjalnej szufladzie.
- Masło i ser należy umieścić w specjalnym, szczelnym pojemniku lub owinąć w folię aluminiową lub woreczek polietylenowy, aby zapewnić jak najmniejszy dostęp powietrza.
- Butelki z mlekiem powinny być zakręcone i należy je przechowywać w balkoniku na drzwiach.
- Banany, ziemniaki, cebula i czosnek, jeśli nie są zapakowane, nie powinny być przechowywane w lodówce.

6. KONSERWACJA I CZYSZCZENIE

Ze względów higienicznych należy regularnie czyścić wnętrze i akcesoria wewnętrzne urządzenia.



Ostrożnie! Przed przystąpieniem do czyszczenia urządzenia należy odłączyć przewód zasilający od źródła zasilania.

Ważne! Do czyszczenia nie stosuj nigdy detergentów, rozpuszczalników/produktów ściernych, ostrych przedmiotów lub szczotek drucianych, ponieważ spowoduje to uszkodzenie powłoki wykończeniowej.

PL

6.1 Czyszczenie

1. Wyjmij wszystkie akcesoria wewnętrzne (np. półki i szuflady) z komory urządzenia. Wyczyść je letnią wodą i neutralnym mydłem. Opłucz wodą i dokładnie wysusz.
2. Wyczyść wnętrze urządzenia, używając wilgotnej ściereczki i neutralnych mydlin. Przetrzyj akcesoria ciepłą, wilgotną ściereczką i dokładnie je wysusz przed umieszczeniem w urządzeniu.
3. Przetrzyj zewnętrzne powierzchnie urządzenia suchą, miękką ściereczką. Nigdy nie używać rozpuszczalników.
 - Regularnie sprawdzaj uszczelki drzwi i wycieraj je do czysta, aby upewnić się, że są wolne od zanieczyszczeń.
 - Regularnie odkurzaj tył urządzenia. Pozwoli to na poprawę wydajności urządzenia i oszczędność zużycia energii elektrycznej.

6.2 Rozmrażanie

Z powodu sezonowych różnic warunków otoczenia w urządzeniu może się zgromadzić gruba warstwa lodu. Aby przeprowadzić ręczne rozmrażanie, odłącz urządzenie od źródła zasilania, a następnie wyjmij nadmiar lodu, używając suchej ściereczki. Regularne rozmrażanie urządzenia pozwala obniżyć zużycie energii.

6.3 Oświetlenie

Urządzenie zostało wyposażone w oświetlenie. W razie awarii oświetlenia skontaktuj się z wykwalifikowanym specjalistą, aby zlecić inspekcję i/lub wymianę źródła światła.

6.4 Transport



Ostrożnie! Nie ustawiaj urządzenia spodem do góry ani na boku. W czasie transportu urządzenie nie może być pochylone o więcej niż 45°.

- Nie podnoś urządzenia, chwytając za jego górne krawędzie. Podnoś urządzenie, chwytając za jego podstawę lub boki.
- Przed przemieszczeniem urządzenia wyjmij z niego całą żywność i odpowiednio zabezpiecz elementy wewnętrzne.
- Zaklej drzwi, aby je zabezpieczyć przed otwarciem.
- Przyklej przewód zasilający do boku urządzenia, aby zapobiec jego uszkodzeniu w czasie transportu.

PL

6.5 Miejsce

- Jeżeli urządzenie nie będzie użytkowane przez dłuższy czas, odłącz je od zasilania, wyjmij z niego wszystkie produkty żywnościowe i wyczyść je.
- Gdy urządzenie nie jest użytkowane, pozostaw otwarte drzwi, aby zapobiec powstawaniu nieprzyjemnych zapachów.

7. ROZWIĄZYWANIE PROBLEMÓW



Ostrzeżenie!

Zapoznaj się z rozdziałem dotyczącym bezpieczeństwa.

Jeżeli usterka wystąpi ponownie, skontaktuj się z autoryzowanym serwisem lub stosownie wykwalifikowanym specjalistą.

Problem	Możliwa przyczyna	Rozwiązanie
Urządzenie nie działa.	Nie podłączono do źródła zasilania.	Podłącz urządzenie do odpowiedniego gniazda zasilającego.
	Przepalony lub wadliwy bezpiecznik.	Sprawdź bezpiecznik i w razie konieczności wymień go.
	Uszkodzony przewód zasilający lub wtyczka.	Sprawdź i zleć naprawę elektrykowi z uprawnieniami.
Urządzenie zbyt mocno mrozi lub chłodzi.	Niewłaściwe ustawienie temperatury	Wybierz niższe ustawienie temperatury.
Urządzenie zbyt słabo chłodzi lub mrozi.	Niewłaściwe ustawienie temperatury	Wybierz wyższą wartość ustawienia temperatury.
	W urządzeniu umieszczono dużą ilość ciepłej/gorącej żywności	Wystudź żywność przed umieszczeniem jej w urządzeniu.
	W pobliżu urządzenia znajduje się źródło ciepła	Oddal źródło ciepła od urządzenia.
	Drzwi pozostają otwarte przez długi czas.	Zamknij drzwi jak najszybciej. Sprawdzaj, czy drzwi są zamknięte.
Urządzenie wydaje głośnie dźwięki.	Urządzenie nie jest wypoziomowane	Wyreguluj nóżki, aby wypoziomować urządzenie.
	Urządzenie dotyka ściany lub mebli.	Przestaw urządzenie i zapewnij odpowiednią ilość wolnej przestrzeni wokół urządzenia.
	Żywność o intensywnym zapachu nie opakowana	Dokładnie owinąć żywność o intensywnym zapachu.
Urządzenie ma specyficzny zapach.	Żywność zepsuta	Usuń zepsutą żywność.
	Wnętrze nie jest czyste	Wyczyść wnętrze.

8. GWARANCJA ORAZ OGRANICZENIE ODPOWIEDZIALNOŚCI

Urządzenie jest objęte gwarancją przez okres 36 miesięcy (określony w przepisach i liczony od daty na dowodzie zakupu) od daty zakupu, obowiązującą w razie awarii wynikającej z wad produkcyjnych lub materiałowych.

Niniejsza gwarancja nie obowiązuje w przypadku uszkodzeń wynikających z nieprawidłowej instalacji, niewłaściwego użytkowania lub normalnego zużycia produktu.

W ujęciu bardziej szczegółowym gwarancja nie obowiązuje w przypadku:

- uszkodzeń lub problemów spowodowanych niewłaściwym użytkowaniem, wypadkiem, przeprowadzeniem jakichkolwiek przeróbek urządzenia lub podłączeniem go do zasilania elektrycznego o nieprawidłowych parametrach natężenia lub napięcia;
- przeprowadzenia modyfikacji urządzeń, których plomba gwarancyjna lub numer seryjny zostały uszkodzone, naruszone, usunięte lub uległy oksydacji;
- w odniesieniu do baterii przeznaczonych do wymiany i akcesoriów, okres gwarancji wynosi 6 miesięcy;
- awarii baterii w wyniku zastosowania nadmiernego prądu ładowania lub niezastosowania się do umieszczonych w instrukcji obsługi wskazówek dotyczących bezpieczeństwa;
- uszkodzeń o charakterze estetycznym, takich jak zarysowania, wybrzuszenia lub podobne uszkodzenia;
- uszkodzeń spowodowanych działaniami osób nieuprawnionych;
- uszkodzeń spowodowanych normalnym zużyciem lub starzeniem się produktu;
- aktualizacji oprogramowania związanych z modyfikacją parametrów sieci;
- awarii produktu spowodowanych użyciem oprogramowania innych producentów w celu zmodyfikowania, adaptacji lub modyfikacji istniejącego oprogramowania;
- awarii produktu spowodowanych jego użyciem bez akcesoriów zatwierdzonych przez producenta;
- produktów, które uległy działaniu oksydacji.

Niezależnie od okoliczności producent nie ponosi odpowiedzialności za utratę danych zapisanych w pamięci zewnętrznej. Analogicznie, producent nie ponosi żadnej odpowiedzialności za sprawdzenie, czy ze zwracanych produktów zostały wyjęte karty SIM/SD.

W produktach naprawionych lub wymienionych mogą znajdować się komponenty oraz wyposażenie nowe i/lub wykorzystywane ponownie.

WARUNKI GWARANCJI

W celu skorzystania z praw gwarancyjnych, należy odnieść produkt do miejsca sprzedaży wraz z dowodem zakupu (paragon kasowy, faktura itp.) produktu oraz dostarczanych akcesoriów, w oryginalnym opakowaniu.

Należy również dysponować takimi informacjami, jak data zakupu, model i numer seryjny lub numer IMEI (informacje te znajdują się najczęściej na produkcie, jego opakowaniu lub dokumencie stanowiącym dowód zakupu).

Należy bezwzględnie dostarczyć produkt ze wszystkimi akcesoriami niezbędnymi do jego prawidłowego funkcjonowania (zasilacz, adapter itd.).

Jeśli reklamacja jest objęta gwarancją, w zależności od obowiązujących przepisów miejscowych serwis naprawczy może:

- przeprowadzić naprawę lub wymienić uszkodzone części;
- zamienić zwracany produkt na inny o co najmniej takich samych funkcjach i równoważnych parametrach wydajnościowych;
- zwrócić cenę zakupu produktu, określoną w dokumencie stanowiącym dowód zakupu.

Realizacja jednego z tych 3 rozwiązań nie wydłuża ani nie odnawia okresu gwarancji.

TARTALOMJEGYZÉK:

1. BIZTONSÁGI TÁJÉKOZTATÓ	82. o.
2. MŰSZAKI ADATOK	87. o.
3. LEÍRÁS	87. o.
4. ÜZEMBE HELYEZÉS	87. o.
5. HASZNÁLAT	92. o.
6. KARBANTARTÁS ÉS TISZTÍTÁS	94. o.
7. HIBAELHÁRÍTÁS	96. o.
8. JÓTÁLLÁS ÉS FELELŐSSÉ GKORLÁTOZÁS	97. o.

HU

1. BIZTONSÁGI TÁJÉKOZTATÓ

Az elektromos készülék használata előtt olvassa el az alábbi utasításokat, és őrizze meg a használati útmutatót későbbi felhasználásra.

1. A készüléket nyolc évesnél idősebb gyerekek, korlátozott fizikai, érzékszervi vagy mentális képességű személyek, valamint megfelelő tudással vagy ismeretekkel nem rendelkező személyek kizárólag felügyelet mellett, illetve abban az esetben használhatják, ha a készülék biztonságos kezeléséről tájékoztatást kaptak, és tisztában vannak az ahhoz kapcsolódó kockázatokkal.
2. A készülékkel gyermekek nem játszhatnak.
3. A készülék tisztítását és felhasználói karbantartását gyerekek felügyelet nélkül nem végezhetik.
4. A készülék rendeltetésszerűen háztartási célokra, vagy hasonló körülmények között használható:
 - üzletek, irodák és más munkahelyek személyzeti konyháiban;
 - hétvégi házakban, szállodákban, motelekben vagy egyéb lakóhelyeken;
 - reggelit is biztosító szálláshelyeken;
 - vendéglátásban és hasonló, nem kiskereskedelmi létesítményekben.

5. Ez a termék háztartási hűtőszekrény, és csak ételek és italok tárolására alkalmas. A nemzeti szabványok szerint a háztartási hűtőszekrények más célokra – például vér, gyógyszerek vagy biológiai termékek tárolására – nem alkalmasak.
6. Figyelmeztetés: A készülék elhelyezésekor biztosítsa, hogy a tápkábel ne akadjon be és ne sérüljön meg.
7. A készülék nem építhető be bútorokba, falba vagy más, hasonló helyekbe.
8. A készülék elektromos aljzathoz való csatlakoztatása előtt ellenőrizze, hogy a helyi hálózati feszültség megegyezik-e a készülék típus tábláján megadottal.
9. A készülék tápkábelén különleges dugasz található. Ezt a dugaszt legalább 16 A-es földelt fali aljzatba kell csatlakoztatni. Ha nincs ilyen fali aljzata, szereltesse be egy villanyszerelővel.
10. Figyelmeztetés: Ne sértse meg a hűtőközeg vezetékeit.
11. A hűtőszekrényben lévő hűtőközeg R600a földgáz. Nem káros a környezetre, de gyúlékony. Ezért fontos, hogy a hűtőszekrény szállítása és telepítése során körültekintően járjon el, és ne sértse meg a hűtőközeg csövét. Gázszivárgás esetén kerülje a közeli lángokkal vagy tűzzel való érintkezést, és szellőztesse a helyiséget.
12. Áramütésveszély! Ne kísérelje meg önállóan megjavítani a készüléket. Meghibásodás esetén a készülék javítását szakembernek kell végeznie.
13. Ha a tápkábel sérült, a balesetek elkerülése érdekében a gyártónak, az értékesítés utáni szervizszolgáltató cég képviselőjének, vagy hasonlóan képzett szakembernek kell kicserélnie.
14. Figyelmeztetés: A készülék burkolatán vagy a beépítési szerkezeten lévő szellőzőnyílásokat tartsa szabadon.

15. Figyelmeztetés: Ne használjon a leolvasztás gyorsítására a gyártó által ajánlottól eltérő mechanikus eszközöket vagy egyéb módszereket.
16. Figyelmeztetés: Ne használjon elektromos készülékeket a berendezés élelmiszertároló rekeszeiben, kivéve, ha azok a gyártó által ajánlott típusok.
17. Ne tároljon robbanásveszélyes anyagokat, például gyúlékony hajtóanyagokkal töltött aeroszol flakonokat a készülékben.
18. Ne helyezzen tűzveszélyes, robbanásveszélyes, illékony vagy erősen maró hatású anyagokat a hűtőszekrénybe, hogy megakadályozza a termék károsodását vagy a tűzeseteket.
19. A tűzveszély elkerülése érdekében ne helyezzen tűzveszélyes tárgyakat a hűtőszekrény közelébe.
20. A robbantás és egyéb károk elkerülése érdekében ne tegyen a fagyasztórekeszbe palackozott, vagy lezárt folyadéktartályokat, pl. palackozott sört vagy más palackozott italokat.
21. A készüléket használat után és felhasználói karbantartás előtt ki kell húzni az elektromos hálózathoz.
22. A készülék tisztítására vonatkozó tanácsok a „KARBANTARTÁS ÉS TISZTÍTÁS” c. fejezetben találhatóak.
23.  Ez a jelzés azt mutatja, hogy a termék nem helyezhető a háztartási hulladékba az EU területén. A nem megfelelő hulladékkezelés okozta lehetséges környezeti károk, vagy emberi egészségkárosodás elkerülése érdekében felelősséggel, a természeti erőforrások újrahasznosítását segítő módon végezze a termék hulladékkezelését. A használt eszköz hulladékkezeléséhez használja a visszaszállítási és hulladékgyűjtő rendszereket, vagy vegye fel a

kapcsolatot a kereskedővel, akitől beszerezte a terméket. A kereskedők gondoskodnak a termék környezetvédelmi szempontból biztonságos újrahasznosításáról.

24. A készülék hulladékkezelését a helyi szabályozásoknak megfelelően végezze, mivel az gyúlékony hajtógázt és hűtőközeget tartalmaz.
25. A készülék kiselejtezését megelőzően távolítsa el az ajtókat, hogy gyerekek ne szorulhassanak be a készülékbe.
26. Fulladásveszély! A csomagolóanyagokat a gyermekektől és a csecsemőktől tartsa távol!
27. A csomagolóanyagok gyűjtését az újrahasznosításra vonatkozó rendeleteknek megfelelően végezze. Kérdezze meg a helyi hatóságokat, hol található a helyi gyűjtő vagy hulladékkezelő központok.
28. Az élelmiszer szennyeződésének elkerülése érdekében tartsa be az alábbi utasításokat:
 - Ha a készülék ajtaját hosszú időre nyitva hagyja, az jelentősen növelheti a hűtőszekrény belső hőmérsékletét.
 - Rendszeresen tisztítsa meg az élelmiszerekkel érintkező felületeket és a hozzáférhető folyadékvezető rendszereket.
 - Tisztítsa ki a víztartályokat, ha azokat már 48 órája nem használta: öblítse át a vízhálózatra kötött vízrendszert, ha már 5 napja nem használta a vízadagolót.
 - A nyers húst és halat arra alkalmas tárolóban tartsa a hűtőben, hogy azok ne érintkezzenek más élelmiszerekkel, illetve a levük ne csepeghessen rájuk.
 - Akétcsillagosfagyasztottélelmiszer-tárolórekeszek alkalmasak előfagyasztott élelmiszerek tárolására, jégkrémek tárolásához vagy készítéséhez, valamint jégkockakészítéshez.

- Az egy-, két- és háromcsillagos rekeszek nem alkalmasak friss élelmiszerek fagyasztására.
- Ha a hűtőkészülék hosszú időre üres marad, úgy kapcsolja ki, olvassza le, tisztítsa ki, szárítsa meg, és hagyja nyitva az ajtaját, hogy megelőzze a készülék belsejének penészesedését.

29. A 3 és 8 év közötti gyermekek a hűtőkészülékek be- és kirakódását nem végezhetik.

30. FIGYELMEZTETÉS: Ne helyezzen a készülék hátsó oldala közelébe hordozható aljzatokat vagy hordozható áramforrásokat.

HU



Ez a jelzés azt mutatja, hogy a készülék gyúlékony hűtőközeget tartalmaz. Ha a hűtőközeg szivárog, és külső gyújtóforrásnak van kitéve, tűzveszély áll fenn.



Ez a szimbólum a készülék leghidegebb részét jelöli. A zóna legmagasabban található részét jelöli.

2. MŰSZAKI ADATOK

Márkanév	Qilive
Modellszám	154603 / MRF-340
Érintésvédelmi osztály	I. osztály
Tápellátás	220 - 240 V~, 50 Hz
Teljesítményfelvétel	0,605 kWh/24 óra
Hűtőtér térfogata	211 liter
Fagyasztó térfogata	104 liter

3. LEÍRÁS

HU

1. Felső palacktartó
2. Középső palacktartó
3. Alsó palacktartó
4. Állítható láb
5. Fagyasztófiók
6. Felső fagyasztófiók
7. Frissen tartó tároló
8. Frissen tartó rekesz teteje
9. Hűtőszekrény üvegpolca
10. Termosztát

4. ÜZEMBE HELYEZÉS



Figyelmeztetés!

A hűtőszekrény telepítése előtt húzza ki a készüléket a fali aljzatból.

4.1 Csomagolja ki az összes alkatrészt.

A kicsomagolás után ellenőrizze, hogy a készülék hiánytalan-e, és hogy szállítás közben nem sérült-e meg. Ha a készülék sérült vagy hiányos, lépjen kapcsolatba ügyfélszolgálatunkkal.

4.2 A megfelelő helyszín kiválasztása



Figyelmeztetés!

Úgy helyezze el a készüléket, hogy ne érje közvetlen napsugárzás. A készülék a szabadban nem használható, és nem érheti eső.



Figyelmeztetés!

A készüléket legalább 50 cm távolságra helyezze el a hőforrásoktól (mint például a kályhák, sütők, radiátorok), és legalább 5 cm-es távolságra az elektromos tűzhelyektől.



Figyelmeztetés!

Olyan helyre helyezze el a készüléket, ahol a hálózati csatlakozó az áramellátás megszakításához könnyen hozzáférhető.

1. A készüléket jól szellőző helyiségben, száraz, stabil és vízszintes felületen helyezze el, távol a közvetlen napfénytől és a hőforrásoktól.
2. A készülék hátsó részén biztosítsa a levegő megfelelő áramlását. Ne helyezze közvetlenül a falhoz a készüléket, hogy elkerülje a rezgés okozta zajt. Győződjön meg arról, hogy a levegő szabadon áramolhat a készülék körül. A nem megfelelő szellőzés meghibásodást és megnövekedett energiafogyasztást okozhat.
3. Biztosítson elegendő helyet az ajtóhoz való egyszerű hozzáféréshez és az ajtó nyitásához. Amennyiben szükséges, az alábbiak szerint változtassa meg az ajtónyílás irányát.

4.3 Szintezőlábak

Ha a készülék valamelyik irányba dől, állítsa be a hűtőszekrény bal/jobbsó oldali lábának magasságával vízszintesbe (→ 3. ábra).

A magasságot a láb balról jobbra, vagy jobbról balra forgatásával állíthatja be.

Megjegyzés: Ha a készülék nincs vízszintes helyzetben, az ajtó és az ajtó tömítése nem záródik megfelelően.

HU

4.4 A készülék elhelyezése

Telepítse a készüléket olyan helyre, ahol a környezeti hőmérséklet megfelel a készülék típus tábláján feltüntetett klímaosztálynak. Ez a készülék megfelelő működését biztosítja.

Klímaosztály	Környezeti hőmérséklet
SN	+10 °C-tól +32 °C-ig
N	+16 °C-tól +32 °C-ig
ST	+16 °C-tól +38 °C-ig
T	+16 °C-tól +43 °C-ig

4.5 Hőleadási hely

Működés közben a hűtőszekrény hőt ad le a környezetének. Felül hagyjon legalább 300 mm, oldalát 100 mm, hátul pedig 50 mm szabad helyet.

A következő táblázat milliméterben adja meg a méreteket (→ 1. és 2. ábra).

W	D	H	A	B	C(°)	E	F
595	596	1855	966	1151	135	50	100



Megjegyzés

Az 1. és 2. ábra a termék helyigényét ábrázoló vázlatos ábra.

4.6 Elektromos csatlakozás

A hálózatra való csatlakoztatás előtt ellenőrizze, hogy a típus táblán feltüntetett feszültség és frekvencia megfelel-e az Ön háztartási áramellátásának. A készüléket védőföldeléssel kell ellátni. A tápkábel csatlakozódugója védőföld-érintkezővel van ellátva. Ha a háztartási hálózati aljzat nincs védőföldeléssel ellátva, csatlakoztassa a készüléket egy külön védőföldeléshez, a hatályos előírásoknak megfelelően, egy szakképzett villanyszerelő ajánlása szerint.

A gyártó nem vállal felelősséget, ha a fenti biztonsági óvintézkedéseket nem tartják be.

4.7 Az ajtónyitás irányának a megfordítása



Megjegyzés

Győződjön meg arról, hogy a hűtőszekrényt kihúzta az elektromos hálózathoz.

1. Pattintsa le a forgópánt fedelét. Távolítsa el a három csavart, amelyek az ajtóhoz rögzítik a felső forgópántot. Távolítsa el a forgópántot.

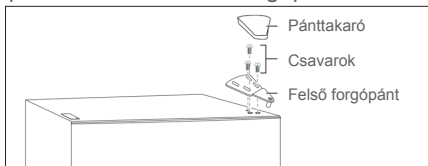

2. Távolítsa el a hűtő ajtaját a szekrényről.
3. Távolítsa el a két csavart, amelyek a központi forgópántot rögzítik.



4. Távolítsa el a fagyasztórekesz ajtaját.
5. Távolítsa el a csavarokat, amelyek az alsó forgópántot a szekrény jobb oldalához rögzítik, majd távolítsa el a forgópántot.

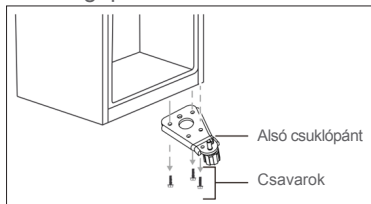

6. Távolítsa el az alátétet és az anyacsavart, amelyek a forgótengelyt az alsó forgópánt jobb oldali furatához rögzítik, majd távolítsa el a tengelyt.

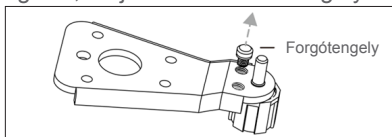

7. Helyezze be a forgótengelyt az alsó forgópánt bal oldali furatába, majd biztosítsa a tengelyt az alátéttel és a csavaranyával.

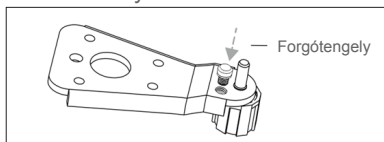

8. Szerelje fel az alsó forgópántot a szekrény bal oldalára.

9. Távolítsa el az ajtóütközőt rögzítő csavarokat a fagyasztószekrény ajtajának jobb alsó részéről. Vegye le az ajtóütközőt, és helyezze a bal alsó oldalra.

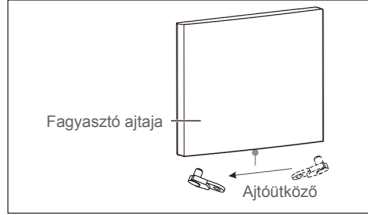

10. Szerelje fel a fagyasztószekrény ajtaját.
11. Helyezze át az ajtóperselyeket a fagyasztószekrény ajtajának jobb felső részéről az ajtó bal felső részére. Helyezze át a bal oldali takarófedelelet a jobb oldalra.

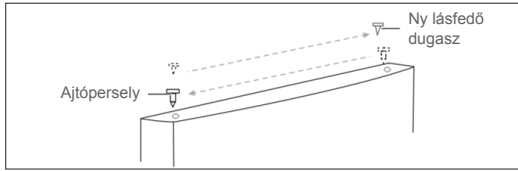

12. Távolítsa el a központi forgópánt furatfedő dugaszát a szekrény bal oldaláról. Helyezze be azt a szekrény jobb oldalán található csavarnyílásokba.

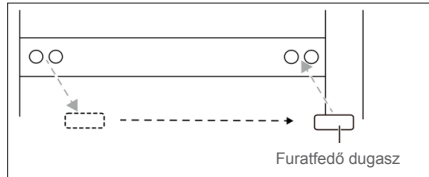

13. Helyezze el a központi forgópántot a bal oldalra azzal a két csavarral, amelyeket korábban eltávolított.

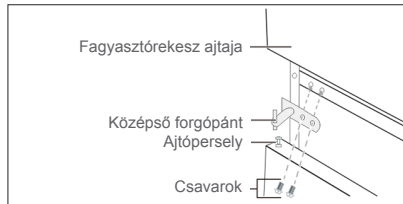

14. Vegye ki a bal oldali ajtóütközőt a tartozéktasakból, majd helyezze az a hűtőszekrény ajtajának bal alsó oldalára.

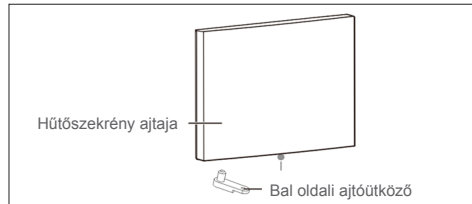

15. Szerelje fel a hűtőszekrény rekeszajtáját.

HU

16. Helyezze át az ajtóperselyeket a hűtőszekrény rekeszajtájának jobb felső részéről az ajtó bal felső részére. Helyezze át a bal oldali takarófedelelet a jobb oldalra.

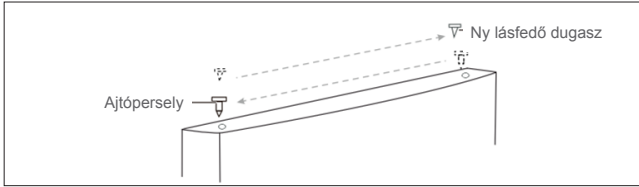

17. Távolítsa el a forgópánt rögzítőcsavarjának nyílásdugóját a szekrény bal felső oldaláról. Távolítsa el a fedelet, majd rögzítse a szekrény jobb felső oldalára.

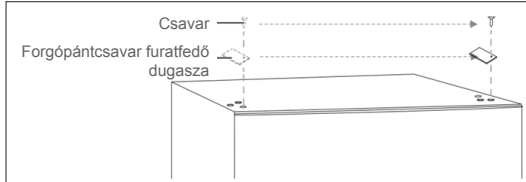

18. Rögzítse a felső forgópántot a szekrény bal felső oldalára az előzőleg eltávolított három csavarral.



Megjegyzés

A felső forgópánt rögzítőcsavarjainak meghúzása előtt ellenőrizze, hogy az ajtó felső széle egy szintben van-e a szekrényvel és a gumitömítés jól tömít-e.

19. Szerelje fel a forgópánt fedelét a szekrény bal felső oldalán található forgópántra.

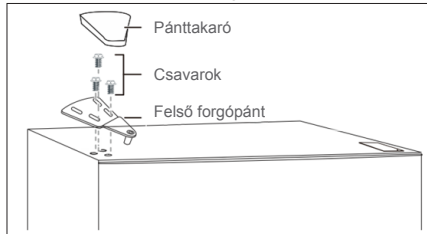

5. HASZNÁLAT

5.1 Első használatbavétel

A készülék első használatba vétele előtt mossa le a belső teret és az összes belső kiegészítőt langyos vízzel és némi semleges tisztítószerrel, hogy eltávolítsa a vadonatúj termék jellemző szagát, majd alaposan szárítsa meg.

Fontos!

- Ne használjon mosószert vagy súrolóport, mert ezek károsíthatják a beltér felületét.
- A szállítást, kicsomagolást és telepítést követően, az elektromos hálózathoz történő csatlakoztatást megelőzően hagyja legalább 2 órát függőleges helyzetben állni a készüléket.
- A készülék működjön legalább 2 órán át, mielőtt friss vagy fagyasztott élelmiszert helyez el benne.

5.2 Hőmérséklet-beállítás

A hőmérsékletet a hűtő ajtajában található kezelőpanel szabályozza.

- Normál működési feltételek mellett (tavasszal és ősszel) a javasolt beállítás az 5-8.
- Nyáron a környezeti hőmérséklet magasabb. A hűtő és a hűtőszekrény hőmérsékletének garantálására a 2-4 beállítás javasolt. Télen a környezeti hőmérséklet alacsony. A hűtőszekrény gyakori indításának és leállásának elkerülése érdekében a 2-4 beállítás javasolt.
- Ha engedélyezett a gyorshűtés funkció, akkor a hűtőszekrény és a fagyasztó hőmérséklete gyorsan csökkenthető egyszerre. Az étel frissen megőrizhető, a tápértékének elvesztése nélkül. A gyorshűtés funkció maximális működési ideje 26 óra. A gyors lehűtési fázist követően a hűtőszekrény visszaáll az eredeti üzemmódjába.



Megjegyzés

Ha a „2”-es, „5”-ös vagy „8”-as jelzőlámpa villog, akkor az a hűtőszekrény meghibásodását jelzi. Lépjen kapcsolatba az ügyfélszolgálatl a helyszíni javításért.

5.3 Friss étel fagyasztása

A fagyasztórekesz alkalmas friss élelmiszerek fagyasztására, valamint a fagyasztott és mélyhűtött élelmiszerek hosszú távú tárolására.

Helyezze a fagyasztandó friss ételt a fagyasztórekeszbe.

A 24 óra alatt fagyasztható élelmiszer maximális mennyisége a készülék típus táblán található.

A fagyasztási folyamat 24 órán át tart: ebben az időszakban ne helyezzen be további fagyasztandó ételt.

5.4 Fagyasztott ételek tárolása

Az első üzembe helyezéskor vagy a hosszabb használati szünet után mielőtt a terméket a rekeszbe helyezné, hagyja, hogy a készülék legalább 2 órán át magas fokozaton működjön.

FIGYELMEZTETÉS: Véletlen leolvadás esetén (például, ha az áramellátás szünetel), a kiolvadt élelmiszert gyorsan el kell fogyasztani vagy azonnal meg kell főzni, majd újra fagyasztani (főzés után).

5.5 Élelmiszer kiolvasztása

Főzés előtt a fagyasztott élelmiszerek igény szerint a hűtőben, illetve szobahőmérsékleten is kiolvaszthatók. Kövesse az élelmiszer gyártójának a csomagoláson található utasításait.

FIGYELMEZTETÉS: A kiolvasztott élelmiszert nem szabad újrafagyasztani. Rövid időn belül fagyassza el.

5.6 Típek a fagyasztáshoz és a fagyasztott élelmiszerek tárolásához

A legjobb teljesítmény elérése érdekében tartsa be az alábbiakat.

- A 24 óra alatt fagyasztható élelmiszer maximális mennyisége a készülék típus táblán található.
- A fagyasztási folyamat 24 órát vesz igénybe. Ebben az időszakban nem szabad behelyezni további fagyasztható ételt;
- Csak kiváló minőségű, friss és alaposan megtisztított élelmiszert fagyasszon;
- Az ételt ajánlatos kisebb adagokban lefagyasztani, egyrészt az alaposabb átfagyasztás érdekében, másrészt így lehetőség lesz később csak a szükséges mennyiség felengedésére;
- Az ételt csomagolja be alufóliába, illetve polietilén tasakba, és győződjön meg a csomagolás légmentességéről.
- Ne engedje, hogy a friss, nem fagyasztott élelmiszerek érintkezzenek a már fagyasztott élelmiszerekkel, elkerülve ezzel az utóbbi hőmérsékletének az megemelkedését;
- A sovány ételek jobban és hosszabb ideig tárolhatók, mint a zsíros ételek; a só csökkenti az élelmiszerek tárolhatósági idejét;
- A vizes alapú (pl. gyümölcs) fagyaltok, ha azokat közvetlenül a fagyasztórekeszből való eltávolítása után fogyasztják, a bőr fagysérülését okozhatják;
- Tanácsos a fagyasztás dátumát feltüntetni minden egyes csomagoláson, hogy az előírt tárolási időt be lehessen tartani.
- Gondoskodjon arról, hogy a fagyasztott élelmiszerek a lehető legrövidebb időn belül eljussanak az élelmiszerboltból a fagyasztóba;
- Ne nyissa ki gyakran és ne hagyja nyitva hosszabb ideig az ajtót, mint az feltétlenül szükséges. Felengedés után az élelmiszer gyorsan romlik, és nem fagyasztható újra;
- Ne lépje túl az élelmiszergyártó által megadott tárolási időtartamot.
- Ne tároljon palackozott italokat a fagyasztórekeszben, hogy elkerülje azok felrobbanását és az egyéb károkat.

HU

5.7 Típek a friss élelmiszerek hűtéséhez

A legjobb teljesítmény elérése érdekében tartsa be az alábbiakat.

- Ne helyezzen meleg ételt vagy párolgó folyadékokat a hűtőszekrénybe.
- Fedje le vagy csomagolja be az ételt, különösen ha annak erős illata van. Csomagolja be polietilén zacskókba, és helyezze a zöldségfiók feletti üvegpolcra.
- A biztonság érdekében legfeljebb egy vagy két napig tárolja így.
- A főtt ételek és a hideg ételek lefedve bármilyen polcon elhelyezhetők.
- A gyümölcsöt és a zöldséget alaposan meg kell tisztítani, és a tartozék speciális (frissen tartó) fiókba kell elhelyezni.
- A vaját és a sajtot speciális légmentes tartókba kell helyezni, vagy alufóliába, illetve polietilén tasakba csomagolva kell a lehető leglégmentesebben tárolni.
- A zárókupakkal ellátott tejpalackokat az ajtórekeszben kell tárolni.
- A banánt, burgonyát, hagymát és fokhagymát, amennyiben nincsenek becsomagolva, tilos a hűtőszekrényben tárolni.

6. KARBANTARTÁS ÉS TISZTÍTÁS

Higiéniiai okokból a készülék belsejét (beleértve a belső kiegészítőket) rendszeresen tisztítani kell.



Figyelmeztetés! Tisztítás előtt mindig húzza ki a tápcsatlakozót a hálózati aljzatból.

Fontos! A tisztításhoz soha ne használjon mosószert, oldószert/súrolószert, éles tárgyakat vagy drótkéfért, mert ez károsíthatja a felületet.

6.1 Tisztítás

1. A készülék rekeszeiből távolítsa el minden belső tartozékot (pl. polcok és fiókok). Tisztítsa meg ezeket langyos vízzel és kevéssé, semleges tisztítószerrel. Öblítse le őket vízzel, és alaposan szárítsa meg.
2. A készülék belső felületét nedves ruhával és enyhe, semleges tisztítószerrel törölje le. Ezután törölje át meleg, nedves ruhával, majd alaposan szárítsa meg, mielőtt a készülék tartozékait visszahelyezné.
3. Törölje le a készülék külsejét puha, száraz ruhával. Soha ne használjon oldószert.
 - Rendszeresen ellenőrizze és törölje tisztára az ajtó-tömítéseket, hogy mentesek legyenek a szennyeződésektől.
 - A készülék hátsó oldalát rendszeresen portalanítsa. Ez javítja a készülék teljesítményét és csökkenti az energiafogyasztást.

6.2 Leolvasztás

A szezonális változások miatt vastag jégréteg alakulhat ki. A kézi leolvasztáshoz húzza ki az elektromos hálózathoz a készüléket, és távolítsa el a felesleges jeget száraz ruhával.

A rendszeres leolvasztás segít csökkenteni a készülék energiafogyasztását.

6.3 Lámpa

Ebben a termékben lámpa van. Meghibásodás esetén a lámpa vizsgálatát és/vagy cseréjét megfelelő képesítéssel rendelkező szakemberrel végeztesse el.

6.4 Szállítás



Figyelmeztetés! Ne fordítsa a készüléket fejjel lefelé, és ne fektesse az oldalára. Szállítás során a dőlése nem haladhatja meg a 45°-ot.

- Ne emelje meg a készüléket a felső pereménél fogva. A készüléket az aljánál vagy az oldalainál fogva tartsa.
- A készülék mozgatása előtt minden élelmiszert távolítson el belőle, az alkatrészeit pedig megfelelően rögzítse.
- Rögzítse az ajtókat ragasztószalaggal.
- Ragasztószalaggal rögzítse a tápkábelt a készülék oldalához, hogy a szállítás során elkerülje annak sérülését.

6.5 Tárolás

- Ha a készülék hosszú ideig nincs használatban, csatlakoztassa le az elektromos hálózatról, távolítson el belőle minden élelmiszert, és tisztítsa ki.
- A hűtőszekrény tárolása során résnyire hagyja nyitva az ajtót, hogy megelőzze a kellemetlen szagok kialakulását.

7. HIBAELHÁRÍTÁS



Figyelmeztetés!

Lásd a biztonságról szóló részt.

Ha a probléma továbbra is fennáll, vegye fel a kapcsolatot egy hivatalos szervizközponttal vagy egy szakemberrel.

Probléma	Lehetséges ok	Megoldás
A készülék nem működik.	Nem csatlakozik az elektromos hálózathoz.	Csatlakoztassa a készüléket egy megfelelő elektromos aljzatba.
	Kiégett vagy hibás biztosító.	Ellenőrizze a biztosítót, és szükség esetén cserélje ki.
	Hibás tápkábel vagy tápcsatlakozó.	Az ellenőrzést és javítást megfelelő képesítéssel rendelkező elektromos szakemberrel végeztesse.
A készülék túl erősen fagyaszt vagy hűt.	Nem megfelelő hőmérséklet-beállítások	Állítson be alacsonyabb hőmérséklet-értéket.
A készülék nem fagyaszt vagy hűt eléggé.	Nem megfelelő hőmérséklet-beállítások	Állítson be magasabb hőmérséklet-értéket.
	Nagy mennyiségű forró/meleg élelmiszer van a készülékben	A készülékbe helyezés előtt hagyja lehűlni az élelmiszereket.
	A készülék közelében hőforrás található	Vigye távolabb a hőforrást a készüléktől.
	Az ajtó hosszú ideig nyitva volt.	A lehető leghamarabb zárja be az ajtót. Győződjön meg róla, hogy az ajtó megfelelően záródik.
A készülék hangos zajt ad ki.	A készülék nincs vízszintezve	A készülék lábainak beállításával végezze el a vízszintezést.
	A készülék érintkezik a fallal vagy más bútorttal.	Vigye arrébb a készüléket és hagyjon szabadon elegendő helyet körülötte.
	Nincsenek becsomagolva a szagokat kibocsátó élelmiszerek	A szagokat kibocsátó élelmiszereket szorosan csomagolja be.
A készüléknek sajátos szaga van.	Romlott élelmiszer	Távolítsa el a romlott élelmiszereket.
	A készülék belseje nem tiszta	Tisztítsa meg a készülék belsejét.

8. JÓTÁLLÁS ÉS FELELŐSSÉGGKORLÁTOZÁS

Erre a termékre a vásárlástól számított (és a helyi törvények által meghatározott) 36 hónapos garancia érvényes a gyártási vagy anyaghibákból eredő meghibásodásokra vonatkozóan.

A garancia nem vonatkozik a hibás telepítésből, nem rendeltetésszerű használatból és a termék szokásos kopásából származó károokra.

Pontosítva, a garancia az alábbi esetekre nem vonatkozik:

- Nem rendeltetésszerű használatból, balesetből, módosításból, vagy nem megfelelő áramerősségű vagy feszültségű elektromos bekötésből eredő károokra vagy problémákra.
- Módosított termékekre, amelyek biztonsági zárjegyzéke vagy sorozatszáma megsérült, meg lett változtatva, hiányzik vagy oxidálódott.
- A cserélhető akkumulátorokra és kiegészítőkre 6 hónapos garancia vonatkozik.
- Az akkumulátor meghibásodása túltöltés vagy a kézikönyvben szereplő biztonsági előírások be nem tartása miatt.
- Az esztétikai károokra, ideértve a karcolásokat, horpadásokat vagy hasonlókat.
- Olyan sérülésekre, amelyeket illetéktelen személy okozott.
- A termék normál, szokásos kopása vagy előregedése által okozott hibákra.
- A hálózati paraméterek megváltoztatása miatt szükséges szoftverfrissítésekre.
- A meglévő módosítására, megváltoztatására vagy adaptálására használt idegen szoftver alkalmazásából eredő termékhibákra.
- A gyártó által nem jóváhagyott kiegészítők használatából származó termékhibákra.
- A megrozsdásodott készülékekre.

A gyártó semmilyen körülmények között nem tehető felelőssé a lemezen tárolt adatok elvesztéséért. Ugyanígy a gyártó azt sem köteles ellenőrizni, hogy a visszaküldött készülékek tartalmazznak-e SIM / SD-kártyát.

A megjavított vagy kicserélt termékek tartalmazhatnak új és/vagy felújított alkatrészeket és berendezéseket.

ALKALMAZÁSI FELTÉTELEK

A jótállás érvényesítéséhez kérjük, vigye vissza a terméket az eladási hely ügyfélszolgálatára a vásárlási bizonylattal (pénztárblokk, számla stb.), a termékkel és a hozzá adott tartozékokkal, eredeti csomagolásban.

Fontos adat a vásárlás dátuma, a termék modell- és sorozatszáma vagy az IMEI-szám (ezek az információk általában megtalálhatók a terméken, a csomagolásán vagy a vásárlást bizonyító dokumentumon).

Ezek hiányában a terméket a megfelelő működését biztosító kellekekkel együtt kell visszavinnie (tápegység, adapter stb.).

Ha a bejelentésére érvényesíthető a garancia, az ügyfélszolgálat a helyi jogszabályoknak megfelelően az alábbi megoldások valamelyikét alkalmazhatja:

- A hibás alkatrészek javítása vagy cseréje.
- A visszaküldött termék cseréje egy legalább megegyező funkciókkal rendelkező, egyenértékű teljesítményű termékre.
- A termék megvásárlását bizonyító dokumentumon feltüntetett vásárlási ár megtérítése.

A három megoldás valamelyikének igénybevétele nem hosszabbítja vagy újítja meg a jótállási időszakot.

CUPRINS:

1. INFORMAȚII PRIVIND SIGURANȚA	P. 98
2. DATE TEHNICE	P. 103
3. DESCRIERE	P. 103
4. INSTALARE	P. 103
5. UTILIZARE	P. 108
6. ÎNTREȚINERE ȘI CURĂȚARE	P. 110
7. REMEDIEREA DEFECȚIUNILOR	P. 112
8. GARANȚIE ȘI LIMITĂRI DE RĂSPUNDERE	P. 113

1. INFORMAȚII PRIVIND SIGURANȚA

RO Înainte de a utiliza acest aparat electric, citiți instrucțiunile de mai jos și păstrați instrucțiunile de utilizare pentru viitor.

1. Acest aparat poate fi utilizat de copiii cu vârsta de cel puțin 8 ani și de persoane cu capacități fizice, senzoriale sau mentale reduse sau care nu au experiența și cunoștințele necesare, dacă sunt supravegheate sau au fost instruite cu privire la utilizarea aparatului în condiții de siguranță și înțeleg pericolele implicate.
2. Copiii nu au voie să se joace cu acest aparat.
3. Curățarea aparatului și întreținerea permisă pentru utilizator nu trebuie să fie efectuate de către copii decât sub supraveghere.
4. Acest aparat este destinat uzului casnic și aplicațiilor similare, cum ar:
 - bucătăria angajaților în magazine, birouri sau alte medii de lucru;
 - case de la ferme și utilizare de către clienții din hoteluri, moteluri și alte locuri de tip rezidențial;
 - locații de cazare tip „Bed and breakfast”(Pat și mic dejun);
 - catering și alte aplicații similare pentru consumul direct.

5. Acest produs este un frigider de uz casnic și este destinat numai pentru depozitarea alimentelor și a băuturilor. Conform standardelor naționale, frigiderele de uz casnic nu trebuie să fie utilizate în alte scopuri, precum a păstra sânge, medicamente sau produse biologice.
6. Avertizare: Când poziționați acest aparat, asigurați-vă că cablul de alimentare nu este prins între alte obiecte sau deteriorat.
7. Acest dispozitiv nu trebuie să fie încorporat în mobilier, în perete sau alte structuri de acest fel.
8. Înainte de a conecta aparatul la o priză electrică, asigurați-vă că parametrii rețelei de alimentare locală corespund cu parametrii indicați pe eticheta de pe aparat.
9. Un conector special este montat pe cablul de alimentare al aparatului. Acest conector trebuie să fie conectat la o priză de perete cu împământare, de cel puțin 16 A. Dacă nu aveți o astfel de priză de perete, apălați la un electrician calificat ca să o instaleze.
10. Atenție – Nu deteriorați circuitul de răcire.
11. Gazul de răcire R600a conținut în frigider este gaz natural. Acest gaz nu este dăunător pentru mediu, dar este combustibil. De aceea, este important să transportați și să instalați frigiderul cu atenție, astfel încât să nu deteriorați conductele frigiderului. Dacă apar scurgeri de gaze, evitați contactul cu flăcări sau focuri din apropiere și aerisiți camera.
12. Pericol de electrocutare! Nu încercați să reparați dvs. înșivă produsul. În caz de defecțiune, reparațiile trebuie să fie efectuate numai de către un personal calificat.
13. Dacă este deteriorat cablul de alimentare, acesta trebuie să fie înlocuit de către producător, de agentul de service sau de persoane cu calificare similară, pentru a se evita pericolele posibile.

14. Avertizare – Păstrați deschiderile de ventilație din carcasa aparatului sau din structura încorporată, libere de orice obstrucție.
15. Avertizare — Nu utilizați dispozitive mecanice sau alte mijloace pentru accelerarea procesului de dezghețare, altele decât cele recomandate de producător.
16. Avertizare – Nu utilizați aparate electrice în compartimentele aparatului destinate pentru depozitarea alimentelor, cu excepția cazului în care acestea sunt de tipul recomandat de producător.
17. Nu depozitați în acest aparat substanțe explozive precum recipientele de aerosoli cu agent de propulsie inflamabil.
18. Nu puneți în frigider obiecte inflamabile, explozive, volatile sau foarte corozive pentru a preveni astfel deteriorarea produsului sau incendiile.
19. Nu așezați obiecte inflamabile lângă frigider, pentru a evita astfel producerea de incendii.
20. Nu așezați obiecte precum lichide îmbuteliate sau containere sigilate, cu lichide precum bere și băuturi, în compartimentul congelatorului, pentru a preveni astfel spargerea acestora și alte pierderi.
21. Aparatul trebuie să fie deconectat de la priza electrică după utilizare și înainte de a efectua lucrările de întreținere a aparatului care sunt permise a fi efectuate de către utilizator.
22. Sfaturi pentru curățarea aparatului pot fi găsite în capitolul „ÎNTREȚINEREA ȘI CURĂȚAREA”.
23.  Acest marcaj indică faptul că acest produs nu trebuie aruncat împreună cu alte deșeuri menajere pe întreg teritoriul UE. Pentru a preveni posibilele daune asupra mediului sau sănătății umane din depozitarea necontrolată a deșeurilor, reciclați-l în mod responsabil pentru a susține reutilizarea durabilă a resurselor materiale. Pentru a returna dispozitivul utilizat, utilizați sistemele

de returnare și de colectare sau contactați distribuitorul unde a fost achiziționat produsul. Aceștia pot prelua acest produs pentru reciclarea ecologică.

24. Aparatul scos din uz trebuie să fie eliminat conform specificațiilor autorităților locale de reglementare, deoarece aparatul utilizează gaze inflamabile, explozive precum și un agent de răcire.
25. Înainte de a elimina aparatul scos din uz, scoateți ușile pentru a preveni situația în care copiii ar putea fi prinși înăuntru.
26. Pericol de sufocare! Păstrați toate materialele de ambalare ferite de accesul copiilor și sugarilor!
27. Reciclați materialele de ambalare în conformitate cu reglementările aplicabile. Adresați-vă autorităților locale pentru a afla unde sunt centrele de colectare sau de eliminare a deșeurilor.
28. Pentru a evita contaminarea alimentelor, respectați următoarele instrucțiuni:
 - Deschiderea ușii pentru perioade lungi poate provoca o creștere semnificativă a temperaturii în compartimentele aparatului.
 - Curățați cu regularitate suprafețele care pot intra în contact cu alimentele și sistemele de drenare accesibile.
 - Curățați rezervoarele de apă dacă nu au fost folosite timp de 48 de ore: spălați sistemul de apă conectat la o sursă cu apă dacă apa nu fost extrasă timp de 5 zile.
 - Depozitați carnea crudă și peștele în recipiente adecvate la frigider, astfel încât să nu fie în contact cu sau să nu curgă pe alte alimente.
 - Compartimentele cu două stele pentru alimente congelate sunt potrivite pentru depozitarea alimentelor pre-congelate, depozitarea sau prepararea înghețatei și fabricarea cuburilor de gheață.

- Compartimentele de una, două și trei stele nu sunt potrivite pentru congelarea alimentelor proaspete.
 - Dacă aparatul frigorific este lăsat gol timp îndelungat, opriți, dezghețați, curățați, uscați și lăsați ușa deschisă pentru a împiedica dezvoltarea mușcăiului în interiorul aparatului.
29. Copiii cu vârste cuprinse între 3 și 8 ani pot încărca și descărca aparatele frigorifice.
30. **AVERTIZARE:** Nu amplasați mai multe prize portabile sau surse de alimentare portabile în partea din spate a aparatului.

RO



Acest simbol arată că acest aparat a folosit un agent frigorific inflamabil. Dacă agentul frigorific este scurs și este expus la o sursă de aprindere externă, există riscul de incendiu.



Acest simbol indică cea mai rece parte a aparatului. Definește cel mai înalt nivel al acestei zone.

2. DATE TEHNICE

Denumirea mărcii	Qilive
Numărul modelului	154603 / MRF-340
Clasa de protecție	Clasa I
Alimentare	220 - 240 V~, 50 Hz
Consum de putere-energie	0,605 kWh/24 ore
Volumul compartimentului frigiderului	211 L
Volumul compartimentului congelatorului	104 L

3. DESCRIERE

1. Cadrul superior pentru sticle
2. Cadrul din mijloc pentru sticle
3. Cadrul inferior pentru sticle
4. Picior reglabil
5. Sertarul înghețat
6. Sertarul înghețat de sus
7. Locul pentru alimente proaspete
8. Capacul locului pentru alimente proaspete
9. Raftul de sticlă al frigiderului
10. Termostat

RO

4. INSTALARE



Avertizare!

Deconectați aparatul din priza de perete înainte de a-l instala.

4.1 Despachetați toate piesele.

După despachetare, verificați dacă au fost livrate toate piesele produsului și dacă nu s-au produs deteriorări în timpul transportului. Dacă produsele livrate sunt deteriorate sau dacă nu sunt livrate toate piesele, contactați serviciul nostru post-vânzare.

4.2 Alegeți un loc corespunzător



Avertizare!

Poziționați aparatul astfel încât acesta să nu fie expus la lumina directă a soarelui. Acest aparat nu trebuie să fie folosit în spații exterioare și nici nu trebuie să fie expus la ploaie.



Avertizare!

Aparatul trebuie să fie separat printr-o distanță de cel puțin 50 cm de sursele de căldură (precum sobe, cuptoare, radiatoare etc.) și cel puțin 5 cm de cuptoarele electrice.



Avertizare!

Instalați aparatul într-un loc în care mufa este ușor accesibilă pentru deconectarea de la sursa de alimentare.

1. Așezați aparatul într-o încăpere bine ventilată, pe o suprafață uscată, stabilă și plană, la distanță de lumina directă a soarelui și de alte surse de căldură.
2. Asigurați o circulație suficientă a aerului în spatele aparatului. Nu așezați aparatul lipit de perete pentru a evita astfel zgomotul cauzat de vibrații. Asigurați-vă că aerul poate circula liber în jurul aparatului. Ventilația insuficientă ar duce la funcționarea defectuoasă a aparatului și la creșterea consumului de energie.
3. Lăsați suficient spațiu pentru a accesa și a deschide ușa cu ușurință. Dacă este necesar, schimbați direcția de deschidere a ușii, așa cum este descris mai jos.

4.3 Picioarele de aducere la orizontală

Dacă dispozitivul este cumva înclinat, reglați înălțimea piciorului stâng/drept al dispozitivului pentru a-l aduce în poziție orizontală (→ Fig. 3).

Rotiți piciorul spre dreapta sau spre stânga pentru a regla înălțimea acestuia.

Notă: Dacă dispozitivul nu este în poziție perfect orizontală, ușa și etanșarea ușii nu se vor închide corect.

4.4 Amplasarea

Amplasați acest dispozitiv într-un loc în care temperatura mediului să corespundă cu clasa climatică indicată pe plăcuța cu date tehnice ale dispozitivului. Acest lucru asigură funcționarea corectă a aparatului.

Clasa climatică	Temperatura ambiantă
SN	+10°C până la +32°C
N	+16°C până la +32°C
ST	+16°C până la +38°C
T	+16°C până la +43°C

4.5 Spațiul de disipare a căldurii

În timp ce funcționează, frigiderul produce căldură în mediul ambiant. Este necesar să fie păstrat un spațiu liber de cel puțin 300 mm în partea superioară, cel puțin 100 mm pe ambele părți laterale și cel puțin 50 mm în spate.

Tablelul de mai jos prezintă dimensiunile în milimetri (→ Fig. 1 și Fig. 2).

W	D	H	A	B	C(°)	E	F
595	596	1855	966	1151	135	50	100



Notă

Fig. 1 și Fig. 2 prezintă o schemă cu dimensiunile spațiului necesar pentru acest produs.

4.6 Conectarea electrică

Înainte de a conecta dispozitivul la priza electrică, asigurați-vă că tensiunea și frecvența afișate pe plăcuța cu date tehnice corespund cu parametrii rețelei electrice din locuința dvs. Acest dispozitiv trebuie să aibă o legătură la pământ. Ștecherul cablului de alimentare electrică nu este legat la pământ, atunci trebuie să conectați dispozitivul la o împământare separată, în conformitate cu reglementările actuale; cereți unui electrician calificat să realizeze aceasta.

Producătorul își declină orice responsabilitate în cazul în care nu sunt respectate măsurile referitoare la siguranță menționate mai sus.

4.7 Inversarea poziției ușii



Notă

Asigurați-vă că frigiderul este deconectat de la priza electrică.

1. Trageți în sus capacul balamei și apoi desprindeți-l. Deșurubați cele trei șuruburi care fixează balama de sus pe ușă. Îndepărtați balama.

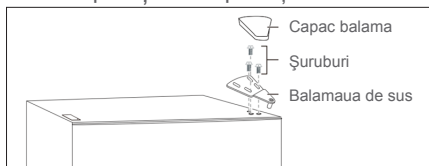

2. Îndepărtați din cabinet ușa compartimentului frigiderului.
3. Deșurubați cele două șuruburi care fixează balama din mijloc.

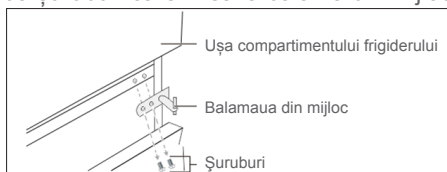

4. Îndepărtați ușa compartimentul congelatorului.
5. Deșurubați șuruburile care fixează balama de jos, în partea dreaptă a cabinetului și îndepărtați balama.

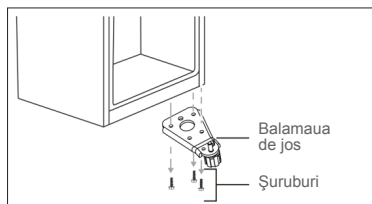

6. Îndepărtați șaiba și piulița care fixează bolțul pivotului în orificiul din dreapta pe balama de jos și îndepărtați pivotul.

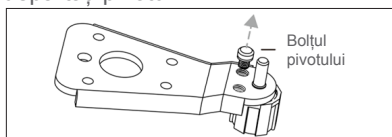

7. Introduceți bolțul pivotului în orificiul din stânga al balamei de jos și asigurați pivotul cu șaiba și piulița.

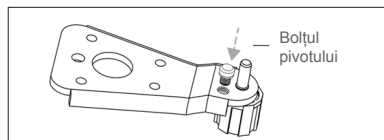

8. Montați balama de jos pe partea stângă a cabinetului.

RO

9. Scoateți șurubul care fixează opritorul ușii din partea dreaptă de jos a ușii compartimentului congelatorului. Îndepărtați opritorul pentru ușă și montați-l în partea stângă de jos.

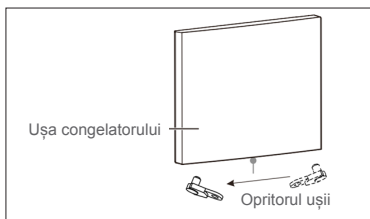

10. Montați ușa compartimentul congelatorului.
11. Deplasați bucșa ușii din partea dreaptă de sus a ușii congelatorului în partea stângă de sus a ușii. Mutați capacul orificiului din partea stângă în partea dreaptă.

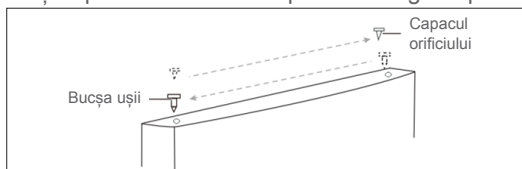

12. Îndepărtați dopul orificiului pentru șurubul balamalei din mijloc din partea stângă a cabinetului. Montați șuruburile în orificiile din partea dreaptă a cabinetului.

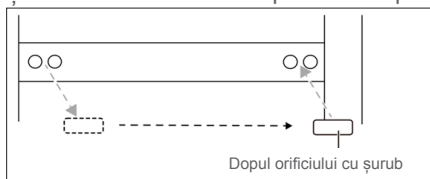

13. Fixați balamaua din mijloc în partea stângă de sus a cabinetului, cu cele două șuruburi pe care le-ați îndepărtat anterior.

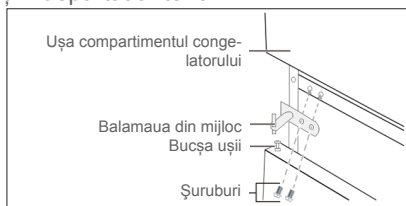

14. Luați opritorul pentru ușă, din stânga, care este furnizat în punga cu accesorii și montați-l în partea stângă de jos a ușii frigiderului.

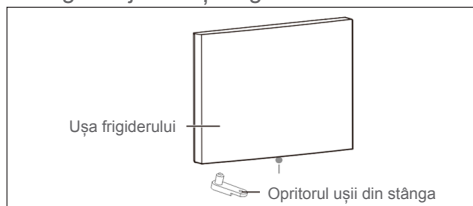

15. Montați ușa compartimentului frigiderului.

16. Deplasați bușa ușii din partea dreaptă de sus a ușii frigiderului în partea stângă de sus a ușii. Muțați capacul orificiului din partea stângă în partea dreaptă.

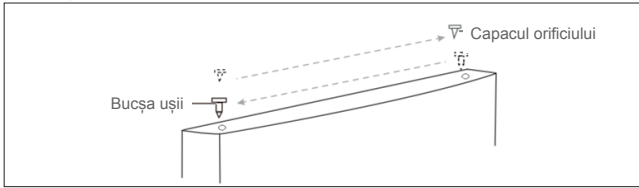

17. Deșurubați șurubul care fixează capacul orificiului șurubului balamalei din partea stângă de sus a cabinetului. Deșurubați capacul șurubului care fixează capacul în partea de sus din dreapta a cabinetului.

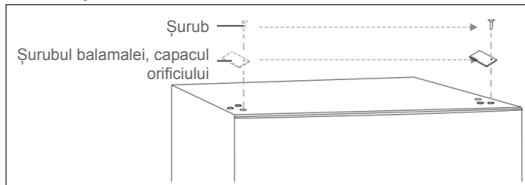

18. Fixați balamaua de sus în partea stângă de sus a cabinetului cu cele trei șuruburi pe care le-ați îndepărtat anterior.

RO



Notă

Înainte de a strânge șuruburile balamalei de sus, asigurați-vă că partea superioară a ușii este la același nivel cu cabinetul și că garnitura de cauciuc realizează o bună etanșare.

19. Montați capacul balamalei pe balamaua din partea stângă de sus a cabinetului.

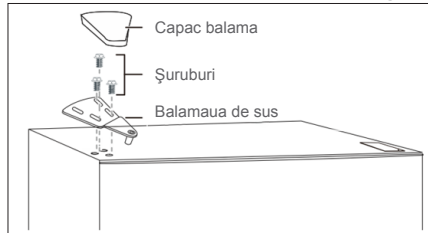

5. UTILIZARE

5.1 Utilizarea pentru prima dată

Înainte de a utiliza acest dispozitiv pentru prima dată, spălați interiorul lui și toate accesoriile interne cu apă caldă și puțin săpun neutru, astfel încât să îndepărtați mirosul tipic al unui produs nou, apoi uscați bine.

Important!

- Nu folosiți detergenți sau pulberi abrazive, deoarece acestea vor deteriora finisajul.
- După transport, despachetare și instalare, lăsați aparatul fără a-l utiliza cel puțin 2 ore în poziție verticală înainte de a-l conecta la sursa de alimentare.
- Lăsați aparatul să funcționeze cel puțin 2 ore înainte de a introduce alimente proaspete sau congelate.

5.2 Reglarea temperaturii

Temperatura este reglată de la panoul de comandă din compartimentul frigiderului.

- În condiții normale de funcționare (primăvara și toamna), se recomandă setarea pentru modurile de funcționare 5-8.
- În timpul verii, temperaturile ambiante sunt ridicate. Pentru a se garanta temperaturile din frigider și din congelator, prelungind totodată timpul de folosință a frigiderului, se recomandă setarea pentru modurile de funcționare 2-4. În timpul iernii, temperaturile ambiante sunt joase. Pentru a evita pornirea și oprirea frecventă a frigiderului, se recomandă setarea pentru modurile de funcționare 2-4.
- Când funcția Fast Cool (răcire rapidă) este activată, temperatura frigiderului și temperatura congelatorului pot fi făcute să scadă rapid, în același timp. Măncarea poate fi păstrată în stare proaspătă, fără pierderi de substanțe nutritive. Durata maximă de funcționare a funcției Fast Cool (răcire rapidă) este de 26 de ore. După perioada de răcire rapidă, frigiderul va fi readus la modul de funcționare anterior.



Notă



Dacă indicatorul luminos “2”, “5” sau “8” luminează intermitent, aceasta indică faptul că frigiderul s-a stricat. Contactați personalul de la post-vânzare pentru service la fața locului.

5.3 Congelarea alimentelor proaspete

Compartimentul congelatorului poate fi folosit pentru congelarea alimentelor proaspete și pentru păstrarea alimentelor înghețate și congelate pentru o lungă perioadă de timp. Puneți alimentele proaspete care trebuie congelate în compartimentul congelatorului.

Cantitatea maximă de alimente care pot fi congelate în 24 de ore este specificată pe plăcuța de identificare a aparatului.

Procesul de congelare durează 24 de ore; în această perioadă nu mai adăugați alte alimente pentru a fi congelate.

5.4 Păstrarea alimentelor congelate

Când porniți dispozitivul pentru prima dată sau după o anumită perioadă de nefuncționare, înainte de a pune produsele în compartiment lăsați dispozitivul să funcționeze cel puțin 2 ore, cu butonul de reglare pus pe o poziție pentru o valoare mare.

AVERTIZARE: În caz de dezghețare accidentală, (de exemplu, alimentarea este oprită), alimentele decongelate trebuie consumate rapid sau gătit imediat și apoi recongelate (după preparare)

5.5 Decongelarea mâncării

Mâncarea congelată poate fi decongelată în compartimentul frigiderului sau la temperatura camerei înainte de a fi gătită, în funcție de nevoile dumneavoastră. Urmați instrucțiunile, de pe ambalaj, ale producătorului alimentelor.

AVERTIZARE: Alimentele decongelate nu pot fi re-congelate. Consumați-le rapid.

5.6 Sfaturi pentru înghețarea și păstrarea alimentelor congelate

Pentru a obține cele mai bune rezultate, țineți cont de următoarele.

- Cantitatea maximă de alimente care poate fi congelată în 24 de ore este indicată pe plăcuța de identificare a aparatului.
- Procesul de congelare durează 24 de ore. În această perioadă, nu mai adăugați alte alimente pentru a fi congelate.
- Congelați numai produsele alimentare de cea mai bună calitate, proaspete și curățate complet;
- Alimentele trebuie să fie sub formă de părți mici, pentru a permite congelarea lor rapidă și completă și pentru a face posibilă apoi decongelarea numai a cantității necesare;
- Înfășurați alimentele în pungi de polietilenă și asigurați-vă că pachetele sunt etanșe;
- Nu lăsați alimentele proaspete, necongelate, să atingă alimentele care sunt deja congelate, evitând astfel o creștere a temperaturii în acestea din urmă;
- Alimentele slabe se păstrează mai bine și mai mult timp decât cele grase; sarea reduce durata de păstrare a alimentelor;
- Gheața, dacă este consumată imediat după scoaterea din congelator, poate provoca degerături ale pielii;
- Este recomandat să scrieți data de punere la congelare pe fiecare pachet individual, pentru a vă permite să păstrați o evidență a timpului de păstrare.
- Asigurați-vă că produsele alimentare congelate sunt luate de la magazinul alimentar și puse în congelator în cel mai scurt timp posibil;
- Nu deschideți ușa prea frecvent și nu o lăsați deschisă mai mult decât este absolut necesar. După decongelare, alimentele se deteriorează rapid și nu pot fi re-congelate;
- Nu depășiți perioada de depozitare indicată de producătorul produselor alimentare respective.
- Nu depozitați băutura îmbuteliată în compartimentul congelatorului pentru a preveni spargerea sau alte pierderi.

RO

5.7 Sfaturi pentru refrigerarea alimentelor proaspete

Pentru a obține cele mai bune rezultate, țineți cont de următoarele.

- Nu depozitați în frigider alimente calde sau lichide care se evaporă.
- Acoperiți sau înfășurați alimentele, în special dacă au un miros intens. Înfășurați-le în pungi de polietilenă și așezați-le pe rafturile de deasupra sertarului pentru legume.
- Pentru siguranță, păstrați alimentele în acest fel doar cel mult una sau două zile.
- Alimentele gătite, vasele reci trebuie să fie acoperite și pot fi puse pe orice raft.
- Fructele și vegetalele trebuie să fie spălate bine și să fie puse în sertarul special (pentru alimente proaspete).
- Untul și brânza trebuie să fie puse în containere speciale, etanșe sau să fie învelite în folie de staniol sau pungi din polietilenă, pentru a exclude cât mai mult contactul cu aerul.
- Sticlele de lapte trebuie să aibă capac și trebuie depozitate în rafturile ușilor.
- Bananele, cartofii, ceapa și usturoiul, dacă nu sunt ambalate, nu trebuie păstrate în frigider.

6. ÎNTREȚINERE ȘI CURĂȚARE

Din motive de igienă, interiorul aparatului, inclusiv accesoriile interioare, trebuie curățate periodic.



Avertisment! Deconectați întotdeauna ștecherul de la priza electrică înainte de curățare.

Important! Nu utilizați niciodată detergent, solvenți/produse abrazive, obiecte ascuțite sau perii metalice pentru curățare, deoarece acestea vor deteriora finisajul.

6.1 Curățarea

1. Scoateți toate accesoriile din interior (de ex. rafturi și sertare) din compartimentul aparatului. Curățați-le cu apă caldă și săpun neutru. Clătiți-le cu apă și uscați-le bine.
2. Curățați interiorul aparatului cu o cârpă umedă și cu apă cu săpun neutru. Ștergeți cu o cârpă umedă caldă și apoi uscați bine înainte de a pune la loc accesoriile din interiorul aparatului.
3. Ștergeți exteriorul aparatului cu o cârpă moale uscată. Nu folosiți niciodată solvenți.
 - Verificați regulat garniturile ușii și ștergeți-le bine pentru a vă asigura că nu conțin reziduuri.
 - Ștergeți praful din partea din spate a aparatului cu regularitate. Acest lucru va îmbunătăți performanța aparatului și va reduce consumul de energie electrică.

6.2 Dezghețarea

Din cauza schimbărilor sezoniere, se poate forma un strat gros de gheață. Pentru a dezgheța manual, deconectați aparatul de la sursa de alimentare, apoi îndepărtați excesul de gheață cu o cârpă uscată.

Decongelarea ajută la reducerea consumului de energie al aparatului.

6.3 Lampa

Acest produs conține o lampă. În caz de defecțiune, contactați un tehnician calificat pentru a verifica și/sau înlocui lampa.

6.4 Transportarea



Avertisment! Nu așezați aparatul cu susul în jos sau pe părțile laterale. În timpul transportului, înclinația aparatului nu trebuie să depășească 45°.

- Nu ridicați aparatul ținând de marginile superioare ale aparatului. Țineți aparatul de bază sau de părțile laterale.
- Înainte de a muta aparatul, scoateți toate produsele alimentare și asigurați toate componentele în mod corespunzător.
- Lipiți ușa cu bandă pentru a o fixa.
- Sigilați cu bandă adezivă cablul de alimentare pe partea laterală a aparatului pentru a preveni deteriorarea în timpul transportului.

6.5 Stocare

- Dacă aparatul nu este utilizat pentru o perioadă mai lungă de timp, scoateți-l din sursa de alimentare, scoateți mâncarea și curățați aparatul.
- În timpul depozitării, lăsați ușa ușor deschisă pentru a preveni formarea de mirosuri neplăcute.

7. REMEDIEREA DEFECȚIUNILOR



Avertizare!

Consultați capitolul Siguranță.

Dacă defecțiunea persistă, contactați un centru de service autorizat sau un specialist calificat în mod similar.

Problemă	Cauza posibilă	Soluție
Aparatul nu funcționează.	Nu este conectat la sursa de alimentare.	Conectați aparatul la o priză corespunzătoare.
	Siguranță arsă sau defectă.	Verificați siguranța și înlocuiți-o dacă este necesar.
	Cablu sau ștecher defecte.	Verificați și reparați cu ajutorul unui electrician calificat.
Aparatul îngheață sau răcește prea mult.	Setări de temperatură necorespunzătoare	Reglați temperatura la un nivel inferior.
Aparatul nu îngheață sau răcește suficient.	Setări de temperatură necorespunzătoare	Reglați temperatura la un nivel mai mare.
	Cantitate mare de alimente calde/fierbinți introduse în aparat	Lăsați mâncarea să se răcească înainte de a o introduce în aparat.
	Sursă de căldură plasată lângă aparat	Mutați sursa de căldură mai departe de aparat.
	Ușa s-a deschis pentru o perioadă lungă de timp.	Închideți ușa cât mai repede. Asigurați-vă că ușa este bine închisă.
Aparatul emite zgomote puternice.	Aparatul nu este în poziție orizontală	Reglați picioarele pentru a aduce aparatul în poziție orizontală.
	Aparatul atinge un perete sau un mobilier.	Mutați aparatul și lăsați suficient spațiu liber în jurul său.
	Alimentele care miros nu sunt împachetate	Împachetați strâns alimentele cu miros.
Aparatul are un miros ciudat.	Alimente stricate	Scoateți alimentele stricate.
	Interiorul nu este curat	Curățați interiorul.

8. GARANȚIE ȘI LIMITĂRI DE RĂSPUNDERE

Acest produs este garantat pentru o perioadă de 36 de luni de la data cumpărării (definită conform legislației locale, luând ca referință data de pe bonul de cumpărare); garanția acoperă toate defecțiunile ce au drept cauză defectele de fabricație sau defectele de material.

Această garanție nu acoperă pagubele cauzate de instalarea necorespunzătoare, utilizarea necorespunzătoare sau uzura normală a produsului.

Mai precis, garanția nu acoperă:

- Deteriorări sau probleme cauzate de utilizarea necorespunzătoare, accident, modificare sau conectare electrică la o tensiune necorespunzătoare.
- Produsele modificate, cele al căror sigiliu de garanție sau număr de serie au fost deteriorate, alterate, șterse sau oxidate.
- Bateriile și accesoriile înlocuibile sunt garantate pentru o perioadă de 6 luni.
- Defectarea bateriei din cauza supraîncărcării sau nerespectării instrucțiunilor referitoare la siguranță, din manual.
- Defecte cosmetice, inclusiv zgârieturi, tăieturi sau oricare alte elemente.
- Daune cauzate de orice intervenție efectuată de o persoană neautorizată.
- Defectele cauzate de uzura normală sau de îmbătrânirea normală a produsului.
- Actualizări de software din cauza unei modificări a setărilor de rețea.
- Defectarea produsului datorate utilizării de software terță parte pentru a modifica, schimba sau adapta software-ul existent.
- Deficiențele produsului cauzate de utilizarea fără accesorii aprobate de producător.
- Produse oxidate.

Producătorul nu poate fi făcut în niciun caz responsabil pentru pierderea datelor stocate pe disc. În mod similar, producătorul nu este obligat să verifice dacă cardurile SIM/SD sunt eliminate din produsele returnate.

Produsele reparate sau înlocuite pot include componente și echipamente noi și/sau recondiționate.

TERMENI ȘI CONDIȚII PENTRU IMPLEMENTARE

Pentru a obține un serviciu în garanție, vi se cere să returnați produsul la serviciul de relații cu clienții din magazinul dumneavoastră cu dovada cumpărării (chitanță, factură, ...), produsul și accesoriile sale furnizate împreună cu ambalajul original.

Este important să aveți ca informație data cumpărării, modelul și serial sau numărul IMEI (aceste informații apar de obicei pe produs, pe ambalaj sau pe dovada achiziționării).

În caz contrar, trebuie să returnați produsul împreună cu accesoriile necesare pentru funcționarea corespunzătoare (sursă de alimentare, adaptor, etc.).

În cazul în care solicitarea dumneavoastră este acoperită de garanție, serviciul post-vânzare poate, în limitele legislației locale, fie:

- Să repare sau să înlocuiască piesele defecte.
- Să schimbe produsul returnat cu un produs care are cel puțin aceeași funcționalitate și care este echivalent din punct de vedere al performanței.
- Să restituie produsul la prețul de achiziție al produsului menționat în dovada cumpărării.

Dacă va fi utilizată una din aceste 3 soluții, acest lucru nu extinde sau nu reînnoiește perioada de garanție.

СОДЕРЖАНИЕ:

1. ИНФОРМАЦИЯ ПО БЕЗОПАСНОСТИ	C. 114
2. ТЕХНИЧЕСКИЕ ДАННЫЕ	C. 119
3. ОПИСАНИЕ	C. 119
4. УСТАНОВКА	C. 119
5. ЭКСПЛУАТАЦИЯ	C. 124
6. ОБСЛУЖИВАНИЕ И ОЧИСТКА	C. 126
7. ПОИСК И УСТРАНЕНИЕ НЕИСПРАВНОСТЕЙ	C. 128
8. ГАРАНТИЯ И ОГРАНИЧЕНИЕ ОТВЕТСТВЕННОСТИ	C. 129

1. ИНФОРМАЦИЯ ПО БЕЗОПАСНОСТИ

Перед эксплуатацией прибора прочитайте изложенные ниже указания и сохраните эту инструкцию для последующего использования.

1. Прибор разрешается эксплуатировать детям от 8 лет и старше, лицам с ограниченными физическими, сенсорными или умственными возможностями, а также лицам, не обладающим достаточным опытом и знаниями, только под присмотром или после прохождения инструктажа о порядке безопасной эксплуатации прибора и сопутствующих рисках.
2. Детям запрещается играть с прибором.
3. Очистка и обслуживание прибора детьми допускаются только под надзором.
4. Данный прибор предназначен для использования в бытовых и схожих условиях, таких:
 - кухни, магазины, офисы и другие производственные условия;
 - дачи, гостиницы, мотели и прочие жилые помещения;
 - предприятия, предоставляющие услуги ночлега и завтрака;

- предприятия общественного питания и аналогичные компании, не работающие в сфере розничной торговли.
5. Это устройство представляет собой бытовой холодильник, пригодный только для хранения продуктов питания и напитков. Государственные стандарты запрещают нецелевое использование бытовых холодильников (например, для хранения крови, лекарств или биопрепаратов).
 6. Внимание! Размещая этот прибор в помещении, убедитесь, что кабель питания не зажат и не поврежден.
 7. Запрещается встраивать прибор в мебель, стены и аналогичные места.
 8. Перед подключением прибора к электрической розетке убедитесь, что параметры местной электросети соответствуют указанным в паспортной табличке, расположенной на приборе.
 9. Шнур питания прибора оснащен особым штекером. Этот штекер предназначен для подключения к заземленной электророзетке с номиналом не менее 16 А. Если такой розетки нет, обратитесь к квалифицированному электрику для установки розетки.
 10. Внимание! Берегите электрические цепи холодильника от повреждения!
 11. Газообразный хладагент R600a, используемый в этом холодильнике, является природным газом. Он безопасен для окружающей среды, однако взрывоопасен. В связи с этим важно соблюдать осторожность при транспортировке и установке холодильника, чтобы не повредить заполненные хладагентом трубы. В случае утечки газа не допускайте его контакта с источниками огня и проветрите помещение.

12. Угроза поражения электрическим током! Не пытайтесь ремонтировать этот прибор самостоятельно. При возникновении неполадок обращайтесь к квалифицированным специалистам.
13. Если шнур питания поврежден, то во избежание опасности он должен быть заменен представителем производителя или его официального сервиса, либо лицом, обладающим надлежащей квалификацией.
14. Внимание! Не загораживайте вентиляционные отверстия в корпусе прибора и в отдельных его деталях.
15. Внимание! Не используйте механические устройства или иные средства для ускорения процесса размораживания, не рекомендованные производителем.
16. Внимание! Не пользуйтесь электроприборами внутри отсеков для хранения продуктов, если тип этих приборов отличается от рекомендованного производителем.
17. Не храните внутри прибора взрывоопасные вещества (например, баллоны с легковоспламеняющимся топливом).
18. Не храните в холодильнике легковоспламеняющиеся, взрывоопасные, летучие и коррозионно-активные вещества во избежание повреждения или возгорания этого прибора.
19. Не размещайте легковоспламеняющиеся предметы рядом с холодильником во избежание возгорания.
20. Не размещайте в морозильном отделении такие предметы, как бутылки или герметичные контейнеры с пивом или прохладительными напитками во избежание их растрескивания и пролития содержимого.

21. Отключайте этот прибор от электросети после использования и перед проведением технического обслуживания.
22. Советы по очистке прибора приведены в разделе «ЧИСТКА И ОБСЛУЖИВАНИЕ».
23.  Маркировка указывает на то, что данное изделие нельзя утилизировать с другими бытовыми отходами на всей территории ЕС. Чтобы предотвратить возможный вред окружающей среде или здоровью человека от неконтролируемой утилизации отходов, необходимо ответственно относиться к их вторичной переработке и способствовать энергоэффективному повторному использованию материальных ресурсов. Чтобы вернуть отработавшее устройство, обратитесь в пункт возврата и сбора или к розничному торговцу, у которого было приобретено изделие. Они передадут изделие на экологически безопасную переработку.
24. Утилизируйте этот прибор согласно требованиям местных регулирующих органов, поскольку он содержит легковоспламеняющийся хладагент.
25. Перед утилизацией прибора снимите с него все двери. Так вы обезопасите детей, которые могут случайно закрыться внутри него.
26. Риск удушья! Храните все упаковочные материалы вне досягаемости детей и младенцев!
27. Утилизируйте упаковочные материалы в соответствии с местными требованиями. Расположение центров утилизации отходов можно уточнить в местных органах власти.
28. Во избежание загрязнения пищи соблюдайте следующие инструкции:
 - Открытие дверцы на длительное время может привести к значительному повышению температуры в отсеках холодильника.

- Регулярно очищайте поверхности, соприкасающиеся с пищей и дренажными системами.
- Производите чистку емкостей для воды, если они не использовались в течение 48 часов: если вода не использовалась в течение 5 дней, промойте систему подачи воды, подключенную к водопроводу.
- Храните сырое мясо и рыбу в подходящих контейнерах, чтобы они не соприкасались с другими продуктами.
- Отсеки для замороженных продуктов, помеченные двумя звездочками, пригодны для хранения предварительно замороженных продуктов, хранения или приготовления мороженого и кубиков льда.
- Отсеки, помеченные одной, двумя или тремя звездочками, непригодны для замораживания свежих продуктов.
- Если холодильник остается пустым на длительное время, выключите его, разморозьте, вымойте, высушите и оставьте дверцу открытой, чтобы предотвратить образование плесени внутри.

29. Детям от 3 до 8 лет разрешено помещать продукты в холодильник и извлекать их оттуда.

30. ВНИМАНИЕ! Не размещайте многоместные розетки или переносные источники питания сзади прибора.



Этот символ означает, что в данном приборе используется огнеопасный хладагент. В случае утечки хладагента и воздействия внешнего источника воспламенения существует риск пожара.



Этим символом обозначена самая холодная часть прибора. Он означает максимальный уровень в данной зоне.

2. ТЕХНИЧЕСКИЕ ДАННЫЕ

Торговая марка	Qilive
Номер модели	154603 / MRF-340
Класс защиты	Класс I
Источник питания	220–240 В~, 50 Гц
Потребляемая мощность	0,605 кВт ч/24 ч
Объем холодильной камеры	211 л
Объем морозильной камеры	104 л

3. ОПИСАНИЕ

1. Верхняя решетка для бутылок
2. Средняя решетка для бутылок
3. Нижняя решетка для бутылок
4. Регулируемые ножки
5. Ящик морозильной камеры
6. Верхний ящик морозильной камеры
7. Контейнер для овощей и фруктов
8. Крышка отсека для овощей и фруктов
9. Стеклянная полка холодильника
10. Терморегулятор

RU

4. УСТАНОВКА



Внимание!

Прежде чем приступить к установке холодильника, отключите его от электросети.

4.1 Распакуйте все детали.

Завершив распаковку, проверьте комплектность холодильника и наличие возможных повреждений при транспортировке. Если комплектация холодильника оказалась неполной или он поврежден, обратитесь в нашу службу послепродажной поддержки.

4.2 Выберите подходящее место установки



Внимание!

Располагайте прибор так, чтобы он не подвергался воздействию прямых солнечных лучей. Запрещается использовать прибор вне помещения или под дождем.



Внимание!

Прибор должен отстоять минимум на 50 см от источников тепла (например, от печей, плит, батарей отопления и т. п.) и минимум на 5 см от электрических плит.



Внимание!

Размещайте прибор в месте с легким доступом к вилке, чтобы иметь возможность отключения.

1. Холодильник должен располагаться в хорошо проветриваемом помещении, на сухой, устойчивой и ровной поверхности. Он должен быть защищен от воздействия прямых солнечных лучей и находиться вдали от иных источников тепла.
2. Обеспечьте достаточную циркуляцию воздуха с задней стороны прибора. Не прислоняйте прибор к стене во избежание возникновения шума, вызванного вибрацией. Убедитесь, что воздух свободно циркулирует вокруг прибора. Недостаточная вентиляция вызовет увеличение энергопотребления и выход прибора из строя.
3. Обеспечьте удобный доступ к холодильнику. Его дверца должна открываться свободно. При необходимости перевесьте дверь так, чтобы она открывалась в другую сторону (см. ниже).

4.3 Выравнивание ножек

Если устройство стоит неровно, отрегулируйте высоту правой или левой ножки устройства, чтобы оно стояло горизонтально (→ рис. 3).

Чтобы отрегулировать высоту, поверните ножку по часовой стрелке или против часовой стрелки.

Примечание. Если устройство стоит неровно, то его дверь не будет закрываться герметично.

4.4 Расположение устройства

Температура окружающей среды в месте размещения устройства должна соответствовать климатическому классу, указанному на заводской табличке. Таким образом обеспечивается надлежащее функционирование холодильника.

Климатический класс	Слишком высокая температура окружающей среды
SN	От +10 °C до +32 °C
N	От +16 °C до +32 °C
ST	От +16 °C до +38 °C
T	От +16 °C до +43 °C

4.5 Пространство для рассеивания тепла

Работающий холодильник нагревает окружающую среду. Вокруг холодильника должно быть свободное пространство: минимум 300 мм сверху, более 100 мм с боковых сторон и более 50 мм с задней части.

Соответствующие размеры в миллиметрах см. в следующей таблице (→ рис. 1 и рис. 2).

W	D	H	A	B	C(°)	E	F
595	596	1855	966	1151	135	50	100



Примечание

Принципиальная схема свободного места вокруг устройства приведена на рис. 1 и 2.

4.6 Подключение к электросети

Прежде чем подключать устройство к электросети, проверьте соответствие напряжения и частоты, указанных на паспортной табличке, характеристикам домашней электросети. Устройство необходимо заземлить. С этой целью штекер питания оснащен особым контактом. Если розетка домашней электросети не заземлена, то обратитесь к квалифицированному электрику, чтобы подключить устройство к отдельному заземлению, соответствующему установленным требованиям.

Производитель снимает с себя любую ответственность за последствия несоблюдения вышеуказанных мер предосторожности.

4.7 Перевешивание двери



Примечание

Убедитесь, что холодильник отключен от электросети.

1. Подцепите крышку дверной петли и снимите ее. Выверните три винта, которыми крепится верхняя дверная петля. Снимите дверную петлю.

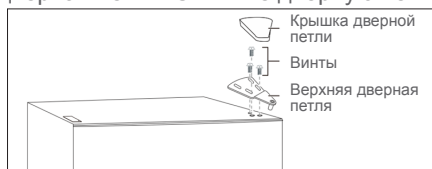

2. Снимите дверцу холодильной камеры с корпуса холодильника.
3. Выверните два винта, которыми крепится центральная дверная петля.



4. Снимите дверцу морозильной камеры.
5. Выверните винты, удерживающие нижнюю дверную петлю с правой части корпуса, и снимите ее.

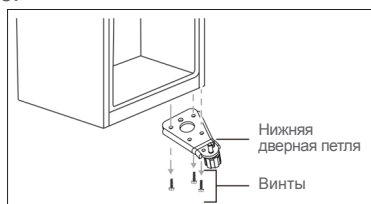

6. Снимите шайбу и гайку, удерживающие штифт в правом отверстии нижней дверной петли, и вытащите его.

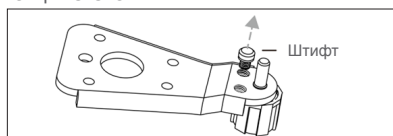

7. Вставьте штифт в левое отверстие нижней петли и закрепите его с помощью гайки и шайбы.

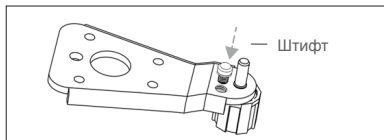

8. Установите нижнюю петлю на левую сторону корпуса.
9. Выверните винт, которым дверной упор крепится к нижней части дверцы морозильной камеры. Снимите дверной упор и установите его с левой стороны нижней части корпуса.



10. Установите дверцу морозильной камеры на место.
11. Перенесите опорную втулку дверцы с верхней правой стороны дверцы морозильной камеры на верхнюю левую сторону двери. Переместите заглушку левого отверстия на правую сторону.

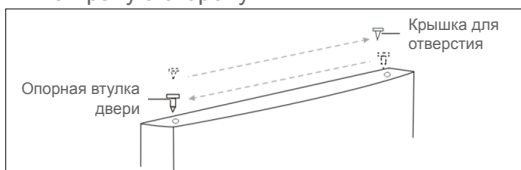

12. Перенесите заглушку для винтовых отверстий центральной дверной петли на левую сторону корпуса. Установите ее в отверстия для винтов, расположенные в правой части корпуса.

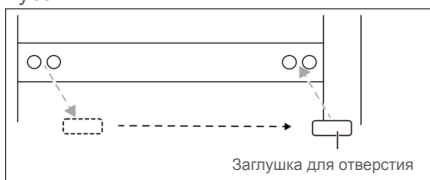

13. Установите центральную дверную петлю с левой стороны при помощи двух винтов, вывернутых вами ранее.



14. Достаньте левый дверной упор из сумки с принадлежностями и установите его с левой стороны нижней части дверцы морозильной камеры.



15. Установите дверцу холодильной камеры на место.

16. Перенесите опорную втулку дверцы с верхней правой стороны дверцы холодильной камеры на верхнюю левую сторону дверцы. Переместите заглушку левого отверстия на правую сторону.

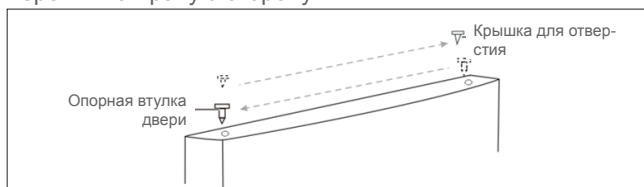

17. Выверните винт, крепящий заглушку для винтовых отверстий дверной петли, с верхней левой стороны корпуса. Снимите эту крышку и закрепите ее с правой верхней стороны корпуса.

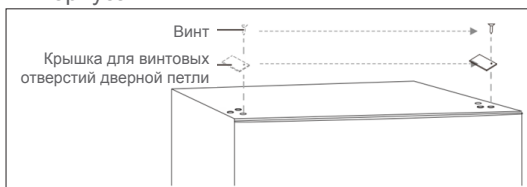

18. Закрепите верхнюю дверную петлю с верхней левой стороны корпуса при помощи трех винтов, вывернутых вами ранее.



Примечание

Прежде чем затягивать винты верхней дверной петли, проверьте совпадение верхнего края дверцы и верхнего края корпуса, а также плотность прилегания резинового уплотнителя по всему периметру.

19. Установите крышку дверной петли на дверную петлю в левой верхней части корпуса.



5. ЭКСПЛУАТАЦИЯ

5.1 Первое использование

Перед первым использованием устройства вымойте его внутреннюю часть и все внутренние принадлежности теплой водой с растворенным в ней нейтральным мылом, чтобы убрать типичный запах, характерный для недавно изготовленного продукта, затем тщательно высушите.

Важно!

- Не используйте моющие средства или абразивные порошки во избежание повреждения поверхности.
- После транспортировки, распаковки и установки оставьте холодильник минимум на 2 часа в вертикальном положении, прежде чем подключать его к источнику питания.
- Прежде чем помещать в холодильник свежие или замороженные продукты, дайте ему поработать минимум 2 часа.

5.2 Настройка температуры

Для управления температурой служит панель управления в морозильной камере.

- В обычных условиях эксплуатации (весной и летом) рекомендуем выбирать режимы 5-8.
- Летом температура окружающей среды высокая. Чтобы гарантировать соблюдение установленных температур морозильного и холодильного отделений, а также увеличить срок службы холодильника, советуем использовать режимы 2-4. Зимой температура окружающей среды низкая. Во избежание частого запуска и остановки холодильника советуем использовать режимы 2-4.
- Если функция быстрого охлаждения включена, то температура морозильной камеры и холодильной камеры снижается быстро и одновременно. Это помогает сохранить свежесть продуктов и сберечь питательные вещества. Максимальное время работы функции быстрого охлаждения: 26 часов. После периода быстрого охлаждения холодильник переходит в предыдущий режим работы.

RU



Примечание

Мигание светового индикатора «2», «5» или «8» означает, что холодильник сломался. Обратитесь к специалистам послепродажной поддержки, чтобы согласовать выездное техническое обслуживание.

5.3 Замораживание свежих продуктов

Морозильная камера пригодна для замораживания свежих продуктов и длительного хранения замороженных и свежзамороженных продуктов.

Поместите свежие продукты, которые нужно заморозить, в морозильную камеру. Максимальный объем продуктов питания, который можно заморозить за 24 часа, указан на паспортной табличке прибора. Заморозка длится 24 часа. Не добавляйте продукты питания в процессе заморозки.

5.4 Хранение замороженных продуктов

Прежде чем класть продукты в отсек при первом запуске или после периода неиспользования, дайте устройству поработать минимум 2 часа в режиме активного охлаждения.

ВНИМАНИЕ! Если произошла случайная разморозка (например, при отключении питания), то размороженные продукты необходимо незамедлительно употребить в пищу или приготовить, а затем повторно заморозить после приготовления.

5.5 Размораживание пищи

В зависимости от потребностей замороженные продукты перед приготовлением можно разморозить в холодильной камере или при комнатной температуре. Следуйте инструкциям производителя пищевых продуктов.

ВНИМАНИЕ! Не замораживайте оттаявшие продукты повторно. Размороженные продукты следует быстро употребить в пищу.

5.6 Советы по замораживанию и хранению замороженных продуктов

Чтобы продукты оставались максимально свежими, необходимо выполнять следующее:

- Максимальное количество продуктов питания, которое можно заморозить за 24 часа, указан на паспортной табличке прибора.
- Замораживание длится 24 часа. В этот период запрещается добавлять продукты питания для замораживания;
- Замораживайте только свежие и тщательно вымытые продукты питания высшего качества;
- Разделите пищу на небольшие порции, чтобы обеспечить быструю и полную заморозку, а также сделать возможным размораживание только нужного количества;
- Оберните продукты питания фольгой или пленкой так, чтобы получившаяся упаковка была герметичной;
- Не допускайте, чтобы свежие и незамороженные продукты питания контактировали с замороженными продуктами во избежание нагревания последних;
- Постные продукты питания лучше и дольше хранятся, нежели жирные; соль уменьшает срок хранения продуктов питания;
- Потребление льда, недавно извлеченного из отсека для приготовления льда, связано с риском обморожения кожи;
- Рекомендуется отмечать дату замораживания на каждой упаковке, чтобы четко отслеживать время хранения.
- Постарайтесь как можно быстрее доставить замороженные продукты питания из магазина в морозильную камеру;
- не открывайте дверь слишком часто и не оставляйте ее открытой дольше, чем необходимо. Качество размороженных продуктов быстро ухудшается; повторное замораживание недопустимо;
- Не превышайте период хранения, указанный производителем продуктов питания.
- Не храните бутилированные напитки в морозильном отделении во избежание их растрескивания и другого ущерба.

5.7 Советы по сохранению свежести продуктов питания

Чтобы продукты оставались максимально свежими, необходимо выполнять следующее:

- Не храните в холодильнике теплые продукты или летучие жидкости.
- Храните продукты накрытыми или завернутыми, особенно если они имеют сильный запах. Заворачивайте продукты в полиэтиленовые пакеты и храните их на стеклянных полках, расположенных над контейнером для фруктов и овощей.
- В целях безопасности используйте этот способ хранения продуктов не дольше 1-2 дней.
- Готовые блюда и холодные блюда должны храниться в закрытой упаковке. Их можно ставить на любую полку.
- Фрукты и овощи необходимо тщательно вымыть и хранить в особом контейнере для фруктов и овощей, предусмотренном в холодильнике.
- Масло и сыр следует хранить в особых герметичных контейнерах. Эти продукты необходимо завернуть в фольгу или положить в полиэтиленовый пакет во избежание контакта с воздухом.
- Бутылки для молока должны быть закрыты крышками и храниться на дверных полках.
- В холодильнике запрещается хранить бананы, картофель, лук и чеснок без упаковки.

6. ОБСЛУЖИВАНИЕ И ОЧИСТКА

RU

В гигиенических целях необходимо регулярно очищать камеры холодильника, включая размещенные внутри принадлежности.



Предупреждение! Перед чисткой всегда отсоединяйте штепсельную вилку от розетки.

Важно! Не используйте для чистки моющие средства, растворители, абразивные материалы, острые предметы или проволочные щетки, так как они повредят покрытие.

6.1 Очистка

1. Извлеките все внутренние принадлежности (например, полки и ящики) из отделения холодильника. Очистите их, используя теплую воду и нейтральное мыло. Промойте детали водой и тщательно высушите.
 2. Протрите внутреннюю поверхность влажной тканью с небольшим количеством мыльной воды. Перед установкой принадлежностей внутрь протрите их смоченной теплой водой тканью, а затем тщательно высушите.
 3. Протрите внешнюю поверхность прибора сухой мягкой тканью. Запрещается использовать растворители.
- Регулярно проверяйте и протирайте уплотнения дверцы, чтобы обеспечить их чистоту.

- Регулярно удаляйте пыль с задней стороны прибора. Таким образом можно улучшить работу прибора и снизить расход электроэнергии.

6.2 Размораживание

Из-за сезонных изменений влажности возможно образование толстого слоя наледи. Чтобы разморозить холодильник вручную, отключите его от электросети и удалите излишки льда сухой тканью.

Регулярное размораживание помогает снизить энергопотребление прибора.

6.3 Лампа

В приборе есть лампа. В случае неисправности обратитесь к квалифицированному специалисту для проверки и/или замены лампы.

6.4 Транспортировка



Предупреждение! Не переворачивайте прибор вверх ногами и не кладите его набок. Во время транспортировки наклон прибора не должен превышать 45°.

RU

- Не поднимайте холодильник, удерживая его за верхние края. Держите за основание или по бокам.
- Перед перемещением удалите все продукты и надежно закрепите компоненты.
- Зафиксируйте дверцу клейкой лентой.
- Прикрепите шнур питания к боковой стороне прибора, чтобы избежать повреждений при транспортировке.

6.5 Хранилище

- Если прибор не используется в течение длительного периода времени, отсоедините его от источника питания, удалите все пищевые продукты и выполните очистку прибора.
- На время хранения оставьте дверцу приоткрытой, чтобы предотвратить образование неприятных запахов.

7. ПОИСК И УСТРАНЕНИЕ НЕИСПРАВНОСТЕЙ



Внимание!

См. раздел «Безопасность».

При наличии неисправностей свяжитесь с авторизованным сервисным центром или специалистом аналогичной квалификации.

Неисправность	Возможная причина	Способ устранения
Прибор не работает.	Нет подключения к источнику питания.	Подключите прибор к подходящей электрической розетке.
	Перегорел или неисправен предохранитель.	Проверьте предохранитель и при необходимости замените его.
	Неисправный шнур питания или вилка.	Проверьте и отремонтируйте (выполняется квалифицированным электриком).
Прибор слишком сильно морозит или охлаждает.	Неправильная настройка температуры	Установите более высокую температуру.
Прибор не морозит или охлаждает.	Неправильная настройка температуры	Установите более низкую температуру.
	В прибор помещено большое количество горячей/теплой пищи.	Дайте пище остыть перед тем, как поместить ее в прибор.
	Рядом с прибором расположен источник тепла.	Отодвиньте источник тепла дальше от прибора.
	Дверца открыта на длительный период времени.	и закройте дверцу как можно быстрее. Убедитесь, что дверца плотно закрыта.
Прибор издает громкие звуки.	Прибор неустойчив.	Отрегулируйте ножки, чтобы выровнять прибор.
	Прибор касается стены или мебели.	Переместите прибор и оставьте вокруг него достаточно свободного места.
	Ароматные продукты питания не завернуты.	Тщательно заверните ароматные продукты питания.
Прибор имеет специфический запах.	Продукты питания пропали.	Выбросьте испорченные продукты.
	Внутренняя часть прибора грязная.	Очистите внутреннюю часть прибора.

8. ГАРАНТИЯ И ОГРАНИЧЕНИЕ ОТВЕТСТВЕННОСТИ

Гарантия на этот продукт действует в течение 36 месяцев с момента покупки (согласно местному законодательству и начиная с даты, указанной на чеке) и распространяется на любые неполадки, вызванные производственным браком или дефектами материалов.

Данная гарантия не распространяется на повреждения, вызванные ненадлежащей установкой, неверной эксплуатацией и нормальным износом изделия.

Гарантия не распространяется на следующие случаи:

- Повреждения или проблемы, вызванные неверной эксплуатацией, инцидентом, модификацией или подключением к розетке недопустимого напряжения.
- Измененные устройства, в которых гарантийная пломба или серийный номер были повреждены, испорчены, удалены или окислились.
- Гарантия на съемные батареи и аксессуары составляет 6 месяцев.
- Отказ батареи, вызванный избыточной зарядкой или несоблюдением инструкций по безопасности, приведенных в этом руководстве.
- Косметические повреждения, такие как царапины, вмятины и т. п.
- Повреждения, вызванные вмешательством неквалифицированных специалистов.
- Повреждения, вызванные нормальным износом при эксплуатации изделия.
- Обновление программ в связи с изменением параметров сети.
- Повреждения изделия, полученные при использовании программного обеспечения других производителей.
- Повреждения изделия при его использовании без комплектующих, рекомендованных производителем.
- Окисление элементов.

Ни при каких обстоятельствах производитель не может быть привлечен к ответственности за потерю данных, хранящихся на диске. Кроме того, производитель не обязан проверять факт извлечения SIM-карт и SD-карт из изделий, которые были ему возвращены.

Отремонтированные или замененные изделия могут состоять из новых или восстановленных компонентов.

УСЛОВИЯ ДЕЙСТВИЯ ГАРАНТИИ

Чтобы воспользоваться гарантийным обслуживанием, следует отнести изделие в место покупки и предоставить доказательство покупки изделия и аксессуаров к нему (например, кассовый или товарный чек и т.д.), а также оригинальную упаковку. Важно предоставить такие данные, как дата покупки, модель и серийный номер IMEI (эти данные обычно указаны на изделии, упаковке или чеке).

При отсутствии этих данных предоставьте вместе с изделием элементы, необходимые для его правильной работы, такие как шнур питания, адаптер и т. д.

Если ваш случай гарантийный, сервисная служба сможет предоставить вам следующие услуги в рамках местного законодательства:

- Заменить или починить поврежденные компоненты.
- Заменить изделие на аналогичное с примерно одинаковым функционалом.
- Возместить стоимость товара, указанного в чеке.

Если вы воспользовались одной из вышеуказанных услуг, гарантийный период не будет продлен или обновлен.

ЗМІСТ:

1. ІНСТРУКЦІЇ ЩОДО БЕЗПЕКИ	С. 130
2. ТЕХНІЧНІ ДАНІ	С. 135
3. ОПИС	С. 135
4. ВСТАНОВЛЕННЯ	С. 135
5. ВИКОРИСТАННЯ	С. 140
6. ОБСЛУГОВУВАННЯ ТА ЧИЩЕННЯ	С. 142
7. УСУНЕННЯ НЕСПРАВНОСТЕЙ	С. 144
8. ГАРАНТІЯ ТА ОБМЕЖЕННЯ ВІДПОВІДАЛЬНОСТІ	С. 145

1. ІНСТРУКЦІЇ ЩОДО БЕЗПЕКИ

Перш ніж користуватися цим електроприладом, прочитайте подані нижче інструкції; збережіть цей посібник для майбутніх довідок.

1. Цим пристроєм можуть користуватися діти віком від 8 років, а також особи з обмеженими фізичними, сенсорними чи розумовими здібностями, або з відсутністю досвіду та знань, але лише під наглядом або після проведення з ними інструктажу щодо безпечного використання цього пристрою та усвідомлення ними небезпеки, що впливає з використання цього пристрою.
2. Діти не повинні гратися з цим пристроєм.
3. Діти не повинні чистити та доглядати за пристроєм без нагляду дорослих.
4. Цей прилад призначений для використання в домашніх господарствах та інших подібних умовах, наприклад:
 - у зонах для приготування їжі в магазинах, офісах та інших робочих приміщеннях;
 - в сільських будинках та клієнтами в готелях, мотелях та інших помешканнях;
 - у житлових приміщеннях типу «ліжко та сніданок».

- для виїзного обслуговування та подібних не роздрібних цілей.

5. Даний виріб — це побутовий холодильник і придатний тільки для зберігання харчових продуктів і напоїв. Відповідно до національних стандартів, побутові холодильники не мають використовуватися в інших цілях, таких як зберігання крові, лікувальних препаратів чи біологічних продуктів.
6. Увага! Під час встановлення цього приладу уникайте затискання чи пошкодження шнура живлення.
7. Прилад не можна вбудовувати в меблі, стіни або подібні місця.
8. Перед підключенням холодильника до електричної розетки перевірте, чи номінальна напруга, вказана на паспортній табличці приладу, відповідає напрузі в мережі живлення.
9. Шнур живлення цього приладу оснащений спеціальною штепсельною вилкою. Цю штепсельну вилку потрібно підключати до розетки із заземленням, що розрахована на струм не менше 16 А. Якщо у вас немає такої розетки, зверніться до кваліфікованого електрика для її встановлення.
10. Увага – Не пошкоджуйте контур холодоагенту.
11. Охолоджувальний газ R600a в цьому холодильнику є природним газом. Він не шкідливий для навколишнього середовища, проте горючий. Тому важливо транспортувати та встановлювати холодильник таким чином, щоб не пошкодити канали холодагенту. У випадку витoku газу уникайте його контакту із вогнем поблизу та провітрюйте приміщення.

12. Небезпека ураження електричним струмом! Не намагайтеся ремонтувати прилад власноруч. У разі несправності всі ремонтні роботи повинен виконувати лише кваліфікований персонал.
13. Щоб запобігти виникненню небезпечних ситуацій, заміна пошкодженого кабелю живлення має виконуватися виробником, його представником з технічного обслуговування або особами з відповідною кваліфікацією.
14. Увага – Не закривайте вентиляційні отвори на корпусі приладу чи у конструкціях, куди він встановлюється.
15. Увага — Не використовуйте механічні пристрої чи інші засоби для прискорення процесу розморожування, окрім рекомендованих виробником.
16. Увага – Не використовуйте електричні пристрої всередині відділення для зберігання продуктів харчування, окрім випадків, коли це такі типи пристроїв, щорекомендовані виробником.
17. Не зберігайте в холодильнику вибухові речовини, такі як аерозольні пляшки із горючими сумішами.
18. Не ставте в холодильник займисті, вибухові, леткі та корозійно-активні речі, щоб уникнути ушкодження приладу або пожежі.
19. Не ставте займисті речі біля холодильника, щоб уникнути пожежі.
20. Ніколи не кладіть предмети, такі як пляшки або герметичні контейнери з рідиною, наприклад, пиво і напої, до морозильної камери, щоб запобігти розтріскуванню та іншим втратам.
21. Цей прилад необхідно відключати від мережі живлення, коли він не використовується, а також перед початком обслуговування.
22. Поради щодо чищення приладу наведені у розділі «ОБСЛУГОВУВАННЯ ТА ЧИЩЕННЯ».

23.  Це маркування вказує на те, що цей пристрій забороняється викидати разом із побутовими відходами на території ЄС. Щоб уникнути небезпеки для навколишнього середовища або здоров'я людей від неконтрольованої утилізації відходів, здавайте їх напереробку, яка дозволяє заново використовувати відновлювані матеріали. Для повернення вашого пристрою скористайтесь системою повернення та приймання, або зверніться за інформацією до продавця, в якого ви придбали даний виріб. Вони можуть прийняти даний пристрій для його безпечної переробки.
24. Утилізуйте прилад відповідно до вимог місцевого законодавства, тому що він містить легкозаймистий вибуховий газ та холодоагент.
25. Перед викиданням приладу зніміть з нього двері, щоб уникнути проникання та блокування всередині нього дітей.
26. Небезпека удушення! Тримайте пакувальні матеріали у місці, недоступному для дітей!
27. Утилізуйте пакувальні матеріали відповідно до вимог місцевого законодавства. Запитайте у місцевих органах влади, де містяться центри збирання або центри утилізації.
28. Для уникнення зараження продуктів харчування дотримуйтеся наступних інструкцій:
- Відкривання дверей на тривалий період часу може значно підвищити температуру у відділеннях пристрою.
 - Регулярно очищуйте поверхні, що контактують із продуктами харчування, а також дренажні системи, до яких є доступ.
 - Очищуйте резервуари для води, якщо вони не використовувалися протягом 48 годин: промийте систему, підключену до подачі води, якщо вода не зливалася протягом 5 днів.

- Зберігайте свіже м'ясо та рибу у відповідних контейнерах у холодильному відділенні, щоб вони не контактували із продуктами харчування і щоб рідини з них не потрапляли на інші продукти.
- Відділення для заморожених продуктів харчування із двома зірочками можуть використовуватися для зберігання попередньо заморожених продуктів, зберігання та приготування морозива та кубиків льоду.
- Відділення із однією, двома та трьома зірочками не призначені для замороження свіжої їжі.
- Якщо холодильник має бути порожнім протягом тривалого періоду часу, необхідно вимкнути його, очистити і залишити двері відкритими для уникнення утворення плісняви в середині пристрою.

29. Дітям віком від 3 до 8 років дозволяється завантажувати та розвантажувати холодильні пристрої.

30. УВАГА! Не розташовуйте декілька переносних розеток або переносних блоків електроживлення у задній частині пристрою.



Цей символ вказує на те, що в пристрої використовується займистий холодоагент. У випадку витіку холодоагента і його контакту з зовнішніми джерелами вогню виникає ризик пожежі.



Цей символ вказує на найхолоднішу частину пристрою. Він визначає найвищий рівень для цієї зони.

2. ТЕХНІЧНІ ДАНІ

Торгова марка	Qilive
Номер моделі	154603 / MRF-340
Клас захисту	Клас I
Джерело живлення	220-240 В~, 50 Гц
Споживана потужність	0,605 кВт-год./24 год.
Місткість холодильного відділення	211 л
Місткість морозильного відділення	104 л

3. ОПИС

1. Верхня рамка для пляшок
2. Середня рамка для пляшок
3. Нижня рамка для пляшок
4. Регулювальна ніжка
5. Висувна шухляда морозильної камери
6. Верхня висувна шухляда морозильної камери
7. Висувний контейнер для фруктів та овочів
8. Кришка висувного контейнера для фруктів та овочів
9. Скляна полиця холодильника
10. Термостат

UA

4. ВСТАНОВЛЕННЯ



Увага!

Перед встановленням пристрою, відключіть його від розетки.

4.1 Розпакуйте всі частини.

Після розпакування перевірте комплектність поставки та відсутність пошкоджень від процесу транспортування. Якщо ви помітили пошкодження або відсутність окремих компонентів, зверніться у наш відділ сервісного обслуговування.

4.2 Виберіть придатне місце для встановлення



Увага!

Встановлюйте прилад таким чином, щоб на нього не потрапляли прямі сонячні промені. Цей прилад не повинен використовуватися надворі або потрапляти під дощ.



Увага!

Холодильник має знаходитися на відстані не менше 50 см від джерел тепла (таких як плити, печі, нагрівачі тощо) та не менше 5 см від електричних печей.



Увага!

Встановіть пристрій у місці, в якому буде легкий доступ до вилки для відключення живлення.

1. Встановлюйте пристрій у місці з достатньою вентиляцією на сухій, стійкій та рівній поверхні, подалі від прямих сонячних променів та інших джерел тепла.
2. Забезпечте достатню циркуляцію повітря у задній частині приладу. Не встановлюйте прилад впритул до стіни, щоб уникнути шумів внаслідок вібрації. Перевірте, чи відбувається вільна циркуляція повітря навколо приладу. Недостатня вентиляція може викликати несправності та збільшене споживання електроенергії.
3. Також залишайте достатньо простору для відкривання дверей та доступу в холодильник. Якщо потрібно, змініть напрямок відчинення дверей, як описано нижче.

4.3 Ніжки із регулюванням

Якщо пристрій нахилений у будь-який бік, відрегулюйте висоту правої чи лівої ніжки, щоб пристрій стояв рівно (→ Мал. 3).

Щоб відрегулювати висоту, обертайте ніжку за годинниковою або проти годинникової стрілки.

Примітка: Якщо прилад не вирівняно, двері і ущільнення дверей не зачинятимуться належним чином.

4.4 Позиціонування

Установіть прилад у місці, де температура довкілля відповідає класу клімату, вказаному на заводській табличці приладу. Це забезпечить належне функціонування пристрою.

Кліматичний клас	Навколишня температура
SN	від +10 °C до +32 °C
Ni	від +16°C до +32 °C
ST	від +16°C до +38°C
T	від +16°C до +43°C

4.5 Простір для розсіяння тепла

Під час роботи холодильник виділяє тепло в навколишнє середовище. Потрібно залишити вільний простір мінімум 300 мм зверху, більше 100 мм з обох боків та більше 50 мм ззаду.

В таблиці нижче наведені розміри в міліметрах (→ Мал. 1 та Мал. 2).

W	D	H	A	B	C(°)	E	F
595	596	1855	966	1151	135	50	100



Примітка

На Мал. 1 та Мал. 2 показані схеми вимог до вільного простору для пристрою.

4.6 Електричне під'єднання

Перед під'єднанням переконайтесь, що напруга і частота, що показана на табличці, відповідає вашому внутрішньому електропостачанню. Прилад має бути заземлено. Для цієї мети штепсельна вилка шнура живлення має відповідний контакт. Якщо розетка внутрішнього електроживлення не заземлено, під'єднайте прилад до окремого заземлення відповідно до чинних правил, проконсультувавшись з кваліфікованим електриком.

Виробник не несе відповідальності, якщо вищевказані заходи безпеки не дотримуються.

4.7 Переставлення дверей



Примітка

Переконайтесь, що холодильник відключений від електричної розетки.

1. Підніміть кришку петлі вгору та зніміть її. Викрутіть три гвинти, які кріплять верхню петлю до дверей. Зніміть петлю.

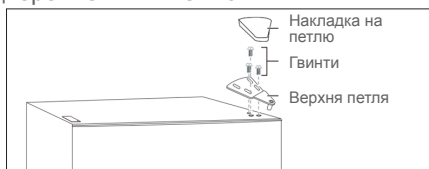

2. Зніміть кришку холодильного відділення з корпусу.
3. Викрутіть два гвинти, які кріплять центральну петлю.



4. Зніміть двері морозильної камери.
5. Викрутіть гвинти, які кріплять нижню петлю до правої сторони корпусу, та зніміть петлю.

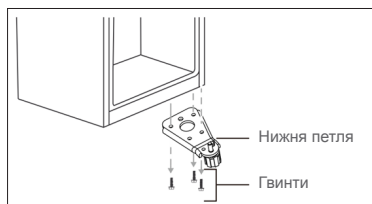

6. Зніміть шайбу та гайку, яка кріпить штифт у правому отворі на нижній петлі, та зніміть штифт.

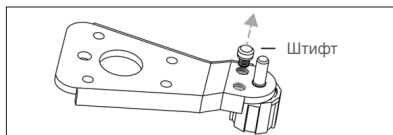

7. Вставте штифт у лівий отвір на нижній петлі та закріпіть його шайбою та гайкою.

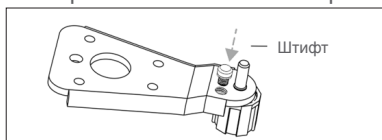

8. Установіть нижню петлю на лівій стороні корпусу.

9. Викрутіть гвинт, який кріпить стопор дверей, знизу з правої сторони дверей морозильної камери. Зніміть стопор дверей та установіть його знизу на лівій стороні.

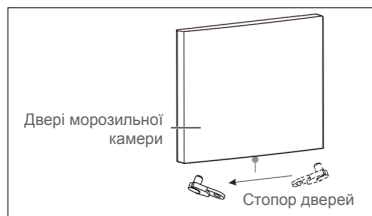

10. Установіть двері морозильної камери.

11. Перемістіть вкладиш дверей з верху правої сторони дверей морозильної камери на верх лівій сторони дверей. Перемістіть кришку лівого отвору на правий отвір.

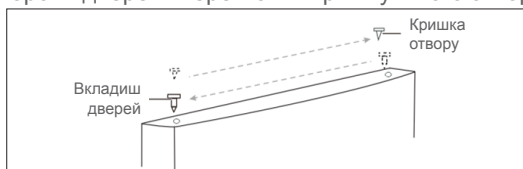

12. Зніміть пробки отворів для гвинтів центральної петлі на лівій стороні корпусу. Установіть в отвори для гвинтів на правій стороні корпусу.



13. Установіть центральну петлю на лівій стороні за допомогою двох гвинтів, які були попередньо викручені.

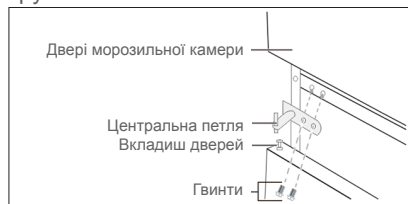

14. Візьміть лівий стопор дверей із комплекту аксесуарів та установіть його знизу на лівій стороні дверей холодильного відділення.

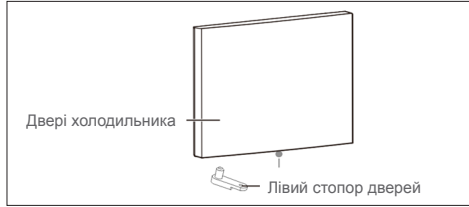

15. Установіть двері холодильного відділення.

16. Перемістіть вкладиш дверей з верху правої сторони сторони дверей холодильного відділення на верх лівій сторони дверей. Перемістіть кришку лівого отвору на правий отвір.

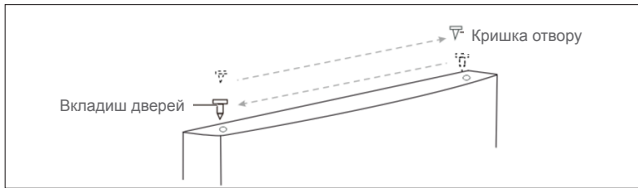

17. Викрутіть гвинти, які кріплять кришку отворів для гвинтів петлі зверху на лівій стороні корпусу. Зніміть кришку та закріпіть її зверху на правій стороні корпусу.

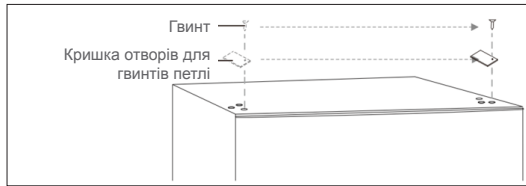

18. Закріпіть верхню петлю зверху на лівій стороні корпусу за допомогою трьох гвинтів, які були попередньо викручені.



Примітка

Перед затягуванням гвинтів верхньої петлі переконайтеся, що верх дверей вирівняно відносно корпусу, а гумова прокладка створює гарне ущільнення.

19. Установіть кришку на петлю зверху на лівій стороні корпусу.

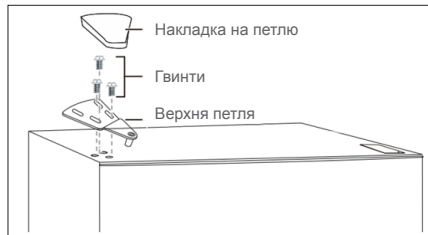

5. ВИКОРИСТАННЯ

5.1 Перше використання

Перед першим використанням приладу помийте його всередині і всі внутрішні аксесуари теплою водою з додаванням трохи нейтрального мила, щоб видалити характерний запах нового продукту; потім ретельно висушіть.

Важливо!

- Не використовуйте мийні засоби або абразивні порошки, бо вони можуть пошкодити зовнішнє покриття.
- Після транспортування, розпакування та залиште пристрій у вертикальному положенні принаймні на 2 години перед тим, як підключити його до джерела живлення.
- Перед тим, як розташовувати у пристрої свіжі або заморожені продукти харчування, він має пропрацювати принаймні протягом 2 годин.

5.2 Налаштування температури

Температура контролюється за допомогою панелі керування у холодильному відділенні.

- За нормальних умов роботи (навесні та восени) рекомендується установити режим 5-8.
- Влітку температура навколишнього середовища висока. Щоб зберегти температури у холодильному відділенні та морозильній камері шляхом подовження часу роботи компресора холодильника, рекомендується установити режим 2-4. Взимку температура навколишнього середовища низька. Щоб запобігти частому вмиканню та вимиканню компресора холодильника, рекомендується установити режим 2-4.
- В разі активації функції швидкого заморожування Fast Cool можна одночасно швидко понизити температуру у холодильному відділенні та морозильній камері. Продукти можуть зберігатися у свіжому стані без втрати харчових якостей. Максимальний час роботи функції Fast Cool складає 26 годин. Після звершення періоду швидкого заморожування холодильник повертається у попередній режим.



Примітка



Якщо індикатори «2», «5» або «8» починають блимати, це означає, що холодильник поламаний. Зверніться до персоналу з післяпродажного обслуговування для обслуговування пристрою на місці встановлення.

5.3 Заморожування свіжих харчових продуктів

Морозильне відділення підходить для заморожування свіжих продуктів і зберігання заморожених та глибоко заморожених продуктів протягом тривалого часу.

Помістіть свіжі харчові продукти для заморожування до морозильної камери.

Максимальна кількість харчових продуктів, що може бути заморожена протягом 24 годин, вказана на паспортній табличці пристрою.

Процес заморожування триває 24 години: протягом цього періоду не додавайте інші харчові продукти для заморожування.

5.4 Зберігання заморожених харчових продуктів

Під час першого запуску або після періоду без використання, перш ніж покласти харчовий продукт до відділення, дайте приладу попрацювати принаймні 2 години при вищому значенні.

УВАГА! У разі випадкового розморожування (наприклад, було вимкнене живлення), розморожену їжу потрібно швидко з'їсти чи одразу приготувати, а потім повторно заморозити (після приготування).

5.5 Розмороження продуктів харчування

Перед приготуванням заморожені продукти харчування можна розморозувати у холодильному відділенні або при кімнатній температурі, в залежності від ваших потреб. Дотримуйтесь інструкцій виробника продуктів харчування на пакуванні.

УВАГА! Розморожені продукти не можуть бути повторно заморожені. Вживайте їх якомога швидше.

5.6 Поради щодо заморожування і зберігання заморожених харчових продуктів

Для одержання максимальної продуктивності дотримуйтесь наведеного нижче.

- Максимальна кількість харчових продуктів, що може бути заморожена протягом 24 годин, вказана на паспортній табличці пристрою.
- Процес заморожування займає 24 години. Під час цього періоду не слід додавати більше жодної їжі;
- Заморожуйте тільки високоякісні, свіжі та ретельно промиті харчові продукти;
- Готуйте їжу невеликими порціями, щоб можна було її швидко та цілком заморозити і уможливити подальше розмороження тільки потрібної кількості;
- Загортайте харчові продукти у фольгу або поліетилен і пересвідчайтесь, що пакети герметичні;
- Не дозволяйте свіжій розмороженій їжі контактувати з їжею, яку вже заморожено, уникаючи таким чином підвищення температури останньої;
- Пісні харчові продукти зберігаються краще та довше, ніж жирні; сіль зменшує строк зберігання харчових продуктів;
- Водяний лід, якщо споживається одразу ж після виймання з морозильної камери, може призвести до опіку шкіри від замерзання;
- Бажано вказувати дату заморожування на кожному окремому пакеті, щоб дозволити відстежувати час зберігання.
- Переконайтеся, що заморожені харчові продукти переносяться з продуктового магазину в морозильну камеру в максимально короткій строк;
- Не відчиняйте двері часто і не залишайте їх відчиненими довше, ніж це абсолютно необхідно. Після розморожування їжа швидко псується і не придатна для повторного замороження;
- Не перевищуйте строк зберігання, позначений виробником харчового продукту.
- Не зберігайте напої у пляшках у морозильному відділенні для уникнення вибуху або іншої шкоди.

5.7 Поради для охолодження свіжих харчових продуктів

Для одержання максимальної продуктивності дотримуйтесь наведеного нижче.

- Не зберігайте гарячу їжу або рідини, які випаровуються, у холодильнику.
- Накрийте або загорніть їжу, особливо, якщо вона має сильний аромат. Загорніть у поліетиленові пакети і покладіть на скляні полиці над овочевою скринькою.
- Для безпеки зберігайте в такий спосіб щонайдовше один або два дні.
- Приготовані харчові продукти, холодні страви необхідно накрити та розмішувати на будь-якій полиці.
- Фрукти та овочі потрібно ретельно очистити та помістити у спеціальну висувну скриньку (контейнер) для фруктів та овочів, що йдеу комплекті.
- Вершкове масло і сир потрібно помістити у спеціальні герметичні контейнери або загорнути у фольгу чи поліетиленові пакети, щоб максимально видалити повітря.
- Пляшки з молоком мають бути закриті і зберігатись на полицях дверей.
- Не зберігайте в холодильнику неупаковані банани цибулю та часник.

6. ОБСЛУГОВУВАННЯ ТА ЧИЩЕННЯ

Для дотримання гігієни прилад усередині, у тому числі аксесуари всередині, слід регулярно чистити.



Попередження! Перед очищенням обов'язково виймайте вилку із настінної розетки.

Важливо! За жодних обставин не використовуйте агресивні миючі засоби, розчинники/абразивні продукти, гострі предмети або металеві щітки для чищення, оскільки це може пошкодити покриття.

6.1 Чищення

1. Вилучіть усі внутрішні приналежності (наприклад, полиці або висувні шухляди) із відділення пристрою. Очистіть їх теплою водою із додаванням невеликої кількості нейтрального мила. Промийте водою і ретельно витріть.
2. Очищуйте внутрішню пристрою м'якою вологою серветкою із невеликою кількістю м'якого миючого засобу. Протріть його теплою вологою серветкою, а потім зачекайте, доки вона повністю висохне, і лише тоді встановлюйте аксесуари у внутрішній частині пристрою.
3. Витріть корпус пристрою м'якою сухою серветкою. Не використовуйте розчинники.
 - Регулярно перевіряйте дверні ущільнення та протирайте їх, щоб на них не збиралося сміття.
 - Періодично очищайте від пилу задню частину пристрою. Це збільшить продуктивність пристрою і дозволить знизити споживання електроенергії.

6.2 Розморожування

У зв'язку зі зміною сезонів може утворюватися товстий шар наморозі. Для ручного розморожування від'єднайте пристрій від джерела живлення або видаліть надлишкову наморозь сухою серветкою.

Регулярне розморожування допомагає знизити енергоспоживання пристрою.

6.3 Лампа

В цьому продукті встановлена лампа. У випадку несправності зверніться до кваліфікованого технічного спеціаліста, що допоможе оглянути та/або замінити лампу.

6.4 Транспортування



Попередження! Не встановлюйте пристрій догори ногами або на бік. Під час транспортування нахил пристрою не повинен перевищувати 45°.

- Не підіймайте пристрій, тримаючи його за верхні краї. Тримайте пристрій за основу або з боків.
- Перед переміщенням пристрою вийміть із нього усі продукти харчування та надійно зафіксуйте усі компоненти.
- Зафіксуйте двері клейкою стрічкою.
- Зафіксуйте кабель живлення клейкою стрічкою у боковій частині пристрою для уникнення його пошкодження під час транспортування.

6.5 Зберігання

- Якщо пристрій не використовується протягом тривалого періоду часу, від'єднайте його від джерела живлення, вийміть з нього усі продукти харчування та очистіть його.
- Під час зберігання залиште двері трохи відкритими для уникнення утворення неприємних запахів.

7. УСУНЕННЯ НЕСПРАВНОСТЕЙ



Увага!

Дивіться розділ «Безпека».

Якщо несправність не зникне, зверніться до авторизованого сервісного центру або аналогічного кваліфікованого спеціаліста.

Проблема	Можлива причина	Рішення
Пристрій не працює.	Не підключений до джерела живлення.	Підключіть пристрій до відповідної електричної розетки.
	Запобіжник згорів або несправний.	Перевірте запобіжник та за необхідності замініть його.
	Несправний кабель живлення або вилка.	Перевірте та зверніться за допомогою до кваліфікованого електрика.
Пристрій занадто сильно заморожує або охолоджує.	Неправильні налаштування температури	Встановіть нижче значення температури.
Пристрій не заморожує або не охолоджує належним чином	Неправильні налаштування температури	Встановіть вище значення температури.
	У пристрої знаходиться велика кількість гарячих/ теплих продуктів харчування.	Перед тим, як класти продукти харчування до холодильника, зачекайте, доки вони охолонуть.
	Поблизу пристрою розташовано джерело нагрівання.	Перемістіть джерело нагрівання подалі від пристрою.
	Двері відкриті протягом тривалого періоду часу.	Закривайте двері якомога скоріше. Впевніться, що двері закриті належним чином.
Пристрій видає гучний шум.	Рівень пристрою не відрегульований	Відрегулюйте ніжки для вирівнювання пристрою.
	Пристрій торкається стіни або меблів.	Змініть розташування пристрою та залиште достатньо місця навколо нього.
	Харчові продукти, що виділяють запах, не були обгорнуті	Ретельно загорніть їжу, що має запах.
Пристрій має особливий запах.	Харчові продукти зіпсувалися	Вийміть харчові продукти, що зіпсувалися.
	Внутрішні частини забруднені	Очистіть внутрішні частини.

8. ГАРАНТІЯ ТА ОБМЕЖЕННЯ ВІДПОВІДАЛЬНОСТІ

Даний виріб має гарантію строком до 3 років (визначається місцевим законодавством відповідно до квитанції) від дня покупки на будь-які несправності, викликані дефектами виробництва чи матеріалів.

Дана гарантія не поширюється на пошкодження, викликані невідповідним встановленням або використанням виробу.

Точніше, гарантія не поширюється на:

- Пошкодження чи проблеми, спричинені неправильною експлуатацією, нещасним випадком, модифікацією або підключенням до електромережі з невідповідною силою струму чи напругою.
- Модифіковані пристрої, в яких гарантійна пломба чи серійний номер були пошкоджені, змінені, видалені або окиснені.
- Замінні батареї та аксесуари мають гарантію на 6 місяців.
- Несправність батареї, через перевантаження або недотримання інструкції з техніки безпеки у посібнику.
- Косметичні пошкодження, включаючи подряпини, виїмки тощо.
- Пошкодження, викликані втручанням некваліфікованих спеціалістів.
- Пошкодження, спричинені звичайним зношенням або старінням виробу.
- Оновлення програм у зв'язку зі зміною параметрів мережі.
- Проблеми у роботі виробу, спричинені використанням стороннього програмного забезпечення для модифікації, зміни чи адаптації існуючого.
- Проблеми у роботі виробу, спричинені експлуатацією цього виробу без аксесуарів, офіційно схвалених для використання виробником.
- Заіржавілі вироби.

У жодному разі виробник не несе відповідальність за втрату даних, що зберігаються на диску. Також виробник не зобов'язаний перевіряти, чи користувач вийняв карти SIM/SD з виробів, що повертаються.

Відремонтовані чи замінені вироби можуть містити нові та/або відновлені елементи чи обладнання.

ПОРЯДОК ГАРАНТІЙНОГО ОБСЛУГОВУВАННЯ

Щоб скористатися гарантією, вам необхідно повернути виріб до місця його придбання разом з доказом покупки (чеком, накладною тощо) товару чи аксесуарів у комплекті та з оригінальним упакуванням.

Важливо мати з собою інформацію стосовно дати придбання, назву моделі та серійного номеру чи номеру IMEI (цю інформацію ви можете знайти на товарі, упакуванні чи доказі покупки).

У іншому випадку ви повинні принести виріб разом з аксесуарами, потрібними для його належної роботи (живлення, адаптер та ін.).

Якщо гарантія розповсюджується на вашу претензію, відділ сервісного обслуговування у межах місцевого законодавства може:

- Полагодити або замінити несправні деталі.
- Обміняти повернений виріб на аналогічний із щонайменше такими ж функціями й еквівалентною продуктивністю.
- Повернути вам вартість придбаного товару, вказану на доказі покупки.

У випадку використання одного з трьох вказаних варіантів рішення, право на продовження або поновлення гарантійного періоду втрачається.

FR - Service Clients Auchan France - 200 rue de la Recherche 59650 Villeneuve d'Ascq - 03 59 30 59 30 - www.auchan.fr

ES - Alcampo, S.A. - Supermercados Sabeco, S.A. C/ Santiago de Compostela Sur, s/n - 28029 Madrid - e-mail: d.calidad@alcampo.es

PT - Serviço Auchan - Auchan Portugal Hipermercados, S.A., Travessa Teixeira Júnior, n.º 1, 1300 – 553 Lisboa, E-mail: info.MarcaAuchan@auchan.pt

PL - Dystrybutor: Auchan Polska Sp. z o.o., ul. Puławska 46, 05-500 Piaseczno - www.auchan.pl

HU - Forgalmazza: Auchan Magyarország Kft, 2040 Budaörs, Sport u. 2-4. - www.auchan.hu

RO - Auchan România SA, Str. Braşov nr.25, Sector 6, Cod poştal 061444, Bucureşti, România - www.auchan.ro

154603
MRF-340



SAS OIA, 200, rue de la Recherche, Le Colibri
BP 169, 59650 Villeneuve d'Ascq, France
www.auchan-retail.com/contact

Made in China

