

Qilive



2 Doors refrigerator Q.6353

- FR Réfrigérateur 2 portes
- ES Frigorífico de 2 puertas
- PT Frigorífico de 2 portas
- PL Lodówka dwudrzwiowa
- HU Kétajtós hűtőszekrény
- RO Frigider cu 2 uși
- RU Двухдверный холодильник
- UA 2-дверний холодильник

EN	User manual	P. 5
FR	Manuel d'utilisation	P. 18
ES	Manual del usuario	P. 23
PT	Manual do utilizador	P. 43
PL	Instrukcja użytkownika	S. 57
HU	Használati útmutató	71 o.
RO	Manual de utilizare	P. 85
RU	Руководство пользователя	C. 99
UA	Посібник користувача	C. 115

EN

FR

ES

PT

PL

HU

RO

RU

UA

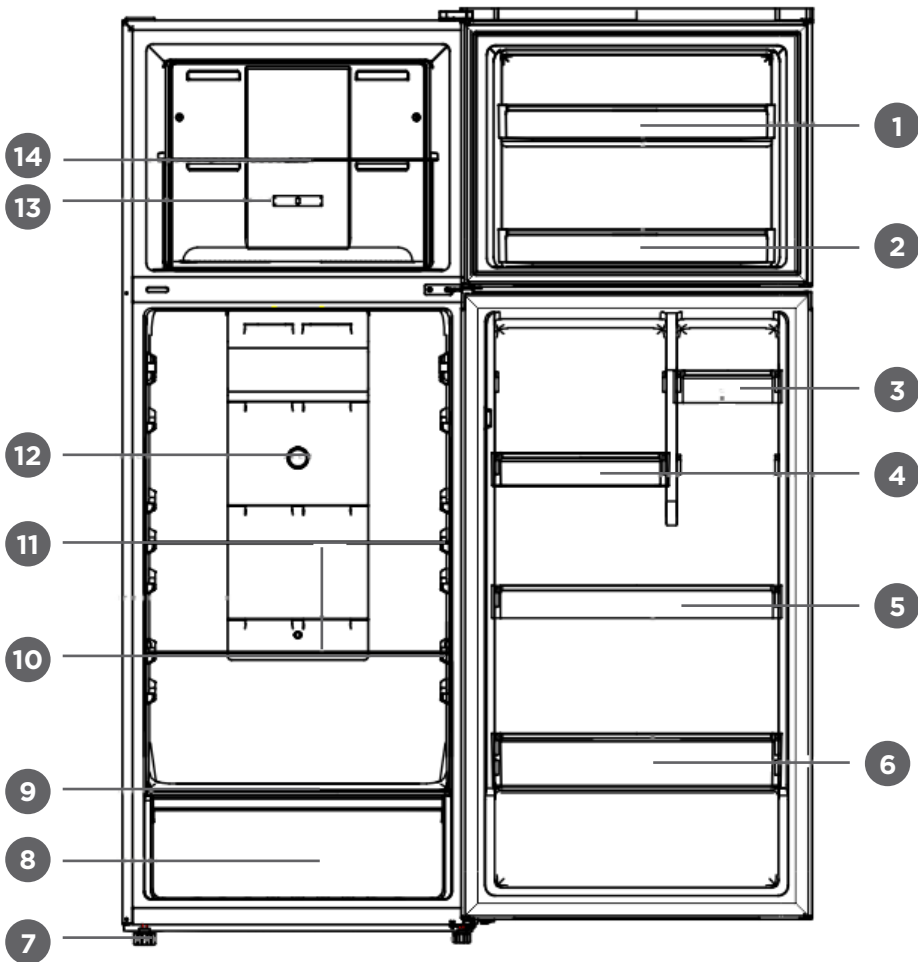

EN

FR

ES

PT

PL

HU

RO

RU

UA

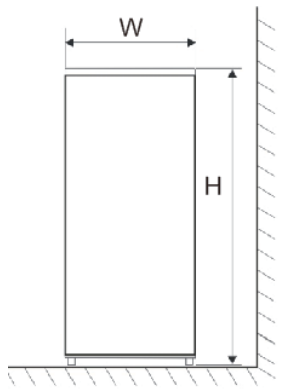

1

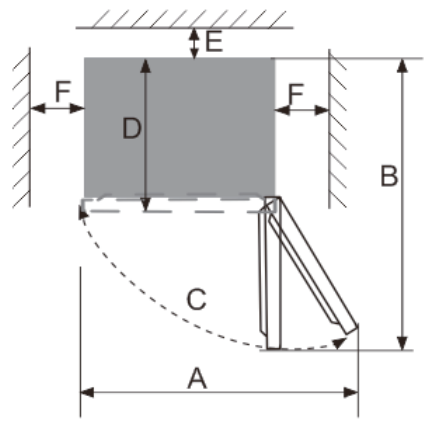

2

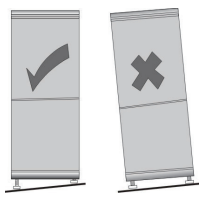

3

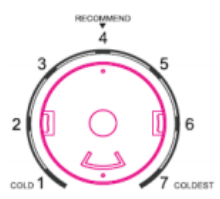

4

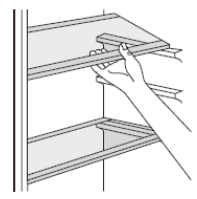

5

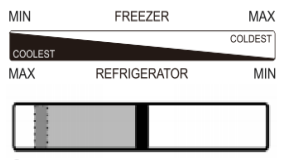

6

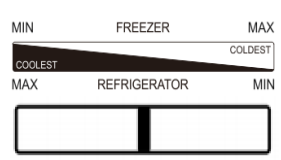

7

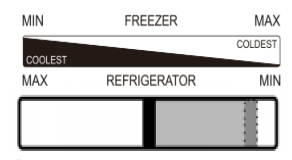

8

TABLE OF CONTENTS:

1. SAFETY INFORMATION	P. 5
2. TECHNICAL DATA	P. 9
3. DESCRIPTION	P. 9
4. INSTALLATION	P. 9
5. USE	P. 10
6. MAINTENANCE AND CLEANING	P. 13
7. TROUBLESHOOTING	P. 15
8. WARRANTY AND LIMITATIONS OF LIABILITY	P. 16

1. SAFETY INFORMATION

Before using this electrical appliance, read the instructions below and keep these instructions for future reference:

1. This appliance can be used by children aged from 8 years and above and persons with reduce physical, sensory or mental capabilities or lack of experience and knowledge if they have been given supervision or instruction concerning the use of the appliance in a safe way and understand the hazards involved.
2. Children shall not play with the appliance.
3. Cleaning and user maintenance shall not be made by children without supervision.
4. This appliance is intended to be used in household and similar applications such as
 - staff kitchen areas in shops, offices and other working environments;
 - farm houses and by clients in hotels, motels and other residential type environments;
 - bed and breakfast type environments;
 - catering and similar non-retail applications.
5. This product is a household refrigerator and shall be only suitable for the storage of food and beverage. According to national standards, household refrigerators shall not be used for other purposes, such as storage of blood, drugs or biological products.

6. Warning: When positioning the appliance, ensure the supply cord is not trapped or damaged.
7. The appliance cannot be built into furniture, wall or similar locations.
8. Before connecting the appliance to an electrical outlet, make sure that the local power supply corresponds to that indicated on the rating label affixed to the appliance.
9. A special plug is installed to the power cable of your appliance. This plug must be plugged into a grounded wall outlet with at least 16 A. If you should not have such a wall outlet, have it installed by a qualified electrician.
10. Warning – Do not damage the refrigerant circuit.
11. The refrigerant gas R600a that is contained in the refrigerator is a natural gas. It is not harmful to the environment, but combustible. It is therefore important to transport and install your refrigerator carefully so as not to damage the refrigerant ducts. In the event of a gas leak, avoid contact with nearby flames or fires and ventilate the room.
12. Risk of electric shock! Do not try to repair the appliance yourself. In case of malfunction, repairs must be carried out by qualified personnel.
13. If the supply cord is damaged, it must be replaced by the manufacturer, its service agent or similarly qualified persons in order to avoid a hazard.
14. Warning – Keep ventilation openings, in the appliance enclosure or in the built-in structure, clear of obstruction.
15. Warning – Do not use mechanical devices or other means to accelerate the defrosting process, other than those recommended by the manufacturer.
16. Warning – Do not use electrical appliances inside the food storage compartments of the appliance, unless they are of the type recommended by the manufacturer.

17. Do not store explosive substances such as aerosol cans with a flammable propellant in this appliance.
18. Do not put flammable, explosive, volatile and highly corrosive items in the refrigerator to prevent damages to the product or fire accidents.
19. Do not place flammable items near the refrigerator to avoid fires.
20. Do not place items such as bottled or sealed container of fluid such as bottled beers and beverages in the freezer compartment to prevent bursts and other losses.
21. The appliance has to be unplugged after use and before carrying out user maintenance on the appliance.
22. Tips for cleaning the appliance can be found in the “MAINTENANCE AND CLEANING” chapter.
23.  This marking indicates that this product should not be disposed with other household wastes throughout the EU. To prevent possible harm to the environment or human health from uncontrolled waste disposal, recycle it responsibly to promote the sustainable reuse of material resources. To return your used device, please use the return and collection systems or contact the retailer where the product was purchased. They can take this product for environmental safe recycling.
24. Dispose of the appliance according to local regulations as it uses flammable blowing gas and refrigerant.
25. Before scrapping the appliance, remove the doors to prevent children from becoming trapped.
26. Risk of suffocation! Keep all packaging materials out of the reach of children and babies!
27. Recycle packaging materials in accordance with regulations. Ask your local authorities where collection centres or waste disposal centres are located.
28. To avoid contamination of food, please respect the following instructions:

- Opening the door for long periods can cause a significant increase of the temperature in the compartments of the appliance.
 - Clean regularly surfaces that can come in contact with food and accessible drainage systems.
 - Clean water tanks if they have not been used for 48 h; flush the water system connected to a water supply if water has not been drawn for 5 days.
 - Store raw meat and fish in suitable containers in the refrigerator, so that it is not in contact with or drip onto other food.
 - Two-star frozen-food compartments are suitable for storing pre-frozen food, storing or making ice cream and making ice cubes.
 - One-, two- and three-star compartments are not suitable for the freezing of fresh food.
 - If the refrigerating appliance is left empty for long periods, switch off, defrost, clean, dry, and leave the door open to prevent mould developing within the appliance.
29. Children aged from 3 to 8 years are allowed to load and unload refrigerating appliances.
30. **WARNING:** Do not locate multiple portable socket-outlets or portable power supplies at the rear of the appliance.
31. For EU: This appliance can be used by children aged from 8 years and above and persons with reduced physical, sensory or mental capabilities or lack of experience and knowledge if they have been given supervision or instruction concerning use of the appliance in a safe way and understand the hazards involved. Children shall not play with the appliance. Cleaning and user maintenance shall not be made by children without supervision
32. For IEC: This appliance is not intended for use by persons (including children) with reduced physical,

sensory or mental capabilities, or lack of experience and knowledge, unless they have been given supervision or instruction concerning use of the appliance by a person responsible for their safety.

33. This refrigerating appliance is not intended to be used as a built-in appliance.
34. This refrigerating appliance is not suitable for freezing foodstuff.
35.  Note: When operating in an environment other than the specified climate type (i.e., beyond the rated ambient temperature range), the appliance may not be able to maintain the desirable compartment temperatures.
36. Refrigerant and cyclopentane foaming material used for the refrigerator are flammable. Therefore, when the refrigerator is scrapped, it shall be kept away from any fire source and be recovered by a special recovering company with corresponding qualification other than be disposed by combustion, so as to prevent damage to the environment or any other harm.
37. When the refrigerator is scrapped, disassemble the doors, and remove gasket of door and shelves; put the doors and shelves in a proper place, so as to prevent trapping of any child.



This symbol shows that this appliance used a flammable refrigerant. If the refrigerant is leaked and exposed to an external ignition source, there is a risk of fire.



This symbol indicates the coldest part of the appliance. It defines the highest level of this zone. **WARNING:** fill with potable water only.

2. TECHNICAL DATA

Brand name	Qilive
Model number	154599 / MRF-490W
Protection class	Class I
Power supply	220 - 240 V~, 50 Hz
Power consumption	250kWh/year
Exterior dimensions (H x L x W)	185.5 x 70 x 70 cm

3. DESCRIPTION

- | | | |
|------------------------------------|-------------------------------------|-----------------------------|
| 1. Rack in freezer door | 5. Bottle rack in refrigerator door | 9. Crisper cover |
| 2. Rack in freezer door | 6. Bottle rack in refrigerator door | 10. Glass shelves |
| 3. Small rack in refrigerator door | 7. Levelling foot | 11. Glass shelves |
| 4. Small rack in refrigerator door | 8. Crisper | 12. Thermostat |
| | | 13. Freezer air flow slider |
| | | 14. Freezer shelf |

4. INSTALLATION



Warning!

Disconnect the appliance from the wall outlet before you install the appliance.

4.1 Unpack all parts

After unpacking, check for completeness of delivery and for shipping damage. If your delivery is damaged or incomplete, please contact our after-sales service.

4.2 Choose an appropriate location



Warning!

Position the appliance so that it is not exposed to direct sunlight. This appliance should not be used outdoors or exposed to rain.



Warning!

The appliance must be separated by a distance of at least 50 cm from heat sources (such as stoves, ovens, radiators, etc.) and at least 5 cm from electric ovens.



Warning!

It must be possible to disconnect the appliance from the mains power supply; the plug must therefore be easily accessible after installation.

- Place the refrigerator in a well ventilated room on a dry, stable and level surface, away from direct sunlight and other heat sources.
- The dimensions of your 2 doors refrigerator are: (→ Fig. 1)
Width (W) = 70 cm
Depth (D) = 70 cm

Height (H) = 185.5 cm

- Ensure sufficient air circulation at the rear of the appliance. Do not place the appliance against a wall to avoid noise caused by vibration. Make sure that the air can still circulate freely around the appliance. Insufficient ventilation would result in malfunction and increased energy consumption. Leave a space of at least 10 cm between the refrigerator and the side walls (F), 5 cm at the rear (E) and 30 cm between the top of the refrigerator and the ceiling. The door opens to an angle of $130 \pm 5^\circ$ (C) and (A) and (B) is the space needed for opening the doors (\rightarrow Fig. 2).

4.3 Level feet

If the appliance tilts in some way, adjust the height of the left/right foot (7) of the appliance to be in a horizontal level (\rightarrow Fig. 3).

Turn the foot (7) clockwise or counter clockwise to adjust the height.

Note: If the appliance is not level, the door and the door seal will not be closed properly.

4.4 Positioning

Install this appliance at a location where the ambient temperature corresponds to the climate class indicated on the rating plate of the appliance. This ensures the correct operation of the appliance.

Climate class	Ambient temperature
SN	+10°C to +32°C
N	+16°C to +32°C
ST	+16°C to +38°C
T	+16°C to +43°C

4.5 Electrical connection

Before plugging in, ensure that the voltage and frequency shown on the rating plate correspond to your domestic power supply. The appliance must be earthed. The power supply cable plug is provided with a contact for this purpose. If the domestic power supply socket is not earthed, connect the appliance to a separate earth in compliance with current regulations, consulting a qualified electrician.

The manufacturer declines all responsibility if the above safety precautions are not observed.

5. USE

5.1 First use

Before using the appliance for the first time, wash the interior and all internal accessories with lukewarm water and some neutral soap so as to remove the typical smell of a brand new product, then dry thoroughly.

Important! Do not use detergents or abrasive powders, as these will damage the finish.

5.2 Temperature setting

Connect your appliance to mains power. The internal temperature of the refrigerator is controlled by a thermostat (12) with 7 settings. 1 is cold setting, 7 is coldest setting (\rightarrow Fig. 4).

The appliance may not operate at the correct temperature if it is in a particularly hot position, if you open the door very often or leave it standing open.

The freezer temperature is adjusted by the FREEZER AIR FLOW slider (13), which can be set from MIN to MAX (→ Fig. 5).

During use, the FREEZER AIR FLOW slider (13) may be frozen due to high humidity or frequent opening of the door. In such case, do not adjust the regulating lever by force. Instead, you are recommended to use a hot towel to heat it locally, so that the FREEZER AIR FLOW slider (13) gets thawed before being adjusted to avoid damage.

5.3 Recommended optimal temperature settings

SEASON	SUGGESTED MODES	Tips
In summer (higher than 35 °C) (→ Fig. 6)		It is recommended not to set the regulating lever at MAX position for a long time.
Normal condition (spring and autumn) (→ Fig. 7)		
In winter (lower than 13 °C) (→ Fig. 8)		

Avoid setting both the fridge temperature and the freezer temperature to MAX simultaneously, especially during summer. This may lead to the fresh food compartment cooling down slowly, thus an unpleasant user experience.

5.4 Freezing fresh food

The freezer compartment is suitable for freezing fresh food and storing frozen and deep-frozen food for a long time.

Place the fresh food to be frozen in the freezer compartment.

The maximum amount of food that can be frozen in 24 hours is specified on the rating plate of the appliance.

The freezing process lasts 24 hours: during this period do not add other food to be frozen.

5.5 Storing frozen food

When first starting-up or after a period out of use, before putting the product in the compartment let the appliance run at least 2 hours on a higher setting.

WARNING: In the event of accidental defrosting, for example the power has been off for longer than the temperature rise time shown on the rating plate of the appliance, the defrosted food must be consumed quickly or cooked immediately and then re-frozen (after being cooked).

5.6 How to use the ice-making box

Place the ice-making box in the upper position of the freezer compartment, so that it ices up as soon as possible.g.

5.7 WARNING: In the event of accidental defrosting, for example the power has been off

for longer than the temperature rise time shown on the rating plate of the appliance, the defrosted food must be consumed quickly or cooked immediately and then re-frozen (after being cooked). **Thawing food**

Frozen food can be thawed in the refrigerator compartment or at room temperature before being cooked, depending on your needs. Follow the food manufacturer's instructions on the packaging.

WARNING: Thawed foods cannot be re-frozen. Consume quickly.

5.8 Accessories

The walls of the refrigerator are equipped with a series of runners so that the shelves (10, 11) can be positioned as desired (→ Fig. 5).

5.9 Positioning the door racks

To permit storage of food packages of various sizes, the door racks (1, 2, 3, 4, 5, 6) can be used for different bottle sizes.

5.10 Hints for freezing and storing frozen food

To obtain the best performance, observe the followings.

- The maximum quantity of food which can be frozen in 24 hours is shown on the rating plate of the appliance.
- The freezing process takes 24 hours. No further food to be frozen should be added during this period;
- Only freeze top quality, fresh and thoroughly cleaned, foodstuffs;
- Prepare food in small portions to enable it to be rapidly and completely frozen and to make it possible subsequently to thaw only the quantity required;
- Wrap up the food in tin foil or polythene and make sure that the packages are airtight;
- Do not allow fresh, unfrozen food to touch food which is already frozen, thus avoiding a rise in temperature of the latter.
- Lean foods store better and longer than fatty ones; salt reduces the storage life of food;
- Water ices, if consumed immediately after removal from the freezer compartment, can possibly cause the skin to be freeze burnt.
- It is advisable to show the freezing in date on each individual pack to enable you to keep tab of the storage time.
- Be sure that frozen foodstuffs are transferred from the food store to the freezer in the shortest possible time.
- Do not open the door frequently or leave it open longer than absolutely necessary. Once defrosted, food deteriorates rapidly and cannot be re-frozen.
- Do not exceed the storage period indicated by the food manufacturer.
- Do not store bottled drink in the freezer compartment to prevent burst or other losses.

5.11 Hints for fresh food refrigeration

To obtain the best performance, observe the followings.

- Do not store warm food or evaporating liquids in the refrigerator.
- Cover or wrap the food, particularly if it has a strong flavour. Wrap in polythene bags and place on the glass shelves above the vegetable drawer.
- For safety, store in this way only one or two days at the most.
- Cooked foods, cold dishes should be covered and may be placed on any shelf.
- Fruit and vegetables should be thoroughly cleaned and placed in the special drawer (crisper) provided.
- Butter and cheese should be placed in special airtight containers or wrapped in tin foil or polythene bags to exclude as much air as possible.
- Milk bottles should have a cap and should be stored in the door racks.
- Bananas, potatoes, onions and garlic, if not packed, must not be kept in the fridge.

6. MAINTENANCE AND CLEANING

For hygienic reasons, the appliance interior (including interior accessories) should be cleaned regularly.



Caution! Always disconnect the mains plug from the wall outlet before cleaning.

Important! Never use detergent, solvents/abrasive products, sharp objects or wire brushes for cleaning, as this will damage the finish.

6.1 Cleaning

1. Remove all interior accessories (e.g. shelves and drawers) from the compartment of the appliance. Clean them with lukewarm water and some neutral soap. Rinse with water and dry thoroughly.
2. Wipe the inside of the appliance with a damp cloth and some neutral soapy water. Wipe with a warm damp cloth and then dry thoroughly before replacing the accessories inside the appliance.
3. Wipe the outside of the appliance with a soft dry cloth. Never use solvents.
 - Regularly check the door seals and wipe clean to ensure they are free from debris.
 - Dust off the back of the appliance regularly. This will improve the performance of the appliance and save electricity consumption.
 - To avoid defrost water overflowing into the appliance, periodically clean the drain hole at the back of the appliance compartment (→ Fig. 18).

6.2 Defrosting

The appliance is equipped with an automatic defrosting function. Due to seasonal changes, a thick layer of frost may form. To defrost manually, unplug the appliance from the power supply, then remove excess frost with a dry cloth. Defrosting regularly helps to lower the energy consumption of the appliance.

6.3 Lamp

This product contains a lamp. In the event of a fault, contact a qualified technician to inspect and/ or replace the lamp.

Lamp type: LED light.
Energy efficiency class: G

6.4 Transportation



Caution! Do not place the appliance upside down or sideways. During transportation, the appliance inclination must not exceed 45°.

- Do not lift the appliance by holding the top edges of the appliance. Hold the appliance by its base or sides.
- Before moving the appliance, remove all food and secure the components properly.
- Tape the door to secure them.
- Tape the power cord to the side of the appliance to prevent damage during transportation.

6.5 Storage

- If the appliance is not used for an extended period, unplug it from the power supply, remove all food and clean the appliance.
- During storage, leave the door slightly open to prevent the formation of unpleasant odours.

7. TROUBLESHOOTING



Warning!

Refer to the Safety section.

If the malfunction persists, contact an authorised service centre or a similarly qualified specialist.

Problem	Possible cause	Solution
Appliance does not operate.	Not connected to power supply.	Plug the appliance into a suitable power outlet.
	Blown or defective fuse.	Check fuse and replace it if necessary.
	Defective power cord or plug.	Check and repair by a qualified electrician.
Appliance freezes or cools too much.	Inappropriate temperature settings	Adjust the temperature to a lower setting.
Appliance does not freeze or cool enough.	Inappropriate temperature settings	Adjust the temperature to a higher setting.
	Large quantity of hot/warm food placed in the appliance	Allow food to cool down before placing it in the appliance.
	Heat source placed near the appliance	Move the heat source further from the appliance.
	Door opened for an extended period of time.	Close the door as soon as possible. Ensure the door is properly closed.
Appliance emits loud noises.	Appliance not level	Adjust feet to level the appliance.
	Appliance touching a wall or furniture.	Move the appliance and leave enough free space around it.
	Odorous food not wrapped	Closely wrap the odorous food.
Appliance has peculiar smell.	Food spoiled	Remove the spoiled food.
	Interior not clean	Clean the interior.

8. WARRANTY AND LIMITATIONS OF LIABILITY

This product is guaranteed for a period of 36 months (defined by local law, as per the period on the receipt) from the date of purchase against any failures resulting from manufacturing or material defects.

This warranty does not cover damage caused by improper installation, improper use, or normal wear and tear of the product.

More specifically, the warranty does not cover:

- Damage or problems caused by improper use, accident, alteration or electrical connection of improper intensity or voltage.
- Modified products, those whose warranty seal or serial number have been damaged, altered, removed or oxidised.
- Replaceable batteries and accessories are guaranteed for a period of 6 months.
- Battery failure, due to overcharging or failure to comply with the safety instructions in the manual.
- Cosmetic damage, including scratches, dents, or any other element.
- Damage caused by any intervention carried out by an unauthorised person.
- Defects caused by normal wear and tear or due to normal ageing of the product.
- Software updates due to a change in network settings.
- Product failures due to the use of third party software to modify, change or adapt the existing software.
- Product failures caused by use without accessories approved by the manufacturer.
- Oxidised products.

Under no circumstances can the manufacturer be held responsible for the loss of data stored on the disk. Similarly, the manufacturer is not required to verify that the SIM/SD cards are removed from the returned products.

Repaired or replaced products may include new and/or reconditioned components and equipment.

TERMS AND CONDITIONS OF IMPLEMENTATION

To obtain a warranty service, you are requested to return your product to the customer service desk of your retail outlet with your proof of purchase (receipt, invoice, ...), the product and its supplied accessories, with its original packaging.

It is important to have the date of purchase, the model and the serial or IMEI number on hand as information (this information usually appears on the product, the packaging or your proof of purchase).

Failing this, you must return the product with the accessories necessary for its proper operation (power supply, adaptor, etc.).

In the event that your claim is covered by the warranty, the after-sales service may, within the limits of local law, either:

- Repair or replace defective parts.
- Exchange the returned product with a product that has at least the same functionality and that is equivalent in terms of performance.
- Refund the product at the purchase price of the product mentioned on the proof of purchase.

If one of these 3 solutions is made use of, this does not extend or renew the warranty period.

REPAIR AND REPLACEMENT PARTS SERVICE

1. Do not attempt to repair this product yourself. Improper operation may result in accidental injury.

2. Details of the professional repair service are listed below:

Please see the bottom of the manual

3. Replacement parts will be delivered within 15 days after the order is received..

SOMMAIRE :

1. CONSIGNES DE SÉCURITÉ	P. 17
2. CARACTÉRISTIQUES TECHNIQUES	P. 22
3. DESCRIPTION	P. 22
4. INSTALLATION	P. 22
5. UTILISATION	P. 23
6. ENTRETIEN ET NETTOYAGE	P. 26
7. DÉPANNAGE	P. 28
8. GARANTIE ET LIMITES DE RESPONSABILITÉ	P. 29

1. CONSIGNES DE SÉCURITÉ

Avant d'utiliser cet appareil électrique, lisez les instructions ci-dessous et conservez le mode d'emploi pour un usage ultérieur :

1. Cet appareil peut être utilisé par des enfants âgés de 8 ans et plus ainsi que par des personnes dont les capacités physiques, sensorielles et mentales sont réduites, ou des personnes dénuées d'expérience ou de connaissance, si ceux-ci ont bénéficié d'une surveillance ou d'instructions préalables concernant l'utilisation de l'appareil en toute sécurité et comprennent les dangers encourus.
2. Les enfants ne doivent pas prendre cet appareil pour un jouet.
3. Le nettoyage et l'entretien usuel par l'utilisateur ne doivent pas être effectués par des enfants sans surveillance.
4. Cet appareil est destiné à un usage domestique et pour des applications similaires telles que :
 - coin cuisine dédié aux employés dans une boutique, un bureau et tout autre environnement de travail ;
 - dans des fermes, par les clients d'hôtels, motels et autres endroits résidentiels ;
 - environnements de type bed-and-breakfast ;
 - restauration et autres applications excluant la vente au détail.

5. Cet appareil électroménager est un réfrigérateur et doit uniquement être utilisé pour conserver des aliments et des boissons. D'après les normes nationales, les réfrigérateurs à usage domestique ne doivent pas être utilisés à d'autres fins, comme le stockage de sang, de médicaments ou de produits biologiques.
6. Mise en garde : Lorsque vous placez l'appareil, assurez-vous que le câble d'alimentation n'est pas coincé ou endommagé.
7. Il ne peut être encastré dans un meuble, un mur ou similaire.
8. Avant de brancher l'appareil à une prise secteur, assurez-vous que l'alimentation électrique locale correspond à celle indiquée sur l'étiquette signalétique collée à l'appareil.
9. Une fiche spéciale est installée sur le câble d'alimentation de votre appareil. Cette fiche doit être branchée dans une prise murale mise à la terre d'au moins 16 A. Si vous ne disposez pas d'une telle prise murale, faites-la installer par un électricien qualifié.
10. Mise en garde – N'endommagez pas le circuit de refroidissement.
11. Le gaz frigorigène R600a contenu dans le réfrigérateur est un gaz naturel. Il n'est pas néfaste pour l'environnement, mais il est inflammable. Par conséquent, il est important de transporter et d'installer votre réfrigérateur avec précaution, afin de ne pas endommager les conduits réfrigérants. En cas de fuite de gaz, évitez tout contact avec des flammes ou feux proches, et aérez la pièce.
12. Risque d'électrocution ! N'essayez pas de réparer vous-même l'appareil. En cas de dysfonctionnement, l'appareil doit être réparé par un professionnel qualifié.
13. Si le cordon est endommagé, il doit être remplacé par le fabricant, son agent d'entretien ou une personne

qualifiée pour éviter tout danger.

FR

14. Mise en garde – les ouvertures d'aération doivent rester exemptes de toute obstruction, à l'intérieur ou à l'extérieur de l'appareil.
15. Mise en garde — n'utilisez pas de dispositifs mécaniques ou d'autres moyens pour accélérer le processus de dégivrage, autres que ceux conseillés par le fabricant.
16. Mise en garde – n'utilisez pas d'appareils électriques à l'intérieur des compartiments dédiés au stockage des aliments, sauf s'ils font partie de ceux conseillés par le fabricant.
17. Ne stockez pas de substances explosives comme des bombes aérosol contenant du gaz inflammable dans cet appareil.
18. Ne placez pas d'objets inflammables, explosifs, volatiles ou hautement corrosifs dans le réfrigérateur, pour prévenir tout risque d'incendie ou d'endommagement du produit.
19. Ne placez pas d'objet inflammable à proximité du réfrigérateur, pour éviter les incendies.
20. Ne mettez pas de bouteilles ou de récipients contenant des boissons gazeuses dans le compartiment congélateur, car ils risqueraient d'éclater et d'endommager l'appareil.
21. L'appareil doit être débranché après utilisation et avant d'effectuer toute opération d'entretien sur l'appareil.
22. Vous trouverez des conseils pour le nettoyage de l'appareil dans le chapitre « ENTRETIEN ET NETTOYAGE ».
23.  Ce symbole indique que ce produit ne doit pas être jeté avec les autres ordures ménagères au sein de l'UE. Par mesure de prévention pour l'environnement et pour la santé humaine, veuillez le recycler de façon responsable, conformément au principe de réutilisation des

ressources matérielles. Pour renvoyer votre ancien appareil, veuillez utiliser les systèmes de renvoi et de collecte ou contacter le revendeur auprès duquel vous avez acheté le produit. Ils pourront procéder au recyclage de ce produit en toute sécurité.

24. Éliminez l'appareil conformément aux normes locales, car il utilise du gaz et du réfrigérant inflammables et explosifs.
25. Avant de jeter l'appareil, enlevez la porte afin d'éviter que des enfants s'y trouvent enfermés.
26. Risque d'étouffement ! Tenez tout élément d'emballage hors de la portée des enfants et des bébés !
27. Recyclez les éléments d'emballage conformément aux normes appropriées. Adressez-vous à votre commune pour connaître l'emplacement des centres de collecte et des déchetteries.
28. Pour éviter la contamination des aliments, respectez les instructions suivantes :
 - L'ouverture de la porte pendant de longues périodes peut provoquer une augmentation significative de la température dans les compartiments de l'appareil.
 - Nettoyez régulièrement les surfaces qui peuvent entrer en contact avec des aliments et les systèmes de drainage accessibles.
 - Nettoyez les réservoirs d'eau s'ils n'ont pas été utilisés pendant 48 heures : rincez le circuit d'eau raccordé à une alimentation en eau si l'eau n'a pas été puisée 5 jours de suite.
 - Conservez la viande et le poisson crus dans des récipients appropriés au réfrigérateur pour éviter qu'ils soient en contact avec d'autres aliments ou s'égouttent sur ceux-ci.
 - Les compartiments d'aliments congelés à deux étoiles conviennent à la conservation d'aliments précongelés, à la conservation ou à la fabrication de crème glacée et de glaçons.

- Les compartiments à 1, 2 et 3 étoiles ne conviennent pas à la congélation des aliments frais.
 - Si l'appareil frigorifique est laissé vide pendant de longues périodes, éteignez-le, dégivrez-le, nettoyez-le, séchez-le et laissez la porte ouverte pour empêcher la moisissure de se développer dans l'appareil.
29. Les enfants âgés de 3 à 8 ans sont autorisés à charger et à décharger les appareils frigorifiques.
 30. MISE EN GARDE : Ne placez pas plusieurs multiprises ou blocs d'alimentation portables à l'arrière de l'appareil.
 31. Pour l'UE: Cet appareil peut être utilisé par des enfants âgés d'au moins 8 ans et par des personnes ayant des capacités physiques, sensorielles ou mentales réduites ou dénuées d'expérience ou de connaissance, s'ils sont correctement surveillés ou si des instructions relatives à l'utilisation de l'appareil en toute sécurité leur ont été données et si les risques encourus ont été appréhendés. Les enfants ne doivent pas jouer avec l'appareil. Le nettoyage et l'entretien par l'utilisateur ne doivent pas être effectués par des enfants sans surveillance.
 32. Pour CEI: Cet appareil ne doit pas être utilisé par des personnes (incluant les enfants) souffrant de déficiences des fonctions physiques, sensorielles ou mentales ; ou par des personnes n'ayant aucune expérience ou connaissance de l'appareil à moins qu'elles n'aient été encadrées ou instruites dans l'utilisation de ce produit par une personne responsable de leur sécurité.
 33. Cet appareil frigorifique n'est pas conçu pour être utilisé comme appareil encastrable.
 34. Cet appareil frigorifique n'est pas conçu pour la congélation de denrées alimentaires.
 35.  Remarque: Lorsqu'il fonctionne dans un environnement autre que le type de climat

spécifié (c'est-à-dire au-delà de la plage de température ambiante nominale), l'appareil peut ne pas être en mesure de maintenir les températures de compartiment désirées.

36. Le réfrigérant et le matériau moussant à base de cyclopentane utilisé pour le réfrigérateur sont inflammables. Par conséquent, lorsque le réfrigérateur sera mis au rebut, il devra être maintenu à l'écart de toute source d'incendie et devra être récupéré par une entreprise spéciale ayant une qualification adaptée, autre que celle procédant à une élimination par combustion, afin d'éviter tout dommage sur l'environnement ou tout autre préjudice.
37. Lorsque le réfrigérateur est mis au rebut, les portes doivent être démontées et les joints d'étanchéité des portes et des clayettes doivent être retirés, les portes et les clayettes doivent être placées dans un endroit séparé, afin d'empêcher que des enfants ne restent piégés à l'intérieur.



Ce symbole indique que cet appareil utilise un réfrigérant inflammable. Un risque d'incendie existe en cas de fuite du réfrigérant et que celui-ci est exposé à une source d'inflammation externe.



Ce symbole indique la partie la plus froide de l'appareil. Il définit le niveau le plus élevé de cette zone.

ATTENTION : à remplir avec de l'eau potable uniquement.

2. CARACTÉRISTIQUES TECHNIQUES

Nom de marque	Qilive
Numéro de modèle	154599 / MRF-490W
Classe de protection	Classe I
Alimentation	220-240 V~, 50Hz
Consommation	250 kWh/an
Dimensions extérieures (H x P x L)	185,5 x 70 x 70 cm

3. DESCRIPTION

- | | | |
|---|--|---|
| 1. Casier de porte du congélateur | 5. Casier à bouteilles de porte du réfrigérateur | 10. Clayettes en verre |
| 2. Casier de porte du congélateur | 6. Casier à bouteilles de porte du réfrigérateur | 11. Clayettes en verre |
| 3. Petit casier de porte du réfrigérateur | 7. Pied de mise à niveau | 12. Thermostat |
| 4. Petit casier de porte du réfrigérateur | 8. Bac à légumes | 13. Curseur de ventilation du congélateur |
| | 9. Couvercle de bac à légumes | 14. Clayette de congélateur |

4. INSTALLATION



Mise en garde

Débranchez l'appareil de la prise murale avant de l'installer.

4.1 Déballez toutes les pièces

Après avoir tout déballé, vérifiez que la livraison est au complet et n'a pas été endommagée durant le transport. Si votre livraison est endommagée ou incomplète, veuillez contacter notre service après-vente.

4.2 Choisir un emplacement approprié



Mise en garde

Placez l'appareil de sorte qu'il ne soit pas exposé à la lumière directe du soleil. L'appareil ne doit pas être utilisé en extérieur ou exposé à la pluie.



Mise en garde

L'appareil doit se trouver à une distance d'au moins 50 cm de toute source de chaleur (comme les cuisinières, les fours, les radiateurs, etc.) et à au moins 5 cm des fours électriques.



Mise en garde

Il doit être possible de débrancher l'appareil, les prises électriques doivent donc rester facilement accessibles après installation.

1. Placez le réfrigérateur dans une pièce bien aérée, sur une surface sèche, stable et plane, à l'abri de la lumière directe du soleil et d'autres sources de chaleur.

- Les dimensions des 2 portes du réfrigérateur sont les suivantes : (→ Fig. 1)
 Largeur (L) = 70 cm
 Profondeur (P) = 70 cm
 Hauteur (H) = 185,5 cm
- Assurez-vous que suffisamment d'air circule à l'arrière de l'appareil. Ne placez pas l'appareil contre un mur, pour éviter que les vibrations causent du bruit. Assurez-vous que de l'air peut toujours circuler librement autour de l'appareil. Une aération insuffisante entraîne des dysfonctionnements et une augmentation de la consommation d'énergie. Laissez un espace d'au moins 10 cm entre le réfrigérateur et les murs qui l'entourent (F), 5 cm à l'arrière (E) et 30 cm entre le dessus du réfrigérateur et le plafond. La porte s'ouvre avec un angle de $130^{\circ} \pm 5^{\circ}$ (C). (A) et (B) représentent l'espace nécessaire pour l'ouverture des portes (→ Fig. 2).

4.3 Ajuster les pieds

Si l'appareil s'incline d'une manière ou d'une autre, réglez la hauteur du pied gauche/droit (7) de l'appareil pour qu'il soit à l'horizontale (→ Fig. 3).

Tournez le pied (7) dans le sens horaire ou antihoraire pour régler la hauteur.

Remarque : Si l'appareil n'est pas droit, la porte et le joint de porte ne fermeront pas correctement.

4.4 Positionnement

Installez l'appareil dans un endroit où la température ambiante correspond à la classe climatique indiquée sur la plaque signalétique. Cela permet de garantir le bon fonctionnement de l'appareil.

Classe climatique	Température ambiante
SN	+10 °C à +32 °C
N	+16 °C à +32 °C
ST	+16 °C à +38 °C
T	+16 °C à +43 °C

4.5 Branchement électrique

Avant de brancher l'appareil, assurez-vous que la tension et la fréquence affichées sur la plaque signalétique correspondent à celles de votre réseau. Il doit être relié à la terre. La fiche du câble d'alimentation comprend un contact de terre. Si la prise de courant murale n'est pas mise à la terre, branchez l'appareil à une prise de terre respectant les normes en vigueur, en demandant conseil à un électricien qualifié.

Le fabricant décline toute responsabilité en cas d'incident si les consignes de sécurité mentionnées ne sont pas respectées.

5. UTILISATION

5.1 Première utilisation

Avant d'utiliser l'appareil pour la première fois, nettoyez l'intérieur et tous les accessoires internes avec de l'eau tiède et du savon neutre pour supprimer l'odeur caractéristique du produit neuf, puis séchez soigneusement.

Important : N'utilisez pas de produits abrasifs ou de poudre à récurer pour ne pas abîmer les finitions.

5.2 Réglage de la température

Branchez votre appareil à une prise de courant. La température interne du réfrigérateur est contrôlée par un thermostat (12) ayant 7 positions de réglage. 1 représente le réglage le moins froid, 7 représente le réglage le plus froid (→ Fig. 4).

FR

L'appareil peut ne pas fonctionner à la bonne température s'il est placé dans un endroit particulièrement chaud, si vous ouvrez la porte très régulièrement ou si vous le laissez ouvert.

Le curseur « FROID VENTILÉ » (13) réglable de MIN à MAX (→ Fig. 5) permet de régler la température du congélateur.

Durant le fonctionnement, le curseur « FROID VENTILÉ » (13) peut se geler en raison d'une forte humidité ou d'une ouverture fréquente de la porte. Dans ce cas, ne forcez pas le curseur de réglage. En revanche, il est recommandé d'utiliser une serviette chaude pour le réchauffer localement, de manière à décongeler le curseur « FROID VENTILÉ » (13) avant de le régler pour éviter de l'endommager.

5.3 Réglages de la température optimale recommandée

SAISON	MODES RECOMMANDÉS	Conseils
En été (conditions de température supérieures à 35 °C) (→ Fig. 6)		Il est recommandé de ne pas régler le curseur de froid ventilé sur la position MAX pour une période prolongée.
Conditions de température normales (printemps et automne) (→ Fig. 7)		
En hiver (conditions de température inférieures à 13 °C) (→ Fig. 8)		

Évitez de régler simultanément la température du réfrigérateur et la température du congélateur sur la position MAX, particulièrement en été. Cela peut conduire à un lent refroidissement du compartiment des aliments frais, d'où une expérience utilisateur désagréable.

5.4 Congélation d'aliments frais

Le compartiment congélation est idéal pour congeler des aliments frais et conserver des aliments congelés et surgelés pendant longtemps.

Conservez les aliments frais à congeler dans le compartiment congélateur.

La quantité maximale d'aliments pouvant être congelés en 24 heures est indiquée sur la plaque signalétique de l'appareil.

Le processus de congélation prend 24 heures : entre-temps, n'ajoutez aucun aliment.

5.5 Conservation des aliments congelés

Lors de la première utilisation ou après un arrêt prolongé, mettez le thermostat sur la position maximale pendant au moins 2 heures avant de mettre des produits dans le compartiment.

MISE EN GARDE : En cas de décongélation accidentelle, par exemple si le courant

est coupé depuis plus longtemps que le temps de montée en température indiqué sur la plaque signalétique de l'appareil, les aliments décongelés doivent être consommés rapidement ou cuits immédiatement, puis recongelés (après avoir été cuits).

5.6 Décongélation des aliments

Les aliments congelés peuvent être décongelés dans le compartiment du réfrigérateur ou à température ambiante avant d'être cuits, selon vos besoins. Suivez les instructions sur l'emballage du fabricant des aliments.

MISE EN GARDE : Les aliments décongelés ne peuvent pas être recongelés. Consommez-les rapidement.

5.7 Accessoires

Les parois du réfrigérateur sont équipées d'une série de glissières de sortie que les étagères (10, 11) peuvent être positionnées à votre guise (→ Fig. 5).

5.8 Positionnement des balconnets de la porte

Pour conserver des aliments emballés de différentes tailles, les casiers de porte (1, 2, 3, 4, 5, 6) peuvent contenir des bouteilles de différentes tailles.

5.9 Conseils pour la congélation et le stockage d'aliments congelés

Pour obtenir la meilleure performance, respectez les points suivants.

- La quantité maximale d'aliments pouvant être congelés en 24 heures est indiquée sur la plaque signalétique de l'appareil.
- Le temps de congélation est de 24 heures. aucun autre aliment ne doit être ajouté pendant cette période ;
- Ne congelez que des aliments frais, bien nettoyés et de qualité supérieure ;
- Préparez des petites portions de nourriture pour les congeler rapidement et uniformément, et pouvoir ensuite décongeler uniquement la quantité désirée ;
- Enveloppez hermétiquement la nourriture dans du papier aluminium ou du film plastique ;
- Ne laissez pas d'aliments frais non congelés toucher des aliments déjà congelés afin d'éviter une hausse de température de ces derniers ;
- Les aliments maigres se conservent mieux et plus longtemps que les aliments gras ; le sel réduit la durée de conservation des aliments ;
- Les glaces à l'eau, si elles sont consommées immédiatement après être sorties du congélateur, peuvent provoquer des brûlures ;
- Il est important de montrer la date de congélation de chaque produit pour connaître la durée de conservation.
- Faites en sorte que les aliments congelés soient transportés le plus rapidement possible du magasin d'alimentation à votre congélateur ;
- Évitez d'ouvrir la porte trop souvent et ne la laissez ouverte que lorsque c'est absolument nécessaire. Une fois décongelés, les aliments se détériorent rapidement et ne peuvent pas être recongelés ;
- Respectez la durée de conservation indiquée par le fabricant.
- Ne conservez pas les boissons embouteillées dans le compartiment de congélation pour éviter qu'elles n'éclatent ou ne se perdent.

5.10 Conseils pour la réfrigération des aliments frais

Pour obtenir la meilleure performance, respectez les points suivants.

- Ne conservez pas d'aliments chauds ou de liquides en évaporation dans le réfrigérateur.
- Couvrez ou enveloppez la nourriture, surtout si elle dégage une forte odeur. Enveloppez-la dans des sacs plastique et placez-la sur la clayette en verre au-dessus du bac à légumes.

- Par sécurité, conservez-la de cette façon un ou deux jours au maximum.
- Les aliments cuits et les plats froids doivent être couverts et placés sur la clayette de votre choix.
- Les fruits et légumes doivent être soigneusement nettoyés et placés dans le bac à légumes fourni.
- Le beurre et le fromage doivent être rangés dans des récipients hermétiques spécifiques ou enveloppés dans du papier aluminium ou des sacs plastique afin d'être le moins possible en contact avec l'air.
- Les bouteilles de lait doivent être rebouchées et rangées dans le balconnet de la porte.
- Les bananes, les patates, les oignons et l'ail ne se conservent pas au réfrigérateur s'ils ne sont pas emballés.

6. ENTRETIEN ET NETTOYAGE

Pour des raisons hygiéniques, l'intérieur de l'appareil et ses accessoires internes doivent être régulièrement nettoyés.



Attention ! Débranchez toujours la fiche secteur de la prise murale avant de nettoyer.

Important : N'utilisez jamais de détergent, de solvants/produits abrasifs, d'objets pointus ou de brosses métalliques pour le nettoyage, car cela endommagerait la finition.

6.1 Nettoyage

1. Retirez tous les accessoires intérieurs (par exemple, les étagères et les tiroirs) du compartiment de l'appareil. Nettoyez-les avec de l'eau tiède et un peu de savon neutre. Rincez avec de l'eau et séchez minutieusement.
 2. Essuyez l'intérieur de l'appareil avec un chiffon humide et un peu d'eau savonneuse neutre. Essuyez avec un chiffon humide chaud, puis séchez soigneusement avant de replacer les accessoires à l'intérieur de l'appareil.
 3. Essuyez l'extérieur de l'appareil avec un chiffon doux et sec. N'utilisez jamais de solvants.
- Vérifiez régulièrement les joints de la porte et essuyez-les pour vous assurer qu'ils sont exempts de débris.
 - Dépoussiérez régulièrement l'arrière de l'appareil. Cela permettra d'améliorer le rendement de l'appareil et de réduire la consommation d'électricité.
 - Pour éviter que l'eau de dégivrage ne déborde dans l'appareil, nettoyez périodiquement l'orifice d'évacuation situé à l'arrière du compartiment de l'appareil (→ Fig. 18).

6.2 Dégivrage

L'appareil est équipé d'une fonction de dégivrage automatique. Une épaisse couche de gel peut se former en raison des changements saisonniers. Pour dégivrer manuellement, débranchez l'appareil de l'alimentation électrique ou enlevez l'excès de givre avec un chiffon sec.

Le dégivrage régulier contribue à réduire la consommation d'énergie de l'appareil.

6.3 Lampe

Ce produit contient une lampe. En cas de problème, contactez un technicien qualifié pour inspecter et/ou remplacer la lampe.

Type de lampe : éclairage interne.

Classe d'efficacité énergétique : G

6.4 Transport



Attention ! Ne placez pas l'appareil à l'envers ou sur le côté. Pendant le transport, l'inclinaison de l'appareil ne doit pas dépasser 45°.

- Ne soulevez pas l'appareil en le tenant par ses bords supérieurs. Tenez l'appareil par sa base ou ses côtés.
- Avant de déplacer l'appareil, retirez tous les aliments et fixez correctement les éléments.
- Posez du ruban adhésif sur la porte pour les sécuriser.
- Fixez le cordon d'alimentation sur le côté de l'appareil avec du ruban adhésif pour éviter tout dommage pendant le transport.

6.5 Rangement

- Si l'appareil n'est pas utilisé pendant une période prolongée, débranchez-le de l'alimentation électrique, retirez tous les aliments et nettoyez l'appareil.

- Pendant le stockage, laissez la porte légèrement ouverte pour éviter la formation d'odeurs désagréables.

FR

7. DÉPANNAGE



Mise en garde

Reportez-vous à la section Sécurité.

Si le dysfonctionnement persiste, contactez un centre de service agréé ou un spécialiste ayant une qualification similaire.

Problème	Cause possible	Solution
L'appareil ne fonctionne pas.	Non branché à l'alimentation électrique.	Branchez l'appareil dans une prise de courant appropriée.
	Fusible grillé ou défectueux.	Vérifiez le fusible et remplacez-le si nécessaire.
	Cordon ou fiche d'alimentation défectueux.	Faites vérifier et réparer par un électricien qualifié.
L'appareil congèle ou refroidit trop.	Réglages de température inadaptés	Réglez la température à un niveau inférieur.
L'appareil ne congèle ou refroidit pas suffisamment	Réglages de température inadaptés	Réglez la température à un niveau supérieur.
	Grande quantité d'aliments chauds/tièdes placés dans l'appareil	Laissez les aliments refroidir avant de les placer dans l'appareil.
	Source de chaleur placée à proximité de l'appareil	Éloignez la source de chaleur de l'appareil.
	Porte ouverte pendant une période prolongée.	Refermez la porte aussi vite que possible. Assurez-vous que la porte est correctement fermée.
L'appareil produit des bruits forts.	L'appareil n'est pas horizontal	Ajustez les pieds pour mettre l'appareil à l'horizontale.
	Appareil touchant un mur ou un meuble.	Déplacez l'appareil et laissez suffisamment d'espace libre tout autour.
	Aliments odorants non emballés	Emballez soigneusement la nourriture odorante.
L'appareil a une odeur particulière.	Aliments avariés	Retirez les aliments avariés.
	Intérieur sale	Nettoyez l'intérieur.

8. GARANTIE ET LIMITES DE RESPONSABILITÉ

Ce produit est garanti pour une période de 36 mois (définie par la législation locale) à partir de la date d'achat, contre toute défaillance résultant d'un défaut de fabrication ou de matériau. Cette garantie ne couvre pas les dommages résultant d'une mauvaise installation, d'une utilisation incorrecte, ou de l'usure normale du produit.

Plus précisément, la garantie ne couvre pas :

- Les dommages ou problèmes causés par une utilisation incorrecte, un accident, une altération ou un branchement électrique d'intensité ou de tension inappropriée.
- Les produits modifiés, ceux dont le scellé de garantie ou le numéro de série ont été endommagés, altérés, supprimés ou oxydés.
- Les batteries remplaçables et accessoires sont garantis pour une période de 6 mois.
- Panne de batterie, en cas de surcharge ou de non-respect des instructions de sécurité du manuel.
- Les dommages esthétiques, incluant les rayures, bosses ou tout autre élément.
- Les dommages causés par toute intervention effectuée par une personne non agréée.
- Les défauts causés par une usure normale ou dus au vieillissement normal du produit.
- Les mises à jour de logiciel, dues à un changement de paramètres réseau.
- Les défaillances du produit dues à l'utilisation de logiciels tiers pour modifier, changer ou adapter l'existant.
- Les défaillances du produit dues à l'utilisation sans les accessoires homologués par le fabricant.
- Les produits oxydés.

Le fabricant ne sera en aucun cas tenu responsable de la perte de données stockées sur le disque. De même, le fabricant n'est pas tenu de vérifier que les cartes SIM / SD soient bien retirées des produits retournés.

Les produits réparés ou remplacés peuvent inclure des composants et des équipements nouveaux et/ou reconditionnés.

MODALITÉS DE MISE EN ŒUVRE

Pour obtenir un service de garantie, vous êtes priés de rapporter votre produit à l'accueil de votre lieu de vente muni de votre preuve d'achat (ticket de caisse, facture, ...), du produit et de ses accessoires fournis, avec son emballage d'origine.

Il est important d'avoir comme information la date d'achat, le modèle et le numéro de série ou d'IMEI (ces informations apparaissent généralement sur le produit, l'emballage ou votre preuve d'achat).

À défaut, vous devez rapporter le produit avec les accessoires nécessaires à son bon fonctionnement (alimentation, adaptateur, etc.).

Dans le cas où votre réclamation est couverte par la garantie, le service après-vente pourra, dans les limites de la législation locale, soit :

- Réparer ou remplacer les pièces défectueuses.
- Échanger le produit retourné avec un produit qui a au moins les mêmes fonctionnalités et qui est équivalent en termes de performance.
- Rembourser le produit au prix d'achat du produit mentionné sur la preuve d'achat.

L'utilisation de l'une de ces 3 solutions ne prolonge ni ne renouvelle la période de garantie.

SERVICE DE RÉPARATION ET DE PIÈCES DE RECHANG

1. Ne tentez pas de réparer ce produit vous-même. Un fonctionnement incorrect peut entraîner

des blessures accidentelles.

2. Les détails du service de réparation professionnel sont énumérés ci-dessous :

Veillez consulter le bas du manuel

3. Les pièces de rechange seront livrées dans les 15 jours suivant la réception de la commande.

ÍNDICE:

1. ADVERTENCIAS DE SEGURIDAD	P. 32
2. DATOS TÉCNICOS	P. 38
3. DESCRIPCIÓN	P. 38
4. INSTALACIÓN	P. 38
5. USO	P. 39
6. MANTENIMIENTO Y LIMPIEZA	P. 42
7. SOLUCIÓN DE PROBLEMAS	P. 44
8. GARANTÍA Y LIMITACIONES DE RESPONSABILIDAD	P. 45

ES

1. ADVERTENCIAS DE SEGURIDAD

Antes de utilizar este aparato eléctrico, lea detenidamente las instrucciones indicadas a continuación y conserve el manual de utilización para futuras consultas.

1. Este aparato puede ser utilizado por niños mayores de 8 años y personas con capacidades físicas, sensoriales o mentales reducidas o sin experiencia y conocimiento si se les ha supervisado o instruido sobre el uso del artefacto de una manera segura y entienden los peligros que conlleva.
2. Los niños no deben jugar con el aparato.
3. La limpieza y el mantenimiento por parte del usuario no deben ser realizados por niños sin supervisión.
4. Este aparato está destinado al uso doméstico y a aplicaciones similares como las siguientes:
 - cocinas de personal en tiendas, oficinas y otros entornos laborales;
 - en granjas y por parte de clientes de hoteles, moteles y otros entornos de tipo residencial;
 - entornos tipo pensión u hostel.
 - en restauración y aplicaciones similares no minoristas.
5. Este producto es un frigorífico doméstico y solo será adecuado para almacenar alimentos y bebidas. Según la normativa nacional, los frigoríficos de uso

doméstico no se utilizarán con otros fines, como el almacenamiento de sangre, medicamentos o productos biológicos.

6. Advertencia: Al colocar el aparato, asegúrese de que el cable de alimentación no quede atrapado ni esté dañado.
7. El aparato no se puede instalar en muebles, paredes o lugares similares.
8. Antes de conectar el aparato a la toma eléctrica, asegúrese de que el suministro eléctrico local se corresponda al indicado en la etiqueta de clasificación adherida al producto.
9. El cable de alimentación del aparato cuenta con un enchufe especial instalado. Este enchufe se debe conectar a una toma de pared con toma de tierra y al menos 16 A. Si no dispone de una toma de ese tipo, pida a un electricista cualificado que la instale.
10. Advertencia: no dañe el circuito refrigerante.
11. El gas refrigerante R600a que contiene el frigorífico es un gas natural. No es peligroso para el medio ambiente, pero sí es combustible. Por tanto, es importante transportar e instalar el frigorífico con cuidado para no dañar los conductos refrigerantes. En caso de una fuga de gas, evite el contacto con llamas o fuego y ventile la habitación.
12. ¡Riesgo de descarga eléctrica! No intente reparar el aparato usted mismo. En caso de avería, las reparaciones deberá realizarlas personal cualificado.
13. En caso de que el cable de alimentación esté dañado debe ser reemplazado por el fabricante, el servicio técnico autorizado u otra persona con una cualificación similar para evitar accidentes.
14. Advertencia: mantenga los orificios de ventilación (del aparato o de la estructura integrada) libres de obstáculos.

15. Advertencia: no utilice aparatos mecánicos ni de otro tipo, que no sean aquellos recomendados por el fabricante, para acelerar el proceso de descongelación.
16. Advertencia: no utilice aparatos eléctricos dentro de los compartimentos de almacenamiento de alimentos, a no ser que se trate de aquellos recomendados por el fabricante.
17. No almacene en el aparato sustancias explosivas, como latas de aerosol con propulsores inflamables.
18. No coloque objetos inflamables, explosivos, volátiles o altamente corrosivos en el frigorífico para evitar daños al producto e incendios.
19. No coloque objetos inflamables cerca del frigorífico para evitar incendios.
20. No coloque artículos como envases de líquido embotellados o sellados, como cervezas y bebidas embotelladas, en el compartimento del congelador para evitar explosiones y otras fugas.
21. El aparato debe ser desenchufado después de utilizarlo y antes de llevar a cabo labores de mantenimiento.
22. En el capítulo "MANTENIMIENTO Y LIMPIEZA" se incluyen consejos para limpiar el aparato.
23.  Este símbolo indica que, tal y como dicta la Directiva Europea, este producto no se debería desechar con los residuos domésticos. Con el fin de evitar posibles daños al medio ambiente o a la salud por la eliminación descontrolada de residuos, recíclelo con responsabilidad, promoviendo así una reutilización sostenible de los recursos materiales. Si desea desprenderse de su dispositivo utilice los puntos de recogida habilitados para tal fin o póngase en contacto con el distribuidor al que compró el producto. Estos profesionales se encargarán de desechar el aparato de forma sostenible.

24. Deseche el aparato según la normativa local, ya que emplea refrigerante y gas inflamable.
25. Antes de deshacerse del aparato, desmonte las puertas para evitar que cualquier niño quede accidentalmente atrapado dentro.
26. ¡Riesgo de asfixia! Mantenga el material de embalaje fuera del alcance de los niños y bebés.
27. Recicle los materiales de embalaje de conformidad con la normativa local. Pregunte a las autoridades locales dónde se encuentran los centros de recolección o los puntos de reciclaje.
28. Para evitar la contaminación de los alimentos, siga estas instrucciones:
 - Abrir la puerta durante periodos prolongados puede provocar un aumento sustancial de la temperatura en los compartimentos del aparato.
 - Limpie periódicamente las superficies que pueden entrar en contacto con alimentos y los sistemas de desagüe accesibles.
 - Limpie los depósitos de agua si no se han usado durante 48 horas: enjuague el sistema de agua conectado a una toma de agua si no se ha extraído agua durante 5 días.
 - Almacene la carne y el pescado crudos en recipientes apropiados en el refrigerador, de forma que no entren en contacto con otros alimentos ni goteen sobre ellos.
 - Los compartimentos de alimentos congelados de dos estrellas están destinados a almacenar alimentos precongelados, guardar o hacer helados y a hacer cubitos de hielo.
 - Los compartimentos de una, dos y tres estrellas no son aptos para congelar alimentos frescos.
 - Si el refrigerador se deja vacío durante mucho tiempo, apáguelo, desescárchelo, límpielo, séquelo y deje la puerta abierta para impedir que aparezca moho en el interior del aparato.

29. Los niños de 3 a 8 años pueden cargar y descargar aparatos de refrigeración.
30. ADVERTENCIA: No ubique múltiples tomas de corriente portátiles o fuentes de alimentación portátiles en la parte trasera del aparato.
31. Para la UE: Este aparato puede ser utilizado por niños a partir de 8 años y por personas con discapacidades físicas, sensoriales o mentales, o con falta de experiencia y conocimientos, si han recibido supervisión o instrucciones sobre el uso del aparato de forma segura y comprenden los peligros involucrados. Los niños no deben jugar con el aparato. Los niños no deben realizar las tareas de limpieza y mantenimiento a cargo del usuario sin supervisión.
32. Para la IEC: Este aparato no está diseñado para que lo utilicen personas (incluidos niños) con discapacidades físicas, sensoriales o mentales, o con falta de experiencia y conocimientos, a menos que hayan recibido supervisión o instrucciones sobre el uso del aparato por una persona responsable de su seguridad.
33. Este aparato de refrigeración no está hecho para utilizarse como mueble empotrado.
34. Este aparato de refrigeración no es apto para congelar alimentos.
35.  Nota: Cuando funcione en un entorno diferente al tipo de clima especificado (p. ej., fuera de la gama de temperatura ambiente nominal), el aparato podría no mantener las temperaturas deseadas en los compartimientos.
36. El refrigerante y el material espumante de ciclopentano usados en el refrigerador son inflamables. Por tanto, a la hora de desechar el refrigerador, deberá mantenerse alejado de cualquier fuente de fuego y ser recogido por una compañía certificada especializada en recuperación de materiales

en vez de ser incinerado para así evitar daños al medioambiente y otros posibles daños.

37. A la hora de desechar el refrigerador, desmonte las puertas y retire los soportes de las puertas y estantes. Coloque las puertas y estantes en lugar apropiado para evitar que los niños pudieran quedar atrapados.

ES



Este símbolo muestra que este dispositivo utiliza un refrigerante inflamable. Si el refrigerante se escapa y se expone a una fuente de ignición externa, existe riesgo de incendio.



Este símbolo designa la parte más fría del aparato. Defina el nivel máximo de esta zona.
ADVERTENCIA: llénelo solo con agua potable.

2. DATOS TÉCNICOS

Nombre de marca	Qilive
Nombre del modelo	154599 / MRF-490W
Clase de protección	Clase I
Alimentación	220-240 V~, 50 Hz
Consumo de potencia	250kWh/año
Dimensiones exteriores (an. x al. x p.)	185,5 x 70 x 70 cm

ES

3. DESCRIPCIÓN

- | | | |
|---|---|--|
| 1. Estante en la puerta del congelador | 5. Botellero en la puerta del frigorífico | 12. Termostato |
| 2. Estante en la puerta del congelador | 6. Botellero en la puerta del frigorífico | 13. Control deslizante del flujo de aire del congelador (Freezer air flow) |
| 3. Estante pequeño en la puerta del frigorífico | 7. Pie nivelador | 14. Estante del congelador |
| 4. Estante pequeño en la puerta del frigorífico | 8. Cajón para verduras | |
| | 9. Cubierta del cajón para verduras | |
| | 10. Estantes de cristal | |
| | 11. Estantes de cristal | |

4. INSTALACIÓN



¡Advertencia!

Desconecte el aparato de la toma de corriente de la pared antes de instalarlo.

4.1 Desembalaje de las piezas

Después de desembalar el aparato, compruebe que esté completo y que no esté dañado. Si el pedido está dañado o incompleto, póngase en contacto con nuestro servicio de posventa.

4.2 Selección de una ubicación adecuada



¡Advertencia!

Coloque el aparato de modo que no quede directamente expuesto a la luz del sol. Este aparato no se debe utilizar en exteriores ni quedar expuesto a la lluvia.



¡Advertencia!

El aparato se debe colocar al menos a 50 cm de cualquier fuente de calor (ej. cocinas, hornos, radiadores, etc.) y al menos a 5 cm de hornos eléctricos.



¡Advertencia!

Debe poder desconectar el aparato de la red eléctrica; por lo tanto, debe poder acceder fácilmente al cable después de la instalación.

1. Coloque el frigorífico en una habitación bien ventilada, sobre una superficie nivelada, estable y seca, lejos de la luz directa del sol u otras fuentes de calor.
2. Las dimensiones de su frigorífico de 2 puertas son: (→ Fig. 1)
Ancho (An.) = 70 cm
Profundidad (Pr.) = 70 cm
Altura (Al.) = 185,5 cm
3. Asegúrese de que la circulación del aire en la parte posterior del aparato sea suficiente. No coloque el aparato contra la pared para evitar el ruido producido por la vibración. Asegúrese de que el aire pueda circular libremente alrededor del aparato. Una ventilación insuficiente podría dar como resultado el mal funcionamiento del aparato y un mayor consumo de energía. Deje un espacio de al menos 10 cm entre el frigorífico y las paredes laterales (F), 5 cm en la parte trasera (E) y 30 cm entre la parte superior del frigorífico y el techo. La puerta se abre en un ángulo de $130 \pm 5^\circ$ (C) y (A) y (B) es el espacio necesario para abrir las puertas (→ Fig. 2).

4.3 Nivelado de los pies

Si el aparato se inclina de alguna manera, ajuste la altura del pie izquierdo/derecho (7) del aparato para que quede nivelado en horizontal (→ Fig. 3).

Gire el pie (7) hacia la derecha o hacia la izquierda para ajustar la altura.

Observación: si el aparato no está nivelado, la puerta y la junta de la puerta no se cerrarán correctamente.

4.4 Colocación

Instale el aparato en un lugar donde la temperatura ambiente corresponda a la clase climática que se indica en la placa de características del aparato. Esto asegura el correcto funcionamiento del aparato.

Clase climática	Temperatura ambiente
SN	+10 °C a +32 °C
N	+16 °C a +32 °C
ST	+16 °C a +38 °C
T	+16 °C a +43 °C

4.5 Conexión eléctrica

Antes de enchufar el aparato, asegúrese de que la tensión y la frecuencia que se indican en la placa de características corresponden al suministro eléctrico del hogar. El aparato debe estar conectado a tierra. El enchufe del cable de alimentación incluye un contacto para este propósito. Si el enchufe de la fuente de alimentación doméstica no está conectado a tierra, conecte el aparato a tierra de forma independiente de acuerdo con las normativas actuales, consultando con un electricista cualificado.

El fabricante no se hace responsable si no se llevan a cabo las precauciones de seguridad anteriores.

5. USO

5.1 Primer uso

Antes de utilizar el aparato por primera vez, lave el interior y todos los accesorios internos con agua templada y un poco de jabón neutro para eliminar el olor típico de un producto nuevo y, a continuación, séquelos completamente.

¡Importante! No utilice detergentes ni polvos abrasivos, ya que dañarán el acabado.

5.2 Ajuste de temperatura

Conecte el aparato a la red eléctrica. La temperatura interna del frigorífico está controlada por un termostato (12) con 7 configuraciones. 1 es el ajuste más cálido, 7 es el ajuste más frío (→ Fig. 4).

Es posible que el aparato no funcione a la temperatura correcta si se encuentra en un lugar particularmente caliente, si abre la puerta con mucha frecuencia o la deja abierta.

ES

La temperatura del congelador se ajusta mediante el control deslizante FLUJO DEL AIRE DEL CONGELADOR (13), que se puede configurar de MÍN a MÁX (→ Fig. 5). Durante el uso, el control deslizante FLUJO DEL AIRE DEL CONGELADOR (13) puede congelarse debido a la alta humedad o la apertura frecuente de la puerta. En tal caso, no ajuste la palanca reguladora a la fuerza. En su lugar, se recomienda usar una toalla caliente para calentar la zona, de modo que el control deslizante FLUJO DEL AIRE DEL CONGELADOR (13) se descongele antes de realizar los ajustes para evitar daños.

5.3 Configuración de temperatura óptima recomendada

TEMPORADA	MODOS SUGERIDOS	Consejos
En verano (superior a 35 °C) (→ Fig. 6)		Se recomienda no colocar la palanca de regulación en la posición MÁX durante mucho tiempo.
Estado normal (primavera y otoño) (→ Fig. 7)		
En invierno (inferior a 13 °C) (→ Fig. 8)		

Evite ajustar simultáneamente la temperatura del frigorífico y la temperatura del congelador a MÁX, especialmente durante el verano. Esto puede hacer que el compartimento de alimentos frescos se enfríe lentamente, lo que conllevaría a una experiencia de uso desagradable.

5.4 Congelar alimentos frescos

El compartimento del congelador es adecuado para congelar alimentos frescos y almacenar alimentos congelados y ultracongelados durante mucho tiempo.

Coloque los alimentos frescos que desee congelar en el congelador.

La cantidad máxima de alimentos que se puede congelar en 24 horas se especifica en la placa de características del aparato.

El proceso de congelación dura 24 horas: durante este período no introduzca otros alimentos.

5.5 Almacenar alimentos congelados

Cuando se utiliza el producto por primera vez o después de no utilizarlo durante un largo periodo de tiempo, deje funcionar el aparato al menos durante 2 horas en la configuración más alta antes de colocar los alimentos en el compartimento.

ADVERTENCIA: En caso de descongelación accidental, por ejemplo, si la energía ha estado apagada por más tiempo que el tiempo de aumento de temperatura que se muestra en la placa de características del aparato, los alimentos descongelados deberán consumirse rápidamente o deberán ser cocinados inmediatamente antes de volver a congelarlos (una vez cocinados).

5.6 Descongelar alimentos

Los alimentos congelados pueden descongelarse en el compartimento de refrigeración o a temperatura ambiente antes de cocinarlos, en función de sus necesidades. Siga las instrucciones del fabricante del alimento que figuran en el envase.

ADVERTENCIA: Los alimentos descongelados no pueden volver a congelarse. Deben consumirse rápidamente.

5.7 Accesorios

Las paredes del frigorífico están equipadas con una serie de guías para que los estantes (10, 11) se puedan colocar como se desee (→ Fig. 5).

5.8 Colocación de los estantes de las puertas

Para permitir el almacenamiento de paquetes de alimentos de varios tamaños, los estantes de las puertas (1, 2, 3, 4, 5, 6) se pueden usar para diferentes tamaños de botellas.

5.9 Consejos para congelar y almacenar alimentos congelados

Para obtener el mejor rendimiento, tenga en cuenta lo siguiente.

- La cantidad máxima de alimentos que se puede congelar en 24 horas se muestra en la placa de características del aparato.
- El proceso de congelación dura 24 horas. No se deben introducir más alimentos durante este período;
- Congelar únicamente alimentos de primera calidad, frescos y completamente limpios;
- Preparar los alimentos en pequeñas porciones para permitir que se congelen rápida y totalmente, y para que posteriormente sea posible descongelar solo la cantidad necesaria;
- Envuelva la comida en papel de aluminio o polietileno y asegúrese de que los paquetes sean herméticos;
- No permita que los alimentos frescos y no congelados toquen los alimentos que ya están congelados, evitando así un aumento de la temperatura de estos últimos;
- Los alimentos magros se almacenan mejor y durante más tiempo que los grasos; la sal reduce el período de conservación de los alimentos;
- Los cubitos de hielo pueden causar quemaduras en la piel si se consumen inmediatamente después de sacarlos del compartimento del congelador;
- Se recomienda indicar la fecha de congelación de cada paquete individual para que pueda saber del tiempo de almacenamiento.
- Asegúrese de que los alimentos congelados se transporten de la tienda de alimentos al congelador en el menor tiempo posible;
- No abra la puerta con frecuencia ni la deje abierta más de lo necesario. Una vez descongelados, los alimentos se deterioran rápidamente y no se pueden volver a congelar;
- No exceda el período de almacenamiento indicado por el fabricante de los alimentos.
- No almacene bebida embotellada en el compartimento del congelador para evitar explosiones y otros daños.

5.10 Consejos para la refrigeración de alimentos frescos

Para obtener el mejor rendimiento, tenga en cuenta lo siguiente.

- No almacenar alimentos calientes o líquidos que se evaporen en el frigorífico.

- Cubrir o envolver la comida, especialmente si tiene un sabor fuerte. Envolver en bolsas de polietileno y colóquelas en los estantes de vidrio sobre el cajón de verduras.
- Por seguridad, almacenar alimentos así solo uno o dos días como máximo.
- Los alimentos cocinados, los platos fríos deben cubrirse y pueden colocarse en cualquier estante.
- Las frutas y verduras deben limpiarse perfectamente y colocarse en el cajón especial (cajón para verduras) provisto.
- La mantequilla y el queso deben colocarse en recipientes herméticos especiales o envolverse en papel de aluminio o bolsas de polietileno para evitar que penetre aire.
- Las botellas de leche deben tener una tapa y deben guardarse en los estantes de las puertas.
- Los plátanos, las patatas, las cebollas y el ajo no deben guardarse en el frigorífico si no están envasados.

6. MANTENIMIENTO Y LIMPIEZA

Por razones de higiene, se deben limpiar de forma regular el interior del aparato, incluidos los accesorios interiores.



¡Precaución! Desenchufe siempre el aparato antes de limpiarlo.

¡Importante! Nunca use detergente, disolventes/productos abrasivos, objetos afilados ni cepillos de alambre para la limpieza, ya que esto dañaría el acabado.

6.1 Limpieza

1. Retire todos los accesorios interiores (como estantes y cajones) del compartimiento del aparato. Límpielos con agua tibia y un poco de jabón neutro. Enjuague con agua y seque con cuidado.
 2. Limpie el interior del aparato con un paño húmedo y un poco de agua con jabón neutro. Limpie con un paño húmedo templado y luego séquelo totalmente antes de volver a colocar los accesorios dentro del aparato.
 3. Limpie el exterior del aparato con un paño seco suave. Nunca utilice disolventes.
- Revise regularmente los sellos de la puerta y límpielos para asegurarse de que no tengan residuos.
 - Quite el polvo de la parte trasera del aparato regularmente. Esto mejorará el rendimiento del dispositivo y ahorrará en el consumo de electricidad.
 - Para evitar que el agua descongela se desborde en el aparato, limpie periódicamente el orificio de drenaje en la parte posterior del compartimiento del aparato (→ Fig. 18).

6.2 Descongelación

El aparato está equipado con una función de eliminación de escarcha/descongelación automática.

Debido a los cambios de estación, puede formarse una capa gruesa de escarcha. Para descongelar manualmente, desenchufe el aparato de la fuente de alimentación, luego elimine el exceso de escarcha con un paño seco.

Eliminar la escarcha ayuda a reducir el consumo de energía del aparato.

6.3 Lámpara

Este producto contiene una lámpara. Si se produjera una avería, contacte con un técnico cualificado para que inspeccione y/o sustituya la lámpara.

Tipo de lámpara: Luz interna.

Clase de eficiencia energética: G

6.4 Transporte



¡Precaución! No coloque el aparato boca abajo ni de lado. Durante el transporte, la inclinación del aparato no debe superar los 45°.

- No eleve el aparato sujetando los bordes superiores del aparato. Sujete el aparato por su base o por sus laterales.
- Antes de mover el aparato, retire de él todos los alimentos y sujete todos los componentes adecuadamente.
- Fije la puerta con cinta adhesiva.
- Pegue con cinta adhesiva el cable de alimentación al lateral del aparato para evitar daños durante el transporte.

6.5 Almacenamiento

- Si el aparato no se utiliza durante un período prolongado, desenchúfelo de la fuente de alimentación, retire todos los alimentos y limpie el aparato.

- Durante el almacenamiento, deje la puerta abierta para impedir la formación de olores desagradables.

7. SOLUCIÓN DE PROBLEMAS



¡Advertencia!

Consulte la sección de Seguridad.

Si el mal funcionamiento persiste, póngase en contacto con un centro de servicio autorizado o un especialista cualificado.

Problema	Posible causa	Solución
El aparato no funciona.	No está conectado al suministro eléctrico.	Enchufe el aparato a una toma de corriente apropiada.
	Fusible fundido o defectuoso.	Compruebe el fusible y cámbielo si fuera necesario.
	Cable de alimentación o enchufe defectuoso.	Debe ser comprobado y reparado por un electricista cualificado.
El aparato congela o enfría demasiado.	Ajustes de temperatura inadecuados	Ajuste la temperatura en un valor inferior.
El aparato no congela ni enfría lo suficiente.	Ajustes de temperatura inadecuados	Ajuste la temperatura en un valor superior.
	Grandes cantidades de alimentos calientes/ templados colocados en el aparato	Deje que se enfríen los alimentos antes de meterlos en el aparato.
	Fuente de calor situada cerca del aparato	Aleje la fuente de calor del aparato.
	Puerta abierta durante un largo periodo de tiempo	Cierre la puerta lo antes posible. Asegúrese de que la puerta está correctamente cerrada.
El aparato emite ruidos fuertes	El aparato no está nivelado	Ajuste los pies para nivelar el aparato.
	El aparato está en contacto con una pared o un mueble	Mueva el aparato y deje suficiente espacio libre a su alrededor.
	Comida olorosa no envuelta	Envuelva bien la comida olorosa.
El aparato tiene un olor extraño.	Comida en mal estado	Deseche la comida en mal estado.
	Interior sucio	Limpié el interior.

8. GARANTÍA Y LIMITACIONES DE RESPONSABILIDAD

Este producto está cubierto por una garantía de 36 meses (establecida por la ley local, según la fecha del recibo) a partir de la fecha de compra contra cualquier fallo resultante de defectos de fabricación o materiales.

Esta garantía no cubre los daños provocados por una instalación inadecuada, uso incorrecto o desgaste normal del producto.

En concreto, la garantía no cubre:

- Los daños o problemas provocados por uso incorrecto, accidente, modificación o conexión eléctrica de intensidad o tensión inadecuadas.
- Productos modificados, aquellos cuyo sello de garantía o número de serie se haya dañado, alterado, eliminado o se haya oxidado.
- Las baterías de recambio y los accesorios tienen una garantía de 6 meses.
- Fallo de la batería, debido a sobrecarga o incumplimiento de las instrucciones de seguridad del manual.
- Los daños estéticos, incluyendo arañazos, abolladuras o cualquier otro elemento.
- Daños causados por cualquier uso realizado por una persona no autorizada.
- Los defectos provocados por el desgaste normal o debidos al envejecimiento normal del producto.
- Las actualizaciones de software, debidas a un cambio en los parámetros de la red.
- Los fallos del producto debidos al uso de software de terceros para modificar, cambiar o adaptar el existente.
- Los fallos del producto debidos al uso sin los accesorios homologados por el fabricante.
- Los productos oxidados.

El fabricante no se hace responsable bajo ninguna circunstancia por la pérdida de datos almacenados en el disco. Del mismo modo, el fabricante no tiene la obligación de comprobar si se han retirado las tarjetas SIM/SD de los productos devueltos.

Los productos reparados o reemplazados pueden incluir piezas y equipamientos nuevos y/o reacondicionados.

TÉRMINOS Y CONDICIONES DE USO

Para conseguir un servicio de garantía, lleve el producto a la recepción del lugar de venta junto con el comprobante de la compra (resguardo, factura, etc.) del producto y los accesorios incluidos en su embalaje original.

Es importante indicar la fecha de la compra, el modelo y el número de serie o IMEI (esta información aparece normalmente en el producto, embalaje o comprobante de compra).

En su defecto, deberá llevar el producto con los accesorios necesarios para su funcionamiento (cable de alimentación, adaptador, etc.).

En el caso de que la reclamación esté cubierta por la garantía, el servicio posventa podrá, dentro de los límites de la legislación local:

- Reparar o sustituir las piezas defectuosas.
- Cambiar el producto devuelto por un producto que, como mínimo, tenga las mismas funcionalidades y sea equivalente en términos de rendimiento.
- Reembolsar el precio de compra del producto indicado en la prueba de compra.

Hacer uso de una de estas 3 soluciones no extiende ni renueva el período de garantía.

SERVICIO DE REPARACIONES Y PIEZAS DE REPUESTO

1. No trate de reparar este producto por su cuenta. Un funcionamiento incorrecto puede causar lesiones por accidente.

2. La información de contacto del servicio profesional de reparaciones se encuentra abajo: Consulte la parte inferior del manual.

3. Las piezas de repuesto se entregarán en un plazo de 15 días a partir de la recepción del pedido.

ÍNDICE:

1. INFORMAÇÃO DE SEGURANÇA	P. 43
2. INFORMAÇÕES TÉCNICAS	P. 49
3. DESCRIÇÃO	P. 49
4. INSTALAÇÃO	P. 49
5. UTILIZAÇÃO	P. 50
6. MANUTENÇÃO E LIMPEZA	P. 53
7. RESOLUÇÃO DE PROBLEMAS	P. 55
8. GARANTIA E LIMITAÇÕES DE RESPONSABILIDADE	P. 56

1. INFORMAÇÃO DE SEGURANÇA

Antes de utilizar este aparelho elétrico, leia as instruções apresentadas abaixo e guarde o manual de utilização para consulta futura:

1. Este aparelho pode ser utilizado por crianças a partir dos 8 anos e por pessoas com capacidades físicas, sensoriais ou mentais reduzidas ou com falta de experiência e conhecimento, se forem supervisionadas ou se tiverem tido formação relativa à utilização do aparelho de uma forma segura e se compreenderem os perigos envolvidos.
2. As crianças não devem brincar com o aparelho.
3. A limpeza e a manutenção da responsabilidade do utilizador não deverão ser feitas por crianças não supervisionadas.
4. Este aparelho destina-se a ser utilizado em aplicações domésticas e similares, tais como:
 - áreas de cozinha para os funcionários em lojas, escritórios e outros ambientes de trabalho;
 - casas rurais e por clientes em hotéis, motéis e outros tipos de ambientes residenciais;
 - ambientes do tipo alojamento e pequeno-almoço;
 - restauração e aplicações grossistas similares.

5. Este produto é um frigorífico doméstico, devendo ser utilizado apenas para o armazenamento de alimentos e bebidas. De acordo com as normas nacionais, os frigoríficos domésticos não deverão ser utilizados para outras finalidades, tais como o armazenamento de sangue, fármacos ou produtos biológicos.
6. Aviso: Ao posicionar o aparelho, certifique-se de que o cabo de alimentação não fica preso ou danificado.
7. O aparelho não pode ser embutido em armários, paredes ou locais semelhantes.
8. Antes de ligar o aparelho a uma tomada elétrica, assegure-se de que a fonte de alimentação local corresponde à indicada na etiqueta de classificação afixada no aparelho.
9. No cabo de alimentação do seu aparelho está instalada uma ficha especial. Esta ficha deve ser ligada a uma tomada de parede ligada à terra de pelo menos 16 A. No caso de não dispor de uma tomada de parede assim, solicite a instalação de uma a um eletricista qualificado.
10. Aviso – Não danifique o circuito de refrigeração.
11. O gás refrigerante R600a, presente no frigorífico, é um gás natural. Não é nocivo para o meio ambiente, mas é combustível. É, assim, importante que transporte e instale o seu frigorífico de forma cuidadosa para não danificar as condutas de refrigeração. Na eventualidade de uma fuga de gás, evite o contacto com chamas ou fogos nas proximidades e ventile o local.
12. Risco de choque elétrico! Não tente reparar o aparelho sozinho. Em caso de avaria, as reparações devem ser realizadas por pessoal qualificado.
13. Se o cabo de alimentação estiver danificado, este deve ser substituído pelo fabricante, pelo agente de serviço ou por pessoal igualmente qualificado, de modo a evitar perigos.

14. Aviso – Mantenha as aberturas da ventilação, no compartimento ou na estrutura onde o aparelho está integrado, desobstruídas.
15. Aviso — Não utilize dispositivos mecânicos ou outros meios de acelerar o processo de descongelação, para além dos recomendados pelo fabricante.
16. Aviso – Não utilize aparelhos elétricos no interior dos compartimentos para armazenamento de alimentos do aparelho, a menos que sejam do tipo recomendado pelo fabricante.
17. Não armazene substâncias explosivas, tais como embalagens aerossóis com um propulsor inflamável, neste aparelho.
18. Não coloque itens inflamáveis, explosivos, voláteis e altamente corrosivos no frigorífico de modo a prevenir danos no produto ou incêndios.
19. Não coloque itens inflamáveis perto do frigorífico para evitar fogos.
20. Não coloque itens como garrafas ou recipientes vedados com fluidos, tais como garrafas de cerveja e bebidas, no compartimento do congelador, a fim de prevenir rebentamentos e outros danos.
21. O aparelho deve ser desligado após a sua utilização e antes de se proceder à manutenção do aparelho por parte do utilizador.
22. Podem ser encontradas dicas de limpeza do aparelho no capítulo “MANUTENÇÃO E LIMPEZA”.
23.  Esta marcação indica que o produto não deve ser eliminado juntamente com os resíduos domésticos na UE. Para prevenir potenciais danos ambientais ou riscos para a saúde humana resultantes de uma eliminação incorreta dos resíduos, opte por reciclar o aparelho de forma responsável e promova a reutilização sustentável de recursos materiais. Para devolver o seu aparelho usado, recorra aos sistemas de devolução e recolha

ou contacte o revendedor que lhe vendeu o produto. Estes poderão receber o produto para a respetiva reciclagem ecologicamente segura.

24. Elimine o aparelho de acordo com as entidades reguladoras locais, uma vez que este utiliza gases de combustão e refrigerantes inflamáveis.
25. Antes de descartar o aparelho, remova as portas para prevenir que as crianças fiquem presas.
26. Perigo de asfixia! Mantenha todo os materiais da embalagem fora do alcance de crianças e bebés!
27. Recicle os materiais da embalagem de acordo com os regulamentos. Contacte as entidades locais para obter informações sobre a localização dos centros de recolha ou centros de eliminação de resíduos.
28. Para evitar a contaminação dos alimentos, respeite as seguintes instruções:
- Manter a porta aberta durante períodos de tempo prolongados pode provocar um aumento significativo da temperatura nos compartimentos do aparelho.
 - Limpe regularmente as superfícies que possam estar em contacto com os alimentos e os sistemas de drenagem acessíveis.
 - Limpe os depósitos de água se estes não tiverem sido utilizados durante 48 horas: limpe o sistema de águas ligado à rede de abastecimento se a água não tiver sido escoada há mais de 5 dias.
 - Guarde carne e peixe crus em recipientes adequados no frigorífico, de forma a que não estejam em contacto com nem pinguem sobre outros alimentos.
 - Os compartimentos para alimentos congelados com duas estrelas são adequados para o armazenamento de alimentos pré-congelados, para o armazenamento ou fabrico de gelados e para fazer cubos de gelo.

- Os compartimentos de uma, duas e três estrelas não são adequados para o congelamento de alimentos frescos.
 - Se o aparelho de refrigeração ficar vazio durante longos períodos de tempo, desligue, descongele, limpe, seque e deixe a porta aberta para prevenir o desenvolvimento de bolor no interior do aparelho.
29. As crianças com idades entre os 3 e os 8 anos estão autorizadas a carregar e descarregar aparelhos de refrigeração.
 30. AVISO: Não coloque tomadas múltiplas portáteis ou fontes de alimentação portáteis na parte traseira do aparelho.
 31. Para UE: Este aparelho pode ser utilizado por crianças com mais de 8 anos de idade e pessoas com capacidades físicas, sensoriais ou mentais reduzidas, ou falta de experiência e conhecimentos, se forem supervisionadas e ensinadas quanto à utilização do aparelho de um modo seguro, e compreenderem os perigos envolvidos. As crianças não devem brincar com o aparelho. A limpeza e a manutenção não devem ser efetuadas por crianças sem supervisão.
 32. Para IEC: Este aparelho não foi criado para ser utilizado por pessoas (incluindo crianças) com capacidades físicas, sensoriais ou mentais reduzidas, ou falta de experiência ou conhecimentos, exceto se forem supervisionadas ou se lhes forem dadas instruções em relação à unidade por uma pessoa responsável pela sua segurança.
 33. Este frigorífico não foi criado para ser usado como aparelho encastrado.
 34. Este frigorífico não é adequado para congelar alimentos.
 35.  Nota: Quando utilizar num ambiente para além do tipo de clima especificado (acima da temperatura ambiente nominal), o aparelho

pode não ser capaz de manter as temperaturas desejadas para cada compartimento.

36. O material de espuma refrigerador e de ciclopentano é inflamável. Assim, quando o frigorífico for eliminado, deverá ser mantido afastado de qualquer fonte de fogo, e recuperado por uma empresa de recuperação especializada com as respetivas qualificações, em vez de ser eliminado por combustão, para evitar danos no ambiente ou outros problemas.
37. Quando o frigorífico for eliminado, desmonte as portas e retire as juntas da porta e as prateleiras. Coloque as portas e as prateleiras num local adequado, para evitar que as crianças fiquem presas.

PT



Este símbolo indica que este aparelho utiliza um líquido refrigerante inflamável. Se ocorrer uma fuga de líquido refrigerante e este for exposto a uma fonte de ignição externa, existe o risco de fogo.



Este símbolo indica a parte mais fria do aparelho. Define o nível mais elevado desta zona.
AVISO: encher apenas com água potável.

2. INFORMAÇÕES TÉCNICAS

Nome da marca	Qilive
Número do modelo	154599 / MRF-490W
Classe de proteção	Classe I
Alimentação	220-240 V~, 50 Hz
Consumo de energia	250 kWh/ano
Dimensões exteriores (C x L x A)	185,5 x 70 x 70 cm

PT

3. DESCRIÇÃO

1. Prateleira na porta do congelador
2. Prateleira na porta do congelador
3. Prateleira pequena na porta do frigorífico
4. Prateleira pequena na porta do frigorífico
5. Prateleira para garrafas na porta do frigorífico
6. Prateleira para garrafas na porta do frigorífico
7. Pé de nivelamento
8. Gaveta para vegetais
9. Tapa da gaveta para vegetais
10. Prateleiras de vidro
11. Prateleiras de vidro
12. Termostato
13. Controlador deslizante do fluxo de ar do congelador
14. Prateleira do congelador

4. INSTALAÇÃO



Aviso!

Desligue o aparelho da tomada de parede antes de o instalar.

4.1 Desembale todas as peças

Depois de as desembalar, verifique a integridade da entrega e a existência de danos causados pelo transporte. Se a sua entrega estiver danificada ou incompleta, contacte o nosso serviço de pós-venda.

4.2 Escolha uma localização adequada



Aviso!

Posicione o aparelho de forma a que não esteja exposto a luz solar direta. Este aparelho não deve ser utilizado no exterior ou exposto à chuva.



Aviso!

O aparelho deve estar separado por uma distância de pelo menos 50 cm de fontes de calor (tais como fogões, fornos, radiadores, etc.) e de pelo menos 5 cm de fornos elétricos.



Aviso!

Deverá ser possível desligar o aparelho da alimentação elétrica; a ficha terá, por isso, de estar facilmente acessível após a instalação.

1. Coloque o frigorífico numa divisão bem ventilada, numa superfície seca, estável e

plana, afastada de luz solar direta e de outras fontes de calor.

2. As dimensões do seu frigorífico de 2 portas são: (→ Fig. 1)

Largura (L) = 70 cm

Profundidade (P) = 70 cm

Altura (A) = 185,5 cm

3. Assegure uma circulação de ar suficiente na parte posterior do aparelho. Não coloque o aparelho contra uma parede para evitar ruído causado pela vibração. Certifique-se de que o ar pode continuar a circular livremente em redor do aparelho. Uma ventilação insuficiente poderá resultar num mau funcionamento e num aumento do consumo de energia. Deixe um espaço de, pelo menos, 10 cm entre o frigorífico e as paredes laterais (F), 5 cm na parte traseira (E) e 30 cm entre a parte superior do frigorífico e o teto. A porta abre até um ângulo de $130 \pm 5^\circ$ (C) e (A) e (B) é o espaço necessário para a abertura das portas (→ Fig. 2).

PT

4.3 Nivelar os pés

Se o aparelho aparentar estar inclinado, ajuste a altura do pé esquerdo/direito (7) do mesmo, de modo a colocá-lo numa posição horizontal (→ Fig. 3).

Rode o pé (7) no sentido dos ponteiros do relógio ou no sentido contrário, para ajustar a altura.

Nota: Se o aparelho não estiver nivelado, a porta e o vedante da porta não fecharão adequadamente.

4.4 Posicionamento

Instale este aparelho num local no qual a temperatura ambiente corresponda à classe climática indicada na placa de classificação do mesmo. Isto assegura o funcionamento correto do aparelho.

Classe climática	Temperatura ambiente
SN	+10 °C a +32 °C
N	+16 °C a +32 °C
ST	+16 °C a +38 °C
T	+16 °C a +43 °C

4.5 Ligação elétrica

Antes de ligar o aparelho, certifique-se de que a tensão e a frequência indicadas na placa de classificação correspondem à sua alimentação doméstica. O aparelho tem de ser ligado à terra. A ficha do cabo de alimentação é fornecida com um contacto para esse fim. Se a tomada de alimentação elétrica doméstica não estiver ligada à terra, ligue o aparelho a uma tomada ligada à terra separada, em conformidade com os atuais regulamentos, e consulte um electricista qualificado.

O fabricante declina quaisquer responsabilidades em caso de inobservância das medidas de segurança acima indicadas.

5. UTILIZAÇÃO

5.1 Primeira utilização

Antes de utilizar o aparelho pela primeira vez, lave o interior e todos os acessórios internos com água tédida e sabão neutro, para remover o odor típico de um produto novo; depois, seque bem.

Importante! Não utilize detergentes ou pós abrasivos, pois estes podem danificar o acabamento.

5.2 Definição da temperatura

Ligue o aparelho à rede elétrica. A temperatura interna do frigorífico é controlada por um termostato (12) com 7 definições. 1 é a definição mais quente, 7 é a definição mais fria (→ Fig. 4).

O aparelho poderá não funcionar na temperatura correta se se encontrar numa posição particularmente quente, se abrir a porta com muita frequência ou se deixar a porta aberta.

A temperatura do congelador é ajustada pelo controlador deslizante FLUXO DE AR DO CONGELADOR (13), que pode ser definido entre MIN (mínimo) e MAX (máximo) (→ Fig. 5).

Durante a utilização, o controlador deslizante FLUXO DE AR DO CONGELADOR (13) poderá congelar devido a humidade ou à abertura frequente da porta. Nesse caso, não ajuste a alavanca reguladora à força. Em vez disso, é recomendado utilizar um pano quente para aquecer o local e descongelar o controlador deslizante FLUXO DE AR DO CONGELADOR (13) antes de o ajustar para evitar danificá-lo.

5.3 Definições de temperaturas ideais recomendadas

ESTAÇÃO	MODOS SUGERIDOS	Sugestões
No verão (acima de 35 °C) (→ Fig. 6)		É recomendado não definir o controlador na posição MAX (máximo) durante um período prolongado.
Condições normais (primavera e outono) (→ Fig. 7)		
No inverno (abaixo de 13 °C) (→ Fig. 8)		

Evite colocar as temperaturas do frigorífico e do congelador no MAX (máximo) em simultâneo, principalmente durante o verão. Isto pode causar o arrefecimento lento do compartimento para alimentos frescos, causando uma experiência desagradável para o utilizador.

5.4 Congelar alimentos frescos

O compartimento do congelador é indicado para o congelamento de alimentos frescos e para o armazenamento de alimentos congelados ou ultracongelados durante um longo período de tempo.

Coloque os alimentos frescos a congelar no compartimento do congelador.

A quantidade máxima de alimentos que podem ser congelados num prazo de 24 horas está especificada na placa de classificação do aparelho.

O processo de congelamento demora 24 horas: durante este período, não adicione outros alimentos para congelamento.

5.5 Guardar alimentos congelados

No primeiro arranque ou após um período de inatividade, deixe o aparelho trabalhar durante, pelo menos, 2 horas na definição mais alta antes de colocar os produtos no compartimento.

AVISO: Na eventualidade de um descongelamento acidental, por exemplo, se ocorrer uma falha de energia durante um período de tempo superior ao especificado na placa de classificação do aparelho, os alimentos descongelados devem ser consumidos rapidamente ou cozinhados de imediato e novamente congelados (depois de cozinhados).

5.6 Descongelar alimentos

Antes de serem confeccionados, os alimentos congelados podem ser descongelados no compartimento do frigorífico ou à temperatura ambiente, dependendo das suas necessidades. Siga as instruções do produtor dos alimentos indicadas na embalagem.

AVISO: Os alimentos descongelados não podem ser novamente congelados. Devem ser consumidos rapidamente.

5.7 Acessórios

As paredes do frigorífico estão equipadas com uma série de calhas para que as prateleiras (10, 11) possam ser colocadas conforme pretendido (→ Fig. 5).

5.8 Posicionamento das prateleiras da porta

Para permitir o armazenamento de embalagens de alimentos de tamanhos variados, as prateleiras da porta (1, 2, 3, 4, 5, 6) podem ser usadas para tamanhos de garrafas/embalagens diferentes.

5.9 Sugestões para congelar e armazenar alimentos congelados

Para desfrutar do melhor desempenho, tenha em atenção o seguinte:

- A quantidade máxima de alimentos que podem ser congelados num prazo de 24 horas está especificada na placa de classificação do aparelho.
- O processo de congelamento demora 24 horas. Não devem ser adicionados mais alimentos para congelamento durante este período;
- Congele apenas alimentos frescos de alta qualidade e devidamente lavados;
- Prepare alimentos em pequenas porções para permitir um congelamento rápido e completo e para possibilitar o posterior descongelamento apenas da quantidade necessária;
- Embrulhe os alimentos em folha de alumínio ou polietileno e certifique-se de que as embalagens são herméticas;
- Não permita que os alimentos frescos e não congelados entrem em contacto com alimentos já congelados, a fim de evitar um aumento da temperatura dos últimos;
- Os alimentos magros são mais indicados para um congelamento mais prolongado do que os gordurosos; o sal reduz a duração do armazenamento dos alimentos;
- Se consumido imediatamente após a remoção do compartimento de congelador, o gelo pode provocar queimaduras na pele;
- É aconselhável escrever a data de congelamento em cada embalagem individual para poder controlar o tempo de armazenamento.
- Certifique-se de que os alimentos congelados são transferidos da loja para o congelador no espaço de tempo mais curto possível;
- Não abra a porta frequentemente nem a deixe aberta por mais tempo do que o estritamente necessário. Uma vez descongelados, os alimentos deterioram-se rapidamente e não podem ser novamente congelados;
- Não exceda o período de armazenamento indicado pelo fabricante do alimento.
- Não armazene bebidas engarrafadas no compartimento do congelador, para prevenir rebentamentos ou outras perdas.

5.10 Sugestões para a refrigeração de alimentos frescos

Para desfrutar do melhor desempenho, tenha em atenção o seguinte:

- Não guarde alimentos quentes ou líquidos a emitir vapores no frigorífico.
- Tape ou embrulhe os alimentos, especialmente se estes emitirem odores fortes. Coloque em sacos de polietileno e guarde nas prateleiras de vidro por cima da gaveta para vegetais.
- Por motivos de segurança, guarde os alimentos desta forma durante um ou dois dias, no máximo.
- Os alimentos cozinhados e os pratos frios devem ser tapados e podem ser colocados em qualquer prateleira.
- A fruta e vegetais devem ser devidamente lavados e colocados na gaveta especial fornecida.
- A manteiga e queijos devem ser colocados em recipientes herméticos especiais ou embrulhados em folha de alumínio ou em sacos de polietileno, tentando excluir o máximo de ar possível.
- As garrafas de leite devem ter uma tampa e ser armazenadas nas prateleiras da porta.
- Se não estiverem embalados, as bananas, batatas, cebolas e alho não devem ser guardados no frigorífico.

6. MANUTENÇÃO E LIMPEZA

Por motivos de higiene, o interior do aparelho, incluindo os acessórios interiores, deve ser limpo regularmente.



Atenção! Desligue sempre a ficha da tomada elétrica antes de proceder à limpeza.

Importante! Nunca utilize detergentes, solventes/produtos abrasivos, objetos afiados ou escovas de arame para a limpeza, pois danificam o acabamento.

6.1 Limpeza

1. Remova todos os acessórios internos (por ex., prateleiras e gavetas) do compartimento do aparelho. Limpe-os com água tépida e um pouco de sabão neutro. Passe por água e seque cuidadosamente.
 2. Limpe o interior do aparelho com um pano humedecido e água com um pouco de sabão neutro. Limpe com um pano humedecido com água quente e, em seguida, seque completamente antes de colocar novamente os acessórios no interior do aparelho.
 3. Limpe a parte exterior do aparelho com um pano macio e seco. Nunca use solventes.
- Verifique regularmente os vedantes da porta e limpe-os com um pano, para assegurar que estão livres de detritos.
 - Limpe o pó da parte traseira do aparelho regularmente. Isto melhora o desempenho do aparelho e permite poupar no consumo de eletricidade.

- Para evitar que a água do descongelamento transborde para o frigorífico, limpe periodicamente o orifício de drenagem na parte traseira do compartimento do aparelho (→ Fig. 18).

6.2 Descongelação

O aparelho está equipado com uma função de descongelamento automática.

Poderá formar-se uma camada espessa de gelo devido às alterações sazonais. Para proceder ao descongelamento manualmente, desligue o aparelho da fonte de alimentação e depois remova o excesso de gelo com um pano seco.

O descongelamento regular do aparelho ajuda a reduzir o consumo energético do mesmo.

6.3 Lâmpada

Este produto contém uma lâmpada. Em caso de avaria, contacte um técnico qualificado para inspecionar e/ou substituir a lâmpada. Tipo de lâmpada: Luz interna

Classe de eficiência energética: G

6.4 Transporte



Atenção! Não coloque o aparelho numa posição invertida ou lateral. Durante o transporte, a inclinação do aparelho não pode exceder os 45°.

- Não eleve o aparelho segurando-o nas respetivas margens superiores. Segure o aparelho pela sua base ou pelos lados.
- Antes de mover o aparelho, remova todos os alimentos e fixe os componentes devidamente.
- Cole a porta com fita adesiva para a fixar.
- Cole o cabo de alimentação com fita adesiva a um dos lados do aparelho para prevenir danos durante o transporte.

6.5 Armazenamento

- Se o aparelho não for utilizado durante um período de tempo prolongado, desligue-o da fonte de alimentação, remova todos os alimentos e limpe-o.

- Durante o armazenamento, deixe a porta ligeiramente aberta para prevenir a formação de odores desagradáveis.

7. RESOLUÇÃO DE PROBLEMAS



Aviso!

Consulte a secção Segurança.

Se a avaria persistir, contacte um centro de assistência autorizado ou um especialista com as mesmas qualificações.

PT

Problema	Causa possível	Solução
O aparelho não funciona.	Não está ligado à alimentação.	Ligue o aparelho a uma tomada elétrica adequada.
	Fusível queimado ou defeituoso.	Verifique o fusível e substitua-o, se necessário.
	Cabo de alimentação ou ficha defeituoso.	Verifique e proceda à reparação contactando um electricista qualificado.
O aparelho congela ou arrefece de forma excessiva.	Definições de temperatura inadequadas.	Ajuste a temperatura para uma definição mais baixa.
O aparelho não refrigera ou congela o suficiente.	Definições de temperatura inadequadas.	Ajuste a temperatura para uma definição mais alta.
	Uma grande quantidade de alimentos quentes/ mornos colocada no aparelho.	Deixe os alimentos arrefecer antes de os colocar no interior do aparelho.
	Fonte de calor colocada junto ao aparelho.	Afaste a fonte de calor do aparelho.
	Porta aberta durante um período de tempo prolongado.	Feche a porta o mais rapidamente possível. Garanta que a porta se encontra devidamente fechada.
O aparelho emite ruídos fortes.	O aparelho não está nivelado.	Ajuste os pés ao nível do aparelho.
	O aparelho está em contacto com uma parede ou peça de mobiliário.	Afaste o aparelho e deixe espaço suficiente em volta do mesmo.
	Os alimentos odoríferos não estão acondicionados	Acondicione bem os alimentos odoríferos.
O aparelho tem um odor estranho.	Alimentos estragados	Remova os alimentos estragados.
	O interior não está limpo	Limpe o interior.

8. GARANTIA E LIMITAÇÕES DE RESPONSABILIDADE

Este produto está garantido durante um período de 36 meses (definido pela legislação local, de acordo com o período indicado na fatura) a partir da data de compra, contra quaisquer falhas resultantes de um defeito de fabrico ou de material.

Esta garantia não cobre os danos resultantes de instalação indevida, de utilização incorreta, ou do desgaste normal do produto.

Mais especificamente, a garantia não cobre:

- Danos ou problemas causados por uma utilização incorreta, acidentais, alterações ou ligação a uma corrente elétrica de intensidade ou tensão inapropriada.
- Os produtos modificados, aqueles em que o selo de garantia ou o número de série foram danificados, alterados, eliminados ou oxidados.
- As baterias substituíveis e os acessórios são garantidos durante um período de 6 meses.
- Falhas da bateria, resultantes de sobrecarga ou à inobservância das instruções de segurança indicadas no manual.
- Os danos estéticos, incluindo riscos, mossas ou qualquer outro elemento.
- Os danos causados por qualquer intervenção efetuada por qualquer pessoa não autorizada.
- Os defeitos causados pelo desgaste normal ou devidos ao envelhecimento normal do produto.
- As atualizações de software, devido a uma alteração dos parâmetros de rede.
- As falhas do produto devidas ao uso de software de terceiros para modificar, alterar, adaptar ou modificar o existente.
- As falhas do produto devido à utilização sem os acessórios homologados pelo fabricante.
- Os produtos oxidados.

Em caso algum o fabricante pode ser responsabilizado pela perda de dados armazenados no disco. Da mesma forma, o fabricante não tem a obrigação de verificar se os cartões SIM/SD foram devidamente retirados dos produtos devolvidos.

Os produtos reparados ou substituídos podem incluir componentes e equipamentos novos e/ou recondicionados.

TERMOS E CONDIÇÕES DA IMPLEMENTAÇÃO

Para obter uma assistência em garantia, deve trazer o seu produto ao local de venda juntamente com o comprovativo de compra (talão de caixa, fatura, etc.) do produto e os seus acessórios fornecidos com a sua embalagem original.

É importante ter informações como a data da compra, o modelo e o número de série ou IMEI (estas informações geralmente aparecem no produto, na embalagem ou na prova de compra). Na ausência destes, deve devolver o produto ou produto com os acessórios necessários para o seu correto funcionamento (alimentação, transformador, etc.).

Caso a sua reclamação esteja coberta pela garantia, o serviço pós-venda poderá, dentro dos limites da legislação local:

- Reparar ou substituir as peças defeituosas.
- Trocar o produto devolvido por um produto que tenha pelo menos as mesmas funcionalidades e que seja equivalente em termos de desempenho.
- Reembolsar o preço de compra do produto indicado na prova de compra.

Se for utilizada uma destas 3 soluções, a mesma não prolonga nem renova o período de garantia.

SERVIÇO DE REPARAÇÃO E PEÇAS DE SUBSTITUIÇÃO

1. Não tente reparar este produto sozinho. Um funcionamento incorreto pode dar origem a ferimentos acidentais.

2. Detalhes do serviço de reparação profissional listados abaixo:

Por favor, veja a parte inferior do manual

3. As peças de substituição serão entregues no espaço de 15 dias após receção da encomenda.

SPIS TREŚCI:

1. INFORMACJE NA TEMAT BEZPIECZEŃSTWA	S. 57
2. DANE TECHNICZNE	S. 63
3. OPIS	S. 63
4. INSTALACJA	S. 63
5. OBSŁUGA	S. 64
6. KONSERWACJA I CZYSZCZENIE	S. 67
7. ROZWIĄZYWANIE PROBLEMÓW	S. 69
8. GWARANCJA ORAZ OGRANICZENIE ODPOWIEDZIALNOŚCI	S. 70

1. INFORMACJE NA TEMAT BEZPIECZEŃSTWA

Przed użyciem urządzenia elektrycznego należy przeczytać poniższe zalecenia, a instrukcję zachować na przyszłość.

1. Z niniejszego urządzenia mogą korzystać dzieci od lat 8 oraz osoby o ograniczonych zdolnościach fizycznych, sensorycznych i umysłowych lub nieposiadające doświadczenia i wiedzy, jeśli pozostają pod nadzorem lub zostały poinstruowane odnośnie do korzystania z urządzenia w bezpieczny sposób i rozumieją związane z tym zagrożenia.
2. Dzieci nie powinny bawić się urządzeniem.
3. Czyszczenie i konserwacja dokonywane przez dzieci nie powinny odbywać się bez nadzoru.
4. Urządzenie jest przeznaczone do użytku w domach i podobnych miejscach:
 - kuchnie pracownicze w sklepach, biurach i innych środowiskach zatrudnienia;
 - gospodarstwa rolne i przez gości hotelowych, motelowych oraz innych rodzajów miejsc zakwaterowania;
 - w pensjonatach;
 - lokalach gastronomicznych i do podobnych niedetalicznych zastosowań.

5. Niniejsze urządzenie jest chłodziarką domową, w której można przechowywać tylko żywność i napoje. Zgodnie ze standardami krajowymi lodówki domowe nie powinny być wykorzystywane do innych celów, jak przechowywanie krwi, leków czy produktów biologicznych.
6. Ostrzeżenie: Podczas umieszczania urządzenia należy upewnić się, że kabel zasilania nie jest przytrzaśnięty lub uszkodzony.
7. Urządzenia nie można wbudowywać w meble, ściany ani podobne przestrzenie.
8. Przed podłączeniem urządzenia do gniazda elektrycznego należy upewnić się, że miejscowe zasilanie sieciowe odpowiada temu ukazanemu na tabliczce znamionowej umocowanej do urządzenia.
9. Do kabla zasilania urządzenia jest zamontowana specjalna wtyczka. Wtyczka ta musi być podłączona do uziemionego gniazda o natężeniu przynajmniej 16 A. Jeśli w mieszkaniu brak tego typu gniazda ściennego, należy zlecić zainstalowanie go wykwalifikowanemu elektrykowi.
10. Ostrzeżenie — unikaj uszkodzenia obiegu czynnika chłodniczego.
11. Gaz chłodniczy R600a, znajdujący się w lodówce, jest gazem naturalnym. Nie jest on szkodliwy dla środowiska naturalnego, ale jest łatwopalny. Ważne jest zatem, by transport i instalacja lodówki były przeprowadzane ostrożnie w celu uniknięcia uszkodzenia przewodów czynnika chłodniczego. W przypadku wycieku gazu należy unikać kontaktu z pobliskimi płomieniami lub ogniem oraz przewietrzyć pomieszczenie.
12. Zagrożenie porażeniem elektrycznym! Nie należy podejmować próby naprawy urządzenia samodzielnie. W przypadku nieprawidłowego działania naprawa musi być przeprowadzana przez wykwalifikowany personel.

13. Aby uniknąć zagrożenia w przypadku uszkodzenia przewodu zasilającego, musi zostać on wymieniony przez producenta, serwisanta lub osobę posiadającą podobne kwalifikacje.
14. Ostrzeżenie — otwory wentylacyjne w obudowie urządzenia lub wbudowanej konstrukcji powinny pozostać wolne od przeszkód.
15. Ostrzeżenie — nie należy korzystać z urządzeń mechanicznych lub innych środków do przyspieszenia procesu rozmrażania poza tymi zalecanymi przez producenta.
16. Ostrzeżenie — wewnątrz komór przechowywania urządzenia nie wolno korzystać z urządzeń elektrycznych, chyba że są one typu zatwierdzonego przez producenta.
17. W urządzeniu nie wolno przechowywać substancji wybuchowych jak pojemniki z aerosolem wypełnione łatwopalnym gazem pędnym.
18. Do lodówki nie należy wkładać łatwopalnych, wybuchowych, lotnych ani wysoce żrących przedmiotów w celu uniknięcia uszkodzenia produktu lub zagrożenia pożarem.
19. W pobliżu lodówki nie należy umieszczać przedmiotów łatwopalnych, aby uniknąć pożaru.
20. W zamrażarce nie należy umieszczać produktów takich jak butelki lub szczelnie zamknięte pojemniki z płynami, na przykład piwo lub napoje w butelkach, aby zapobiec rozerwaniu pojemnika.
21. Po użyciu i przed przeprowadzeniem przez użytkownika konserwacji urządzenia należy odłączyć je od gniazda.
22. Wskazówki odnośnie czyszczenia urządzenia można znaleźć w rozdziale „KONSERWACJA I CZYSZCZENIE”.

23.  Ten znak oznacza, że na terenie UE produkt nie powinien być wyrzucany z odpadami pochodzącymi z gospodarstwa domowego. Aby uniknąć skażenia środowiska i zagrożenia zdrowia ludzi wynikającego z niekontrolowanej utylizacji odpadów, należy podać produkt recyklingowi, który umożliwi odzyskanie części surowców. Aby poprawnie zutylizować zużyte urządzenie, należy skorzystać z systemów zwrotu i odbioru lub skontaktować się z punktem sprzedaży, w którym produkt został nabyty. Pozwoli to na zapewnienie bezpiecznego dla środowiska recyklingu urządzenia.
24. Urządzenie należy utylizować zgodnie z miejscowymi przepisami, gdyż wykorzystuje ono łatwopalny i wybuchowy gaz oraz płyn chłodniczy.
25. Przed zutylizowaniem urządzenia należy usunąć drzwi, by zapobiec zatrzaśnięciu się przez dzieci.
26. Zagrożenie uduszeniem! Wszystkie materiały pakowe muszą być przechowywane poza zasięgiem dzieci i niemowląt!
27. Materiały pakowe należy oddawać do ponownego przetworzenia zgodnie z przepisami. Informacje na temat lokalizacji punktów zbiórki odpadów można uzyskać w jednostkach samorządowych.
28. Aby zapobiec skażeniu żywności, przestrzegaj poniższych zasad.
- Pozostawianie otwartych drzwi przez długi czas może prowadzić do znacznego wzrostu temperatury w komorach urządzenia.
 - Regularnie czyść powierzchnie, które mają kontakt z żywnością i systemem odpływowym.
 - Wyczyść zbiorniki na wodę, jeżeli nie były używane przez 48 godzin: przepłucz system dostarczania wody podłączony do sieci wodociągowej, jeżeli woda nie była pobierana przez 5 dni.

- Surowe mięso i ryby przechowuj w chłodziarce w odpowiednich pojemnikach, aby uniknąć kontaktu z innymi produktami lub wyciekania soków na inne produkty żywnościowe.
 - Komory na mrożonki oznaczone dwoma gwiazdkami są przystosowane do przechowywania wcześniej zamrożonej żywności, przechowywania lub robienia lodów i robienia lodu w kostkach.
 - Komory oznaczone jedną, dwiema i trzema gwiazdkami nie nadają się do mrożenia świeżej żywności.
 - Jeżeli pusta chłodziarka nie będzie używana przez długi czas, należy ją wyłączyć, rozmrozić, wyczyścić, wysuszyć i pozostawić z otwartymi drzwiami, aby zapobiec pojawianiu się pleśni wewnątrz urządzenia.
29. Dzieci w wieku 3–8 lat mogą ładować i rozładowywać chłodziarki.
 30. **OSTRZEŻENIE:** Nie umieszczaj w tylnej części urządzenia wielu gniazd przedłużaczy ani przenośnych zasilaczy.
 31. Dla UE: Pod warunkiem zapewnienia odpowiedniego nadzoru, pouczenia na temat bezpiecznej obsługi i dopilnowania zrozumienia zagrożeń, urządzenie może być używane przez dzieci w wieku od lat 8, osoby o ograniczeniach fizycznych, czuciowych lub psychicznych, a także osoby, którym brak jest doświadczenia lub wiedzy. Dzieci nie powinny bawić się urządzeniem. Dzieci nie mogą bez nadzoru wykonywać czynności związanych z czyszczeniem i konserwacją.
 32. Dla IEC: Urządzenie nie powinno być używane przez osoby (w tym dzieci) o ograniczeniach fizycznych, czuciowych lub psychicznych, ani osoby bez odpowiedniego doświadczenia lub wiedzy, chyba że opiekun odpowiedzialny za ich bezpieczeństwo nadzoruje wykonywane przez nie czynności

lub poinstruował je wcześniej na temat obsługi urządzenia.

33. To urządzenie chłodnicze nie jest przeznaczone do zabudowy.
34. To urządzenie chłodnicze nie nadaje się do zamrażania artykułów spożywczych.
35.  Uwaga: Podczas używania w środowisku innym niż podany typ klimatu (np. w temperaturze otoczenia wyższej niż znamionowa) urządzenie może nie być w stanie utrzymać w komorach pożądanej temperatury.
36. Czynnik chłodniczy i cyklopentanowy materiał spieniający zastosowane w lodówce są łatwopalne. Dlatego też, gdy lodówka będzie złomowana, należy ją chronić przed źródłami ognia. Aby zapobiec skażeniu środowiska i innym szkodom, lodówkę powinna odebrać wyspecjalizowana firma gwarantująca utylizację inną niż przez spalanie.
37. Gdy lodówka będzie złomowana, należy zdemontować drzwiczki, zdjąć uszczelkę drzwiczek i wyjąć półki. Drzwiczki i półki należy odłożyć w odpowiednim miejscu tak, aby wyeliminować możliwość zamknięcia się przez dzieci w lodówce.



Symbol informujący o użyciu palnego czynnika chłodniczego wewnątrz urządzenia. W razie wycieku czynnika chłodniczego i jego kontaktu z zewnętrznym źródłem zapłonu istnieje ryzyko wystąpienia pożaru.



Ten symbol wskazuje najzimniejszą część urządzenia. Określa on najwyższy poziom tej strefy.

OSTRZEŻENIE: napełnić tylko wodą pitną.

2. DANE TECHNICZNE

Nazwa marki	Qilive
Numer modelu	154599 / MRF-490W
Klasa ochrony	Klasa I
Zasilanie	220–240 V, 50 Hz
Moc urządzenia	250 kWh/rok
Wymiary zewnętrzne (wys. x dł. x szer.)	185,5 x 70 x 70 cm

PL

3. OPIS

1. Półeczka w drzwiach zamrażarki
2. Półeczka w drzwiach zamrażarki
3. Mała półeczka w drzwiach lodówki
4. Mała półeczka w drzwiach lodówki
5. Półeczka na butelki w drzwiach lodówki
6. Półeczka na butelki w drzwiach lodówki
7. Regulowana nóżka
8. Szuflada na warzywa i owoce
9. Pokrywa pojemnika na warzywa
10. Szklane półki
11. Szklane półki
12. Termostat
13. Suwak regulacji przepływu powietrza zamrażarki
14. Półka zamrażarki

4. INSTALACJA



Ostrzeżenie!

Przed instalacją urządzenia odłącz je od gniazda ściennego.

4.1 Rozpakuj wszystkie elementy

Po rozpakowaniu sprawdź, czy obecne są wszystkie elementy oraz czy nie ma uszkodzeń. Jeśli zostały wykryte uszkodzenia lub czegoś brakuje, należy skontaktować się z naszym serwisem posprzedażowym.

4.2 Wybierz odpowiednie miejsce



Ostrzeżenie!

Umieść urządzenie tak, by nie było narażone na bezpośrednie światło słoneczne. Niniejsze urządzenie nie powinno być używane na zewnątrz lub narażone na deszcz.



Ostrzeżenie!

Urządzenie musi znajdować się przynajmniej 50 cm od źródeł gorąca (jak kuchenki, piekarniki, grzejniki itp.) oraz przynajmniej 5 cm od piekarników elektrycznych.



Ostrzeżenie!

Należy zapewnić możliwość szybkiego odłączenia urządzenia od zasilania. Dlatego po zakończeniu instalacji konieczne jest zapewnienie swobodnego dostępu do wtyczki zasilającej.

1. Umieść lodówkę w dobrze wietrzonej pomieszczeniu na suchej, stabilnej i równej powierzchni z dala od bezpośredniego światła słonecznego lub innych źródeł gorąca.
2. Wymiary lodówki dwudrzwiowej są następujące: (→ Rys. 1)
Szerokość (Sz.) = 70 cm
Głębokość (Gł.) = 70 cm
Wysokość (Wys.) = 185,5 cm
3. Upewnij się, że za urządzeniem pozostało wystarczająco wolnego miejsca dla cyrkulacji powietrza. Nie umieszczaj urządzenia przy ścianie, by uniknąć hałasu powodowanego przez wibracje. Upewnij się, że powietrze może swobodnie przepływać dookoła urządzenia. Niewystarczająca wentylacja może spowodować nieprawidłowe działanie i wzrost zużycia energii. Pozostaw przynajmniej 10 cm wolnej przestrzeni pomiędzy lodówką i ścianami bocznymi (F), 5 cm z tyłu (E) i 30 cm pomiędzy wierzchem lodówki a sufitem. Drzwi otwierają się pod kątem $130 \pm 5^\circ$ (C), a wymiary (A) i (B) to wolna przestrzeń potrzebna do otwarcia drzwi (→ Rys. 2).

4.3 Regulacja nóżek

Jeżeli urządzenie nie jest stabilne, wyreguluj długość prawej/lewej nóżki urządzenia (7), aby je wypoziomować (→ Rys. 3).

Przekręć nóżkę (7) zgodnie z ruchem wskazówek zegara, aby dostosować wysokość.

Uwaga: Gdy urządzenie nie jest wypoziomowane, drzwi i uszczelka nie zapewnią poprawnego zamknięcia chłodziarki.

4.4 Miejsce instalacji

Urządzenie należy zainstalować w miejscu, w którym panuje temperatura otoczenia odpowiadająca klasie klimatycznej wskazanej na tabliczce znamionowej urządzenia. Gwarantuje to prawidłową pracę urządzenia.

Klasa klimatyczna	Temperatura otoczenia
SN	od $+10^\circ\text{C}$ do $+32^\circ\text{C}$
N	od $+16^\circ\text{C}$ do $+32^\circ\text{C}$
ST	od $+16^\circ\text{C}$ do $+38^\circ\text{C}$
T	od $+16^\circ\text{C}$ do $+43^\circ\text{C}$

4.5 Podłączenie zasilania

Przed podłączeniem zasilania upewnij się, że napięcie i częstotliwość prądu określone na tabliczce znamionowej urządzenia są zgodne z parametrami sieci elektrycznej w miejscu instalacji. Urządzenie należy uziemić. Wtyczka przewodu zasilającego została wyposażona w styk uziemiający. Jeżeli sieć elektryczna dostępna w miejscu instalacji nie jest uziemiona, podłącz urządzenie do oddzielnej linii uziemiającej, zgodnej z aktualnymi przepisami, konsultując podłączenie z wykwalifikowanym elektrykiem.

Producent wyłącza odpowiedzialność, jeżeli powyższe środki ostrożności nie są stosowane.

5. OBSŁUGA

5.1 Pierwsze użycie

Przed pierwszym użyciem urządzenia należy umyć jego wnętrze i wszystkie akcesoria wewnętrzne ciepłą wodą z niewielką ilością łagodnego środka myjącego, aby usunąć typową woń nowych produktów. Następnie należy wytrzeć urządzenie do sucha.

Ważne! Nie używaj detergentów ani proszków ściernych, ponieważ mogą one uszkodzić powłokę wykończeniową urządzenia.







5.2 Ustawianie temperatury

Podłącz urządzenie do zasilania. Temperatura wewnętrzna lodówki jest regulowana za pomocą termostatu (12) z 7 ustawieniami. 1 oznacza ustawienie najwyższej temperatury, 7 oznacza najniższą temperaturę (→ Rys. 4).

Urządzenie nie będzie w stanie utrzymać ustawionej temperatury w bardzo wysokich temperaturach oraz gdy jego drzwiczki są często otwierane lub pozostają otwarte.

Temperatura zamrażarki jest regulowana za pomocą suwaka PRZEPEŁYW POWIETRZA ZAMRAŻARKI (13), który może zostać ustawiony w zakresie od MIN do MAX (→ Rys. 5). Podczas użytkowania suwak PRZEPEŁYW POWIETRZA ZAMRAŻARKI (13) może ulec zamrożeniu ze względu na dużą wilgotność lub częste otwieranie drzwi. W takim przypadku nie należy wykonywać regulacji na siłę. Aby uniknąć możliwości uszkodzeń, zaleca się użycie gorącego ręcznika w celu podgrzania suwaka, tak aby suwak PRZEPEŁYW POWIETRZA ZAMRAŻARKI (13) rozmroził się przed przeprowadzeniem regulacji.

5.3 Zalecane optymalne ustawienia temperatury

PORA ROKU	SUGEROWANE TRYBY	Porady
W lecie (powyżej 35°C) (→ Rys. 6)	<p>MIN FREEZER MAX</p>  <p>COOLEST COLDEST</p> <p>MAX REFRIGERATOR MIN</p> 	Nie zaleca się ustawiania suwaka regulacyjnego w pozycji MAX przez dłuższy czas.
Temperatura normalna (wiosna i jesień) (→ Rys. 7)	<p>MIN FREEZER MAX</p>  <p>COOLEST COLDEST</p> <p>MAX REFRIGERATOR MIN</p> 	
W zimie (poniżej 13°C) (→ Rys. 8)	<p>MIN FREEZER MAX</p>  <p>COOLEST COLDEST</p> <p>MAX REFRIGERATOR MIN</p> 	

Należy unikać jednoczesnego ustawiania temperatury lodówki i zamrażarki na MAX, w szczególności w okresie letnim. Może to prowadzić do powolnego schładzania się świeżej żywności, a tym samym do nieprzyjemnych doświadczeń użytkownika.

5.4 Mrożenie świeżej żywności

Komora zamrażarki umożliwia mrożenie świeżej żywności oraz długotrwałe przechowywanie żywności mrożonej i głęboko mrożonej.

Żywność przeznaczoną do zamrożenia należy umieścić w komorze zamrażarki.

Maksymalna ilość żywności, jaką można zamrozić w ciągu 24 godzin została podana na tabliczce znamionowej urządzenia.

Proces mrożenia trwa 24 godziny – w tym czasie nie należy dokładać kolejnych produktów do mrożenia.

5.5 Przechowywanie mrożonej żywności

Po pierwszym uruchomieniu urządzenia lub okresie, w którym urządzenie nie było używane, przed umieszczeniem żywności włącz pustę urządzenie na przynajmniej 2 godziny, ustawivszy wyższą moc chłodzenia.

OSTRZEŻENIE: Jeżeli dojdzie do przypadkowego rozmrożenia przechowywanej żywności, na przykład z powodu przerwy w dostawie prądu, która jest dłuższa niż wartość podana na tabliczce znamionowej urządzenia jako „Czas narastania”, należy szybko spożyć rozmrożoną żywność lub ją niezwłocznie ugotować i ponownie zamrozić (po ugotowaniu).

5.6 Rozmrażanie żywności

W zależności od potrzeb zamrożoną żywność można przed ugotowaniem rozmrozić w komorze chłodziarki lub w temperaturze pokojowej. Przestrzegaj wskazówek producenta żywności umieszczonych na opakowaniu.

OSTRZEŻENIE: Rozmrożonej żywności nie można ponownie zamrażać. Należy ją szybko spożyć.

5.7 Akcesoria

Ściany lodówki są wyposażone w szereg przewodnic, dzięki czemu półki (10, 11) mogą zostać umieszczone w dowolny sposób (→ Rys. 5).

5.8 Umieszczanie balkoników na drzwiach

Aby umożliwić przechowywanie opakowań z żywnością o różnych rozmiarach, półeczki drzwiowe (1, 2, 3, 4, 5, 6) mogą być używane dla różnych rozmiarów butelek.

5.9 Wskazówki dotyczące mrożenia i przechowywania żywności mrożonej

Aby jak najlepiej wykorzystać możliwości urządzenia, pamiętaj o poniższych zasadach.

- Informacja o maksymalnej ilości żywności, jaką można zamrozić w ciągu 24 godzin została podana na tabliczce znamionowej urządzenia.
- Proces mrożenia trwa 24 godziny – w tym czasie nie należy dokładać kolejnych produktów do mrożenia;
- Do mrożenia nadają się wyłącznie produkty żywnościowe najwyższej jakości, które są świeże i zostały dokładnie oczyszczone;
- Żywność przeznaczoną do mrożenia należy podzielić na małe części, co zapewni szybkie i całkowite zamrożenie żywności oraz umożliwi rozmrażanie tylko potrzebnej porcji żywności;
- Zapakuj żywność w folię aluminiową lub spożywczą i upewnij się, że opakowania są szczelne;
- Nie dopuść, by świeża niemrożona żywność stykała się z żywnością, która jest zamrożona, ponieważ może to spowodować podwyższenie temperatury zamrożonej żywności;
- Żywność chuda przechowuje się lepiej i można ją przechowywać przez dłuższy czas niż żywność o wysokiej zawartości tłuszczu; sól skraca czas przechowywania żywności;
- Sorbety spożywane bezpośrednio po wyjęciu z zamrażarki mogą powodować odmrożenia skóry;
- Zaleca się umieszczenie daty zamrożenia na każdym opakowaniu mrożonej żywności, aby ułatwić kontrolowanie czasu przechowywania żywności.
- Zadbaj o jak najszybsze przewiezienie zamrożonej żywności ze sklepu do zamrażarki;
- Nie otwieraj drzwiczek urządzenia zbyt często i nie pozostawiaj otwartych drzwiczek na długi czas; Po rozmrożeniu żywność szybko ulega zepsuciu i nie nadaje się do ponownego zamrożenia;
- Nie przekraczaj okresu przechowywania wskazanego przez producenta żywności.
- Nie przechowuj napojów butelkowanych w komorze zamrażarki, aby zapobiec pęknięciu butelek lub innym uszkodzom.

5.10 Wskazówki dotyczące przechowywania świeżej żywności

Aby jak najlepiej wykorzystać możliwości urządzenia, pamiętaj o poniższych zasadach.

- Nie umieszczaj w chłodziarce ciepłych potraw ani parujących płynów.
- Przykryj lub owiń żywność, zwłaszcza żywność o intensywnym smaku. Owiń żywność w woreczki z polietylenu i umieść na szklanej półce nad szufladą na warzywa.
- Aby zapewnić bezpieczeństwo, przechowuj w ten sposób nie dłużej niż dwa dni.
- Potrawy gotowane, potrawy zimne należy przykryć i można je umieścić na dowolnej półce.
- Owoce i warzywa należy dokładnie oczyścić i umieścić w specjalnej szufladzie.
- Masło i ser należy umieścić w specjalnym, szczelnym pojemniku lub owinąć w folię aluminiową lub woreczek polietylenowy, aby zapewnić jak najmniejszy dostęp powietrza.
- Butelki z mlekiem powinny być zakręcone i należy je przechowywać w balkoniku na drzwiach.
- Banany, ziemniaki, cebula i czosnek, jeśli nie są zapakowane, nie powinny być przechowywane w lodówce.

PL

6. KONSERWACJA I CZYSZCZENIE

Ze względów higienicznych należy regularnie czyścić wnętrze i akcesoria wewnętrzne urządzenia.



Ostrożnie! Przed przystąpieniem do czyszczenia urządzenia należy odłączyć przewód zasilający od źródła zasilania.

Ważne! Do czyszczenia nie stosuj nigdy detergentów, rozpuszczalników/produktów ściernych, ostrych przedmiotów lub szczotek drucianych, ponieważ spowoduje to uszkodzenie powłoki wykończeniowej.

6.1 Czyszczenie

1. Wyjmij wszystkie akcesoria wewnętrzne (np. półki i szuflady) z komory urządzenia. Wyczyść je letnią wodą i neutralnym mydłem. Opłucz wodą i dokładnie wysusz.
 2. Przetrzyj wnętrze urządzenia, używając wilgotnej ściereczki i neutralnych mydlin. Przetrzyj akcesoria ciepłą, wilgotną ściereczką i dokładnie je wysusz przed umieszczeniem w urządzeniu.
 3. Przetrzyj zewnętrzne powierzchnie urządzenia suchą, miękką ściereczką. Nigdy nie używać rozpuszczalników.
- Regularnie sprawdzaj uszczelki drzwi i wycieraj je do czysta, aby upewnić się, że są wolne od zanieczyszczeń.

- Regularnie odkurzaj tył urządzenia. Pozwoli to na poprawę wydajności urządzenia i oszczędność zużycia energii elektrycznej.
- Aby zapobiec przelaniu się rozmarzniętej wody do urządzenia, od czasu do czasu czyść otwór spustowy znajdujący się z tyłu komory urządzenia (→ Rys. 18).

6.2 Rozmrażanie

Urządzenie zostało wyposażone w automatyczną funkcję rozmrażania.

PL

Z powodu sezonowych różnic warunków otoczenia w urządzeniu może się zgromadzić gruba warstwa lodu. Aby przeprowadzić ręczne rozmrażanie, odłącz urządzenie od źródła zasilania, a następnie wyjmij nadmiar lodu, używając suchej ściereczki.

Regularne rozmrażanie urządzenia pozwala obniżyć zużycie energii.

6.3 Oświetlenie

Urządzenie zostało wyposażone w oświetlenie. W razie awarii oświetlenia skontaktuj się z wykwalifikowanym specjalistą, aby zlecić inspekcję i/lub wymianę źródła światła.

Rodzaj lampy: oświetlenie wewnętrzne.

Klasa efektywności energetycznej: G

6.4 Transport



Ostrożnie! Nie ustawiaj urządzenia spodem do góry ani na boku. W czasie transportu urządzenie nie może być pochylone o więcej niż 45°.

- Nie podnoś urządzenia, chwytając za jego górne krawędzie. Podnoś urządzenie, chwytając za jego podstawę lub boki.
- Przed przemieszczeniem urządzenia wyjmij z niego całą żywność i odpowiednio zabezpiecz elementy wewnętrzne.
- Zaklej drzwi, aby je zabezpieczyć przed otwarciem.
- Przyklej przewód zasilający do boku urządzenia, aby zapobiec jego uszkodzeniu w czasie transportu.

6.5 Miejsce

- Jeżeli urządzenie nie będzie użytkowane przez dłuższy czas, odłącz je od zasilania, wyjmij z niego wszystkie produkty żywnościowe i wyczyść je.

- Gdy urządzenie nie jest użytkowane, pozostaw otwarte drzwi, aby zapobiec powstawaniu nieprzyjemnych zapachów.

7. ROZWIĄZYWANIE PROBLEMÓW



Ostrzeżenie!

Zapoznaj się z rozdziałem dotyczącym bezpieczeństwa.

Jeżeli usterka wystąpi ponownie, skontaktuj się z autoryzowanym serwisem lub stosownie wykwalifikowanym specjalistą.

Problem	Możliwa przyczyna	Rozwiązanie
Urządzenie nie działa.	Nie podłączono do źródła zasilania.	Podłącz urządzenie do odpowiedniego gniazda zasilającego.
	Przepalony lub wadliwy bezpiecznik.	Sprawdź bezpiecznik i w razie konieczności wymień go.
	Uszkodzony przewód zasilający lub wtyczka.	Sprawdź i zleć naprawę elektrykowi z uprawnieniami.
Urządzenie zbyt mocno mrozi lub chłodzi.	Niewłaściwe ustawienie temperatury	Wybierz niższe ustawienie temperatury.
Urządzenie zbyt słabo chłodzi lub mrozi.	Niewłaściwe ustawienie temperatury	Wybierz wyższą wartość ustawienia temperatury.
	W urządzeniu umieszczono dużą ilość ciepłej/gorącej żywności	Wystudź żywność przed umieszczeniem jej w urządzeniu.
	W pobliżu urządzenia znajduje się źródło ciepła	Oddal źródło ciepła od urządzenia.
	Drzwi pozostają otwarte przez długi czas.	Zamknij drzwi jak najszybciej. Sprawdzaj, czy drzwi są zamknięte.
Urządzenie wydaje głośnie dźwięki.	Urządzenie nie jest wypoziomowane	Wyreguluj nóżki, aby wypoziomować urządzenie.
	Urządzenie dotyka ściany lub mebli.	Przestaw urządzenie i zapewnij odpowiednią ilość wolnej przestrzeni wokół urządzenia.
	Żywność o intensywnym zapachu nie opakowana	Dokładnie owinąć żywność o intensywnym zapachu.
Urządzenie ma specyficzny zapach.	Żywność zepsuta	Usuń zepsutą żywność.
	Wnętrze nie jest czyste	Wyczyść wnętrze.

PL

8. GWARANCJA ORAZ OGRANICZENIE ODPOWIEDZIALNOŚCI

Urządzenie jest objęte gwarancją przez okres 36 miesięcy (określony w przepisach i liczony od daty na dowodzie zakupu) od daty zakupu, obowiązującą w razie awarii wynikającej z wad produkcyjnych lub materiałowych.

Niniejsza gwarancja nie obowiązuje w przypadku uszkodzeń wynikających z nieprawidłowej instalacji, niewłaściwego użytkowania lub normalnego zużycia produktu.

W ujęciu bardziej szczegółowym gwarancja nie obowiązuje w przypadku:

- uszkodzeń lub problemów spowodowanych niewłaściwym użytkowaniem, wypadkiem, przeprowadzeniem jakichkolwiek przeróbek urządzenia lub podłączeniem go do zasilania elektrycznego o nieprawidłowych parametrach natężenia lub napięcia;
- przeprowadzenia modyfikacji urządzeń, których plomba gwarancyjna lub numer seryjny zostały uszkodzone, naruszone, usunięte lub uległy oksydacji;
- w odniesieniu do baterii przeznaczonych do wymiany i akcesoriów, okres gwarancji wynosi 6 miesięcy;
- awarii baterii w wyniku zastosowania nadmiernego prądu ładowania lub niezastosowania się do umieszczonych w instrukcji obsługi wskazówek dotyczących bezpieczeństwa;
- uszkodzeń o charakterze estetycznym, takich jak zarysowania, wybrzuszenia lub podobne uszkodzenia;
- uszkodzeń spowodowanych działaniami osób nieuprawnionych;
- uszkodzeń spowodowanych normalnym zużyciem lub starzeniem się produktu;
- aktualizacji oprogramowania związanych z modyfikacją parametrów sieci;
- awarii produktu spowodowanych użyciem oprogramowania innych producentów w celu zmodyfikowania, adaptacji lub modyfikacji istniejącego oprogramowania;
- awarii produktu spowodowanych jego użyciem bez akcesoriów zatwierdzonych przez producenta;
- produktów, które uległy działaniu oksydacji.

Niezależnie od okoliczności producent nie ponosi odpowiedzialności za utratę danych zapisanych w pamięci zewnętrznej. Analogicznie, producent nie ponosi żadnej odpowiedzialności za sprawdzenie, czy ze zwracanych produktów zostały wyjęte karty SIM/SD.

W produktach naprawionych lub wymienionych mogą znajdować się komponenty oraz wyposażenie nowe i/lub wykorzystywane ponownie.

WARUNKI GWARANCJI

W celu skorzystania z praw gwarancyjnych, należy odnieść produkt do miejsca sprzedaży wraz z dowodem zakupu (paragon kasowy, faktura itp.) produktu oraz dostarczanych akcesoriów, w oryginalnym opakowaniu.

Należy również dysponować takimi informacjami, jak data zakupu, model i numer seryjny lub numer IMEI (informacje te znajdują się najczęściej na produkcie, jego opakowaniu lub dokumencie stanowiącym dowód zakupu).

Należy bezwzględnie dostarczyć produkt ze wszystkimi akcesoriami niezbędnymi do jego prawidłowego funkcjonowania (zasilacz, adapter itd.).

Jeśli reklamacja jest objęta gwarancją, w zależności od obowiązujących przepisów miejscowych serwis naprawczy może:

- przeprowadzić naprawę lub wymienić uszkodzone części;
- zamienić zwracany produkt na inny o co najmniej takich samych funkcjach i równoważnych parametrach wydajnościowych;
- zwrócić cenę zakupu produktu, określoną w dokumencie stanowiącym dowód zakupu.

Realizacja jednego z tych 3 rozwiązań nie wydłuża ani nie odnawia okresu gwarancji.

SERWIS CZĘŚCI ZAMIENNYCH I NAPRAWY

1. Nie należy próbować samodzielnie naprawiać produktu. Nieprawidłowe użycie może doprowadzić do wypadku i urazów.

2. Szczegółowe informacje na temat profesjonalnego serwisu naprawy podane są poniżej: Zapoznaj się z końcem instrukcji

3. Części zamienne zostaną dostarczone w ciągu 15 dni od daty otrzymania zamówienia.

TARTALOMJEGYZÉK:

1. BIZTONSÁGI TÁJÉKOZTATÓ	71. o.
2. MŰSZAKI ADATOK	77. o.
3. LEÍRÁS	77. o.
4. ÜZEMBE HELYEZÉS	77. o.
5. HASZNÁLAT	78. o.
6. KARBANTARTÁS ÉS TISZTÍTÁS	81. o.
7. HIBAELHÁRÍTÁS	83. o.
8. JÓTÁLLÁS ÉS FELELŐSSÉGGKORLÁTOZÁS	84. o.

1. BIZTONSÁGI TÁJÉKOZTATÓ

Az elektromos készülék használata előtt olvassa el az alábbi utasításokat, és őrizze meg a használati útmutatót későbbi felhasználásra.

1. A készüléket nyolc évesnél idősebb gyerekek, korlátozott fizikai, érzékszervi vagy mentális képességű személyek, valamint megfelelő tudással vagy ismeretekkel nem rendelkező személyek kizárólag felügyelet mellett, illetve abban az esetben használhatják, ha a készülék biztonságos kezeléséről tájékoztatást kaptak, és tisztában vannak az ahhoz kapcsolódó kockázatokkal.
2. A készülékkel gyermekek nem játszhatnak.
3. A készülék tisztítását és felhasználói karbantartását gyerekek felügyelet nélkül nem végezhetik.
4. A készülék rendeltetésszerűen háztartási célokra, vagy hasonló körülmények között használható:
 - üzletek, irodák és más munkahelyek személyzeti konyháiban;
 - hétvégi házakban, szállodákban, motelekben vagy egyéb lakóhelyeken;
 - reggelit is biztosító szálláshelyeken;
 - vendéglátásban és hasonló, nem kiskereskedelmi létesítményekben.

5. Ez a termék háztartási hűtőszekrény, és csak ételek és italok tárolására alkalmas. A nemzeti szabványok szerint a háztartási hűtőszekrények más célokra – például vér, gyógyszerek vagy biológiai termékek tárolására – nem alkalmasak.
6. Figyelmeztetés: A készülék elhelyezésekor biztosítsa, hogy a tápkábel ne akadjon be és ne sérüljön meg.
7. A készülék nem építhető be bútorokba, falba vagy más, hasonló helyekbe.
8. A készülék elektromos aljzathoz való csatlakoztatása előtt ellenőrizze, hogy a helyi hálózati feszültség megegyezik-e a készülék típus tábláján megadottal.
9. A készülék tápkábelén különleges dugasz található. Ezt a dugaszt legalább 16 A-es földelt fali aljzatba kell csatlakoztatni. Ha nincs ilyen fali aljzata, szereltesse be egy villanyszerelővel.
10. Figyelmeztetés: Ne sértse meg a hűtőközeg vezetékeit.
11. A hűtőszekrényben lévő hűtőközeg R600a földgáz. Nem káros a környezetre, de gyúlékony. Ezért fontos, hogy a hűtőszekrény szállítása és telepítése során körültekintően járjon el, és ne sértse meg a hűtőközeg csövét. Gázszivárgás esetén kerülje a közeli lángokkal vagy tűzzel való érintkezést, és szellőztesse a helyiséget.
12. Áramütésveszély! Ne kísérelje meg önállóan megjavítani a készüléket. Meghibásodás esetén a készülék javítását szakembernek kell végeznie.
13. Ha a tápkábel sérült, a balesetek elkerülése érdekében a gyártónak, az értékesítés utáni szervizszolgáltató cég képviselőjének, vagy hasonlóan képzett szakembernek kell kicserélnie.
14. Figyelmeztetés: A készülék burkolatán vagy a beépítési szerkezeten lévő szellőzőnyílásokat tartsa szabadon.
15. Figyelmeztetés: Ne használjon a leolvasztás gyorsítására a gyártó által ajánlottól eltérő mechanikus eszközöket vagy egyéb módszereket.

16. Figyelmeztetés: Ne használjon elektromos készülékeket a berendezés élelmiszer tároló rekeszeiben, kivéve, ha azok a gyártó által ajánlott típusok.
17. Ne tároljon robbanásveszélyes anyagokat, például gyúlékony hajtóanyagokkal töltött aeroszol flakonokat a készülékben.
18. Ne helyezzen tűzveszélyes, robbanásveszélyes, illékony vagy erősen maró hatású anyagokat a hűtőszekrénybe, hogy megakadályozza a termék károsodását vagy a tűzeseteket.
19. A tűzveszély elkerülése érdekében ne helyezzen tűzveszélyes tárgyakat a hűtőszekrény közelébe.
20. A robbantás és egyéb károk elkerülése érdekében ne tegyen a fagyasztórekeszbe palackozott, vagy lezárt folyadéktartályokat, pl. palackozott sört vagy más palackozott italokat.
21. A készüléket használat után és felhasználói karbantartás előtt ki kell húzni az elektromos hálózatról.
22. A készülék tisztítására vonatkozó tanácsok a „KARBANTARTÁS ÉS TISZTÍTÁS” c. fejezetben találhatóak.
23.  Ez a jelzés azt mutatja, hogy a termék nem helyezhető a háztartási hulladékba az EU területén. A nem megfelelő hulladékkezelés okozta lehetséges környezeti károk, vagy emberi egészségkárosodás elkerülése érdekében felelősséggel, a természeti erőforrások újrahasznosítását segítő módon végezze a termék hulladékkezelését. A használt eszköz hulladékkezeléséhez használja a visszaszállítási és hulladékgyűjtő rendszereket, vagy vegye fel a kapcsolatot a kereskedővel, akitől beszerezte a terméket. A kereskedők gondoskodnak a termék környezetvédelmi szempontból biztonságos újrahasznosításáról.

24. A készülék hulladékkezelését a helyi szabályozásoknak megfelelően végezze, mivel az gyúlékony hajtógázt és hűtőközeget tartalmaz.
25. A készülék kiselejtezését megelőzően távolítsa el az ajtókat, hogy gyerekek ne szorulhassanak be a készülékbe.
26. Fulladásveszély! A csomagolóanyagokat a gyermekektől és a csecsemőktől tartsa távol!
27. A csomagolóanyagok gyűjtését az újrahasznosításra vonatkozó rendeleteknek megfelelően végezze. Kérdezze meg a helyi hatóságokat, hol található a helyi gyűjtő vagy hulladékkezelő központok.
28. Az élelmiszer szennyeződésének elkerülése érdekében tartsa be az alábbi utasításokat:
 - Ha a készülék ajtaját hosszú időre nyitva hagyja, az jelentősen növelheti a hűtőszekrény belső hőmérsékletét.
 - Rendszeresen tisztítsa meg az élelmiszerekkel érintkező felületeket és a hozzáférhető folyadékkezelő rendszereket.
 - Tisztítsa ki a víztartályokat, ha azokat már 48 órája nem használta: öblítse át a vízhálózatra kötött vízrendszert, ha már 5 napja nem használta a vízadagolót.
 - A nyers húst és halat arra alkalmas tárolóban tartsa a hűtőben, hogy azok ne érintkezzenek más élelmiszerekkel, illetve a levük ne csepeghessen rájuk.
 - Akétcsillagosfagyasztottélelmiszer-tárolórekeszek alkalmasak előfagyasztott élelmiszerek tárolására, jégkrémek tárolásához vagy készítéséhez, valamint jégkockakészítéshez.
 - Az egy-, két- és háromcsillagos rekeszek nem alkalmasak friss élelmiszerek fagyasztására.

- Ha a hűtőkészülék hosszú időre üres marad, úgy kapcsolja ki, olvassza le, tisztítsa ki, szárítsa meg, és hagyja nyitva az ajtaját, hogy megelőzze a készülék belsejének penészesedését.

29. A 3 és 8 év közötti gyermekek a hűtőkészülékek be- és kirakódását nem végezhetik.
30. FIGYELMEZTETÉS: Ne helyezzen a készülék hátsó oldala közelébe hordozható aljzatokat vagy hordozható áramforrásokat.
31. Az EU számára: Ezt a készüléket 8 éves vagy annál idősebb gyermekek, csökkent fizikai, érzékszervi vagy szellemi képességekkel rendelkező, vagy kellő belátással és tudással nem rendelkező személyek is használhatják, ha felügyelet alatt állnak vagy a készülék biztonságos használatára vonatkozó utasítást kaptak, valamint ha értik a használattal járó veszélyeket. Gyermekek nem játszhatnak a készülékkel. Gyermekek nem végezhetnek tisztítást és karbantartást felügyelet nélkül.
32. Az IEC számára: Ezt a készüléket nem használhatják olyan személyek (beleértve a gyermekeket is), akik csökkent fizikai, érzékszervi vagy szellemi képességekkel rendelkeznek, vagy kellő belátással és tudással nem rendelkező személyek, kivéve, ha a biztonságukért felelős személy felügyelete alatt állnak vagy utasítást kaptak a készülék használatával kapcsolatban.
33. Ez a hűtőkészülék nem használható beépített készülékként.
34. Ez a hűtőkészülék nem alkalmas élelmiszerek fagyasztására.
35.  Megjegyzés: Ha a megadott klímátípustól eltérő környezetben (azaz a névleges környezeti hőmérsékleti tartományon kívül) üzemeltetik, előfordulhat, hogy a készülék nem képes fenntartani a kamrák kívánt hőmérsékletét.
36. A hűtőszekrényhez használt hűtőközeg és a habzó

ciklopentán anyag gyúlékonyak. Ezért kiselejtezéskor a hűtőszekrényt távol kell tartani a tűzforrásoktól, és megfelelő képesítéssel rendelkező hasznosító szakvállalatnak kell újrahatszósítania az égetéssel való ártalmatlanítás helyett, hogy megakadályozza a környezet károsodását vagy egyéb kárt.

37. A hűtőszekrény kiselejtezésekor szerelje szét az ajtókat, és távolítsa el az ajtók és polcok tömítését; helyezze az ajtókat és polcokat olyan helyre, hogy gyerekek ne tudják azt magukra zárni.

HU



Ez a jelzés azt mutatja, hogy a készülék gyúlékony hűtőközeget tartalmaz. Ha a hűtőközeg szivárog, és külső gyújtóforrásnak van kitéve, tűzveszély áll fenn.



Ez a szimbólum a készülék leghidegebb részét jelöli. A zóna legmagasabban található részét jelöli.

FIGYELEM: csak ivóvízzel töltsé fel.

2. MŰSZAKI ADATOK

Márkanév	Qilive
Modellszám	154599 / MRF-490W
Érintésvédelmi osztály	I. osztály
Tápellátás	220-240 V~, 50 Hz
Teljesítményfelvétel	250 kWh/év
Külső méretek (magasság x hosszúság x szélesség)	185,5 x 70 x 70 cm

3. LEÍRÁS

- | | | | |
|-------------------------------------|---|---|----------------------------------|
| 1. Rekesz fagyasztóajtóban | a | 5. Palacktartó rekesz a hűtőszekrényajtóban | 10. Üvegpolcok |
| 2. Rekesz a fagyasztóajtóban | | 6. Palacktartó rekesz a hűtőszekrényajtóban | 11. Üvegpolcok |
| 3. Kis rekesz a hűtőszekrényajtóban | | 7. Vízszintező láb | 12. Termosztát |
| 4. Kis rekesz a hűtőszekrényajtóban | | 8. Frissen tartó tároló | 13. Fagyasztó-légáramlás csúszka |
| | | 9. Frissen tartó rekesz teteje | 14. Fagyasztó polca |

HU

4. ÜZEMBE HELYEZÉS



Figyelmeztetés!

A hűtőszekrény telepítése előtt húzza ki a készüléket a fali aljzatból.

4.1 Csomagolja ki az összes alkatrészt

A kicsomagolás után ellenőrizze, hogy a készülék hiánytalan-e, és hogy szállítás közben nem sérült-e meg. Ha a készülék sérült vagy hiányos, lépjen kapcsolatba ügyfélszolgálatunkkal.

4.2 A megfelelő helyszín kiválasztása



Figyelmeztetés!

Úgy helyezze el a készüléket, hogy ne érje közvetlen napsugárzás. A készülék a szabadban nem használható, és nem érheti eső.



Figyelmeztetés!

A készüléket legalább 50 cm távolságra helyezze el a hőforrásoktól (mint például a kályhák, sütők, radiátorok), és legalább 5 cm-es távolságra az elektromos tűzhelyektől.



Figyelmeztetés!

Lehetővé kell tenni a készülék leválasztását a hálózatról, ezért a fali csatlakozónak telepítés után is könnyen hozzáférhetőnek kell lennie.

1. A hűtőszekrényt jól szellőző helyiségben, száraz, stabil és vízszintes felületen helyezze el, közvetlen napfénytől és hőforrásoktól távol.
2. A kétajtós hűtőszekrény méretei az alábbiak: (→ 1. ábra)
Szélesség (W) = 70 cm
Mélység (D) = 70 cm
Magasság (H) = 185,5 cm
3. A készülék hátsó részén biztosítsa a levegő megfelelő áramlását. Ne helyezze közvetlenül a falhoz a készüléket, hogy elkerülje a rezgés okozta zajt. Győződjön meg arról, hogy a levegő szabadon áramolhat a készülék körül. A nem megfelelő szellőzés meghibásodást és megnövekedett energiafogyasztást okozhat. Hagyjon legalább 10 cm távolságot a hűtőszekrény és az oldalfalak között (F), 5 cm-t hátulról és 30 cm távolságot (E) a hűtőszekrény teteje és a mennyezet között. Az ajtó 130 ± 5 fokos (C) szögben nyílik, az (A) és a (B) az ajtó nyitásához szükséges helyet jelöli (→ 2. ábra).

HU

4.3 Szintezőlábak

Ha a készülék valamelyik irányba dől, állítsa be a hűtőszekrény bal/jobbs oldali lábának (7) magasságát, vagy vízszintes legyen (→ 3. ábra).

A magasságot a láb (7) balról jobbra, vagy jobbról balra forgatásával állíthatja be.

Megjegyzés: Ha a készülék nincs vízszintes helyzetben, az ajtó és az ajtó tömítése nem záródik megfelelően.

4.4 A készülék elhelyezése

Telepítse a készüléket olyan helyre, ahol a környezeti hőmérséklet megfelel a készülék típus tábláján feltüntetett klímaosztálynak. Ez a készülék megfelelő működését biztosítja.

Klímaosztály	Környezeti hőmérséklet
SN	+10 °C-tól +32 °C-ig
N	+16 °C-tól +32 °C-ig
ST	+16 °C-tól +38 °C-ig
T	+16 °C-tól +43 °C-ig

4.5 Elektromos csatlakozás

A hálózatra való csatlakoztatás előtt ellenőrizze, hogy a típus táblán feltüntetett feszültség és frekvencia megfelel-e az Ön háztartási áramellátásának. A készüléket védőföldeléssel kell ellátni. A tápkábel csatlakozódugója védőföld-érintkezővel van ellátva. Ha a háztartási hálózati aljzat nincs védőföldeléssel ellátva, csatlakoztassa a készüléket egy külön védőföldeléshez, a hatályos előírásoknak megfelelően, egy szakképzett villanyszerelő ajánlása szerint.

A gyártó nem vállal felelősséget, ha a fenti biztonsági óvintézkedéseket nem tartják be.

5. HASZNÁLAT

5.1 Első használatbavétel

A készülék első használatba vétele előtt mossa le a belső teret és az összes belső kiegészítőt langyos vízzel és némi semleges tisztítószerrel, hogy eltávolítsa a vadonatúj termék jellemző szagát, majd alaposan szárítsa meg.

Fontos! Ne használjon mosószert vagy súrolóport, mert ezek károsíthatják a beltér felületét.

5.2 Hőmérséklet-beállítás

Csatlakoztassa a készüléket a hálózathoz. A hűtőszekrény belső hőmérsékletét a 7 beállítással rendelkező termosztát (12) szabályozza. Az „1” a legmagasabb, a „7” a legalacsonyabb hőmérsékletű beállítás (→ 4. ábra).

Előfordulhat, hogy a készülék nem működik a megfelelő hőmérsékleten, ha különösen meleg környezetben van, vagy ha nagyon gyakran kinyitják, vagy nyitva hagyják az ajtaját.

A fagyasztó hőmérséklete a „FAGYASZTÓ-LÉGÁRAMLÁS csúszka (13) segítségével állítható, amely a „MIN” és a „MAX” helyzet között mozgatható (→ 5. ábra).

A használat során a „FAGYASZTÓ-LÉGÁRAMLÁS csúszka (13) a magas páratartalom vagy az ajtó gyakori nyitása következtében befagyhat. Ilyen esetben ne alkalmazzon erőt a csúszka mozgatásához. Ehelyett a károsodás elkerülése érdekében azt javasoljuk, hogy egy meleg törölruga segítségével melegítse fel, hogy a „FAGYASZTÓ-LÉGÁRAMLÁS csúszka (13) kiolvadjon a beállítás előtt.

HU

5.3 Ajánlott optimális hőmérséklet-beállítások

ÉVSZAK	JAVASOLT ÜZEMMÓDOK	Tippek
Nyáron (35 °C-nál magasabb hőmérséklet esetén) (→ 6. ábra)		Nem ajánlott a csúszkát hosszú időre „MAX” állásba állítani.
Normál körülmények esetén (tavasz és ősz) (→ 7. ábra)		
Télen (13 °C-nál alacsonyabb hőmérséklet esetén) (→ 8. ábra)		

Kerülje a hűtőszekrény és a fagyasztó egyidejű „MAX” hőmérséklet-beállítását, különösen nyáron. Ez a frissélelmiszer-rekesz lassú lehűléséhez vezethet, ami kellemetlen felhasználói élményt eredményez.

5.4 Friss étel fagyasztása

A fagyasztórekesz alkalmas friss élelmiszerek fagyasztására, valamint a fagyasztott és mélyhűtött élelmiszerek hosszú távú tárolására.

Helyezze a fagyasztandó friss ételt a fagyasztórekeszbe.

A 24 óra alatt fagyasztható élelmiszer maximális mennyisége a készülék típus táblán található.

A fagyasztási folyamat 24 órán át tart: ebben az időszakban ne helyezzen be további fagyasztandó ételt.

5.5 Fagyasztott ételek tárolása

Az első üzembe helyezéskor vagy a hosszabb használati szünet után mielőtt a terméket a rekeszbe helyezné, hagyja, hogy a készülék legalább 2 órán át magas fokozaton működjön.

FIGYELMEZTETÉS: Véletlen leolvadás esetén, például, ha az áramellátás a műszaki adatokat tartalmazó táblázatban feltüntetett „visszamelegedési idő” értéknel hosszabb ideig szünetelt, a kiolvadt élelmiszert gyorsan el kell fogyasztani vagy azonnal meg kell főzni, majd újra fagyasztani (főzés után).

5.6 Élelmiszer kiolvasztása

Főzés előtt a fagyasztott élelmiszerek igény szerint a hűtőben, illetve szobahőmérsékleten is kiolvaszthatók. Kövesse az élelmiszer gyártójának a csomagoláson található utasításait.

FIGYELMEZTETÉS: A kiolvasztott élelmiszert nem szabad újrafagyasztani. Rövid időn belül fogyassza el.

5.7 Tartozékok

A hűtőszekrény falain több sín található, így a polcok (10, 11) igény szerint elhelyezhetők (→ 5. ábra).

5.8 Az ajtórekeszek elhelyezése

A különböző méretű élelmiszercsomagok tárolása érdekében az ajtórekeszek (1, 2, 3, 4, 5, 6) különféle méretű palackokhoz használhatók.

5.9 Típek a fagyasztáshoz és a fagyasztott élelmiszerek tárolásához

A legjobb teljesítmény elérése érdekében tartsa be az alábbiakat.

- A 24 óra alatt fagyasztható élelmiszer maximális mennyisége a készülék típus táblán található.
- A fagyasztási folyamat 24 órát vesz igénybe. Ebben az időszakban nem szabad behelyezni további fagyasztható ételt;
- Csak kiváló minőségű, friss és alaposan megtisztított élelmiszert fagyasszon;
- Az ételt ajánlatos kisebb adagokban lefagyasztani, egyrészt az alaposabb átfagyasztás érdekében, másrészt így lehetőség lesz később csak a szükséges mennyiség felengedésére;
- Az ételt csomagolja be alufóliába, illetve polietilén tasakba, és győződjön meg a csomagolás légmentességéről.
- Ne engedje, hogy a friss, nem fagyasztott élelmiszerek érintkezzenek a már fagyasztott élelmiszerekkel, elkerülve ezzel az utóbbi hőmérsékletének az megemelkedését;
- A sovány ételek jobban és hosszabb ideig tárolhatók, mint a zsíros ételek; a só csökkenti az élelmiszerek tárolhatósági idejét;
- A vizes alapú (pl. gyümölcs) fagyaltok, ha azokat közvetlenül a fagyasztórekeszből való eltávolítása után fogyasztják, a bőr fagysérülését okozhatják;
- Tanácsos a fagyasztás dátumát feltüntetni minden egyes csomagoláson, hogy az előírt tárolási időt be lehessen tartani.
- Gondoskodjon arról, hogy a fagyasztott élelmiszerek a lehető legrövidebb időn belül eljussanak az élelmiszerboltból a fagyasztóba;
- Ne nyissa ki gyakran és ne hagyja nyitva hosszabb ideig az ajtót, mint az feltétlenül szükséges. Felengedés után az élelmiszer gyorsan romlik, és nem fagyasztható újra;
- Ne lépje túl az élelmiszergyártó által megadott tárolási időtartamot.
- Ne tároljon palackozott italokat a fagyasztórekeszben, hogy elkerülje azok felrobbanását és az egyéb károkat.

5.10 Tippek a friss élelmiszerek hűtéséhez

A legjobb teljesítmény elérése érdekében tartsa be az alábbiakat.

- Ne helyezzen meleg ételt vagy párolgó folyadékokat a hűtőszekrénybe.
- Fedje le vagy csomagolja be az ételt, különösen ha annak erős illata van. Csomagolja be polietilén zacskókba, és helyezze a zöldségfiók feletti üvegpolcra.
- A biztonság érdekében legfeljebb egy vagy két napig tárolja így.
- A főtt ételek és a hideg ételek lefedve bármilyen polcon elhelyezhetők.
- A gyümölcsöt és a zöldséget alaposan meg kell tisztítani, és a tartozék speciális (frissen tartó) fiókba kell elhelyezni.
- A vaját és a sajtot speciális légmentes tartókba kell helyezni, vagy alufóliába, illetve polietilén tasakba csomagolva kell a lehető legrégebben tárolni.
- A zárókupakkal ellátott tejespalackokat az ajtórekeszben kell tárolni.
- Abanánt, burgonyát, hagymát és fokhagymát, amennyiben nincsenek becsomagolva, tilos a hűtőszekrényben tárolni.

6. KARBANTARTÁS ÉS TISZTÍTÁS

Higiéniiai okokból a készülék belsejét (beleértve a belső kiegészítőket) rendszeresen tisztítani kell.

HU



Figyelmeztetés! Tisztítás előtt mindig húzza ki a tápcsatlakozót a hálózati aljzatból.

Fontos! A tisztításhoz soha ne használjon mosószert, oldószert/súrolószert, éles tárgyakat vagy drótkéfét, mert ez károsíthatja a felületet.

6.1 Tisztítás

1. A készülék rekeszeiből távolítson el minden belső tartozékot (pl. polcok és fiókok). Tisztítsa meg ezeket langyos vízzel és kevés, semleges tisztítószerrel. Öblítse le őket vízzel, és alaposan szárítsa meg.
2. A készülék belső felületét nedves ruhával és enyhe, semleges tisztítószerrel törölje le. Ezután törölje át meleg, nedves ruhával, majd alaposan szárítsa meg, mielőtt a készülék tartozékait visszahelyezné.
3. Törölje le a készülék külsejét puha, száraz ruhával. Soha ne használjon oldószert.

- Rendszeresen ellenőrizze és törölje tisztára az ajtó-tömítéseket, hogy mentesek legyenek a szennyeződésektől.
- A készülék hátsó oldalát rendszeresen portalanítsa. Ez javítja a készülék teljesítményét és csökkenti az energiafogyasztást.
- A leolvasztott víz túlfolyásának elkerülése érdekében a készülék rekeszének hátsó oldalán található lefolyónyílást rendszeresen tisztítsa meg (→ 18. ábra).

6.2 Leolvasztás

A készülék automatikus leolvasztási funkcióval rendelkezik.

A szezonális változások miatt vastag jégréteg alakulhat ki. A kézi leolvasztáshoz húzza ki az elektromos hálózatból a készüléket, és távolítsa el a felesleges jeget száraz ruhával.

A rendszeres leolvasztás segít csökkenteni a készülék energiafogyasztását.

6.3 Lámpa

Ebben a termékben lámpa van. Meghibásodás esetén a lámpa vizsgálatát és/vagy cseréjét megfelelő képesítéssel rendelkező szakemberrel végeztesse el.

Lámpa típusa: b első fény.

Energiatakarékos osztály : G

6.4 Szállítás



Figyelmeztetés! Ne fordítsa a készüléket fejjel lefelé, és ne fektesse az oldalára. Szállítás során a dőlése nem haladhatja meg a 45°-ot.

- Ne emelje meg a készüléket a felső pereménél fogva. A készüléket az aljánál vagy az oldalainál fogva tartsa.
- A készülék mozgatása előtt minden élelmiszert távolítson el belőle, az alkatrészeit pedig megfelelően rögzítse.
- Rögzítse az ajtókat ragasztószalaggal.
- Ragasztószalaggal rögzítse a tápkábelt a készülék oldalához, hogy a szállítás során elkerülje annak sérülését.

6.5 Tárolás

- Ha a készülék hosszú ideig nincs használatban, csatlakoztassa le az elektromos hálózatról, távolítson el belőle minden élelmiszert, és tisztítsa ki.

- A hűtőszekrény tárolása során résnyire hagyja nyitva az ajtót, hogy megelőzze a kellemetlen szagok kialakulását.

7. HIBAELHÁRÍTÁS



Figyelmeztetés!

Lásd a biztonságról szóló részt.

Ha a probléma továbbra is fennáll, vegye fel a kapcsolatot egy hivatalos szervizközponttal vagy egy szakemberrel.

Probléma	Lehetséges ok	Megoldás
A készülék nem működik.	Nem csatlakozik az elektromos hálózathoz.	Csatlakoztassa a készüléket egy megfelelő elektromos aljzatba.
	Kiégett vagy hibás biztosító.	Ellenőrizze a biztosítót, és szükség esetén cserélje ki.
	Hibás tápkábel vagy tápcsatlakozó.	Az ellenőrzést és javítást megfelelő képesítéssel rendelkező elektromos szakemberrel végeztesse.
A készülék túl erősen fagyaszt vagy hűt.	Nem megfelelő hőmérséklet-beállítások	Állítson be alacsonyabb hőmérséklet-értéket.
A készülék nem fagyaszt vagy hűt eléggé.	Nem megfelelő hőmérséklet-beállítások	Állítson be magasabb hőmérséklet-értéket.
	Nagy mennyiségű forró/ meleg élelmiszer van a készülékben	A készülékbe helyezés előtt hagyja lehűlni az élelmiszereket.
	A készülék közelében hőforrás található	Vigye távolabb a hőforrást a készüléktől.
	Az ajtó hosszú ideig nyitva volt.	A lehető leghamarabb zárja be az ajtót. Győződjön meg róla, hogy az ajtó megfelelően záródik.
A készülék hangos zajt ad ki.	A készülék nincs vízszintezve	A készülék lábainak beállításával végezze el a vízszintezést.
	A készülék érintkezik a fallal vagy más bútorral.	Vigye arrébb a készüléket és hagyjon szabadon elegendő helyet körülötte.
	Nincsenek becsomagolva a szagokat kibocsátó élelmiszerek	A szagokat kibocsátó élelmiszereket szorosan csomagolja be.
A készüléknek sajátos szaga van.	Romlott élelmiszer	Távolítsa el a romlott élelmiszereket.
	A készülék belseje nem tiszta	Tisztítsa meg a készülék belsejét.

8. JÓTÁLLÁS ÉS FELELŐSSÉGGKORLÁTOZÁS

Erre a termékre a vásárlástól számított (és a helyi törvények által meghatározott) 36 hónapos garancia érvényes a gyártási vagy anyaghibákból eredő meghibásodásokra vonatkozóan.

A garancia nem vonatkozik a hibás telepítésből, nem rendeltetésszerű használatból és a termék szokásos kopásából származó károokra.

Pontosítva, a garancia az alábbi esetekre nem vonatkozik:

- Nem rendeltetésszerű használatból, balesetből, módosításból, vagy nem megfelelő áramerősségű vagy feszültségű elektromos bekötésből eredő károokra vagy problémákra.
- Módosított termékekre, amelyek biztonsági zárjegyzéke vagy sorozatszáma megsérült, meg lett változtatva, hiányzik vagy oxidálódott.
- A cserélhető akkumulátorokra és kiegészítőkre 6 hónapos garancia vonatkozik.
- Az akkumulátor meghibásodása túltöltés vagy a kézikönyvben szereplő biztonsági előírások be nem tartása miatt.
- Az esztétikai károokra, ideértve a karcolásokat, horpadásokat vagy hasonlókat.
- Olyan sérülésekre, amelyeket illetéktelen személy okozott.
- A termék normál, szokásos kopása vagy elöregedése által okozott hibákra.
- A hálózati paraméterek megváltoztatása miatt szükséges szoftverfrissítésekre.
- A meglévő módosítására, megváltoztatására vagy adaptálására használt idegen szoftver alkalmazásából eredő termékhibákra.
- A gyártó által nem jóváhagyott kiegészítők használatából származó termékhibákra.
- A megrozsdásodott készülékekre.

A gyártó semmilyen körülmények között nem tehető felelőssé a lemezen tárolt adatok elvesztéséért. Ugyanígy a gyártó azt sem köteles ellenőrizni, hogy a visszaküldött készülékek tartalmazznak-e SIM / SD-kártyát.

A megjavított vagy kicserélt termékek tartalmazhatnak új és/vagy felújított alkatrészeket és berendezéseket.

CUPRINS:

1. INFORMAȚII PRIVIND SIGURANȚA	P. 85
2. DATE TEHNICE	P. 91
3. DESCRIERE	P. 91
4. INSTALARE	P. 91
5. UTILIZARE	P. 93
6. ÎNTREȚINERE ȘI CURĂȚARE	P. 95
7. REMEDIEREA DEFECȚIUNILOR	P. 97
8. GARANȚIE ȘI LIMITĂRI DE RĂSPUNDERE	P. 98

1. INFORMAȚII PRIVIND SIGURANȚA

Înainte de a utiliza acest aparat electric, citiți instrucțiunile de mai jos și păstrați instrucțiunile de utilizare pentru viitor.

1. Acest aparat poate fi utilizat de copiii cu vârsta de cel puțin 8 ani și de persoane cu capacități fizice, senzoriale sau mentale reduse sau care nu au experiența și cunoștințele necesare, dacă sunt supravegheate sau au fost instruite cu privire la utilizarea aparatului în condiții de siguranță și înțeleg pericolele implicate.
2. Copiii nu au voie să se joace cu acest aparat.
3. Curățarea aparatului și întreținerea permisă pentru utilizator nu trebuie să fie efectuate de către copii decât sub supraveghere.
4. Acest aparat este destinat uzului casnic și aplicațiilor similare, cum ar:
 - bucătăria angajaților în magazine, birouri sau alte medii de lucru;
 - case de la ferme și utilizare de către clienții din hoteluri, moteluri și alte locuri de tip rezidențial;
 - locații de cazare tip „Bed and breakfast”(Pat și mic dejun);
 - catering și alte aplicații similare pentru consumul direct.

5. Acest produs este un frigider de uz casnic și este destinat numai pentru depozitarea alimentelor și a băuturilor. Conform standardelor naționale, frigiderele de uz casnic nu trebuie să fie utilizate în alte scopuri, precum a păstra sânge, medicamente sau produse biologice.
6. Avertizare: Când poziționați acest aparat, asigurați-vă că cablul de alimentare nu este prins între alte obiecte sau deteriorat.
7. Acest dispozitiv nu trebuie să fie încorporat în mobilier, în perete sau alte structuri de acest fel.
8. Înainte de a conecta aparatul la o priză electrică, asigurați-vă că parametrii rețelei de alimentare locală corespund cu parametrii indicați pe eticheta de pe aparat.
9. Un conector special este montat pe cablul de alimentare al aparatului. Acest conector trebuie să fie conectat la o priză de perete cu împământare, de cel puțin 16 A. Dacă nu aveți o astfel de priză de perete, apălați la un electrician calificat ca să o instaleze.
10. Atenție – Nu deteriorați circuitul de răcire.
11. Gazul de răcire R600a conținut în frigider este gaz natural. Acest gaz nu este dăunător pentru mediu, dar este combustibil. De aceea, este important să transportați și să instalați frigiderul cu atenție, astfel încât să nu deteriorați conductele frigiderului. Dacă apar scurgeri de gaze, evitați contactul cu flăcări sau focuri din apropiere și aerisiți camera.
12. Pericol de electrocutare! Nu încercați să reparați dvs. înșivă produsul. În caz de defecțiune, reparațiile trebuie să fie efectuate numai de către un personal calificat.
13. Dacă este deteriorat cablul de alimentare, acesta trebuie să fie înlocuit de către producător, de agentul de service sau de persoane cu calificare similară, pentru a se evita pericolele posibile.

14. Avertizare – Păstrați deschiderile de ventilație din carcasa aparatului sau din structura încorporată, libere de orice obstrucție.
15. Avertizare — Nu utilizați dispozitive mecanice sau alte mijloace pentru accelerarea procesului de dezghețare, altele decât cele recomandate de producător.
16. Avertizare – Nu utilizați aparate electrice în compartimentele aparatului destinate pentru depozitarea alimentelor, cu excepția cazului în care acestea sunt de tipul recomandat de producător.
17. Nu depozitați în acest aparat substanțe explozive precum recipientele de aerosoli cu agent de propulsie inflamabil.
18. Nu puneți în frigider obiecte inflamabile, explozive, volatile sau foarte corozive pentru a preveni astfel deteriorarea produsului sau incendiile.
19. Nu așezați obiecte inflamabile lângă frigider, pentru a evita astfel producerea de incendii.
20. Nu așezați obiecte precum lichide îmbuteliate sau containere sigilate, cu lichide precum bere și băuturi, în compartimentul congelatorului, pentru a preveni astfel spargerea acestora și alte pierderi.
21. Aparatul trebuie să fie deconectat de la priza electrică după utilizare și înainte de a efectua lucrările de întreținere a aparatului care sunt permise a fi efectuate de către utilizator.
22. Sfaturi pentru curățarea aparatului pot fi găsite în capitolul „ÎNTREȚINEREA ȘI CURĂȚAREA”.
23.  Acest marcaj indică faptul că acest produs nu trebuie aruncat împreună cu alte deșeuri menajere pe întreg teritoriul UE. Pentru a preveni posibilele daune asupra mediului sau sănătății umane din depozitarea necontrolată a deșeurilor, reciclați-l în mod responsabil pentru a susține reutilizarea durabilă a resurselor materiale. Pentru a returna dispozitivul utilizat, utilizați sistemele

de returnare și de colectare sau contactați distribuitorul unde a fost achiziționat produsul. Aceștia pot prelua acest produs pentru reciclarea ecologică.

24. Aparatul scos din uz trebuie să fie eliminat conform specificațiilor autorităților locale de reglementare, deoarece aparatul utilizează gaze inflamabile, explozive precum și un agent de răcire.
25. Înainte de a elimina aparatul scos din uz, scoateți ușile pentru a preveni situația în care copiii ar putea fi prinși înăuntru.
26. Pericol de sufocare! Păstrați toate materialele de ambalare ferite de accesul copiilor și sugarilor!
27. Reciclați materialele de ambalare în conformitate cu reglementările aplicabile. Adresați-vă autorităților locale pentru a afla unde sunt centrele de colectare sau de eliminare a deșeurilor.
28. Pentru a evita contaminarea alimentelor, respectați următoarele instrucțiuni:
 - Deschiderea ușii pentru perioade lungi poate provoca o creștere semnificativă a temperaturii în compartimentele aparatului.
 - Curățați cu regularitate suprafețele care pot intra în contact cu alimentele și sistemele de drenare accesibile.
 - Curățați rezervoarele de apă dacă nu au fost folosite timp de 48 de ore: spălați sistemul de apă conectat la o sursă cu apă dacă apa nu fost extrasă timp de 5 zile.
 - Depozitați carnea crudă și peștele în recipiente adecvate la frigider, astfel încât să nu fie în contact cu sau să nu curgă pe alte alimente.
 - Compartimentele cu două stele pentru alimente congelate sunt potrivite pentru depozitarea alimentelor pre-congelate, depozitarea sau prepararea înghețatei și fabricarea cuburilor de gheață.

- Compartimentele de una, două și trei stele nu sunt potrivite pentru congelarea alimentelor proaspete.
 - Dacă aparatul frigorific este lăsat gol timp îndelungat, opriți, dezghețați, curățați, uscați și lăsați ușa deschisă pentru a împiedica dezvoltarea mușchiului în interiorul aparatului.
29. Copiii cu vârste cuprinse între 3 și 8 ani pot încărca și descărca aparatele frigorifice.
 30. **AVERTIZARE:** Nu amplasați mai multe prize portabile sau surse de alimentare portabile în partea din spate a aparatului.
 31. Pentru UE: Acest aparat poate fi utilizat de către copii cu vârsta de peste 8 ani și de către persoane cu capacități fizice, senzoriale sau intelectuale reduse ori lipsite de cunoștințe sau de experiență, dacă sunt supravegheate sau au fost instruite cu privire la utilizarea aparatului în deplină siguranță și înțeleg pericolele la care se expun. Copiii nu se pot juca cu acest aparat. Este interzisă efectuarea curățării și a întreținerii aparatului de către copii nesupravegheați.
 32. Pentru IEC: Acest aparat nu este destinat folosirii de către persoane (inclusiv copii) cu capacități fizice, senzoriale sau intelectuale reduse, sau lipsite de experiență sau cunoștințe, exceptând cazul în care acestea sunt supravegheate sau instruite în prealabil cu privire la utilizarea aparatului de o persoană responsabilă de securitatea lor.
 33. Acest aparat frigorific nu este destinat a fi utilizat ca aparat încastrat.
 34. Acest aparat frigorific nu este adecvat pentru congelarea alimentelor
 35.  Notă: Când este utilizat într-un mediu diferit de tipul de climat specificat (de ex. în afara intervalului de temperatură ambientală nominal), este posibil ca aparatul să nu poată menține temperaturile dorite în interiorul compartimentelor..
 36. Agentul refrigerent și materialul de ciclopentan

spumant utilizate în aparat sunt inflamabile. De aceea, când eliminați aparatul, acesta trebuie ferit de surse de foc și trebuie manevrat de o firmă specială de dezafectare ce deține calificările necesare, aparatul neputând fi eliminat prin incinerare, deoarece acest lucru poate afecta mediul înconjurător și cauza alte pericole.

37. Când frigiderul este eliminat, demontați ușile și îndepărtați garnitura ușii împreună cu rafturile; amplasați ușile și rafturile într-un loc astfel încât să se prevină blocarea în interior a copiilor.

RO



Acest simbol arată că acest aparat a folosit un agent frigorific inflamabil. Dacă agentul frigorific este scurs și este expus la o sursă de aprindere externă, există riscul de incendiu.



Acest simbol indică cea mai rece parte a aparatului. Definește cel mai înalt nivel al acestei zone.

ATENȚIE: Umpleți numai cu apă potabilă.

2. DATE TEHNICE

Denumirea mărcii	Qilive
Numărul modelului	154599 / MRF-490W
Clasa de protecție	Clasa I
Alimentare	220-240 V~, 50 Hz
Consum de putere-energie	250kWh/an
Dimensiuni exterioare (înălțime x lungime x lățime)	185,5 x 70 x 70 cm

3. DESCRIERE

1. Raft în ușa congelatorului
2. Raft în ușa congelatorului
3. Raft mic în ușa frigiderului
4. Raft mic în ușa frigiderului
5. Raft pentru recipiente de sticlă în ușa frigiderului
6. Raft pentru recipiente de sticlă în ușa frigiderului
7. Picioarele de aducere pe orizontală
8. Locul pentru alimente proaspete
9. Capacul locului pentru alimente proaspete
10. Rafturile de sticlă
11. Rafturile de sticlă
12. Termostat
13. Glisorul cu flux de aer la congelator
14. Raftul congelatorului

RO

4. INSTALARE



Avertizare!

Deconectați aparatul din priza de perete înainte de a-l instala.

4.1 Scoateți din ambalaje toate piesele

După despachetare, verificați dacă au fost livrate toate piesele produsului și dacă nu s-au produs deteriorări în timpul transportului. Dacă produsele livrate sunt deteriorate sau dacă nu sunt livrate toate piesele, contactați serviciul nostru post-vânzare.

4.2 Alegeți un loc corespunzător



Avertizare!

Poziționați aparatul astfel încât acesta să nu fie expus la lumina directă a soarelui. Acest aparat nu trebuie să fie folosit în spații exterioare și nici nu trebuie să fie expus la ploaie.

**Avertizare!**

Aparatul trebuie să fie separat printr-o distanță de cel puțin 50 cm de sursele de căldură (precum sobe, cuptoare, radiatoare etc.) și cel puțin 5 cm de cuptoarele electrice.

**Avertizare!**

Trebuie să fie posibil să deconectați dispozitivul de la alimentarea electrică; de aceea, după instalare, ștecherul trebuie să fie ușor accesibil.

1. Amplasați frigiderul într-o încăpere bine ventilată pe o suprafață uscată, stabilă și plană, ferit de lumina directă a soarelui și de alte surse de căldură.
2. Dimensiunile frigiderului dumneavoastră cu 2 uși sunt: (→ Fig. 1)
Lățime (W) = 70 cm
Adâncimea (D) = 70 cm
Înălțime (H) = 185,5 cm
3. Asigurați o circulație suficientă a aerului în spatele aparatului. Nu așezați aparatul lipit de perete pentru a evita astfel zgomotul cauzat de vibrații. Asigurați-vă că aerul poate circula liber în jurul aparatului. Ventilația insuficientă ar duce la funcționarea defectuoasă a aparatului și la creșterea consumului de energie. Lăsați un spațiu de cel puțin 10 cm între frigider și pereți în părțile laterale (F), 5 cm în spate (E) și 30 cm între partea de sus a frigiderului și tavanul camerei. Ușa se deschide până la un unghi de $130 \pm 5^\circ$ (C) și (A) și (B) este spațiul necesar pentru deschiderea ușilor (→ Fig. 2).

4.3 Picioarele de aducere la orizontală

Dacă aparatul se înclină într-un anumit fel, reglați înălțimea piciorului stâng/drept (7) al aparatului pentru a fi la același nivel orizontal (→ Fig. 3).

Rotiți piciorul (7) spre dreapta sau spre stânga pentru a regla înălțimea acestuia.

Notă: Dacă dispozitivul nu este în poziție perfect orizontală, ușa și etanșarea ușii nu se vor închide corect.

4.4 Amplasarea

Amplasați acest dispozitiv într-un loc în care temperatura mediului să corespundă cu clasa climatică indicată pe plăcuța cu date tehnice ale dispozitivului. Acest lucru asigură funcționarea corectă a aparatului.

Clasa climatică	Temperatura ambiantă
SN	+10°C până la +32°C
N	+16°C până la +32°C
ST	+16°C până la +38°C
T	+16°C până la +43°C

4.5 Conectarea electrică

Înainte de a conecta dispozitivul la priza electrică, asigurați-vă că tensiunea și frecvența afișate pe plăcuța cu date tehnice corespund cu parametrii rețelei electrice din locuința dvs. Acest dispozitiv trebuie să aibă o legătură la pământ. Ștecherul cablului de alimentare electrică este prevăzut cu un contact pentru acest scop. Dacă priza de alimentare electrică nu este legată la pământ, atunci trebuie să conectați dispozitivul la o împământare separată, în conformitate cu reglementările actuale; cereți unui electrician

calificat să realizeze aceasta.

Producătorul își declină orice responsabilitate în cazul în care nu sunt respectate măsurile referitoare la siguranță menționate mai sus.

5. UTILIZARE

5.1 Utilizarea pentru prima dată

Înainte de a utiliza acest dispozitiv pentru prima dată, spălați interiorul lui și toate accesoriile interne cu apă caldă și puțin săpun neutru, astfel încât să îndepărtați mirosul tipic al unui produs nou, apoi uscați bine.

Important! Nu folosiți detergenți sau pulberi abrazive, deoarece acestea vor deteriora finisajul.

5.2 Reglarea temperaturii

Conectați dispozitivul la rețeaua de alimentare electrică. Temperatura internă a frigiderului este controlată de un termostat (12) cu 7 setări. 1 este setarea cea mai caldă, 7 este cea mai rece (→ Fig. 4).

Este posibil ca dispozitivul să nu funcționeze la temperatura corectă dacă se află într-un loc cu atmosferă foarte caldă, dacă deschideți ușa foarte des sau dacă o lăsați deschisă.

Temperatura congelatorului este reglată prin glisorul FLUX DE AER LA CONGELATOR (13), care poate fi setat de la MINIM la MAXIM (→ Fig. 5).

În timpul utilizării, glisorul FLUX DE AER LA CONGELATOR (13) poate fi înghețat din cauza umidității ridicate sau a deschiderii frecvente a ușii. În acest caz, nu reglați pârghia de reglare cu forța. În schimb, vi se recomandă să folosiți un prosop fierbinte pentru a-l încălzi local, astfel încât glisorul FLUX DE AER LA CONGELATOR (13) să fie dezghețat înainte de a fi reglat, pentru a evita deteriorarea.

5.3 Setări de temperatură optime recomandate

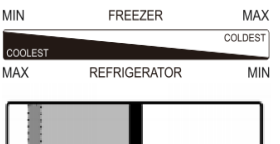
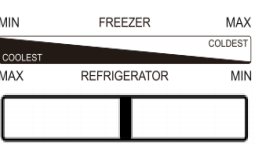
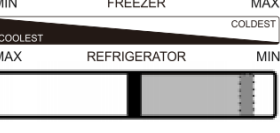
Anotimp	MODURI SUGERATE	Sfaturi
Vara (mai mare de 35 °C) (→ Fig. 6)		Se recomandă să nu setați maneta de reglare în poziția MAXIM pentru un timp îndelungat.
Stare normală (primăvara și toamna) (→ Fig. 7)		
Iarna (sub 13 °C) (→ Fig. 8)		

Evitați să reglați simultan atât temperatura frigiderului, cât și temperatura congelatorului pe poziția MAXIM, mai ales vara. Acest lucru poate duce la răcirea lentă a compartimentului pentru alimente proaspete, rezultând o experiență neplăcută a utilizatorului.

5.4 Congelarea alimentelor proaspete

Compartimentul congelatorului poate fi folosit pentru congelarea alimentelor proaspete și pentru păstrarea alimentelor înghețate și congelate pentru o lungă perioadă de timp. Puneți alimentele proaspete care trebuie congelate în compartimentul congelatorului. Cantitatea maximă de alimente care pot fi congelate în 24 de ore este specificată pe plăcuța de identificare a aparatului. Procesul de congelare durează 24 de ore; în această perioadă nu mai adăugați alte alimente pentru a fi congelate.

5.5 Păstrarea alimentelor congelate

Când porniți dispozitivul pentru prima dată sau după o anumită perioadă de nefuncționare, înainte de a pune produsele în compartiment lăsați dispozitivul să funcționeze cel puțin 2 ore, cu butonul de reglare pus pe o poziție pentru o valoare mare.

AVERTIZARE: În caz de dezghețare accidentală, de exemplu, alimentarea a fost oprită mai mult decât timpul de creștere a temperaturii indicat pe plăcuța de identificare a aparatului, alimentele decongelate trebuie consumate rapid sau gătite imediat și apoi recongelate (după preparare).

5.6 Decongelarea mâncării

Mâncarea congelată poate fi decongelată în compartimentul frigiderului sau la temperatura camerei înainte de a fi gătită, în funcție de nevoile dumneavoastră. Urmați instrucțiunile, de pe ambalaj, ale producătorului alimentelor.

AVERTIZARE: Alimentele decongelate nu pot fi re-congelate. Consumați-le rapid.

5.7 Accesorii

Pereții frigiderului sunt echipați cu o serie de șine, astfel încât rafturile (10, 11) să poată fi poziționate după dorință (→ Fig. 5).

5.8 Poziționarea suporturilor de pe ușă

Pentru a permite depozitarea pachetelor alimentare cu diferite dimensiuni, rafturile pentru uși (1, 2, 3, 4, 5, 6) pot fi utilizate pentru diferite dimensiuni ale recipientelor de sticlă.

5.9 Sfaturi pentru înghețarea și păstrarea alimentelor congelate

Pentru a obține cele mai bune rezultate, țineți cont de următoarele.

- Cantitatea maximă de alimente care poate fi congelată în 24 de ore este indicată pe plăcuța de identificare a aparatului.
- Procesul de congelare durează 24 de ore. În această perioadă, nu mai adăugați alte alimente pentru a fi congelate.
- Congelați numai produsele alimentare de cea mai bună calitate, proaspete și curățate complet;
- Alimentele trebuie să fie sub formă de părți mici, pentru a permite congelarea lor rapidă și completă și pentru a face posibilă apoi decongelarea numai a cantității necesare;
- Înfășurați alimentele în pungi de polietilenă și asigurați-vă că pachetele sunt etanșe;
- Nu lăsați alimentele proaspete, necongelate, să atingă alimentele care sunt deja congelate, evitând astfel o creștere a temperaturii în acestea din urmă;
- Alimentele slabe se păstrează mai bine și mai mult timp decât cele grase; sarea reduce durata de păstrare a alimentelor;
- Gheața, dacă este consumată imediat după scoaterea din congelator, poate provoca degerături ale pielii;
- Este recomandat să scrieți data de punere la congelare pe fiecare pachet individual, pentru a vă permite să păstrați o evidență a timpului de păstrare.
- Asigurați-vă că produsele alimentare congelate sunt luate de la magazinul alimentar și puse în congelator în cel mai scurt timp posibil;

- Nu deschideți ușa prea frecvent și nu o lăsați deschisă mai mult decât este absolut necesar. După decongelare, alimentele se deteriorează rapid și nu pot fi re-congelate;
- Nu depășiți perioada de depozitare indicată de producătorul produselor alimentare respective.
- Nu depozitați băutura îmbuteliată în compartimentul congelatorului pentru a preveni spargerea sau alte pierderi.

5.10 Sfaturi pentru refrigerarea alimentelor proaspete

Pentru a obține cele mai bune rezultate, țineți cont de următoarele.

- Nu depozitați în frigider alimente calde sau lichide care se evaporă.
- Acoperiți sau înfășurați alimentele, în special dacă au un miros intens. Înfășurați-le în pungi de polietilenă și așezați-le pe rafturile de sticlă de deasupra sertarului pentru legume.
- Pentru siguranță, păstrați alimentele în acest fel doar cel mult una sau două zile.
- Alimentele gătite, vasele reci trebuie să fie acoperite și pot fi puse pe orice raft.
- Fructele și vegetalele trebuie să fie spălate bine și să fie puse în sertarul special (pentru alimente proaspete).
- Untul și brânza trebuie să fie puse în containere speciale, etanșe sau să fie învelite în folie de staniol sau pungi din polietilenă, pentru a exclude cât mai mult contactul cu aerul.
- Sticlele de lapte trebuie să aibă capac și trebuie depozitate în rafturile ușilor.
- Bananele, cartofii, ceapa și usturoiul, dacă nu sunt ambalate, nu trebuie păstrate în frigider.

RO

6. ÎNTREȚINERE ȘI CURĂȚARE

Din motive de igienă, interiorul aparatului, inclusiv accesoriile interioare, trebuie curățate periodic.



Avertisment! Deconectați întotdeauna ștecherul de la priza electrică înainte de curățare.

Important! Nu utilizați niciodată detergent, solvenți/produse abrazive, obiecte ascuțite sau perii metalice pentru curățare, deoarece acestea vor deteriora finisajul.

6.1 Curățarea

1. Scoateți toate accesoriile din interior (de ex. rafturi și sertare) din compartimentul aparatului. Curățați-le cu apă caldă și săpun neutru. Clătiți-le cu apă și uscați-le bine.
2. Ștergeți interiorul aparatului cu o cârpă umedă și cu apă cu săpun neutru. Ștergeți cu o cârpă umedă caldă și apoi uscați bine înainte de a pune la loc accesoriile din interiorul aparatului.
3. Ștergeți exteriorul aparatului cu o cârpă moale uscată. Nu folosiți niciodată solvenți.

- Verificați regulat garniturile ușii și ștergeți-le bine pentru a vă asigura că nu conțin reziduuri.
- Ștergeți praful din partea din spate a aparatului cu regularitate. Acest lucru va îmbunătăți performanța aparatului și va reduce consumul de energie electrică.
- Pentru a evita revărsarea apei rezultate din dezghețare în aparat, curățați periodic orificiul de golire din spatele compartimentului aparatului(→ Fig. 18).

6.2 Dezghețarea

Aparatul este echipat cu o funcție de decongelare automată.

Din cauza schimbărilor sezoniere, se poate forma un strat gros de gheață. Pentru a dezgheța manual, deconectați aparatul de la sursa de alimentare, apoi îndepărtați excesul de gheață cu o cârpă uscată.

Decongelarea ajută la reducerea consumului de energie al aparatului.

6.3 Lampa

Acest produs conține o lampă. În caz de defecțiune, contactați un tehnician calificat pentru a verifica și/sau înlocui lampa.

Tip de lampă: bec interior.

Clasa de eficiență energetică : G

6.4 Transportarea



Avertisment! Nu așezați aparatul cu susul în jos sau pe părțile laterale. În timpul transportului, înclinația aparatului nu trebuie să depășească 45°.

- Nu ridicați aparatul ținând de marginile superioare ale aparatului. Țineți aparatul de bază sau de părțile laterale.
- Înainte de a muta aparatul, scoateți toate produsele alimentare și asigurați toate componentele în mod corespunzător.
- Lipiți ușa cu bandă pentru a o fixa.
- Sigilați cu bandă adezivă cablul de alimentare pe partea laterală a aparatului pentru a preveni deteriorarea în timpul transportului.

6.5 Stocare

- Dacă aparatul nu este utilizat pentru o perioadă mai lungă de timp, scoateți-l din sursa de alimentare, scoateți mâncarea și curățați aparatul.
- În timpul depozitării, lăsați ușa ușor deschisă pentru a preveni formarea de mirosuri neplăcute.

7. REMEDIEREA DEFECȚIUNILOR



Avertizare!

Consultați capitolul Siguranță.

Dacă defecțiunea persistă, contactați un centru de service autorizat sau un specialist calificat în mod similar.

Problemă	Cauza posibilă	Soluție
Aparatul nu funcționează.	Nu este conectat la sursa de alimentare.	Conectați aparatul la o priză corespunzătoare.
	Siguranță arsă sau defectă.	Verificați siguranța și înlocuiți-o dacă este necesar.
	Cablu sau ștecher defecte.	Verificați și reparați cu ajutorul unui electrician calificat.
Aparatul îngheață sau răcește prea mult.	Setări de temperatură necorespunzătoare	Reglați temperatura la un nivel inferior.
Aparatul nu îngheață sau răcește suficient.	Setări de temperatură necorespunzătoare	Reglați temperatura la un nivel mai mare.
	Cantitate mare de alimente calde/fierbinți introduse în aparat	Lăsați mâncarea să se răcească înainte de a o introduce în aparat.
	Sursă de căldură plasată lângă aparat	Mutați sursa de căldură mai departe de aparat.
	Ușa s-a deschis pentru o perioadă lungă de timp.	Închideți ușa cât mai repede. Asigurați-vă că ușa este bine închisă.
Aparatul emite zgomote puternice.	Aparatul nu este în poziție orizontală	Reglați picioarele pentru a aduce aparatul în poziție orizontală.
	Aparatul atinge un perete sau un mobilier.	Mutați aparatul și lăsați suficient spațiu liber în jurul său.
	Alimentele care miros nu sunt împachetate	Împachetați strâns alimentele cu miros.
Aparatul are un miros ciudat.	Alimente stricate	Scoateți alimentele stricate.
	Interiorul nu este curat	Curățați interiorul.

RO

8. GARANȚIE ȘI LIMITĂRI DE RĂSPUNDERE

Acest produs este garantat pentru o perioadă de 36 de luni de la data cumpărării (definită conform legislației locale, luând ca referință data de pe bonul de cumpărare); garanția acoperă toate defecțiunile ce au drept cauză defectele de fabricație sau defectele de material.

Această garanție nu acoperă pagubele cauzate de instalarea necorespunzătoare, utilizarea necorespunzătoare sau uzura normală a produsului.

Mai precis, garanția nu acoperă:

- Deteriorări sau probleme cauzate de utilizarea necorespunzătoare, accident, modificare sau conectare electrică la o tensiune necorespunzătoare.
- Produsele modificate, cele al căror sigiliu de garanție sau număr de serie au fost deteriorate, alterate, șterse sau oxidate.
- Bateriile și accesoriile înlocuibile sunt garantate pentru o perioadă de 6 luni.
- Defectarea bateriei din cauza supraîncărcării sau nerespectării instrucțiunilor referitoare la siguranță, din manual.
- Defecte cosmetice, inclusiv zgârieturi, tăieturi sau oricare alte elemente.
- Daune cauzate de orice intervenție efectuată de o persoană neautorizată.
- Defectele cauzate de uzura normală sau de îmbătrânirea normală a produsului.
- Actualizări de software din cauza unei modificări a setărilor de rețea.
- Defectarea produsului datorate utilizării de software terță parte pentru a modifica, schimba sau adapta software-ul existent.
- Deficiențele produsului cauzate de utilizarea fără accesorii aprobate de producător.
- Produse oxidate.

Producătorul nu poate fi făcut în niciun caz responsabil pentru pierderea datelor stocate pe disc. În mod similar, producătorul nu este obligat să verifice dacă cardurile SIM/SD sunt eliminate din produsele returnate.

Produsele reparate sau înlocuite pot include componente și echipamente noi și/sau recondiționate.

TERMENI ȘI CONDIȚII PENTRU IMPLEMENTARE

Pentru a obține un serviciu în garanție, vi se cere să returnați produsul la serviciul de relații cu clienții din magazinul dumneavoastră cu dovada cumpărării (chitanță, factură, ...), produsul și accesoriile sale furnizate împreună cu ambalajul original.

Este important să aveți ca informație data cumpărării, modelul și serial sau numărul IMEI (aceste informații apar de obicei pe produs, pe ambalaj sau pe dovada achiziționării).

În caz contrar, trebuie să returnați produsul împreună cu accesoriile necesare pentru funcționarea corespunzătoare (sursă de alimentare, adaptor, etc.).

În cazul în care solicitarea dumneavoastră este acoperită de garanție, serviciul post-vânzare poate, în limitele legislației locale, fie:

- Să repare sau să înlocuiască piesele defecte.
- Să schimbe produsul returnat cu un produs care are cel puțin aceeași funcționalitate și care este echivalent din punct de vedere al performanței.
- Să restituie produsul la prețul de achiziție al produsului menționat în dovada cumpărării.

Dacă va fi utilizată una din aceste 3 soluții, acest lucru nu extinde sau nu reînnoiește perioada de garanție.

REPARAREA ȘI ÎNLOCUIREA PIESELOR DE SCHIMB

1. Nu încercați să reparați dumneavoastră acest produs. Reparațiile necorespunzătoare pot duce la accidentări.

2. Informații detaliate asupra reparării de către un profesionist sunt enumerate mai jos: Vă rugăm să consultați partea de jos a manualului

3. Piesele de schimb vor fi livrate în 15 zile după primirea comenzii.

СОДЕРЖАНИЕ:

1. ИНФОРМАЦИЯ ПО БЕЗОПАСНОСТИ	С. 99
2. ТЕХНИЧЕСКИЕ ДАННЫЕ	С. 106
3. ОПИСАНИЕ	С. 106
4. УСТАНОВКА	С. 106
5. ЭКСПЛУАТАЦИЯ	С. 108
6. ОБСЛУЖИВАНИЕ И ОЧИСТКА	С. 111
7. ПОИСК И УСТРАНЕНИЕ НЕИСПРАВНОСТЕЙ	С. 113
8. ГАРАНТИЯ И ОГРАНИЧЕНИЕ ОТВЕТСТВЕННОСТИ	С. 114

1. ИНФОРМАЦИЯ ПО БЕЗОПАСНОСТИ

Перед эксплуатацией прибора прочитайте изложенные ниже указания и сохраните эту инструкцию для последующего использования.

1. Прибор разрешается эксплуатировать детям от 8 лет и старше, лицам с ограниченными физическими, сенсорными или умственными возможностями, а также лицам, не обладающим достаточным опытом и знаниями, только под присмотром или после прохождения инструктажа о порядке безопасной эксплуатации прибора и сопутствующих рисках.
2. Детям запрещается играть с прибором.
3. Очистка и обслуживание прибора детьми допускаются только под надзором.
4. Данный прибор предназначен для использования в бытовых и схожих условиях, таких:
 - кухни, магазины, офисы и другие производственные условия;
 - дачи, гостиницы, мотели и прочие жилые помещения;
 - предприятия, предоставляющие услуги ночлега и завтрака;
 - предприятия общественного питания и аналогичные компании, не работающие в сфере розничной торговли.

RU

5. Это устройство представляет собой бытовой холодильник, пригодный только для хранения продуктов питания и напитков. Государственные стандарты запрещают нецелевое использование бытовых холодильников (например, для хранения крови, лекарств или биопрепаратов).
6. Внимание! Размещая этот прибор в помещении, убедитесь, что кабель питания не зажат и не поврежден.
7. Запрещается встраивать прибор в мебель, стены и аналогичные места.
8. Перед подключением прибора к электрической розетке убедитесь, что параметры местной электросети соответствуют указанным в паспортной табличке, расположенной на приборе.
9. Шнур питания прибора оснащен особым штекером. Этот штекер предназначен для подключения к заземленной электророзетке с номиналом не менее 16 А. Если такой розетки нет, обратитесь к квалифицированному электрику для установки розетки.
10. Внимание! Берегите электрические цепи холодильника от повреждения!
11. Газообразный хладагент R600a, используемый в этом холодильнике, является природным газом. Он безопасен для окружающей среды, однако взрывоопасен. В связи с этим важно соблюдать осторожность при транспортировке и установке холодильника, чтобы не повредить заполненные хладагентом трубы. В случае утечки газа не допускайте его контакта с источниками огня и проветрите помещение.
12. Угроза поражения электрическим током! Не пытайтесь отремонтировать этот прибор самостоятельно. При возникновении неполадок обращайтесь к квалифицированным специалистам.

13. Если шнур питания поврежден, то во избежание опасности он должен быть заменен представителем производителя или его официального сервиса, либо лицом, обладающим надлежащей квалификацией.
14. Внимание! Не загораживайте вентиляционные отверстия в корпусе прибора и в отдельных его деталях.
15. Внимание! Не используйте механические устройства или иные средства для ускорения процесса размораживания, не рекомендованные производителем.
16. Внимание! Не пользуйтесь электроприборами внутри отсеков для хранения продуктов, если тип этих приборов отличается от рекомендованного производителем.
17. Не храните внутри прибора взрывоопасные вещества (например, баллоны с легковоспламеняющимся топливом).
18. Не храните в холодильнике легковоспламеняющиеся, взрывоопасные, летучие и коррозионно-активные вещества во избежание повреждения или возгорания этого прибора.
19. Не размещайте легковоспламеняющиеся предметы рядом с холодильником во избежание возгорания.
20. Не размещайте в морозильном отделении такие предметы, как бутылки или герметичные контейнеры с пивом или прохладительными напитками во избежание их растрескивания и пролития содержимого.
21. Отключайте этот прибор от электросети после использования и перед проведением технического обслуживания.
22. Советы по очистке прибора приведены в разделе «ЧИСТКА И ОБСЛУЖИВАНИЕ».

23.  Маркировка указывает на то, что данное изделие нельзя утилизировать с другими бытовыми отходами на всей территории ЕС. Чтобы предотвратить возможный вред окружающей среде или здоровью человека от неконтролируемой утилизации отходов, необходимо ответственно относиться к их вторичной переработке и способствовать энергоэффективному повторному использованию материальных ресурсов. Чтобы вернуть отработавшее устройство, обратитесь в пункт возврата и сбора или к розничному торговцу, у которого было приобретено изделие. Они передадут изделие на экологически безопасную переработку.
24. Утилизируйте этот прибор согласно требованиям местных регулирующих органов, поскольку он содержит легковоспламеняющийся хладагент.
25. Перед утилизацией прибора снимите с него все двери. Так вы обезопасите детей, которые могут случайно закрыться внутри него.
26. Риск удушья! Храните все упаковочные материалы вне досягаемости детей и младенцев!
27. Утилизируйте упаковочные материалы в соответствии с местными требованиями. Расположение центров утилизации отходов можно уточнить в местных органах власти.
28. Во избежание загрязнения пищи соблюдайте следующие инструкции:
- Открытие дверцы на длительное время может привести к значительному повышению температуры в отсеках холодильника.
 - Регулярно очищайте поверхности, соприкасающиеся с пищей и дренажными системами.

- Производите чистку емкостей для воды, если они не использовались в течение 48 часов: если вода не использовалась в течение 5 дней, промойте систему подачи воды, подключенную к водопроводу.
 - Храните сырое мясо и рыбу в подходящих контейнерах, чтобы они не соприкасались с другими продуктами.
 - Отсеки для замороженных продуктов, помеченные двумя звездочками, пригодны для хранения предварительно замороженных продуктов, хранения или приготовления мороженого и кубиков льда.
 - Отсеки, помеченные одной, двумя или тремя звездочками, непригодны для замораживания свежих продуктов.
 - Если холодильник остается пустым на длительное время, выключите его, разморозьте, вымойте, высушите и оставьте дверцу открытой, чтобы предотвратить образование плесени внутри.
29. Детям от 3 до 8 лет разрешено помещать продукты в холодильник и извлекать их оттуда.
30. ВНИМАНИЕ! Не размещайте многоместные розетки или переносные источники питания сзади прибора.
31. Для ЕС: Этим устройством могут пользоваться дети старше 8 лет, а также лица со сниженными физическими, сенсорными или ментальными возможностями или с недостаточным опытом и знаниями, при условии присмотра за ними или инструктажа относительно безопасного использования устройства и понимания возможной опасности. Не позволяйте детям играть с данным устройством. Не позволяйте детям выполнять очистку и техническое обслуживание устройства без наблюдения взрослых.

32. Для IEC: Данное устройство не предназначено для использования лицами (в том числе детьми) с ограниченными физическими, сенсорными или умственными возможностями либо недостатком опыта и знаний, кроме случаев, когда они находятся под присмотром либо проинструктированы относительно использования устройства лицом, ответственным за их безопасность.
33. Данное холодильное устройство не предназначено для использования в качестве встроенного оборудования.
34. Данное холодильное устройство не предназначено для замораживания пищи.
35.  Примечание. При эксплуатации в условиях, отличных от указанного типа климата (т. е. за пределами номинального диапазона температур окружающей среды), устройство может не поддерживать желаемую температуру в отсеках.
36. Хладагент и вспененный циклопентан, используемые в холодильнике, являются легковоспламеняющимися. Поэтому, когда холодильник необходимо утилизировать, его следует держать подальше от любых источников огня и утилизировать на специальном предприятии, имеющем соответствующую квалификацию. Не сжигайте устройство в целях утилизации, чтобы предотвратить нанесение ущерба окружающей среде и любого другого вреда.
37. Перед утилизацией холодильника демонтируйте дверцы и снимите прокладки с дверей и полок. Поместите дверцы и полки в подходящее место, чтобы предотвратить попадание детей в ловушку.



Этот символ означает, что в данном приборе используется огнеопасный хладагент. В случае утечки хладагента и воздействия внешнего источника воспламенения существует риск пожара.



Этим символом обозначена самая холодная часть прибора. Он означает максимальный уровень в данной зоне.

ВНИМАНИЕ! Заполнять только питьевой водой.

2. ТЕХНИЧЕСКИЕ ДАННЫЕ

Торговая марка	Qilive
Номер модели	154599 / MRF-490W
Класс защиты	Класс I
Источник питания	220–240 В~, 50Гц
Потребляемая мощность	250 кВтч/год
Внешние габариты (В x Д x Ш)	185,5 x 70 x 70 см

3. ОПИСАНИЕ

- | | | |
|--|--|--|
| 1. Полка в дверце морозильного отделения | 4. Маленькая полка в дверце холодильного отделения | 9. Крышка отсека для овощей и фруктов |
| 2. Полка в дверце морозильного отделения | 5. Полка для бутылок в дверце холодильника | 10. Стеклянные полки |
| 3. Маленькая полка в дверце холодильного отделения | 6. Полка для бутылок в дверце холодильника | 11. Стеклянные полки |
| | 7. Регулируемые ножки | 12. Терморегулятор |
| | 8. Контейнер для овощей и фруктов | 13. Переключатель потока воздуха в морозильном отделении |
| | | 14. Полка морозильного отделения |

4. УСТАНОВКА



Внимание!

Прежде чем приступить к установке холодильника, отключите его от электросети.

4.1 Распакуйте все детали

Завершив распаковку, проверьте комплектность холодильника и наличие возможных повреждений при транспортировке. Если комплектация холодильника оказалась неполной или он поврежден, обратитесь в нашу службу послепродажной поддержки.

4.2 Выберите подходящее место установки



Внимание!

Располагайте прибор так, чтобы он не подвергался воздействию прямых солнечных лучей. Запрещается использовать прибор вне помещения или под дождем.

**Внимание!**

Прибор должен отстоять минимум на 50 см от источников тепла (например, от печей, плит, батарей отопления и т. п.) и минимум на 5 см от электрических плит.

**Внимание!**

Нужно обеспечить возможность отключения устройства от электросети, поэтому штекер питания установленного устройства должен быть легко доступен.

1. Холодильник должен располагаться в хорошо проветриваемом помещении, на сухой, устойчивой и ровной поверхности. Он должен быть защищен от воздействия прямых солнечных лучей и находиться вдали от иных источников тепла.
2. Габариты двухдверного холодильника: (→ рис. 1)
 Ширина (Ш) = 70 см
 Глубина (Г) = 70 см
 Высота (В) = 185,5 см
3. Обеспечьте достаточную циркуляцию воздуха с задней стороны прибора. Не прислоняйте прибор к стене во избежание возникновения шума, вызванного вибрацией. Убедитесь, что воздух свободно циркулирует вокруг прибора. Недостаточная вентиляция вызовет увеличение энергопотребления и выход прибора из строя. Между холодильником и стенами должно быть минимум 10 см с каждой стороны (F), 5 см с задней части (E) и 30 см между верхней частью холодильника и потолком. Дверца открывается на $130 \pm 5^\circ$ (C), а (A) и (B) являются пространством, необходимым для открытия дверцы (→ рис. 2).

RU

4.3 Выравнивание ножек

Если холодильник шатается, отрегулируйте высоту его левой или правой ножки (7) (→ рис. 3).

Чтобы отрегулировать высоту, поверните ножку (7) по часовой стрелке или против часовой стрелки.

Примечание. Если устройство стоит неровно, то его дверь не будет закрываться герметично.

4.4 Расположение устройства

Температура окружающей среды в месте размещения устройства должна соответствовать климатическому классу, указанному на заводской табличке. Таким образом обеспечивается надлежащее функционирование холодильника.

Климатический класс	Слишком высокая температура окружающей среды
SN	От +10 °C до +32 °C
H	От +16 °C до +32 °C
ST	От +16 °C до +38 °C
T	От +16 °C до +43 °C

4.5 Подключение к электросети

Прежде чем подключать устройство к электросети, проверьте соответствие

напряжения и частоты, указанных на паспортной табличке, характеристикам домашней электросети. Устройство необходимо заземлить. С этой целью штекер питания оснащен особым контактом. Если розетка домашней электросети не заземлена, то обратитесь к квалифицированному электрику, чтобы подключить устройство к отдельному заземлению, соответствующему установленным требованиям.

Производитель снимает с себя любую ответственность за последствия несоблюдения вышеуказанных мер предосторожности.

5. ЭКСПЛУАТАЦИЯ

5.1 Первое использование

Перед первым использованием устройства вымойте его внутреннюю часть и все внутренние принадлежности теплой водой с растворенным в ней нейтральным мылом, чтобы убрать типичный запах, характерный для недавно изготовленного продукта, затем тщательно высушите.

Важно! Не используйте моющие средства или абразивные порошки во избежание повреждения поверхности.

5.2 Настройка температуры

Подключите устройство к электросети. Температура внутри холодильника регулируется терморегулятором (12) с 7 вариантами настроек. 1 — это самая высокая температура, 7 — самая низкая температура (→ рис. 4).

Устройство может не поддерживать заданную температуру, если оно установлено рядом с особенно сильным источником тепла, если его дверь открывается слишком часто или оставлена открытой надолго.

Температура в морозильном отделении регулируется переключателем ПОТОКА ВОЗДУХА В МОРОЗИЛЬНОМ ОТДЕЛЕНИИ (13), который может быть установлен на МИН. и МАКС. (→ рис. 5).

Во время использования переключатель ПОТОКА ВОЗДУХА В МОРОЗИЛЬНОМ ОТДЕЛЕНИИ (13) может замерзнуть в связи с высокой влажностью или частым открыванием дверцы. В этом случае не перемещайте регулирующий рычаг принудительно. Вместо этого рекомендуется использовать горячее полотенце для местного нагревания, чтобы переключатель ПОТОКА ВОЗДУХА В МОРОЗИЛЬНОМ ОТДЕЛЕНИИ (13) оттаял перед переключением во избежание повреждений.

5.3 Рекомендуемые оптимальные настройки температуры

ВРЕМЯ ГОДА	ПРЕДЛАГАЕМЫЕ РЕЖИМЫ	Советы
Лето (более 35 °С) (→ рис. 6)		Не рекомендуется устанавливать регулирующий рычаг в положение МАКС. на длительное время.
Нормальное состояние (весна и осень) (→ рис. 7)		
Зима (менее 13 °С) (→ рис. 8)		

Не допускайте одновременной установки температуры в холодильном и морозильном отделении на значение МАКС., особенно летом. Это может привести к медленному охлаждению отделения для свежих продуктов и, как следствие, неприятным впечатлениям от использования.

RU

5.4 Замораживание свежих продуктов

Морозильная камера пригодна для замораживания свежих продуктов и длительного хранения замороженных и свежзамороженных продуктов.

Поместите свежие продукты, которые нужно заморозить, в морозильную камеру. Максимальный объем продуктов питания, который можно заморозить за 24 часа, указан на паспортной табличке прибора.

Заморозка длится 24 часа. Не добавляйте продукты питания в процессе заморозки.

5.5 Хранение замороженных продуктов

Прежде чем класть продукты в отсек при первом запуске или после периода неиспользования, дайте устройству поработать минимум 2 часа в режиме активного охлаждения.

ВНИМАНИЕ! Если произошла случайная разморозка (например, электропитание не подавалось дольше, чем время повышения температуры, указанное на паспортной табличке прибора), то размороженные продукты необходимо незамедлительно употребить в пищу или приготовить, а затем повторно заморозить после приготовления.

5.6 Размораживание пищи

В зависимости от потребностей замороженные продукты перед приготовлением можно разморозить в холодильной камере или при комнатной температуре. Следуйте инструкциям производителя пищевых продуктов.

ВНИМАНИЕ! Не замораживайте оттаявшие продукты повторно. Размороженные продукты следует быстро употребить в пищу.

5.7 Принадлежности

На стенках холодильника предусмотрено несколько направляющих, чтобы

полки (10, 11) могли быть установлены в зависимости от потребностей (→ рис. 5).

5.8 Расположение дверных полок

Для хранения упаковок с продуктами разных размеров могут быть использованы полки в дверце (1, 2, 3, 4, 5, 6) для бутылок разных размеров.

5.9 Советы по замораживанию и хранению замороженных продуктов

Чтобы продукты оставались максимально свежими, необходимо выполнять следующее:

- Максимальное количество продуктов питания, которое можно заморозить за 24 часа, указан на паспортной табличке прибора.
- Замораживание длится 24 часа. В этот период запрещается добавлять продукты питания для замораживания;
- Замораживайте только свежие и тщательно вымытые продукты питания высшего качества;
- Разделите пищу на небольшие порции, чтобы обеспечить быструю и полную заморозку, а также сделать возможным размораживание только нужного количества;
- Оберните продукты питания фольгой или пленкой так, чтобы получившаяся упаковка была герметичной;
- Не допускайте, чтобы свежие и незамороженные продукты питания контактировали с замороженными продуктами во избежание нагревания последних;
- Постные продукты питания лучше и дольше хранятся, нежели жирные; соль уменьшает срок хранения продуктов питания;
- Потребление льда, недавно извлеченного из отсека для приготовления льда, связано с риском обморожения кожи;
- Рекомендуется отмечать дату замораживания на каждой упаковке, чтобы четко отслеживать время хранения.
- Постарайтесь как можно быстрее доставить замороженные продукты питания из магазина в морозильную камеру;
- не открывайте дверь слишком часто и не оставляйте ее открытой дольше, чем необходимо. Качество размороженных продуктов быстро ухудшается; повторное замораживание недопустимо;
- Не превышайте период хранения, указанный производителем продуктов питания.
- Не храните бутилированные напитки в морозильном отделении во избежание их растрескивания и другого ущерба.

5.10 Советы по сохранению свежести продуктов питания

Чтобы продукты оставались максимально свежими, необходимо выполнять следующее:

- Не храните в холодильнике теплые продукты или летучие жидкости.
- Храните продукты накрытыми или завернутыми, особенно если они имеют сильный запах. Заворачивайте продукты в полиэтиленовые пакеты и храните их на стеклянных полках, расположенных над контейнером для фруктов и овощей.
- В целях безопасности используйте этот способ хранения продуктов не дольше 1-2 дней.
- Готовые блюда и холодные блюда должны храниться в закрытой упаковке. Их можно ставить на любую полку.
- Фрукты и овощи необходимо тщательно вымыть и хранить в особом контейнере для фруктов и овощей, предусмотренном в холодильнике.
- Масло и сыр следует хранить в особых герметичных контейнерах. Эти продукты необходимо завернуть в фольгу или положить в полиэтиленовый пакет во избежание контакта с воздухом.
- Бутылки для молока должны быть закрыты крышками и храниться на дверных полках.

- В холодильнике запрещается хранить бананы, картофель, лук и чеснок без упаковки.

6. ОБСЛУЖИВАНИЕ И ОЧИСТКА

В гигиенических целях необходимо регулярно очищать камеры холодильника, включая размещенные внутри принадлежности.



Предупреждение! Перед чисткой всегда отсоединяйте штепсельную вилку от розетки.

Важно! Не используйте для чистки моющие средства, растворители, абразивные материалы, острые предметы или проволочные щетки, так как они повредят покрытие.

6.1 Очистка

1. Извлеките все внутренние принадлежности (например, полки и ящики) из отделения холодильника. Очистите их, используя теплую воду и нейтральное мыло. Промойте детали водой и тщательно высушите.
 2. Протрите внутреннюю поверхность влажной тканью с небольшим количеством мыльной воды. Перед установкой принадлежностей внутрь протрите их смоченной теплой водой тканью, а затем тщательно высушите.
 3. Протрите внешнюю поверхность прибора сухой мягкой тканью. Запрещается использовать растворители.
- Регулярно проверяйте и протирайте уплотнения дверцы, чтобы обеспечить их чистоту.
 - Регулярно удаляйте пыль с задней стороны прибора. Таким образом можно улучшить работу прибора и снизить расход электроэнергии.
 - Во избежание затекания воды в прибор при размораживании периодически очищайте сливное отверстие, размещенное в задней части морозильного отделения (→ рис. 18).

6.2 Размораживание

Холодильник оснащен функцией автоматической разморозки. Из-за сезонных изменений влажности возможно образование толстого слоя наледи. Чтобы разморозить холодильник вручную, отключите его от электросети и удалите излишки льда сухой тканью.

Регулярное размораживание помогает снизить энергопотребление прибора.

6.3 Лампа

В приборе есть лампа. В случае неисправности обратитесь к квалифицированному специалисту для проверки и/или замены лампы.

Тип лампы: внутренний светильник.

Класс энергоэффективности : G

6.4 Транспортировка



Предупреждение! Не переворачивайте прибор вверх ногами и не кладите его набок. Во время транспортировки наклон прибора не должен превышать 45°.

- Не поднимайте холодильник, удерживая его за верхние края. Держите за основание или по бокам.
- Перед перемещением удалите все продукты и надежно закрепите компоненты.
- Зафиксируйте дверцу клейкой лентой.
- Прикрепите шнур питания к боковой стороне прибора, чтобы избежать повреждений при транспортировке.

RU

6.5 Хранилище

- Если прибор не используется в течение длительного периода времени, отсоедините его от источника питания, удалите все пищевые продукты и выполните очистку прибора.
- На время хранения оставьте дверцу приоткрытой, чтобы предотвратить образование неприятных запахов.

7. ПОИСК И УСТРАНЕНИЕ НЕИСПРАВНОСТЕЙ



Внимание!

См. раздел «Безопасность».

При наличии неисправностей свяжитесь с авторизованным сервисным центром или специалистом аналогичной квалификации.

Неисправность	Возможная причина	Способ устранения
Прибор не работает.	Нет подключения к источнику питания.	Подключите прибор к подходящей электрической розетке.
	Перегорел или неисправен предохранитель.	Проверьте предохранитель и при необходимости замените его.
	Неисправный шнур питания или вилка.	Проверьте и отремонтируйте (выполняется квалифицированным электриком).
Прибор слишком сильно морозит или охлаждает.	Неправильная настройка температуры	Установите более высокую температуру.
Прибор не морозит или охлаждает.	Неправильная настройка температуры	Установите более низкую температуру.
	В прибор помещено большое количество горячей/теплой пищи.	Дайте пище остыть перед тем, как поместить ее в прибор.
	Рядом с прибором расположен источник тепла.	Отодвиньте источник тепла дальше от прибора.
	Дверца открыта на длительный период времени.	и закройте дверцу как можно быстрее. Убедитесь, что дверца плотно закрыта.
Прибор издает громкие звуки.	Прибор неустойчив.	Отрегулируйте ножки, чтобы выровнять прибор.
	Прибор касается стены или мебели.	Переместите прибор и оставьте вокруг него достаточно свободного места.
	Ароматные продукты питания не завернуты.	Тщательно заверните ароматные продукты питания.
Прибор имеет специфический запах.	Продукты питания пропали.	Выбросьте испорченные продукты.
	Внутренняя часть прибора грязная.	Очистите внутреннюю часть прибора.

RU

8. ГАРАНТИЯ И ОГРАНИЧЕНИЕ ОТВЕТСТВЕННОСТИ

Гарантия на этот продукт действует в течение 36 месяцев с момента покупки (согласно местному законодательству и начиная с даты, указанной на чеке) и распространяется на любые неполадки, вызванные производственным браком или дефектами материалов.

Данная гарантия не распространяется на повреждения, вызванные ненадлежащей установкой, неверной эксплуатацией и нормальным износом изделия.

Гарантия не распространяется на следующие случаи:

- Повреждения или проблемы, вызванные неверной эксплуатацией, инцидентом, модификацией или подключением к розетке недопустимого напряжения.
- Измененные устройства, в которых гарантийная пломба или серийный номер были повреждены, испорчены, удалены или окислились.
- Гарантия на съемные батареи и аксессуары составляет 6 месяцев.
- Отказ батареи, вызванный избыточной зарядкой или несоблюдением инструкций по безопасности, приведенных в этом руководстве.
- Косметические повреждения, такие как царапины, вмятины и т. п.
- Повреждения, вызванные вмешательством неквалифицированных специалистов.
- Повреждения, вызванные нормальным износом при эксплуатации изделия.
- Обновление программ в связи с изменением параметров сети.
- Повреждения изделия, полученные при использовании программного обеспечения других производителей.
- Повреждения изделия при его использовании без комплектующих, рекомендованных производителем.
- Окисление элементов.

Ни при каких обстоятельствах производитель не может быть привлечен к ответственности за потерю данных, хранящихся на диске. Кроме того, производитель не обязан проверять факт извлечения SIM-карт и SD-карт из изделий, которые были ему возвращены.

Отремонтированные или замененные изделия могут состоять из новых или восстановленных компонентов.

УСЛОВИЯ ДЕЙСТВИЯ ГАРАНТИИ

Чтобы воспользоваться гарантийным обслуживанием, следует отнести изделие в место покупки и предоставить доказательство покупки изделия и аксессуаров к нему (например, кассовый или товарный чек и т.д.), а также оригинальную упаковку. Важно предоставить такие данные, как дата покупки, модель и серийный номер IMEI (эти данные обычно указаны на изделии, упаковке или чеке).

При отсутствии этих данных предоставьте вместе с изделием элементы, необходимые для его правильной работы, такие как шнур питания, адаптер и т. д. Если ваш случай гарантийный, сервисная служба сможет предоставить вам следующие услуги в рамках местного законодательства:

- Заменить или починить поврежденные компоненты.
- Заменить изделие на аналогичное с примерно одинаковым функционалом.
- Возместить стоимость товара, указанного в чеке.

Если вы воспользовались одной из вышеуказанных услуг, гарантийный период не будет продлен или обновлен.

СЛУЖБА РЕМОНТА И ЗАМЕНЫ ЗАПЧАСТЕЙ

1. Не пытайтесь самостоятельно отремонтировать устройство. Неправильные действия могут привести к травмам.
2. Далее приведена подробная информация о профессиональной службе ремонта. См. Нижнюю часть руководства
3. Запасные части будут доставлены в течение 15 дней после получения заказа.

ЗМІСТ:

1. ІНСТРУКЦІЇ ЩОДО БЕЗПЕКИ	С. 115
2. ТЕХНІЧНІ ДАНІ	С. 121
3. ОПИС	С. 121
4. ВСТАНОВЛЕННЯ	С. 121
5. ВИКОРИСТАННЯ	С. 123
6. ОБСЛУГОВУВАННЯ ТА ЧИЩЕННЯ	С. 125
7. УСУНЕННЯ НЕСПРАВНОСТЕЙ	С. 127
8. ГАРАНТІЯ ТА ОБМЕЖЕННЯ ВІДПОВІДАЛЬНОСТІ	С. 128

1. ІНСТРУКЦІЇ ЩОДО БЕЗПЕКИ

Перш ніж користуватися цим електроприладом, прочитайте подані нижче інструкції; збережіть цей посібник для майбутніх довідок.

1. Цим пристроєм можуть користуватися діти віком від 8 років, а також особи з обмеженими фізичними, сенсорними чи розумовими здібностями, або з відсутністю досвіду та знань, але лише під наглядом або після проведення з ними інструктажу щодо безпечного використання цього пристрою та усвідомлення ними небезпеки, що впливає з використання цього пристрою.
2. Діти не повинні гратися з цим пристроєм.
3. Діти не повинні чистити та доглядати за пристроєм без нагляду дорослих.
4. Цей прилад призначений для використання в домашніх господарствах та інших подібних умовах, наприклад:
 - у зонах для приготування їжі в магазинах, офісах та інших робочих приміщеннях;
 - в сільських будинках та клієнтами в готелях, мотелях та інших помешканнях;
 - у житлових приміщеннях типу «ліжко та сніданок».
 - для виїзного обслуговування та подібних не роздрібних цілей.

5. Даний виріб — це побутовий холодильник і придатний тільки для зберігання харчових продуктів і напоїв. Відповідно до національних стандартів, побутові холодильники не мають використовуватися в інших цілях, таких як зберігання крові, лікувальних препаратів чи біологічних продуктів.
6. Увага! Під час встановлення цього приладу уникайте затискання чи пошкодження шнура живлення.
7. Прилад не можна вбудовувати в меблі, стіни або подібні місця.
8. Перед підключенням холодильника до електричної розетки перевірте, чи номінальна напруга, вказана на паспортній табличці приладу, відповідає напрузі в мережі живлення.
9. Шнур живлення цього приладу оснащений спеціальною штепсельною вилкою. Цю штепсельну вилку потрібно підключати до розетки із заземленням, що розрахована на струм не менше 16 А. Якщо у вас немає такої розетки, зверніться до кваліфікованого електрика для її встановлення.
10. Увага – Не пошкоджуйте контур холодоагенту.
11. Охолоджувальний газ R600a в цьому холодильнику є природним газом. Він не шкідливий для навколишнього середовища, проте горючий. Тому важливо транспортувати та встановлювати холодильник таким чином, щоб не пошкодити канали холодоагенту. У випадку витoku газу уникайте його контакту із вогнем поблизу та провітрюйте приміщення.
12. Небезпека ураження електричним струмом! Не намагайтеся ремонтувати прилад власноруч. У разі несправності всі ремонтні роботи повинен виконувати лише кваліфікований персонал.

13. Щоб запобігти виникненню небезпечних ситуацій, заміна пошкодженого кабелю живлення має виконуватися виробником, його представником з технічного обслуговування або особами з відповідною кваліфікацією.
14. Увага – Не закривайте вентиляційні отвори на корпусі приладу чи у конструкціях, куди він встановлюється.
15. Увага — Не використовуйте механічні пристрої чи інші засоби для прискорення процесу розморожування, окрім рекомендованих виробником.
16. Увага – Не використовуйте електричні пристрої всередині відділення для зберігання продуктів харчування, окрім випадків, коли це такі типи пристроїв, щорекомендовані виробником.
17. Не зберігайте в холодильнику вибухові речовини, такі як аерозольні пляшки із горючими сумішами.
18. Не ставте в холодильник займисті, вибухові, леткі та корозійно-активні речі, щоб уникнути ушкодження приладу або пожежі.
19. Не ставте займисті речі біля холодильника, щоб уникнути пожежі.
20. Ніколи не кладіть предмети, такі як пляшки або герметичні контейнери з рідиною, наприклад, пиво і напої, до морозильної камери, щоб запобігти розтріскуванню та іншим втратам.
21. Цей прилад необхідно відключати від мережі живлення, коли він не використовується, а також перед початком обслуговування.
22. Поради щодо чищення приладу наведені у розділі «ОБСЛУГОВУВАННЯ ТА ЧИЩЕННЯ».
23.  Це маркування вказує на те, що цей пристрій забороняється викидати разом із побутовими відходами на території ЄС. Щоб уникнути небезпеки для навколишнього

середовища або здоров'я людей від неконтрольованої утилізації відходів, здавайте їх на переробку, яка дозволяє заново використовувати відновлювані матеріали. Для повернення вашого пристрою скористайтесь системою повернення та приймання, або зверніться за інформацією до продавця, в якого ви придбали даний виріб. Вони можуть прийняти даний пристрій для його безпечної переробки.

24. Утилізуйте прилад відповідно до вимог місцевого законодавства, тому що він містить легкозаймистий вибуховий газ та холодоагент.
25. Перед викиданням приладу зніміть з нього двері, щоб уникнути проникання та блокування всередині нього дітей.
26. Небезпека удушення! Тримайте пакувальні матеріали у місці, недоступному для дітей!
27. Утилізуйте пакувальні матеріали відповідно до вимог місцевого законодавства. Запитайте у місцевих органах влади, де містяться центри збирання або центри утилізації.
28. Для уникнення зараження продуктів харчування дотримуйтеся наступних інструкцій:
 - Відкривання дверей на тривалий період часу може значно підвищити температуру у відділеннях пристрою.
 - Регулярно очищуйте поверхні, що контактують із продуктами харчування, а також дренажні системи, до яких є доступ.
 - Очищуйте резервуари для води, якщо вони не використовувалися протягом 48 годин: промийте систему, підключену до подачі води, якщо вода не зливалася протягом 5 днів.
 - Зберігайте свіже м'ясо та рибу у відповідних контейнерах у холодильному відділенні, щоб вони не контактували із продуктами харчування і щоб рідини з них не потрапляли на інші продукти.

- Відділення для заморожених продуктів харчування із двома зірочками можуть використовуватися для зберігання попередньо заморожених продуктів, зберігання та приготування морозива та кубиків льоду.
- Відділення із однією, двома та трьома зірочками не призначені для замороження свіжої їжі.
- Якщо холодильник має бути порожнім протягом тривалого періоду часу, необхідно вимкнути його, очистити і залишити двері відкритими для уникнення утворення плісняви в середині пристрою.

29. Дітям віком від 3 до 8 років дозволяється завантажувати та розвантажувати холодильні пристрої.
30. УВАГА! Не розташовуйте декілька переносних розеток або переносних блоків електроживлення у задній частині пристрою.
31. Для ЄС: Цим приладом можуть користуватися діти віком від 8 років і старше, а також особи з обмеженими фізичними, сенсорними та розумовими здібностями або з браком досвіду і знань, якщо вони перебувають під наглядом або отримали інструкції щодо безпечного використання приладу і розуміють пов'язану з цим небезпеку. Не дозволяйте дітям гратися з пристроєм. Діти не повинні виконувати очищення й технічне обслуговування без нагляду.
32. Для ІЕС: Цей пристрій не призначений для використання людьми (зокрема дітьми) з обмеженими фізичними, сенсорними або розумовими здібностями, а також з браком досвіду і знань, якщо вони не перебувають під наглядом або не отримали інструкції щодо використання приладу від особи, відповідальної за їхню безпеку.
33. Цей холодильний прилад не призначений для використання в якості вбудованого приладу.

34. Цей холодильний прилад не призначений для заморожування харчових продуктів.
35.  Примітка. Під час роботи в середовищі, відмінному від зазначеного типу клімату (тобто за межами номінального діапазону температур навколишнього середовища) прилад може бути не в змозі підтримувати бажану температуру в камері.
36. Холодоагент і спінюючий матеріал на основі циклопентану, що використовуються в холодильнику, легко спалахують. Тому, коли холодильник утилізується, його слід зберігати подалі від джерел вогню та доправити до спеціальної компанії з утилізації з відповідною кваліфікацією. Забороняється спалювати прилад, щоб запобігти нанесенню шкоди довкіллю або будь-якої іншої шкоди.
37. Коли холодильник утилізується, зніміть дверцята, прокладки дверцят і полиці; поставте дверцята і полиці у відповідне місце, щоб діти не потрапили в пастку.



Цей символ вказує на те, що в пристрої використовується займистий холодоагент. У випадку витoku холодоагента і його контакту з зовнішніми джерелами вогню виникає ризик пожежі.



Цей символ вказує на найхолоднішу частину пристрою. Він визначає найвищий рівень для цієї зони.

ПОПЕРЕДЖЕННЯ: заповнюйте його лише питною водою.

2. ТЕХНІЧНІ ДАНІ

Торгова марка	Qilive
Номер моделі	154599 / MRF-490W
Клас захисту	Клас I
Джерело живлення	220–240 В, 50 Гц
Споживана потужність	250 кВт·год на рік
Зовнішні розміри (В x Ш x Г)	185,5 x 70 x 70 см

3. ОПИС

- | | | |
|--|---|--|
| 1. Полиця у дверцятах морозилки | 5. Полиця для пляшок у дверях холодильника | 9. Кришка висувного контейнера для фруктів та овочів |
| 2. Полиця у дверцятах морозилки | 6. Полиця для пляшок у дверях холодильника | 10. Склопані полиці |
| 3. Маленька полиця у дверях холодильника | 7. Вирівнювальна ніжка | 11. Склопані полиці |
| 4. Маленька полиця у дверях холодильника | 8. Висувний контейнер для фруктів та овочів | 12. Термостат |
| | | 13. Потік повітря в морозильнику |
| | | 14. Полиця морозильної камери |

UA

4. ВСТАНОВЛЕННЯ



Увага!

Перед встановленням пристрою відключіть його від настінної розетки.

4.1 Розпакуйте всі компоненти

Після розпакування перевірте комплектність поставки та відсутність пошкоджень від процесу транспортування. Якщо ви помітили пошкодження або відсутність окремих компонентів, зверніться у наш відділ сервісного обслуговування.

4.2 Виберіть придатне місце для встановлення



Увага!

Встановлюйте прилад таким чином, щоб на нього не потрапляли прямі сонячні промені. Цей прилад не повинен використовуватися надворі або потрапляти під дощ.



Увага!

Холодильник має знаходитися на відстані не менше 50 см від джерел тепла (таких як плити, печі, нагрівачі тощо) та не менше 5 см від електричних печей.



Увага!

Має бути можливість від'єднати прилад від мережі електроживлення; тому штепсельна вилка повинна бути легко доступна після установалення.

1. Встановлюйте холодильник у місці з достатньою вентиляцією на сухій, стійкій та рівній поверхні, подалі від прямих сонячних променів та інших джерел тепла.
2. Габарити 2-дверного холодильника: (→ Мал. 1)
Ширина (W) = 70 см
Глибина (D) = 70 см
Висота (H) = 185,5 см
3. Забезпечте достатню циркуляцію повітря у задній частині приладу. Не встановлюйте прилад впритул до стіни, щоб уникнути шумів внаслідок вібрації. Перевірте, чи відбувається вільна циркуляція повітря навколо приладу. Недостатня вентиляція може викликати несправності та збільшене споживання електроенергії. Залишайте відстань не менше 10 см між холодильником та бічними стінами (F), 5 см ззаду (E) та 30 см між верхньою частиною холодильника і стелею. Двері відчиняються до кута $130 \pm 5^\circ$ (C), а (A) та (B) — простір, потрібний для відчинення дверей (→ Мал. 2).

4.3 Ніжки із регулюванням

Якщо пристрій нахилений у будь-який бік, відрегулюйте висоту правої лівої/ніжки (7), щоб пристрій стояв рівно (→ Мал. 3).

Щоб відрегулювати висоту, обертайте ніжку (7) за годинникову або проти годинникової стрілки.

Примітка: Якщо прилад не вирівняно, двері і ущільнення дверей не зачинятимуться належним чином.

UA

4.4 Позиціонування

Установіть прилад у місці, де температура довкілля відповідає класу клімату, вказаному на заводській табличці приладу. Це забезпечить належне функціонування пристрою.

Кліматичний клас	Навколишня температура
SN	від $+10^\circ\text{C}$ до $+32^\circ\text{C}$
Ni	від $+16^\circ\text{C}$ до $+32^\circ\text{C}$
ST	від $+16^\circ\text{C}$ до $+38^\circ\text{C}$
T	від $+16^\circ\text{C}$ до $+43^\circ\text{C}$

4.5 Електричне під'єднання

Перед під'єднанням переконайтесь, що напруга і частота, що показана на табличці, відповідає вашому внутрішньому електропостачанню. Прилад має бути заземлено. Для цієї мети штепсельна вилка шнура живлення має відповідний контакт. Якщо розетка внутрішнього електроживлення не заземлено, під'єднайте прилад до окремого заземлення відповідно до чинних правил, проконсультувавшись з кваліфікованим електриком.

Виробник не несе відповідальності, якщо вищевказані заходи безпеки не дотримуються.

5. ВИКОРИСТАННЯ

5.1 Перше використання

Перед першим використанням приладу помийте його всередині і всі внутрішні аксесуари теплою водою з додаванням трохи нейтрального мила, щоб видалити характерний запах нового продукту; потім ретельно висушіть.

Важливо! Не використовуйте мийні засоби або абразивні порошки, бо вони можуть пошкодити зовнішнє покриття.

5.2 Налаштування температури



Під'єднайте прилад до електромережі. Внутрішня температура холодильника регулюється термостатом (12) з 7 налаштуваннями. 1 — найтепліше значення, 7 — найхолодніше значення (→ Мал. 4).

Прилад може не працювати з правильною температурою, якщо стоїть в досить гарячому місці, а ви відчиняєте двері дуже часто чи залишаєте їх відчиненими.

Температура в морозильній камері регулюється повзунком ПОТІК ПОВІТРЯ В МОРОЗИЛЬНИКУ (13), який може бути встановлений від MIN (мінімального) до MAX (максимального) значення (→ Мал. 5).

Під час використання повзунок ПОТІК ПОВІТРЯ В МОРОЗИЛЬНИКУ (13) може примерзнути через високу вологість або часте відчинення дверей. У такому разі, не регулюйте регулювальний важіль з застосуванням сили. Замість цього рекомендується скористатися гарячим рушником для нагрівання його на місці так, щоб повзунок ПОТІК ПОВІТРЯ В МОРОЗИЛЬНИКУ (13) розморозився перед регулюванням і відтак уник пошкодження.

5.3 Рекомендовані налаштування оптимальної температури

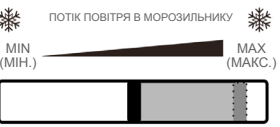
СЕЗОН	РЕКОМЕНДОВАНІ РЕЖИМИ	Підказки
Влітку (вище ніж 35 °C) (→ Мал. 6)		Рекомендується не встановлювати регулювальний важіль у положення MAX на тривалий час.
Нормальні умови (весна та осінь) (→ Мал. 7)		
Узимку (нижче ніж 13 °C) (→ Мал. 8)		

Не слід встановлювати як температуру холодильника так і температуру морозильної камери до MAX одночасно, особливо в літню пору. Це може призвести до сповільнення охолодження відділення свіжих харчів, відтак до неприємних вражень користувача.

5.4 Заморожування свіжих харчових продуктів

Морозильна камера підходить для заморожування свіжих продуктів і зберігання заморожених та глибоко заморожених продуктів протягом тривалого часу.

Помістіть свіжі харчові продукти для заморожування до морозильної камери. Максимальна кількість харчових продуктів, що може бути заморожена протягом 24 годин, вказана на паспортній табличці пристрою. Процес заморожування триває 24 години: протягом цього періоду не додавайте інші харчові продукти для заморожування.

5.5 Зберігання заморожених харчових продуктів

Під час першого запуску або після періоду без використання, перш ніж покласти харчовий продукт до відділення, дайте приладу попрацювати принаймні 2 години при вищому значенні.

УВАГА! У разі випадкового розморожування, наприклад, живлення було вимкнено на довший час, ніж Температура, вказане в таблиці технічних даних у «rise time» (час підвищення), то розморожену їжу потрібно швидко з'їсти чи одразу приготувати, а потім повторно заморозити (після приготування).

5.6 Розмороження продуктів харчування

Перед приготуванням заморожені продукти харчування можна розморожувати у холодильному відділенні або при кімнатній температурі, в залежності від ваших потреб. Дотримуйтеся інструкцій виробника продуктів харчування на пакуванні.

УВАГА! Розморожені продукти не можуть бути повторно заморожені. Вживайте їх якомога швидше.

5.7 Аксесуари

Стіни холодильника оснащено серією напрямних, так що полиці (10, 11) можуть бути розміщені за бажанням (→ Мал. 5).

5.8 Розміщення полиць у дверях

Щоб дозволити зберігання упакувань харчових продуктів різних розмірів, дверні стійки (1, 2, 3, 4, 5, 6) можуть бути використані для різних розмірів пляшок.

5.9 Поради щодо заморожування і зберігання заморожених харчових продуктів

Для одержання максимальної продуктивності дотримуйтеся наведеного нижче.

- Максимальна кількість харчових продуктів, що може бути заморожена протягом 24 годин, вказана на паспортній табличці пристрою.
- Процес заморожування займає 24 години. Під час цього періоду не слід додавати більше жодної їжі;
- Заморожуйте тільки високоякісні, свіжі та ретельно промиті харчові продукти;
- Готуйте їжу невеликими порціями, щоб можна було її швидко та цілком заморозити і уможливити подальше розмороження тільки потрібної кількості;
- Загортайте харчові продукти у фольгу або поліетилен і пересвідчайтесь, що пакети герметичні;
- Не дозволяйте свіжій розмороженій їжі контактувати з їжею, яку вже заморожено, уникаючи таким чином підвищення температури останньої;
- Пісні харчові продукти зберігаються краще та довше, ніж жирні; сіль зменшує строк зберігання харчових продуктів;
- Водяний лід, якщо споживається одразу ж після виймання з морозильної камери, може призвести до опіку шкіри від замерзання;
- Бажано вказувати дату заморожування на кожному окремому пакеті, щоб дозволити відстежувати час зберігання.
- Переконайтеся, що заморожені харчові продукти переносяться з продуктового магазину в морозильну камеру в максимально короткий строк;
- Не відчиняйте двері часто і не залишайте їх відчиненими довше, ніж це абсолютно необхідно. Після розморожування їжа швидко псується і не придатна для повторного замороження;

- Не перевищуйте строк зберігання, позначений виробником харчового продукту.
- Не зберігайте напої у пляшках у морозильному відділенні для уникнення вибуху або іншої шкоди.

5.10 Поради для охолодження свіжих харчових продуктів

Для одержання максимальної продуктивності дотримуйтесь наведеного нижче.

- Не зберігайте гарячу їжу або рідини, які випаровуються, у холодильнику.
- Накрийте або загорніть їжу, особливо, якщо вона має сильний аромат. Загорніть у поліетиленові пакети і покладіть на скляні полиці над овочевою скринькою.
- Для безпеки зберігайте в такий спосіб щонайдовше один або два дні.
- Приготовані харчові продукти, холодні страви необхідно накрити та розміщувати на будь-якій полиці.
- Фрукти та овочі потрібно ретельно очистити та помістити у спеціальну висувну скриньку (контейнер) для фруктів та овочів, що йде у комплекті.
- Вершкове масло і сир потрібно помістити у спеціальні герметичні контейнери або загорнути у фольгу чи поліетиленові пакети, щоб максимально видалити повітря.
- Пляшки з молоком мають бути закриті і зберігатись на полицях дверей.
- Не зберігайте в холодильнику неупаковані банани цибулю та часник.

6. ОБСЛУГОВУВАННЯ ТА ЧИЩЕННЯ

Для дотримання гігієни прилад усередині, у тому числі аксесуари всередині, слід регулярно чистити.



Попередження! Перед очищенням обов'язково виймайте вилку із настінної розетки.

UA

Важливо! За жодних обставин не використовуйте агресивні миючі засоби, розчинники/абразивні продукти, гострі предмети або металеві щітки для чищення, оскільки це може пошкодити покриття.

6.1 Чищення

1. Вилучіть усі внутрішні приналежності (наприклад, полиці або висувні шухляди) із відділення пристрою. Очистіть їх теплою водою із додаванням невеликої кількості нейтрального мила. Промийте водою і ретельно витріть.
 2. Протріть внутрішню пристрою м'якою вологою серветкою із невеликою кількістю м'якого миючого засобу. Протріть його теплою вологою серветкою, а потім зачекайте, доки вона повністю висохне, і лише тоді встановлюйте аксесуари у внутрішній частині пристрою.
 3. Витріть корпус пристрою м'якою сухою серветкою. Не використовуйте розчинники.
- Регулярно перевіряйте дверні ущільнення та протирайте їх, щоб на них не збиралося сміття.

- Періодично очищайте від пилу задню частину пристрою. Це збільшить продуктивність пристрою і дозволить знизити споживання електроенергії.
- Щоб уникнути переповнення талої води у пристрої, періодично очищуйте зливний отвір на задній частині відділення пристрою (→ Мал. 18).

6.2 Розморожування

Пристрій оснащений функцією автоматичного розмороження. У зв'язку зі зміною сезонів може утворюватися товстий шар наморозі. Для ручного розморожування від'єднайте пристрій від джерела живлення або видаліть надлишкову наморозь сухою серветкою.

Регулярне розморожування допомагає знизити енергоспоживання пристрою.

6.3 Лампа

В цьому продукті встановлена лампа. У випадку несправності зверніться до кваліфікованого технічного спеціаліста, що допоможе оглянути та/або замінити лампу.

Тип лампи: внутрішнє світло.

Клас енергоефективності: G

6.4 Транспортування



Попередження! Не встановлюйте пристрій догори ногами або на бік. Під час транспортування нахил пристрою не повинен перевищувати 45°.

- Не підіймайте пристрій, тримаючи його за верхні краї. Тримайте пристрій за основу або з боків.
- Перед переміщенням пристрою вийміть із нього усі продукти харчування та надійно зафіксуйте усі компоненти.
- Зафіксуйте двері клейкою стрічкою.
- Зафіксуйте кабель живлення клейкою стрічкою у боковій частині пристрою для уникнення його пошкодження під час транспортування.

6.5 Зберігання

- Якщо пристрій не використовується протягом тривалого періоду часу, від'єднайте його від джерела живлення, вийміть з нього усі продукти харчування та очистіть його.
- Під час зберігання залиште двері трохи відкритими для уникнення утворення неприємних запахів.

7. УСУНЕННЯ НЕСПРАВНОСТЕЙ



Увага!

Дивіться розділ «Безпека».

Якщо несправність не зникне, зверніться до авторизованого сервісного центру або аналогічного кваліфікованого спеціаліста.

Проблема	Можлива причина	Рішення
Пристрій не працює.	Не підключений до джерела живлення.	Підключіть пристрій до відповідної електричної розетки.
	Запобіжник згорів або несправний.	Перевірте запобіжник та за необхідності замініть його.
	Несправний кабель живлення або вилка.	Перевірте та зверніться за допомогою до кваліфікованого електрика.
Пристрій занадто сильно заморожує або охолоджує.	Неправильні налаштування температури	Встановіть нижче значення температури.
Пристрій не заморожує або не охолоджує належним чином	Неправильні налаштування температури	Встановіть вище значення температури.
	У пристрої знаходиться велика кількість гарячих/ теплих продуктів харчування.	Перед тим, як класти продукти харчування до холодильника, зачекайте, доки вони охолонуть.
	Поблизу пристрою розташовано джерело нагрівання.	Перемістіть джерело нагрівання подалі від пристрою.
	Двері відкриті протягом тривалого періоду часу.	Закривайте двері якомога скоріше. Впевніться, що двері закриті належним чином.
Пристрій видає гучний шум.	Рівень пристрою не відрегульований	Відрегулюйте ніжки для вирівнювання пристрою.
	Пристрій торкається стіни або меблів.	Змініть розташування пристрою та залиште достатньо місця навколо нього.
	Харчові продукти, що виділяють запах, не були обгорнуті	Ретельно загорніть їжу, що має запах.
Пристрій має особливий запах.	Харчові продукти зіпсувалися	Вийміть харчові продукти, що зіпсувалися.
	Внутрішні частини забруднені	Очистіть внутрішні частини.

UA

8. ГАРАНТІЯ ТА ОБМЕЖЕННЯ ВІДПОВІДАЛЬНОСТІ

Даний виріб має гарантію строком до 3 років (визначається місцевим законодавством відповідно до квитанції) від дня покупки на будь-які несправності, викликані дефектами виробництва чи матеріалів.

Дана гарантія не поширюється на пошкодження, викликані невідповідним встановленням або використанням виробу.

Точніше, гарантія не поширюється на:

- Пошкодження чи проблеми, спричинені неправильною експлуатацією, нещасним випадком, модифікацією або підключенням до електромережі з невідповідною силою струму чи напругою.
- Модифіковані пристрої, в яких гарантійна пломба чи серійний номер були пошкоджені, змінені, видалені або окиснені.
- Замінні батареї та аксесуари мають гарантію на 6 місяців.
- Несправність батареї, через перевантаження або недотримання інструкції з техніки безпеки у посібнику.
- Косметичні пошкодження, включаючи подряпини, виїмки тощо.
- Пошкодження, викликані втручанням некваліфікованих спеціалістів.
- Пошкодження, спричинені звичайним зношенням або старінням виробу.
- Оновлення програм у зв'язку зі зміною параметрів мережі.
- Проблеми у роботі виробу, спричинені використанням стороннього програмного забезпечення для модифікації, зміни чи адаптації існуючого.
- Проблеми у роботі виробу, спричинені експлуатацією цього виробу без аксесуарів, офіційно схвалених для використання виробником.
- Заіржавілі вироби.

У жодному разі виробник не несе відповідальність за втрату даних, що зберігаються на диску. Також виробник не зобов'язаний перевіряти, чи користувач вийняв карти SIM/SD з виробів, що повертаються.

Відремонтовані чи замінені вироби можуть містити нові та/або відновлені елементи чи обладнання.

ПОРЯДОК ГАРАНТІЙНОГО ОБСЛУГОВУВАННЯ

Щоб скористатися гарантією, вам необхідно повернути виріб до місця його придбання разом з доказом покупки (чеком, накладною тощо) товару чи аксесуарів у комплекті та з оригінальним упакуванням.

Важливо мати з собою інформацію стосовно дати придбання, назву моделі та серійного номеру чи номеру IMEI (цю інформацію ви можете знайти на товарі, упакуванні чи доказі покупки).

У іншому випадку ви повинні принести виріб разом з аксесуарами, потрібними для його належної роботи (живлення, адаптер та ін.).

Якщо гарантія розповсюджується на вашу претензію, відділ сервісного обслуговування у межах місцевого законодавства може:

- Полагодити або замінити несправні деталі.
- Обміняти повернений виріб на аналогічний із щонайменше такими ж функціями й еквівалентною продуктивністю.
- Повернути вам вартість придбаного товару, вказану на доказі покупки.

У випадку використання одного з трьох вказаних варіантів рішення, право на продовження або поновлення гарантійного періоду втрачається.

РЕМОНТ І ЗАМІНА ЗАПЧАСТИН

1. Не намагайтеся ремонтувати цей виріб самостійно. Неправильна експлуатація може призвести до випадкової травми.

2. Детальну інформацію про професійний ремонт можна отримати тут:
Будь ласка, дивіться внизу посібника

3. Запасні частини буде доставлено протягом 15 днів після отримання замовлення.

FR - Service Clients Auchan France - 200 rue de la Recherche 59650 Villeneuve d'Ascq - 03 59 30 59 30 - www.auchan.fr

ES - Alcampo, S.A. - Supermercados Sabeco, S.A. C/ Santiago de Compostela Sur, s/n - 28029 Madrid - e-mail: d.calidad@alcampo.es

PT - Serviço Auchan - Auchan Portugal Hipermercados, S.A., Travessa Teixeira Júnior, n.º 1, 1300 – 553 Lisboa, E-mail: info.MarcaAuchan@auchan.pt

PL - Dystrybutor: Auchan Polska Sp. z o.o., ul. Puławska 46, 05-500 Piaseczno - www.auchan.pl

HU - Forgalmazza: Auchan Magyarország Kft, 2040 Budaörs, Sport u. 2-4. - www.auchan.hu

RO - Auchan România SA, Str. Braşov nr.25, Sector 6, Cod poştal 061444, Bucureşti, România - www.auchan.ro



154599

MRF-49OW



SAS OIA, 200, rue de la Recherche, Le Colibri
BP 169, 59650 Villeneuve d'Ascq, France
www.auchan-retail.com/contact

Made in China

