

Qilive



Refrigerator

Q.6517

- FR Réfrigérateur
- ES Frigorífico
- PT Frigorífico
- PL Lodówka
- HU Hűtőszekrény
- RO Frigider
- RU Холодильник
- UA Холодильник

EN	User manual	P. 4
FR	Manuel d'utilisation	P. 16
ES	Manual del usuario	P. 30
PT	Manual do Utilizador	P. 44
PL	Instrukcja użytkownika	S. 58
HU	Használati útmutató	72 o.
RO	Manual de utilizare	P. 85
RU	Руководство пользователя	C. 99
UA	Довідник користувача	C. 114

EN

FR

ES

PT

PL

HU

RO

RU

UA

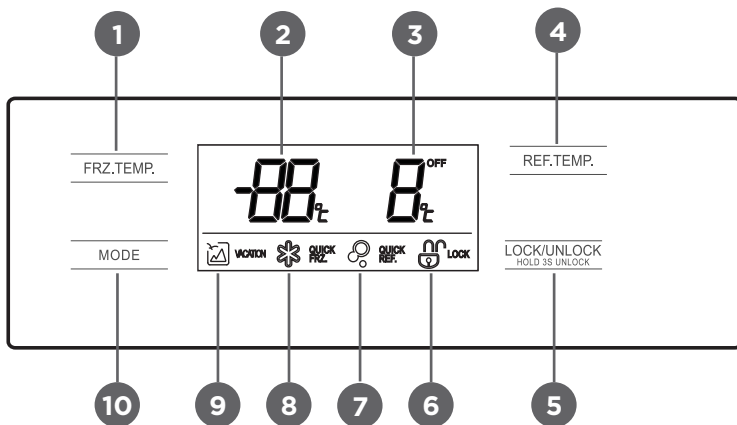
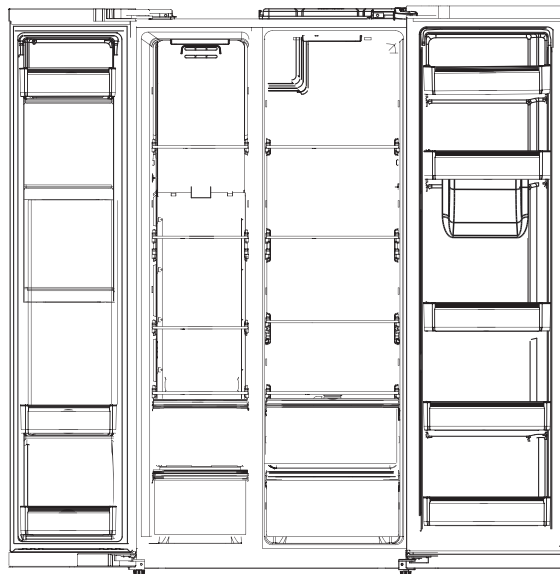

TABLE OF CONTENTS:

1. SAFETY INFORMATION	P. 4
2. TECHNICAL DATA	P. 8
3. DESCRIPTION	P. 8
4. INSTALLATION	P. 9
5. USE	P. 10
6. CLEANING AND MAINTENANCE	P. 13
7. TROUBLESHOOTING	P. 14
8. WARRANTY AND LIMITATIONS OF LIABILITY	P. 15

1. SAFETY INFORMATION

Before using this electrical appliance, read the instructions below and keep these instructions for future reference:



1. This appliance can be used by children aged from 8 years and above and persons with reduce physical sensory or mental capabilities or lack of experience and knowledge if they have been given supervision or instruction concerning use of the appliance in a safe way and understand the hazards involved.
2. Children shall not play with the appliance.
3. Cleaning and user maintenance shall not be made by children without supervision.
4. This appliance is intended to be used in household and similar applications such as
 - staff kitchen areas in shops, offices and other working environments;
 - farm houses and by clients in hotels, motels and other residential type environments;
 - bed and breakfast type environments;
 - catering and similar non-retail applications.
5. This product is a household refrigerator and shall





be only suitable for the storage of foods. According to national standards, household refrigerators shall not be used for other purposes, such as storage of blood, drugs or biological products.

6. Warning: When positioning the appliance, ensure the supply cord is not trapped or damaged.
7. The appliance can not be built into furniture, wall or similar locations.
8. Before connecting the appliance to an electrical outlet, make sure that the local power supply corresponds to that indicated on the rating label affixed to the appliance.
9. A special plug is installed to the power cable of your appliance. This plug must be plugged into a grounded wall outlet with at least 16 A. If you should not have such a wall outlet, have it installed by a qualified electrician.
10. Warning – Do not damage the refrigerant circuit.
11. The refrigerant gas R600a that is contained in the refrigerator is a natural gas. It is not harmful to the environment, but combustible. It is therefore important to transport and install your refrigerator carefully so as not to damage the refrigerant ducts. In the event of a gas leak, avoid contact with nearby flames or fires and ventilate the room.
12. Risk of electric shock! Do not try to repair the appliance yourself. In case of malfunction, repairs must be carried out by qualified personnel.
13. If the supply cord is damaged, it must be replaced by the manufacturer, its service agent or similarly qualified persons in order to avoid a hazard.
14. Warning – Keep ventilation openings, in the appliance enclosure or in the built-in structure, clear of obstruction.

15. Warning – Do not use mechanical devices or other means to accelerate the defrosting process, other than those recommended by the manufacturer.
16. Warning – Do not use electrical appliances inside the food storage compartments of the appliance, unless they are of the type recommended by the manufacturer.
17. Do not store explosive substances such as aerosol cans with a flammable propellant in this appliance.
18. Do not put flammable, explosive, volatile and highly corrosive items in the refrigerator to prevent damages to the product or fire accidents.
19. Do not place flammable items near the refrigerator to avoid fires.
20. Do not place items such as bottled or sealed container of fluid such as bottled beers and beverages in the freezer to prevent bursts and other losses.
21. The appliance has to be unplugged after use and before carrying out user maintenance on the appliance.
22. Tips for cleaning the appliance can be found in the “Cleaning and maintenance” chapter.
23.  This marking indicates that this product should not be disposed with other household wastes throughout the EU. To prevent possible harm to the environment or human health from uncontrolled waste disposal, recycle it responsibly to promote the sustainable reuse of material resources. To return your used device, please use the return and collection systems or contact the retailer where the product was purchased. They can take this product for environmental safe recycling.
24. Dispose of the appliance according to local regulators

as it uses flammable blowing gas and refrigerant.

25. Before scrapping the appliance, remove the doors to prevent children from becoming trapped.
26. Risk of suffocation! Keep all packaging materials out of the reach of children and babies!
27. Recycle packaging materials in accordance with regulations. Ask the local authorities where collection centres or waste disposal centres are located.
28. Children aged from 3 to 8 years are allowed to load and unload refrigerating appliances.
29.  **WARNING:**
Risk of fire / flammable materials.
30. **WARNING:** When positioning the appliance, ensure the supply cord is not trapped or damaged.
WARNING: Do not locate multiple portable socket-outlets or portable power supplies at the rear of the appliance.
31. To avoid contamination of food, follow the instructions below:
 - Opening the door for long periods can cause a significant increase in the temperature of the appliance's compartments.
 - Regularly clean surfaces that may come into contact with food and accessible drainage systems.
 - Clean water tanks if they have not been used for 48 hours; flush the water system connected to the water supply if water has not been drawn for 5 days.*
 - Store raw meat and fish in suitable containers in the refrigerator to ensure that it does not come into contact with or drip onto other food.
 - Two-star  frozen-food compartments are suitable for storing pre-frozen food, storing or making ice-cream and making ice cubes.*

– One , two , three-star  and four-star  compartments are not suitable for freezing fresh food.*

– If the refrigerating appliance is left empty for long periods, switch off, defrost, clean, dry, and leave the door open to prevent mould developing within the appliance.

– For appliances without a 4-star compartment: this refrigerating appliance is not suitable for freezing food. *

*Note: Please confirm whether this is applicable according to your product compartment type.

32. Any replacement or maintenance of the LED lamps is intended to be made by the manufacturer, its service agent or a similarly qualified person. The energy efficiency class of the lamp is grade G.
33. All accessories, such as drawers, shelves, balconies, should be kept there for lower energy consumption.

2. TECHNICAL DATA

Protection class	I
Power supply	220-240 V~, 50 Hz
Power consumption	1.101kWh/24h
Capacity	535 L
Exterior dimensions (H x L x W)	176.5 x 89.7 x 76.1 cm
Net weight	90 kg

3. DESCRIPTION

- | | |
|--|----------------------------|
| 1. Freezing chamber temperature control | 6. Lock/unlock icon |
| 2. Freezing chamber temperature | 7. Quick cooling icon |
| 3. Refrigerating chamber temperature | 8. Quick freezing icon |
| 4. Refrigerating chamber temperature control | 9. Vacation icon |
| 5. Lock/unlock control | 10. Mode selection control |

4. INSTALLATION

EN



Warning! Disconnect the appliance from the wall outlet before you install the refrigerator.

4.1 Unpack all parts

After unpacking, check for completeness of delivery and for shipping damage. If your delivery is damaged or incomplete, please contact our after-sales service.

4.2 Choose an appropriate location



Warning! Position the appliance so that it is not exposed to direct sunlight. This appliance should not be used outdoors or exposed to rain.



Warning! The appliance must be separated by a distance of at least 50 cm from heat sources (such as stoves, ovens, radiators, etc.) and at least 5 cm from electric ovens.

1. Place the refrigerator in a well ventilated room on a dry, stable and level surface, away from direct sunlight and other heat sources.
2. Ensure sufficient air circulation at the rear of the appliance. Do not place the appliance against a wall to avoid noise caused by vibration. Make sure that the air can still circulate freely around the appliance. Insufficient ventilation would result in malfunction and increased energy consumption. Leave a space of at least 10 cm between the refrigerator and the wall, and at least 30 cm between the top of the refrigerator and the ceiling.
3. Leave enough space to access and open the door easily.

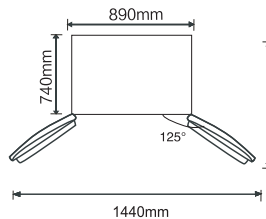

4.3 Level feet

If the refrigerator tilts in some way, adjust the height of the left/right foot of the refrigerator to be in a horizontal level.

1. Turn the foot clockwise to raise the refrigerator.
2. Turn the foot counter clockwise to lower the refrigerator.

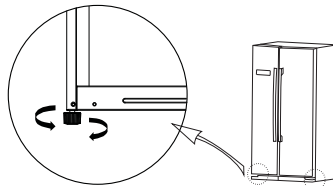

4.4 Level doors

If two doors of the refrigerator are not aligned, adjust the height of the two doors to be in a horizontal level.

1. Open the door.
2. Use a wrench (not supplied) to loosen the locking nut, then to rotate the adjusting nut clockwise to lower the door, or counter clockwise to raise the door.
3. Once the doors are aligned, tighten the locking nut by rotating it counter clockwise.

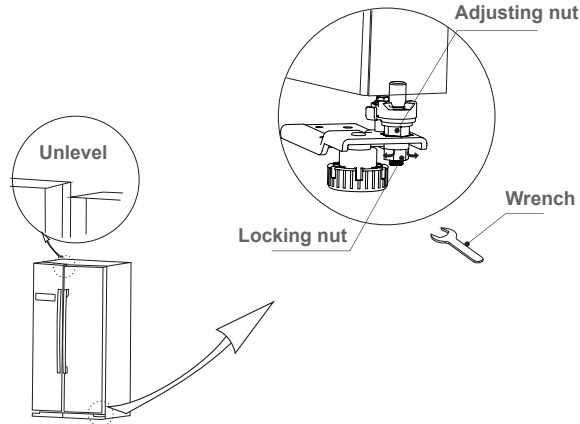



5. USE

5.1 Commission the refrigerator

1. After transport, unpacking and installation, let the refrigerator rest for 2 hours in vertical position.
2. Clean the refrigerator and its components (CLEANING AND MAINTENANCE).
3. Connect the power plug to a wall outlet.
4. Set the refrigerating chamber temperature to a high level (TEMPERATURE CONTROL (REFRIGERATING CHAMBER)).
5. Let the refrigerator run for 24 hours before inserting fresh or frozen foods.

5.2 Description of features

The control panel must be unlocked before you can change a setting. After changing a setting, lock the control panel to activate the setting.

Press and hold the **LOCK/UNLOCK** button for 3 seconds to unlock or lock the control panel. When the control panel is unlocked, the unlock icon  will light up on the display. When the control panel is locked, the lock icon  will light up on the display.

Recommended settings: refrigerating chamber 5°C, freezing chamber -18°C.

5.2.1 Temperature control (refrigerating chamber)

Unlock the control panel and repeatedly press the **REF.TEMP.** button to set a temperature. The temperature can be set from 2°C to 8°C. Lock the control panel to apply the setting. The set temperature will be displayed.

5.2.2 Temperature control (freezing chamber)

Unlock the control panel and repeatedly press the **FRZ.TEMP.** button to set a temperature. The temperature can be set from -16°C to -24°C. Lock the control panel to apply the setting. The set temperature will be displayed.

5.2.3 Quick cooling

To select quick cooling mode, unlock the control panel and press the **MODE** button. The icon will light up on the display when quick cooling mode is selected. Then lock the control panel to apply the setting. Quick cooling mode lasts for 2.5 hours.

5.2.4 Quick freezing

To select quick freezing mode, unlock the control panel and press the **MODE** button. The icon will light up on the display when quick freezing mode is selected. Then lock the control panel to apply the setting. Quick freezing mode lasts for 26 hours.

5.2.5 Vacation mode

To select vacation mode, unlock the control panel and press the **MODE** button. The icon will light up on the display when the vacation mode is selected. Then lock the control panel to apply the setting. In vacation mode, the refrigerating chamber is turned off and the temperature display shows "-". The freezing chamber temperature is set at -18°C.

5.3 Accessories

Various glass or plastic storage shelves are included with the refrigerator.

Always slide one of the full size glass storage shelves into the lowest set of guides, above the fruit and vegetable containers.

5.4 Keep food in the refrigerator

- Cooked meats/fishes should always be stored on a shelf above raw meats/fishes to avoid bacterial transfer. Keep raw meats/fishes in a container which is large enough to collect juices and cover it properly. Place the container on the lowest shelf.
- Leave space around your food, to allow air to circulate inside the refrigerator. Ensure all parts of the refrigerator are kept cool.
- To prevent transfer of flavours and drying out, pack or cover the food separately. Fruit and vegetables do not need to be wrapped.
- Preserving an excessive amount of food during operation may adversely affect the cooling capability of the refrigerator.

5.5 Noise inside the refrigerator

You may notice that your refrigerator makes some unusual noises. Most of these are perfectly normal. These noises are caused by the circulation of the refrigerant liquid in the cooling system. This is not a fault and will not affect the performance of your appliance.

5.6 Changing the luminary

The luminary shall be replaced by professionals only.

5.7 Tips for energy saving:

- Try not to open the door too often, especially when the weather is wet and hot. Once you open the door, close it as soon as possible.
- Every now and then check if the refrigerator is sufficiently ventilated (adequate air circulation behind the refrigerator).
- In normal climatic conditions, set the temperature at the middle setting.
- Before loading the refrigerator with packages of fresh food, make sure they are cooled to ambient temperature.
- Ice and frost layer increases energy consumption, so clean the refrigerator as soon as the layer is 3 to 5 mm thick.
- Keep the rear of the refrigerator free from dust.
- The refrigerator should be located in the coolest area of the room, away from heat producing appliances or heating ducts, and out of the direct sunlight.
- Let hot foods cool to room temperature before placing in the refrigerator. Overloading the refrigerator forces the compressor to run longer. Foods that freeze too slowly may lose quality, or spoil.

- Wrap foods properly, and wipe containers dry before placing them in the refrigerator. This cuts down on frost build-up inside the refrigerator.
- Do not line the refrigerator's storage bin with aluminium foil, wax paper, or paper towelling. Liners interfere with cold air circulation, making the refrigerator less efficient.
- Organize and label food to reduce door openings and extended searches. Remove as many items as needed at one time. Close the door as soon as possible.

5.8 Food storage tips

Refrigerator compartments	Type of food
Door compartments	Foods with natural preservatives, such as jams, juices, drinks, condiments. Do not store perishable foods.
Crisper drawer	Fruits, herbs and vegetables should be placed separately in the crisper bin. Fresh bananas, potatoes, onions and garlic should not be kept in the refrigerator.
Refrigerator shelf – bottom Chiller box/drawer	Raw meat, poultry, fish (for short-term storage, 3-5 days)
Refrigerator shelf – middle	Dairy products, eggs
Refrigerator shelf – top	Foods that do not need cooking, such as ready-to-eat foods, deli meats, leftovers.
Freezer drawer/shelf	Foods for long-term storage. Bottom drawer/shelf for raw meat, poultry and fish (for quick freezing and easy access, cut raw meat into small pieces before freezing). Middle drawer/shelf for frozen vegetables, chips. Top drawer/shelf for ice cream, frozen fruit, frozen baked goods.

To avoid contamination of food, please respect the following instructions:

- Opening the door for long periods can cause a significant increase of the temperature in the compartments of the appliance.
- Clean regularly surfaces that can come in contact with food and accessible drainage systems.
- Clean water tanks if they have not been used for 48 h: flush the water system connected to a water supply if water has not been drawn for 5 days.
- Store raw meat and fish in suitable containers in the refrigerator, so that it is not in contact with or drip onto other food.
- Two-star frozen-food compartments are suitable for storing pre-frozen food, storing or making ice-cream and making ice cubes.
- One, two-and three-star compartments are not suitable for the freezing of fresh food.
- If the refrigerating appliance is left empty for long periods, switch off, defrost, clean, dry, and leave the door open to prevent mould developing within the appliance.
- Do not place hot foods and/or liquids directly in the appliance. Always allow them to cool down before placing them in the appliance.
- Do not place food against the rear wall of the appliance.
- Store cleaned fruits and vegetables in the crisper drawer (5), butter and cheeses in airtight containers and milk bottles in the door compartments (6).
- When placing foods in containers or bags, write the date on the packaging to remind you when the food was stored.
- Avoid opening the doors too often and for too long to reduce the loss of cold air and prevent humidity build-up in the appliance compartments.
- Do not refreeze frozen foods after thawing.

- Follow the food manufacturer's storage recommendations for frozen foods.
- Do not place items such as bottled or sealed containers of fluid (e. g. bottled beers and beverages) in the freezer, as they may burst and spoil other food items.
- Prepare food in small batches to allow it to freeze and thaw more quickly. It also allows you to thaw and cook a suitable quantity of food.

5.9 Error message display

If one of the following error codes appears on the display, contact the after-sales service for maintenance to ensure optimal operation of the refrigerator.

Error code	Error description
E1	Temperature sensor failure of refrigerating chamber
E2	Temperature sensor failure of freezing chamber
E5	Freezing defrost sensor detection circuit error
E6	Communication error
E7	Ambient temperature

5.10 Impact on food storage

- Under Recommended setting, the best storage time of fridge is no more than 3 days.
- Under Recommended setting, the best storage time of freezer is no more than 1 month.
- The best storage time may reduce under other settings.

6. CLEANING AND MAINTENANCE



Warning! Always disconnect the power plug from the wall outlet before cleaning.



Warning! Do not use any corrosive detergent, wire brush, abrasive cleaner, sharp object or metal to clean the appliance.

Parts	Cleaning
Inserts and interior surfaces	<ul style="list-style-type: none"> ■ Remove all the shelves and the containers. ■ Wash the parts in lukewarm water with a mild, odourless detergent (e.g. dishwashing liquid). ■ Rinse with water and dry thoroughly.
Housing	<ul style="list-style-type: none"> ■ Wipe off regularly with a soft cloth and mild detergent. ■ The dust behind the refrigerator and on the floor must be cleaned in a timely manner to maintain the cooling capability and energy saving.

6.1 Defrosting

The appliance is equipped with an automatic defrosting function.

Due to seasonal changes, a thick layer of frost may form. To defrost manually, unplug the appliance from the power supply, then remove excess frost with a dry cloth.

Defrosting regularly helps to lower the energy consumption of the appliance.

6.2 Moving the refrigerator



Warning! Do not place the refrigerator upside down or sideways. During transport, the inclination must not exceed 45°.

1. If the refrigerator needs to be moved: Remove all food and items stored inside and secure all accessories inside the refrigerator with tape.
2. Close the doors and secure with tape.
3. Secure the power cord on the outside of the refrigerator with tape to prevent transport damages.

6.3 Switching off for long periods of time

When the refrigerator is not in use for a long period of time, disconnect it from the mains supply, remove all food and clean the refrigerator. Leave the door slightly ajar to prevent unpleasant smells.

7. TROUBLESHOOTING

Problem	Solution
No operation.	<ul style="list-style-type: none"> ■ Check whether the refrigerator is plugged in and connected to power. ■ Low voltage. ■ Failure power or tripping circuit.
Odour.	<ul style="list-style-type: none"> ■ Odorous foods should closely wrapped. ■ Check whether foods are rotten. ■ Check whether the interior shall be cleaned.
Long-term operation of compressor.	<ul style="list-style-type: none"> ■ The refrigerator operates for longer time in summer when the ambient temperature is higher. ■ Do not put too much food in the refrigerator at one time. ■ Do not put foods until they are cooled. ■ Frequent opening of refrigerator door.
Illuminating light remains off.	<ul style="list-style-type: none"> ■ Check whether the refrigerator is connected to power. ■ Check whether the illuminating light is damaged.
The refrigerator door cannot be properly closed.	<ul style="list-style-type: none"> ■ The refrigerator door is stuck by food packages. ■ Too much food inside the refrigerator. ■ The refrigerator is tilted.
Loud noises.	<ul style="list-style-type: none"> ■ Check whether the food is levelled and whether the refrigerator is placed stably. ■ Check whether the refrigerator accessories are properly inserted.
Hot housing	<ul style="list-style-type: none"> ■ The refrigerator enclosure may emit heat during operation, especially in summer. This is caused by the condenser, and it is a normal phenomenon.
Surface condensation	<ul style="list-style-type: none"> ■ Condensation phenomenon will be detected on the exterior surface and door seals of the freezer when the ambient humidity is large. This is normal. Wipe off condensation with a dry towel.

8. WARRANTY AND LIMITATIONS OF LIABILITY

EN

This product is guaranteed for a period of 36 months (defined by local law) from the date of purchase against any failure resulting from manufacturing or material defects.

This warranty does not cover damage caused by improper installation, improper use, or normal wear and tear of the product.

More specifically, the warranty does not cover:

- Damage or problems caused by improper use, accident, alteration or electrical connection of improper intensity or voltage.
- Modified products, those whose warranty seal or serial number have been damaged, altered, removed or oxidized.
- Replaceable batteries and accessories are guaranteed for a period of 6 months.
- Failure of the battery due to overcharging or failure to observe the safety instructions explained in the instruction manual.
- Cosmetic damage, including scratches, dents, or any other element.
- Damage caused by any intervention carried out by an unauthorised person.
- Defects caused by normal wear and tear or due to normal ageing of the product.
- Software updates due to a change in network settings.
- Product failures due to the use of third party software to modify, change or adapt the existing software.
- Product failures caused by use without accessories approved by the manufacturer.
- Oxidised products.

Under no circumstances can the manufacturer be responsible for the loss of data stored on the disk. Similarly, the manufacturer is not required to verify that the SIM/SD cards are removed from the returned products.

Repaired or replaced products may include new and/or reconditioned components and equipment.

Terms and conditions of implementation:

To obtain a warranty service, you are requested to return your product to the customer service desk of your retail outlet with your proof of purchase (receipt, invoice, ...), the product and its supplied accessories, with its original packaging.

It is important to have the date of purchase, the model and the serial or IMEI number on hand as information (this information usually appears on the product, the packaging or your proof of purchase).

Failing this, you must return the product with the accessories necessary for its proper operation (power supply, adaptor, etc.).

In the event that your claim is covered by the warranty, the after-sales service may, within the limits of local law, either:

- Repair or replace defective parts.
- Exchange the returned product with a product that has at least the same functionality and that is equivalent in terms of performance.
- Refund the product at the purchase price of the product mentioned on the proof of purchase.

If one of these 3 solutions is used, this does not give rise to the extension or renewal of the warranty period.

SOMMAIRE :

FR

1. CONSIGNES DE SÉCURITÉ	P. 16
2. CARACTÉRISTIQUES TECHNIQUES	P. 21
3. DESCRIPTION	P. 21
4. INSTALLATION	P. 21
5. UTILISATION	P. 23
6. NETTOYAGE ET ENTRETIEN	P. 27
7. DÉPANNAGE	P. 28
8. GARANTIE ET LIMITES DE RESPONSABILITÉ	P. 29

1. CONSIGNES DE SÉCURITÉ

Avant d'utiliser cet appareil électrique, lisez les instructions ci-dessous et conservez le mode d'emploi pour un usage ultérieur :

1. Cet appareil peut être utilisé par des enfants âgés de 8 ans et plus ainsi que par des personnes dont les capacités physiques, sensorielles et mentales sont réduites, ou des personnes dénuées d'expérience ou de connaissance, si ceux-ci ont bénéficié d'une surveillance ou d'instructions préalables concernant l'utilisation de l'appareil en toute sécurité et comprennent les dangers encourus.
2. Les enfants ne doivent pas prendre cet appareil pour un jouet.
3. Le nettoyage et l'entretien usuel par l'utilisateur ne doivent pas être effectués par des enfants sans surveillance.
4. Cet appareil est destiné à un usage domestique et pour des applications similaires telles que :
 - coin cuisine dédié aux employés dans une boutique, un bureau et tout autre environnement de travail ;
 - dans des fermes, par les clients d'hôtels, motels et autres endroits résidentiels ;

- environnements de type bed-and-breakfast;
 - restauration et autres applications excluant la vente au détail.
5. Ce produit est un réfrigérateur à usage domestique, et ne convient qu'au stockage des aliments. D'après les normes nationales, les réfrigérateurs à usage domestique ne doivent pas être utilisés à d'autres fins, comme le stockage de sang, de médicaments ou de produits biologiques.
 6. Mise en garde : Lorsque vous placez l'appareil, assurez-vous que le câble d'alimentation n'est pas coincé ou endommagé.
 7. L'appareil ne doit pas être encastré dans un meuble, un mur ou tout autre emplacement similaire.
 8. Avant de brancher l'appareil à une prise secteur, assurez-vous que l'alimentation électrique locale correspond à celle indiquée sur l'étiquette signalétique collée à l'appareil.
 9. Une fiche spéciale est installée sur le câble d'alimentation de votre appareil. Cette fiche doit être branchée dans une prise murale mise à la terre d'au moins 16 A. Si vous ne disposez pas d'une telle prise murale, faites-la installer par un électricien qualifié.
 10. Mise en garde – N'endommagez pas le circuit de refroidissement.
 11. Le gaz frigorigène R600a contenu dans le réfrigérateur est un gaz naturel. Il n'est pas néfaste pour l'environnement, mais il est inflammable. Par conséquent, il est important de transporter et d'installer votre réfrigérateur avec précaution, afin de ne pas endommager les conduits réfrigérants. En cas de fuite de gaz, évitez tout contact avec des flammes ou feux proches, et aérez la pièce.

12. Risque d'électrocution ! N'essayez pas de réparer vous-même l'appareil. En cas de dysfonctionnement, l'appareil doit être réparé par un professionnel qualifié.
13. Si le cordon est endommagé, il doit être remplacé par le fabricant, son agent d'entretien ou une personne qualifiée pour éviter tout danger.
14. Mise en garde – les ouvertures d'aération doivent rester exemptes de toute obstruction, à l'intérieur ou à l'extérieur de l'appareil.
15. Mise en garde – n'utilisez pas de dispositifs mécaniques ou d'autres moyens pour accélérer le processus de dégivrage, autres que ceux conseillés par le fabricant.
16. Mise en garde – n'utilisez pas d'appareils électriques à l'intérieur des compartiments dédiés au stockage des aliments, sauf s'ils font partie de ceux conseillés par le fabricant.
17. Ne stockez pas de substances explosives comme des bombes aérosol contenant du gaz inflammable dans cet appareil.
18. Ne placez pas d'objets inflammables, explosifs, volatiles ou hautement corrosifs dans le réfrigérateur, pour prévenir tout risque d'incendie ou d'endommagement du produit.
19. Ne placez pas d'objet inflammable à proximité du réfrigérateur, pour éviter les incendies.
20. Ne placez pas de bouteilles ou de contenants de liquide scellés comme des canettes de bière ou autres boissons dans le congélateur, pour éviter tout éclatement ou autre perte.
21. L'appareil doit être débranché après utilisation et avant d'effectuer toute opération d'entretien sur

l'appareil.

22. Vous trouverez des conseils pour le nettoyage de l'appareil dans le chapitre « Nettoyage et entretien ».
23.  Ce symbole indique que ce produit ne doit pas être jeté avec les autres ordures ménagères au sein de l'UE. Par mesure de prévention pour l'environnement et pour la santé humaine, veuillez le recycler de façon responsable, conformément au principe de réutilisation des ressources matérielles. Pour renvoyer votre ancien appareil, veuillez utiliser les systèmes de renvoi et de collecte ou contacter le revendeur auprès duquel vous avez acheté le produit. Ils pourront procéder au recyclage de ce produit en toute sécurité.
24. Éliminez l'appareil conformément aux normes locales, car il utilise du gaz et du réfrigérant inflammables et explosifs.
25. Avant de jeter l'appareil, enlevez la porte afin d'éviter que des enfants s'y trouvent enfermés.
26. Risque d'étouffement ! Tenez tout élément d'emballage hors de la portée des enfants et des bébés !
27. Recyclez les éléments d'emballage conformément aux normes appropriées. Demandez l'emplacement des centres de collectes ou des déchetteries à vos autorités locales.
28. Les enfants de 3 à 8 ans sont autorisés à utiliser les appareils réfrigérants pour placer et extraire des aliments.
29.  **AVERTISSEMENT** : Risque d'incendie/matériaux inflammables.
30. **AVERTISSEMENT** : Lorsque vous positionnez l'appareil, assurez-vous que le câble d'alimentation

n'est pas coincé ou endommagé. AVERTISSEMENT : Ne placez pas une multiprise ou une rallonge à l'arrière de l'appareil.

31. Pour éviter toute contamination des aliments, respectez les instructions ci-dessous :
- Ouvrir la porte pendant une durée prolongée peut causer une augmentation significative de la température des compartiments de l'appareil.
 - Nettoyez régulièrement les surfaces pouvant entrer en contact avec les aliments et les systèmes d'évacuation accessibles.
 - Nettoyez les réservoirs d'eau s'ils n'ont pas été utilisés pendant 48 heures ; rincez le système d'eau raccordé à l'alimentation en eau si l'eau n'a pas coulé pendant 5 jours.*
 - Conservez la viande et le poisson crus dans des récipients appropriés au réfrigérateur pour vous assurer qu'ils n'entrent pas en contact ou ne coulent pas sur d'autres aliments.
 - Les compartiments pour aliments surgelés 2 étoiles ****** conviennent à la conservation d'aliments pré-congelés, à la conservation ou à la réalisation de crème glacée et à la réalisation de glaçons.*
 - Les compartiments 1 étoile *****, 2 étoiles ******, 3 étoiles ******* et 4 étoiles ******** ne conviennent pas à la congélation d'aliments frais.*
 - Si l'appareil de réfrigération reste vide pendant une durée prolongée, éteignez-le, dégivrez-le, nettoyez-le, séchez-le et laissez la porte ouverte pour empêcher le développement de moisissure dans l'appareil.
 - Pour les appareils sans compartiment 4 étoiles : cet appareil de réfrigération ne convient pas à la

congélation d'aliments. *

*Remarque : Veuillez vérifier si cela est applicable en fonction du type de compartiment de votre produit.

FR

32. Toute opération de remplacement ou d'entretien des ampoules LED doit être effectuée par le fabricant, un agent de service ou toute autre personne qualifiée. Classe de rendement énergétique de l'ampoule : G.
33. Tous les accessoires, tels que les tiroirs, les clayettes et les balconnets doivent être gardés à l'intérieur pour réduire la consommation d'énergie.

2. CARACTÉRISTIQUES TECHNIQUES

Classe de protection	I
Puissance d'alimentation	220-240 V~, 50 Hz
Consommation	1,101 kWh/24h
Capacité	535 L
Dimensions extérieures (H x P x L)	176,5 x 89,7 x 76,1 cm
Poids net	90 kg

3. DESCRIPTION

- | | |
|---|---------------------------------------|
| 1. Régulateur de température de la chambre de congélation | 5. Commande verrouiller/déverrouiller |
| 2. Température de la chambre de congélation | 6. Symbole verrouiller/déverrouiller |
| 3. Température de la chambre réfrigérée | 7. Symbole refroidissement rapide |
| 4. Régulateur de température de la chambre réfrigérée | 8. Symbole congélation rapide |
| | 9. Symbole mode vacances |
| | 10. Commande choix du mode |

4. INSTALLATION



Mise en garde ! Débranchez l'appareil de la prise murale avant d'installer le réfrigérateur.

4.1 Déballer toutes les pièces

Après avoir tout déballé, vérifiez que la livraison est au complet et n'a pas été endommagée durant le transport. Si votre livraison est endommagée ou incomplète, veuillez contacter notre service après-vente.

4.2 Choisir un emplacement approprié

FR



Mise en garde ! Placez l'appareil de sorte qu'il ne soit pas exposé à la lumière directe du soleil. L'appareil ne doit pas être utilisé en extérieur ou exposé à la pluie.



Mise en garde ! L'appareil doit se trouver à une distance d'au moins 50 cm de toute source de chaleur (comme les cuisinières, les fours, les radiateurs, etc.) et à au moins 5 cm des fours électriques.

1. Placez le réfrigérateur dans une pièce bien aérée, sur une surface sèche, stable et plane, à l'abri de la lumière directe du soleil et d'autres sources de chaleur.
2. Assurez-vous que suffisamment d'air circule à l'arrière de l'appareil. Ne placez pas l'appareil contre un mur, pour éviter que les vibrations causent du bruit. Assurez-vous que de l'air peut toujours circuler librement autour de l'appareil. Une aération insuffisante entraîne des dysfonctionnements et une augmentation de la consommation d'énergie. Laissez un espace d'au moins 10 cm entre le réfrigérateur et le mur, et d'au moins 30 cm entre le haut du réfrigérateur et le plafond.
3. Laissez suffisamment d'espace pour accéder à la porte et l'ouvrir facilement.

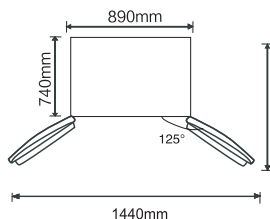

4.3 Ajuster les pieds

Si le réfrigérateur penche, ajustez la hauteur de son pied gauche/droit pour l'équilibrer sur le plan horizontal.

1. Tournez le pied dans le sens des aiguilles d'une montre pour surélever le réfrigérateur.
2. Tournez le pied dans le sens inverse des aiguilles d'une montre pour abaisser le réfrigérateur.

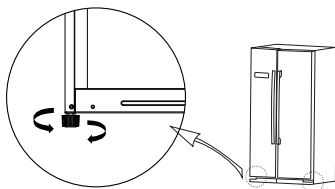

4.4 Ajuster les portes

Si les deux portes du réfrigérateur ne sont pas alignées, ajustez la hauteur des deux portes pour les équilibrer sur le plan horizontal.

1. Ouvrez la porte.
2. Utilisez une clé (non fournie) pour desserrer l'écrou de serrage, puis tournez l'écrou de réglage dans le sens des aiguilles d'une montre pour abaisser la porte, ou dans le sens inverse des aiguilles d'une montre pour la surélever.
3. Une fois que les portes sont alignées, serrez l'écrou de verrouillage en le tournant dans le sens inverse des aiguilles d'une montre.

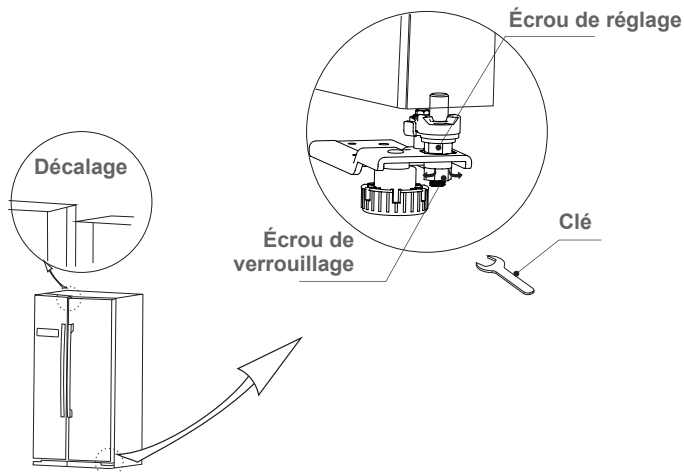

5. UTILISATION

5.1 Préparer le réfrigérateur

1. Après son transport, son déballage et son installation, laissez le réfrigérateur au repos pendant 2 heures en position verticale.
2. Nettoyez le réfrigérateur et ses composants (NETTOYAGE ET ENTRETIEN).
3. Branchez la fiche d'alimentation sur une prise murale.
4. Réglez la température intérieure de la chambre réfrigérée de l'appareil à un niveau élevé (RÉGULATEUR DE TEMPÉRATURE (CHAMBRE RÉFRIGÉRÉE)).
5. Laissez le réfrigérateur fonctionner pendant 24 heures avant d'y mettre des aliments frais ou surgelés.

5.2 Description des fonctions

Le panneau de commande doit être déverrouillé avant de pouvoir modifier un réglage.

Après avoir modifié un réglage, verrouillez le panneau de commande pour activer le réglage.

Appuyez et maintenez le bouton LOCK/UNLOCK enfoncé pendant 3 secondes pour déverrouiller ou verrouiller le panneau de commande.

Lorsque le panneau de commande est déverrouillé, l'icône de déverrouillage  s'allume à l'écran.

Lorsque le panneau de commande est verrouillé, l'icône de verrouillage  s'allume à l'écran.

Réglages recommandés : compartiment de réfrigération 5 °C, compartiment de congélation -18 °C.

5.2.1 Contrôle de la température (compartiment de réfrigération)

Déverrouillez le panneau de commande et appuyez plusieurs fois sur le bouton **REF.TEMP.** pour définir une température. La température peut être réglée entre 2 °C et 8 °C.

Verrouillez le panneau de commande pour appliquer le réglage.

La température réglée est affichée.

5.2.2 Contrôle de la température (compartiment de congélation)

Déverrouillez le panneau de commande et appuyez plusieurs fois sur le bouton **FRZ.TEMP.** pour définir une température. La température peut être réglée entre -16°C to -24°C.. Verrouillez le panneau de commande pour appliquer le réglage. La température réglée est affichée.

5.2.3 Refroidissement rapide

Pour sélectionner le mode refroidissement rapide, déverrouillez le panneau de commande et appuyez sur le bouton **MODE**. L'icône s'allume à l'écran lorsque le mode refroidissement rapide est sélectionné. Puis verrouillez le panneau de commande pour appliquer le réglage. Le mode refroidissement rapide dure 2 h 30.

5.2.4 Congélation rapide

Pour sélectionner le mode congélation rapide, déverrouillez le panneau de commande et appuyez sur le bouton **MODE**. L'icône s'allume à l'écran lorsque le mode congélation rapide est sélectionné. Puis verrouillez le panneau de commande pour appliquer le réglage. Le mode congélation rapide dure 26 heures.

5.2.5 Mode Vacances

Pour sélectionner le mode vacances, déverrouillez le panneau de commande et appuyez sur le bouton **MODE**. L'icône s'allume à l'écran lorsque le mode vacances est sélectionné. Puis verrouillez le panneau de commande pour appliquer le réglage. En mode vacances, le compartiment de réfrigération est éteint et l'affichage de la température indique « - ». La température du compartiment de congélation est réglée sur -18 °C.

5.3 Accessoires

Différentes étagères en verre ou en plastique sont fournies avec le réfrigérateur. Insérez toujours l'une des grandes étagères en verre dans les encoches les plus basses, au-dessus des bacs à fruits et légumes.

5.4 Conserver de la nourriture dans le réfrigérateur

- Les viandes/poissons cuisinés devraient toujours être stockés sur une étagère située au-dessus des viandes/poissons crus pour éviter toute contamination bactérienne. Conservez les viandes/poissons crus dans un contenant suffisamment grand pour retenir les jus, et recouvrez-le correctement. Placez le contenant sur l'étagère la plus basse.
- Laissez de l'espace entre vos aliments, pour permettre à l'air de circuler à l'intérieur du réfrigérateur. Assurez-vous que toutes les parties du réfrigérateur restent froides.
- Pour éviter un transfert des saveurs ou un dessèchement des aliments, emballez ou recouvrez séparément la nourriture. Les fruits et légumes n'ont pas besoin d'être emballés.
- Conserver une quantité excessive de nourriture lorsque l'appareil fonctionne peut nuire aux capacités de refroidissement du réfrigérateur.

5.5 Bruit dans le réfrigérateur

Il se peut que vous remarquiez des bruits inhabituels émis par votre réfrigérateur. La plupart d'entre eux sont parfaitement normaux. Ces bruits sont causés par la circulation du fluide frigorigène dans le circuit de refroidissement. Il ne s'agit pas d'un défaut, et les performances de votre appareil n'en seront pas affectées.

5.6 Changer l'éclairage

L'éclairage doit être remplacé uniquement par des professionnels qualifiés.

5.7 Conseils pour faire des économies d'énergie :

- Essayez de ne pas ouvrir la porte trop souvent, surtout lorsqu'il fait chaud et humide. Une fois la porte ouverte, refermez-la aussi vite que possible.
- De temps en temps, vérifiez que le réfrigérateur est suffisamment aéré (circulation d'air suffisante à l'arrière du réfrigérateur).
- Dans des conditions climatiques normales, réglez la température sur le réglage intermédiaire.
- Avant de mettre des aliments frais dans le réfrigérateur, assurez-vous qu'ils ont refroidi jusqu'à atteindre la température ambiante.
- Les couches de glace augmentent la consommation d'énergie, nettoyez donc le réfrigérateur dès que la couche atteint 3 à 5 mm d'épaisseur.

- L'arrière du réfrigérateur doit rester exempt de poussière.
- Le réfrigérateur doit être placé à l'endroit le plus frais de la pièce, loin des appareils dégageant de la chaleur ou des conduits de chauffage, et à l'abri de la lumière directe du soleil.
- Laissez les aliments chauds refroidir jusqu'à atteindre la température ambiante avant de les placer dans le réfrigérateur. Surcharger le réfrigérateur force le compresseur à fonctionner plus longtemps. Les aliments qui se congèlent trop lentement peuvent perdre de leur qualité ou se gâter.
- Emballez les aliments correctement, et essuyez les contenants pour qu'ils soient secs avant de les placer dans le réfrigérateur. Cette action permet de réduire la quantité de glace qui s'accumule dans le réfrigérateur.
- Ne couvrez pas l'intérieur de la cuve du réfrigérateur avec du papier aluminium, du papier ciré ou des serviettes en papier. Ces revêtements interfèrent avec la circulation de l'air froid et réduisent l'efficacité du réfrigérateur.
- Organisez et étiquetez la nourriture afin de réduire le temps d'ouverture de la porte et de recherche des aliments. Sortez autant de produits que nécessaire en une fois. Refermez la porte aussi vite que possible.

5.8 Conseils de conservation des aliments

Compartiment du réfrigérateur	Type d'aliment
Balconnets de porte	Aliments avec conservateurs naturels tels que confitures, jus, boissons, condiments. Ne pas y conserver d'aliments périssables.
Bac à légumes	Les fruits, herbes aromatiques et légumes doivent être placés séparément dans ce bac. Les bananes, pommes de terre, oignons et ail ne doivent pas être conservés au réfrigérateur.
Clayette inférieure Bac à viande	Viande, volaille, poisson cru (pour conservation de courte durée, 3-5 jours)
Clayette intermédiaire	Produits laitiers, œufs
Clayette supérieure	Aliments ne nécessitant pas de cuisson tels que plats préparés, charcuterie, restes.
Bac(s)/clayette(s) du congélateur	Aliments à conserver pendant longtemps Tiroir/étagère inférieure pour viande, volaille, poisson cru (pour une congélation rapide et un accès facile, coupez la viande crue en petits morceaux avant de la congeler). Bac/clayette intermédiaire pour légumes congelés, frites. Bac/clayette supérieur(e) pour glace, fruits congelés, plats congelés.

Pour éviter toute contamination des aliments, veuillez respecter les consignes suivantes :

- Gardez la porte ouverte pendant longtemps peut entraîner une baisse importante de la température dans les compartiments de l'appareil.
- Nettoyez régulièrement les surfaces pouvant entrer en contact avec les aliments et les systèmes d'évacuation accessibles.
- Nettoyez les réservoirs d'eau s'ils n'ont pas été utilisés pendant 48 h ; rincez le système de distribution d'eau relié à l'approvisionnement en eau s'il n'a pas été utilisé pendant 5 jours.
- Conservez la viande et le poisson crus au réfrigérateur dans des récipients appropriés afin qu'ils n'entrent pas en contact avec d'autres aliments ou s'écoulent sur d'autres aliments.
- Les compartiments de congélation à deux étoiles conviennent à la conservation d'aliments pré-congelés, à la conservation et la préparation de crème glacée et à la préparation de glaçons.
- Les compartiments à une, deux ou trois étoiles ne conviennent pas à la congélation d'aliments frais.
- Si le réfrigérateur reste vide pendant longtemps, éteignez-le, procédez à son dégivrage,

nettoyez-le, essuyez-le et laissez la porte entrouverte pour empêcher la formation de moisissures dans l'appareil.

- Ne placez pas d'aliments et/ou de liquides chauds directement dans l'appareil. Attendez toujours qu'ils aient refroidi avant de les placer dans l'appareil.
- Ne placez pas d'aliments contre la paroi arrière de l'appareil.
- Conservez les fruits et les légumes propres dans le bac à légumes (5), le beurre et les fromages dans des récipients hermétiques et les bouteilles de lait dans les compartiments des portes (6).
- Lorsque vous placez des aliments dans des récipients ou des sachets, écrivez la date sur l'emballage pour vous rappeler quand l'aliment a été stocké.
- Évitez d'ouvrir les portes trop souvent et trop longtemps pour réduire les pertes d'air froid et empêcher l'accumulation d'humidité dans les compartiments.
- Ne recongeler pas des aliments décongelés.
- Suivez les recommandations de conservation du fabricant pour les aliments congelés.
- Ne placez pas de bouteilles ni de récipients hermétiques contenant des liquides (par ex. bouteilles de bières et autres boissons) dans le congélateur car ils peuvent éclater et gâter d'autres aliments.
- Préparez la nourriture en petites quantités pour permettre une congélation/décongélation plus rapide. Cela vous permet aussi de décongeler et de cuire une quantité de nourriture adaptée.

5.9 Un message d'erreur s'affiche

Si l'un des codes d'erreur suivants s'affiche sur l'écran, contactez le service après-vente pour demander une intervention afin d'assurer un fonctionnement optimal du réfrigérateur.

Code d'erreur	Description de l'erreur
E1	Panne de la sonde de température de la chambre réfrigérée
E2	Panne de la sonde de température de la chambre de congélation
E5	Erreur du circuit de détection du capteur de congélation et dégivrage
E6	Erreur de communication
E7	Température ambiante

5.10 Impact sur le stockage des aliments

- Sous le réglage recommandé, la meilleure durée de conservation du réfrigérateur n'est pas supérieure à 3 jours.
- Sous le réglage recommandé, la meilleure durée de conservation du congélateur n'est pas supérieure à 1 mois.
- La meilleure durée de stockage peut être réduite avec d'autres réglages.

6. NETTOYAGE ET ENTRETIEN



Mise en garde ! Débranchez toujours le câble d'alimentation de la prise secteur avant de nettoyer.

FR



Mise en garde ! N'utilisez jamais de détergents corrosifs, de brosses métalliques, de nettoyeurs abrasifs ou d'outils pointus ou métalliques pour nettoyer l'appareil.

Pièces	Nettoyage
Accessoires et surfaces intérieures	<ul style="list-style-type: none">■ Retirez toutes les étagères et les contenants.■ Lavez les pièces dans de l'eau tiède contenant un détergent doux sans odeur (ex. liquide vaisselle).■ Rincez avec de l'eau et séchez minutieusement.
Coque externe	<ul style="list-style-type: none">■ Essuyez-la régulièrement avec un tissu doux et un détergent doux.■ Vous devez nettoyer régulièrement la poussière située derrière le réfrigérateur et au sol afin de maintenir la capacité de refroidissement de l'appareil et d'économiser de l'énergie.

6.1 Dégivrage

L'appareil est équipé d'une fonction de dégivrage automatique.

Une épaisse couche de gel peut se former en raison des changements saisonniers. Pour dégivrer manuellement, débranchez l'appareil de l'alimentation électrique ou enlevez l'excès de givre avec un chiffon sec.

Le dégivrage régulier contribue à réduire la consommation d'énergie de l'appareil.

6.2 Déplacer le réfrigérateur



Mise en garde ! Ne mettez jamais le réfrigérateur à l'envers ou couché sur le côté. Pendant le transport, il ne doit pas être penché à plus de 45 °.

1. Si vous devez déplacer le réfrigérateur : Enlevez tous les aliments et éléments stockés dedans, et fixez tous les accessoires à l'intérieur du réfrigérateur à l'aide de ruban adhésif.
2. Fermez la porte et fermez-la avec du ruban adhésif.
3. Fixez le câble d'alimentation à l'extérieur du réfrigérateur avec du ruban adhésif pour éviter qu'il ne soit endommagé durant le transport.

6.3 Éteindre l'appareil pendant de longues périodes

Lorsque vous n'utilisez pas le réfrigérateur durant une longue période, débranchez-le de l'alimentation secteur, retirez tous les aliments et nettoyez le réfrigérateur. Laissez la porte légèrement entrouverte afin d'éviter les mauvaises odeurs.

7. DÉPANNAGE

FR

Problème	Solution
Aucun fonctionnement	<ul style="list-style-type: none">■ Vérifiez que le réfrigérateur est bien branché et connecté sur la prise électrique.■ Basse tension.■ Panne de courant ou disjonction du circuit.
Odeur	<ul style="list-style-type: none">■ Les aliments qui dégagent une forte odeur doivent être bien emballés.■ Vérifiez si des aliments sont avariés.■ Vérifiez si l'intérieur a besoin d'être nettoyé.
Fonctionnement prolongé du compresseur	<ul style="list-style-type: none">■ Le réfrigérateur fonctionne plus longtemps en été, lorsque la température ambiante est plus élevée.■ Ne placez pas trop de nourriture à la fois dans le réfrigérateur.■ Ne placez pas de nourriture tant qu'elle n'a pas refroidi.■ Ouverture fréquente de la porte du réfrigérateur.
La lumière reste éteinte.	<ul style="list-style-type: none">■ Vérifiez que le réfrigérateur est bien branché sur la prise électrique.■ Vérifiez si la lumière est endommagée.
La porte du réfrigérateur ne se ferme pas correctement.	<ul style="list-style-type: none">■ La porte du réfrigérateur est bloquée par des emballages de nourriture.■ Il y a trop de nourriture dans le réfrigérateur.■ Le réfrigérateur penche.
Bruits forts	<ul style="list-style-type: none">■ Vérifiez que la nourriture est à l'horizontale et que le réfrigérateur est stable.■ Vérifiez que les accessoires du réfrigérateur sont bien en place.
Coque externe chaude	<ul style="list-style-type: none">■ L'extérieur du réfrigérateur peut émettre de la chaleur lorsqu'il est en cours de fonctionnement, notamment en été. Ce phénomène est causé par le condenseur et est tout à fait normal.
Condensation en surface	<ul style="list-style-type: none">■ Vous pouvez observer un phénomène de condensation sur la surface extérieure et les joints de la porte du congélateur, lorsque l'humidité ambiante est élevée. C'est un comportement normal. Essuyez la condensation avec une serviette sèche.

8. GARANTIE ET LIMITES DE RESPONSABILITÉ

Ce produit est garanti pour une période de 36 mois (définie par la législation locale) à partir de la date d'achat, contre toute défaillance résultant d'un vice de fabrication ou de matériau.

Cette garantie ne couvre pas les dommages résultant d'une mauvaise installation, d'une utilisation incorrecte, ou de l'usure normale du produit.

FR

Plus précisément, la garantie ne couvre pas :

- Les dommages ou problèmes causés par une utilisation incorrecte, un accident, une altération ou un branchement électrique d'intensité ou de tension inappropriée.
- Les produits modifiés, ceux dont le scellé de garantie ou le numéro de série ont été endommagés, altérés, supprimés ou oxydés.
- Les batteries remplaçables et accessoires sont garantis pour une période de 6 mois.
- La défaillance de la batterie, survenue par un chargement trop long ou par le non-respect des consignes de sécurité expliquées dans la notice.
- Les dommages esthétiques, incluant les rayures, bosses ou tout autre élément.
- Les dommages causés par toute intervention effectuée par une personne non agréée.
- Les défauts causés par une usure normale ou dus au vieillissement normal du produit.
- Les mises à jour de logiciel, dues à un changement de paramètres réseau.
- Les défaillances du produit dues à l'utilisation de logiciels tiers pour modifier, changer adapter ou modifier l'existant.
- Les défaillances du produit dues à l'utilisation sans les accessoires homologués par le fabricant.
- Les produits oxydés.

En aucun cas, le fabricant ne peut être responsable de la perte de données stockées sur le disque. De même, le fabricant n'est pas tenu de vérifier que les cartes SIM/SD sont bien retirées des produits retournés.

Les produits réparés ou remplacés peuvent inclure des composants et des équipements nouveaux et/ou reconditionnés.

Modalités de mise en œuvre :

Pour obtenir un service de garantie, vous êtes priés de rapporter votre produit à l'accueil de votre lieu de vente muni de votre preuve d'achat (ticket de caisse, facture, etc.) du produit et de ses accessoires fournis, avec son emballage d'origine.

Il est important d'avoir comme information la date d'achat, le modèle et le numéro de série ou d'IMEI (ces informations apparaissent généralement sur le produit, l'emballage ou votre preuve d'achat).

A défaut, vous devez rapporter le produit avec les accessoires nécessaires à son bon fonctionnement (alimentation, adaptateur, etc.).

Dans le cas où votre réclamation est couverte par la garantie, le service après-vente pourra, dans les limites de la législation locale, soit :

- Réparer ou remplacer les pièces défectueuses.
- Échanger le produit retourné avec un produit qui a au moins les mêmes fonctionnalités et qui est équivalent en termes de performance.
- Rembourser le produit au prix d'achat du produit mentionné sur la preuve d'achat.

Si une de ces 3 solutions est utilisée, cela ne donne pas droit au prolongement ou au renouvellement de la période de garantie.

ÍNDICE:

1. INFORMACIÓN DE SEGURIDAD	P. 30
2. DATOS TÉCNICOS	P. 35
3. DESCRIPCIÓN	P. 35
4. INSTALACIÓN	P. 35
5. USO	P. 37
6. LIMPIEZA Y MANTENIMIENTO	P. 41
7. SOLUCIÓN DE PROBLEMAS	P. 42
8. GARANTÍA Y LIMITACIONES DE RESPONSABILIDAD	P. 43

ES

1. INFORMACIÓN DE SEGURIDAD

Antes de utilizar este aparato eléctrico, lea detenidamente las instrucciones indicadas a continuación y conserve el manual de utilización para poder consultarlo en otra ocasión.

1. Este aparato puede ser utilizado por niños mayores de 8 años y personas con capacidades físicas, sensoriales o mentales reducidas o sin experiencia y conocimiento si se les ha supervisado o instruido sobre el uso del artefacto de una manera segura y entienden los peligros que conlleva.
2. Los niños no deben jugar con el aparato.
3. La limpieza y el mantenimiento por parte del usuario no deben ser realizados por niños sin supervisión.
4. Este aparato está destinado al uso doméstico y a aplicaciones similares como las siguientes:
 - cocinas de personal en tiendas, oficinas y otros entornos laborales;
 - en granjas y por parte de clientes de hoteles, moteles y otros entornos de tipo residencial;
 - entornos tipo pensión u hostel.
 - en restauración y aplicaciones similares no

minoristas.

5. Este producto es un frigorífico de uso doméstico y solo es apto para el almacenamiento de comida. Según la normativa nacional, los frigoríficos de uso doméstico no se utilizarán con otros fines, como el almacenamiento de sangre, medicamentos o productos biológicos.
6. Advertencia: Al colocar el aparato, asegúrese de que el cable de alimentación no quede atrapado ni esté dañado.
7. El aparato no se puede encastrar en el mobiliario, la pared ni lugares similares.
8. Antes de conectar el aparato a la toma eléctrica, asegúrese de que el suministro eléctrico local se corresponda al indicado en la etiqueta de clasificación adherida al producto.
9. El cable de alimentación del aparato cuenta con un enchufe especial instalado. Este enchufe se debe conectar a una toma de pared con toma de tierra y al menos 16 A. Si no dispone de una toma de ese tipo, pida a un electricista cualificado que la instale.
10. Advertencia: no dañe el circuito refrigerante.
11. El gas refrigerante R600a que contiene el frigorífico es un gas natural. No es peligroso para el medio ambiente, pero sí es combustible. Por tanto, es importante transportar e instalar el frigorífico con cuidado para no dañar los conductos refrigerantes. En caso de una fuga de gas, evite el contacto con llamas o fuego y ventile la habitación.
12. ¡Riesgo de descarga eléctrica! No intente reparar el aparato usted mismo. En caso de avería, las reparaciones deberá realizarlas personal cualificado.

ES

13. Si el cable de alimentación está dañado, debe ser reemplazado por el fabricante, su agente de servicio o personas cualificadas para evitar peligros.
14. Advertencia: mantenga los orificios de ventilación (del aparato o de la estructura integrada) libres de obstáculos.
15. Advertencia: no utilice aparatos mecánicos ni de otro tipo, que no sean aquellos recomendados por el fabricante, para acelerar el proceso de descongelación.
16. Advertencia: no utilice aparatos eléctricos dentro de los compartimentos de almacenamiento de alimentos, a no ser que se trate de aquellos recomendados por el fabricante.
17. No almacene en el aparato sustancias explosivas, como latas de aerosol con propulsores inflamables.
18. No coloque objetos inflamables, explosivos, volátiles o altamente corrosivos en el frigorífico para evitar daños al producto e incendios.
19. No coloque objetos inflamables cerca del frigorífico para evitar incendios.
20. No coloque objetos como botellas o contenedores sellados con líquidos en su interior, como cervezas u otras bebidas, en el congelador para evitar que exploten o que se produzcan otros accidentes.
21. El aparato debe ser desenchufado después de utilizarlo y antes de llevar a cabo labores de mantenimiento.
22. En el capítulo "Limpieza y mantenimiento" se incluyen consejos para limpiar el aparato.
23.  Esta marca indica que este producto no se debería desechar con la basura doméstica en la UE. Para evitar posibles daños al medio

ambiente o a la salud humana por la eliminación descontrolada de basuras, recíclelo con responsabilidad para promover la reutilización sostenible de los recursos materiales. Para devolver su dispositivo antiguo, utilice los sistemas de devolución y recogida o póngase en contacto con el distribuidor al que compró el producto. Este producto se puede llevar a centros para su reciclaje ecológico.

24. Deseche el aparato según la normativa local, ya que emplea refrigerante y gas inflamable.
25. Antes de deshacerse del aparato, desmonte las puertas para evitar que cualquier niño quede accidentalmente atrapado dentro.
26. ¡Riesgo de asfixia! Mantenga el material de embalaje fuera del alcance de los niños y bebés.
27. Recicle los materiales de embalaje de conformidad con la normativa local. Consulte a las autoridades locales la ubicación de los centros de recogida o vertederos.
28. Los niños entre 3 y 8 años pueden introducir y sacar artículos en aparatos de refrigeración.
29.  **ADVERTENCIA:** Riesgo de incendio/materiales inflamables.
30. **ADVERTENCIA:** Al colocar el aparato, verifique que el cable de alimentación no está atrapado o dañado. **ADVERTENCIA:** No ubique múltiples enchufes portátiles o fuentes de alimentación portátiles en la parte posterior del aparato.
31. Siga las instrucciones que se indican a continuación para evitar que se contaminen los alimentos:
 - Si se deja la puerta abierta durante mucho tiempo puede producirse un aumento considerable de la temperatura de los compartimentos del aparato.

- Limpie regularmente las superficies que puedan entrar en contacto con los alimentos y los sistemas de drenaje accesibles.
- Limpie los depósitos de agua si no se han usado durante 48 horas; enjuague el sistema de agua conectado al suministro de agua en caso de que no se haya extraído agua durante 5 días.*
- Guarde la carne y el pescado crudos en recipientes adecuados en el frigorífico para asegurarse de que no goteen ni entren en contacto con otros alimentos.
- Los compartimentos para alimentos congelados de dos estrellas ****** son adecuados para almacenar alimentos previamente congelados, para guardar o hacer helado y para hacer cubitos de hielo.*
- Los compartimentos de una *****, dos ******, tres ******* y cuatro ******** estrellas no son adecuados para congelar alimentos frescos.*
- Si va a dejar el frigorífico vacío durante mucho tiempo, apáguelo, descongélelo, límpielo, séquelo y deje la puerta abierta para evitar la formación de moho dentro del aparato.
- Para aparatos que no tengan un compartimento de 4 estrellas: este frigorífico no es adecuado para congelar alimentos.*

*Nota: Confirme si es aplicable dependiendo del tipo de compartimento de su producto.

32. Cualquier sustitución o mantenimiento de las bombillas LED debe ser realizado por el fabricante, el servicio técnico o una persona con una cualificación similar. La clase de energía eficiente de la bombilla es grado G.
33. Todos los accesorios, como los cajones, estantes y estantes de puerta, deben mantenerse en su lugar

para que el consumo energético sea menor.

2. DATOS TÉCNICOS

Clase de protección	I
Alimentación	220-240 V~, 50 Hz
Consumo de potencia	1,101 kWh/24h
Capacidad	535 L
Dimensiones exteriores (an. x al. x p.)	176,5 x 89,7 x 76,1 cm
Peso neto	90 kg

ES

3. DESCRIPCIÓN

1. Control de temperatura de la cámara de congelación
2. Temperatura de la cámara de congelación
3. Temperatura de la cámara frigorífica
4. Control de temperatura de la cámara frigorífica
5. Control de bloqueo/desbloqueo
6. Icono de bloqueo/desbloqueo
7. Icono de enfriamiento rápido
8. Icono de congelación rápida
9. Icono de modo vacaciones
10. Control de selección del modo

4. INSTALACIÓN



¡Advertencia! Desconecte el aparato de la toma de pared antes de instalar el frigorífico.

4.1 Desembalaje de las piezas

Después de desembalar el aparato, compruebe que esté completo y que no esté dañado. Si el pedido está dañado o incompleto, póngase en contacto con nuestro servicio de posventa.

4.2 Selección de una ubicación adecuada



¡Advertencia! Coloque el aparato de modo que no quede directamente expuesto a la luz del sol. Este aparato no se debe utilizar en exteriores ni quedar expuesto a la lluvia.



¡Advertencia! El aparato se debe colocar al menos a 50 cm de cualquier fuente de calor (ej. cocinas, hornos, radiadores, etc.) y al menos a 5 cm de hornos eléctricos.

1. Coloque el frigorífico en una habitación bien ventilada, sobre una superficie nivelada, estable y seca, lejos de la luz directa del sol u otras fuentes de calor.

2. Asegúrese de que la circulación del aire en la parte posterior del aparato sea suficiente. No coloque el aparato contra la pared para evitar el ruido producido por la vibración. Asegúrese de que el aire pueda circular libremente alrededor del aparato. Una ventilación insuficiente podría dar como resultado el mal funcionamiento del aparato y un mayor consumo de energía. Deje al menos 10 cm entre el frigorífico y la pared, y al menos 30 cm entre la parte superior del aparato y el techo.
3. Deje espacio suficiente para acceder y abrir la puerta con facilidad.

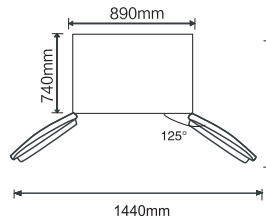

4.3 Nivelado de los pies

Si el frigorífico se inclina, ajuste la altura del pie izquierdo/derecho para nivelarlo horizontalmente.

1. Gire el pie en el sentido de las agujas del reloj para elevar el frigorífico.
2. Gire el pie en el sentido contrario al de las agujas del reloj para bajar el frigorífico.

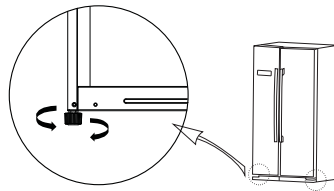

4.4 Nivelado de las puertas

Si las dos puertas del frigorífico no están alineadas, ajuste la altura de ambas para nivelarlas horizontalmente.

1. Abra la puerta.
2. Utilice una llave inglesa (no incluida) para aflojar la tuerca de bloqueo; a continuación, rote la tuerca de ajuste en el sentido de las agujas del reloj para bajar la puerta, o en sentido contrario para elevar la puerta.
3. Cuando las puertas estén alineadas, apriete la tuerca de bloqueo rotándola en sentido contrario al de las agujas del reloj.

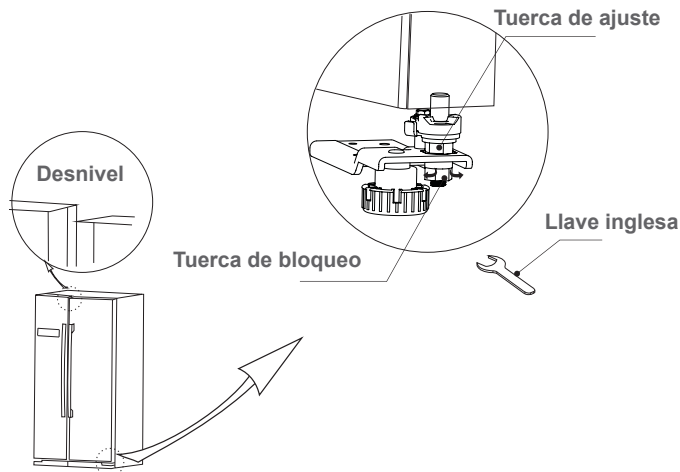

5. USO

5.1 Preparación del frigorífico

1. Después de su transporte, desembalaje e instalación, deje que el frigorífico repose durante 2 horas en posición vertical.
2. Limpie el frigorífico y sus componentes (LIMPIEZA Y MANTENIMIENTO).
3. Conecte el enchufe a una toma de pared.
4. Ajuste la temperatura de la cámara frigorífica a nivel alto (CONTROL DE TEMPERATURA (CÁMARA FRIGORÍFICA)).
5. Deje que el frigorífico funcione 24 horas vacío antes de introducir alimentos frescos o congelados.

5.2 Descripción de las funciones

Hay que desbloquear el panel de control para poder cambiar un ajuste.

Después de cambiar un ajuste, bloquee el panel de control para activar dicho ajuste.

Mantenga pulsado el botón de **BLOQUEO/DESBLOQUEO** durante 3 segundos para desbloquear o bloquear el panel de control. Cuando el panel de control está desbloqueado, se enciende el símbolo de desbloqueo  en la pantalla.

Cuando el panel de control está bloqueado, se enciende el símbolo de bloqueo  en la pantalla.

Ajustes recomendados: compartimento frigorífico 5 °C, compartimento congelador -18 °C.

5.2.1 Control de la temperatura (compartimento frigorífico)

Desbloquee el panel de control y pulse varias veces el botón «REF.TEMP.» para ajustar la temperatura. La temperatura se puede ajustar desde 2 °C hasta 8 °C. Bloquee el panel de control para aplicar el ajuste. Se indicará la temperatura ajustada.

5.2.2 Control de temperatura (compartimento congelador)

Desbloquee el panel de control y pulse varias veces el botón «FRZ.TEMP.» para ajustar la temperatura. La temperatura se puede ajustar desde -16°C to -24°C Bloquee el panel de control para aplicar el ajuste. Se indicará la temperatura ajustada.

5.2.3 Refrigeración rápida

Par seleccionar el modo de refrigeración rápida, desbloquee el panel de control y pulse el

botón «MODE». En la pantalla se encenderá el símbolo cuando esté seleccionado el modo de refrigeración rápida. A continuación, bloquee el panel de control para aplicar el ajuste. El modo de refrigeración rápida dura 2,5 horas.

5.2.4 Congelación rápida

Par seleccionar el modo de congelación rápida, desbloquee el panel de control y pulse el botón «MODE». En la pantalla se encenderá el símbolo cuando esté seleccionado el modo de congelación rápida. A continuación, bloquee el panel de control para aplicar el ajuste. El modo de congelación rápida dura 26 horas.

ES

5.2.5 Modo de vacaciones

Par seleccionar el modo de vacaciones, desbloquee el panel de control y pulse el botón «MODE». En la pantalla se encenderá el símbolo cuando esté seleccionado el modo de vacaciones. A continuación, bloquee el panel de control para aplicar el ajuste. En el modo de vacaciones, el compartimento frigorífico se apaga y en la indicación de la temperatura aparece «-». La temperatura del compartimento congelador se ajusta a -18 °C.

5.3 Accesorios

Con el frigorífico se incluyen varios estantes de almacenamiento de cristal y plástico. Encaje siempre uno de los estantes de almacenamiento de cristal de mayor tamaño en las guías inferiores, sobre los cajones de la fruta y la verdura.

5.4 Almacenar alimentos en el frigorífico

- La carne o pescado cocinados deben almacenarse siempre en un estante superior a aquel donde se guarde la carne y pescado crudos para evitar la transmisión de bacterias. Guarde la carne y el pescado crudos en un recipiente suficientemente grande como para recoger sus jugos y tápelo de forma adecuada. Coloque el recipiente en el estante inferior.
- Deje espacio alrededor de los alimentos para que el aire circule por el frigorífico. Asegúrese de que todas las piezas del frigorífico estén frías.
- Para evitar la transferencia de sabores y que los alimentos se sequen, empaquételos o cúbralos de forma separada. No es necesario envolver la fruta y la verdura.
- Si almacena una cantidad excesiva de alimentos en el frigorífico, su capacidad de enfriamiento se puede ver afectada.

5.5 Ruido en el frigorífico

Puede que note que el frigorífico emite ruidos inusuales. Se trata de algo perfectamente normal. Estos ruidos son producto de la circulación del líquido refrigerante del sistema de enfriamiento. No se trata de ningún fallo y no afecta al funcionamiento del aparato.

5.6 Cambio de la bombilla

La bombilla debe sustituirla únicamente un profesional cualificado.

5.7 Consejos para ahorrar energía:

- Intente no abrir la puerta con mucha frecuencia, especialmente si el clima es húmedo y caluroso. Cuando abra la puerta, ciérrela lo antes posible.
- Compruebe cada cierto tiempo si el frigorífico está suficientemente ventilado (circulación adecuada del aire detrás del frigorífico).
- En condiciones climáticas normales, ajuste la temperatura al nivel medio.
- Antes de llenar el frigorífico con paquetes de comida fresca, asegúrese de que se haya enfriado hasta alcanzar la temperatura ambiente.
- Las capas de escarcha y el hielo aumentan el consumo de energía, de modo que se debe limpiar el frigorífico si la capa tiene entre 3 y 5 mm de grosor.
- Mantenga la parte trasera del frigorífico limpia y sin polvo.
- El frigorífico debería colocarse en la parte más fresca de la habitación, lejos de aparatos que produzcan calor o conductos de calefacción, así como de la luz directa del sol.

- Deje que los alimentos calientes se enfríen hasta alcanzar la temperatura ambiente antes de guardarlos en el frigorífico. Si se sobrecarga el frigorífico, el compresor se ve obligado a funcionar más tiempo. Los alimentos que se congelen demasiado despacio pueden perder calidad o estropearse.
- Envuelva los alimentos adecuadamente y limpie y seque los recipientes antes de colocarlos en el frigorífico. De este modo, se reduce la acumulación de escarcha dentro del frigorífico.
- No forre el área de almacenamiento del frigorífico con papel de aluminio, papel encerado o papel de cocina. El forro interfiere en la circulación del aire frío y reduce la eficiencia del frigorífico.
- Organice y etiquete la comida para reducir las ocasiones en las que abre la puerta y las largas búsquedas en el frigorífico. Saque de una vez tantos artículos como necesite. Cierre la puerta lo antes posible.

5.8 Consejos para almacenar alimentos

Compartimentos del frigorífico	Tipo de alimento
Compartimentos de la puerta	Alimentos con conservantes naturales, como confituras, zumos, bebidas y condimentos. No almacenar alimentos perecederos.
Cajón de verduras	Las frutas, hierbas y verduras se deben colocar por separado en el cajón de verduras. Los plátanos, patatas, cebollas y ajos no se deben guardar en el frigorífico.
Estante del frigorífico – cajón enfriador/ cajón inferior	Carne, aves y pescado crudos (para almacenamiento durante poco tiempo, de 3 a 5 días)
Estante del frigorífico – central	Productos lácteos y huevos
Estante del frigorífico – superior	Alimentos que no necesitan ser cocinados, como alimentos listos para consumir, charcutería y sobras de comida.
Cajón/estante del congelador	Alimentos para almacenar por largos periodos de tiempo. Estante/cajón inferior para carne, aves y pescado crudos (para lograr una congelación rápida y un acceso fácil, cortar la carne cruda en pedazos pequeños antes de congelarla). Cajón/estante central para verduras congeladas y patatas fritas. Cajón/estante superior para helado, fruta congelada y alimentos horneados congelados.

Para evitar que los alimentos se contaminen, respete las siguientes instrucciones:

- Abrir la puerta por largos periodos de tiempo puede hacer descender de forma significativa la temperatura de los compartimentos del aparato.
- Limpie con frecuencia las superficies que entran en contacto con los alimentos y los sistemas accesibles de desagüe.
- Limpie los depósitos de agua si no se han utilizado por 48 horas. Enjuague el sistema del agua conectado a un suministro de agua si no se ha usado agua por 5 días.
- Guarde la carne y el pescado crudos en recipientes adecuados en el frigorífico de manera que no entren en contacto con otros alimentos ni goteen sobre ellos.
- Los compartimentos de dos estrellas del congelador son aptos para almacenar alimentos previamente congelados, para almacenar o hacer helado y para hacer cubitos de hielo.
- Los compartimentos de una dos y tres estrellas no son aptos para congelar alimentos frescos.
- Si el aparato se deja vacío por largos periodos de tiempo, apáguelo, descongélelo, límpielo, séquelo y deje la puerta abierta para evitar que se forme moho en su interior.
- No coloque líquidos ni alimentos calientes directamente en el frigorífico. Espere siempre a

que se enfríen antes de introducirlos en el frigorífico.

- No coloque los alimentos contra la pared trasera del aparato.
- Guarde las frutas y verduras limpias en el cajón de verduras (5), la mantequilla y los quesos en recipientes herméticos y las botellas de leche en los compartimentos de la puerta (6).
- Cuando introduzca alimentos en recipientes o bolsas, escriba la fecha en el envase para recordar cuándo ha guardado cada alimento.
- Evite abrir las puertas con demasiada frecuencia o dejarlas abiertas mucho tiempo, para reducir la pérdida de aire frío y evitar que se acumule humedad en los compartimentos del aparato.
- No vuelva a congelar los alimentos después de descongelarlos.
- Siga las recomendaciones de almacenamiento de los fabricantes de los alimentos congelados.
- No introduzca en el congelador objetos como botellas o recipientes sellados que contengan líquidos (por ejemplo, botellas de cerveza u otras bebidas), ya que podrían estallar y estropear otros alimentos.
- Guarde los alimentos en lotes pequeños para que se congelen y descongelen más deprisa. De este modo, también podrá descongelar y cocinar una cantidad de alimento adecuada.

5.9 Mensajes de error

Si aparece en la pantalla uno de los siguientes mensajes de error, póngase en contacto con el servicio de posventa para realizar el mantenimiento del aparato y garantizar un funcionamiento óptimo.

Código de error	Descripción del error
E1	Error del sensor de temperatura de la cámara frigorífica
E2	Error del sensor de temperatura de la cámara de congelación
E5	Error del circuito de detección del sensor de descongelación
E6	Error de comunicación
E7	Temperatura ambiente

5.10 Impacto en el almacenamiento de alimentos

- En la configuración recomendada, el tiempo óptimo de almacenamiento en el frigorífico no debe sobrepasar 3 días.
- En la configuración recomendada, el tiempo óptimo de almacenamiento en el congelador no debe sobrepasar 1 mes.
- El tiempo óptimo de almacenamiento puede verse reducido bajo otras configuraciones.

6. LIMPIEZA Y MANTENIMIENTO



¡Advertencia! Desconecte siempre el enchufe de la toma de pared antes de limpiar.



¡Advertencia! No utilice detergentes corrosivos, cepillos metálicos, limpiadores abrasivos, objetos afilados ni metálicos para limpiar el aparato.

ES

Piezas	Limpeza
Accesorios y superficies interiores	<ul style="list-style-type: none">■ Retire todos los estantes y recipientes.■ Limpie las piezas con agua templada y un detergente suave inodoro (ej. líquido lavavajillas).■ Enjuague con agua y seque con cuidado.
Carcasa	<ul style="list-style-type: none">■ Limpie regularmente con un paño y detergente suave.■ El polvo que se encuentra detrás del frigorífico y en el suelo se debe limpiar puntualmente a fin de mantener la capacidad de refrigeración y el ahorro de energía.

6.1 Descongelación

El aparato está equipado con una función de eliminación de escarcha/descongelación automática. Debido a los cambios de estación, puede formarse una capa gruesa de escarcha. Para descongelar manualmente, desenchufe el aparato de la fuente de alimentación, luego elimine el exceso de escarcha con un paño seco.

Eliminar la escarcha ayuda a reducir el consumo de energía del aparato.

6.2 Mover el frigorífico



¡Advertencia! No coloque el frigorífico boca abajo ni de lado. Durante el transporte, la inclinación no debe superar los 45°.

1. Si se necesita mover el frigorífico: Retire todos los alimentos y objetos almacenados dentro del frigorífico y asegure todos los accesorios con cinta.
2. Cierre las puertas y asegúrelas con cinta.
3. Asegure el cable de alimentación que se encuentra en el exterior del frigorífico con cinta para evitar daños en el transporte.

6.3 Desconexión durante largos periodos de tiempo

Si el frigorífico no está en funcionamiento en un largo periodo de tiempo, desconéctelo de la corriente, retire toda la comida del interior y límpielo. Deje la puerta ligeramente abierta para evitar malos olores.

ES

7. SOLUCIÓN DE PROBLEMAS

Problema	Solución
El aparato no funciona.	<ul style="list-style-type: none">■ Compruebe si el frigorífico está enchufado y conectado a la corriente.■ Baja tensión.■ Fallo de alimentación o interrupción del circuito.
Olor.	<ul style="list-style-type: none">■ Los alimentos que desprendan mucho olor se deben envolver bien.■ Compruebe si hay algún alimento podrido.■ Compruebe si debe limpiar el interior.
Funcionamiento del compresor durante mucho tiempo.	<ul style="list-style-type: none">■ El frigorífico funciona más tiempo en verano cuando la temperatura ambiente es más alta.■ No llene mucho el frigorífico.■ No introduzca los alimentos hasta que estén a temperatura ambiente.■ Apertura frecuente de la puerta del frigorífico.
La bombilla no se enciende.	<ul style="list-style-type: none">■ Compruebe si el frigorífico está conectado a la corriente.■ Compruebe si la bombilla está estropeada.
La puerta del frigorífico no se puede cerrar bien.	<ul style="list-style-type: none">■ La puerta del frigorífico está atascada por los alimentos.■ Demasiada comida dentro del frigorífico.■ El frigorífico está inclinado.
Ruidos fuertes.	<ul style="list-style-type: none">■ Compruebe si la comida está nivelada y si el frigorífico está colocado de forma estable.■ Compruebe si los accesorios del frigorífico están correctamente colocados.
Exterior caliente	<ul style="list-style-type: none">■ La carcasa del frigorífico puede emitir calor durante su funcionamiento, especialmente en verano. Este calor lo produce el condensador y se trata de un fenómeno normal.
Condensación en la superficie	<ul style="list-style-type: none">■ Si hay mucha humedad en el ambiente, se percibirá el fenómeno de condensación en la superficie exterior y en las juntas de las puertas del congelador. Este comportamiento es normal. Limpie la condensación con una toalla seca.

8. GARANTÍA Y LIMITACIONES DE RESPONSABILIDAD

Este producto está garantizado durante un periodo de 36 meses (establecido por la legislación local), a partir de la fecha de compra, frente a cualquier fallo como resultado de un defecto de fabricación o de material.

Esta garantía no cubre los daños que resulten de una mala instalación, una utilización incorrecta o por el desgaste normal del producto.

ES

De forma más precisa, la garantía no cubre:

- Los daños o problemas causados por una utilización incorrecta, un accidente, una alteración o conexión eléctrica de intensidad o tensión inadecuada.
- Los productos modificados, aquellos cuyo precinto de garantía o número de serie hayan sido dañados, alterados, suprimidos o estén oxidados.
- Las baterías reemplazables y los accesorios están garantizados por un periodo de 6 meses.
- El fallo de la batería debido a una carga demasiado prolongada o por no respetar las instrucciones de seguridad explicadas en el manual.
- Los daños estéticos, que incluyen arañazos, protuberancias o cualquier otro elemento.
- Daños causados por cualquier intervención realizada por una persona no autorizada.
- Los fallos provocados por un desgaste normal o que se deban al envejecimiento normal del producto.
- Las actualizaciones del software que se deban a un cambio de parámetros de red.
- Los fallos del producto que se deban al uso de software de terceros para modificar, cambiar, adaptar o modificar el existente.
- Los fallos del producto que se deban a su uso sin los accesorios autorizados por el fabricante.
- Productos oxidados.

En ningún caso el fabricante puede ser responsable de la pérdida de datos almacenados en el disco. Asimismo, el fabricante no está obligado a comprobar que las tarjetas SIM o SD hayan sido retiradas de los productos devueltos.

Los productos reparados o reemplazados pueden incluir componentes y equipos nuevos y/o reacondicionados.

Modalidades de aplicación:

Para conseguir una reparación por garantía, lleve el producto a la recepción del punto de venta junto con el comprobante de la compra (resguardo, factura, etc.) del producto y los accesorios incluidos en su embalaje original.

Es importante indicar la fecha de compra, el modelo y el número de serie o IMEI (esta información aparece, por lo general, en el producto, el embalaje o su comprobante de compra).

A falta de ello, debe llevar el producto con los accesorios necesarios para su funcionamiento (alimentación, adaptador, etc.).

En el caso de que la garantía cubra su reclamación, el servicio postventa podrá, dentro de los límites de la legislación local, sea:

- Reparar o reemplazar las piezas defectuosas.
- Cambiar el producto devuelto por uno que tenga, al menos, las mismas funcionalidades y que sea equivalente en cuanto a prestaciones.
- Reembolsar el producto al precio de compra mencionado en el comprobante de compra.

Si se aplica una de estas tres soluciones, eso no da derecho a prolongar o renovar el periodo de garantía.

ÍNDICE:

1. INFORMAÇÃO DE SEGURANÇA	P. 44
2. INFORMAÇÕES TÉCNICAS	P. 49
3. DESCRIÇÃO	P. 49
4. MONTAGEM	P. 49
5. UTILIZAÇÃO	P. 51
6. LIMPEZA E MANUTENÇÃO	P. 55
7. RESOLUÇÃO DE PROBLEMAS	P. 56
8. GARANTIA E LIMITAÇÕES DE RESPONSABILIDADE	P. 56

PT

1. INFORMAÇÃO DE SEGURANÇA

Antes de utilizar este aparelho elétrico, leia as instruções apresentadas abaixo e guarde o manual de utilização para consulta futura:



1. Este aparelho pode ser utilizado por crianças a partir dos 8 anos e por pessoas com capacidades físicas, sensoriais ou mentais reduzidas ou com falta de experiência e conhecimento, se forem supervisionadas ou se tiverem tido formação relativa à utilização do aparelho de uma forma segura e se compreenderem os perigos envolvidos.
2. As crianças não devem brincar com o aparelho.
3. A limpeza e a manutenção que é da responsabilidade do utilizador não deverão ser feitas por crianças não supervisionadas.
4. Este aparelho destina-se a ser utilizado em aplicações domésticas e similares, tais como:
 - áreas de cozinha para os funcionários em lojas, escritórios e outros ambientes de trabalho;
 - casas rurais e por clientes em hotéis, motéis e outros tipos de ambientes residenciais;

- ambientes do tipo alojamento e pequeno-almoço;
 - restauração e aplicações grossistas similares.
5. Este produto é um frigorífico doméstico e é apenas adequado ao armazenamento de alimentos. De acordo com as normas nacionais, os frigoríficos domésticos não deverão ser utilizados para outras finalidades, tais como o armazenamento de sangue, fármacos ou produtos biológicos.
 6. Aviso: Ao posicionar o aparelho, certifique-se de que o cabo de alimentação não fica preso ou danificado.
 7. O aparelho não pode ser embutido em mobília, paredes ou locais similares.
 8. Antes de ligar o aparelho a uma tomada elétrica, assegure-se de que a fonte de alimentação local corresponde à indicada na etiqueta de classificação afixada no aparelho.
 9. No cabo de alimentação do seu aparelho está instalada uma ficha especial. Esta ficha deve ser ligada a uma tomada de parede ligada à terra de pelo menos 16 A. No caso de não dispor de uma tomada de parede assim, solicite a instalação de uma a um electricista qualificado.
 10. Aviso – Não danifique o circuito de refrigeração.
 11. O gás refrigerante R600a, presente no frigorífico, é um gás natural. Não é nocivo para o meio ambiente, mas é combustível. É, assim, importante que transporte e instale o seu frigorífico de forma cuidadosa para não danificar as condutas de refrigeração. Na eventualidade de uma fuga de gás, evite o contacto com chamas ou fogos nas proximidades e ventile o local.
 12. Risco de choque elétrico! Não tente reparar o

aparelho sozinho. Em caso de avaria, as reparações devem ser realizadas por pessoal qualificado.

13. Se o cabo de alimentação estiver danificado, este deve ser substituído pelo fabricante, pelo agente de serviço ou por pessoal igualmente qualificado de modo a evitar perigos.
- PT** 14. Aviso – Mantenha as aberturas da ventilação, no compartimento ou na estrutura onde o aparelho está integrado, desobstruídas.
15. Aviso – Não utilize dispositivos mecânicos ou outros meios de acelerar o processo de descongelação, para além dos recomendados pelo fabricante.
16. Aviso – Não utilize aparelhos elétricos no interior dos compartimentos para armazenamento de alimentos do aparelho, a menos que sejam do tipo recomendado pelo fabricante.
17. Não armazene substâncias explosivas, tais como embalagens aerossóis com um propulsor inflamável, neste aparelho.
18. Não coloque itens inflamáveis, explosivos, voláteis e altamente corrosivos no frigorífico de modo a prevenir danos no produto ou incêndios.
19. Não coloque itens inflamáveis perto do frigorífico para evitar fogos.
20. Não coloque no congelador itens como recipientes de fluidos engarrafados ou selados, tais como garrafas de cerveja e bebidas, para evitar rebentamentos e outros prejuízos.
21. O aparelho deve ser desligado após a sua utilização e antes de se proceder à manutenção do aparelho por parte do utilizador.
22. Podem ser encontradas dicas de limpeza do aparelho

no capítulo “Limpeza e manutenção”.

23.  Esta marcação indica que o produto não deve ser eliminado juntamente com os resíduos domésticos na UE. Para prevenir potenciais danos ambientais ou riscos para a saúde humana resultantes de uma eliminação incorreta dos resíduos, opte por reciclar o aparelho de forma responsável e promova a reutilização sustentável de recursos materiais. Para devolver o seu aparelho usado, recorra aos sistemas de devolução e recolha ou contacte o revendedor que lhe vendeu o produto. Estes poderão receber o produto para a respetiva reciclagem ecologicamente segura.
24. Elimine o aparelho de acordo com as entidades reguladoras locais, uma vez que este utiliza gases de combustão e refrigerantes inflamáveis.
25. Antes de descartar o aparelho, remova as portas para prevenir que as crianças fiquem presas.
26. Perigo de asfixia! Mantenha todos os materiais da embalagem fora do alcance de crianças e bebés!
27. Recicle os materiais da embalagem de acordo com os regulamentos. Contacte as autoridades locais para saber onde se localizam os centros de recolha ou os centros de eliminação de resíduos.
28. Crianças dos 3 aos 8 anos de idade podem carregar e descarregar aparelhos frigoríficos.
29.  AVISO: Risco de fogo/materiais inflamáveis.
30. AVISO: Quando posicionar o aparelho, certifique-se de que o fio da alimentação não fica preso nem danificado. AVISO: Não use triplas nem extensões na parte traseira do aparelho.

31. Para evitar a contaminação dos alimentos, siga as instruções apresentadas abaixo:

– Abrir a porta durante longos períodos pode causar um aumento significativo da temperatura nos compartimentos do aparelho.

– Limpe regularmente as superfícies que possam entrar em contacto com os alimentos e os sistemas de drenagem acessíveis.

– Limpe os depósitos da água se não forem usados durante 48 horas. Passe o sistema da água ligado ao abastecimento da água, caso não drene a água durante 5 dias.*

– Guarde carne e peixe crus em recipientes adequados no frigorífico, para garantir que não entram em contacto nem pingam para cima de outros alimentos.

– Compartimentos para alimentos congelados de duas estrelas ****** são adequados para guardar alimentos pré-congelados, guardar ou fazer gelados e para fazer cubos de gelo.*

– Compartimentos de uma *****, duas ******, três ******* e quatro ******** estrelas não são adequados para congelar alimentos frescos.*

– Se o frigorífico for deixado vazio durante longos períodos de tempo, desligue, descongele, limpe, seque e deixe a porta aberta para evitar o aparecimento de mofo no interior do aparelho.

– Para aparelhos sem compartimento de 4 estrelas: Este frigorífico não é adequado para congelar alimentos.*

*Nota: Confirme se este aparelho se encontra de acordo com o tipo de compartimento do seu produto.

32. Qualquer substituição ou manutenção das lâmpadas LED deve ser efetuada pelo fabricante, pelo agente de serviço ou por pessoal igualmente qualificado. Relativamente à eficiência energética, a lâmpada pertence à Classe G.
33. Todos os acessórios, como gavetas, prateleiras e prateleiras da porta, deverão ser mantidos no lugar para um baixo consumo de energia.

PT

2. INFORMAÇÕES TÉCNICAS

Classe de proteção	I
Fonte de alimentação	220-240 V~, 50 Hz
Consumo de energia	1,101 kWh/24h
Capacidade	535 L
Dimensões exteriores (C x L x A)	176,5 x 89,7 x 76,1 cm
Peso líquido	90 kg

3. DESCRIÇÃO

- | | |
|--|---------------------------------------|
| 1. Controlo da temperatura da câmara de congelação | 5. Controlo para bloquear/desbloquear |
| 2. Temperatura da câmara de congelação | 6. Ícone para bloquear/desbloquear |
| 3. Temperatura da câmara frigorífica | 7. Ícone de refrigeração rápida |
| 4. Controlo da temperatura da câmara frigorífica | 8. Ícone de congelação rápida |
| | 9. Ícone de férias |
| | 10. Controlo da seleção do modo |

4. MONTAGEM



Aviso! Desligue o aparelho da tomada de parede antes de instalar o frigorífico.

4.1 Desembale todas as peças

Depois de as desembalar, verifique a integridade da entrega e a existência de danos causados pelo transporte. Se a sua entrega estiver danificada ou incompleta, contacte o nosso serviço de pós-venda.

4.2 Escolha uma localização adequada



Aviso! Posicione o aparelho de forma a que não esteja exposto a luz solar direta. Este aparelho não deve ser utilizado no exterior ou exposto à chuva.



Aviso! O aparelho deve estar separado por uma distância de pelo menos 50 cm de fontes de calor (tais como fogões, fornos, radiadores, etc.) e de pelo menos 5 cm de fornos elétricos.

PT

1. Coloque o frigorífico numa divisão bem ventilada, numa superfície seca, estável e plana, afastada de luz solar direta e de outras fontes de calor.
2. Assegure uma circulação de ar suficiente na parte posterior do aparelho. Não coloque o aparelho contra uma parede para evitar ruído causado pela vibração. Certifique-se de que o ar pode continuar a circular livremente em redor do aparelho. Uma ventilação insuficiente poderá resultar num mau funcionamento e num aumento do consumo de energia. Deixe um espaço de pelo menos 10 cm entre o frigorífico e a parede e de pelo menos 30 cm entre o topo do frigorífico e o teto.
3. Deixe espaço suficiente para poder aceder à porta e abri-la facilmente.

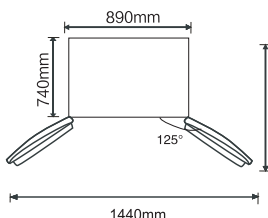

4.3 Nivelar os pés

Se o frigorífico, de alguma forma, estiver inclinado, ajuste a altura do pé esquerdo/direito do frigorífico para que este fique num nível horizontal.

1. Rode o pé no sentido dos ponteiros do relógio para subir o frigorífico.
2. Rode o pé no sentido contrário ao dos ponteiros do relógio para baixar o frigorífico.

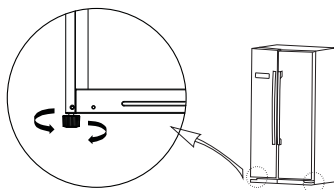

4.4 Nivelar as portas

Se as duas portas do frigorífico não estiverem alinhadas, ajuste a altura das duas portas para que fiquem num nível horizontal.

1. Abra a porta.
2. Utilize uma chave inglesa (não fornecida) para desapertar a porca de bloqueio; em seguida, rode a porca de ajuste no sentido horário para baixar a porta ou no sentido contrário ao dos ponteiros do relógio para subir a porta.
3. Depois das portas estarem alinhadas, aperte a porca de bloqueio, rodando-a no sentido contrário ao dos ponteiros do relógio.

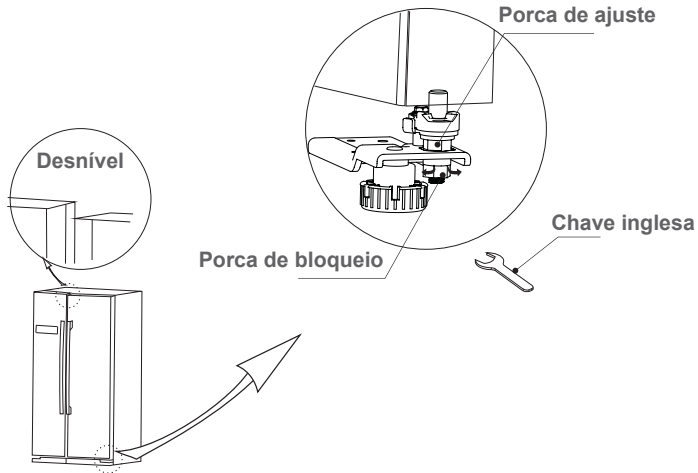



PT

5. UTILIZAÇÃO

5.1 Preparação do frigorífico para funcionamento

1. Depois de transportar, desembalar e instalar o frigorífico, deixe-o repousar durante 2 horas em posição vertical.
2. Limpe o frigorífico e todos os seus componentes (LIMPEZA E MANUTENÇÃO).
3. Ligue a ficha de alimentação a uma tomada de parede.
4. Defina a temperatura da câmara frigorífica a um nível elevado (CONTROLO DA TEMPERATURA (CÂMARA FRIGORÍFICA)).
5. Deixe o frigorífico em funcionamento durante 24 horas antes de colocar alimentos frescos ou congelados.

5.2 Descrição das funcionalidades

O painel de controlo tem de ser desbloqueado antes de poder alterar uma definição. Após alterar uma definição, bloqueie o painel de controlo para ativar a definição. Prima e mantenha premido o botão LOCK/UNLOCK durante 3 segundos para desbloquear o painel de controlo. Quando o painel de controlo estiver desbloqueado, o ícone de desbloqueado  acende no visor. Quando o painel de controlo estiver bloqueado, o ícone de bloqueado  acende no visor.

Definições recomendadas: Câmara frigorífica: 5 °C; câmara congeladora: -18 °C.

5.2.1 Controlo da temperatura (câmara frigorífica)

Desbloqueie o painel de controlo e prima repetidamente o botão **REF.TEMP.** para definir a temperatura. A temperatura pode ser definida de 2 °C a 8 °C. Bloqueie o painel de controlo para aplicar a definição. A temperatura definida será exibida.

5.2.2 Controlo da temperatura (câmara congeladora)

Desbloqueie o painel de controlo e prima repetidamente o botão **FRZ.TEMP.** para definir a temperatura. A temperatura pode ser definida de -16°C to -24°C. Bloqueie o painel de controlo para aplicar a definição. A temperatura definida será exibida.

5.2.3 Arrefecimento rápido

Para selecionar o modo de arrefecimento rápido, desbloqueie o painel de controlo e prima o botão **MODE**. O ícone acende no visor quando selecionar o modo de arrefecimento rápido. De seguida, bloqueie o painel de controlo para aplicar a definição. O modo de arrefecimento rápido dura 2,5 horas.

5.2.4 Congelação rápida

Para selecionar o modo de congelação rápida, desbloqueie o painel de controlo e prima o botão **MODE**. O ícone acende no visor quando selecionar o modo de congelação rápida. Bloqueie o painel de controlo para aplicar a definição.

5.2.5 Modo de férias

Para selecionar o modo de férias, desbloqueie o painel de controlo e prima o botão **MODE**. O ícone acende no visor quando selecionar o modo de férias. Bloqueie o painel de controlo para aplicar a definição. No modo de férias, a câmara frigorífica desliga-se e o visor da temperatura apresenta "-". A temperatura da câmara congeladora é definida para -18 °C.

5.3 Acessórios

Estão incluídas, no frigorífico, várias prateleiras de armazenamento em vidro ou em plástico. Deslize sempre uma das prateleiras grandes de armazenamento em vidro no conjunto de guias mais baixo, acima dos recipientes de frutas e legumes.

5.4 Mantenha alimentos no frigorífico

- As carnes/os peixes cozinhados devem ser sempre armazenados numa prateleira acima das carnes/dos peixes crus de forma a evitar a transferência de bactérias. Mantenha as carnes/os peixes crus num recipiente que seja grande o suficiente para conter os sucos e cobri-los devidamente. Coloque o contentor na prateleira mais baixa.
- Deixe espaço entre os seus alimentos para permitir a circulação de ar dentro do frigorífico. Assegure-se de que todas as peças do frigorífico se mantêm refrigeradas.
- Para prevenir a transferência de sabores ou que os alimentos fiquem secos, embale ou cubra-os separadamente. As frutas e os legumes não precisam de ser embrulhados.
- Conservar uma quantidade excessiva de alimentos durante o funcionamento do frigorífico, poderá afetar negativamente a sua capacidade de refrigeração.

5.5 Ruídos no interior do frigorífico

Poderá notar que o seu frigorífico faz alguns ruídos estranhos. A maioria destes ruídos é perfeitamente normal. Estes ruídos são causados pela circulação do líquido refrigerante no sistema de refrigeração. Isto não é um defeito e não irá afetar o desempenho do seu aparelho.

5.6 Mudar a iluminação

A iluminação deve ser substituída apenas por profissionais.

5.7 Dicas para poupança de energia:

- Tente não abrir a porta demasiadas vezes, especialmente com tempo húmido e quente. Quando abrir a porta, feche-a o mais rapidamente possível.
- De vez em quando, verifique se o frigorífico é suficientemente ventilado (circulação de ar adequada atrás do frigorífico).
- Em condições climáticas normais, defina a temperatura num nível médio.
- Antes de colocar embalagens de alimentos frescos no frigorífico, certifique-se de que estes arrefeceram até à temperatura ambiente.
- As camadas de gelo aumentam o consumo de energia; portanto, limpe o frigorífico assim que a camada tiver uma espessura de 3 a 5 mm.

- Mantenha a parte posterior do frigorífico livre de pó.
- O frigorífico deve estar localizado na área mais fresca da divisão, afastado de aparelhos que produzam calor ou de condutas de aquecimento e fora do alcance da luz solar direta.
- Deixe que os alimentos quentes arrefeçam até à temperatura ambiente antes de os colocar no frigorífico. A sobrecarga do frigorífico força o compressor a trabalhar durante mais tempo. Os alimentos que congelam demasiado lentamente poderão perder qualidade ou estragar-se.
- Embrulhe os alimentos adequadamente e seque os recipientes antes de os colocar no frigorífico. Isto reduz a acumulação de gelo dentro do frigorífico.
- Não revista o depósito do frigorífico com folha de alumínio, papel encerado ou papel de cozinha. Os revestimentos interferem com a circulação de ar frio, fazendo com que o frigorífico seja menos eficiente.
- Organize e etiquete os alimentos para reduzir as aberturas da porta e as procuras prolongadas. Retire quantos itens forem necessários de uma só vez. Feche a porta o mais rapidamente possível.

5.8 Dicas de arrumação dos alimentos

Compartimentos do frigorífico	Tipo de alimentos
Compartimentos da porta	Alimentos com conservantes naturais, como compotas, sumos, bebidas e condimentos. Não guarde alimentos perecíveis.
Gaveta dos frescos	Frutos, ervas e vegetais deverão ser colocados em separado na gaveta dos frescos. Bananas frescas, batatas, cebolas e alho não deverão ser mantidos no frigorífico.
Prateleira do frigorífico - fundo Caixa/gaveta refrigeradora	Carne crua, aves, peixe (durante curtos períodos de tempo, 3 a 5 dias)
Prateleira do frigorífico - meio	Laticínios, ovos
Prateleira do frigorífico - topo	Alimentos que não precisam de ser cozinhados, como alimentos prontos a comer, carnes grelhadas, restos.
Gaveta/prateleira do congelador	Alimentos para arrumação a longo prazo. Gaveta inferior/prateleira para carne crua, aves e peixe (para congelamento rápido e fácil acesso, corte a carne crua em pequenos pedaços antes de a congelar). Gaveta/prateleira do meio para vegetais congelados, batatas fritas. Gaveta/prateleira superior para gelado, alimentos congelados, bens cozinhados congelados.

Para evitar a contaminação de alimentos, respeite as seguintes instruções:

- Abrir a porta durante um longo período de tempo pode causar um aumento significativo da temperatura nos compartimentos do aparelho.
- Limpe regularmente as superfícies que entram em contacto com os alimentos e os sistemas de drenagem acessíveis.
- Limpe os depósitos da água se não forem usados durante 48 horas. Lave o sistema de água ligado à alimentação da água, caso este não tenha sido drenado durante 5 dias.
- Guarde a carne crua e o peixe em recipientes adequados no frigorífico, de modo a que não entrem em contacto nem pinguem para cima de outros alimentos.

- Os compartimentos de alimentos congelados de duas estrelas são adequados para guardar alimentos pré-congelados, guardar ou fazer gelado e para fazer cubos de gelo.
- Os compartimentos de uma, duas e três estrelas não são adequados para congelar alimentos frescos.
- Se o frigorífico for deixado vazio durante longos períodos de tempo, desligue-o, descongele-o, limpe-o, seque-o e deixe a porta aberta, para evitar o aparecimento de mofo dentro do aparelho.
- Não coloque alimentos ou líquidos quentes diretamente no aparelho. Deixe-os sempre arrefecer por completo antes de os colocar no aparelho.
- Não guarde alimentos encostados na parte traseira do aparelho.
- Guarde os frutos e vegetais lavados na gaveta dos frescos (5), com a manteiga e queijos em recipientes herméticos e pacotes de leite nos compartimentos da porta (6).
- Quando colocar alimentos em recipientes ou sacos, escreva a data na embalagem para se lembrar de quando os alimentos foram guardados.
- Evite abrir as portas demasiadas vezes e durante muito tempo, para reduzir a perda de ar frio e evitar o aparecimento de humidade nos compartimentos do aparelho.
- Não volte a congelar alimentos após terem sido descongelados.
- Siga as recomendações de armazenamento do produtor dos alimentos para os alimentos congelados.
- Não coloque artigos como garrafas ou recipientes selados com líquidos, como cervejas, dentro do congelador, para evitar que estes rebentem e contaminem outros alimentos.
- Prepare os alimentos em pequenas porções, para que congelem e descongelem mais rapidamente. Também lhe permite descongelar e cozinhar uma quantidade adequada de alimentos.

5.9 Visor de mensagens de erro

Se um dos seguintes códigos de erro surgir no visor, contacte o serviço de pós-venda para que este proceda à manutenção, de forma a garantir o funcionamento otimizado do frigorífico.

Código do erro	Descrição do erro
E1	Falha no sensor de temperatura da câmara frigorífica
E2	Falha no sensor de temperatura da câmara de congelação
E5	Erro no circuito do sensor de deteção de descongelação
E6	Erro de comunicação
E7	Temperatura ambiente

5.10 Impacto no armazenamento de alimentos

- Nas definições recomendadas, o melhor tempo de armazenamento no frigorífico nunca é superior a 3 dias.
- Nas definições recomendadas, o melhor tempo de armazenamento no congelador nunca é superior a 1 mês.
- O melhor tempo de armazenamento pode diminuir noutras definições.

6. LIMPEZA E MANUTENÇÃO



Aviso! Desligue sempre a ficha de alimentação da tomada de parede antes da limpeza.



Aviso! Não utilize qualquer detergente corrosivo, escova metálica, produto de limpeza abrasivo, objeto afiado ou metal para limpar o aparelho.

PT

Peças	Limpeza
Insertos e superfícies interiores	<ul style="list-style-type: none">■ Remova todas as prateleiras e recipientes.■ Lave as peças em água morna com um detergente suave e sem odor (por exemplo, detergente líquido da loiça).■ Passe por água e seque cuidadosamente.
Invólucro	<ul style="list-style-type: none">■ Limpe regularmente com um pano macio e com detergente suave.■ O pó por trás do frigorífico e no chão deve ser limpo frequentemente para manter a capacidade de refrigeração e a poupança de energia.

6.1 Descongelação

O aparelho está equipado com uma função de descongelamento automática.

Poderá formar-se uma camada espessa de gelo devido às alterações sazonais. Para proceder ao descongelamento manualmente, desligue o aparelho da fonte de alimentação e depois remova o excesso de gelo com um pano seco.

O descongelamento regular do aparelho ajuda a reduzir o consumo energético do mesmo.

6.2 Mover o frigorífico



Aviso! Não coloque o frigorífico numa posição invertida ou lateral. Durante o transporte, a inclinação não deve exceder os 45°.

1. Se precisar de mover o frigorífico: Retire todos os alimentos e itens armazenados no seu interior e fixe todos os acessórios do interior do frigorífico com fita adesiva.
2. Feche as portas e fixe-as com fita adesiva.
3. Fixe o cabo de alimentação na parte exterior do frigorífico com fita adesiva para prevenir danos no transporte.

6.3 Desligar o frigorífico durante longos períodos de tempo

Quando o frigorífico não for utilizado durante um longo período de tempo, desligue-o da rede elétrica, remova todos os alimentos e limpe-o. Deixe a porta entreaberta para prevenir cheiros desagradáveis.

7. RESOLUÇÃO DE PROBLEMAS

PT

Problema	Solução
Não funciona.	<ul style="list-style-type: none">■ Verifique se o frigorífico está ligado à corrente.■ Baixa tensão.■ Falha de energia ou disparo do circuito.
Odor.	<ul style="list-style-type: none">■ Alimentos odoríferos devem ser devidamente embalados.■ Verifique se existem alimentos estragados.■ Verifique se o interior precisa de ser limpo.
Funcionamento prolongado do compressor.	<ul style="list-style-type: none">■ O frigorífico funciona durante mais tempo no verão, quando a temperatura ambiente é mais alta.■ Não coloque demasiados alimentos no frigorífico de uma só vez.■ Não coloque alimentos até que estes tenham arrefecido.■ Abertura frequente da porta do frigorífico.
A luz de iluminação continua desligada.	<ul style="list-style-type: none">■ Verifique se o frigorífico está ligado à corrente.■ Verifique se a luz de iluminação está danificada.
Não é possível fechar devidamente a porta do frigorífico.	<ul style="list-style-type: none">■ A porta do frigorífico é impedida por embalagens de alimentos.■ Existem demasiados alimentos dentro do frigorífico.■ O frigorífico está inclinado.
Ruídos fortes.	<ul style="list-style-type: none">■ Verifique se os alimentos estão nivelados e se o frigorífico foi colocado de forma estável.■ Verifique se os acessórios do frigorífico foram devidamente inseridos.
Invólucro quente	<ul style="list-style-type: none">■ A estrutura do frigorífico pode emitir calor durante o seu funcionamento, especialmente no verão. Isto é causado pelo condensador e é um fenómeno normal.
Condensação na superfície	<ul style="list-style-type: none">■ O fenómeno da condensação será detetado na superfície exterior e nas vedações da porta do congelador, quando a humidade do ambiente for elevada. Isto é normal. Limpe a condensação com uma toalha seca.

8. GARANTIA E LIMITAÇÕES DE RESPONSABILIDADE

Este produto está garantido durante um período de 36 meses (definido pela legislação local) a partir da data de compra, contra qualquer falha resultante de um defeito de fabrico ou de material. Esta garantia não abrange danos resultantes de má instalação, de utilização incorreta ou do desgaste normal do produto.

Mais precisamente, a garantia não cobre:

- Os danos ou problemas causados pela utilização incorreta, acidentes, alteração ou ligação elétrica com corrente ou tensão incorreta.
- Os produtos modificados, aqueles em que o selo de garantia ou o número de série foram danificados, alterados, eliminados ou oxidados.
- As baterias substituíveis e os acessórios são garantidos durante um período de 6 meses.
- A falha na bateria devido a um carregamento demasiado prolongado ou devido à não observação das instruções de segurança explicadas no aviso.
- Os danos estéticos, incluindo riscos, amolgadelas ou qualquer outro elemento.
- Os danos causados por qualquer intervenção efetuada por qualquer pessoa não autorizada.
- Os defeitos causados pelo desgaste normal ou devidos ao envelhecimento normal do produto.
- As atualizações de software devidas a alterações nos parâmetros de rede.
- As falhas no produto devido à utilização de programas de terceiros para modificar, alterar ou adaptar o já existente.

- As falhas de produto causadas pela utilização sem os acessórios homologados pelo fabricante.
- Os produtos oxidados.

Em nenhum caso, o fabricante pode ser responsável pela perda de dados armazenados no disco. Além disso, o fabricante não tem de verificar se os cartões SIM/SD foram devidamente retirados dos produtos devolvidos.

Os produtos reparados ou substituídos podem incluir componentes e equipamentos novos e/ou reconicionados.

Modalidades de acionamento da garantia:

Para obter uma assistência em garantia, deve trazer o seu produto ao local de venda, juntamente com o comprovativo de compra (talão de caixa, fatura, etc.) do produto e os seus acessórios fornecidos com a sua embalagem original.

É importante ter conhecimento da data de compra, o modelo e o número de série ou IMEI (estas informações aparecem habitualmente no produto, na embalagem ou no comprovativo de compra). À partida, deve trazer o produto com os acessórios necessários para o seu correto funcionamento (alimentação, transformador, etc.).

No caso de a sua reclamação se encontrar coberta pela garantia, o serviço pós-venda poderá, dentro dos limites da legislação local:

- Reparar ou substituir as peças defeituosas.
- Trocar o produto entregue por um produto que tenha, pelo menos, as mesmas funcionalidades e que seja equivalente em termos de desempenho.
- Reembolsar o produto pelo preço de compra mencionado no comprovativo de compra.

Se uma destas 3 soluções for aplicada, tal não dá direito a prolongamento ou renovação do período de garantia.

SPIS TREŚCI:

1. INFORMACJE NA TEMAT BEZPIECZEŃSTWA	S. 58
2. DANE TECHNICZNE	S. 63
3. OPIS	S. 64
4. INSTALACJA	S. 64
5. OBSŁUGA	S. 65
6. CZYSZCZENIE I KONSERWACJA	S. 69
7. ROZWIĄZYWANIE PROBLEMÓW	S. 70
8. GWARANCJA ORAZ OGRANICZENIE ODPOWIEDZIALNOŚCI	S. 71

PL

1. INFORMACJE NA TEMAT BEZPIECZEŃSTWA

Przed użyciem urządzenia elektrycznego należy przeczytać poniższe zalecenia, a instrukcję zachować na przyszłość:

1. Z niniejszego urządzenia mogą korzystać dzieci od lat 8 oraz osoby o ograniczonych zdolnościach fizycznych, postrzegania i umysłowych lub nie posiadające doświadczenia i wiedzy, jeśli pozostają pod nadzorem lub zostały poinstruowane odnośnie korzystania z urządzenia w bezpieczny sposób i rozumieją związane z tym zagrożenia.
2. Dzieci nie powinny bawić się urządzeniem.
3. Czyszczenie i konserwacja przeprowadzana przez użytkownika dokonywane przez dzieci nie powinny odbywać się bez nadzoru.
4. Urządzenie jest przeznaczone do użytku w domach i podobnych miejscach:
 - kuchnie pracownicze w sklepach, biurach i innych środowiskach zatrudnienia;
 - gospodarstwa rolne i przez gości hotelowych,

- motelowych oraz innych rodzajów miejsc zakwaterowania;
- w pensjonatach;
 - lokalach gastronomicznych i do podobnych niedetalicznych zastosowań.
5. Niniejszy produkt to lodówka domowa, która jest przeznaczona wyłącznie do przechowywania żywności. Zgodnie ze standardami krajowymi lodówki domowe nie powinny być wykorzystywane do innych celów, jak przechowywanie krwi, leków czy produktów biologicznych.
 6. Ostrzeżenie: Podczas umieszczania urządzenia należy upewnić się, że kabel zasilania nie jest przytrzaśnięty lub uszkodzony.
 7. Urządzenie nie może być wbudowane w meble, ścianę lub podobne miejsca.
 8. Przed podłączeniem urządzenia do gniazda elektrycznego należy upewnić się, że miejscowe zasilanie sieciowe odpowiada temu ukazanemu na tabliczce znamionowej umocowanej do urządzenia.
 9. Do kabla zasilania urządzenia jest zamontowana specjalna wtyczka. Wtyczka ta musi być podłączona do uziemionego gniazda o natężeniu przynajmniej 16 A. Jeśli w mieszkaniu brak tego typu gniazda ściennego, należy zlecić zainstalowanie go wykwalifikowanemu elektrykowi.
 10. Ostrzeżenie — unikaj uszkodzenia obiegu czynnika chłodniczego.
 11. Gaz chłodniczy R600a, znajdujący się w lodówce, jest gazem naturalnym. Nie jest on szkodliwy dla środowiska naturalnego, ale jest łatwopalny. Ważne jest zatem, by transport i instalacja lodówki były przeprowadzane ostrożnie w celu uniknięcia

uszkodzenia przewodów czynnika chłodniczego. W przypadku wycieku gazu należy unikać kontaktu z pobliskimi płomieniami lub ogniem oraz przewietrzyć pomieszczenie.

12. Zagrożenie porażeniem elektrycznym! Nie należy podejmować próby naprawy urządzenia samodzielnie. W przypadku nieprawidłowego działania naprawa musi być przeprowadzana przez wykwalifikowany personel.
13. Jeśli kabel zasilający jest uszkodzony, to dla uniknięcia zagrożenia musi być on wymieniony przez producenta, serwisanta lub podobnie wykwalifikowaną osobę.
14. Ostrzeżenie — otwory wentylacyjne w obudowie urządzenia lub wbudowanej konstrukcji powinny pozostać wolne od przeszkód.
15. Ostrzeżenie — nie należy korzystać z urządzeń mechanicznych lub innych środków do przyspieszenia procesu rozmrażania poza tymi zalecanymi przez producenta.
16. Ostrzeżenie — wewnątrz komór przechowywania urządzenia nie wolno korzystać z urządzeń elektrycznych, chyba że są one typu zatwierdzonego przez producenta.
17. W urządzeniu nie wolno przechowywać substancji wybuchowych jak pojemniki z aerosolem wypełnione łatwopalnym gazem pędnym.
18. Do lodówki nie należy wkładać łatwopalnych, wybuchowych, lotnych ani wysoce żrących przedmiotów w celu uniknięcia uszkodzenia produktu lub zagrożenia pożarem.
19. W pobliżu lodówki nie należy umieszczać przedmiotów łatwopalnych, aby uniknąć pożaru.

20. W zamrażalniku nie należy umieszczać płynów w butelkach lub szczelnie zamkniętych pojemnikach, jak butelki z piwem i innymi napojami, by uniknąć pęknięcia lub innych strat.
21. Po użyciu i przed przeprowadzeniem przez użytkownika konserwacji urządzenia należy odłączyć je od gniazda.
22. Wskazówki odnośnie czyszczenia urządzenia można znaleźć w rozdziale „Czyszczenie i konserwacja”.
23.  Ten znak oznacza, że na terenie UE produkt nie powinien być wyrzucany z odpadami pochodzącymi z gospodarstwa domowego. Aby uniknąć skażenia środowiska i zagrożenia zdrowia ludzi wynikającego z niekontrolowanej utylizacji odpadów, należy poddać produkt recyklingowi, który umożliwia odzyskanie części surowców. Aby poprawnie zutylizować zużyte urządzenie, należy skorzystać z systemów zwrotu i odbioru lub skontaktować się ze sprzedawcą w miejscu, w którym produkt został nabyty. Pozwoli to na zapewnienie bezpiecznego dla środowiska recyklingu urządzenia.
24. Urządzenie należy utylizować zgodnie z miejscowymi przepisami, gdyż wykorzystuje ono łatwopalny i wybuchowy gaz oraz płyn chłodniczy.
25. Przed zutylizowaniem urządzenia należy usunąć drzwi, by zapobiec zatrzaśnięciu się przez dzieci.
26. Zagrożenie uduszeniem! Wszystkie materiały pakowe muszą być przechowywane poza zasięgiem dzieci i niemowląt!
27. Materiały pakowe należy oddawać do ponownego przetworzenia zgodnie z przepisami. Informacje na temat lokalizacji punktów zbioru lub centrów utylizacji

odpadów można uzyskać u władz lokalnych.

28. Dzieci w wieku od 3 do 8 lat mogą wkładać do urządzeń chłodzących produkty oraz wyjmować je z nich.
29.  OSTRZEŻENIE: Ryzyko pożaru / materiały łatwopalne.
30. OSTRZEŻENIE: Podczas ustawiania urządzenia należy dopilnować, aby przewód zasilający nie został przytrzaśnięty lub uszkodzony. OSTRZEŻENIE: Nie należy umieszczać wielu przenośnych gniazdek-kontaktów lub przenośnych zasilaczy z tyłu urządzenia.
31. Aby nie dopuścić do zanieczyszczenia żywności, należy postępować zgodnie z następującymi instrukcjami:
 - Otwieranie drzwiczek na długi okres czasu może prowadzić do znacznego wzrostu temperatury w komorach urządzenia.
 - Powierzchnie mające kontakt z żywnością i dostępnymi systemami osuszania należy regularnie czyścić.
 - Jeśli zbiorniki z wodą nie są używane przez 48 godzin, należy je wyczyścić; jeśli woda nie była pobierana przez 5 dni, należy przepłukać instalację wodną podłączoną do przyłącza wody.*
 - Surowe mięso i ryby należy przechowywać w lodówce w odpowiednich pojemnikach, tak aby nie miały one kontaktu z innymi artykułami spożywczymi i aby nie kapały.
 - Komory na mrożonki oznaczone dwiema gwiazdkami ****** nadają się do przechowywania mrożonych artykułów spożywczych, przechowywania

lub robienia lodów oraz przygotowywania kostek lodu.*

– Komory oznaczone jedną (*), dwiema (**), trzema (***) i czterema (****) gwiazdkami nie nadają się do zamrażania świeżej żywności.*

– Jeżeli urządzenie chłodnicze zostaje na długi czas zostawione puste, należy je wyłączyć, rozmrozić, wyczyścić i wysuszyć, a drzwiczki należy pozostawić otwarte, aby zapobiec powstawaniu w urządzeniu pleśni.

– Urządzenia bez komory 4-gwiazdkowej: to urządzenie chłodnicze nie nadaje się do zamrażania żywności.*

*Uwaga: Prosimy potwierdzić, czy powyższe dotyczy zakupionego urządzenia na podstawie typu komory na produkty.

32. Każda wymiana lub konserwacja lampek LED powinna być przeprowadzana przez producenta, jego serwisanta lub osobę o podobnych kwalifikacjach. Klasa efektywności energetycznej lampy to G.

33. W celu obniżenia zużycia energii należy zachować wszystkie akcesoria takie jak szuflady i półki (w tym wklęsłe półki drzwiowe).

2. DANE TECHNICZNE

Klasa ochrony	I
Zasilanie	220–240 V, 50 Hz
Moc urządzenia	1,101 kWh/24 godz.
Pojemność	535 L
Wymiary zewnętrzne (wys. x dł. x szer.)	176,5 x 89,7 x 76,1 cm
Masa netto	90 kg

3. OPIS

- | | |
|--|----------------------------------|
| 1. Regulacja temperatury zamrażalnika | 6. Ikona blokowania/odblokowania |
| 2. Temperatura zamrażalnika | 7. Ikona szybkiego schładzania |
| 3. Temperatura komory chłodzącej | 8. Ikona szybkiego zamrażania |
| 4. Regulacja temperatury komory chłodzącej | 9. Ikona wakacyjna |
| 5. Przycisk blokowania/odblokowania | 10. Przycisk wyboru trybu |

4. INSTALACJA

PL



Ostrzeżenie! Przed instalacją lodówki odłącz urządzenie od gniazda ściennego.

4.1 Rozpakuj wszystkie elementy

Po rozpakowaniu sprawdź, czy obecne są wszystkie elementy oraz czy nie ma uszkodzeń. Jeśli zostały wykryte uszkodzenia lub czegoś brakuje, należy skontaktować się z naszym serwisem posprzedażowym.

4.2 Wybierz odpowiednie miejsce



Ostrzeżenie! Umieść urządzenie tak, by nie było narażone na bezpośrednie światło słoneczne. Niniejsze urządzenie nie powinno być używane na zewnątrz lub narażone na deszcz.



Ostrzeżenie! Urządzenie musi znajdować się przynajmniej 50 cm od źródeł gorąca (jak kuchenki, piekarniki, grzejniki itp.) oraz przynajmniej 5 cm od piekarników elektrycznych.

1. Umieść lodówkę w dobrze wietrzonym pomieszczeniu na suchej, stabilnej i równej powierzchni z dala od bezpośredniego światła słonecznego lub innych źródeł gorąca.
2. Upewnij się, że za urządzeniem pozostało wystarczająco wolnego miejsca dla cyrkulacji powietrza. Nie umieszczaj urządzenia przy ścianie, by uniknąć hałasu powodowanego przez wibracje. Upewnij się, że powietrze może swobodnie przepływać dookoła urządzenia. Niewystarczająca wentylacja może spowodować nieprawidłowe działanie i wzrost zużycia energii. Między lodówką a ścianą należy pozostawić przynajmniej 10 cm przestrzeni oraz przynajmniej 30 cm między górą lodówki z sufitem.
3. Pozostaw wystarczającą ilość miejsca na dostęp oraz by łatwo otwierać drzwi.

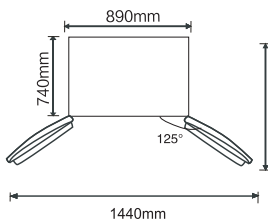

4.3 Wyrównanie stópki

Jeśli lodówka przechyla się w którąś stronę, wyreguluj wysokość lewej/prawej stópki lodówki, by wyrównać jej poziom.

1. Przekręć stópkę w kierunku zgodnym ze wskazówkami zegara, by unieść lodówkę.
2. Przekręć stópkę w kierunku przeciwnym do wskazówek zegara, by obniżyć lodówkę.

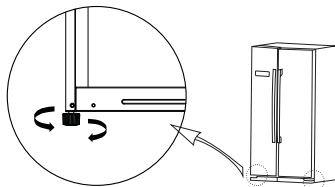

4.4 Wyrównanie drzwi

Jeśli obie połówki drzwi nie są wyrównane, ustaw wysokość obu elementów do poziomu.

1. Otwórz drzwi.
2. Użyj klucza (brak w zestawie), by poluzować nakrętkę blokującą, następnie przekręć nakrętkę w kierunku zgodnym ze wskazówkami zegara, by obniżyć drzwi lub w kierunku przeciwnym do wskazówek zegara, by je unieść.
3. Gdy drzwi zostaną wyrównane, dokręć nakrętkę blokującą, obracając ją w kierunku przeciwnym do wskazówek zegara.

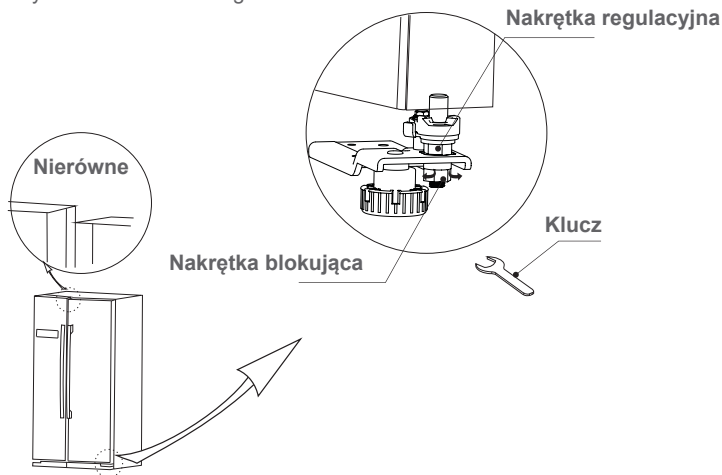



5. OBSŁUGA

5.1 Pierwsze uruchomienie lodówki

1. Po dostawie, rozpakowaniu i zainstalowaniu pozostaw lodówkę w pozycji pionowej przez 2 godziny.
2. Wyczyść lodówkę i jej elementy (CZYSZCZENIE I KONSERWACJA).
3. Podłącz wtyczkę zasilania do gniazda ściennego.
4. Ustaw temperaturę chłodzenia komory na wysoki poziom (REGULACJA TEMPERATURY (KOMORA LODÓWKI)).
5. Pozostaw pracującą lodówkę przez 24 godziny przed włożeniem świeżej lub zamrożonej żywności.

5.2 Opis urządzenia

Przed zmianą ustawień konieczne jest odblokowanie panelu sterowania. Po zmianie ustawienia, aby aktywować ustawienie, trzeba zablokować panel sterowania. Aby odblokować lub zablokować panel sterowania, należy na 3 sekundy nacisnąć i przytrzymać przycisk **BLOKUJ/ODBLOKUJ**. Gdy zostanie odblokowany panel sterowania, na wyświetlaczu zapali się ikona usunięcia blokady . Gdy zostanie odblokowany panel sterowania, na wyświetlaczu zapali się ikona wyłączenia blokady .

Zalecane ustawienia: komora lodówki 5°C, komora zamrażarki -18°C.

5.2.1 Sterowanie temperaturą (komora lodówki)

Należy odblokować panel sterowania i kilkakrotnie nacisnąć przycisk **TEMP.LOD.** w celu ustawienia temperatury. Temperaturę można nastawić w przedziale od 2°C do 8°C. Zaryglować panel sterowania, aby zastosować ustawienie. Na wyświetlaczu zostanie wyświetlona nastawiona temperatura.

5.2.2 Sterowanie temperaturą (komora zamrażarki)

Należy odblokować panel sterowania i kilkakrotnie nacisnąć przycisk **TEMP.ZAMR.** w celu ustawienia temperatury. Temperaturę można nastawić w przedziale od -16°C to -24°C Zaryglować panel sterowania, aby zastosować ustawienie. Na wyświetlaczu zostanie wyświetlona nastawiona temperatura.

5.2.3 Szybkie schładzanie

Aby wybrać tryb szybkiego schładzania, wystarczy odblokować panel sterowania i nacisnąć przycisk **TRYB**. Gdy zostanie wybrany tryb szybkiego schładzania, na wyświetlaczu zapali się ikona. Następnie zaryglować panel sterowania, aby zastosować ustawienie. Tryb szybkiego schładzania trwa 2,5 godziny.

5.2.4 Szybkie zamrażanie

Aby wybrać tryb szybkiego zamrażania, wystarczy odblokować panel sterowania i nacisnąć przycisk **TRYB**. Gdy zostanie wybrany tryb szybkiego zamrażania, na wyświetlaczu zapali się ikona. Następnie zaryglować panel sterowania, aby zastosować ustawienie. Tryb szybkiego zamrażania trwa 26 godzin.

5.2.5 Tryb wakacyjny

Aby wybrać tryb wakacyjny, wystarczy odblokować panel sterowania i nacisnąć przycisk **TRYB**. Gdy zostanie wybrany tryb wakacyjny, na wyświetlaczu zapali się ikona. Następnie zaryglować panel sterowania, aby zastosować ustawienie. W trybie wakacyjnym komora lodówki jest wyłączona, a wyświetlacz temperatury pokazuje „-”. Temperatura w komorze zamrażarki jest ustawiona na -18°C.

5.3 Akcesoria

Do lodówki dołączone są różnorodne szklane oraz plastikowe półki.

Jedna z pełnowymiarowych szklanych półek musi zawsze być wsunięta na najniższe prowadnice ponad pojemnikami na warzywa i owoce.

5.4 Przechowywanie żywności w lodówce

- Ugotowane mięso/ryby należy zawsze przechowywać na półce ponad surowym mięsem/rybami, by uniknąć transferu bakterii. Surowe mięso/ryby należy przechowywać z pojemniku, który jest wystarczająco duży do zbierających się soków oraz prawidłowego zamknięcia. Umieść pojemnik na najniższej półce.
- Pozostaw między żywnością wolne miejsce, by powietrze mogło swobodnie przepływać wewnątrz lodówki. Upewnij się, że wszystkie elementy lodówki są chłodne.
- Aby uniknąć przenikania smaków oraz wyschnięcia, oddzielnie pakuj lub przykrywaj żywność. Warzywa i owoce nie wymagają pakowania.
- Przechowywanie nadmiernej ilości żywności podczas pracy może negatywnie wpłynąć na możliwości chłodzenia lodówki.

5.5 Dźwięki wewnątrz lodówki

Lodówka generuje różne dźwięki. Większość z nich jest całkowicie normalna. Są one spowodowane przepływem płynu chłodniczego w systemie chłodzącym. Nie jest to wada i nie wpływa na wydajność urządzenia.

5.6 Zmiana oświetlenia

Oświetlenie może być wymieniane wyłącznie przez technika.

5.7 Wskazówki na temat oszczędzania energii:

- Staraj się nie otwierać drzwi zbyt często, szczególnie jeśli jest gorąco i wilgotność powietrza jest wysoka. Po otwarciu drzwi zamknij je jak najszybciej.
- Od czasu do czasu sprawdź, czy lodówka jest odpowiednio wentylowana (odpowiednio przepływ powietrza za lodówką).
- W normalnych warunkach klimatycznych ustaw temperaturę na ustawienie średnie.
- Przed włożeniem do lodówki opakowań ze świeżą żywnością upewnij się, że jest ona schłodzona do temperatury otoczenia.
- Warstwa lodu i szronu zwiększa zużycie energii, więc czyść lodówkę, gdy warstwa ma grubość od 3 do 5 mm.
- Zadbaj o to, aby tył lodówki nie był zakurzony.
- Lodówka powinna być umieszczona w najchłodniejszym punkcie pomieszczenia z dala od urządzeń wytwarzających gorąco lub przewodów grzewczych oraz gdzie nie dochodzi bezpośrednio światło słoneczne.
- Gorąca żywność musi ostygnąć do temperatury pokojowej przed włożeniem do lodówki. Przeładowanie lodówki zmusza sprężarkę do dłuższej pracy. Żywność, która zamraża się zbyt wolno, może stracić na jakości lub się zepsuć.
- Prawidłowo pakuj żywność oraz wycieraj do sucha przed włożeniem jej do lodówki. Obniża to gromadzenie się szronu wewnątrz lodówki.
- Nie wykładaj pojemnika przechowującego lodówki folią aluminiową, papierem woskowanym ani ręcznikiem papierowym. Wyściółka zakłóca przepływ chłodnego powietrza, obniżając wydajność lodówki.
- Grupuj i etykietuj żywność, by zmniejszyć czas otwarcia drzwi podczas długiego szukania. Równocześnie wyjmij tyle żywności, ile potrzeba. Zamknij drzwi jak najszybciej.

PL

5.8 Wiadomość o błędzie na wyświetlaczu

Jeśli na wyświetlaczu pojawi się jeden z poniższych kodów błędu, skontaktuj się z serwisem posprzedażowym w celu konserwacji, by zapewnić optymalną pracę lodówki.

Kod błędu	Opis błędu
E1	Wada czujnika temperatury komory chłodzącej
E2	Wada czujnika temperatury zamrażalnika
E5	Błąd obwodu wykrywania czujnika zamrażania rozmrażania
E6	Błąd komunikacyjny
E7	Temperatura otoczenia

5.9 Wpływ na przechowywanie żywności

- Na zalecanym ustawieniu produkty najlepiej przechowywać w lodówce nie dłużej niż przez 3 dni.
- Na zalecanym ustawieniu produkty najlepiej przechowywać w zamrażarce nie dłużej niż przez 1 miesiąc.
- Pod wpływem innych ustawień, optymalny czas przechowywania produktów może ulec skróceniu.

5.10 Przechowywanie żywności – wskazówki

Komory lodówki	Rodzaj produktów spożywczych
Komory drzwi	Produkty spożywcze z naturalnymi konserwantami, takie jak dżemy, soki, napoje i przyprawy. Nie przechowywać łatwo psujących się produktów spożywczych.
Szuflada na owoce i warzywa	Owoce, zioła i jarzyny należy wkładać osobno do pojemnika na owoce i warzywa. Świeżych bananów, ziemniaków, cebuli i czosnku nie należy trzymać w lodówce.
Półka lodówki – dół Pojemnik/szuflada chłodziarki	Surowe mięso, drób, ryby (przechowywanie krótkoterminowe, 3-5 dni)
Półka lodówki – środek	Nabiał, jajka
Półka lodówki – góra	Produkty spożywcze, które nie wymagają gotowania, takie jak produkty gotowe do spożycia, wędliny, resztki produktów.
Szuflada/półka zamrażarki	Produkty spożywcze przeznaczone do przechowywania długoterminowego. Dolna szuflada/półka na surowe mięso, drób i ryby (aby szybciej zamrozić produkty i ułatwić sobie do nich dostęp, surowe mięso należy przed zamrożeniem pokroić na małe kawałki). Środkowa szuflada/półka na mrożonki warzywne i frytki. Górna szuflada/półka na lody, mrożone owoce, mrożone produkty pieczone.

PL

Aby nie dopuścić do zanieczyszczenia żywności, należy pamiętać o następujących kwestiach:

- Długotrwałe otwarcie drzwi może spowodować znaczny wzrost temperatury w komorach urządzenia.
- Powierzchnie mogące mieć kontakt z żywnością oraz dostępne układy odprowadzania wody należy regularnie czyścić.
- Jeśli zbiorniki na wodę nie były używane przez 48 h i jeśli woda nie była pobierana przez 5 dni; instalację wodną podłączoną do źródła wody należy przepłukać.
- Surowe mięso i ryby należy przechowywać w odpowiednich pojemnikach w lodówce, tak aby nie stykały się z innymi artykułami spożywczymi i nie kapąły na nie.
- Dwugwiazdkowe komory na mrożonki nadają się do przechowywania mrożonek, trzymania lub robienia lodów oraz robienia nie robienia kostek lodu.
- Komory jedno-, dwu- i trzy- gwiazdkowe nie nadają się do zamrażania świeżych artykułów spożywczych.
- Jeśli lodówka zostanie pozostawiona na dłuższy czas pusta, urządzenie należy wyłączyć, rozmrozić, wyczyścić i wysuszyć. Należy pozostawić drzwiczki otwarte, aby w urządzeniu nie zbierała się pleśń.
- Do urządzenia nie należy bezpośrednio wkładać gorących produktów spożywczych i/lub płynów. Przed włożeniem do urządzenia należy im zawsze najpierw pozwolić ostygnąć.
- Nie należy dosuwać produktów spożywczych do tylnej ścianki urządzeń.
- Oczyszczone owoce i warzywa należy przechowywać w szufladzie na owoce i warzywa (5), masło i sery w hermetycznych pojemnikach, a butelki z mlekiem w kieszeniach w drzwiach (6).
- W momencie wkładania artykułów spożywczych do pojemników lub torebek, na opakowaniu należy zapisać datę, aby pamiętać o terminie zapakowania produktów.
- Aby ograniczyć utratę zimnego powietrza i zapobiec zbieraniu się wilgoci w komorach urządzenia, należy unikać zbyt częstego i zbyt długiego otwierania drzwi.
- Rozmrożonych mrożonek nie należy ponownie zamrażać.
- W kwestii przechowywania mrożonek należy stosować się do zaleceń producentów.

- Do zamrażarki nie należy wkładać przedmiotów takich jak butelki lub szczelnie zamknięte pojemniki z płynami (np. piwo lub inne napoje w butelkach), ponieważ mogą one pęknąć i zabrudzić pozostałe produkty spożywcze.
- Produkty spożywcze należy przygotowywać w małych ilościach, aby dały się szybciej zamrozić i rozmrozić. Pozwala to także rozmrozić i gotować odpowiednią ilość produktów.

6. CZYSZCZENIE I KONSERWACJA



Ostrzeżenie! Przed czyszczeniem zawsze odłącz wtyczkę od gniazdka ściennego.



Ostrzeżenie! Do czyszczenia urządzenia nigdy nie korzystaj z żadnych żrących detergentów, drucianych szczotek, ściernych środków czyszczących ani ostrych czy metalowych przedmiotów.

PL

Elementy	Czyszczenie
Elementy wewnętrzne i powierzchni zewnętrzne	<ul style="list-style-type: none"> ■ Usuń wszystkie półki i pojemniki. ■ Umyj elementy w letniej wodzie z łagodnym, bezapachowym detergentem (np. płynem do zmywarek do naczyń). ■ Oplucz wodą i dokładnie wysusz.
Obudowa	<ul style="list-style-type: none"> ■ Regularnie wycieraj miękką ściereczką i łagodnym detergentem. ■ Kurz za lodówką i na podłodze musi być regularnie usuwany, by zachować wydajność chłodzącą i oszczędzać energię.

6.1 Rozmrażanie

Urządzenie zostało wyposażone w automatyczną funkcję rozmrażania.

Z powodu sezonowych różnic warunków otoczenia w urządzeniu może się zgromadzić gruba warstwa lodu. Aby przeprowadzić ręczne rozmrażanie, odłącz urządzenie od źródła zasilania, a następnie wyjmij nadmiar lodu, używając suchej ściereczki.

Regularne rozmrażanie urządzenia pozwala obniżyć zużycie energii.

6.2 Przesławianie lodówki



Ostrzeżenie! Nie należy umieszczać lodówki do góry dnem ani na boku. Podczas transportu nachylenie nie może przekraczać 45°.

1. Jeśli lodówka musi być przesławiona: Wyjmij całą żywność oraz przedmioty znajdujące się w środku i zabezpiecz wszystkie akcesoria wewnątrz lodówki taśmą.
2. Zamknij drzwi i zabezpiecz taśmą.
3. Zabezpiecz kabel zasilania na zewnątrz lodówki taśmą, by zapobiec uszkodzeniu podczas przenoszenia.

6.3 Wyłączenie na długi czas

Jeśli lodówka nie będzie używana przez dłuższy czas, odłącz ją od zasilania głównego, wyjmij całą żywność i wyczyść lodówkę. Drzwi pozostaw nieco otwarte, by zapobiec nieprzyjemnemu zapachowi.

7. ROZWIĄZYWANIE PROBLEMÓW

Problem	Rozwiązanie
Nie działa.	<ul style="list-style-type: none">■ Sprawdź, czy lodówka jest podłączona do gniazda i do zasilania.■ Niskie napięcie.■ Awaria zasilania lub wyzwalanie wyłącznika.
Zapach.	<ul style="list-style-type: none">■ Żywność o silnym zapachu powinna być dokładnie zapakowana.■ Sprawdź, czy żywność się nie zepsuła.■ Sprawdź, czy wewnątrz nie wymaga wyczyszczenia.
Długotrwała praca sprężarki.	<ul style="list-style-type: none">■ Lodówka pracuje dłużej latem, gdy temperatura otoczenia jest wyższa.■ Nie wkładaj do lodówki zbyt wiele żywności na raz.■ Nie wkładaj żywności, dopóki nie ostygnie.■ Częste otwieranie drzwi lodówki.
Oświetlenie pozostaje wyłączone.	<ul style="list-style-type: none">■ Sprawdź, czy lodówka jest podłączona do zasilania.■ Sprawdź, czy światelko jest uszkodzone.
Drzwi lodówki nie mogą być prawidłowo zamknięte.	<ul style="list-style-type: none">■ Drzwi lodówki są blokowane przez zapakowaną żywność.■ Zbyt wiele żywności w lodówce.■ Lodówka jest przechylona.
Głośnie hałasy.	<ul style="list-style-type: none">■ Sprawdź, czy żywność jest równo ułożona oraz czy lodówka jest stabilnie ustawiona.■ Sprawdź, czy akcesoria lodówki są prawidłowo włożone.
Gorąca obudowa	<ul style="list-style-type: none">■ Obudowa lodówki może podczas pracy mocno się nagrzewać, szczególnie w lecie. Jest to spowodowane przez skraplacz i jest zjawiskiem normalnym.
Skraplanie na powierzchni	<ul style="list-style-type: none">■ Zjawisko skraplania może być zauważone na zewnętrznej powierzchni oraz uszczelkach drzwi zamrażalnika, jeśli powietrze otoczenia jest wysoce wilgotne. Jest to zjawisko normalne. Wytrzyj skroploną wodę suchym ręcznikiem.

PL

8. GWARANCJA ORAZ OGRANICZENIE ODPOWIEDZIALNOŚCI

Produkt jest objęty gwarancją, której okres wynosi 36 miesięcy (w zależności od obowiązujących przepisów miejscowych) począwszy od daty zakupu. Gwarancja obejmuje wszelkiego rodzaju wady fabryczne lub materiałowe.

Niniejsza gwarancja nie obowiązuje w przypadku uszkodzeń wynikających z nieprawidłowej instalacji, niewłaściwego użytkowania lub normalnego zużycia produktu.

W ujęciu bardziej szczegółowym gwarancja nie obowiązuje w przypadku:

- uszkodzeń lub problemów spowodowanych niewłaściwym użytkowaniem, wypadkiem, przeprowadzeniem jakichkolwiek przeróbek urządzenia lub podłączeniem go do zasilania elektrycznego o nieprawidłowych parametrach natężenia lub napięcia;
- Przeprowadzenia modyfikacji urządzeń, których plomba gwarancyjna lub numer seryjny zostały uszkodzone, naruszone, usunięte lub uległy oksydacji.
- W odniesieniu do baterii przeznaczonych do wymiany i akcesoriów, okres gwarancji wynosi 6 miesięcy.
- Uszkodzeń baterii, spowodowanych zbyt długim ładowaniem lub brakiem przestrzegania zamieszczonych w instrukcji obsługi wskazówek bezpieczeństwa.
- uszkodzeń o charakterze estetycznym, takich jak zarysowania, wybrzuszenia lub elementy podobnego rodzaju;
- Uszkodzeń spowodowanych przeprowadzeniem jakichkolwiek prac przez osoby nieuprawnione.
- uszkodzeń spowodowanych normalnym zużyciem lub starzeniem się produktu;
- aktualizacji oprogramowania związanych z modyfikacją parametrów sieci;
- awarii produktu spowodowanych użyciem oprogramowania innych producentów w celu zmodyfikowania, adaptacji lub modyfikacji istniejącego oprogramowania;
- awarii produktu spowodowanych jego użyciem bez akcesoriów zatwierdzonych przez producenta;
- produktów, które uległy działaniu oksydacji.

PL

W żadnym wypadku producent nie ponosi odpowiedzialności za utratę danych przechowywanych na dysku. Analogicznie, producent nie ponosi żadnej odpowiedzialności za sprawdzenie, czy ze zwracanych produktów zostały wyjęte karty SIM/SD.

W produktach naprawionych lub wymienionych mogą znajdować się komponenty oraz wyposażenie nowe i/lub wykorzystywane ponownie.

Warunki korzystania:

W celu skorzystania z praw gwarancyjnych, należy dostarczyć produkt wraz z akcesoriami (w oryginalnym opakowaniu) do miejsca sprzedaży wraz z dowodem zakupu (paragon kasowy, faktura itp.).

Należy również dysponować takimi informacjami jak data zakupu, model i numer seryjny lub numer IMEI (informacje te znajdują się najczęściej na produkcie, jego opakowaniu lub dokumencie stanowiącym dowód zakupu).

Jeżeli dotyczy, należy dostarczyć produkt z wszystkimi akcesoriami niezbędnymi dla jego prawidłowego funkcjonowania (zasilacz, adapter itd.).

Jeśli reklamacja jest objęta gwarancją, w zależności od obowiązujących przepisów miejscowych, serwis naprawczy może:

- przeprowadzić naprawę lub wymienić uszkodzone części;
- zamienić zwracany produkt na inny o co najmniej takiej samej funkcjonalności i równoważnych parametrach wydajnościowych;
- zwrócić cenę zakupu produktu, określoną w dokumencie stanowiącym dowód zakupu.

Zastosowanie któregośkolwiek z określonych powyżej 3 rozwiązań nie pociąga za sobą przedłużenia lub odnowienia okresu gwarancyjnego.

TARTALOM:

1. BIZTONSÁGI TÁJÉKOZTATÓ	72. O.
2. MŰSZAKI ADATOK	77. O.
3. LEÍRÁS	77. O.
4. ÖSSZESZERELÉS	77. O.
5. HASZNÁLAT	79. O.
6. TISZTÍTÁS ÉS KARBANTARTÁS	82. O.
7. HIBAELHÁRÍTÁS	83. O.
8. JÓTÁLLÁS ÉS FELELŐSSÉ GKORLÁTOZÁS	84. O.

HU

1. BIZTONSÁGI TÁJÉKOZTATÓ

Az elektromos készülék használata előtt olvassa el az alábbi utasításokat, és őrizze meg a használati utasítást későbbi felhasználása.

1. A készüléket nyolc évesnél idősebb gyerekek, korlátozott fizikai, érzékszervi vagy mentális képességű személyek, valamint megfelelő tudással vagy ismeretekkel nem rendelkező személyek kizárólag felügyelet mellett, illetve abban az esetben használhatják, ha a készülék biztonságos kezeléséről tájékoztatást kaptak, és tisztában vannak az ahhoz kapcsolódó kockázatokkal.
2. A készülékkel gyermekek nem játszhatnak.
3. A készülék tisztítását és felhasználói karbantartását gyerekek felügyelet nélkül nem végezhetik.
4. A készülék rendeltetésszerűen háztartási célokra, vagy hasonló körülmények között használható:
 - üzletek, irodák és más munkahelyek személyzeti konyháiban;
 - hétvégi házakban, szállodákban, motelekben vagy egyéb lakóhelyeken;

- reggelit is biztosító szálláshelyeken;
- vendéglátásban és hasonló, nem kiskereskedelmi létesítményekben.

5. Ez a termék háztartási hűtőszekrény, és csak élelmiszerek tárolására alkalmas. A nemzeti szabványok szerint a háztartási hűtőszekrények más célokra – például vér, gyógyszerek vagy biológiai termékek tárolására – nem alkalmasak.
6. Figyelmeztetés: A készülék elhelyezésekor biztosítsa, hogy a tápkábel ne akadjon be és ne sérüljön meg.
7. A készülék bútorba, falba vagy hasonló helyre nem beépíthető.
8. A készülék elektromos aljzathoz való csatlakoztatása előtt ellenőrizze, hogy a helyi hálózati feszültség megegyezik-e a készülék típus tábláján megadottal.
9. A készülék tápkábelén különleges dugasz található. Ezt a dugaszt legalább 16 A-es földelt fali aljzatba kell csatlakoztatni. Ha nincs ilyen fali aljzata, szereltesse be egy villanyszerelővel.
10. Figyelmeztetés: Ne sértse meg a hűtőközeg vezetékeit.
11. A hűtőszekrényben lévő hűtőközeg R600a földgáz. Nem káros a környezetre, de gyúlékony. Ezért fontos, hogy a hűtőszekrény szállítása és telepítése során körültekintően járjon el, és ne sértse meg a hűtőközeg csövét. Gázszivárgás esetén kerülje a közeli lángokkal vagy tűzzel való érintkezést, és szellőztesse a helyiséget.
12. Áramütésveszély! Ne kísérelje meg önállóan megjavítani a készüléket. Meghibásodás esetén a készülék javítását szakembernek kell végeznie.
13. Ha a tápkábel sérült, a balesetek elkerülése érdekében a gyártónak, az értékesítés utáni szervizszolgáltató

cég képviselőjének, vagy hasonlóan képzett szakembernek kell kicserélnie.

14. Figyelmeztetés: A készülék burkolatán vagy a beépítési szerkezeten lévő szellőzőnyílásokat tartsa szabadon.
15. Figyelmeztetés: Ne használjon a leolvasztás gyorsítására a gyártó által ajánlottól eltérő mechanikus eszközöket vagy egyéb módszereket.
16. Figyelmeztetés: Ne használjon elektromos készülékeket a berendezés élelmiszertároló rekeszeiben, kivéve, ha azok a gyártó által ajánlott típusok.
17. Ne tároljon robbanásveszélyes anyagokat, például gyúlékony hajtóanyagokkal töltött aeroszol flakonokat a készülékben.
18. Ne helyezzen tűzveszélyes, robbanásveszélyes, illékony vagy erősen maró hatású anyagokat a hűtőszekrénybe, hogy megakadályozza a termék károsodását vagy a tüzeseteket.
19. A tűzveszély elkerülése érdekében ne helyezzen tűzveszélyes tárgyakat a hűtőszekrény közelébe.
20. Ne helyezzen palackozott vagy lezárt folyadéktartályokat, például palackozott sört és italokat a fagyasztóba, hogy elkerülje azok felrobbanását és az egyéb károkat.
21. A készüléket használat után és felhasználói karbantartás előtt ki kell húzni az elektromos hálózathoz.
22. A készülék tisztítására vonatkozó tanácsok a „Tisztítás és karbantartás” fejezetben találhatóak.
23.  Ez a jelzés azt mutatja, hogy a termék nem helyezhető a háztartási hulladékba az EU területén. A nem megfelelő hulladékkezelés

okozta lehetséges környezeti károk, vagy az emberi egészségkárosodás elkerülése érdekében felelősséggel, a természeti erőforrások újrahasznosítását segítő módon végezze a termék hulladékkezelését. A használt eszköz hulladékkezeléséhez használja a visszaszállítási és hulladékgyűjtő rendszereket, vagy vegye fel a kapcsolatot a kereskedővel, akitől beszerezte a terméket. A kereskedők gondoskodnak a termék környezetvédelmi szempontból biztonságos újrahasznosításáról.

HU

24. A készülék hulladékkezelését a helyi szabályozásoknak megfelelően végezze, mivel az gyúlékony hajtógázt és hűtőközeget tartalmaz.
25. A készülék kiselejtezését megelőzően távolítsa el az ajtókat, hogy gyerekek ne szorulhassanak be a készülékbe.
26. Fulladásveszély! A csomagolóanyagokat a gyermekektől és a csecsemőktől tartsa távol!
27. A csomagolóanyagok gyűjtését az újrahasznosításra vonatkozó rendeleteknek megfelelően végezze. A gyűjtőhelyek vagy a hulladékközpontok helyéről érdeklődjön a helyi hatóságoknál.
28. 3 és 8 év közötti gyermekek betehetnek és kivehetnek ételeket hűtő készülékekbe/-ből.
29.  FIGYELMEZTETÉS: Tűzveszély/gyúlékony anyagok.
30. FIGYELMEZTETÉS: Amikor elhelyezi a készüléket, ellenőrizze, hogy a hálózati vezeték nincs-e beszorulva, vagy nem sérült-e. FIGYELMEZTETÉS: Ne helyezzen többszörös hordozható aljzatot vagy hordozható tápegységet a készülék közelébe.
31. Az étel szennyeződésének elkerülése érdekében

kövesse az alábbi utasításokat:

– Az ajtó hosszabb ideig való nyitva tartása jelentős hőmérséklet-növekedést eredményezhet a készülék rekeszeiben.

– Rendszeresen tisztítsa az elérhető vízelvezető rendszereket és azokat a felületeket, amelyek élelmiszerekkel érintkezhetnek.

– Tisztítsa meg a víztartályokat, ha 48 órán keresztül nem használta őket; öblítse le a vízellátáshoz csatlakozó vízrendszert, ha 5 napig nem vett vizet.*

– Nyers húst és halat megfelelő tárolóedényben tartson a hűtőszekrényben, hogy ne érhessen más ételhez, és ne csepegjen más ételekre.

– A két csillaggal ****** jelölt fagyasztórekeszek előfagyasztott ételek tárolására, fagyalt készítésére és tárolására, valamint jégkocka készítésére alkalmasak.*

– Az egy *****, kettő ******, három ******* és négy csillaggal jelölt *** ** *** rekeszek nem alkalmasak friss élelmiszerek fagyasztására.*

– Ha a hűtőszekrényt hosszabb ideig nem használja, kapcsolja ki, olvassa le, tisztítsa ki, szárítsa meg és hagyja az ajtót nyitva, ezzel elkerülheti a penész kialakulását a hűtő belsejében.

– A négycsillagos rekesz nélküli készülékek nem alkalmasak élelmiszerek fagyasztására.*

*Megjegyzés: Kérjük, állapítsa meg, hogy ez a megállapítás vonatkozik-e az Ön termékének rekesztípusaira.

32. A LED-lámpák bármilyen cseréjét vagy karbantartását csak a gyártó, a szervizképviselő vagy egy hasonlóan képzett személy végezheti. A lámpa energiahatékonysági besorolása G osztályú.

33. Minden tartozékot, például a fiókokat, polcokat,

tartókat a helyükön kell tartani az alacsonyabb energiafogyasztás érdekében.

2. MŰSZAKI ADATOK

Érintésvédelmi osztály	I
Tápfeszültség	220-240 V~, 50 Hz
Teljesítményfelvétel	1,101 kWh/24 h
Ürtartalom	535 L
Külső méretek (magasság x hosszúság x szélesség)	176,5 x 89,7 x 76,1 cm
Nettó tömeg	90 kg

3. LEÍRÁS

HU

1. Fagyasztótér hőmérséklet-szabályzója
2. Fagyasztótér hőmérséklete
3. Hűtőtér hőmérséklete
4. Hűtőtér hőmérséklet-szabályzója
5. Zárolás/feloldás gomb
6. Zárolás/feloldása ikon
7. Gyorsfűtés ikon
8. Gyorsfagyasztás ikon
9. Vakáció ikon
10. Üzem módváltó gomb

4. ÖSSZESZERELÉS



Figyelmeztetés! A hűtőszekrény telepítése előtt húzza ki a készüléket a fali aljzatból.

4.1 Csomagolja ki az összes alkatrészt

A kicsomagolás után ellenőrizze, hogy a készülék hiánytalan-e, és hogy szállítás közben nem sérült-e meg. Ha a készülék sérült vagy hiányos, lépjen kapcsolatba ügyfélszolgálatunkkal.

4.2 A megfelelő helyszín kiválasztása



Figyelmeztetés! Úgy helyezze el a készüléket, hogy ne érje közvetlen napsugárzás. A készülék a szabadban nem használható, és nem érheti eső.



Figyelmeztetés! A készüléket legalább 50 cm távolságra helyezze el a hőforrásoktól (mint például a kályhák, sütők, radiátorok), és legalább 5 cm-es távolságra az elektromos tűzhelyektől.

1. A hűtőszekrényt jól szellőző helyiségben, száraz, stabil és vízszintes felületen helyezze el, közvetlen napfénytől és hőforrásoktól távol.
2. A készülék hátsó részén biztosítsa a levegő megfelelő áramlását. Ne helyezze közvetlenül

a falhoz a készüléket, hogy elkerülje a rezgés okozta zajt. Győződjön meg arról, hogy a levegő szabadon áramolhat a készülék körül. A nem megfelelő szellőzés meghibásodást és megnövekedett energiafogyasztást okozhat. A hűtőszekrény és a fal között legalább 10 cm, a hűtőszekrény teteje és a mennyezet között legalább 30 cm hely legyen.

3. Biztosítson elegendő helyet az ajtóhoz való egyszerű hozzáféréshez és az ajtó nyitásához.

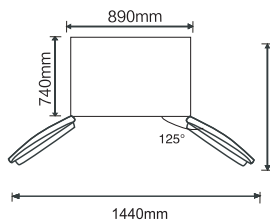

4.3 Szintezőlábak

HU

Ha a hűtőszekrény valamelyik irányba dől, állítsa be a hűtőszekrény bal/jobbi oldali lábának magasságát, hogy vízszintes legyen.

1. A hűtőszekrény emeléséhez balról jobbra forgassa a lábat.
2. A hűtőszekrényt a láb jobbról balra forgatásával engedheti lejjebb.

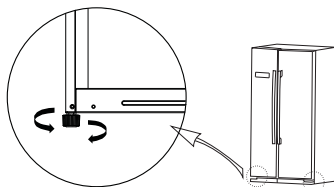

4.4 Ajtók szintezése

Ha a hűtőszekrény két ajtaja nincs egy szintben, állítsa be a két ajtó magasságát, hogy vízszintesen egy szintben legyenek.

1. Nyissa ki az ajtót.
2. Lazítsa meg a záróanyát egy villáskulcs segítségével (nem része a csomagnak), majd forgassa a beállítóanyát balról jobbra az ajtó lejjebb leengedéséhez, és jobbról balra az ajtó felemeléséhez.
3. Miután beállította az ajtókat, húzza meg a záróanyát jobbról balra forgatva.

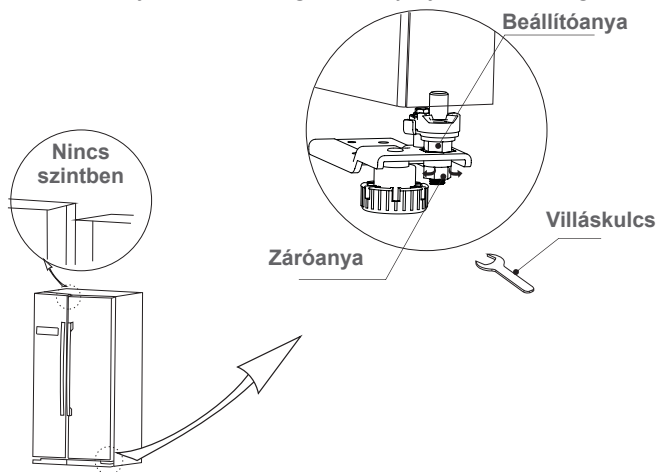



5. HASZNÁLAT

5.1 A hűtőszekrény üzembe helyezése

1. Szállítást, kicsomagolást és telepítést követően hagyja legalább 2 órát függőleges helyzetben állni a hűtőszekrényt.
2. Tisztítsa meg a hűtőszekrényt és tartozékait (TISZTÍTÁS ÉS KARBANTARTÁS).
3. Csatlakoztassa a fali aljzatba az elektromos csatlakozódugaszt.
4. Állítsa a hűtőtér hőmérsékletét magas szintre (HŐMÉRSÉKLET-SZABÁLYOZÁS (HŰTŐTÉR)).
5. A hűtőszekrény működjön 24 órán át, mielőtt friss vagy fagyasztott élelmiszert helyez el benne.

5.2 A funkciók leírása

A vezérlőpanelt ki kell oldani a beállítások módosítása előtt. A beállítás módosítása után zárja le a vezérlőpanelt a beállítás aktiválásához. Nyomja 3 másodpercig a **LEZÁRÁS/KIOLDÁS** gombot a vezérlőpanel kioldásához vagy lezárásához. Amikor a vezérlőpanel ki van oldva, a „Kioldva” ikon  világít a kijelzőn. Amikor a vezérlőpanel le van zárva, a „Lezárva” ikon  világít a kijelzőn.

HU

Ajánlott beállítások: hűtőkamra 5°C, fagyasztókamra -18°C.

5.2.1 Hőmérsékletszabályozó (hűtőkamra)

Oldja ki a vezérlőpanelt, és ismétlődően nyomja meg a **REF.TEMP.** gombot a hőmérséklet beállításához. A hőmérsékletet 2°C-tól 8°C-ig lehet beállítani. A beállítás alkalmazásához zárja le a vezérlőpanelt. A beállított hőmérséklet megjelenik a kijelzőn.

5.2.2 Hőmérsékletszabályozó (fagyasztókamra)

Oldja ki a vezérlőpanelt, és ismétlődően nyomja meg a **FRZ.TEMP.** gombot a hőmérséklet beállításához. A hőmérsékletet -16°C-tól -24°C-ig lehet beállítani. A beállítás alkalmazásához zárja le a vezérlőpanelt. A beállított hőmérséklet megjelenik a kijelzőn.

5.2.3 Gyorshűtés

A gyorsűtés mód kiválasztásához oldja ki a vezérlőpanelt és nyomja meg az **ÜZEMMÓD** gombot. A gyorsűtés mód kiválasztásakor az ikon világítani kezd a kijelzőn. Ezután a beállítás alkalmazásához zárja le a vezérlőpanelt. A gyorsűtés mód 2,5 óráig tart.

5.2.4 Gyorsfagyasztás

A gyorsfagyasztás mód kiválasztásához oldja ki a vezérlőpanelt és nyomja meg az **ÜZEMMÓD** gombot. A gyorsfagyasztás mód kiválasztásakor az ikon világítani kezd a kijelzőn. Ezután a beállítás alkalmazásához zárja le a vezérlőpanelt. A gyorsfagyasztás mód 26 óráig tart.

5.2.5 Szabadság mód

A szabadság mód kiválasztásához oldja ki a vezérlőpanelt és nyomja meg az **ÜZEMMÓD** gombot. A szabadság mód kiválasztásakor az ikon világítani kezd a kijelzőn. Ezután a beállítás alkalmazásához zárja le a vezérlőpanelt. Szabadság módban a hűtőkamra kikapcsol, és a hőmérséklet-kijelző a “-” jelet mutatja. A fagyasztókamra hőmérséklete -18°C-ra van beállítva.

5.3 Tartozékok

A hűtőszekrény különféle üveg vagy műanyag tárolópolcokat tartalmaz. Mindig csúsztassa az egyik teljes méretű üveg tárolópolcot a legalacsonyabban lévő vezetősínbe, a gyümölcs- és zöldségrekesz fölé.

5.4 Élelmiszer tárolása a hűtőszekrényben

- A baktériumok átjutásának elkerülése érdekében a főtt húst/halát mindig a nyers hús/hal feletti polcok egyikén tárolja. A nyers húst/ halat olyan edényben tárolja, amely elég nagy ahhoz, hogy összegyűjtse a leveket, és fedje le megfelelően. Az edényt a legalsó polcon helyezze el.

- Hagyjon helyet az élelmiszerek körül, hogy a levegő keringhessen a hűtőszekrényben. Győződjön meg arról, hogy a hűtőszekrény minden része hűvös.
- A szagok átadása és a kiszáradás elkerülése érdekében külön csomagolja vagy fedje le az élelmiszereket. A gyümölcsöket és a zöldségeket nem szükséges becsomagolni.
- A túlzott mennyiségű élelmiszer tárolása hátrányosan befolyásolhatja a hűtőszekrény hűtési teljesítményét.

5.5 Zaj a hűtőszekrényben

Előfordulhat, hogy a hűtőszekrény szokatlan hangokat ad. Ezek többsége teljesen normális. A zajokat a hűtőközeg-folyadék hűtőrendszerben való keringése okozza. Ez nem hiba, és nem befolyásolja a készülék teljesítményét.

5.6 A lámpatest cseréje

A lámpatest cseréjét csak szakember végezheti.

5.7 Energiatakarékossági tippek:

HU

- Lehetőleg ne nyissa gyakran az ajtót, különösen ha párás és meleg az időjárás. Ha kinyitotta az ajtót, a lehető leghamarabb zárja be.
- Időnként ellenőrizze, hogy a hűtőszekrény szellőzése megfelelő-e (megfelelő a levegő áramlása a hűtőszekrény mögött).
- Átlagos klímaviszonyok esetén állítsa közepes fokozatra a hőmérsékletet.
- Mielőtt elhelyezi a hűtőszekrényben a friss élelmiszercsomagokat, ellenőrizze, hogy azok lehűltek-e a környezeti hőmérsékletre.
- A jég- és dérréteg megnöveli az energiafogyasztást, így amint a réteg eléri a 3-5 mm-es vastagságot, tisztítsa ki a hűtőszekrényt.
- A hűtőszekrény hátsó oldalát tartsa pormentesen.
- A hűtőszekrényt a helyiség leghűvösebb részén kell elhelyezni, hőtermelő készülékektől vagy fűtőcsövektől, illetve közvetlen napfénytől távol.
- Mielőtt a hűtőszekrénybe helyezi a forró étel, várja meg, amíg az szobahőmérsékletre hűl. A hűtőszekrény túlterhelése esetén a kompresszor hosszabb ideig működik. A túlságosan lassan fagyó élelmiszerek minősége romolhat, vagy az élelmiszerek megromolhatnak.
- Megfelelően csomagolja be az élelmiszereket, és a hűtőszekrénybe helyezés előtt törölje szárazra az edényeket. Ez lassítja a dérréteg kialakulását a hűtőszekrényben.
- Ne bélelje a hűtőszekrény tárolórekeszt alumínium fóliával, zsírpapírral vagy papírtörővel. A béleléshez használt anyag zavarja a levegő keringését, és rontja a hűtőszekrény hatékonyságát.
- Rendezze el és címkézze fel az élelmiszereket, így csökkentheti az ajtónyitások számát és a keresésre fordított időt. Egy alkalommal annyi élelmiszert vegyen ki, amennyire szükség van. A lehető leghamarabb zárja be az ajtót.

5.8 Hibaüzenetek

Ha az alábbi hibakódok valamelyike megjelenik a kijelzőn, a hűtőszekrény optimális működésének fenntartása érdekében forduljon az ügyfélszolgálathoz, és kérje a berendezés karbantartását.

Hibakód	Hiba leírása
E1	Hűtőtér hőmérséklet-érzékelőjének hibája
E2	Fagyasztótér hőmérséklet-érzékelőjének hibája
E5	Fagyasztás–kiolvasztás érzékelőjének hibája
E6	Kommunikációs hiba
E7	Környezeti hőmérséklet

5.9 Az élelmiszer tárolására gyakorolt hatás

- Az ajánlott beállítással a hűtőszekrény legjobb tárolási ideje nem több, mint 3 nap.
- Az ajánlott beállítással a fagyasztó legjobb tárolási ideje nem több, mint 1 hónap.

- A legjobb tárolási idő más beállítással csökkenhet.

5.10 Étél tárolási tippek

Hűtőszekrény rekeszek	Étel típusa
Ajtó rekeszek	Természetes tartósítószeret tartalmazó ételek, például lekvárok, ivólék, italok, fűszerek. Ne tároljon romlandó ételeket.
Frissentartó rekesz	A gyümölcsöket, fűszernövényeket és zöldségeket külön kell a frissentartó edénybe tenni. Friss banánt, burgonyát, hagymát és fokhagymát ne tartson a hűtőszekrényben.
Hűtőszekrény polc – alsó Hűtődoboz/hűtő fiók	Nyers hús, baromfi, hal (rövidtávú tárolás, 3–5 nap)
Hűtőszekrény polc – középső	Tejtermékek, tojás
Hűtőszekrény polc – felső	Az olyan ételek, amelyeket nem kell főzni, például tálalásra kész ételek, felvágottak, maradékok.
Fagyasztó fiók/polc	Ételek hosszú idejű tároláshoz. Alsó fiók/polc nyers hús, baromfi és hal számára (a gyorsfagyasztás és az egyszerű hozzáférés érdekében a fagyasztás előtt a nyers húst vágja kisebb darabokra). Középső fiók/polc fagyasztott zöldségekhez, hasábburgonya. Felső fiók/polc fagyalathoz, fagyasztott gyümölcshöz, fagyasztott pékárakhoz.

HU

Az ételek szennyeződésének elkerülése érdekében kérjük, tartsa tiszteletben a következő utasításokat:

- Ha az ajtó hosszabb ideig nyitva van, akkor az a hőmérséklet jelentős csökkenését okozhatja a készülék rekeszeiben.
- Rendszeresen tisztítsa meg azon felületeket, amelyekhez ételek érhetnek, és az elérhető elvezető rendszereket.
- Tisztítsa meg a víztartályokat, ha 48 órán keresztül nem használta őket; öblítse át a vízellátáshoz csatlakoztatott vízrendszert, ha 5 napon keresztül ne folyt benne víz.
- A nyers húst és halat megfelelő tartókban tárolja a hűtőszekrényben, így azok nem érnek más ételekhez, és nem csepeg róluk le más ételekre.
- A kétszintes fagyasztott étel tartók alkalmasak előfagyasztott ételek tárolására, jégkrém tárolására vagy készítésére, és jégkocka készítésére.
- Az egy-, két- és háromszintes tartók nem alkalmasak friss ételek lefagyasztására.
- Ha a fagyasztószekrényt hosszabb ideig üresen hagyják, kapcsolja ki, engedje le, tisztítsa és szárítsa meg, és hagyja nyitva az ajtaját, nehogy penész képződjön a készülékben.
- Ne helyezzen ételeket és/vagy folyadékokat közvetlenül a készülékbe. Mindig hagyja őket lehűlni, mielőtt a készülékbe helyezi őket.
- Ne helyezzen ételt a készülék hátsó falának támasztva.
- A megtisztított gyümölcsöket és zöldségeket a frissentartó rekeszbe (5) tegye, a vaját és sajtokat légmentesen záródó dobozokban és a tejesüvegeket az ajtó rekeszekbe (6).
- Amikor ételeket tesz tartókba vagy zacskókba, írja rá a dátumot a csomagolásra, hogy emlékezzen, mikor tette el az ételt.
- Ne nyissa ki túl gyakran vagy túl nagyra az ajtót, hogy minél kevesebb hideg levegő távozzon, és ne képződjön pára a készülék rekeszeiben.
- Kiolvasztás után ne fagyassza le az ételeket.
- Tartsa be a gyártó fagyasztott ételekre vonatkozó tárolási javaslatait.
- Ne helyezzen palackozott vagy lezárt italos dobozokat a fagyasztóba (pl. dobozos sör és

- italok), mert ezek felrobbanhatnak, vagy tönkretelhetnek a többi ételt.
- Kis adagokban készítse elő az ételeket, hogy gyorsabban megfagyjanak és kiolvadjanak. Így megfelelő mennyiségű ételt tud kiolvasztani és megfőzni.

6. TISZTÍTÁS ÉS KARBANTARTÁS



Figyelmeztetés! Tisztítás előtt mindig húzza ki a csatlakozódugaszt a fali aljzatból.



Figyelmeztetés! A készülék tisztításához ne használjon maró hatású mosószert, drótkefét, súroló hatású tisztítószerrel, éles tárgyakat vagy fémet.

HU

Tartozékok	Tisztítás
Belső tartozékok és felületek	<ul style="list-style-type: none"> ■ Távolítsa el az összes polcot és tárolórekeszt. ■ Mossa el a tartozékokat langyos vízben, kíméletes, illatmentes tisztítószerrel (pl. mosogatószerrel). ■ Öblítse le őket vízzel, és alaposan szárítsa meg.
Burkolat	<ul style="list-style-type: none"> ■ Rendszeresen törölje át puha ruhával és kíméletes tisztítószerrel. ■ A hűtési kapacitás megőrzése és az energiatakarékosság érdekében időben távolítsa el a hűtőszekrény hátsó részéről és a körülötte lévő padlóról a port.

6.1 Leolvasztás

A készülék automatikus leolvasztási funkcióval rendelkezik.

A szezonális változások miatt vastag jégréteg alakulhat ki. A kézi leolvasztáshoz húzza ki az elektromos hálózatról a készüléket, és távolítsa el a felesleges jeget száraz ruhával.

A rendszeres leolvasztás segít csökkenteni a készülék energiafogyasztását.

6.2 A hűtőszekrény mozgatása



Figyelmeztetés! Ne fordítsa a hűtőszekrényt fejjel lefelé, és ne fektesse az oldalára. Szállítás során a dőlése nem haladhatja meg a 45°-ot.

1. Ha a hűtőszekrény mozgatására van szükség: Távolítsa el a hűtőszekrényben tárolt összes élelmiszert és tárgyat, és rögzítsen minden tartozékot ragasztószalaggal.
2. Zárja be az ajtókat, és rögzítse ragasztószalaggal.
3. Rögzítse a tápkábelt a hűtőszekrény külső oldalához ragasztószalaggal, hogy a szállítás során ne érje sérülés.

6.3 Kikapcsolás hosszú időre

Ha a hűtőszekrény hosszú ideig nincs használatban, csatlakoztassa le az elektromos hálózatról, távolítsa el belőle minden élelmiszert, és tisztítsa ki. A kellemetlen szagok elkerülése érdekében hagyja résnyire nyitva az ajtót.

7. HIBAELEHÁRÍTÁS

Probléma	Megoldás
A hűtőszekrény nem működik.	<ul style="list-style-type: none">■ Ellenőrizze, hogy a hűtőszekrény csatlakoztatva van-e az elektromos hálózathoz.■ Alacsony feszültség.■ Áramszünet, vagy a megszakító leoldott.
Szag.	<ul style="list-style-type: none">■ A szagos élelmiszereket szorosan be kell csomagolni.■ Ellenőrizze, hogy nem romlott-e az élelmiszer.■ Ellenőrizze, hogy nem kell-e megtisztítani a belső teret.
A kompresszor hosszú ideig működik.	<ul style="list-style-type: none">■ A hűtőszekrény nyáron, amikor a külső hőmérséklet magasabb, hosszabb ideig működik.■ Ne helyezzen a hűtőszekrénybe túlságosan sok élelmiszert egyszerre.■ Ne helyezze be az élelmiszereket, mielőtt azok lehűltek.■ A hűtőszekrény ajtajának gyakori nyitása.
A hűtőszekrény világítása nem működik.	<ul style="list-style-type: none">■ Ellenőrizze, hogy a hűtőszekrény csatlakoztatva van-e az elektromos hálózathoz.■ Ellenőrizze, hogy a lámpa nem sérült-e.
A hűtőszekrény ajtaja nem zárható megfelelően.	<ul style="list-style-type: none">■ A hűtőszekrény ajtajának zárását élelmiszerek akadályozzák.■ Túlságosan sok élelmiszer van a hűtőszekrényben.■ A hűtőszekrény meg van döntve.
Hangos zajok.	<ul style="list-style-type: none">■ Ellenőrizze, hogy az élelmiszerek vízszintesen vannak-e behelyezve, és a hűtőszekrény stabilan áll-e.■ Ellenőrizze, hogy a hűtőszekrény tartozékai megfelelően vannak-e behelyezve.
Forró burkolat	<ul style="list-style-type: none">■ A hűtőszekrény burkolata hőt bocsáthat ki, különösen nyáron. Ezt a kondenzátor okozza, és normális jelenség.
Felszíni kondenzáció	<ul style="list-style-type: none">■ Kondenzáció akkor keletkezik a külső burkolaton és a fagyasztóajtó szigetelésén, ha a környezeti páratartalom magas. Ez normális jelenség. Törölje le a kondenzációt száraz ruhával.

HU

8. JÓTÁLLÁS ÉS FELELŐSSÉGGKORLÁTOZÁS

Erre a termékre a vásárlás időpontjától számított 36 hónap (a helyi jogszabályok szerinti) jótállás vonatkozik minden gyártási vagy anyaghibából eredő meghibásodásra.

Ez a jótállás nem terjed ki a rossz elhelyezésből, helytelen használatból vagy a termék természetes elhasználódásából eredő károokra.

A jótállás nem vonatkozik:

- A helytelen használatból, balesetből, átalakításból vagy nem megfelelő áramerősségű, illetve feszültségű elektromos csatlakozásból eredő károokra, vagy meghibásodásokra.
- Olyan termékekre, amelyeknek garanciacímkeje vagy sorozatszámja sérült, megváltozott, eltávolították vagy rozsdás.
- A cserélhető akkumulátorokra és tartozékokra 6 hónap jótállás vonatkozik.
- Az akkumulátor meghibásodására, ha az a túl hosszú töltés vagy az útmutatóban leírt biztonsági előírások figyelmen kívül hagyása miatt következett be.
- Esztétikai hibákra, ideértve a karcolást, ütésnyomokat vagy egyéb sérüléseket.
- Olyan sérülésekre, amelyeket illetéktelen személy okozott.
- A természetes kopásból vagy a termék természetes elhasználódásából eredő meghibásodásokra.
- A hálózati beállítások megváltozása miatt szükséges szoftverfrissítésekre.
- Harmadik fél szoftverének módosítás, változtatás vagy adaptálás céljából történő használata következtében meghibásodott termékre.
- Nem a gyártó által jóváhagyott tartozékok használata következtében meghibásodott termékre.
- Oxidálódott termékekre.

HU

A gyártó semmilyen esetben sem tehető felelőssé a lemezen tárolt adatok elvesztéséért. Hasonlóképpen, a gyártó nem köteles ellenőrizni, hogy a visszajuttatott termékből eltávolították-e a SIM/SD kártyákat.

A javított vagy cserélt termékek tartalmazhatnak új és/vagy felújított alkatrészeket és tartozékokat.

A jótállás érvényesítése:

A jótállás érvényesítéséhez kérjük, vigye vissza a terméket az eladási hely ügyfélszolgálatára a vásárlási bizonylattal (pénztárblokk, számla stb.) és a hozzá adott tartozékokkal, eredeti csomagolásban.

Tájékoztatásul meg kell adnia a vásárlás időpontját, a típust és a sorozatszámot vagy az IMEI számot (ezek az adatok általában fel vannak tüntetve a terméken vagy a vásárlási bizonylaton).

Ezek hiányában a terméket a megfelelő működését biztosító kellekekkel együtt kell visszavinnie (tápegység, adapter stb.).

Ha a reklamációra vonatkozik a jótállás, a vevőszolgálat a helyi jogszabályoknak megfelelően:

- Vagy megjavítja vagy kicseréli a hibás alkatrészeket.
- Vagy a visszavitt terméket legalább azonos funkciókkal rendelkező és teljesítményben egyenértékű termékre cseréli.
- Vagy visszatéríti a termék vételárát a pénztárblokkon feltüntetett értékben.

A három megoldás valamelyikének igénybevétele nem hosszabbítja vagy újítja meg a jótállási időszakot.

CUPRINS:

1. INFORMAȚII REFERITOARE LA SIGURANȚĂ	P. 85
2. DATE TEHNICE	P. 90
3. DESCRIERE	P. 90
4. MONTARE	P. 91
5. UTILIZARE	P. 92
6. CURĂȚARE ȘI ÎNTREȚINERE	P. 95
7. REMEDIEREA DEFECȚIUNILOR	P. 97
8. GARANȚIE ȘI LIMITĂRI ALE RĂSPUNDERII	P. 98

1. INFORMAȚII REFERITOARE LA SIGURANȚĂ

RO

Înainte de a utiliza acest aparat electric, citiți instrucțiunile de mai jos și păstrați instrucțiunile de utilizare pentru viitor.

1. Acest aparat poate fi utilizat de copiii cu vârsta de cel puțin 8 ani și de persoane cu capacități fizice, senzoriale sau mentale reduse sau care nu au experiența și cunoștințele necesare, dacă sunt supravegheate sau au fost instruite cu privire la utilizarea aparatului în condiții de siguranță și înțeleg pericolele implicate.
2. Copiii nu au voie să se joace cu acest aparat
3. Curățarea aparatului și întreținerea permisă pentru utilizator nu trebuie să fie efectuate de către copii decât sub supraveghere.
4. Acest aparat este destinat uzului casnic și aplicațiilor similare, cum ar:
 - bucătăria angajaților în magazine, birouri sau alte medii de lucru;
 - case de la ferme și utilizare de către clienții din hoteluri, moteluri și alte locuri de tip rezidențial;







- locații de cazare tip „Bed and breakfast”(Pat și mic dejun);
- catering și alte aplicații similare pentru consumul direct.

5. Acest produs este un frigider de uz casnic și trebuie să fie folosit numai pentru depozitarea alimentelor. Conform standardelor naționale, frigiderele de uz casnic nu trebuie să fie utilizate în alte scopuri, precum a păstra sânge, medicamente sau produse biologice.
6. Avertizare! Când poziționați acest aparat, asigurați-vă că cablul de alimentare nu este prins între alte obiecte sau deteriorat.
7. Acest aparat nu trebuie să fie încorporat în mobilă, în perete sau în locuri similare.
8. Înainte de a conecta aparatul la o priză electrică, asigurați-vă că parametrii rețelei de alimentare locală corespund cu parametrii indicați pe eticheta de pe aparat.
9. Un conector special este montat pe cablul de alimentare al aparatului. Acest conector trebuie să fie conectat la o priză de perete cu împământare, de cel puțin 16 A. Dacă nu aveți o astfel de priză de perete, apălați la un electrician calificat ca să o instaleze.
10. Atenție – Nu deteriorați circuitul de răcire.
11. Gazul de răcire R600a conținut în frigider este gaz natural. Acest gaz nu este dăunător pentru mediu, dar este combustibil. De aceea, este important să transportați și să instalați frigiderul cu atenție, astfel încât să nu deteriorați conductele frigiderului. Dacă apar scurgeri de gaze, evitați contactul cu flăcări sau focuri din apropiere și aerisiți camera.

12. Pericol de electrocutare! Nu încercați să reparați dvs. înșivă produsul. În caz de defecțiune, reparațiile trebuie să fie efectuate numai de către un personal calificat.
13. Dacă este deteriorat cablul de alimentare, acesta trebuie să fie înlocuit de către producător, de agentul de service sau de persoane cu calificare similară, pentru a se evita pericolele posibile.
14. Avertizare – Păstrați deschiderile de ventilație din carcasa aparatului sau din structura încorporată, libere de orice obstrucție.
15. Avertizare – Nu utilizați dispozitive mecanice sau alte mijloace pentru accelerarea procesului de dezghețare, altele decât cele recomandate de producător.
16. Avertizare – Nu utilizați aparate electrice în compartimentele aparatului destinate pentru depozitarea alimentelor, cu excepția cazului în care acestea sunt de tipul recomandat de producător.
17. Nu depozitați în acest aparat substanțe explozive precum recipientele de aerosoli cu agent de propulsie inflamabil.
18. Nu puneți în frigider obiecte inflamabile, explozive, volatile sau foarte corozive pentru a preveni astfel deteriorarea produsului sau incendiile.
19. Nu așezați obiecte inflamabile lângă frigider, pentru a evita astfel producerea de incendii.
20. Nu așezați în congelator obiecte precum recipientele de îmbuteliat sau etanșate sau lichide precum berea sau băuturile îmbuteliate, pentru a preveni exploziile și alte deteriorări.
21. Aparatul trebuie să fie deconectat de la priza electrică după utilizare și înainte de a efectua lucrările de

întreținere a aparatului care sunt permise a fi efectuate de către utilizator.

22. Sfaturi pentru curățarea aparatului pot fi găsite în capitolul „Curățarea și întreținerea”.
23.  Acest marcaj indică faptul că, pe teritoriul UE, se interzice faptul ca produsul să fie eliminat împreună cu alte deșeuri menajere. Pentru a preveni posibilele efecte nocive asupra mediului sau sănătății umane cauzate de eliminarea necontrolată a deșeurilor, reciclați produsul într-un mod responsabil, pentru a promova astfel o reutilizare sustenabilă a resurselor materiale. Pentru a returna aparatul uzat, apălați la sistemele de returnare și colectare sau contactați distribuitorul de la care a fost achiziționat produsul. Aceștia pot prelua produsul în vederea unei reciclări conform normelor de protejare a mediului.
24. Aparatul scos din uz trebuie să fie eliminat conform specificațiilor autorităților locale de reglementare, deoarece aparatul utilizează gaze inflamabile, explozive precum și un agent de răcire.
25. Înainte de a elimina aparatul scos din uz, scoateți ușile pentru a preveni situația în care copiii ar putea fi prinși înăuntru.
26. Pericol de sufocare! Păstrați toate materialele de ambalare ferite de accesul copiilor și sugarilor!
27. Reciclați materialele de ambalare în conformitate cu reglementările aplicabile. Adresați-vă autorităților locale pentru a afla unde sunt situate centrele de colectare sau centrele de eliminare a deșeurilor.
28. Copii cu vârsta între 3 și 8 ani au voie să umple și să golească aparatele frigorifice.

29.  AVERTISMENT: Risc de incendiu / materiale inflamabile.
30. AVERTISMENT: Când poziționați aparatul, asigurați-vă că nu este prins sau avariat cablul de alimentare. AVERTISMENT: Nu amplasați mai multe prize sau surse portabile de alimentare electrică în spatele frigiderului.
31. Pentru a se evita contaminarea alimentelor, respectați instrucțiunile de mai jos:
- Menținerea ușii deschisă timp îndelungat poate cauza creșterea semnificativă a temperaturii din compartimentele aparatului.
 - Curățați regulat suprafețele care pot intra în contact cu alimentele și sistemele de evacuare accesibile.
 - Curățați rezervoarele de apă dacă nu au fost utilizate timp de 48 de ore; clătiți sistemul de apă conectat la alimentarea cu apă dacă nu a fost extrasă apă timp de 5 zile.*
 - Depozitați carnea crudă și peștele în recipiente adecvate în frigider pentru a vă asigura că se evită contactul cu alte alimente sau scurgerea de stropi pe acestea.
 - Compartimentele de congelare cu două stele  adecvate pentru depozitarea alimentelor pre-congelate, depozitarea sau fabricarea de înghețată și de cuburi de gheață.*
 - Compartimentele cu una , două , trei stele  și compartimentele cu patru stele  nu sunt adecvate pentru congelarea alimentelor proaspete.*

RO

– Dacă frigiderul este lăsat gol timp îndelungat, opriți-l, decongețați-l, curățați-l, uscați-l și lăsați ușa acestuia deschisă pentru a preveni apariția mușgaiului în interiorul aparatului.

– Pentru aparatele fără un compartiment cu 4 stele: acest frigider nu este adecvat pentru congelarea alimentelor.*

*Notă: Vă rugăm confirmați dacă această prevedere se aplică conform tipului de compartiment al frigiderului dumneavoastră.

32. Orice înlocuire sau întreținere a luminilor LED trebuie realizată de producător, agentul său de service sau o persoană calificată similar. Clasa de eficiență energetică a becului este Nivel G.

33. Toate accesoriile precum sertarele, etajerele, rafturile balcon trebuie păstrate în interior pentru consum mic de energie.

RO

2. DATE TEHNICE

Clasa de protecție	I
Alimentare electrică	220-240 V~, 50 Hz
Consum de putere-energie	1,101 kWh/24 h
Capacitate	535 L
Dimensiuni exterioare (înălțime x lungime x lățime)	176,5 x 89,7 x 76,1 cm
Greutate netă	90 kg

3. DESCRIERE

1. Butonul de reglare a temperaturii din camera de congelare
2. Temperatura din camera de congelare
3. Temperatura din camera de răcire
4. Butonul de reglare a temperaturii din camera de răcire
5. Buton de blocare/deblocare
6. Pictogramă ce indică blocarea/deblocarea
7. Pictogramă pentru răcirea rapidă
8. Pictogramă pentru congelarea rapidă
9. Pictogramă ce indică vacanța
10. Buton de selectare a modului de lucru

4. MONTARE



Avertizare! Deconectați aparatul de la priza de perete înainte de a instala frigiderul.

4.1 Scoateți din ambalaje toate piesele

După despachetare, verificați dacă au fost livrate toate piesele produsului și dacă nu s-au produs deteriorări în timpul transportului. Dacă produsele livrate sunt deteriorate sau dacă nu sunt livrate toate piesele, contactați serviciul nostru post-vânzare.

4.2 Alegeți un loc corespunzător



Avertizare! Poziționați aparatul astfel încât acesta să nu fie expus la lumina directă a soarelui. Acest aparat nu trebuie să fie folosit în spații exterioare și nici nu trebuie să fie expus la ploaie.



Avertizare! Aparatul trebuie să fie separat printr-o distanță de cel puțin 50 cm de sursele de căldură (precum sobe, cuptoare, radiatoare etc.) și cel puțin 5 cm de cuptoarele electrice.

RO

1. Amplasați frigiderul într-o încăpere bine ventilată pe o suprafață uscată, stabilă și plană, ferit de lumina directă a soarelui și de alte surse de căldură.
2. Asigurați o circulație suficientă a aerului în spatele aparatului. Nu așezați aparatul lipit de perete pentru a evita astfel zgomotul cauzat de vibrații. Asigurați-vă că aerul poate circula liber în jurul aparatului. Ventilația insuficientă ar duce la funcționarea defectuoasă a aparatului și la creșterea consumului de energie. Lăsați un spațiu de cel puțin 10 cm între frigider și perete și de cel puțin 30 cm între partea superioară a frigiderului și tavan.
3. Lăsați suficient spațiu pentru a accesa și a deschide ușă cu ușurință.

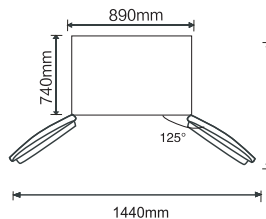

4.3 Picioarele de aducere la orizontală

Dacă aparatul se înclină într-o parte, reglați înălțimea piciorului stâng/drept al aparatului pentru a îl aduce la o poziție orizontală.

1. Rotiți piciorul în sensul acelor de ceasornic pentru a ridica partea respectivă a frigiderului.
2. Rotiți piciorul în sensul contrar acelor de ceasornic pentru a coborî partea respectivă a aparatului.

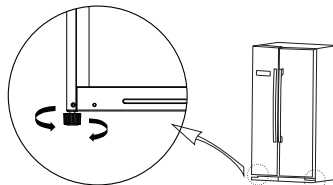

4.4 Alinierea ușilor

Dacă cele două uși ale frigiderului nu sunt aliniate, reglați înălțimea celor două uși pentru ca acestea să fie aliniate orizontal.

1. Deschideți ușile.
2. Utilizați o cheie mecanică (care nu este furnizată odată cu aparatul) pentru a slăbi piulița de blocare, apoi rotiți piulița de reglare în sensul acelor de ceasornic pentru a coborî ușa sau în sens contrar acelor de ceasornic pentru a ridica ușa.
3. După ce ușile sunt aliniate, strângeți piulița de blocare rotind-o în sens contrar acelor de ceasornic.

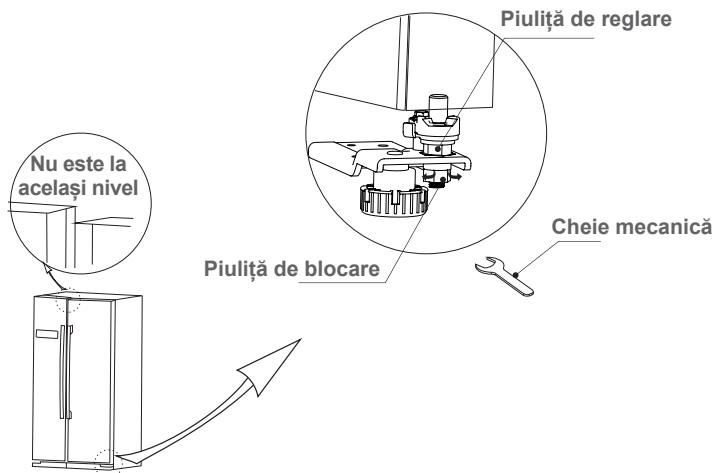



RO

5. UTILIZARE

5.1 Punerea în funcțiune a frigiderului

1. După transport, despachetare și amplasare, lăsați frigiderul nepornit timp de 2 ore, în poziție verticală.
2. Curățați frigiderul și componentele sale (CURĂȚARE ȘI ÎNTREȚINERE).
3. Conectați ștecherul de alimentare la o priză electrică de perete.
4. Reglați temperatura din camera de răcire a frigiderului la un nivel înalt (BUTONUL DE REGLARE A TEMPERATURII (CAMERA DE RĂCIRE)).
5. Lăsați frigiderul să funcționeze timp de 24 de ore înainte de a introduce în el alimente proaspete sau congelate.

5.2 Descrierea specificațiilor

Panoul de control trebuie deblocat înainte de a modifica o setare. După modificarea setării, blocați panoul de control pentru a activa setarea. Apăsăți și mențineți apăsat butonul **LOCK/UNLOCK** (blocare/deblocare) timp de 3 secunde pentru a debloca sau bloca panoul de comandă. Când panoul de control este deblocat, icoana deblocată  se va aprinde pe afișaj. Când panoul de control este blocat, icoana blocată  se va aprinde pe afișaj.

Setări recomandate: încăperea frigiderului 5°C, încăperea congelatorului -18°C.

5.2.1 Controlul temperaturii (încăperea frigiderului)

Deblocați panoul de control și apăsați în mod repetat butonul **REF.TEMP.** pentru a seta o temperatură. Temperatura poate fi setată între 2°C și 8°C. Blocați panoul de control pentru a confirma setarea. Temperatura setată va fi afișată.

5.2.2 Controlul temperaturii (încăperea congelatorului)

Deblocați panoul de control și apăsați în mod repetat butonul **FRZ.TEMP.** pentru a seta o temperatură. Temperatura poate fi setată între -16°C și -24°C. Blocați panoul de control pentru a confirma setarea. Temperatura setată va fi afișată.

5.2.3 Răcirea rapidă

Pentru a selecta modul de răcire rapidă, deblocați panoul de control și apăsați butonul **MOD.** Icoana se va aprinde pe afișaj când modul de răcire rapidă este selectat. Apoi blocați panoul de control pentru a confirma setarea. Modul de răcire rapidă durează 2,5 ore.

5.2.4 Congelarea rapidă

Pentru a selecta modul de congelare rapidă, deblocați panoul de control și apăsați butonul **MOD.** Icoana se va aprinde pe afișaj când modul de congelare rapidă este selectat. Apoi blocați panoul de control pentru a confirma setarea. Modul de congelare rapidă durează 26 ore.

5.2.5 Modul de vacanță

Pentru a selecta modul de vacanță, deblocați panoul de control și apăsați butonul **MOD.** Icoana se va aprinde pe afișaj când modul de vacanță este selectat. Apoi blocați panoul de control pentru a confirma setarea. În modul de vacanță, încăperea frigiderului este oprită și afișajul temperaturii indică "-". Temperatura din încăperea congelatorului este setată la -18°C.

RO

5.3 Accesorii

Sunt livrate odată cu frigiderul diferite rafturi de depozitare din sticlă sau din plastic. Introduceți întotdeauna unul dintre rafturile de depozitare de sticlă de dimensiunea cea mai mare în cel mai de jos set de ghidaje, deasupra containerelor pentru fructe și legume.

5.4 Păstrarea alimentelor frigider

- Carnea/peștele gătit trebuie să fie păstrate întotdeauna pe un raft de deasupra celui cu carne crudă/pește crud, pentru a evita astfel transmiterea bacteriilor. Păstrați carnea crudă/peștele crud într-un recipient care este suficient de mare pentru a colecta sucurile respective și a le acoperi corespunzător. Așezați acest container pe raftul cel mai de jos.
- Lasați un spațiu în jurul alimentelor, pentru a permite aerului să circule în interiorul frigiderului. Asigurați-vă că toate părțile frigiderului se mențin reci.
- Pentru a preveni transmiterea de mirosuri și uscarea, împachetați separat sau acoperiți separat alimentele. Fructele și legumele nu trebuie să fie înfășurate/înfoliate/împachetate.
- Păstrarea unei cantități excesive de alimente în timpul funcționării poate afecta negativ capacitatea de răcire a frigiderului.

5.5 Zgomote în interiorul frigiderului

Este posibil să observați că frigiderul produce anumite zgomote neobișnuite. Cele mai multe dintre acestea sunt perfect normale. Aceste zgomote sunt cauzate de circulația lichidului de răcire în sistemul de răcire. Aceasta nu este o defecțiune și nu va afecta performanțele aparatului.

5.6 Înlocuirea lămpii

Lampa trebuie să fie înlocuită numai de către specialiști.

5.7 Sfaturi pentru economisirea de energie:

- Urmăriți să nu deschideți ușa prea des, mai ales atunci când aerul din ambianță este umed și cald. După ce deschideți ușa, închideți-o cât mai curând posibil.
- Verificați din când în când dacă frigiderul este suficient de bine ventilat (circulație adecvată a aerului în spatele frigiderului).
- Pentru condiții climatice normale, reglați temperatura la valoarea corespunzătoare poziției de mijloc.

- Înainte de a încărca frigiderul cu pachete de alimente proaspete, asigurați-vă că acestea s-au răcit până la temperatura ambiantă.
- Stratul de gheață creat datorită congelării crește consumul de energie, de aceea trebuie să curățați frigiderul după ce stratul de gheață depășește o grosime de 3 până la 5 mm.
- Partea din spatele frigiderului trebuie să fie menținută lipsită de praf.
- Frigiderul trebuie să fie amplasat în zona cea mai rece a camerei, departe de aparatele care produc căldură sau de conductele de încălzire și de lumina directă a soarelui.
- Lăsați alimentele calde să se răcească până la temperatura camerei înainte de a le pune în frigider. Supraîncărcarea frigiderului duce la o un timp de funcționare mai lung al compresorului. Alimentele care se congelează prea lent își pot pierde calitatea sau se pot strica.
- Înfășurați alimentele în mod corespunzător și ștergeți recipientele înainte de a le pune în frigider. Astfel evitați depunerile de gheață din interiorul frigiderului.
- Nu căptușiți containerul de stocare al frigiderului cu folie de aluminiu, hârtie cerată sau prosoape de hârtie. Căptușelile stânjenesc circulația aerului rece, ceea ce face ca frigiderul să funcționeze cu mai mică eficiență.
- Organizați și etichetați alimentele pentru a reduce astfel numărul de deschideri ale ușii și timpul de căutare a alimentelor. Scoateți din frigider cât mai multe alimente de care aveți nevoie, la un moment dat. Închideți ușa cât mai repede.

5.8 Indicații de păstrare a alimentelor

RO

Compartimentele de frigider	Tip de aliment
Compartimentele de pe ușă	Alimente cu conservanți naturali, cum ar fi gemuri, sucuri, băuturi, condimente. Nu păstrați alimente perisabile.
Sertarul de legume	Fructele, verdețurile și legumele trebuie așezate separat în sertarul de legume. Bananele proaspete, cartofii, ceapa și usturoiul nu trebuie păstrate la frigider.
Raftul de frigider – inferior Cutia/sertarul de răcire	Carne crudă, carne de pui, pește (pentru depozitare pe termen scurt, 3-5 zile)
Raftul de frigider – din mijloc	Produse lactate, ouă
Raftul de frigider – superior	Alimentele care nu trebuie gătite, cum ar fi mâncărurile gata pentru consum, semipreparatele, alimentele rămase după consum.
Sertarul/raftul de congelator	Produse alimentare pentru păstrare pe termen lung. Sertar/raft inferior pentru carne crudă, carne de pui și pește (pentru congelare rapidă și acces ușor, decupați carnea crudă în bucăți mici înainte de a le congela). Sertarul/raftul din mijloc pentru legume congelate, cartofi tăiați. Sertarul/raftul superior pentru înghețată, fructe congelate, produse de patiserie congelate.

Pentru a evita contaminarea produselor alimentare, respectați următoarele instrucțiuni:

- Deschiderea ușii pentru perioade lungi de timp poate duce la o creștere semnificativă a temperaturii în compartimentele aparatului.
- Curățați periodic suprafețele care pot intra în contact cu produsele alimentare și sistemele de scurgere accesibile.
- Curățați rezervoarele de apă dacă nu au fost utilizate timp de 48 de ore: spălați sistemul de apă conectat la alimentarea cu apă dacă apa nu a fost extrasă timp de 5 zile.
- Păstrați carnea crudă și peștele în recipiente adecvate în frigider, astfel încât să nu fie în contact sau să nu picure pe alte alimente.
- Compartimentele de alimente congelate de două stele sunt adecvate pentru păstrarea

alimentelor pre-congelate, păstrarea sau fabricarea înghețatei și pentru fabricarea cuburilor de gheață.

- Compartimentele cu una, două și trei stele nu sunt adecvate pentru congelarea alimentelor proaspete.
- Dacă aparatul frigorific este lăsat gol timp îndelungat, opriți, dezghețați, curățați, uscați și lăsați ușa deschisă pentru a împiedica formarea mucegaiului în aparat.
- Nu amplasați alimente și/sau lichide fierbinți direct în aparat. Lăsați-le întotdeauna să se răcească complet înainte de a fi introduse în aparat.
- Nu așezați alimente lângă peretele din spate al aparatului.
- Păstrați fructele și legumele curate în sertarul pentru legume (5), untul și brânzeturile în recipiente etanșe și sticlele de lapte din compartimentele de pe ușă (6).
- Când introduceți alimente în recipiente sau pungi, scrieți data pe ambalaj pentru a vă reaminti când a fost stocat produsul alimentar.
- Evitați să deschideți ușile prea des și prea mult timp pentru a reduce pierderea de aer rece și pentru a preveni acumularea de umiditate în compartimentele aparatului.
- Nu recongelați alimentele congelate după decongelare.
- Respectați recomandările producătorului de produse alimentare pentru alimentele congelate.
- Nu așezați în congelator articole cum ar fi recipiente cu lichid îmbuteliat sau recipiente etanșe (cum ar fi berea și băuturile îmbuteliate), deoarece pot exploda și pot strica alte produse alimentare.
- Pregătiți alimentele în loturi mici pentru a le îngheța și dezgheța mai repede. De asemenea, acest lucru vă permite să dezghețați și să preparați o cantitate adecvată de alimente.

RO

5.9 Afișarea mesajelor de eroare

Dacă pe afișaj apare unul dintre următoarele coduri de eroare, contactați serviciul de asistență post-vânzare pentru a vă asigura o funcționare optimă a frigiderului.

Coduri de eroare	Descrierea erorii
E1	Defectarea senzorului de temperatură din camera de răcire
E2	Defectarea senzorului de temperatură din camera de congelare
E5	Eroare la senzorul circuitului de detectare a decongelării
E6	Eroare de comunicație
E7	Temperatura ambiantă

5.10 Impactul asupra stocării alimentelor

- Utilizând Setările recomandate, limita cea mai lungă de stocare a frigiderului este de maxim trei zile.
- Utilizând Setările recomandate, limita cea mai lungă de stocare a congelatorului este de maxim 1 lună.
- Durata cea mai lungă de stocare poate fi redusă în alte condiții.

6. CURĂȚARE ȘI ÎNTREȚINERE



Avertizare! Deconectați întotdeauna ștecherul cablului de alimentare de la priza electrică de perete înainte de curățare.



Avertizare! Nu utilizați detergenți corozivi, perii de sârmă, detergenți abrazivi, obiecte ascuțite sau de metal pentru a curăța aparatul.

Piese	Curățarea
Piesele introduse și suprafețele interioare	<ul style="list-style-type: none">■ Scoateți toate rafturile și containerele.■ Spălați piesele în apă caldă, cu un detergent ușor și inodor (de exemplu, detergent lichid de spălat vase).■ Clătiți-le cu apă și uscați-le bine.
Carcasa	<ul style="list-style-type: none">■ Ștergeți-o periodic cu o cârpă moale și un detergent slab.■ Praful din spatele dispozitivului și de pe podea trebuie să fie curățat în timp util pentru a menține astfel capacitatea de răcire și a se economisi energia.

6.1 Dezghețarea

Aparatul este echipat cu o funcție de decongelare automată.

Din cauza schimbărilor sezoniere, se poate forma un strat gros de gheață. Pentru a dezgheța manual, deconectați aparatul de la sursa de alimentare, apoi îndepărtați excesul de gheață cu o cârpă uscată.

Decongelarea ajută la reducerea consumului de energie al aparatului.

6.2 Schimbarea locului frigiderului



Avertizare! Nu așezați frigiderul cu susul în jos sau pe o parte. În timpul transportului, înclinarea nu trebuie să depășească 45°.

1. Dacă frigiderul trebuie să fie mutat: Scoateți toate alimentele și obiectele din interior și fixați cu o bandă toate accesoriile din interiorul frigiderului.
2. Închideți ușile și fixați-le cu o bandă.
3. Fixați cu o bandă cablul de alimentare pe exteriorul frigiderului, pentru a preveni deteriorarea lui în timpul transportului.

6.3 Oprirea pentru perioade lungi de timp

Atunci când frigiderul nu este utilizat pentru o perioadă lungă de timp, deconectați-l de la rețeaua de alimentare electrică, scoateți toate alimentele și curățați frigiderul. Lăsați ușa puțin întredeschisă pentru a evita astfel mirosurile neplăcute.

7. REMEDIEREA DEFECȚIUNILOR

Problemă	Soluție
Frigiderul nu funcționează.	<ul style="list-style-type: none"> ■ Verificați dacă frigiderul este conectat la priza electrică și primește alimentare. ■ Tensiunea electrică este prea mică. ■ Întreruperea alimentării electrice sau declanșarea circuitelor de protecție.
Mirosuri.	<ul style="list-style-type: none"> ■ Mâncărurile cu miros intens trebuie să fie împachetate bine. ■ Verificați dacă alimentele s-au alterat. ■ Verificați dacă interiorul trebuie să fie curățat.
Timp de funcționare lung al compresorului.	<ul style="list-style-type: none"> ■ Frigiderul funcționează mai mult timp în timpul verii, când temperatura ambiantă este mai ridicată. ■ Nu puneți prea multe alimente odată/în același timp, în frigider. la un moment dat. ■ Nu puneți alimentele în frigider decât după ce s-au răcit. ■ Evitați deschiderea frecventă a ușii frigiderului.
Lampa rămâne stinsă.	<ul style="list-style-type: none"> ■ Verificați dacă frigiderul este conectat la alimentarea electrică. ■ Verificați dacă lampa este defectă.
Frigiderul nu poate fi închis bine.	<ul style="list-style-type: none"> ■ Ușa frigiderului este blocată de pachetele cu alimente. ■ Există prea multe alimente în frigider. ■ Frigiderul stă înclinat.
Zgomote intense.	<ul style="list-style-type: none"> ■ Verificați dacă alimentele sunt aranjate pe orizontală și dacă frigiderul este pus într-o poziție stabilă. ■ Verificați dacă accesoriile frigiderului sunt introduse corect.
Carcasă foarte caldă	<ul style="list-style-type: none"> ■ Carcasa frigiderului poate emite căldură în timpul funcționării, în special în timpul verii. Acest lucru este cauzat de condensor și este un fenomen normal.
Condensare de apă pe suprafață	<ul style="list-style-type: none"> ■ Atunci când umiditatea mediului ambiant este mare, fenomenul de condensare va fi detectat pe suprafața exterioară și pe garniturile ușii congelatorului. Acest fapt este normal. Ștergeți condensul cu un prosop uscat.

RO

8. GARANȚIEȘI LIMITĂRIALE RĂSPUNDERII

Acest produs este garantat pentru o perioadă de 36 luni (definită de legislația locală) de la data cumpărării, împotriva oricărui viciu de fabricație sau problemă legată de materialele componente. Această garanție nu acoperă daunele care rezultă dintr-o instalare eronată, dintr-o utilizare incorectă sau din uzura normală a produsului.

Mai exact, garanția nu acoperă:

- Daunele sau problemele cauzate de o utilizare incorectă, un accident, o alterare sau o conectare electrică de intensitate sau de tensiune neadecvate.
- Produsele modificate, cele al căror sigiliu de garanție sau număr de serie au fost deteriorate, alterate, șterse sau oxidate.
- Bateriile înlocuibile și accesoriile sunt garantate pentru o perioadă de 6 luni.
- Avarierea bateriei, survenită în urma operațiunilor de încărcare prea lungi sau de nerespectarea recomandărilor de siguranță explicate în instrucțiuni.
- Daunele estetice care includ zgârieturi, umflături sau orice alt element.
- Daunele cauzate de orice intervenție efectuată de o persoană neautorizată.
- Defecțiunile cauzate de uzura sau de învechirea normală a produsului.
- Actualizările programului informatic datorate modificării parametrilor de rețea.
- Avarierea produsului cauzată de utilizarea unor alte programe informatice pentru a modifica, schimba, adapta programul informatic existent.
- Avarierea produsului cauzată de utilizarea acestuia fără accesoriile omologate de către producător.
- Produsele oxidate.

RO

În niciun caz, producătorul nu poate fi considerat responsabil de pierderea informațiilor stocate pe disc. De asemenea, producătorul nu este obligat să verifice dacă utilizatorul a scos cartela SIM/SD din aparat în cazul produselor returnate.

Produsele reparate sau schimbate pot include componente și echipamente noi și/sau recondiționate.

Modalități de punere în aplicare a garanției:

Pentru a beneficia de un service de garanție, vă rugăm să aduceți produsul la biroul de relații cu clienții al magazinului de la care l-ați achiziționat, având asupra dumneavoastră dovada cumpărării sale (bon de casă, factură, etc ,...) și accesoriile furnizate, împreună cu ambalajul original.

Este important să vă amintiți data la care ați achiziționat produsul, modelul și numărul de serie sau IMEI (aceste informații figurează în general pe produs, pe ambalaj sau pe dovada de cumpărare).

În mod implicit, trebuie să aduceți produsul în magazin împreună cu accesoriile necesare funcționării sale corecte (alimentare, adaptor, etc).

În cazul în care dauna suferită de produs este acoperită de garanție, serviciul post-vânzare va putea, în limitele legislației locale, să:

- Repare sau să înlocuiască piesele defecte.
- Schimbe produsul returnat cu un produs care are cel puțin aceleași funcționalități și care este echivalent în termeni de performanță.
- Ramburseze valoarea produsului la prețul de achiziționare menționat pe documentul prezentat drept dovadă a cumpărării.

În cazul în care utilizați una din aceste 3 soluții, aceasta nu vă conferă dreptul de prelungire sau de reînnoire a perioadei de garanție.

СОДЕРЖАНИЕ:

1. ИНФОРМАЦИЯ ПО БЕЗОПАСНОСТИ	С. 99
2. ТЕХНИЧЕСКИЕ ДАННЫЕ	С. 105
3. ОПИСАНИЕ	С. 105
4. УСТАНОВКА	С. 105
5. ЭКСПЛУАТАЦИЯ	С. 107
6. ОБСЛУЖИВАНИЕ И ЧИСТКА	С. 110
7. УСТРАНЕНИЕ НЕПОЛАДОК	С. 112
8. ГАРАНТИЯ И ОГРАНИЧЕНИЕ ОТВЕТСТВЕННОСТИ	С. 113

1. ИНФОРМАЦИЯ ПО БЕЗОПАСНОСТИ

Перед эксплуатацией прибора прочитайте изложенные ниже указания и сохраните эту инструкцию для последующего использования.

RU

1. Прибор разрешается эксплуатировать детям 8 лет и старше, лицам со сниженными физическими, сенсорными или умственными способностями, а также лицам, не обладающим достаточным опытом и знаниями, только под надзором или после прохождения инструктажа о порядке безопасной эксплуатации прибора и сопутствующих рисках.
2. Дети не должны играть с прибором.
3. Очистка и обслуживание прибора детьми допускаются только под надзором.
4. Данный прибор предназначен для использования в бытовых и схожих условиях, таких:
 - кухни, магазины, офисы и другие производственные условия;
 - дачи, гостиницы, мотели и прочие жилые помещения;

- предприятия, предоставляющие услуги ночлега и завтрака;
- предприятия общественного питания и аналогичные компании, не работающие в сфере розничной торговли.

5. Это изделие представляет собой бытовой холодильник и пригоден только для хранения продуктов питания. Государственные стандарты запрещают нецелевое использование бытовых холодильников (например, для хранения крови, лекарств или биопрепаратов).
6. Внимание! Размещая этот прибор в помещении, убедитесь, что кабель питания не зажат и не поврежден.
7. Этот прибор запрещается встраивать в мебель, стены или аналогичные конструкции.
8. Перед подключением прибора к электрической розетке убедитесь, что параметры местной электросети соответствуют указанным в паспортной табличке, расположенной на приборе.
9. Шнур питания прибора оснащен особым штекером. Этот штекер предназначен для подключения к заземленной электророзетке с номиналом не менее 16 А. Если такой розетки нет, обратитесь к квалифицированному электрику для установки розетки.
10. Внимание! Берегите электрические цепи холодильника от повреждения!
11. Газообразный хладагент R600a, используемый в этом холодильнике, является природным газом. Он безопасен для окружающей среды, однако взрывоопасен. В связи с этим важно соблюдать осторожность при транспортировке и установке

RU

холодильника, чтобы не повредить заполненные хладагентом трубы. В случае утечки газа не допускайте его контакта с источниками огня и проветрите помещение.

12. Угроза поражения электрическим током! Не пытайтесь отремонтировать этот прибор самостоятельно. При возникновении неполадок обращайтесь к квалифицированным специалистам.
13. Если шнур питания поврежден, то во избежание опасности он должен быть заменен представителем производителя или его официального сервиса, либо лицом, обладающим надлежащей квалификацией.
14. Внимание! Не загорайте вентиляционные отверстия в корпусе прибора и в отдельных его деталях.
15. Внимание! Не используйте механические устройства или иные средства для ускорения процесса размораживания, не рекомендованные производителем.
16. Внимание! Не пользуйтесь электроприборами внутри отсеков для хранения продуктов, если тип этих приборов отличается от рекомендованного производителем.
17. Не храните внутри прибора взрывоопасные вещества (например, баллоны с легковоспламеняющимся топливом).
18. Не храните в холодильнике легковоспламеняющиеся, взрывоопасные, летучие и коррозионно-активные вещества во избежание повреждения или возгорания этого прибора.

RU

19. Не размещайте легковоспламеняющиеся предметы рядом с холодильником во избежание возгорания.
20. Не кладите в морозильную камеру бутылки или герметичные контейнеры с жидкостью (например, бутилированное пиво и прохладительные напитки), т. к. они могут взорваться и повредить внутреннюю часть морозильной камеры.
21. Отключайте этот прибор от электросети после использования и перед проведением технического обслуживания.
22. Советы по очистке прибора приведены в разделе «Обслуживание и чистка».
23.  Маркировка указывает на то, что данный прибор нельзя утилизировать с другими бытовыми отходами на всей территории ЕС. Чтобы предотвратить возможный вред окружающей среде или здоровью человека от неконтролируемой утилизации отходов, необходимо ответственно относиться к их вторичной переработке и способствовать энергоэффективному повторному использованию материальных ресурсов. Чтобы вернуть использованное устройство, обратитесь в центр возврата и сбора или к розничному торговцу, у которого был приобретен прибор. Они передадут прибор на экологически безопасную переработку.
24. Утилизируйте этот прибор согласно требованиям местных регулирующих органов, поскольку он содержит легковоспламеняющийся хладагент.
25. Перед утилизацией прибора снимите с него все двери. Так вы обезопасите детей, которые могут случайно закрыться внутри него.

RU

26. Риск удушения! Храните все упаковочные материалы вне досягаемости детей и младенцев!
27. Утилизируйте упаковочные материалы в соответствии с местными требованиями. За информацией о расположении центров сбора отработавших приборов и утилизации отходов обращайтесь в местные органы власти.
28. Детям в возрасте от 3 до 8 лет разрешается загружать и разгружать холодильное оборудование.
29.  ПРЕДУПРЕЖДЕНИЕ. Риск пожара или легковоспламеняющиеся материалы.
30. ПРЕДУПРЕЖДЕНИЕ. При размещении устройства убедитесь, что кабель питания не будет придавлен или поврежден. ПРЕДУПРЕЖДЕНИЕ. Не размещайте сзади устройства несколько розеток-разветвителей или портативных источников питания.
31. Чтобы избежать порчи продуктов, следуйте нижеприведенным инструкциям.
 - Открытие дверцы на длительное время может вызвать значительное повышение температуры в отсеках устройства.
 - Регулярно очищайте поверхности, которые могут контактировать с пищевыми продуктами, а также доступные дренажные системы.
 - Очищайте резервуары для воды, если они не использовались в течение 48 часов. Промывайте систему водоснабжения, подключенную к источнику воды, если вода не циркулировала по ней в течение 5 дней.*
 - Храните сырое мясо и рыбу в соответствующих контейнерах в холодильнике, чтобы они не

соприкасались с другими продуктами питания и с них не капала жидкость.

– Отмеченные двумя звездочками (**) отсеки для замороженных продуктов подходят для хранения предварительно замороженных продуктов, хранения или приготовления мороженого и кубиков льда.*

– Отмеченные одной (*), двумя (**), тремя (***) и четырьмя (****) звездочками отсеки не подходят для заморозки свежих продуктов.*

– Если холодильное оборудование остается пустым в течение длительного времени, выключите его, выполните разморозку, очистите, высушите и оставьте дверцу открытой, чтобы предотвратить образование плесени внутри устройства.

– Для устройств без отсека, отмеченного 4 звездочками: это холодильное устройство не предназначено для замораживания продуктов.*

*Примечание. Убедитесь, что это применимо к типам отсеков имеющегося устройства.

32. Замена или техническое обслуживание светодиодных ламп должны осуществляться производителем, его агентом по техническому обслуживанию или лицом аналогичной квалификации. Лампа имеет класс энергопотребления G.

33. Все принадлежности, такие как выдвижные ящики, обычные и навесные полки, должны находиться на своих местах для более низкого энергопотребления.

2. ТЕХНИЧЕСКИЕ ДАННЫЕ

Класс защиты	I
Источник питания	220–240 В~, 50 Гц
Потребляемая мощность	1,101 кВт·ч/24 ч
Предел взвешивания	535 л
Внешние габариты (В x Д x Ш)	176,5 x 89,7 x 76,1 см
Масса нетто	90 кг

3. ОПИСАНИЕ

1. Управление температурой морозильной камеры
2. Температура морозильной камеры
3. Температура холодильной камеры
4. Управление температурой холодильной камеры
5. Блокировка и разблокировка управления
6. Значок блокировки и разблокировки управления
7. Значок быстрого охлаждения
8. Значок быстрой заморозки
9. Значок режима «Отпуск»
10. Управление выбором режима

RU

4. УСТАНОВКА



Внимание! Прежде чем приступать к установке холодильника, отключите его от электросети.

4.1 Распакуйте все детали

Завершив распаковку, проверьте комплектность холодильника и наличие возможных повреждений при транспортировке. Если комплектация холодильника оказалась неполной или он поврежден, обратитесь в нашу службу послепродажной поддержки.

4.2 Выберите подходящее место установки



Внимание! Располагайте прибор так, чтобы он не подвергался воздействию прямых солнечных лучей. Запрещается использовать прибор вне помещения или под дождем.



Внимание! Прибор должен отстоять минимум на 50 см от источников тепла (например, от печей, плит, батарей отопления и т. п.) и минимум на 5 см от электрических плит.

1. Холодильник должен располагаться в хорошо проветриваемом помещении, на сухой, устойчивой и ровной поверхности. Он должен быть защищен от воздействия прямых солнечных лучей и находиться вдали от иных источников тепла.

2. Обеспечьте достаточную циркуляцию воздуха с задней стороны прибора. Не прислоняйте прибор к стене во избежание возникновения шума, вызванного вибрацией. Убедитесь, что воздух свободно циркулирует вокруг прибора. Недостаточная вентиляция вызовет увеличение энергопотребления и выход прибора из строя. Холодильник должен отстоять минимум на 10 см от стен и минимум на 30 см от потолка.
3. Обеспечьте удобный доступ к холодильнику. Его дверца должна открываться свободно.

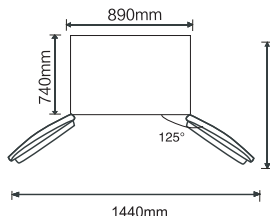

4.3 Выравнивание ножек

Если холодильник стоит неровно, отрегулируйте высоту его левой и правой ножки.

1. Поверните ножку по часовой стрелке, чтобы поднять холодильник.
2. Поверните ножку против часовой стрелки, чтобы опустить холодильник.

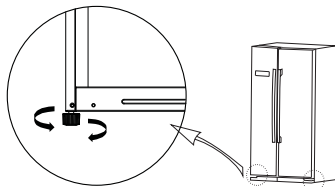

RU

4.4 Выравнивание дверей

Если двери холодильника стоят неровно, отрегулируйте высоту обеих дверей так, чтобы они стояли строго горизонтально.

1. Откройте дверь.
2. Ослабьте контргайку с помощью гаечного ключа (не входит в комплект поставки), затем поверните регулировочную гайку по часовой стрелке, чтобы опустить дверь, или против часовой стрелки, чтобы поднять дверь.
3. Выровняв двери, затяните контргайку, поворачивая ее против часовой стрелки.

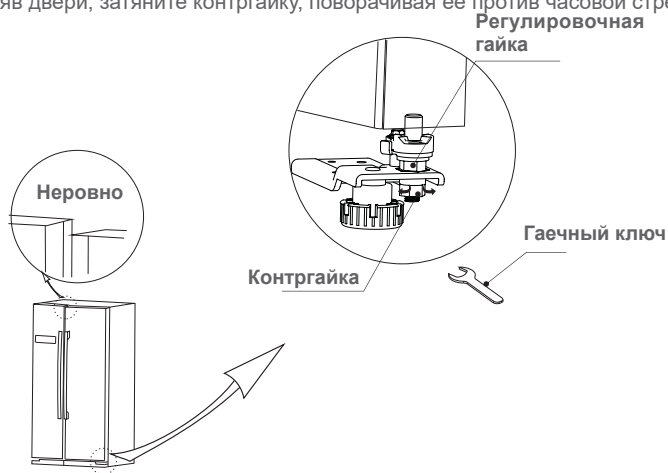



5. ЭКСПЛУАТАЦИЯ

5.1 Ввод холодильника в эксплуатацию

1. После транспортировки, распаковки и установки холодильник должен постоять 2 часа в вертикальном положении.
2. Очистите холодильник и его компоненты (см. раздел «ОБСЛУЖИВАНИЕ И ЧИСТКА»).
3. Подключите шнур питания к настенной электрической розетке.
4. Установите высокую температуру холодильной камеры (см. раздел «Управление температурой (холодильная камера)»).
5. Оставьте холодильник в рабочем режиме на 24 часа, прежде чем наполнять его свежими или замороженными продуктами питания.

5.2 Описание функций

Перед настройкой параметров панель управления необходимо разблокировать. После изменения параметра заблокируйте панель управления, чтобы активировать изменение. Чтобы разблокировать или заблокировать панель управления, нажмите кнопку LOCK/UNLOCK и удерживайте ее в течение 3 секунд. Когда панель управления разблокирована, на дисплее светится символ разблокировки . Когда панель управления заблокирована, на дисплее светится символ блокировки .

Рекомендуемые параметры: холодильная камера 5°C, морозильная камера –18°C.

5.2.1 Регулировка температуры (холодильная камера)

Разблокируйте панель управления и несколько раз нажмите кнопку **REF.TEMP.** для настройки температуры. Температура может быть установлена в пределах от 2°C до 8°C. Заблокируйте панель управления для применения изменений. На дисплее отобразится установленная температура.

RU

5.2.2 Регулировка температуры (морозильная камера)

Разблокируйте панель управления и несколько раз нажмите кнопку **FRZ.TEMP.** для настройки температуры. Температура может быть установлена в пределах от –16°C до –24°C. Заблокируйте панель управления для применения изменений. На дисплее отобразится установленная температура.

5.2.3 Быстрое охлаждение

Для выбора режима быстрого охлаждения разблокируйте панель управления и нажмите кнопку **MODE.** При выборе режима быстрого охлаждения на дисплее начнет светиться соответствующий символ. Заблокируйте панель управления для применения изменений. Режим быстрого охлаждения длится 2,5 часа.

5.2.4 Быстрая заморозка

Для выбора режима быстрой заморозки разблокируйте панель управления и нажмите кнопку **MODE.** При выборе режима быстрой заморозки на дисплее начнет светиться соответствующий символ. Заблокируйте панель управления для применения изменений. Режим быстрой заморозки длится 26 часов.

5.2.5 Режим отпуска

Для выбора режима отпуска разблокируйте панель управления и нажмите кнопку **MODE.** При выборе режима отпуска на дисплее начнет светиться соответствующий символ. Заблокируйте панель управления для применения изменений. В режиме отпуска холодильная камера выключается, а на температурном дисплее отображается «-». В морозильной камере устанавливается температура –18°C.

5.3 Принадлежности

В комплект поставки холодильника входят различные полки (пластиковые или стеклянные).

Одна полноразмерная стеклянная полка должна занимать нижние направляющие, расположенные над контейнерами для овощей и фруктов.

5.4 Хранение продуктов питания в холодильнике

- Готовые блюда из мяса и рыбы необходимо хранить на полке, расположенной выше места хранения сырого мяса и рыбы, во избежание бактериальной контаминации. Храните сырое мясо и сырую рыбу в достаточно просторном контейнере, способном вместить мясной и рыбный сок. Не забудьте закрыть контейнер крышкой. Размещайте этот контейнер на самой нижней полке.
- Вокруг продуктов питания должно быть достаточно свободного места, чтобы воздух мог циркулировать внутри холодильника. Убедитесь, что низкая температура поддерживается во всех зонах внутри холодильника.
- Чтобы предотвратить распространение запахов внутри холодильника и защитить продукты от высыхания, используйте отдельную упаковку или обертку для каждого продукта. Фрукты и овощи не следует заворачивать в оберточные материалы.
- Холодильник, в котором хранится избыточное количество продуктов, может не обеспечивать достаточно низкую температуру.

5.5 Шум, издаваемый холодильником

Иногда холодильник может издавать необычный шум. Как правило, это обычное явление. Источником шума служит циркуляция хладагента в системе охлаждения. Шум не служит признаком неполадки и не снижает эффективность работы устройства.

RU

5.6 Замена подсветки

Замена подсветки должна производиться только специалистами.

5.7 Советы по экономии электроэнергии:

- Старайтесь не открывать дверцу холодильника слишком часто, особенно если на улице жарко и влажно. Открывайте дверцу на как можно более короткое время.
- Периодически проверяйте достаточность вентиляции холодильника (воздух должен свободно циркулировать позади него).
- Находясь в условиях нормального климата, настройте средний уровень температуры.
- Прежде чем класть в холодильник свежие продукты питания в упаковке, охладите их до температуры окружающей среды.
- Намерзание снега и льда ведет к росту энергопотребления, поэтому очищайте холодильник сразу же, как только слой изморози достигнет толщины 3–5 мм.
- Регулярно очищайте заднюю поверхность холодильника от пыли.
- Холодильник должен располагаться в самой холодной части помещения, как можно дальше от нагревательных устройств и горячих труб. Его также нельзя подвергать воздействию прямых солнечных лучей.
- Остудите горячие блюда до комнатной температуры, прежде чем ставить их в холодильник. Если холодильник перегружен, его компрессору придется работать дольше. При медленной заморозке продукты питания могут утратить оригинальные органолептические свойства или испортиться.
- Продукты питания должны быть целиком завернуты в оберточный материал. Вытирайте контейнеры досуха, прежде чем ставить их в холодильник. Так вы сможете избежать образования излишней изморози и наледи внутри холодильника.
- Не выстилайте контейнеры внутри холодильника алюминиевой фольгой, вощеной бумагой или бумажными полотенцами. Это препятствует циркуляции холодного воздуха и снижает эффективность холодильника.
- Грамотно распределяйте продукты питания, чтобы быстрее находить продукты и открывать холодильник как можно реже. Открыв холодильник, возьмите из него как можно больше продуктов, и закройте дверцу как можно быстрее.

5.8 Советы по хранению продуктов

Отсеки холодильника	Тип продукта
Отсеки дверцы	Продукты с натуральными консервантами, такие как джемы, соки, напитки, приправы. Не храните скоропортящиеся продукты.
Ящик для фруктов и овощей	Фрукты, зелень и овощи должны храниться в ящике отдельно. Свежие бананы, картофель, лук и чеснок не следует хранить в холодильнике.
Нижняя полка холодильника Ящик холодильника	Сырое мясо, птица, рыба (для кратковременного хранения, 3–5 дней)
Средняя полка холодильника	Молочные продукты, яйца
Верхняя полка холодильника	Продукты, не требующие приготовления, такие как готовые к употреблению продукты, мясные деликатесы, остатки.
Ящики и полки морозильника	Продукты длительного хранения. Нижние ящики/полки для сырого мяса, птицы и рыбы (для быстрой заморозки и удобства доступа порежьте сырое мясо на небольшие куски перед заморозкой). Средний ящик или полка: замороженные овощи, ломтики. Верхний ящик или полка: мороженое, замороженные фрукты, замороженная выпечка.

RU

Во избежание загрязнения продуктов питания соблюдайте следующие инструкции.

- Открытие дверцы на длительное время может вызвать значительное повышение температуры в отсеках устройства.
- Регулярно очищайте поверхности, которые могут контактировать с пищевыми продуктами, а также доступные дренажные системы.
- Очищайте резервуары для воды, если они не использовались в течение 48 часов. Промывайте систему водоснабжения, подключенную к источнику воды, если вода не циркулировала по ней в течение 5 дней.
- Храните сырое мясо и рыбу в соответствующих контейнерах в холодильнике, чтобы они не соприкасались с другими продуктами питания и с них не капала жидкость.
- Отмеченные двумя звездочками отсеки для замороженных продуктов подходят для хранения предварительно замороженных продуктов, хранения или приготовления мороженого и кубиков льда.
- Отмеченные одной, двумя и тремя звездочками отсеки не подходят для заморозки свежих продуктов.
- Если холодильное оборудование остается пустым в течение длительного времени, выключите его, выполните разморозку, очистите, высушите и оставьте дверцу открытой, чтобы предотвратить образование плесени внутри устройства.
- Не помещайте горячие продукты и (или) жидкости непосредственно в устройство. Всегда давайте продуктам остыть перед помещением в устройство.
- Не прислоняйте продукты к задней стенке устройства.
- Храните очищенные фрукты и овощи в ящике для фруктов и овощей (5), масло и сыры в герметичных контейнерах, а молочные бутылки в отсеках дверцы (6).
- При размещении продуктов в контейнерах или пакетах напишите дату на упаковке, чтобы знать, когда еда была убрана на хранение.
- Избегайте слишком частого и продолжительного открывания дверцы, чтобы уменьшить потерю холодного воздуха и предотвратить накопление влаги в отсеках устройства.
- Не замораживайте замороженные продукты после разморозки.
- Следуйте рекомендациям производителя продуктов питания по хранению замороженных продуктов.

- Во избежание взрыва и забрызгивания других продуктов питания не помещайте в морозильную камеру бутилированные или герметичные емкости с жидкостью, например пиво и напитки в бутылках.
- Готовьте пищу небольшими порциями, чтобы она быстрее замораживалась и размораживалась. Это также позволяет размораживать и готовить подходящее количество пищи.

5.9 Отображение сообщений об ошибках

Если на дисплее появился один из следующих кодов неисправности, обратитесь в службу послепродажной поддержки за техобслуживанием, чтобы наладить нормальную работу холодильника.

Код ошибки	Описание ошибки
E1	Сбой температурного датчика, расположенного в холодильной камере
E2	Сбой температурного датчика, расположенного в морозильной камере
E5	Ошибка электрической цепи датчика обнаружения размораживания
E6	Сбой при обмене данными
E7	Слишком высокая температура окружающей среды

RU

5.10 Влияние на хранение продуктов

- В соответствии с рекомендациями оптимальное время хранения продуктов в холодильной камере составляет 3 дня.
- В соответствии с рекомендациями оптимальное время хранения продуктов в морозильной камере составляет 1 месяц.
- Максимальное время хранения может снизиться в зависимости от различных настроек.

6. ОБСЛУЖИВАНИЕ И ЧИСТКА



Внимание! Прежде чем приступать к чистке холодильника, всегда отключайте шнур питания от настенной розетки.



Внимание! Не используйте для чистки прибора коррозионно-активные чистящие средства, проволочную щетку, абразивные чистящие средства, острые и металлические предметы.

Детали	Очистка
Вставные элементы и внутренние поверхности	<ul style="list-style-type: none"> ■ Снимите все полки и контейнеры. ■ Разведите в воде мягкое моющее средство без запаха (например, жидкость для мытья посуды) и вымойте в ней все детали. ■ Промойте детали водой и тщательно высушите.
Корпус устройства	<ul style="list-style-type: none"> ■ Регулярно протирайте корпус мягкой тканью, смоченной в мягком моющем средстве. ■ Необходимо своевременно удалять пыль, которая скапливается на полу и за холодильником, чтобы он обеспечивал необходимое охлаждение и экономию электроэнергии.

6.1 Размораживание

Холодильник оснащен функцией автоматической разморозки.

Из-за сезонных изменений влажности возможно образование толстого слоя наледи. Чтобы разморозить холодильник вручную, отключите его от электросети и удалите излишки льда сухой тканью.

Регулярное размораживание помогает снизить энергопотребление прибора.

6.2 Перемещение холодильника



Внимание! Не переворачивайте холодильник вверх ногами и не кладите его набок. Наклон холодильника при транспортировке не должен превышать 45°.

RU

1. Если необходимо переместить холодильник: Освободите его от всех продуктов питания и предметов, затем зафиксируйте все принадлежности внутри холодильника с помощью клейкой ленты.
2. Закройте дверцы и зафиксируйте их с помощью клейкой ленты.
3. Прикрепите кабель питания к корпусу холодильника с помощью клейкой ленты во избежание повреждения кабеля при транспортировке.

6.3 Длительное отключение холодильника

Если холодильник не предполагается использовать в течение длительного времени, отключите его от электросети, освободите от всех продуктов питания и очистите изнутри. Приоткройте дверцу холодильника во избежание появления неприятных запахов.

7. УСТРАНЕНИЕ НЕПОЛАДОК

Неисправность	Способ устранения
Холодильник не работает.	<ul style="list-style-type: none"> ■ Убедитесь, что холодильник подключен к исправной электросети. ■ Низкое напряжение. ■ Сбой электропитания или короткое замыкание.
Неприятный запах внутри холодильника.	<ul style="list-style-type: none"> ■ Продукты питания с сильным запахом должны быть тщательно завернуты. ■ Убедитесь, что в холодильнике нет гнилых продуктов. ■ Проверьте камеры холодильника на наличие загрязнений.
Компрессор работает слишком долго.	<ul style="list-style-type: none"> ■ Холодильник дольше работает летом, когда температура окружающей среды выше обычного. ■ Избегайте переполнения холодильника продуктами питания. ■ Дождитесь, пока горячие блюда остынут, прежде чем ставить их в холодильник. ■ Частое открытие дверцы холодильника.
Подсветка не включается.	<ul style="list-style-type: none"> ■ Убедитесь, что холодильник подключен к исправной электросети. ■ Проверьте лампы подсветки на наличие повреждений.
Дверца холодильника не закрывается до конца.	<ul style="list-style-type: none"> ■ Упакованные продукты питания мешают двери закрыться. ■ Холодильник переполнен продуктами. ■ Холодильник стоит неровно.
Громкий шум.	<ul style="list-style-type: none"> ■ Убедитесь, что все продукты питания лежат ровно, а холодильник устойчив. ■ Убедитесь, что все принадлежности внутри холодильника надежно зафиксированы в направляющих.
Корпус холодильника нагревается	<ul style="list-style-type: none"> ■ Корпус работающего холодильника может нагреваться, особенно летом. Источником нагрева служит конденсатор, и это абсолютно нормально.
На поверхности образуется конденсат	<ul style="list-style-type: none"> ■ В условиях высокой влажности окружающего воздуха на внешних поверхностях и дверных уплотнителях морозильной камеры может образовываться конденсат. Это не является неисправностью. Сотрите конденсат сухим полотенцем.

RU

8. ГАРАНТИЯ И ОГРАНИЧЕНИЕ ОТВЕТСТВЕННОСТИ

Данный продукт имеет гарантию сроком на 3 года (в соответствии с местным законодательством) со дня покупки на любые неисправности, вызванные дефектом производства или материалов.

Данная гарантия не покрывает ущерб, причиненный неправильной установкой, неправильным использованием либо обычным износом.

Гарантия не распространяется на:

- Повреждения или проблемы, вызванные неправильной эксплуатацией, несчастным случаем, физическим воздействием или подключением к электросети несоответствующим напряжением.
- измененные устройства, в которых гарантийная пломба или серийный номер были повреждены, испорчены, удалены или окислились.
- сменные батареи и аксессуары, гарантийный срок для которых составляет 6 месяцев.
- отказ в работе батареи, возникший в результате чрезмерно продолжительной зарядки или несоблюдения правил техники безопасности, приведенных в руководстве пользователя.
- Эстетические дефекты, включая царапины, вмятины и повреждения иного характера.
- повреждения, вызванные вмешательством неквалифицированных специалистов.
- Неисправности, вызванные естественным износом или старением устройства.
- Обновления программного обеспечения вследствие изменения параметров сети.
- Неисправности в работе устройства вследствие использования стороннего программного обеспечения, направленного на изменение, модификацию или адаптирование установленных программ.
- Неисправности в работе устройства вследствие его использования с аксессуарами, не утвержденными производителем.
- Подверженные окислению изделия.

RU

Ни при каких условиях производитель не несет ответственности за утерю данных, хранящихся на диске. Кроме того, производитель не обязан проверять, были ли извлечены SIM-карты и SD-карты из изделий, подлежащих возврату.

Отремонтированные и замененные изделия могут содержать как новые, так и бывшие в употреблении компоненты и технические принадлежности.

Условия предоставления

Чтобы воспользоваться гарантийным обслуживанием, следует отнести изделие в место покупки и предоставить доказательство покупки изделия и аксессуаров к нему (например, кассовый или товарный чек и т. д.), а также оригинальную упаковку.

На изделии, упаковке или в документе, свидетельствующем о факте покупки, должна быть указана такая информация, как дата покупки, модель и серийный номер или номер IMEI.

При отсутствии этих данных предоставьте вместе с изделием элементы, необходимые для его правильной работы, такие как шнур питания, адаптер и т. д.

Если гарантия распространяется на вашу претензию, отдел гарантийного обслуживания в рамках местного законодательства может:

- отремонтировать или заменить неисправные детали;
- обменять возвращенное изделие на аналогичное с как минимум такими же параметрами и равнозначное по эффективности;
- возместить покупателю сумму, равную цене покупки, указанной на чеке.

Возможность воспользоваться одним из 3 предложенных вариантов не дает права на продление или обновление гарантийного периода.

ЗМІСТ:

1. ІНСТРУКЦІЇ ЩОДО БЕЗПЕКИ	С. 114
2. ТЕХНІЧНІ ДАНІ	С. 119
3. ОПИС	С. 119
4. ВСТАНОВЛЕННЯ	С. 120
5. ВИКОРИСТАННЯ	С. 121
6. ЧИЩЕННЯ ТА ДОГЛЯД	С. 125
7. УСУНЕННЯ НЕСПРАВНОСТЕЙ	С. 126
8. ГАРАНТІЯ ТА ОБМЕЖЕННЯ ВІДПОВІДАЛЬНОСТІ	С. 127

1. ІНСТРУКЦІЇ ЩОДО БЕЗПЕКИ

Перш ніж користуватися цим електроприладом, прочитайте подані нижче інструкції; збережіть цей посібник для майбутніх довідок.

UA

1. Цим пристроєм можуть користуватися діти віком від 8 років, а також особи з обмеженими фізичними, сенсорними чи розумовими здібностями, або з відсутністю досвіду та знань, якщо вони перебувають під доглядом або їх проінструктовано щодо безпечного використання пристрою, і вони розуміють потенційні небезпеки.
2. Діти не повинні гратися з цим пристроєм.
3. Діти не повинні чистити та доглядати за пристроєм без нагляду дорослих.
4. Цей прилад призначений для використання в домашніх господарствах та інших подібних умовах, наприклад:
 - у зонах для приготування їжі в магазинах, офісах та інших робочих приміщеннях;
 - в сільських будинках та клієнтами в готелях,

- мотелях та інших помешканнях;
- у житлових приміщеннях типу «ліжко та сніданок».
 - для виїзного обслуговування та подібних не роздрібних цілей.
5. Цей прилад є побутовим холодильником і має використовуватися лише для зберігання продуктів харчування. Відповідно до національних стандартів, побутові холодильники не мають використовуватися в інших цілях, таких як зберігання крові, лікувальних препаратів чи біологічних продуктів.
 6. Обережно! Під час встановлення цього приладу уникайте затискання чи пошкодження шнура живлення.
 7. Цей прилад не призначений для вбудовування у меблі, стіни чи подібні місця.
 8. Перед підключенням холодильника до електричної розетки перевірте, чи номінальна напруга, вказана на паспортній табличці приладу, відповідає напрузі в мережі живлення.
 9. Шнур живлення цього приладу оснащений спеціальною штепсельною вилкою. Цю штепсельну вилку потрібно підключати до розетки із заземленням, що розрахована на струм не менше 16 А. Якщо у вас немає такої розетки, зверніться до кваліфікованого електрика для її встановлення.
 10. Увага – Не пошкоджуйте контур холодоагенту.
 11. Охолоджуючий газ R600a в цьому холодильнику є природним газом. Він не шкідливий для навколишнього середовища, проте горючий. Тому важливо транспортувати та встановлювати

холодильник таким чином, щоб не пошкодити канали холодагенту. У випадку витoku газу уникайте його контакту із вогнем поблизу та провітрюйте приміщення.

12. **Небезпека ураження електричним струмом!** Не намагайтеся ремонтувати прилад власноруч. У разі несправності всі ремонтні роботи повинен виконувати лише кваліфікований персонал.
13. Щоб запобігти виникненню небезпечних ситуацій, заміна пошкодженого шнура живлення має виконуватися виробником, його агентом з технічного обслуговування або особами з відповідною кваліфікацією.
14. **Увага –** Не закривайте вентиляційні отвори на корпусі приладу чи у конструкціях, куди він встановлюється.
15. **Увага –** Не використовуйте механічні пристрої чи інші засоби для прискорення процесу розморожування, окрім рекомендованих виробником.
16. **Увага –** Не використовуйте електричні пристрої всередині відділення для зберігання продуктів харчування, окрім випадків, коли це такі типи пристроїв, щорекомендовані виробником.
17. Не зберігайте в холодильнику вибухові речовини, такі як аерозольні пляшки із горючими сумішами.
18. Не ставте в холодильник займисті, вибухові, леткі та корозійно-активні речі, щоб уникнути ушкодження приладу або пожежі.
19. Не ставте займисті речі біля холодильника, щоб уникнути пожежі.
20. Не кладіть пляшки або герметичні контейнери із рідинами, такі як пляшки з пивом та напоями,

у морозильне відділення, щоб уникнути їхніх розривів та інших ушкоджень.

21. Цей прилад необхідно відключати від мережі живлення, коли він не використовується, а також перед початком обслуговування.
22. Поради щодо чищення приладу наведені у розділі «Чищення та обслуговування».
23.  Це маркування вказує на те, що цей пристрій забороняється викидати разом із побутовими відходами на території ЄС. Щоб уникнути небезпеки для навколишнього середовища або здоров'я людей від неконтрольованої утилізації відходів, здавайте їх на переробку, яка дозволяє заново використовувати відновлювані матеріали. Для повернення вашого апарата, скористайтесь системою повернення та накопичення, або зверніться за інформацією до продавця, в якого ви придбали даний виріб. Вони можуть прийняти даний виріб для його безпечної переробки.
24. Утилізуйте прилад відповідно до вимог місцевого законодавства, тому що він містить легкозаймистий вибуховий газ та холодоагент.
25. Перед викиданням приладу зніміть з нього двері, щоб уникнути проникання та блокування всередині нього дітей.
26. Небезпека удушення! Тримайте пакувальні матеріали у місці, недоступному для дітей!
27. Утилізуйте пакувальні матеріали відповідно до вимог місцевого законодавства. Дізнайтеся в місцевих органах влади про місцезнаходження центрів збору або утилізації відходів.
28. Дітям віком від 3 до 8 років дозволяється завантажувати й розвантажувати холодильне

обладнання.

29.  ПОПЕРЕДЖЕННЯ. Ризик пожежі/займисті матеріали.
30. ПОПЕРЕДЖЕННЯ. Під час установаження приладу переконайтеся, що шнур живлення не заблокований і не пошкоджений. ПОПЕРЕДЖЕННЯ. Не розміщуйте декілька портативних розеток або портативних блоків живлення ззаду пристрою.
31. Щоб уникнути зараження харчових продуктів, виконайте такі дії:
- Відкриття дверцят на тривалий час може призвести до значного підвищення температури в камерах приладу.
 - Регулярно очищайте поверхні, які можуть контактувати з продуктами харчування і доступними дренажними системами.
 - Чистьте резервуари для води, якщо вони не використовувалися протягом 48 годин; промивайте систему подачі води, підключену до водопроводу, якщо ви не набирали воду протягом 5 днів.*
 - Зберігайте сире м'ясо і рибу у відповідних контейнерах у холодильнику, щоб вони не контактували і не капали на інші продукти.
 - Камери для заморожених продуктів із двома зірочками ****** підходять для зберігання попередньо заморожених продуктів, зберігання або виготовлення морозива та виготовлення кубиків льоду.*
 - Камери з однією *****, двома ******, трьома ******* і чотирма ******** зірками не підходять для заморожування свіжих продуктів.*

– Якщо холодильний прилад залишається порожнім протягом тривалого часу, вимкніть його, розморозьте, очистьте, просушіть і залиште дверцята відчиненими, щоб запобігти розвитку цвілі всередині приладу.

– Для приладів без 4-зіркової камери: цей холодильний прилад не призначений для заморожування продуктів.*

*Примітка. Підтвердьте, що це відповідає типу камери вашого продукту.

32. Будь-яка заміна або технічне обслуговування світлодіодних ламп має здійснюватися виробником, його сервісним агентом або спеціалістом із відповідною кваліфікацією. Клас енергоефективності лампи - Клас G.

33. Усі аксесуари, такі як шухляди, звичайні й навісні полиці, мають бути на своїх місцях для зниження енергоспоживання.

UA

2. ТЕХНІЧНІ ДАНІ

Клас захисту	I
Електричне живлення	220-240 В~, 50 Гц
Споживана потужність	1.101 кВт·год/24 год
Місткість	535 л
Зовнішні розміри (В x Ш x Г)	176,5 x 89,7 x 76,1 cm
Вага нетто	90 кг

3. ОПИС

1. Керування температурою у морозильному відділенні
2. Температура у морозильному відділенні
3. Температура у холодильному відділенні
4. Керування температурою у холодильному відділенні
5. Кнопка блокування/розблокування
6. Індикатор блокування/розблокування
7. Індикатор швидкого охолодження
8. Індикатор швидкого заморожування
9. Індикатор режиму відпустки
10. Кнопка вибору режимів

4. ВСТАНОВЛЕННЯ



Обережно! Перед встановленням холодильника, відключіть його від розетки.

4.1 Розпакуйте всі компоненти

Після розпакування перевірте комплектність поставки та відсутність пошкоджень від процесу транспортування. Якщо ви помітили пошкодження або відсутність окремих компонентів, зверніться у наш відділ сервісного обслуговування.

4.2 Виберіть придатне місце для встановлення



Обережно! Встановлюйте прилад таким чином, щоб на нього не потрапляли прямі сонячні промені. Цей прилад не повинен використовуватися надворі або потрапляти під дощ.



Обережно! Холодильник має знаходитися на відстані не менше 50 см від джерел тепла (таких як плити, печі, нагрівачі тощо) та не менше 5 см від електричних печей.

UA

1. Встановлюйте холодильник у місці з достатньою вентиляцією на сухій, стійкій та рівній поверхні, подалі від прямих сонячних променів та інших джерел тепла.
2. Забезпечте достатню циркуляцію повітря у задній частині приладу. Не встановлюйте прилад впритул до стіни, щоб уникнути шумів внаслідок вібрації. Перевірте, чи відбувається вільна циркуляція повітря навколо приладу. Недостатня вентиляція може викликати несправності та збільшене споживання електроенергії. Залишайте не менше 10 см між холодильником та стіною та не менше 30 см між верхньою частиною холодильника та стелею.
3. Також залишайте достатньо простору для відкриття дверей та доступу в холодильник.

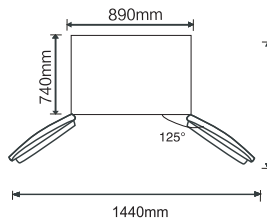

4.3 Ніжки із регулюванням

Якщо холодильник нахилений у будь-який бік, відрегулюйте висоту правої чи лівої ніжки, щоб холодильник стояв рівно.

1. Щоб підняти холодильник, обертайте ніжку за годинниковою стрілкою.
2. Щоб опустити холодильник, обертайте ніжку проти годинникової стрілки.

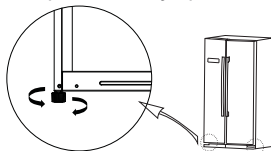

4.4 Вирівнювання дверей

Якщо обидві двері холодильника не вирівняні, відрегулюйте висоту їхнього встановлення, щоб вони розташувалися рівно.

1. Відкрийте двері.
2. За допомогою гайкового ключа (не входить у комплект постачання) відкрутіть контргайку, а потім обертайте гайку регулювання за годинниковою стрілкою для опускання дверей, або проти годинникової стрілки для підймання дверей.
3. Коли двері стоять рівно, затягніть контргайку проти годинникової стрілки.

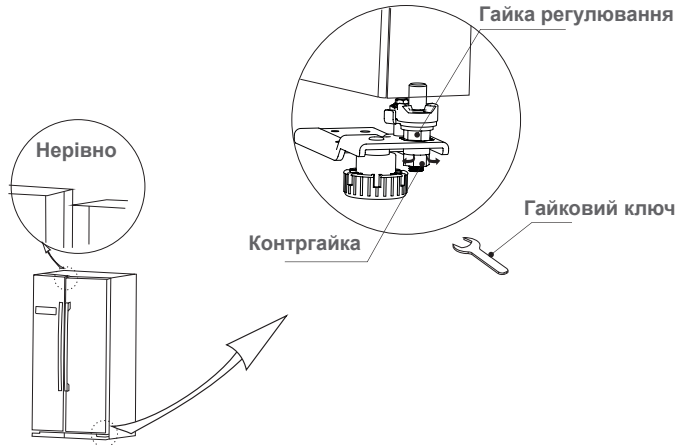



UA

5. ВИКОРИСТАННЯ

5.1 Початок роботи холодильника

1. Після транспортування, розпакування та встановлення холодильника йому треба постояти 2 години у вертикальному положенні.
2. Почистьте холодильник та його компоненти (ЧИЩЕННЯ ТА ОБСЛУГОВУВАННЯ).
3. Підключіть штепсельну вилку до розетки.
4. Встановіть температуру в холодильному відділенні на високий рівень (КЕРУВАННЯ ТЕМПЕРАТУРОЮ (ХОЛОДИЛЬНЕ ВІДДІЛЕННЯ)).
5. Перед розміщенням в холодильник свіжих чи заморожених продуктів харчування, йому треба попрацювати 24 години.

5.2 Опис функцій

Панель керування має бути розблокована, перш ніж ви зможете змінити налаштування. Після зміни налаштування заблокуйте панель керування, щоб активувати налаштування. Натисніть і утримуйте кнопку LOCK/UNLOCK протягом 3 секунд, щоб розблокувати або заблокувати панель керування. Коли панель керування розблокована, на дисплеї загоряється значок розблокування . Коли панель керування заблокована, на дисплеї загоряється значок блокування .

Рекомендовані налаштування: для холодильної камери 5°C, для морозильної камери -18°C.

5.2.1 Регулювання температури (холодильна камера)

Розблокуйте панель керування і кілька разів натисніть кнопку **REF.TEMP.**, щоб установити температуру. Можна встановити температуру від 2°C до 8°C. Заблокуйте панель керування, щоб застосувати параметр. Відобразиться задана температура

5.2.2 Регулювання температури (морозильна камера)

Розблокуйте панель керування і кілька разів натисніть кнопку **FRZ.TEMP.**, щоб установити температуру. Можна встановити температуру від -16°C до -24°C . Заблокуйте панель керування, щоб застосувати параметр. Відобразиться задана температура

5.2.3 Швидке охолодження

Щоб вибрати режим швидкого охолодження, розблокуйте панель керування і натисніть кнопку **MODE**. Значок загориться на дисплеї, якщо вибрати режим швидкого охолодження. Потім заблокуйте панель керування, щоб застосувати параметр. Режим швидкого охолодження триває 2,5 години.

5.2.4 Швидке заморожування

Щоб вибрати режим швидкого заморожування, розблокуйте панель керування і натисніть кнопку **MODE**. Значок загориться на дисплеї, якщо вибрати режим швидкого заморожування. Потім заблокуйте панель керування, щоб застосувати параметр. Режим швидкого заморожування триває 26 годин.

5.2.5 Режим відпустки

Щоб вибрати режим відпустки, розблокуйте панель керування і натисніть кнопку **MODE**. Значок загориться на дисплеї, якщо вибрати режим відпустки. Потім заблокуйте панель керування, щоб застосувати параметр. У режимі відпустки холодильна камера вимкнена і на індикаторі температури відображається «-». Температура морозильної камери встановлена на -18°C .

5.3 Аксесуари

До комплекту постачання холодильника входять різні скляні чи пластикові полиці. Завжди встановлюйте одну скляну полицю повного розміру у найнижчі напрямні над контейнерами для фруктів та овочів.

UA

5.4 Зберігання продуктів харчування в холодильнику

- Приготоване м'ясо або рибу завжди слід зберігати на полиці над свіжими м'ясом або рибою, щоб уникнути переносу бактерій. Зберігайте свіже м'ясо та рибу у контейнері достатнього розміру, щоб в нього міг стікати сік, а також закривайте його належним чином. Встановлюйте контейнер на найнижчу полицю.
- Залишайте місце навколо продуктів для можливості циркуляції повітря у холодильнику. Всі частини холодильника повинні бути холодними.
- Для уникання розповсюдження запахів та висихання, упакуйте або закривайте продукти окремо. Фрукти та овочі можна не загортати.
- Наявність надмірної кількості продуктів харчування в холодильнику під час його роботи може негативно вплинути на ефективність охолодження.

5.5 Шум всередині холодильника

Холодильник може видавати незвичайні звуки. Більшість з них не є ознакою несправності. Такі звуки виникають внаслідок циркуляції холодоагенту в системі охолодження. Це не є несправністю і не впливає на продуктивність роботи приладу.

5.6 Заміна лампочки

Для заміни лампочки зверніться до професіоналів.

5.7 Поради щодо економії електроенергії:

- Намагайтеся не відкривати двері надто часто, особливо у вологу та спекотну погоду. Після відкриття дверей, закривайте їх якомога скоріше.
- Періодично перевіряйте наявність достатньої циркуляції повітря позаду холодильника.
- За звичайних кліматичних умов встановлюйте температуру на середні значення.
- Перед тим, як покласти в холодильник пакунки із свіжими стравами, дочекайтеся їхнього охолодження до кімнатної температури.

- Шар льоду та інею збільшує споживання електроенергії, тому очищуйте холодильник, коли такий шар сягає товщини у 3 - 5 мм.
- Очищуйте задню частину холодильника від пилу.
- Холодильник слід встановлювати у найхолоднішій частині приміщення, подалі від приладів, які продукують тепло або теплопровідних каналів, а також від прямого сонячного світла.
- Гаряча їжа повинна охолонути до кімнатної температури, і лише тоді її можна класти в холодильник. Перевантаження холодильника збільшує час роботи компресора. Продукти харчування, які заморожуються надто повільно, можуть втратити свою якість або зіпсуватися.
- Загортайте продукти належним чином, а також протирайте контейнери насухо перед встановленням у холодильник. Це сповільнює утворення інею всередині холодильника.
- Не закривайте відділення для зберігання у холодильнику алюмінієвою фольгою, восковим папером чи паперовими рушниками. Це перешкоджає циркуляції холодного повітря і зменшує ефективність роботи холодильника.
- Встановлюйте та помічайте продукти таким чином, щоб зменшити необхідність у відкриванні дверей та тривалі пошуки потрібних продуктів в холодильнику. Виймайте ті продукти, які необхідно виняти, за один раз. Закривайте двері якомога скоріше.

5.8 Поради щодо зберігання продуктів

Холодильні відсіки	Тип їжі
Дверні відсіки	Продукти з природними консервантами, такі як джеми, соки, напої, приправи. Не зберігайте швидкопсувні продукти.
Шухляда для фруктів і овочів	Фрукти, трави і овочі слід розміщувати окремо в контейнері для фруктів і овочів. Свіжі банани, картоплю, цибулю і часник не слід зберігати в холодильнику.
Полиця холодильника – нижня Ящик/шухляда для охолодження	Сире м'ясо, птиця, риба (короткочасне зберігання 3–5 діб)
Полиця холодильника – середня	Молочні продукти, яйця
Полиця холодильника – верхня	Продукти, які не потребують приготування, такі як готові до вживання продукти, м'ясні делікатеси, залишки їжі.
Шухляда/полиця морозильника	Продукти для тривалого зберігання. Нижня шухляда/полиця для сирого м'яса, птиці та риби (для швидкого заморожування і легкого доступу, перед заморожуванням наріжте сире м'ясо на дрібні шматочки). Середня шухляда/полиця для заморожених овочів, чіпсів. Верхня шухляда/полиця для морозива, заморожених фруктів, заморожених хлібобулочних виробів.

UA

Щоб уникнути забруднення продуктів, дотримуйтесь наведених нижче інструкцій:

- Відкривання дверей на тривалий час може призвести до значного підвищення температури у відсіках приладу.
- Регулярно очищуйте поверхні, які можуть контактувати з продуктами харчування, і доступні системи дренажу.
- Очистьте резервуари для води, якщо вони не використовувалися протягом 48 годин: промийте систему подачі води, підключену до водопроводу, якщо вода не використовувалася протягом 5 днів.

- Зберігайте сире м'ясо і рибу у відповідних контейнерах у холодильнику, щоб вони не контактували з іншими продуктами і не капали на них.
- Відсіки для заморожених продуктів, позначені двома зірочками, підходять для зберігання попередньо заморожених продуктів, зберігання або приготування морозива і приготування кубиків льоду.
- Відсіки, позначені однією, двома або трьома зірочками, не придатні для заморожування свіжих продуктів.
- Якщо холодильний пристрій залишається порожнім на тривалий час, вимкніть, розморозьте, очистьте, висушіть прилад і залиште дверцята відкритими, щоб запобігти утворенню цвілі всередині пристрою.
- Не ставте гарячі продукти та/або рідини безпосередньо в прилад. Завжди давайте їм охолонути, перш ніж ставити в прилад.
- Не кладіть їжу на задню стінку приладу.
- Зберігайте очищені фрукти та овочі в спеціальній шухляді (5), масло і сири – у герметичних контейнерах, а пляшки з молоком – у дверних відсіках (6).
- Розміщуючи продукти в контейнерах або пакетах, напишіть дату на упаковці, щоб не забути, коли ви поставили продукти.
- Не відкривайте дверцята занадто часто і занадто надовго, щоб запобігти втраті холодного повітря і накопиченню вологи у відсіках приладу.
- Не заморожуйте розморожені продукти повторно.
- Дотримуйтеся рекомендацій виробника заморожених продуктів щодо їх зберігання.
- Не кладіть у морозильну камеру такі предмети, як пляшки або запечатані ємності з рідиною (наприклад, пиво і напої в пляшках), оскільки вони можуть тріснути та зіпсувати інші продукти.
- Готуйте їжу в невеликих кількостях, щоб вона швидше заморожувалася й розморозувалася. Це також дає змогу розморозувати й готувати потрібну кількість їжі.

UA

5.9 Коди помилок

Якщо на дисплеї відображається один з наступних кодів помилок, зверніться у відділ сервісного обслуговування для виконання необхідних операцій з метою забезпечення оптимальної роботи холодильника.

Код помилки	Опис помилки
E1	Несправність датчика температури холодильного відділення
E2	Несправність датчика температури морозильного відділення
E5	Помилка контуру датчика розморозування
E6	Помилка зв'язку
E7	Оточуюча температура

5.10 Вплив на зберігання продуктів

- При рекомендованих налаштуваннях оптимальний час зберігання в холодильній камері становить не більше 3 днів.
- При рекомендованих налаштуваннях оптимальний час зберігання в морозильній камері становить не більше 1 місяця.
- Час зберігання може зменшитися при інших налаштуваннях.

6. ЧИЩЕННЯ ТА ДОГЛЯД



Обережно! Завжди відключайте шнур живлення від розетки перед початком чищення.



Обережно! Не використовуйте їдкі порошки, металеві щітки, абразивні засоби для чищення, гострі або металеві предмети для чищення холодильника.

Компоненти	Чищення
Вставні елементи та внутрішні поверхні	<ul style="list-style-type: none">■ Вийміть всі полиці та контейнери.■ Промийте ці деталі у теплій воді із м'яким миючим засобом без запаху (наприклад, рідиною для миття посуду).■ Промийте водою і ретельно витріть.
Корпус	<ul style="list-style-type: none">■ Періодично протирайте корпус м'якою ганчіркою, зволоженою у воді із м'яким миючим засобом.■ Своєчасно прибирайте пил за холодильником та на підлозі, щоб зберегти продуктивність охолодження та заощадити електроенергію.

6.1 Розморожування

Пристрій оснащений функцією автоматичного розмороження.

У зв'язку зі зміною сезонів може утворюватися товстий шар наморозі. Для ручного розморожування від'єднайте пристрій від джерела живлення або видаліть надлишкову наморозь сухою серветкою.

Регулярне розморожування допомагає знизити енергоспоживання пристрою.

UA

6.2 Переміщення холодильника



Обережно! Не встановлюйте холодильник догори ногами або на бік. Під час транспортування нахил не повинний перевищувати 45°.

1. Якщо холодильник необхідно переміщувати: Вийміть всі продукти та предмети з холодильника і зафіксуйте всі аксесуари всередині клейкою стрічкою.
2. Закрийте двері і зафіксуйте їх клейкою стрічкою.
3. Закріпіть шнур живлення на зовнішній частині холодильника клейкою стрічкою, щоб не пошкодити його під час переміщення.

6.3 Вимикання на тривалий час

Якщо холодильник не використовується тривалий час, відключіть його від мережі живлення, вийміть з нього всі продукти та почистьте холодильник. Залиште двері трохи відкритими, щоб уникнути утворення неприємних запахів.

7. УСУНЕННЯ НЕСПРАВНОСТЕЙ

Проблема	Рішення
Холодильник не працює.	<ul style="list-style-type: none"> ■ Перевірте, чи холодильник підключений до мережі живлення. ■ Низька напруга. ■ Відсутнє живлення або спрацював механізм захисного розмикання електричного ланцюга.
Запах.	<ul style="list-style-type: none"> ■ Продукти із сильним запахом слід щільно загортати. ■ Перевірте наявність зіпсованих продуктів. ■ Перевірте необхідність чищення внутрішньої частини холодильника.
Тривала робота компресора.	<ul style="list-style-type: none"> ■ Влітку, коли навколишня температура висока, компресор працює довше. ■ Не кладіть забагато продуктів в холодильник одночасно. ■ Не кладіть в холодильник продукти, доки вони не охолонуть. ■ Часте відкривання дверей холодильника.
Лампочка освітлення не вмикається.	<ul style="list-style-type: none"> ■ Перевірте, чи холодильник підключений до мережі живлення. ■ Перевірте, чи не пошкоджена лампочка.
Двері холодильника не закриваються належним чином.	<ul style="list-style-type: none"> ■ Закриванню дверей заважають продукти всередині. ■ Забагато продуктів у холодильнику. ■ Холодильник нахилений.
Гучний шум.	<ul style="list-style-type: none"> ■ Перевірте, чи продукти в холодильнику розміщені рівно, а сам холодильник встановлений стійко. ■ Перевірте правильність встановлення аксесуарів холодильника.
Корпус гарячий	<ul style="list-style-type: none"> ■ Корпус холодильника може нагріватися під час роботи, особливо влітку. Це відбувається внаслідок роботи випарника і не свідчить про наявність несправності.
Утворення конденсату на поверхні	<ul style="list-style-type: none"> ■ В умовах високої вологості навколишнього середовища на зовнішніх поверхнях та ущільнювачах дверей морозильного відділення може утворюватися конденсат. Це звичайна ситуація. Протирайте конденсат сухим рушником.

8. ГАРАНТІЯ ТА ОБМЕЖЕННЯ ВІДПОВІДАЛЬНОСТІ

Даний продукт має гарантію на строк до 3 років (визначається місцевим законодавством) із дня покупки на будь-які несправності, викликані дефектом виробництва чи матеріалу.

Дана гарантія не покриває пошкодження, що виникли внаслідок неправильного встановлення чи використання або внаслідок звичайного зношення цього виробу.

Точніше, гарантія не поширюється на:

- Пошкодження чи проблеми, спричинені неправильною експлуатацією, нещасним випадком, модифікацією або підключенням до електромережі з невідповідною силою струму чи напругою.
- Змінені пристрої, у яких гарантійна пломба чи серійний номер були пошкоджені, змінені, видалені або окиснені.
- Батареї, що замінюються та аксесуари мають гарантію на 6 місяців.
- Проблеми у роботі батареї, викликані надто довгим зарядженням чи недотриманням правил техніки безпеки, наведених у посібнику користувача.
- Косметичні пошкодження, включаючи подряпини, виїмки тощо.
- Пошкодження, викликані втручанням некваліфікованих спеціалістів.
- Пошкодження, спричинені звичайним зношенням або старінням пристрою.
- Модифікації програмного забезпечення, спричинені зміною параметрів мережі.
- Проблеми у роботі виробу, спричинені використанням стороннього програмного забезпечення для модифікації, зміни чи адаптації існуючого.
- Проблеми у роботі виробу, спричинені експлуатацією цього виробу без аксесуарів, офіційно схвалених для використання виробником.
- Заіржавілі вироби.

В жодному разі виробник не відповідає за втрату даних, що зберігаються на диску. Також виробник не зобов'язаний перевіряти, чи користувач вийняв карти SIM/SD з виробів, що повертаються.

Відремонтовані чи замінені вироби можуть містити нові та/або відновлені елементи чи обладнання.

UA

Порядок гарантійного обслуговування:

Щоб скористатися гарантійним обслуговуванням, вам необхідно повернути виріб у місце його придбання разом із доказом покупки (чеком, накладною, ...) товару та аксесуарів, що йдуть у комплекті, в його оригінальній упаковці.

Важливо мати з собою інформацію стосовно дати придбання, моделі та серійного номеру чи номеру IMEI (цю інформацію ви можете знайти на товарі, упаковці чи доказі покупки).

У іншому випадку ви повинні принести виріб разом з аксесуарами, потрібними для його належної роботи (живлення, адаптер, та ін.).

Якщо гарантія розповсюджується на вашу претензію, відділ сервісного обслуговування у межах місцевого законодавства може:

- Полагодити або замінити несправні деталі.
- Обміняти повернений виріб на аналогічний із щонайменше такими ж функціями й еквівалентною продуктивністю.
- Повернути вам вартість придбаного товару, вказану на доказі покупки.

Використання одного з трьох вказаних варіантів рішення, не призводить до продовження чи поновлення гарантійного періоду.

FR - Service Clients Auchan France - 200 rue de la Recherche 59650 Villeneuve d'Ascq - 03 59 30 59 30 - www.auchan.fr
ES - Alcampo, S.A. - Supermercados Sabeco, S.A. C/ Santiago de Compostela Sur, s/n - 28029 Madrid - e-mail: d.calidad@alcampo.es
PT - Serviço Auchan - Auchan Portugal Hipermercados, S.A., Travessa Teixeira Júnior, n.º 1, 1300 – 553 Lisboa, E-mail : info.MarcaAuchan@auchan.pt
PL - Dystrybutor : Auchan Polska Sp. z o.o., ul. Puławska 46, 05-500 Piaseczno - www.auchan.pl
HU - Forgalmazza: Auchan Magyarország Kft, 2040 Budaörs, Sport u. 2-4. - www.auchan.hu
RO - Auchan România SA, Str. Braşov nr.25, Sector 6, Cod poştal 061444, Bucureşti, România - www.auchan.ro

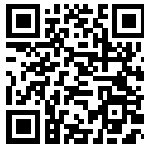

134911
HC-683WEN(ESNY)



SAS OIA, 200, rue de la Recherche, Le Colibri
BP 169, 59650 Villeneuve d'Ascq, France
www.auchan-retail.com/contact

Made in China

