

Qilive



Digital fan

Q.6933

- FR Ventilateur numérique
- ES Ventilador digital
- PT Ventoinha digital
- PL Wentylator cyfrowy
- HU Digitális ventilátor
- RO Ventilator digital
- RU Вентилятор с электронным управлением
- UA Цифровий вентилятор

EN	User manual	P. 4
FR	Manuel d'utilisation	P. 14
ES	Manual del usuario	P. 24
PT	Manual do utilizador	P. 34
PL	Instrukcja użytkownika	S. 44
HU	Használati útmutató	55. o.
RO	Manual de utilizare	P. 65
RU	Руководство пользователя	C. 75
UA	Посібник користувача	C. 86

EN

FR

ES

PT

PL

HU

RO

RU

UA

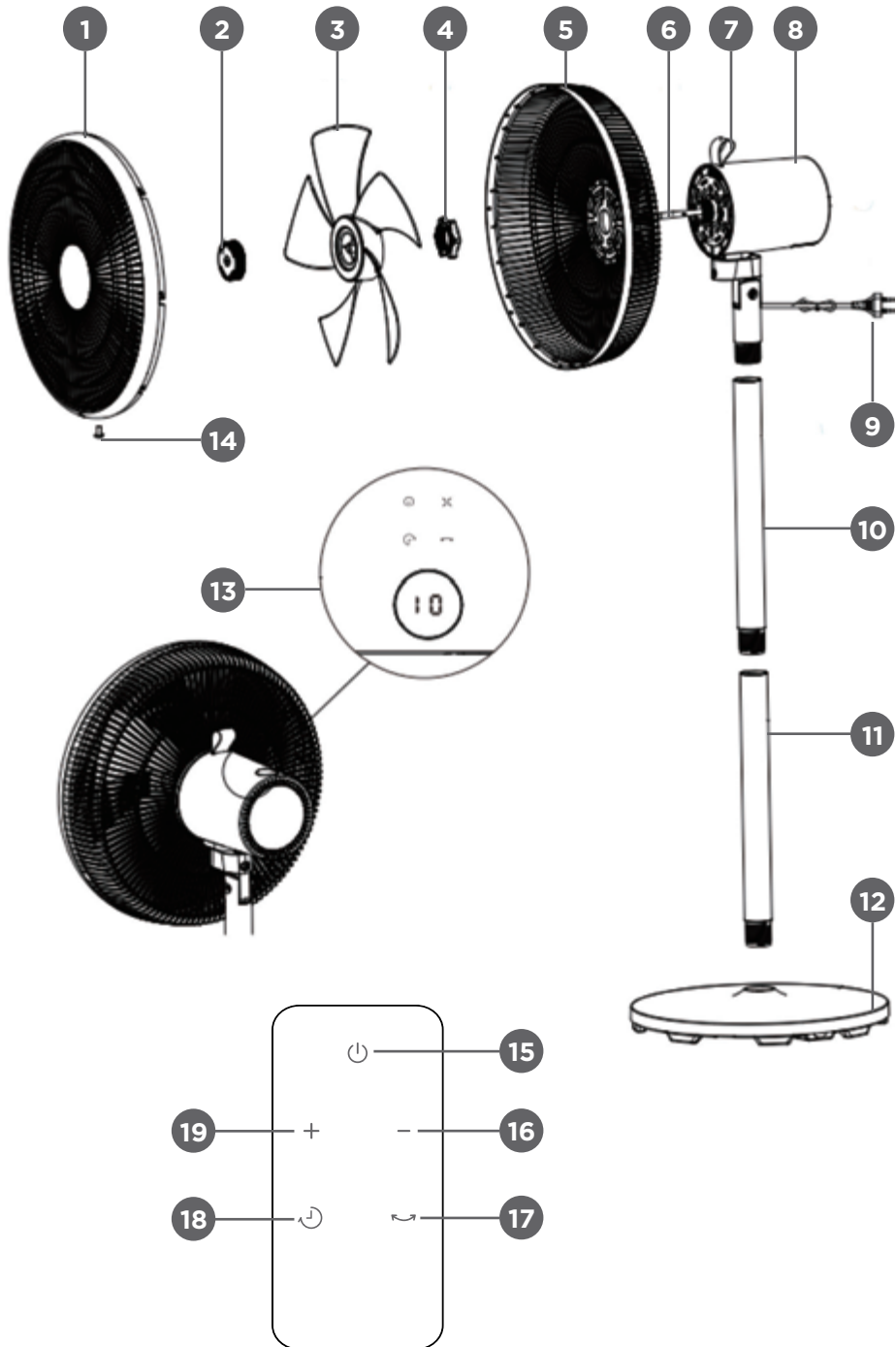

TABLE OF CONTENTS:

1. SAFETY INFORMATION	P. 4
2. TECHNICAL DATA	P. 8
3. DESCRIPTION	P. 8
4. INSTALLATION	P. 8
5. USE	P. 10
6. MAINTENANCE AND CLEANING	P. 12
7. GUARANTEES AND LIMITATIONS OF LIABILITY	P. 12



1. SAFETY INFORMATION

Before using this product, carefully read these instructions and keep the user manual for future reference.

1. Before connecting the product to a wall socket, ensure that the local electrical current matches the one specified on the product's nameplate. This product should only be connected to a grounded socket.
2. If the supply cord is damaged, it must be replaced by the manufacturer, its service agent or similarly qualified persons in order to avoid a hazard.
3. This product is for indoor use only. No other use (professional) is permitted.
4. This appliance can be used by children aged from 8 years and above and persons with reduced physical, sensory or mental capabilities or lack of experience and knowledge if they have been given supervision or instruction concerning use of the appliance in a safe way and understand the hazards involved. Children shall not play with the appliance. Cleaning and user maintenance shall not be made by children without supervision.
5. Ensure that the fan is switched off from the supply mains before removing the guard.

6. Do not under any circumstance remove the fan guards for either maintenance or cleaning.
7. Do not submerge the product, mains cable or plug in water or any other liquid.
8. **WARNING:** Do not use this product in or around bathtubs, showers, sinks, or other sources of water.
9. **CAUTION:** Do not use this product near water.
10. This product is not intended to be used through a remote control system or external timer.
11. Do not cover the product during use.
12. This product must be positioned on a flat surface for use. Do not turn over while in use.
13. **CAUTION:** Keep all ventilation outlets around the product clear.
14. **WARNING:** Improper use of this product could result short circuits, fires, electric shocks or other hazards.
15. **WARNING:** Avoid contact with moving parts. Never insert fingers or any other part of your body or any object through the fan guard. Adults should pay special attention when using this fan close to children.
16. This product is intended for home use and for use in similar environments such as:
 - kitchen areas for staff in shops, offices or other work environments;
 - farms;
 - by customers in hotels, motels and other residential environments;
 - guest room type environments.
17. This product is not suitable for outdoors use.
18. The mains cable should be regularly examined for damage or deterioration. Do not use the product if the mains cable is found to be damaged.

19. Do not leave the product unattended when in operation.
20. For detailed information on setting up the product, refer to the corresponding sections of your user manual.
21. **WARNING:** Entirely assemble the product prior to use.
22. Never plug in or unplug the mains plug when your hands are wet.
23. Do not change or modify the product, as this affects the safety of the product. Caution, risk of injury!
24. Observe the following battery safety guidelines.
 - Always observe correct polarity while inserting the battery.
 - Remove the battery if not used for a long time or the battery are exhausted.
 - Never expose the battery to excessive heat such as sunshine, fire or similar.
 - Never heat the battery or throw the battery into fire. Never dismantle, damage or short-circuit the battery.
 - Chemical Burn Hazard. Do not ingest battery.
 - This product contains a coin/button type battery, which can be swallowed. If swallowed, severe internal burns can occur within two hours of ingestion and can cause death.
 - Keep new and used batteries out of reach of children. If the battery compartment cannot be completely secured, discontinue use of the product, and keep it out of reach of children. If you suspect a battery has been swallowed or placed inside any part of the body, see immediate medical attention.

25.  This marking indicates that this product should not be disposed of with other household wastes. To prevent possible harm to the environment or human health from uncontrolled waste disposal, recycle it responsibly to promote the sustainable reuse of material resources. To return your used device, please use the return and collection systems or contact the retailer where the product was purchased. They can take this product for environmental safe recycling.
26.  Batteries must not be disposed of with normal household waste. Recycle them at the collection points provided for this purpose. Contact the local authorities or your dealer for recycling advice. Correct disposal of old batteries helps protect the environment and human health.

2. TECHNICAL DATA

Rated voltage/power input	220 - 240 V/AC, 50 W
Maximum air output (F)	50.25 m ³ /min
Service value (SV)	1.11 (m ³ /min)/W
Standby energy consumption (P _{SB})	0.352 W
Fan sound power level (LWA)	58.14 dB(A) (high speed); 46.16 dB(A) (low speed)
Maximum air speed (c)	4.12 metres/sec
Service value measurement standard	IEC 60879:1986
Dimension	400 x 360 x 1135 mm
Weight	5.33 kg
Delivery content	1 x stand fan; 1 x remote control with a CR2025 battery; 1 x user manual

3. DESCRIPTION

3.1 Main unit

- | | |
|-----------------------|--------------------------|
| 1. Front guard | 8. Engine unit |
| 2. Blade assembly nut | 9. Mains cable with plug |
| 3. Blade assembly | 10. Upper stand tube |
| 4. Rear guard nut | 11. Lower stand tube |
| 5. Rear guard | 12. Base |
| 6. Engine shaft | 13. Control panel |
| 7. Carry handle | 14. Safety screw |

3.2 Remote control

- | | |
|------------------------|---------------------|
| 15. Power button | 18. Timer button |
| 16. Speed down button | 19. Speed up button |
| 17. Oscillation button | |

4. INSTALLATION

After unpacking, check for completeness of delivery and for shipping damage. If your delivery is damaged or incomplete, please contact our after-sales service.

1. Assemble main body

- Insert the upper stand tube (10) to the bottom of the engine unit and tighten the upper stand tube (10) by turning it anticlockwise.

- Then insert the lower stand tube (11) to the upper stand tube, and tighten the lower stand tube (11) by turning it anticlockwise.
- Finally insert the lower stand tube (11) to the hole on the base (12), and tighten the lower stand tube (11) by turning it clockwise. Remember not to over-tighten it.

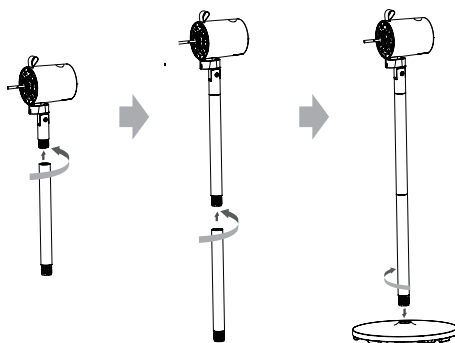

2. Fix the rear guard (5)

- Remove the blade assembly nut (2) and the rear guard nut (4) from the engine shaft (6).
- Position the rear guard (5) onto the engine shaft (6) while ensuring that the mark "1" on the rear guard (5) is up.
- Then re-position the rear guard nut (4) onto the engine shaft (6), and tighten it to secure the rear guard (5).



3. Fix the blade assembly (3)

- Slide the blade assembly (3) onto the engine shaft (6) and make sure the engine shaft (6) is fully seated into the groove of the blade assembly (3).
- Then tighten the blade assembly (3) by fastening the blade assembly nut (2).

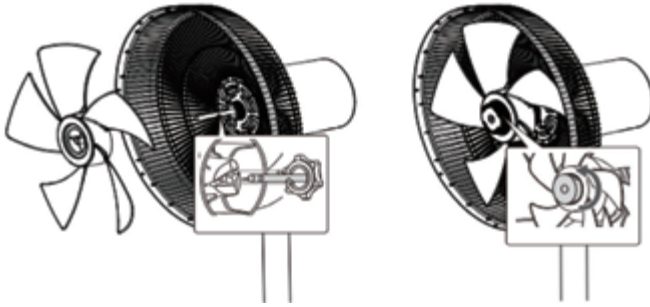

4. Fix the front guard (1)

- Position the front guard (1) over the rear guard (5) while ensuring the marks “I” and “II” on the front guard (1) are up, and align the mark “I” on the front guard (1) with the mark “I” on the rear guard (5).
- Then turn the front guard (1) clockwise until the mark “I” on the rear guard (5) is located in the center of the mark “II” on the front guard (1).
- Finally tighten the front guard (1) with the safety screw (14).

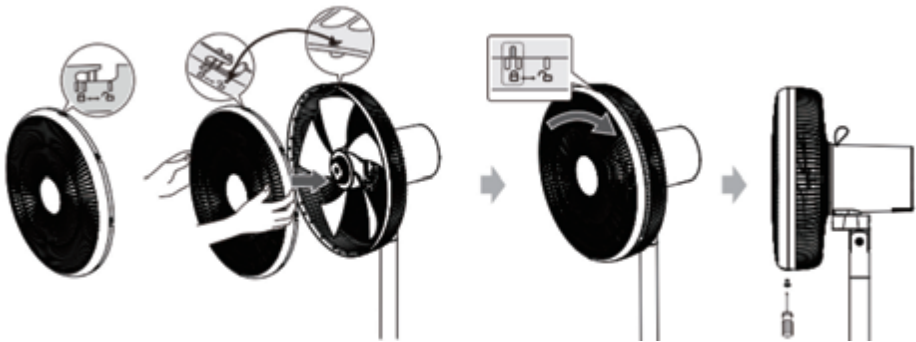

5. USE

Caution:

- Make sure that the product is placed on a flat and stable floor.
- The power socket must be in the vicinity of the fan and easily accessible.
- Always position the power cord so that nobody can trip over or become entangled in it.

5.1 First time use of the remote control

When the remote control is used for the first time, you need to pair the remote control with the fan so that they can work with each other.

1. Connect the mains plug of the power cable (9) to the mains (220 - 240 V/AC, 50 Hz).

2. When the fan is turned on or off, press and hold the  button on the control panel (13) for five seconds. All the LED indicators on the control panel light up and flash.
3. Then press any button on the remote control. The pairing between the fan and the remote control is activated.
4. When the pairing/matching completes, the buzzer sounds once, and the LED indicator on the control panel returns to normal indication before pairing/matching.

5.2 Turn on/off

- Connect the mains plug of the power cable (9) to the mains (220 - 240 V/AC, 50 Hz).
- To turn the fan on or off, tap the  icon on the control panel (13) (or on the remote control).

5.3 Set speed

- When the fan is on, tap the  icon on the control panel (13) (or press +/- on the remote control) to select a speed level (totally 3 speed levels). The corresponding speed level indicator is displayed on the control panel (13).

5.4 Set oscillation

- When the fan is on, tap the  icon on the control panel (13) (or on the remote control) to activate or deactivate oscillation.

5.5 Set timer

You can set a time at which the fan will automatically turn off.

- When the fan is on, tap the  icon on the control panel (13) (or on the remote control) to set a timer (up to 8 hours can be set). The set time is displayed on the control panel (13).

5.6 Fan head adjustment

Turn the fan head upwards or downwards to adjust angle of airflow.



5.7 Height adjustment

Install one or both stand tubes (upper and lower stand tubes) to adjust the fan height (see "Installation > Assemble main body").

5.8 Replacement of remote control battery

The remote control is powered by a CR2025 button cell. Replace the battery when the battery depletes.

- Find the battery compartment door on the back of the remote control. Press and hold the tab (A) and simultaneously pull the battery tray out (as shown in the figure below), and place a new CR2025 battery in the battery tray with correct polarity indicated, then close the battery tray.

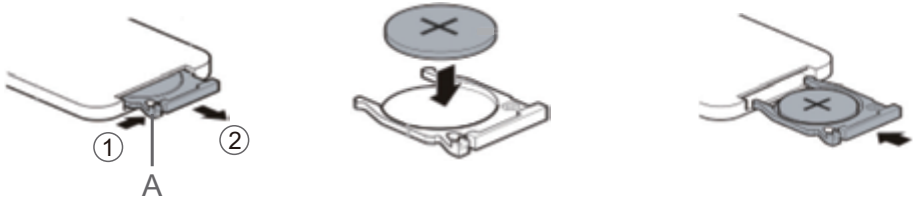

6. MAINTENANCE AND CLEANING

- **WARNING:** Switch the product off and unplug it from the mains socket before each cleaning.
- **WARNING:** Do not remove the fan guards for cleaning or maintenance.
- **WARNING:** Allow the product to cool off before handling or cleaning it.
- Clean the product with a soft dusting cloth.
- Do not allow water or other liquids to enter into the engine unit (8) as it can cause short circuits, fires, electric shocks or other hazards.
- Do not use any aggressive cleaning liquids, rubbing alcohol or other chemical solutions as they can cause damage to the housing and malfunctioning.
- Keep the air vents at the rear of the engine unit (8) from dust and lint.
- You can use a vacuum cleaner to remove dust and lint from the air vents and the fan guards.
- Store the product in a cool and dry place if it is not used for a long time.

7. GUARANTEES AND LIMITATIONS OF LIABILITY

This product is guaranteed for a period of 36 months (including the legal guarantee of 24 months as defined by local law as well as a commercial guarantee of 12 additional months offered by the brand) from the date of purchase, against any failure resulting from a manufacturing or material defect.

This guarantee does not cover damage resulting from a faulty installation, incorrect use, or normal wear and tear. More specifically, the guarantee does not cover:

- Damage or problems caused by incorrect use, accidents, modifications or an electrical connection with the wrong current or voltage.
- Products that have been modified or whose tamper evident seal or serial number has been damaged, altered, removed or rusted.
- Replaceable batteries and accessories are guaranteed for 6 months.
- Battery failure, as a result of over-charging or non-compliance with the safety instructions set out in the manual.
- Cosmetic damage, including scratches, dents, or any other element.
- Damage caused by any servicing operations carried out by non-authorized persons.
- Faults caused by normal wear and tear or the normal ageing of the product.
- Software updates as a consequence of changes to network settings.
- Product failure resulting from the use of third party software to modify, change or adapt the product as supplied.
- Product failure resulting from its use without manufacturer-approved accessories.
- Rusted products.

The manufacturer is not liable for the loss of data stored on the hard drive. Similarly,

the manufacturer is not required to check that SIM/SD cards have been removed from returned products.

Repaired or replaced products may include new and/or repackaged hardware and components.

IMPLEMENTATION METHODS

To make a claim under the guarantee, please return your product to the reception desk of your local sales outlet with the proof of purchase (receipt, invoice, etc.) of the product and accessories supplied, along with the original packaging.

The following information will be required: date of purchase, model and serial or IMEI number (this information generally features on the product, the packaging or proof of purchase).

Failing this, you must return the product with all accessories needed for it to work properly (power cable, adapter etc.).

If your product is covered by the guarantee, the after-sales service will (within the bounds of the local legislation):

- Repair or replace the faulty parts.
- Exchange the returned product with a product which has the same features or better and is equivalent in terms of performance.
- Refund the product at the price stated on the proof of purchase.

In the case of a repair covered by the guarantee, your guarantee period will be extended by 6 months. This period cannot be combined in the event of repeated failures.

SOMMAIRE :

FR

1. CONSIGNES DE SÉCURITÉ	P. 14
2. CARACTÉRISTIQUES TECHNIQUES	P. 18
3. DESCRIPTION	P. 18
4. INSTALLATION	P. 18
5. UTILISATION	P. 20
6. ENTRETIEN ET NETTOYAGE	P. 22
7. GARANTIE ET LIMITES DE RESPONSABILITÉ	P. 22

1. CONSIGNES DE SÉCURITÉ

Avant d'utiliser cet accessoire, lisez attentivement ces instructions et conservez la notice d'utilisation comme référence.

1. Avant de brancher l'appareil à une prise murale, assurez-vous que le courant électrique local correspond à celui indiqué sur la plaque signalétique de l'appareil. Cet appareil ne doit être branché qu'à une prise mise à la terre.
2. Si le câble d'alimentation est endommagé, il doit être remplacé par le fabricant, son service après vente ou des personnes de qualification similaire afin d'éviter un danger.
3. Cet appareil est destiné à un usage en intérieur. Aucune autre utilisation (professionnelle) n'est autorisée.
4. Cet appareil peut être utilisé par des enfants âgés de 8 ans et plus ainsi que par des personnes dont les capacités physiques, sensorielles et mentales sont réduites, ou des personnes dénuées d'expérience ou de connaissance, si ceux-ci ont bénéficié d'une surveillance ou d'instructions préalables concernant l'utilisation de l'appareil en toute sécurité et comprennent les dangers encourus. Les enfants ne

doivent pas prendre cet accessoire pour un jouet. Le nettoyage et l'entretien usuel par l'utilisateur ne doivent pas être effectués par des enfants sans surveillance.



5. Assurez-vous que le ventilateur est débranché de l'alimentation électrique avant de retirer la grille.
6. Ne retirez en aucun cas les grilles du ventilateur, aussi bien pour effectuer une opération d'entretien que de nettoyage.
7. N'immergez pas l'appareil, le câble d'alimentation ou la prise dans l'eau ou dans tout autre liquide.
8. MISE EN GARDE : N'utilisez pas cet appareil dans des baignoires, douches, éviers ou autres sources d'eau ou autour de ceux-ci.
9. ATTENTION : Ne l'utilisez pas à proximité de l'eau.
10. Cet appareil n'est pas destiné à être utilisé par un système de télécommande ou une minuterie externe.
11. Ne couvrez pas l'appareil pendant son utilisation.
12. Placez cet appareil sur une surface plane avant de l'utiliser. Ne pas retourner l'appareil pendant qu'il est en marche.
13. ATTENTION : Veillez à ce que toutes les sorties de ventilation autour de cet appareil soient dégagées.
14. MISE EN GARDE : Une mauvaise utilisation de cet appareil peut entraîner des courts-circuits, des incendies, des électrocutions ou d'autres risques.
15. MISE EN GARDE : Évitez tout contact avec des pièces mobiles. N'insérez jamais vos doigts, toute autre partie du corps ou tout objet à travers la grille du ventilateur. Les adultes doivent faire particulièrement attention lorsqu'ils utilisent ce ventilateur à proximité des enfants.
16. Cet appareil est destiné à un usage domestique et à une utilisation dans des environnements similaires

tels que :

- des cuisines de personnel dans des boutiques, des bureaux et d'autres environnements de travail ;
- des fermes ;
- par les clients d'hôtels, de motels et d'autres environnements résidentiels ;
- des environnements de type chambre d'hôte.

17. Cet appareil n'est pas adapté à une utilisation en extérieur.
18. Le câble d'alimentation doit être régulièrement inspecté pour vérifier l'absence de tout dommage ou détérioration. N'utilisez pas l'appareil si vous constatez que le câble d'alimentation est endommagé.
19. Ne laissez pas l'appareil sans surveillance lors de son fonctionnement.
20. Pour obtenir des informations détaillées sur l'installation de l'appareil, reportez-vous aux sections correspondantes de votre manuel d'utilisation.
21. **MISE EN GARDE** : Montez entièrement l'appareil avant de l'utiliser.
22. Ne branchez ni ne débranchez la fiche électrique avec les mains mouillées.
23. Ne changez ni ne modifiez pas l'appareil, car cela pourrait avoir une incidence sur sa sûreté. Attention, risque de blessure !
24. Respectez les consignes de sécurité suivantes relatives à la pile.
 - Respectez toujours la polarité correcte lors de l'insertion de la pile.
 - Retirez la pile si elle n'est pas utilisée pendant une longue période ou si elle est épuisée.
 - N'exposez jamais la pile à une chaleur excessive p. ex. en plein soleil, un incendie ou autre.

- Ne chauffez jamais la pile et ne la jetez jamais au feu. Évitez de démonter, d'endommager ou de court-circuiter la pile.
- Risque de brûlure chimique. Ne pas avaler la pile.
- Cet appareil est alimenté par une pile bouton qui risque d'être avalée. En cas d'ingestion, des risques de brûlures internes, pouvant être fatales, peuvent survenir dans les deux heures qui suivent.
- Tenez les piles neuves et usées hors de la portée des enfants. Si le compartiment de la pile ne se ferme pas complètement, cessez d'utiliser l'appareil et tenez-le hors de portée des enfants. Si une pile a été avalée ou placée dans une partie du corps, consultez immédiatement un médecin.

25.  Ce marquage indique que ce produit ne doit pas être jeté avec les autres déchets ménagers. Par mesure de prévention pour l'environnement  et pour la santé humaine, veuillez le recycler de façon responsable, conformément au principe de réutilisation des ressources matérielles. Pour renvoyer votre ancien accessoire, veuillez utiliser les systèmes de renvoi et de collecte ou contacter le revendeur auprès duquel vous avez acheté l'accessoire. Ils pourront procéder au recyclage de cet accessoire en toute sécurité.

26.  Les piles ne doivent pas être jetées avec les déchets ménagers ordinaires. Recyclez-les en les amenant à un point de collecte prévu à cet effet. Adressez-vous aux autorités locales ou à votre revendeur pour obtenir des conseils sur le recyclage. Une élimination correcte des piles usées contribue à protéger l'environnement et la santé humaine.

2. CARACTÉRISTIQUES TECHNIQUES

Tension nominale / puissance d'entrée	220 - 240 V/CA, 50 W
Débit d'air maximal (F)	50,25 m ³ /min
Valeur de service (SV)	1,11 (m ³ /min)/W
Consommation d'énergie en veille (P _{SB})	0,352 W
Niveau de puissance acoustique du ventilateur (LWA)	58,14 dB(A) (vitesse élevée) ; 46,16 dB(A) (vitesse faible)
Vitesse maximale de l'air (c)	4,12 m/s
Norme de mesure de la valeur de service	CEI 60879:1986
Dimensions	400 x 360 x 1135 mm
Poids	5,33 kg
Contenu à la livraison	1 x ventilateur sur pied ; 1 x télécommande avec pile CR2025 ; 1 x manuel d'utilisation

3. DESCRIPTION

3.1 Unité principale

- | | |
|-------------------------------|------------------------------------|
| 1. Grille avant | 8. Moteur |
| 2. Écrou de l'ensemble lame | 9. Câble d'alimentation avec prise |
| 3. Ensemble lame | 10. Tube de support supérieur |
| 4. Écrou de la grille arrière | 11. Tube de support inférieur |
| 5. Grille arrière | 12. Base |
| 6. Arbre moteur | 13. Panneau de contrôle |
| 7. Poignée de transport | 14. Vis de sécurité |

3.2 Télécommande

- | | |
|------------------------------------|--------------------------------------|
| 15. Touche d'alimentation | 18. Touche minuterie |
| 16. Touche de réduction de vitesse | 19. Touche d'augmentation de vitesse |
| 17. Touche d'oscillation | |

4. INSTALLATION

Après avoir tout déballé, vérifiez que la livraison est au complet et n'a pas été endommagée durant le transport. Si votre livraison est endommagée ou incomplète, veuillez contacter notre service après-vente.

1. Montage du corps principal

- Insérez le tube de support supérieur (10) vers le bas du bloc moteur et serrez le tube de support supérieur (10) en le tournant dans le sens antihoraire.
- Insérez ensuite le tube du support inférieur (11) dans le tube du support supérieur et serrez le tube du support inférieur (11) en le tournant dans le sens antihoraire.
- Enfin, insérez le tube du support inférieur (11) dans l'orifice de la base (12) et serrez-le (11) en le tournant dans le sens horaire. N'oubliez pas de ne pas trop le serrer.

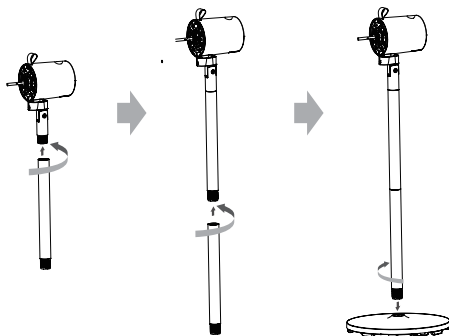

2. Fixez la grille arrière (5)

- Retirez l'écrou de l'ensemble lame (2) et l'écrou de protection arrière (4) de l'arbre du moteur (6).
- Positionnez la grille arrière (5) sur l'arbre du moteur (6) en vous assurant que le repère « I » de la grille arrière (5) est en haut.
- Ensuite, repositionnez l'écrou de la grille arrière (4) sur l'arbre du moteur (6) et serrez-le pour fixer la grille arrière (5).



3. Fixation de l'ensemble lame (3)

- Faites glisser l'ensemble lame (3) sur l'arbre du moteur (6) et assurez-vous que ce dernier est entièrement inséré dans la rainure de l'ensemble lame (3).
- Ensuite, fixez l'ensemble lame (3) en serrant son écrou (2).

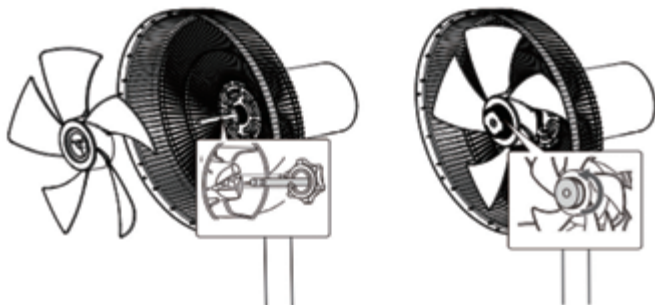

4. Fixation de la grille avant (1)

- Positionnez la grille avant (1) sur la grille arrière (5) en veillant à ce que les repères « I » et « II » de la grille avant (1) soient en haut, et alignez le repère « I » de la grille avant (1) sur le repère « I » de la grille arrière (5).
- Ensuite, tournez la grille avant (1) dans le sens horaire jusqu'à ce que le repère « I » sur la grille arrière (5) se trouve au centre du repère « II » sur la grille avant (1).
- Enfin, serrez le dispositif de protection avant (1) à l'aide de la vis de sécurité (14).

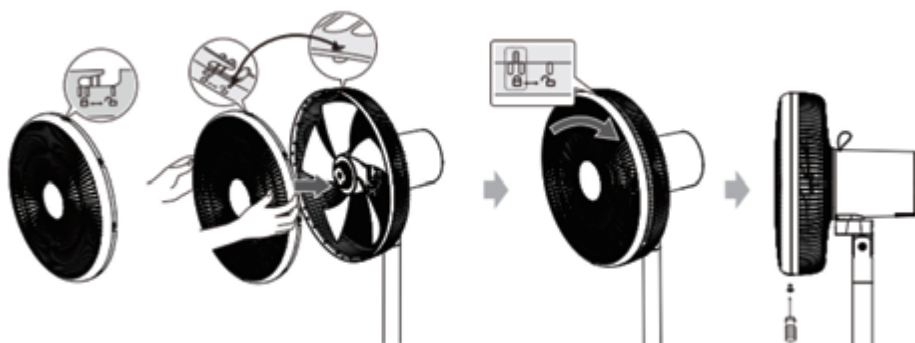

5. UTILISATION

Attention :

- Assurez-vous que l'appareil est placé sur un sol plat et stable.
- La prise électrique doit se trouver à proximité du ventilateur et être facilement accessible.
- Placez toujours le cordon d'alimentation de sorte que personne ne puisse trébucher ou s'y emmêler.

5.1 Première utilisation de la télécommande

Lorsque vous utilisez la télécommande pour la première fois, vous devez appairer la télécommande avec le ventilateur afin qu'ils puissent interagir.

1. Branchez la fiche secteur du câble d'alimentation (9) au secteur (220 - 240 V/CA, 50 Hz).

2. Lorsque le ventilateur est allumé ou éteint, appuyez sur le bouton ↶ du panneau de commande (13) et maintenez-le enfoncé pendant cinq secondes. Tous les voyants LED du panneau de commande s'allument et clignotent.
3. Appuyez ensuite sur n'importe quel bouton de la télécommande. L'appairage entre le ventilateur et la télécommande est activé.
4. Lorsque l'appairage est terminé, le signal sonore retentit une fois, et le voyant LED du panneau de commande revient à l'indication normale avant l'appairage.

5.2 Mise en marche/arrêt

- Branchez la fiche secteur du câble d'alimentation (9) au secteur (220 - 240 V/CA, 50 Hz).
- Pour allumer ou éteindre le ventilateur, touchez l'icône ⏻ sur le panneau de commande (13) (ou sur la télécommande).

5.3 Réglage de vitesse

- Lorsque le ventilateur est en marche, touchez l'icône ✖ du panneau de commande (13) (ou appuyez sur +/- de la télécommande) pour sélectionner un niveau de vitesse (3 niveaux de vitesse au total). L'indicateur de niveau de vitesse correspondant s'affiche sur le panneau de commande (13).

5.4 Réglage d'oscillation

- Lorsque le ventilateur est en marche, touchez l'icône ↶ sur le panneau de commande (13) (ou sur la télécommande) pour activer ou désactiver l'oscillation.

5.5 Réglage du minuteur

Vous pouvez définir une heure à laquelle le ventilateur s'éteindra automatiquement.

- Lorsque le ventilateur est en marche, touchez l'icône ⌚ sur le panneau de commande (13) (ou sur la télécommande) pour configurer une minuterie (vous pouvez régler jusqu'à 8 heures). L'heure définie s'affiche sur le panneau de commande (13).

5.6 Réglage de la tête de ventilateur

Tournez la tête de ventilateur vers le haut ou vers le bas pour ajuster l'angle du flux d'air.



5.7 Réglage de la hauteur

Installez un ou deux tubes de support (tubes de support supérieur et inférieur) pour régler la hauteur du ventilateur (voir « Installation > Montage du corps principal »).

5.8 Remplacement de la pile de la télécommande

La télécommande est alimentée par une pile bouton CR2025. Remplacez la pile lorsque celle-ci s'épuise.

- La porte du compartiment de la pile se trouve à l'arrière de la télécommande. Appuyez sur la languette (A) et maintenez-la enfoncée, tirez simultanément le support de pile vers l'extérieur (comme indiqué dans l'illustration ci-dessous), puis insérez une nouvelle pile CR2025 dans le support avec la polarité indiquée, puis fermez-le.

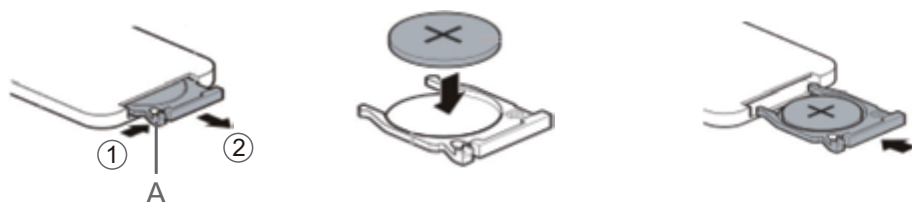

6. ENTRETIEN ET NETTOYAGE

- **MISE EN GARDE** : Arrêtez l'appareil et débranchez-le de la prise de courant avant chaque nettoyage.
- **MISE EN GARDE** : Ne retirez pas les grilles du ventilateur pour le nettoyage ou l'entretien.
- **MISE EN GARDE** : Laissez l'appareil refroidir avant de le manipuler ou de le nettoyer.
- Nettoyez l'appareil à l'aide d'un chiffon doux.
- Ne laissez pas de l'eau ou d'autres liquides entrer dans le moteur (8), car cela peut causer des courts-circuits, des incendies, des chocs électriques ou d'autres dangers.
- N'utilisez pas de liquides de nettoyage agressifs, d'alcool à friction ou d'autres solutions chimiques, car ils peuvent endommager le boîtier et provoquer des dysfonctionnements.
- Protégez les orifices d'aération à l'arrière du bloc moteur (8) de la poussière et des peluches.
- Vous pouvez utiliser un aspirateur pour enlever la poussière et les peluches des orifices d'aération et des protections de ventilateur.
- Conservez l'appareil dans un endroit frais et sec s'il n'est pas utilisé pendant une longue période.

7. GARANTIE ET LIMITES DE RESPONSABILITÉ

Ce produit est garanti pour une période de 36 mois (incluant la garantie légale de 24 mois telle que définie par la législation locale ainsi qu'une garantie commerciale de 12 mois supplémentaires offerts par la marque) à partir de la date d'achat, contre toute défaillance résultant d'un vice de fabrication ou de matériau.

Cette garantie ne couvre pas les dommages résultant d'une mauvaise installation, d'une utilisation incorrecte, ou de l'usure normale de l'accessoire. Plus précisément, la garantie ne couvre pas :

- Les dommages ou problèmes causés par une utilisation incorrecte, un accident, une altération ou un branchement électrique d'intensité ou de tension inappropriée.
- Les accessoires modifiés, ceux dont le scellé de garantie ou le numéro de série ont été endommagés, altérés, supprimés ou oxydés.

- Les batteries remplaçables et les accessoires sont garantis pour une période de 6 mois.
- La défaillance de la batterie, survenue par un chargement trop long ou par le non-respect des consignes de sécurité expliquées dans la notice.
- Les dommages esthétiques, incluant les rayures, bosses ou tout autre élément.
- Les dommages causés par toute intervention effectuée par une personne non agréée.
- Les défauts causés par une usure normale ou dus au vieillissement normal de l'accessoire.
- Les mises à jour de logiciel, dues à un changement de paramètres réseau.
- Les défaillances de l'accessoire dues à l'utilisation de logiciels tiers pour modifier, changer ou adapter l'existant.
- Les défaillances de l'accessoire dues à l'utilisation sans les accessoires homologués par le fabricant.
- Les accessoires oxydés.

En aucun cas, le fabricant ne peut être responsable de la perte de données stockées sur le disque. De même, le fabricant n'est pas tenu de vérifier que les cartes SIM/SD soient bien retirées des accessoires retournés.

Les accessoires réparés ou remplacés peuvent inclure des composants et des équipements nouveaux et/ou reconditionnés.

MODALITÉS DE MISE EN PLACE

Pour obtenir un service de garantie, vous êtes priés de rapporter votre produit à l'accueil de votre lieu de vente muni de votre preuve d'achat (ticket de caisse, facture, ...), du produit et de ses accessoires fournis, avec son emballage d'origine.

Il est important d'avoir comme information la date d'achat, le modèle et le numéro de série ou d'IMEI (ces informations apparaissent généralement sur l'accessoire, l'emballage ou votre preuve d'achat).

À défaut, vous devez rapporter le produit avec les accessoires nécessaires à son bon fonctionnement (alimentation, adaptateur, etc.)

Dans le cas où votre réclamation est couverte par la garantie, le service après-vente pourra, dans les limites de la législation locale, soit :

- Réparer ou remplacer les pièces défectueuses.
- Échanger l'accessoire retourné avec un accessoire qui a au moins les mêmes fonctionnalités et qui est équivalent en termes de performance.
- Rembourser l'accessoire au prix d'achat de l'accessoire mentionné sur la preuve d'achat.

Dans le cas d'une réparation couverte par la garantie, votre durée de garantie se verra prolongée de 6 mois. Mais ne sera en aucun cas cumulable en cas de pannes répétées.

ÍNDICE:

1. ADVERTENCIAS DE SEGURIDAD	P. 24
2. DATOS TÉCNICOS	P. 28
3. DESCRIPCIÓN	P. 28
4. INSTALACIÓN	P. 28
5. USO	P. 30
6. MANTENIMIENTO Y LIMPIEZA	P. 32
7. GARANTÍAS Y LÍMITES DE RESPONSABILIDAD	P. 32

ES

1. ADVERTENCIAS DE SEGURIDAD

Antes de usar este producto, lea atentamente estas instrucciones y conserve el manual del usuario para futuras consultas.

1. Antes de conectar el producto a una toma de corriente, asegúrese de que la corriente eléctrica local coincida con la que se especifica en la ficha de identificación del producto. Este producto debería conectarse únicamente a una toma de tierra.
2. En caso de que el cable de alimentación esté dañado debe ser reemplazado por el fabricante, el servicio técnico autorizado u otra persona con una cualificación similar para evitar accidentes.
3. Este producto es solo para uso en interiores. No se permiten otros usos (profesionales).
4. Este aparato puede ser utilizado por niños mayores de 8 años y personas con capacidades físicas, sensoriales o mentales reducidas o sin experiencia y conocimiento si se les ha supervisado o instruido sobre el uso del artefacto de una manera segura y entienden los peligros que conlleva. Los niños no deben jugar con el aparato. La limpieza y el mantenimiento por parte del usuario no deben ser realizados por niños sin supervisión.

5. Asegúrese de que el ventilador esté desconectado de la red eléctrica antes de retirar las rejillas protectoras.
6. En ningún caso retire las rejillas protectoras del ventilador para realizar tareas de mantenimiento o limpieza.
7. No sumerja el producto, el cable de alimentación o el enchufe en agua u otros líquidos.
8. **ADVERTENCIA:** No use este producto cerca de bañeras, duchas, fregaderos u otras fuentes de agua.
9. **PRECAUCIÓN:** No use este producto cerca del agua.
10. Este producto no está pensado para ser utilizado junto con un mando o un temporizador externo.
11. No cubra este producto mientras está en funcionamiento.
12. Durante su funcionamiento, este producto debe estar colocado sobre una superficie plana. No le dé la vuelta mientras esté en funcionamiento.
13. **PRECAUCIÓN:** Mantenga todas las salidas de ventilación del producto limpias.
14. **ADVERTENCIA:** Si el producto se usa de forma inadecuada, pueden producirse cortocircuitos, incendios, descargas eléctricas u otros riesgos.
15. **ADVERTENCIA:** Evite el contacto con las piezas en movimiento. No introduzca los dedos ni ninguna otra parte del cuerpo ni ningún objeto a través de la rejilla de protección del ventilador. Los adultos deberían vigilar a los niños que se encuentren cerca de este ventilador en funcionamiento.
16. Este producto está pensado para ser utilizado en casas o espacios similares, tales como:
 - cocinas destinadas al personal en tiendas, oficinas u otros entornos laborales;

- granjas;
- en hoteles, moteles y otros complejos residenciales;
- en habitaciones de invitados.

17. Este producto no debe ser utilizado en zonas de exterior.

18. Se debe examinar regularmente el cable de alimentación por si hubiese daños o signos de deterioro. No utilice este producto si el cable de corriente está dañado.

19. No deje el producto sin supervisión cuando se encuentra en funcionamiento.

20. Para más información sobre cómo instalar el producto, vaya a la sección correspondiente del manual de usuario.

21. **ADVERTENCIA:** Monte todas las piezas del producto antes de usarlo.



22. Nunca enchufe ni desenchufe el aparato con las manos húmedas.

23. No cambie ni modifique el producto, ya que esto afecta la seguridad del producto. ¡Precaución, riesgo de lesiones!

24. Siga las siguientes pautas de seguridad de la batería.

- Compruebe siempre que la polaridad sea la correcta al insertar la batería.
- Retire la batería si no se ha usado durante un largo período de tiempo o si su carga se ha agotado.
- Nunca exponga la batería a un calor excesivo, como la luz del sol, el fuego o similar.
- Nunca caliente la batería o la tire al fuego. Nunca intente desmontar, romper o provocar un cortocircuito en la batería.
- Riesgo de quemaduras químicas. No ingerir la batería.

- Este producto contiene una batería de botón, que se puede ingerir accidentalmente. Si eso sucediera, podrían ocurrir quemaduras internas graves dentro de las dos horas posteriores a la ingestión e incluso causar la muerte.
- Mantenga las baterías nuevas y usadas fuera del alcance de los niños. Si el compartimento de la batería no se puede asegurar por completo, interrumpa el uso del producto y manténgalo fuera del alcance de los niños. Si sospecha que un niño ha ingerido o introducido una batería dentro de cualquier cavidad corporal, busque atención médica de inmediato.

25.  Este símbolo indica que este producto no se debe eliminar junto con otros desechos domésticos. Con el fin de evitar posibles daños al medio ambiente o a la salud por la eliminación descontrolada de residuos, recíclelo con responsabilidad, promoviendo así una reutilización sostenible de los recursos materiales. Si desea desprenderse de su dispositivo utilice los puntos de recogida habilitados para tal fin o póngase en contacto con el distribuidor al que compró el producto. Estos profesionales se encargarán de desechar el aparato de forma sostenible.
26.  Las baterías no deben desecharse con la basura doméstica. Recíclelas en los puntos de recogida previstos para este fin. Póngase en contacto con las autoridades locales o con su distribuidor para obtener asesoramiento sobre reciclaje. La correcta eliminación de las baterías usadas ayuda a proteger el medio ambiente y la salud.

2. DATOS TÉCNICOS

Tensión nominal/potencia absorbida	220-240 V CA, 50 W
Salida máxima de aire (F)	50,25 m ³ /min
Valor de servicio (SV)	1,11 (m ³ /min)/W
Consumo de energía en suspensión (P _{SB})	0,352 W
Nivel de potencia sonora (LWA)	58,14 dB(A) (velocidad rápida); 46,16 dB(A) (velocidad lenta)
Velocidad de aire máxima (c)	4,12 metros/seg
Estándar de medición del valor prefijado	IEC 60879:1986
Tamaño	400 x 360 x 1135 mm
Peso	5,33 kg
Contenido de la caja	1 ventilador de pie; 1 mando con una pila CR2025; 1 manual de usuario

3. DESCRIPCIÓN

3.1 Unidad principal

- | | |
|---|--------------------------------------|
| 1. Rejilla de protección delantera | 8. Cabezal del motor |
| 2. Tuerca de la hélice | 9. Cable de alimentación con enchufe |
| 3. Hélice | 10. Tubo del soporte superior |
| 4. Tuerca de la rejilla de protección trasera | 11. Tubo del soporte inferior |
| 5. Rejilla de protección trasera | 12. Base |
| 6. Eje del motor | 13. Panel de control |
| 7. Asa de transporte | 14. Tornillo de seguridad |

3.2 Mando a distancia

- | | |
|-------------------------------------|-----------------------------------|
| 15. Botón de encendido | 18. Botón Temporizador |
| 16. Botón de reducción de velocidad | 19. Botón de aumento de velocidad |
| 17. Botón de oscilación | |

4. INSTALACIÓN

Después de desembalar el aparato, compruebe que esté completo y que no esté dañado. Si el pedido está dañado o incompleto, póngase en contacto con nuestro servicio de posventa.

1. Montaje del cuerpo del ventilador

- Inserte el tubo superior del soporte (10) en la parte inferior de la unidad del motor y apriete el tubo superior del soporte (10) girándolo en sentido antihorario.
- A continuación, inserte el tubo inferior del soporte (11) en el tubo superior del soporte y apriete el tubo inferior del soporte (11) girándolo en sentido antihorario.
- Finalmente, inserte el tubo inferior del soporte (11) en el agujero de la base (12) y ajuste el tubo inferior del soporte (11) girándolo en el sentido de las agujas del reloj. No apriete demasiado los tubos.

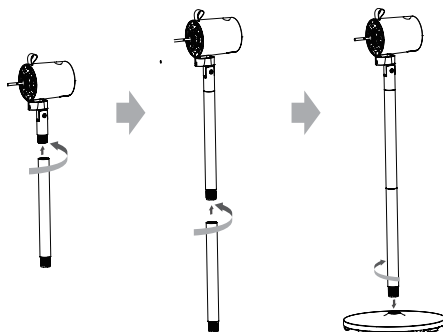

2. Montaje de la rejilla de protección trasera (5)

- Retire la tuerca de la hélice (2) y la tuerca de la rejilla de protección trasera (4) del eje del motor (6).
- Coloque la rejilla de protección trasera (5) en el eje del motor (6) asegurándose de que la marca «I» de la rejilla de protección trasera (5) esté mirando hacia arriba.
- A continuación, vuelva a colocar la tuerca de la rejilla de protección trasera (4) en el eje del motor (6) y apriétela para asegurar la rejilla de protección trasera (5).



3. Montaje de la hélice (3)

- Inserte la hélice (3) en el eje del motor (6) y asegúrese de que el eje del motor (6) esté insertado completamente en la ranura de la hélice (3).
- A continuación, ajuste la hélice (3) apretando la tuerca de la hélice (2).

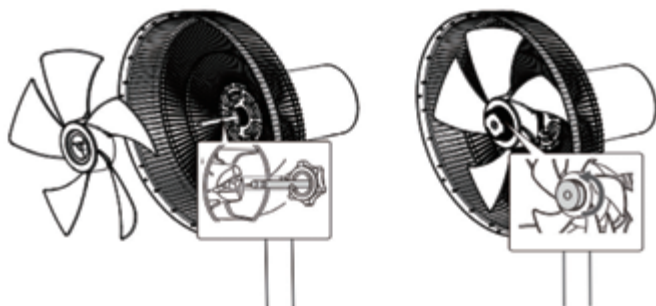

4. Montaje de la rejilla de protección delantera (1)

- Coloque la rejilla de protección delantera (1) frente a la rejilla de protección trasera (5) asegurándose de que las marcas «I» y «II» de la rejilla de protección delantera (1) estén mirando hacia arriba, y alinee la marca «I» de la rejilla de protección delantera (1) con la marca «I» de la rejilla de protección trasera (5).
- A continuación, gire la rejilla de protección delantera (1) en sentido de las agujas del reloj hasta que la marca «I» de la rejilla de protección trasera (5) se encuentre en el centro de la marca «II» de la rejilla de protección delantera (1).
- Finalmente, ajuste la rejilla de protección delantera (1) con el tornillo de seguridad (14).

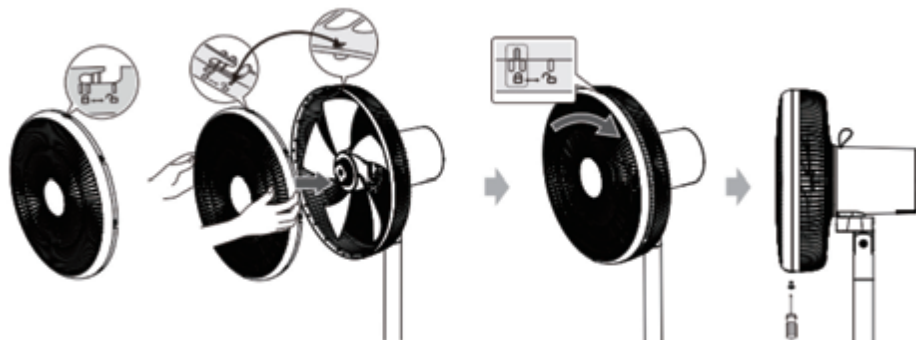

5. USO

Precaución:

- Coloque el producto sobre una superficie plana y estable.
- La toma de corriente debe estar cerca del ventilador y en un lugar accesible.
- Coloque el cable de corriente de tal forma que nadie pise o se enrede.

5.1 Mando: primeros pasos

Cuando vaya a utilizar el mando por primera vez, es preciso que lo vincule al ventilador para que funcionen de forma sincronizada.

1. Conecte el cable de alimentación con enchufe (9) a la alimentación (220-240 V CA, 50 Hz).

2. Para encender o apagar el ventilador, mantenga pulsado el botón  del panel de control (13) durante cinco segundos. Todos los indicadores LED del panel de control se encenderán y comenzarán a parpadear.
3. A continuación, pulse cualquier botón del mando. Se activará la sincronización entre el ventilador y el mando.
4. Cuando la sincronización se haya completado, escuchará un zumbido una sola vez y el indicador LED del panel de control volverá a su estado habitual tras la sincronización/emparejamiento.

5.2 Encender/apagar

- Conecte el cable de alimentación con enchufe (9) a la alimentación (220-240 V CA, 50 Hz).
- Para encender o apagar el ventilador, toque el icono  del panel de control (13) (o en el mando).

5.3 Ajuste de la velocidad

- Cuando el ventilador esté encendido, toque el icono  en el panel de control (13) (o pulse +/- en el mando) para seleccionar la velocidad (existen un total de 3 velocidades). La velocidad actual se indica en el panel de control (13).

5.4 Ajuste de la oscilación

- Cuando el ventilador esté encendido, toque el icono  en el panel de control (13) (o en el mando) para activar o desactivar la oscilación.

5.5 Configuración del temporizador

Puede establecer el momento en el que desea que se apague el ventilador.

- Cuando el ventilador esté encendido, toque el icono  en el panel de control (13) (o en el mando) y establezca un temporizador (hasta un máximo de 8 horas). El tiempo establecido se mostrará en el panel de control (13).

5.6 Ajuste del cabezal del ventilador

Coloque el cabezal del ventilador mirando hacia arriba o hacia abajo para ajustar el ángulo y la dirección del aire.



5.7 Ajuste de la altura

Instale uno o ambos tubos del soporte (tubo superior y tubo inferior del soporte) para ajustar la altura del ventilador (consulte «Instalación» > «Montaje del cuerpo del ventilador»).

5.8 Sustitución de la pila del mando

El mando usa una pila de botón CR2025. Sustitúyala cuando esta se haya agotado por completo.

- El compartimento de la pila se encuentra en la parte trasera del mando. Mantenga pulsada la solapa (A) a la vez que retira la bandeja de la pila (como se muestra en la imagen inferior) e inserte una pila CR2025 nueva con la polaridad adecuada en la bandeja, y luego colóquela de nuevo en su sitio.

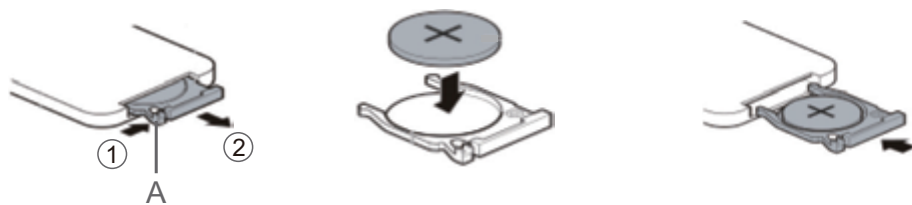

6. MANTENIMIENTO Y LIMPIEZA

- **ADVERTENCIA:** Apague el producto y desenchufe el cable de la toma de corriente antes de limpiarlo.
- **ADVERTENCIA:** No retire las rejillas del ventilador para limpiarlo o para realizar reparaciones.
- **ADVERTENCIA:** Espere a que el producto se enfríe antes de tocarlo o limpiarlo.
- Limpie el producto con un paño suave.
- Evite que entre agua o cualquier otro tipo de líquido en el cabezal del motor (8), ya que esto puede dar lugar a cortocircuitos, incendios, descargas eléctricas u otros riesgos.
- No use productos de limpieza agresivos o alcohol u otros productos químicos, ya que estos pueden provocar daños en el armazón de la unidad o afectar a su funcionamiento.
- Mantenga la ventilación de aire de la parte trasera del cabezal del motor (8) libre de polvo y pelusas.
- Puede usar una aspiradora para retirar el polvo y las pelusas de la ventilación de aire o de las rejillas.
- Almacene el producto en un lugar fresco y seco si no lo va a usar durante un largo período de tiempo.

7. GARANTÍAS Y LÍMITES DE RESPONSABILIDAD

Este producto está garantizado durante un periodo de 36 meses (que incluye la garantía legal de 24 meses, como lo establece la legislación local, así como una garantía comercial adicional de 12 meses gratis ofrecida por la marca), a partir de la fecha de compra, frente a cualquier fallo como resultado de un defecto de fabricación o de material.

Esta garantía no cubre los daños resultantes de una instalación incorrecta, de una utilización indebida o del desgaste normal del producto. De forma más precisa, la garantía no cubre:

- Los daños o problemas causados por una utilización incorrecta, un accidente, una alteración o conexión eléctrica de intensidad o tensión inadecuada.
- Productos que han sido modificados o cuyo sello o número de serie a prueba de manipulaciones ha sido dañado, alterado, eliminado u oxidado.
- Las baterías reemplazables y los accesorios están garantizados por un periodo de 6 meses.
- El fallo de la batería debido a una carga demasiado prolongada o por no respetar las instrucciones de seguridad explicadas en el manual.
- Los daños estéticos, incluyendo arañazos, abolladuras o cualquier otro elemento.

- Los daños causados por cualquier intervención que efectúe una persona no autorizada.
- Los fallos provocados por un desgaste normal o que se deban al envejecimiento normal del producto.
- Las actualizaciones del software que se deban a un cambio de parámetros de red.
- Los fallos del producto que se deban al uso de softwares terceros para cambiar, adaptar o modificar el existente.
- Los fallos del producto que se deban a su uso sin los accesorios autorizados por el fabricante.
- Los productos oxidados.

En ningún caso, el fabricante puede ser responsable de la pérdida de datos almacenados en el disco. Asimismo, el fabricante no está obligado a comprobar que las tarjetas SIM o SD hayan sido retiradas de los productos devueltos.

Los productos reparados o reemplazados pueden incluir componentes y equipos nuevos y/o reacondicionados.

MÉTODOS DE USO

Para conseguir un servicio de garantía, lleve el producto a la recepción del lugar de venta junto con el comprobante de la compra (resguardo, factura, etc.) del producto y los accesorios incluidos en su embalaje original.

Es importante indicar la fecha de compra, el modelo y el número de serie o de ILEM (esta información aparece, por lo general, en el producto, el embalaje o su comprobante de compra).

A falta de ello, debe llevar el producto con los accesorios necesarios para su correcto funcionamiento (alimentación, adaptador, etc.).

En caso de que la garantía cubra su reclamación, el servicio posventa podrá, dentro de los límites de la legislación local:

- Reparar o reemplazar las piezas defectuosas.
- Cambiar el producto devuelto por uno que tenga, al menos, las mismas funcionalidades y que sea equivalente en cuanto a prestaciones.
- Reembolsar el producto al precio de compra mencionado en el comprobante de compra.

En caso de que la garantía cubra su reclamación, la duración de la garantía se prolongará 6 meses; sin embargo, bajo ninguna circunstancia, es acumulable en caso de averías recurrentes.

ÍNDICE:

1. INFORMAÇÃO DE SEGURANÇA	P. 34
2. INFORMAÇÕES TÉCNICAS	P. 38
3. DESCRIÇÃO	P. 38
4. INSTALAÇÃO	P. 38
5. UTILIZAÇÃO	P. 40
6. MANUTENÇÃO E LIMPEZA	P. 42
7. GARANTIAS E LIMITES DE RESPONSABILIDADE	P. 42

PT

1. INFORMAÇÃO DE SEGURANÇA

Antes de usar este produto, leia atentamente as presentes instruções e guarde o manual de instruções para consulta futura.

1. Antes de ligar o produto a uma tomada de parede, verifique se a corrente elétrica local coincide com a especificada na placa de identificação do produto. Este produto só deve ser ligado a uma tomada ligada à terra.
2. Se o cabo de alimentação estiver danificado, este deve ser substituído pelo fabricante, pelo agente de serviço ou por pessoal igualmente qualificado, de modo a evitar perigos.
3. Este produto destina-se apenas a uma utilização no interior. Não é permitida qualquer outra utilização (profissional).
4. Este aparelho pode ser utilizado por crianças a partir dos 8 anos e por pessoas com capacidades físicas, sensoriais ou mentais reduzidas ou com falta de experiência e conhecimento, se forem supervisionadas ou se tiverem tido formação relativa à utilização do aparelho de uma forma segura e se compreenderem os perigos envolvidos. As crianças não devem brincar com o aparelho. A limpeza e a manutenção da

responsabilidade do utilizador não deverão ser feitas por crianças não supervisionadas.

5. Assegure-se de que a ventoinha está desligada da fonte de alimentação, antes de remover a grelha de proteção.
6. Não remova, em qualquer circunstância, as grelhas de proteção da ventoinha para manutenção ou limpeza.
7. Não mergulhe o produto, o cabo de alimentação ou a ficha em água ou qualquer outro líquido.
8. **AVISO:** Não utilize este produto no interior ou perto de banheiras, duchas, lavatórios ou outras fontes de água.
9. **ATENÇÃO:** Não utilize este produto perto de água.
10. Este produto não se destina a ser utilizado através de um sistema de controlo remoto ou temporizador externo.
11. Não cubra o produto durante a utilização.
12. Este produto tem de ser colocado sobre uma superfície plana para ser utilizado. Não o vire ao contrário durante a utilização.
13. **ATENÇÃO:** Mantenha todas as saídas de ventilação à volta do produto desobstruídas.
14. **AVISO:** A utilização incorreta deste produto pode causar curto-circuito, fogo, choque elétrico ou outros perigos.
15. **AVISO:** Evite o contacto com as peças em movimento. Nunca coloque os seus dedos ou qualquer outra parte do seu corpo ou qualquer objeto através da grelha de proteção da ventoinha. Os adultos devem prestar atenção especial ao utilizarem esta ventoinha perto de crianças.
16. Este produto destina-se à utilização doméstica e em ambientes semelhantes, tais como:

- áreas de cozinha para funcionários em lojas, escritórios ou outros ambientes de trabalho;
- quintas;
- por clientes em hotéis, motéis e outros ambientes residenciais;
- ambientes tipo quartos de hóspedes.

PT

17. Este produto não é adequado a uma utilização no exterior.
18. O cabo de alimentação deve ser examinado regularmente quanto à existência de danos ou deterioração. Não utilize o produto se o cabo de alimentação estiver danificado.
19. Não deixe o produto sem vigilância quando estiver em funcionamento.
20. Para obter informações detalhadas sobre a instalação do produto, consulte as secções correspondentes no manual do utilizador.
21. **AVISO:** Monte totalmente o produto antes da utilização.
22. Nunca ligue ou desligue a ficha da tomada elétrica com as mãos molhadas.
23. Não altere ou modifique o produto, pois isso afetará a segurança do mesmo. Cuidado, risco de lesão!
24. Siga as seguintes orientações de segurança para a pilha.
 - Respeite sempre a polaridade correta ao inserir a pilha.
 - Remova a pilha se não utilizar o dispositivo durante muito tempo ou se a pilha estiver gasta.
 - Nunca exponha a pilha a calor excessivo, tal como luz solar, fogo ou semelhantes.
 - Nunca aqueça a pilha nem a atire para o fogo. Nunca desmonte, danifique ou provoque curto-circuito na pilha.

- Perigo de queimadura química. Não ingira a pilha.
- Este produto contém uma pilha tipo moeda/botão, a qual pode ser engolida. Caso engolida, podem ocorrer queimaduras internas graves duas horas após a ingestão, podendo causar morte.
- Mantenha pilhas novas e usadas fora do alcance das crianças. Se o compartimento da pilha não poder ser totalmente fechado, deixe de utilizar o produto e mantenha-o fora do alcance das crianças. Caso suspeitar que uma pilha foi engolida ou colocada inserida em alguma parte do corpo, procure imediatamente a ajuda de um médico.

25.  Esta marcação indica que o produto não deve ser eliminado juntamente com os resíduos domésticos. Para prevenir potenciais danos ambientais ou riscos para a saúde humana resultantes de uma eliminação incorreta dos resíduos, opte por reciclar o aparelho de forma responsável e promova a reutilização sustentável de recursos materiais. Para devolver o seu aparelho usado, recorra aos sistemas de devolução e recolha ou contacte o revendedor que lhe vendeu o produto. Estes poderão receber o produto para a respetiva reciclagem ecologicamente segura.

26.  As pilhas não devem ser eliminadas com o lixo comum doméstico. Recicle-as em pontos de recolha apropriados para este fim. Contacte as autoridades locais ou o seu revendedor se tiver questões sobre a reciclagem. A eliminação correta de pilhas usadas ajuda a proteger o ambiente e a saúde pública.

2. INFORMAÇÕES TÉCNICAS

Tensão nominal/entrada de energia	220 - 240 V/CA, 50 W
Saída máxima de ar (F)	50,25 m ³ /min
Valor do serviço (SV)	1,11 (m ³ /min)/W
Consumo de energia no modo de espera (P _{SB})	0,352 W
Nível de potência do som da ventoinha (LWA)	58,14 dB(A) (velocidade alta); 46,16 dB(A) (velocidade baixa)
Velocidade máxima do ar (c)	4,12 metros/segundo
Norma de medição de valor de serviço	IEC 60879:1986
Dimensões	400 x 360 x 1135 mm
Peso	5,33 kg
Conteúdo na embalagem	1 x ventoinha de pé; 1 x controlo remoto com uma pilha CR2025; 1 x manual do utilizador

3. DESCRIÇÃO

3.1 Unidade principal

- | | |
|--|----------------------------------|
| 1. Grelha de proteção frontal | 8. Unidade do motor |
| 2. Porca da hélice | 9. Cabo de alimentação com ficha |
| 3. Hélice | 10. TUDO de suporte superior |
| 4. Porca da grelha de proteção posterior | 11. Tubo de suporte superior |
| 5. Grelha de proteção posterior | 12. Base |
| 6. Eixo do motor | 13. Painel de controlo |
| 7. Pega de transporte | 14. Parafuso de segurança |

3.2 Controlo remoto

- | | |
|---------------------------------------|------------------------------------|
| 15. Botão de alimentação | 18. Botão de temporizador |
| 16. Botão de diminuição da velocidade | 19. Botão de aumento da velocidade |
| 17. Botão de oscilação | |

4. INSTALAÇÃO

Depois de as desembalar, verifique a integridade da entrega e a existência de danos causados pelo transporte. Se a sua entrega estiver danificada ou incompleta, contacte o nosso serviço de pós-venda.

1. Montar o corpo principal

- Insira o tubo do suporte superior (10) no fundo da unidade do motor e aperte o tubo do suporte superior (10) rodando-o no sentido inverso ao dos ponteiros do relógio.
- De seguida, insira o tubo do suporte inferior (11) no tubo do suporte superior e aperte o tubo do suporte inferior (11) rodando-o no sentido inverso ao dos ponteiros do relógio.
- Por fim, insira o tubo de suporte inferior (11) no orifício na base (12) e aperte o tubo de suporte inferior (11), rodando-o no sentido dos ponteiros do relógio. Tenha cuidado para não apertar demasiado.

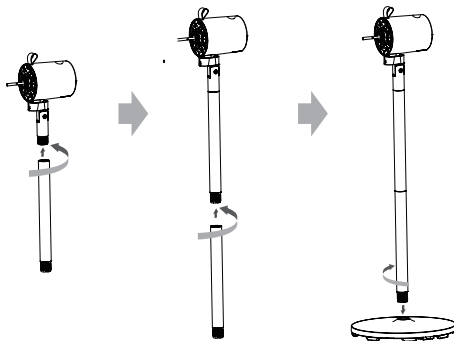

2. Fixar a grelha de proteção posterior (5)

- Remova a porca da hélice (2) e a porca da grelha de proteção posterior (4) do eixo do motor (6).
- Posicione a grelha de proteção posterior (5) sobre o eixo do motor (6) assegurando que a marca “I” na grelha de proteção posterior (5) está virada para cima.
- Depois, reposicione a porca da grelha de proteção posterior (4) sobre o eixo do motor (6), e aperte-a, para segurar a grelha de proteção posterior (5).



3. Fixar a hélice (3)

- Deslize a hélice (3) sobre o eixo do motor (6) e assegure-se de que o eixo do motor (6) está completamente assente na ranhura da hélice (3).
- Depois, aperte a hélice (3), apertando a porca da hélice (2).

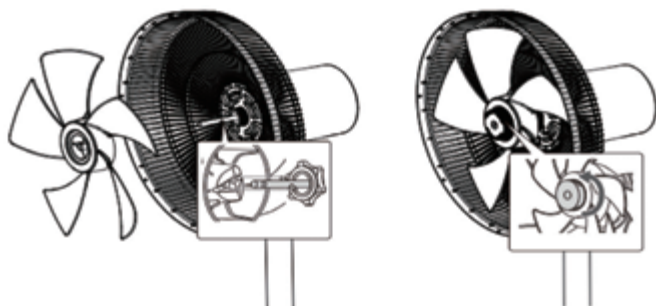

4. Fixar a grelha de proteção frontal (1)

- Posicione a grelha de proteção frontal (1) sobre a grelha de proteção posterior (5), assegurando que as marcas “I” e “II” na grelha de proteção frontal (1) estão viradas para cima, e alinhando a marca “I” na grelha de proteção frontal (1) com a marca “I” na grelha de proteção posterior (5).
- Depois, rode a grelha de proteção frontal (1) no sentido dos ponteiros do relógio até que a marca “I” na grelha de proteção posterior (5) esteja localizada no centro da marca “II” na grelha de proteção frontal (1).
- Por fim, aperte a grelha de proteção frontal (1) com o parafuso de segurança (14).

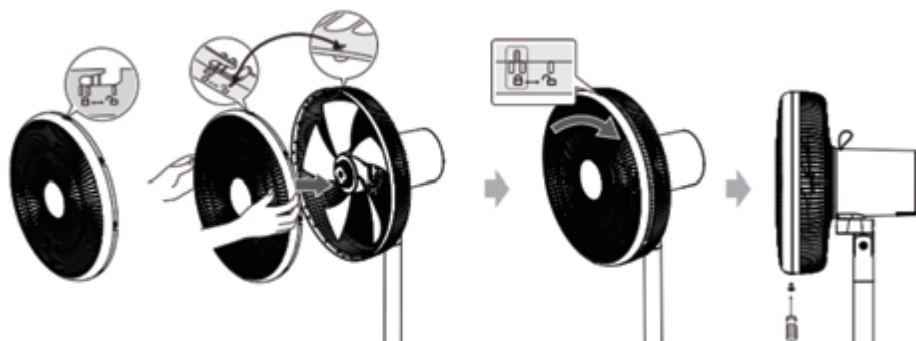

5. UTILIZAÇÃO

Atenção:

- Certifique-se de que o produto está colocado num pavimento plano e estável.
- A tomada deve estar nas imediações da ventoinha e ser facilmente acessível.
- Posicione sempre o cabo de alimentação de modo a que ninguém tropece nem fique enredado nele.

5.1 Primeira utilização do controlo remoto

Quando utilizar o controlo remoto pela primeira vez, precisa de o emparelhar com a ventoinha, para trabalharem em conjunto.

1. Ligue a ficha do cabo de alimentação (9) à tomada (220 - 240 V/CA, 50 Hz).
2. Quando a ventoinha estiver ligada ou desligada, mantenha premido o botão  no painel de controlo (13) durante cinco segundos. Todos os indicadores LED no painel de controlo acendem-se e piscam.
3. Depois, prima qualquer botão no controlo remoto. O emparelhamento entre a ventoinha e o controlo remoto é ativado.
4. Quando o emparelhamento/acerto é concluído, o sinal sonoro soa uma vez e o indicador LED no painel de controlo volta à indicação normal de antes de emparelhar/acertar.

5.2 Ligar/desligar

- Ligue a ficha do cabo de alimentação (9) à tomada (220 - 240 V/CA, 50 Hz).
- Para ligar ou desligar a ventoinha, toque no ícone  no painel de controlo (13) (ou no controlo remoto).

5.3 Definir a velocidade

- Quando a ventoinha estiver ligada, toque no ícone  no painel de controlo (13) (ou prima +/- no controlo remoto) para selecionar um nível de velocidade (existem três). O indicador do nível de velocidade correspondente é apresentado no painel de controlo (13).

5.4 Definir a oscilação

- Quando a ventoinha estiver ligada, toque no ícone  no painel de controlo (13) (ou no controlo remoto) para ativar ou desativar a oscilação.

5.5 Definir o temporizador

Pode definir uma hora em que a ventoinha se desligará automaticamente.

- Quando a ventoinha estiver ligada, toque no ícone  no painel de controlo (13) (ou no controlo remoto) para definir um temporizador (podem ser definidas até 8 horas). A hora definida é apresentada no painel do controlo (13).

5.6 Ajuste da cabeça da ventoinha

Vire a cabeça da ventoinha para cima ou para baixo para ajustar o ângulo de fluxo de ar.



5.7 Ajuste da altura

Instale um ou ambos os tubos de suporte (tubos de suporte superior e inferior), para ajustar a altura da ventoinha (consulte “Instalação” > “Montar o corpo principal”).

5.8 Substituição da pilha do controlo remoto

O controlo remoto é alimentado por uma pilha do tipo botão CR2025. Substitua a pilha quando esta estiver gasta.

- Encontre o compartimento da pilha na parte traseira do controlo remoto. Mantenha premida a patilha (A) e, ao mesmo tempo, puxe o compartimento da pilha para fora (como mostrado na figura abaixo), e coloque uma nova pilha CR2025 no compartimento da pilha, com a polaridade correta, conforme indicado, e depois feche o compartimento da pilha.

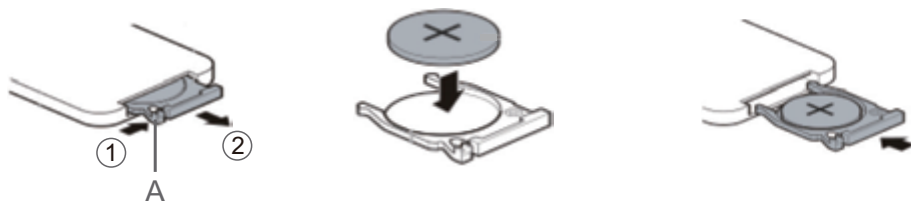

6. MANUTENÇÃO E LIMPEZA

- AVISO: Desligue o produto e retire a ficha de alimentação da tomada antes de cada limpeza.
- AVISO: Não remova as grelhas de proteção para limpeza ou manutenção.
- AVISO: Deixe o produto arrefecer antes de o manusear ou limpar.
- Limpe o produto com um pano do pó macio.
- Não permita que água ou outros líquidos entrem na unidade do motor (8), pois isso pode causar curto-circuito, fogo, choque elétrico ou outros perigos.
- Não utilize líquidos de limpeza agressivos, álcool ou outras soluções químicas, já que estes podem provocar danos na caixa e provocar avarias.
- Mantenha as aberturas de ventilação na parte posterior da unidade do motor (8) sem pó nem algodão.
- Pode utilizar um aspirador para remover pó e algodão das aberturas de ventilação e grelhas de proteção.
- Se não utilizar o produto durante muito tempo, armazene-o num local fresco e seco.

7. GARANTIAS E LIMITES DE RESPONSABILIDADE

Este produto possui garantia durante um período de 36 meses (incluindo a garantia legal de 24 meses, tal como definido pela legislação local, bem como uma garantia comercial de 12 meses adicional oferecida pela marca) a partir da data de compra, contra qualquer falha resultante de um defeito de fabrico ou de material.

Esta garantia não cobre danos resultantes de má instalação, utilização incorreta ou do desgaste normal do produto. Mais precisamente, a garantia não cobre:

- Danos ou problemas causados pela utilização incorreta, acidentes, alteração ou ligação elétrica com corrente ou tensão incorretas.
- Produtos modificados, aqueles em que o selo de garantia ou o número de série tenham sido danificados, alterados, eliminados ou oxidados.
- Baterias substituíveis e acessórios que possuem uma garantia de 6 meses.
- Falha da bateria devido a um carregamento demasiado prolongado ou devido ao desrespeito das instruções de segurança explicadas no manual.
- Os danos estéticos, incluindo riscos, moissas ou qualquer outro elemento.

- Danos causados por qualquer intervenção efetuada por qualquer pessoa não autorizada.
- Defeitos causados pelo desgaste normal ou devidos ao envelhecimento normal do produto.
- Atualizações do programa, devido a alterações nas configurações de rede.
- Falhas no produto devido à utilização de programas de terceiros para modificar, alterar, adaptar ou modificar o já existente.
- Falhas do produto devido à utilização sem os acessórios homologados pelo fabricante.
- Produtos oxidados.

Em caso algum, o fabricante pode ser responsabilizado pela perda de dados armazenados no disco. Além disso, o fabricante não tem que verificar se os cartões SIM/SD foram devidamente retirados dos produtos devolvidos.

Os produtos reparados ou substituídos podem incluir componentes e equipamentos novos e/ou reconicionados.

MÉTODOS DE ACIONAMENTO

Para obter um serviço de garantia, deve trazer o seu produto ao local de venda juntamente com o comprovativo de compra (talão de caixa, fatura, etc.) do produto e os respetivos acessórios fornecidos com a sua embalagem original.

É importante ter conhecimento da data de compra, do modelo e do número de série ou IMEI (estas informações aparecem habitualmente no produto, na embalagem ou no comprovativo de compra).

Caso contrário, deve trazer o produto com os acessórios necessários para o seu correto funcionamento (alimentação, adaptador, etc.).

No caso em que a sua reclamação seja coberta pela garantia, o serviço pós-venda poderá, dentro dos limites da legislação local:

- Reparar ou substituir as peças defeituosas.
- Trocar o produto entregue por um produto que tenha, pelo menos, as mesmas funcionalidades e que seja equivalente em termos de desempenho.
- Reembolsar o produto pelo preço de compra mencionado no comprovativo de compra.

No caso de uma reparação coberta pela garantia, esta estende-se por um período de 6 meses, mas não é, em caso algum, acumulável em caso de avarias repetidas.

SPIS TREŚCI:

1. INFORMACJE NA TEMAT BEZPIECZEŃSTWA	S. 44
2. DANE TECHNICZNE	S. 49
3. OPIS	S. 49
4. INSTALACJA	S. 49
5. OBSŁUGA	S. 51
6. KONSERWACJA I CZYSZCZENIE	S. 53
7. GWARANCJA I OGRANICZENIE ODPOWIEDZIALNOŚCI	S. 53

PL

1. INFORMACJE NA TEMAT BEZPIECZEŃSTWA

Przed użyciem urządzenia należy dokładnie przeczytać niniejszą instrukcję obsługi i zachować ją w celu skorzystania w przyszłości.

1. Przed podłączeniem produktu do gniazdka ściennego należy upewnić się, że lokalny prąd elektryczny odpowiada prądowi podanemu na tabliczce znamionowej produktu. Ten produkt należy podłączać wyłącznie do gniazdka elektrycznego z uziemieniem.
2. Aby uniknąć zagrożenia w przypadku uszkodzenia przewodu zasilającego, musi zostać on wymieniony przez producenta, serwisanta lub osobę posiadającą podobne kwalifikacje.
3. Produkt jest przeznaczony do użycia wyłącznie w pomieszczeniach zadaszonych. Żadne inne użycie (profesjonalne) nie jest dozwolone.
4. Z niniejszego urządzenia mogą korzystać dzieci od lat 8 oraz osoby o ograniczonych zdolnościach fizycznych, sensorycznych i umysłowych lub nieposiadające doświadczenia i wiedzy, jeśli

pozostają pod nadzorem lub zostały poinstruowane odnośnie do korzystania z urządzenia w bezpieczny sposób i rozumieją związane z tym zagrożenia. Dzieci nie powinny bawić się urządzeniem. Czyszczenie i konserwacja dokonywane przez dzieci nie powinny odbywać się bez nadzoru.

5. Przed usunięciem osłony należy upewnić się, że wentylator został odłączony od źródła zasilania.
6. Pod żadnym pozorem nie należy usuwać osłon wentylatora przed przeprowadzeniem konserwacji lub czyszczenia.
7. Nie zanurzaj produktu, kabla sieciowego ani wtyczki w wodzie lub innej cieczy.
8. **OSTRZEŻENIE:** Nie używaj tego produktu w lub w pobliżu wanien, pryszniców, zlewów lub innych źródeł wody.
9. **OSTROŻNIE:** Nie używaj tego produktu w pobliżu wody.
10. Ten produkt nie jest przeznaczony do użytku za pośrednictwem systemu zdalnego sterowania lub zewnętrznego czasomierza.
11. Nie przykrywać produktu podczas użytkowania.
12. Ten produkt musi zostać postawiony na płaskiej powierzchni. Nie przechylać działającego urządzenia.
13. **OSTROŻNIE:** Wszystkie otwory wentylacyjne wokół produktu powinny być drożne.
14. **OSTRZEŻENIE:** Niewłaściwe użytkowanie tego produktu może spowodować zwarcia, pożary, porażenia prądem elektrycznym lub inne zagrożenia.
15. **OSTRZEŻENIE:** Należy unikać kontaktu z ruchomymi elementami. Nigdy nie należy wkładać palców ani

innych części ciała lub przedmiotów przez osłonę wentylatora. Dorośli powinni zachować szczególną ostrożność podczas używania tego wentylatora w pobliżu dzieci.

16. Ten produkt jest przeznaczony do użytku domowego oraz do podobnych zastosowań, takich ja:
- pomieszczenia kuchenne dla personelu w sklepach, biurach i innych miejscach pracy;
 - gospodarstwa rolne;
 - przez gości hoteli, moteli i innych rodzajów zakwaterowania;
 - pensjonaty i tym podobne.
17. Ten produkt nie jest przeznaczony do użytku na zewnątrz.
18. Przewód zasilający powinien być regularnie sprawdzany w celu potwierdzenia braku uszkodzeń lub śladów zużycia. Nie używaj produktu, jeśli kabel zasilający jest uszkodzony.
19. Nie pozostawiaj produktu bez nadzoru podczas pracy.
20. Aby uzyskać szczegółowe informacje na temat konfigurowania produktu, zapoznaj się z odpowiednimi rozdziałami instrukcji obsługi.
21. **OSTRZEŻENIE:** Należy całkowicie zmontować produkt przed użyciem.
22. Nigdy nie należy podłączać ani odłączać wtyczki zasilania mokrymi rękoma.
23. Nie należy zmieniać ani modyfikować produktu, ponieważ ma to wpływ na jego bezpieczeństwo. Uwaga, ryzyko obrażeń!
24. Należy przestrzegać następujących wytycznych dotyczących baterii.

- Zawsze zwracaj uwagę na prawidłową biegunowość podczas wkładania baterii.
- Wyjmij baterię, jeśli nie była używana przez dłuższy czas lub jest wyczerpana.
- Baterię należy chronić przed działaniem wysokich temperatur pochodzących z promieni słonecznych, ognia itp.
- Nigdy nie podgrzewaj baterii ani nie wrzucaj jej do ognia. Nigdy nie demontuj, nie uszkodzaj, ani nie zwieraj baterii.
- Niebezpieczeństwo poparzeń chemicznych. Nie połykać baterii.
- Ten produkt zawiera baterię guzikową, która może zostać połknięta. W przypadku połknięcia może dojść do poważnych oparzeń wewnętrznych w przeciągu dwóch godzin od połknięcia. Mogą one spowodować śmierć.
- Należy przechowywać nowe i używane baterie poza zasięgiem dzieci. Jeżeli gniazdo baterii nie może być w pełni zabezpieczone, należy zaprzestać korzystania z produktu i przechowywać go poza zasięgiem dzieci. W przypadku podejrzeń, że bateria została połknięta lub umieszczona wewnątrz jakiegokolwiek części ciała, należy zwrócić się po pomoc lekarską.

25.



Ten znak wskazuje, że na terenie UE produkt nie powinien być wyrzucany z odpadami domowymi. Aby uniknąć skażenia środowiska i zagrożenia zdrowia ludzi wynikającego z niekontrolowanej utylizacji odpadów, należy poddać produkt recyklingowi, który umożliwi odzyskanie części surowców. Aby poprawnie

zutilizować zużyte urządzenie, należy skorzystać z systemów zwrotu i odbioru lub skontaktować się z punktem sprzedaży, w którym produkt został nabyty. Pozwoli to na zapewnienie bezpiecznego dla środowiska recyklingu urządzenia.

26.  Baterii nie można utylizować wraz z odpadami z gospodarstwa domowego. Należy je dostarczyć do wyznaczonego punktu selektywnej zbiórki elektrośmieci. Skontaktuj się z władzami samorządowymi lub sprzedawcą, aby dowiedzieć się, jak zutilizować urządzenia. Właściwa utylizacja zużytych baterii pomaga chronić środowisko naturalne i zdrowie ludzkie.

2. DANE TECHNICZNE

Napięcie znamionowe / pobór mocy	220-240 V AC, 50 W
Maksymalna wydajność wentylacji (F)	50,25 m ³ /min
Wartość eksploatacyjna (SV)	1,11 (m ³ /min)/W
Pobór mocy w trybie czuwania (P _{SB})	0,352 W
Poziom mocy akustycznej wentylatora (LWA)	58,14 dB (A) (duża prędkość); 46,16 dB (A) (mała prędkość)
Maksymalna prędkość powietrza (c)	4,12 metry / sek
Standard pomiaru wartości eksploatacyjnej	IEC 60879:1986
Wymiary	400 x 360 x 1135 mm
Masa	5,33 kg
Zawartość opakowania	1 x wentylator stojący; 1 x pilot zdalnego sterowania z baterią CR2025; 1 x instrukcja obsługi

PL

3. OPIS

3.1 Jednostka główna

- | | |
|------------------------------------|------------------------------|
| 1. Osłona przednia | 8. Silnik |
| 2. Nakrętka mocująca śmigło | 9. Kabel zasilania z wtyczką |
| 3. Śmigło | 10. Górna rura stojaka |
| 4. Pierścień mocujący tylną osłonę | 11. Dolna rura stojaka |
| 5. Osłona tylna | 12. Podstawa |
| 6. Wał silnika | 13. Panel sterowania |
| 7. Uchwyt do przenoszenia | 14. Śruba zabezpieczająca |

3.2 Pilot

- | | |
|-------------------------------------|------------------------------------|
| 15. Przycisk zasilania | 18. Przycisk wyłącznika czasowego |
| 16. Przycisk zmniejszania szybkości | 19. Przycisk zwiększania szybkości |
| 17. Przycisk oscylacji | |

4. INSTALACJA

Po rozpakowaniu sprawdź, czy obecne są wszystkie elementy oraz czy nie ma uszkodzeń. Jeśli zostały wykryte uszkodzenia lub czegoś brakuje, należy skontaktować się z naszym serwisem posprzedażowym.

1. Montaż korpusu głównego

- Włożyć górny wspornik pionowy (10) w spód modułu silnika i dokręcić górny wspornik pionowy (10) w lewo (przeciwnie do kierunku ruchu wskazówek zegara).
- Następnie włożyć dolny wspornik pionowy (11) w górny wspornik pionowy i dokręcić dolny wspornik pionowy (11) w lewo (przeciwnie do kierunku ruchu wskazówek zegara).
- Na koniec włożyć dolną rurę stojaka (11) do otworu w podstawie (12) i dokręcić dolną rurę stojaka (11), obracając ją w prawo. Pamiętaj, aby nie dokręcać go zbyt mocno.

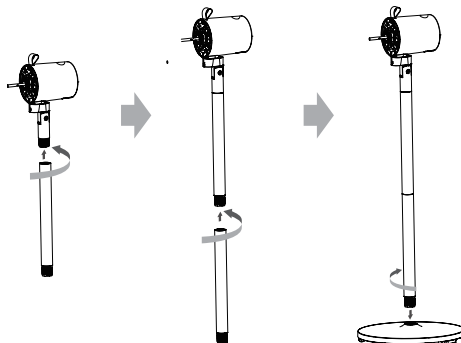

2. Montaż tylnej osłony (5)

- Odkręć nakrętkę mocującą śmigło (2) i pierścień mocujący tylną osłonę (4) z wału silnika (6).
- Umieść tylną osłonę (5) na wale silnika (6), upewniając się, że znak „I” na tylnej osłonie (5) jest zwrócony w górę.
- Następnie ponownie umieść tylną nakrętkę osłony (4) na wale silnika (6) i dokręć ją, aby zabezpieczyć tylną osłonę (5).

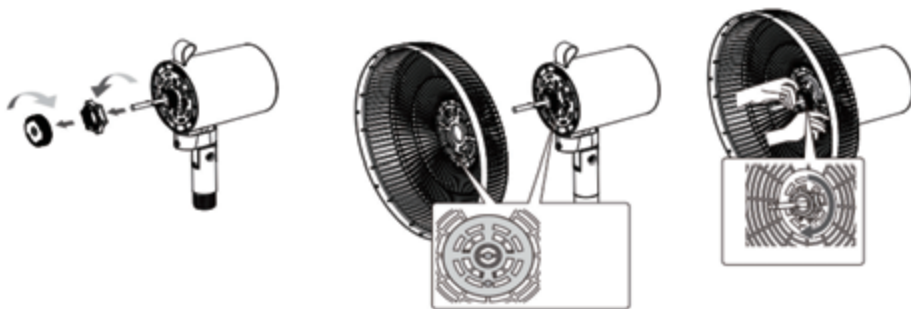

3. Montaż wirnika (3)

- Nałóż śmigło (3) na wał silnika (6) upewniając się, że wał silnika (6) jest całkowicie osadzony w rowku śmigła (3).
- Następnie za pomocą nakrętki mocującej śmigło (2) dokręć śmigło (3).

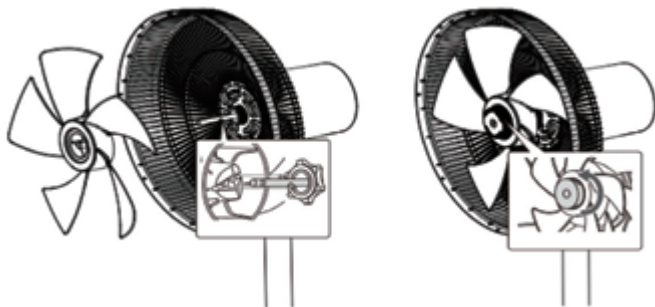

4. Montaż przedniej osłony (1)

- Wyrównaj przednią osłonę (1) z tylną osłoną (5), upewniając się, że oznaczenia „I” i „II” zaznaczone na przedniej osłonie (1) znajdują się na górze. Dopasuj oznaczenie „I” na przedniej osłonie (1) ze znakiem „I” na tylnej osłonie (5).
- Następnie obróć przednią osłonę (1) w prawo, aż oznaczenie „I” na tylnej osłonie (5) znajdzie się w środku oznaczenia „II” na przedniej osłonie (1).
- Na koniec skręć przednią osłonę (1) śrubą zabezpieczającą (14).

PL

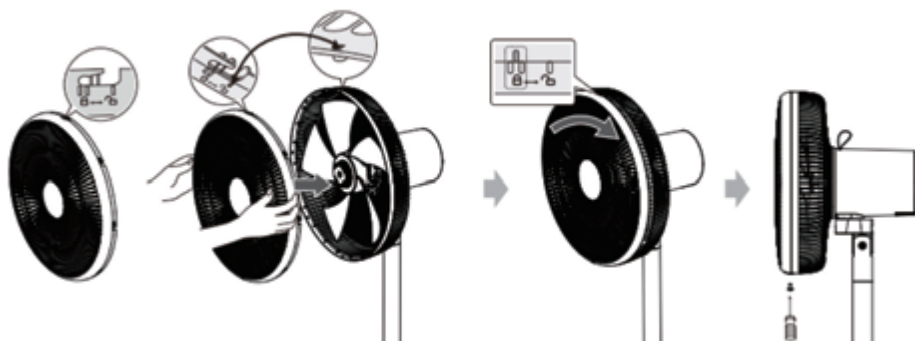

5. OBSŁUGA

Ostrożnie:

- Upewnij się, że produkt jest umieszczony na płaskiej i stabilnej powierzchni.
- Gniazdko sieciowe musi znajdować się w pobliżu wentylatora oraz musi być łatwo dostępne.
- Zawsze umieszczaj przewód zasilający tak, aby nikt nie mógł się o niego potknąć ani w niego zaplątać.

5.1 Pierwsze użycie pilota

Podczas pierwszego użycia pilota, należy najpierw sparować pilot z wentylatorem, aby mogły ze sobą współpracować.

1. Podłączy wtyczkę przewodu zasilającego (9) do sieci (220 - 240 V AC, 50 Hz).
2. Podczas gdy wentylator jest włączony lub wyłączony, naciśnij i przytrzymaj ↩️ przycisk na panelu sterowania (13) przez pięć sekund. Wszystkie wskaźniki LED na panelu sterowania zapalają się i migają.
3. Następnie naciśnij dowolny przycisk na pilocie. Parowanie pomiędzy wentylatorem i pilotem jest aktywowane.
4. Po zakończeniu parowania / dopasowywania następuje jednokrotny sygnał dźwiękowy, a wskaźnik LED na panelu sterowania powraca do wyjściowego stanu sprzed parowania / dopasowania.

5.2 Włączanie/wyłączanie

- Podłączy wtyczkę przewodu zasilającego (9) do sieci (220 - 240 V AC, 50 Hz).
- Aby włączyć lub wyłączyć wentylator, naciśnij ⏻ ikonę na panelu sterowania (13) (lub na pilocie).

5.3 Ustawianie prędkości

- Gdy wentylator jest włączony, naciśnij ✖️ ikonę na panelu sterowania (13) (lub naciśnij +/- na pilocie), aby wybrać poziom prędkości (łącznie są 3 poziomy prędkości). Odpowiedni wskaźnik poziomu prędkości jest wyświetlany na panelu sterowania (13).

5.4 Ustawianie oscylacji

- Gdy wentylator jest włączony, naciśnij ↔️ ikonę na panelu sterowania (13) (lub na pilocie), aby włączyć lub wyłączyć oscylację.

5.5 Ustawianie minutnika

Możesz ustawić czas, po którym wentylator wyłączy się automatycznie.

- Gdy wentylator jest włączony, naciśnij ⌚ ikonę na panelu sterowania (13) (lub na pilocie), aby ustawić czasomierz (możliwość ustawienia do 8 godzin). Wybrany czas jest wyświetlany na panelu sterowania (13).

5.6 Regulacja głowicy wentylatora

Obróć głowicę wentylatora w górę lub w dół, aby wyregulować kąt przepływu powietrza.



5.7 Regulacja wysokości

Zainstaluj jedną lub obie rury stojaka (górną i dolną rurę stojaka), aby wyregulować wysokość wentylatora (patrz „Instalacja>„ Montaż korpusu głównego”).

5.8 Wymiana baterii w pilocie

Pilot jest zasilany baterią guzikową CR2025. Wymień baterię, gdy się wyczerpie.

- Wysuwana komora baterii znajduje się w podstawie pilota. Naciśnij i przytrzymaj zaczep (A), jednocześnie wysuwając tackę z baterią (jak pokazano na poniższej ilustracji), po czym umieść nową baterię CR2025 w tacce na baterię, zwracając uwagę na prawidłową polaryzację, a następnie wsuń tackę do pilota.

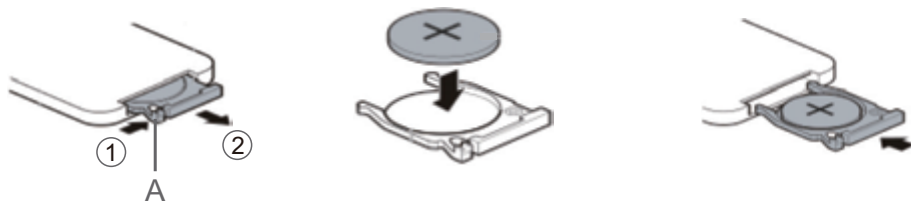

6. KONSERWACJA I CZYSZCZENIE

- **OSTRZEŻENIE:** Przed każdym czyszczeniem wyłącz urządzenie i wyjmij wtyczkę z gniazdka sieciowego.
- **OSTRZEŻENIE:** Nie zdejmuj osłon wentylatora podczas czyszczenia lub konserwacji.
- **OSTRZEŻENIE:** Po zakończeniu pracy lub przed czyszczeniem odczekaj, aż produkt ostygnie.
- Przecieraj produkt miękką ściereczką do kurzu.
- Nie pozwól, aby woda lub inne płyny dostały się do silnika (8), ponieważ może to spowodować zwarcie, pożar, porażenie prądem elektrycznym lub inne zagrożenia.
- Nie używaj żrących płynów czyszczących, spirytusu lub innych roztworów chemicznych, ponieważ mogą one spowodować uszkodzenia i nieprawidłowe działanie.
- Chroń otwory wentylacyjne z tyłu silnika (8) przed kurzem i kłaczkami.
- Użyj odkurzacza do usunięcia kurzu i kłaczek z otworów wentylacyjnych i osłon wentylatora.
- Jeśli produkt nie jest używany przez dłuższy czas, przechowuj go w chłodnym i suchym miejscu.

7. GWARANCJA I OGRANICZENIE ODPOWIEDZIALNOŚCI

Na ten produkt udzielana jest 36-miesięczna gwarancja (w tym 24-miesięczna gwarancja prawna według prawa miejscowego oraz dodatkowa 12-miesięczna gwarancja handlowa oferowana przez markę) od daty zakupu na wszelkie uszkodzenia wynikające z wady wykonania lub wady materiału.

Niniejsza gwarancja nie obowiązuje w przypadku uszkodzeń wynikających z nieprawidłowej instalacji, niewłaściwego użytkowania lub normalnego zużycia produktu. W ujęciu bardziej szczegółowym, gwarancja nie obowiązuje:

- w przypadku uszkodzeń lub problemów spowodowanych niewłaściwym użytkowaniem, wypadkiem, przeprowadzeniem jakichkolwiek przeróbek urządzenia lub podłączeniem go do zasilania elektrycznego o nieprawidłowych parametrach natężenia lub napięcia,
- w przypadku przeprowadzenia modyfikacji urządzeń, których plomba gwarancyjna lub numer seryjny zostały uszkodzone, naruszone, usunięte lub uległy oksydacji,
- w odniesieniu do baterii przeznaczonych do wymiany i akcesoriów, okres gwarancji wynosi 6 miesięcy,
- w przypadku uszkodzeń baterii, spowodowanych zbyt długim ładowaniem lub brakiem przestrzegania zamieszczonych w instrukcji obsługi wskazówek bezpieczeństwa,

- uszkodzeń o charakterze estetycznym, takich jak zarysowania, wybrzuszenia lub podobne uszkodzenia;
- w przypadku uszkodzeń spowodowanych przeprowadzeniem jakichkolwiek prac przez osoby nieuprawnione,
- w przypadku uszkodzeń spowodowanych normalnym zużyciem lub starzeniem się produktu,
- w przypadku aktualizacji oprogramowania związanych z modyfikacją parametrów sieci,
- w przypadku uszkodzeń produktu spowodowanych użyciem oprogramowania innych producentów w celu zmodyfikowania, adaptacji lub modyfikacji oprogramowania istniejącego,
- w przypadku uszkodzeń produktu spowodowanych jego użyciem bez akcesoriów zatwierdzonych przez producenta,
- w odniesieniu do produktów, które uległy działaniu oksydacji.

Producent nie ponosi w żadnym wypadku odpowiedzialności za utratę danych przechowywanych na dysku. Analogicznie, producent nie ponosi żadnej odpowiedzialności za sprawienie, czy ze zwracanych produktów zostały wyjęte karty SIM/SD.

W produktach naprawionych lub wymienionych mogą znajdować się komponenty oraz wyposażenie nowe i/lub wykorzystywane ponownie.

SPOSOBY ZGŁASZANIA ROSZCZENIA GWARANCYJNEGO

Aby skorzystać z praw gwarancyjnych, należy odnieść produkt, zapakowany w oryginalne opakowanie, do miejsca, w którym został zakupiony, wraz z dowodem jego zakupu (paragon kasowy, faktura itp.) oraz dostarczanych akcesoriów.

Należy również dysponować takimi informacjami jak data zakupu, model i numer seryjny lub numer IMEI (informacje te znajdują się najczęściej na produkcie, jego opakowaniu lub dokumencie stanowiącym dowód zakupu).

Jeśli brak tych informacji, należy dostarczyć produkt z wszystkimi akcesoriami niezbędnymi do jego prawidłowego funkcjonowania (zasilacz, adapter itd.).

W przypadku, gdy reklamacja jest objęta gwarancją, w zależności od obowiązujących przepisów miejscowych, serwis naprawczy może:

- przeprowadzić naprawę lub wymienić uszkodzone części,
- zamienić zwracany produkt na inny o co najmniej takiej samej funkcjonalności i równoważnych parametrach wydajnościowych,
- zwrócić cenę zakupu produktu, określoną w dokumencie stanowiącym dowód zakupu.

W przypadku naprawy objętej gwarancją okres gwarancji zostanie przedłużony o 6 miesięcy, ale nie będzie się kumulował w przypadku powtarzających się awarii.

TARTALOMJEGYZÉK:

1. BIZTONSÁGI TÁJÉKOZTATÓ	55. o.
2. MŰSZAKI ADATOK	59. o.
3. LEÍRÁS	59. o.
4. ÜZEMBE HELYEZÉS	59. o.
5. HASZNÁLAT	61. o.
6. KARBANTARTÁS ÉS TISZTÍTÁS	63. o.
7. GARANCIA ÉS JÓTÁLLÁSI FELTÉTELEK	63. o.

1. BIZTONSÁGI TÁJÉKOZTATÓ

HU

A termék használata előtt olvassa el figyelmesen az alábbi utasításokat, és őrizze meg a felhasználói kézikönyvet későbbi használatra.

1. Mielőtt bedugja a készüléket a konnektorba, ellenőrizze, hogy a hálózati feszültség megfelel-e a készülék adattábláján megadott értéknek. A készüléket mindig földelt aljzathoz csatlakoztassa.
2. Ha atápkábel sérült, a balesetek elkerülése érdekében a gyártónak, az értékesítés utáni szervizszolgáltató cég képviselőjének, vagy hasonlóan képzett szakembernek kell kicserélnie.
3. A termék csak beltéri használatra alkalmas. Más (professzionális) célra nem használható.
4. A készüléket nyolc évesnél idősebb gyerekek, korlátozott fizikai, érzékszervi vagy mentális képességű személyek, valamint megfelelő tudással vagy ismeretekkel nem rendelkező személyek kizárólag felügyelet mellett, illetve abban az esetben használhatják, ha a készülék biztonságos kezeléséről tájékoztatást kaptak, és tisztában vannak az ahhoz kapcsolódó kockázatokkal. A készülékkel gyermekek nem játszhatnak. A készülék tisztítását

és felhasználói karbantartását gyerekek felügyelet nélkül nem végezhetik.

5. A védőrács levétele előtt győződjön meg arról, hogy a ventilátor nem csatlakozik az elektromos hálózathoz.
6. A ventilátor védőrácsát semmilyen körülmények között ne távolítsa el, sem karbantartás, sem tisztítás céljából.
7. Ne merítse a készüléket, a tápkábelt vagy a csatlakozódugaszt vízbe vagy más folyadékba.
8. **FIGYELMEZTETÉS:** Ne használja a terméket fürdőkádakban, zuhanyzóknak, mosogatóknak vagy egyéb vízforrásoknál és azok közelében.
9. **FIGYELEM:** Ne használja ezt a terméket víz közelében.
10. A készüléket nem úgy tervezték, hogy távvezérlő rendszerrel vagy külső időzítővel lehessen működtetni.
11. Használat közben ne takarja le a készüléket.
12. Ezt a terméket sík felületre kell helyezni a használathoz. Használat közben ne állítsa fejre.
13. **FIGYELEM:** A termék körüli összes szellőzőnyílást tartsa tisztán.
14. **FIGYELMEZTETÉS:** A termék helytelen használata rövidzárlatot, tüzet, áramütést vagy egyéb veszélyeket okozhat.
15. **FIGYELMEZTETÉS:** Kerülje a mozgó alkatrészekkel való érintkezést. Soha ne dugja az ujját, bármilyen más testrészét vagy bármilyen tárgyat a ventilátor védőrácsán át. A felnőttek legyenek különösen figyelmesek, ha a ventilátort gyermekek közelében használják.
16. A készülék otthoni és ahhoz hasonló használatra alkalmas, mint például:

- üzletek, irodák vagy más munkahelyek személyzeti konyhái;
- mezőgazdasági telepek;
- szállodák, panziók és egyéb lakóhelyek lakói számára;
- vendégszoba típusú környezet.

17. Kültéri használatra nem alkalmas.

18. A tápkábel sérülésmentességét rendszeresen ellenőrizni kell. Ne használja a terméket, ha a hálózati kábel sérült.

19. Ne hagyja a készüléket felügyelet nélkül működés közben.

20. A készülék összeállításával kapcsolatos részletes információkért tekintse meg a használati útmutató megfelelő részeit.

21. **FIGYELMEZTETÉS:** Használat előtt teljesen szerelje össze a terméket.

22. Soha ne csatlakoztassa vagy húzza ki a hálózati dugaszt nedves kézzel.



23. Ne változtassa vagy módosítsa a terméket, mert ez hatással lehet a termék biztonságára. Vigyázat, sérülésveszély!

24. Vegye figyelembe az elemekre vonatkozó alábbi biztonsági előírásokat.

- Az elem behelyezésekor mindig ügyeljen a helyes polaritásra.
- Vegye ki az elemet, ha az lemerült, vagy ha hosszabb ideig nem használja a készüléket.
- Soha ne tegye ki az elemet túlzott hőnek, például napsütésnek, tűznek vagy hasonló hatásnak.
- Soha ne melegítse és ne dobja tűzbe. Soha ne szerelje szét, ne sértse fel és ne zárja rövidre az elemet.

- Égési sérülés veszélye! Ne nyelje le az elemet.
- A termék érme alakú/gombelemet tartalmaz, ami lenyelhető. A lenyelést követő két órán belül súlyos belső égési sérülésekhez vezethet, és halált okozhat.
- Tartsa az új és használt elemeket a gyermekektől távol. Ha az elemtartót nem lehet teljes mértékben rögzíteni, ne használja tovább a terméket, és tartsa gyermekektől távol. Ha gyanítja, hogy egy elemet lenyeltek, vagy a test bármely részébe behelyezték, azonnal forduljon orvoshoz.

HU

25.  Ez a jelzés azt mutatja, hogy a termék nem helyezhető a háztartási hulladékba. A nem megfelelő hulladékkezelés okozta lehetséges  környezeti károk, vagy emberi egészségkárosodás elkerülése érdekében felelősséggel, a természeti erőforrások újrahasznosítását segítő módon végezze a termék hulladékkezelését. A használt eszköz hulladékkezeléséhez használja a visszaszállítási és hulladékgyűjtő rendszereket, vagy vegye fel a kapcsolatot a kereskedővel, akitől beszerezte a terméket. A kereskedők gondoskodnak a termék környezetvédelmi szempontból biztonságos újrahasznosításáról.
26.  Az elemeket tilos a háztartási hulladékba kidobni. Kérjük, hogy a nem használt elemeket vigye el az erre a célra kijelölt gyűjtőhelyre. A hulladékkezeléssel kapcsolatban forduljon a helyi hatóságokhoz vagy a forgalmazóhoz. Az elemek előírás szerű ártalmatlanításával védi a környezetet és az emberi egészséget.

2. MŰSZAKI ADATOK

Névleges feszültség/bemeneti teljesítmény	220 - 240 V/AC, 50 W
Maximális légteljesítmény (F)	50,25 m ³ /perc
Üzemi érték (SV)	1,11 (m ³ /perc)/W
Energiafogyasztás készenléti üzemmódban (P _{SB})	0,352 W
Ventilátor zajszintje (LWA)	58,14 dB(A) (nagy sebességnél); 46,16 dB(A) (alacsony sebességnél)
Maximális légáramlási sebesség (c)	4,12 m/s
Szabvány az üzemi értékek méréséhez	IEC 60879:1986
Méreték	400 x 360 x 1135 mm
Tömeg	5,33 kg
A csomag tartalma	1 db álló ventilátor; 1 db távvezérlő egy CR2025 elemmel; 1 db használati útmutató

HU

3. LEÍRÁS

3.1 Fő egység

- | | |
|---------------------------------|--------------------------------|
| 1. Első védőrács | 8. Motoregység |
| 2. Ventilátorlapát rögzítő anya | 9. Tápkábel csatlakozódugással |
| 3. Ventilátorlapát egység | 10. Felső állványcső |
| 4. Hátsó védőrács rögzítő anya | 11. Alsó állványcső |
| 5. Hátsó védőrács | 12. Talp |
| 6. Motortengely | 13. Kezelőpanel |
| 7. Hordozófogantyú | 14. Biztonsági csavar |

3.2 Távvezérlő

- | | |
|-----------------------------|--------------------------|
| 15. Bekapcsoló gomb | 18. Időzítógomb |
| 16. Sebességcsökkentés gomb | 19. Sebességnövelés gomb |
| 17. Oszcilláció gomb | |

4. ÜZEMBE HELYEZÉS

A kicsomagolás után ellenőrizze, hogy a készülék hiánytalan-e, és hogy szállítás közben nem sérült-e meg. Ha a készülék sérült vagy hiányos, lépjen kapcsolatba ügyfélszolgálatunkkal.

1. A fő egység összeszerelése

- Helyezze a felső állványcsővet (10) a motoregység aljába, majd rögzítse a felső állványcsővet (10) az óramutató járásával ellentétes irányba forgatva.
- Ezután helyezze az alsó állványcsővet (11) a felső állványcsőbe, majd rögzítse az alsó állványcsővet (11) az óramutató járásával ellentétes irányba forgatva.
- Végül illessze az alsó állványcsővet (11) a talp (12) furatába, és az óramutató járásával megegyező irányba forgatva csavarozza be az alsó állványcsővet (11). Ügyeljen arra, hogy ne húzza túl.

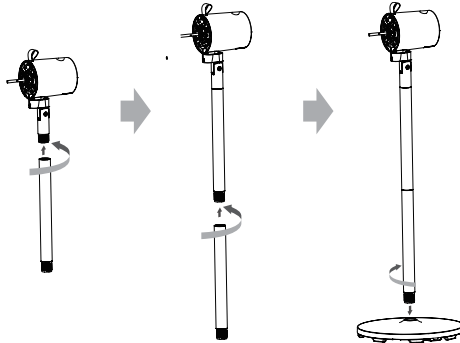

2. A hátsó védőrács (5) rögzítése

- Távolítsa el a ventilátorlapát rögzítőanyáját (2) és a hátsó védőrács rögzítőanyáját (4) a motor tengelyéről (6).
- Helyezze a hátsó védőrácsot (5) a motor tengelyére (6), ügyelve arra, hogy a hátsó védőrács (5) „I” jelölése fent legyen.
- Ezután helyezze vissza a hátsó védőrács rögzítőanyáját (4) a motor tengelyére (6) és húzza meg a hátsó védőrács (5) rögzítéséhez.

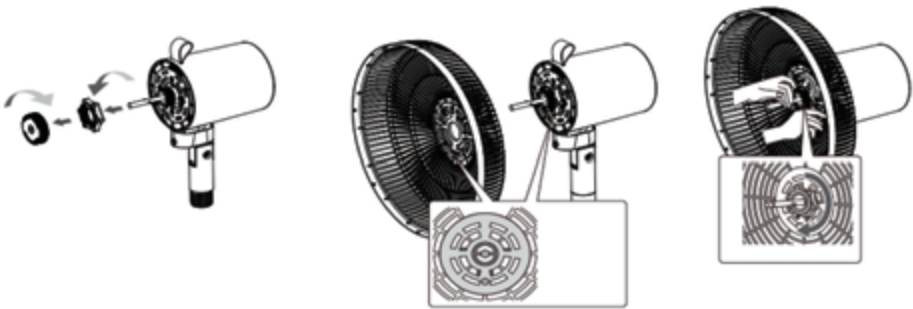

3. A ventilátorlapát (3) rögzítése

- Csúsztassa a ventilátorlapát egységet (3) a motor tengelyére (6), és ellenőrizze, hogy a motortengely (6) teljesen illeszkedik-e a ventilátorlapát egység (3) hornyába.
- Ezután a lapát rögzítő anya (2) segítségével szorítsa rá az egységet (3).

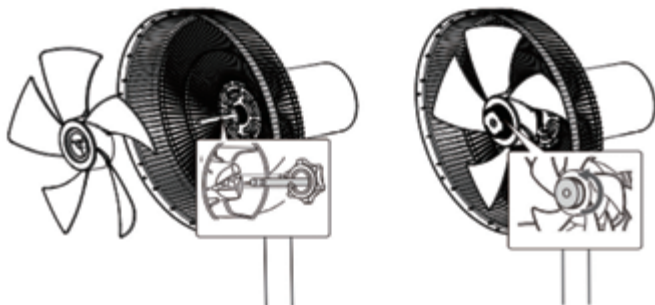

4. Az első védőrács (1) rögzítése

- Helyezze az első védőrácsot (1) a hátsó védőrácsra (5), ügyelve arra, hogy az első védőrács „I” és „II” jelölései fent legyenek, majd igazítsa az első védőrácson (1) lévő „I” jelölést a hátsó védőrács (5) „I” jelöléséhez.
- Ezután forgassa az első védőrácsot (1) az óramutató járásával megegyező irányba, amíg a hátsó védőrács (5) „I” jelölése az első védőrács (1) „II” jelölésének közepéhez nem ér.
- Végül rögzítse az első védőrácsot (1) a biztonsági csavar segítségével (14).

HU

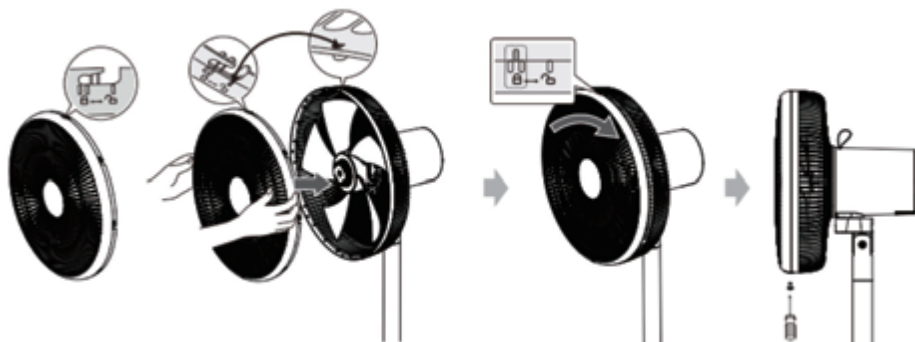

5. HASZNÁLAT

Figyelem:

- Győződjön meg arról, hogy a terméket sík és stabil padlóra helyezi.
- A hálózati csatlakozónak a ventilátor közelében, könnyen hozzáférhető helyen kell lennie.
- A tápkábelt mindig úgy helyezze el, hogy senki ne botolhasson el benne és ne gabalyodhasson bele.

5.1 A távvezérlő első használata

Amikor először használja a távvezérlőt, párosítania kell azt a ventilátorral, hogy együttműködhessenek egymással.

1. Csatlakoztassa a tápkábel (9) csatlakozóját a hálózatra (220–240 V/AC, 50 Hz).
2. A ventilátor be- vagy kikapcsolt állapotában öt másodpercig tartsa lenyomva a kezelőpanel (13)  gombját. A kezelőpanelen lévő összes LED jelzőfény világít és villog.
3. Ezután nyomja meg a távvezérlő bármelyik gombját. A ventilátor és a távvezérlő közötti párosítás aktiválódik.
4. Amikor a párosítás/összehangolás befejeződik, a hangjelzés egyszer megszólal, és a kezelőpanelen lévő LED jelzőfény visszatér a párosítás előtti normál állapotához.

5.2 Be- és kikapcsolás

- Csatlakoztassa a tápkábel (9) csatlakozóját a hálózatra (220–240 V/AC, 50 Hz).
- A ventilátor be- vagy kikapcsolásához érintse meg a kezelőpanel (13) (vagy a távvezérlő)  ikonját.

5.3 Sebesség beállítása

- Amikor a ventilátor be van kapcsolva, érintse meg a kezelőpanel (13)  ikonját (vagy nyomja meg a +/- jelet a távvezérlőn) a kívánt sebesség kiválasztásához (összesen 3 sebességszint van). A megfelelő sebességszint-jelző megjelenik a kezelőpanelen (13).

5.4 Az oszcillálás beállítása

- Amikor a ventilátor be van kapcsolva, érintse meg a kezelőpanel (13) (vagy a távvezérlő)  ikonját az oszcilláció be- és kikapcsolásához.

5.5 Időzítő beállítása

Beállíthatja, hogy a ventilátor mikor kapcsoljon ki automatikusan.

- Amikor a ventilátor be van kapcsolva, érintse meg a kezelőpanel (13) (vagy a távvezérlő)  ikonját az időzítő beállításához (legfeljebb 8 óra állítható be). A beállított idő megjelenik a kezelőpanelen (13).

5.6 A ventilátorfej beállítása

A légáramlás szögének beállításához fordítsa a ventilátor fejet felfelé vagy lefelé.



5.7 Magasság beállítása

A ventilátor magasságának beállításához szerelje fel az egyik vagy mindkét (alsó és felső) állványcsövet (lásd az „Üzembe helyezés” > „A fő egység összeszerelése” részt)

5.8 A távvezérlő elemének cseréje

A távvezérlőt egy CR2025 gombelem működteti. Cserélje ki az elemet, ha az lemerült.

- Keresse meg az elemtartó rekesz fedelét a távvezérlő hátoldalán. Nyomja meg és tartsa lenyomva a fület (A), ezzel egyidejűleg pedig húzza ki az elemtartót (az alábbi ábrán látható módon). Helyezzen egy új CR2025 elemet a tartóba a megfelelő polaritással, majd tolja be az elemtartót.

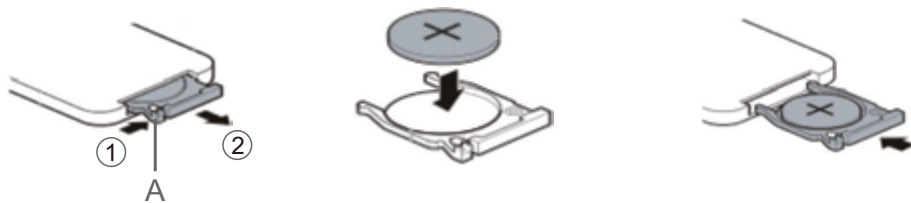

6. KARBANTARTÁS ÉS TISZTÍTÁS

- FIGYELMEZTETÉS: Minden tisztítás előtt kapcsolja ki a készüléket, és húzza ki a hálózati aljzatból.
- FIGYELMEZTETÉS: Tisztítás vagy karbantartás céljából ne távolítsa el a ventilátor védőrácsait.
- FIGYELMEZTETÉS: Kezelés vagy tisztítás előtt hagyja lehűlni a készüléket.
- A terméket puha portörölő ruhával tisztítsa.
- Ne engedje, hogy víz vagy más folyadék kerüljön a motoregységbe (8), mert ez rövidzárlatot, tüzet, áramütést vagy egyéb veszélyt okozhat.
- Ne használjon erős tisztítószereket, alkoholt vagy más vegyszereket, mert ezek károsíthatják a burkolatot és meghibásodást okozhatnak.
- A motoregység (8) hátsó részén lévő szellőzőnyílásokba ne kerüljön por és a szősz.
- A szellőzőnyílásokból és a védőrácsokról porszívó segítségével is eltávolíthatja a port és a szőszöket.
- Ha hosszabb ideig nem használja a készüléket, tárolja száraz és hűvös helyen.

HU

7. GARANCIA ÉS JÓTÁLLÁSI FELTÉTELEK

Erre a termékre a vásárlás időpontjától számított 36 hónap jótállás vonatkozik (amely tartalmazza a helyi jogszabályok által meghatározott 24 hónapos törvényes jótállást, valamint a márka által kínált 12 hónap további jótállást), minden gyártási- vagy anyaghibából eredő meghibásodásra.

Ez a jótállás nem terjed ki a rossz telepítésből, helytelen használatból, vagy a termék természetes elhasználódásából eredő károokra. A jótállás nem vonatkozik:

- A helytelen használatból, balesetből, átalakításból vagy nem megfelelő áramerősségű illetve feszültségű elektromos csatlakozásból eredő károokra vagy meghibásodásokra.
- Olyan termékekre, amelyeknek garancia címkéje vagy sorozatszama sérült, megváltozott, eltávolították vagy rozsdás.
- A cserélhető akkumulátorokra és tartozékokra 6 hónap jótállás vonatkozik.
- Az akkumulátor meghibásodására, ha a túl hosszú töltés, vagy az útmutatóban leírt biztonsági előírások figyelmen kívül hagyása miatt következett be.
- Az esztétikai károokra, ideértve a karcolásokat, horpadásokat vagy hasonlókat.
- Engedéllyel nem rendelkező személy által végzett bármilyen beavatkozásból bekövetkezett károokra.
- A természetes kopásból vagy a termék természetes elhasználódásából eredő meghibásodásokra.
- A hálózati paraméterek megváltozása miatt szükséges programfrissítésekre.

- Harmadik fél programjának módosítás, változtatás vagy adaptálás céljából történő használata következtében meghibásodott termékre.
- A gyártó által jóváhagyott tartozékok nélküli használat következtében meghibásodott termékre.
- A rozsdás termékekre.

A gyártó semmi esetre sem tehető felelőssé a lemezen tárolt adatok elvesztéséért. Hasonlóképpen, a gyártó nem köteles ellenőrizni, hogy a visszavitt termékből eltávolították-e a SIM / SD kártyákat.

A javított vagy cserélt termékek tartalmazhatnak új és/vagy újracsomagolt összetevőket és tartozékokat.

A JÓTÁLLÁS ÉRVÉNYESÍTÉSE

A jótállás érvényesítéséhez kérjük, vigye vissza a terméket az eladási hely ügyfélszolgálatára a vásárlási bizonylattal (pénztárblockk, számla stb.), a termékkel és a hozzá adott tartozékokkal, eredeti csomagolásban.

Tájékoztatásul meg kell adnia a vásárlás időpontját, a modellt és a sorozatszámot vagy IMEI számot (ezek az adatok általában fel vannak tüntetve a terméken, vagy a vásárlási bizonylaton).

Ezek hiányában a terméket a megfelelő működését biztosító kellekkel együtt kell visszavinnie (tápegység, adapter stb.).

Ha a reklamációra vonatkozik a jótállás, a vevőszolgálat a helyi jogszabályoknak megfelelően, vagy:

- Megjavitja vagy kicseréli a hibás alkatrészeket.
- A visszavitt terméket legalább azonos funkciókkal rendelkező és teljesítményben egyenértékű termékre cseréli.
- Visszatéríti a termék vételárát a pénztárblockkon feltüntetett értékben.

A jótállás keretében végzett javítás esetén a jótállási idő 6 hónappal meghosszabbodik, amely azonban ismételt hibák esetén sem halmozódik fel.

CUPRINS:

1. INFORMAȚII PRIVIND SIGURANȚA	P. 65
2. DATE TEHNICE	P. 69
3. DESCRIERE	P. 69
4. INSTALARE	P. 69
5. UTILIZARE	P. 71
6. ÎNTREȚINERE ȘI CURĂȚARE	P. 73
7. GARANȚII ȘI LIMITE DE RESPONSABILITATE	P. 73

1. INFORMAȚII PRIVIND SIGURANȚA

Înainte de a folosi acest produs, citiți cu atenție aceste instrucțiuni și păstrați manualul pentru o utilizare ulterioară.

1. Înainte de a conecta aparatul la priza de perete, asigurați-vă că curentul electric de la priza locală se potrivește cu cel specificat pe plăcuța de indentificare a produsului. Acest aparat trebuie conectat numai la o priză cu împământare.
2. Dacă este deteriorat cablul de alimentare, acesta trebuie să fie înlocuit de către producător, de agentul de service sau de persoane cu calificare similară, pentru a se evita pericolele posibile.
3. Acest produs este numai pentru utilizare în interior. Nu este permisă altă utilizare (profesională).
4. Acest aparat poate fi utilizat de copiii cu vârsta de cel puțin 8 ani și de persoane cu capacități fizice, senzoriale sau mentale reduse sau care nu au experiența și cunoștințele necesare, dacă sunt supravegheate sau au fost instruite cu privire la utilizarea aparatului în condiții de siguranță și înțeleg pericolele implicate. Copiii nu au voie să se joace cu acest aparat. Curățarea aparatului și întreținerea permisă pentru utilizator nu trebuie să fie efectuate de către copii decât sub supraveghere.

5. Asigurați-vă că ventilatorul este deconectat de la priză înainte de a demonta apărătoarea.
6. Nu demontați apărătoarele ventilatorului în nicio situație pentru întreținere sau curățare.
7. Nu scufundați produsul, cablul de alimentare sau stecărul în apă sau alt lichid.
8. **AVERTIZARE:** Nu folosiți produsul în sau în apropierea căzilor de baie, a dușurilor, chiuvetelor sau a altor surse de apă.
9. **PRECAUȚIE:** Nu folosiți produsul lângă apă.
10. Produsul nu este destinat utilizării cu ajutorul unei telecomenzi sau a unui temporizator extern.
11. Nu acoperiți produsul în timpul funcționării.
12. Produsul trebuie așezat pe o suprafață plană pe durata utilizării. Nu întoarceți aparatul invers în timpul utilizării.
13. **PRECAUȚIE:** Păstrați curate gurile de aerisire.
14. **AVERTIZARE:** Utilizarea incorectă a produsului poate cauza scurt, incendii, electrocutare sau alte pericole.
15. **AVERTIZARE:** Evitați contactul cu piesele mobile. Nu introduceți degetele sau altă parte a corpului sau alte obiecte prin apărătoarea ventilatorului. Adulții trebuie să folosească cu grijă acest ventilator în prezența copiilor.
16. Produsul este destinat uzului casnic și pentru utilizări similare, cum ar fi:
 - bucătării pentru personalul din magazine, birouri sau alte medii de lucru;
 - ferme;
 - de către clienți în hoteluri, moteluri și alte facilități rezidențiale;
 - spații precum camere de oaspeți.

17. Produsul nu este potrivit utilizării în exterior.
18. Cablul de alimentare trebuie să fie examinat în mod regulat pentru a se detecta orice semn de deteriorare eventuală. Nu folosiți produsul în cazul în care cablul de alimentare este deteriorat.
19. Nu lăsați aparatul nesupravegheat pe durata funcționării.
20. Pentru informații detaliate privind montarea produsului, consultați secțiunile corespunzătoare din manualul dvs. de utilizare.
21. **AVERTIZARE:** Asamblați aparatul complet înainte de utilizare.
22. Niciodată nu trebuie să scoateți sau să introduceți ștecherul în priză atunci când aveți mâinile ude.
23. Nu schimbați și nu modificați produsul, deoarece acest lucru afectează siguranța produsului. Atenție, risc de rănire!
24. Respectați următoarele reguli privind siguranța bateriei.
 - Respectați întotdeauna polaritatea corectă în timp ce introduceți bateria.
 - Îndepărtați bateriile dacă dispozitivul nu este utilizat o perioadă mai lungă de timp sau dacă bateriile sunt consumate.
 - Nu expuneți bateria niciodată la căldură excesivă, cum ar fi soare, foc sau altele similare.
 - Nu încălziți niciodată bateria și nu o aruncați niciodată în foc. Nu desfaceți, deteriorați sau scurt-circuitați niciodată bateria.
 - Pericol de arsuri cauzate de substanțe chimice. Nu ingerați bateriile.
 - Acest produs conține o baterie de tip monedă/buton, care ar putea fi înghițită. Dacă este înghițită,

se pot produce arsuri interne grave în decurs de două ore de la înghițire și acestea pot provoca moartea.

- Bateriile noi, cât și cele vechi, trebuie să fie păstrate într-un loc ferit de accesul copiilor. În cazul în care compartimentul bateriei nu poate fi complet securizat, nu mai folosiți produsul și păstrați-l într-un loc ferit de accesul copiilor. Dacă bănuiți că o baterie a fost înghițită sau a fost introdusă în oricare parte a corpului, trebuie să solicitați imediat asistența medicală.

25.



Acest marcaj indică faptul că acest produs nu trebuie aruncat împreună cu alte deșeuri menajere. Pentru a preveni posibilele daune asupra mediului sau sănătății umane din depozitarea necontrolată a deșeurilor, reciclați-l în mod responsabil pentru a susține reutilizarea durabilă a resurselor materiale. Pentru a returna dispozitivul utilizat, utilizați sistemele de returnare și de colectare sau contactați distribuitorul unde a fost achiziționat produsul. Aceștia pot prelua acest produs pentru reciclarea ecologică.

26.



Bateriile nu trebuie aruncate împreună cu deșeurile menajere obișnuite. Reciclați-le în punctele de colectare prevăzute în acest scop. Contactați autoritățile locale sau distribuitorul pentru a primi instrucțiuni cu privire la reciclare. Eliminarea corectă a bateriilor vechi ajută la protejarea mediului și a sănătății umane.

2. DATE TEHNICE

Tensiune nominală/alimentare energie	220 - 240 V/c.a., 50 W
Debit maxim de aer (F)	50,25 m ³ /min
Randament (SV)	1,11 (m ³ /min)/W
Consum de energie standby (P _{SB})	0,352 W
Nivel de zgomot (LWA)	58,14 dB(A) (viteză ridicată); 46,16 dB(A) (viteză scăzută)
Viteză maximă aer (c)	4,12 metri/sec
Standard de măsurare standard	IEC 60879:1986
Dimensiuni	400 x 360 x 1135 mm
Greutate	5,33 kg
Conținut livrat	1 x ventilator cu picior; 1 x telecomandă cu o baterie CR2025; 1 x manual de utilizare

RO

3. DESCRIERE

3.1 Unitatea principală

- | | |
|-----------------------------|----------------------------------|
| 1. Apărătoare frontală | 8. Motor |
| 2. Piuliță ansamblu de lame | 9. Cablu de alimentare cu ștecăr |
| 3. Ansamblu de lame | 10. Tub vertical de sus |
| 4. Piuliță apărătoare spate | 11. Tub vertical de jos |
| 5. Apărătoare spate | 12. Bază |
| 6. Axul motorului | 13. Panou de comenzi |
| 7. Mâner de transport | 14. Șurub de siguranță |

3.2 Telecomandă

- | | |
|----------------------------|-------------------------|
| 15. Butonul de pornire | 18. Buton temporizator |
| 16. Buton micșorare viteză | 19. Buton mărire viteză |
| 17. Buton de oscilare | |

4. INSTALARE

După despachetare, verificați dacă au fost livrate toate piesele produsului și dacă nu s-au produs deteriorări în timpul transportului. Dacă produsele livrate sunt deteriorate sau dacă nu sunt livrate toate piesele, contactați serviciul nostru post-vânzare.

1. Montarea părții principale

- Introduceți tubul superior al piciorului (10) în partea de jos a blocului motor și strângeți tubul superior al piciorului (10) rotindu-l în sensul opus acelor de ceas.
- Apoi introduceți tubul inferior al piciorului (11) în tubul superior al piciorului și strângeți tubul inferior al piciorului (11) rotindu-l în sensul opus acelor de ceas.
- La final introduceți tubul vertical de jos (11) în orificiul piciorului (12) și fixați tubul vertical de jos (11) rotindu-l în sens orar. Rețineți să nu îl strângeți prea tare.

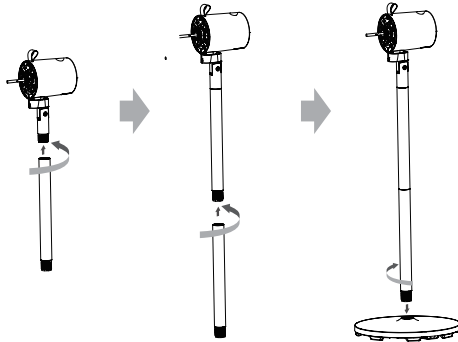

2. Fixarea apărătoarei din spate (5)

- Îndepărtați piulița de asamblare a lamei (2) și piulița apărătoarei din spate (4) de pe axul motorului (6).
- Puneți apărătoarea din spate (5) pe axul motorului (6) în timp ce vă asigurați că semnul "I" de pe apărătoarea din spate (5) este orientat în sus.
- Repoziționați apoi piulița apărătoarei din spate (4) pe axul motorului (6) și strângeți-o pentru a fixa apărătoarea din spate (5).

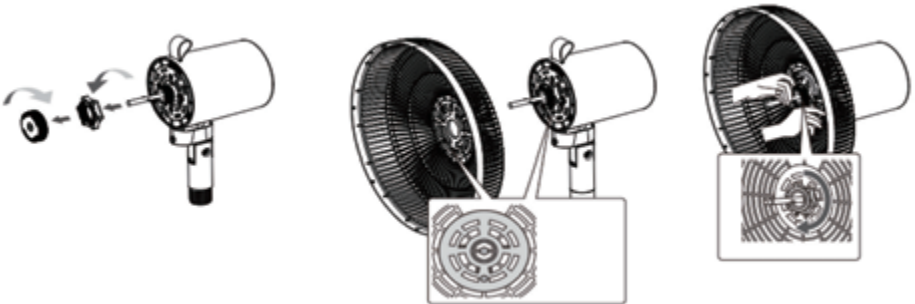

3. Fixarea ansamblului de lame (3)

- Glisați ansamblul de lame (3) pe axul motorului (6) și asigurați-vă că axul motorului (6) este complet așezat în canalul ansamblului de lame (3).
- Strângeți apoi ansamblul de lame (3) prin strângerea piuliței ansamblului de lame (2).

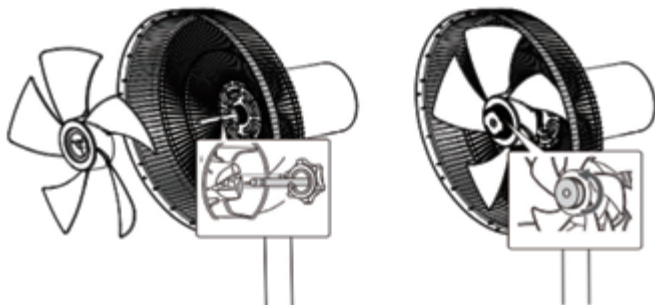

4. Fixarea apărătoarei frontale (1)

- Poziționați apărătoarea frontală (1) peste apărătoarea din spate (5) în timp ce vă asigurați că semnele "I" și "II" de pe apărătoarea frontală (1) sunt orientate în sus, și aliniați semnul "I" de pe apărătoarea din față (1) cu semnul "I" de pe apărătoarea din spate (5).
- Rotiți apoi apărătoarea din față (1) în sens orar până când semnul "I" de pe apărătoarea din spate (5) este situat în mijlocul semnului "II" de pe apărătoarea din față (1).
- La final fixați apărătoarea frontală (1) cu șurubul de siguranță (14).

RO

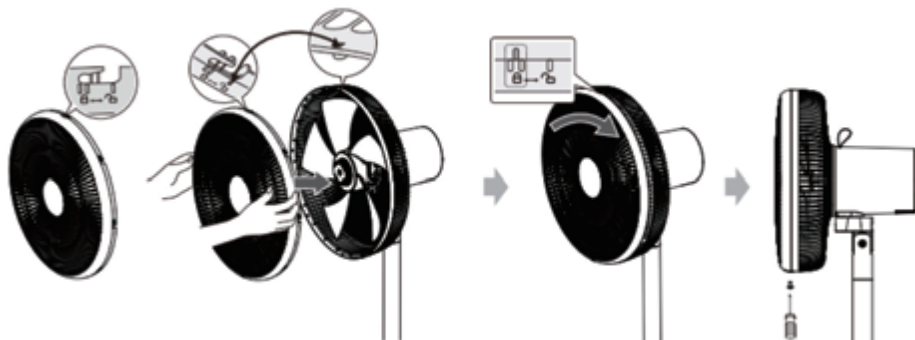

5. UTILIZARE

Precauție:

- Asigurați-vă că produsul este așezat pe o podea plană și stabilă.
- Priza de alimentare trebuie să fie în apropierea ventilatorului și să fie ușor accesibilă.
- Poziționați mereu cablul de alimentare astfel încât nimeni să nu se împiedice și să nu se încălzească în el.

5.1 Prima utilizare a telecomenzii

Când telecomanda este folosită prima dată, trebuie să asociați telecomanda cu ventilatorul pentru a lucra împreună.

1. Conectați ștecărul cablului de alimentare (9) la priză (220 - 240 V/c.a., 50 Hz).
2. Când ventilatorul este pornit sau oprit, apăsați lung butonul  de pe panoul de comandă (13) timp de cinci secunde. Toți indicatorii LED de pe panoul de comandă se aprind și clipesc.
3. Apăsați apoi orice buton de pe telecomandă. Asocierea dintre ventilator și telecomandă este realizată.
4. Când asocierea/coordonarea s-a realizat, soneria sună o dată și indicatorul LED de pe panoul de comandă revine la starea normală dinainte de asociere/coordonare.

5.2 Pornire/oprire

- Conectați ștecărul cablului de alimentare (9) la priză (220 - 240 V/c.a., 50 Hz).
- Pentru a porni sau opri ventilatorul, apăsați pictograma  de pe panoul de comandă (13) (sau de pe telecomandă).

5.3 Setarea vitezei

- Când ventilatorul este pornit, apăsați pictograma  de panoul de comandă (13) (sau apăsați +/- pe telecomandă) pentru a selecta treapta de viteză (în total 3 trepte de viteză). Indicatorul corespunzător treptei de viteză este afișat pe panoul de comandă (13).

5.4 Setarea mișcării de oscilație

- Când ventilatorul este pornit, apăsați pictograma  pe panoul de comandă (13) (sau de pe telecomandă) pentru a activa sau dezactiva mișcarea de oscilație.

5.5 Setarea cronometrului

Puteți seta o oră la care ventilatorul se va opri automat.

- Când ventilatorul este pornit, apăsați pictograma  pe panoul de comandă (13) sau pe telecomandă pentru a seta temporizatorul (pot fi setate maxim 8 ore). Timpul setat este afișat pe panoul de comandă (13).

5.6 Reglarea capului de ventilare

Mișcați capul de ventilare în jos sau în sus pentru a regla unghiul fluxului de aer.



5.7 Reglarea înălțimii

Instalați unul sau ambele tuburi verticale (tuburi verticale de sus sau de jos) pentru a regla înălțimea ventilatorului (vezi "Instalare" > "Montarea părții principale").

5.8 Înlocuirea bateriei telecomenzii

Telecomanda funcționează cu o baterie rotundă CR2025. Înlocuiți bateria când aceasta se descarcă.

- Identificați clapeta de la compartimentul bateriilor din partea din spate a telecomenzii. Apăsați lung clapeta (A) și în același timp scoateți sertarul bateriei (conform imaginii de mai jos) și introduceți o baterie nouă CR2025 în sertarul bateriei cu polaritatea corectă conform indicației și apoi închideți sertarul bateriei.

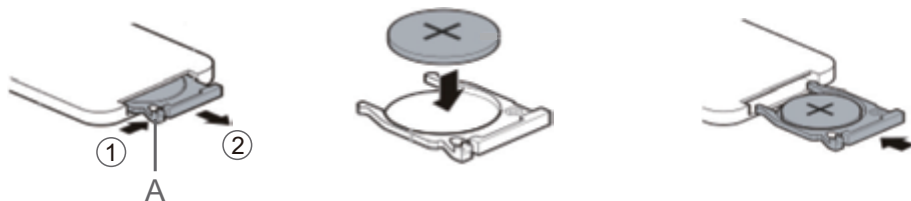

6. ÎNTREȚINERE ȘI CURĂȚARE

- AVERTIZARE: Oprii aparatul și deconectați-l de la sursa de alimentare înainte de fiecare curățare.
- AVERTIZARE: Nu îndepărtați apărătoarele ventilatorului pentru curățare sau întreținere.
- AVERTIZARE: Lăsați aparatul să se răcească înainte de manipulare sau curățare.
- Curățați produsul cu o lavetă moale de praf.
- Nu permiteți pătrunderea apei sau a altor lichide în unitatea cu motor (8) deoarece acestea pot cauza scurt-circuit, incendii, electrocutare sau alte pericole.
- Nu folosiți lichide corozive de curățare, alcool sau alte soluții chimice deoarece acestea pot deteriora carcasa și afecta funcționarea produselor.
- Curățați orificiile de aerisire din spatele unității cu motor (8) de praf și scame.
- Puteți folosi un aspirator pentru a îndepărta praful și scamele de pe gurile de aerisire și apărătoarele ventilatorului.
- Depozitați produsul într-un loc răcoros și uscat dacă nu îl utilizați mai mult timp.

RO

7. GARANȚII ȘI LIMITE DE RESPONSABILITATE

Acest produs este garantat pentru o perioadă de 36 luni (incluzând garanția legală de 24 luni, așa cum este ea definită de legislația locală, dar și o garanție comercială suplimentară de 12 luni oferită de marcă) de la data cumpărării, împotriva oricărei defecțiuni care rezultă dintr-un viciu de fabricație sau problemă legată de materialele componente.

Această garanție nu acoperă daunele care rezultă dintr-o instalare eronată, din utilizarea incorectă sau din uzura normală a produsului. Mai exact, garanția nu acoperă:

- Daunele sau problemele cauzate de o utilizare incorectă, de un accident, o alterare sau de o conectare electrică de intensitate sau de tensiune neadekvate.
- Produsele care au fost modificate sau al căror sigiliu sau număr de serie au fost deteriorate, modificate, îndepărtate sau ruginite.
- Bateriile înlocuibile și accesoriile sunt garantate pentru o perioadă de 6 luni.
- Avarierea bateriei, survenită în urma operațiunilor de încărcare prea lungi sau cauzată de nerespectarea recomandărilor de siguranță explicate în instrucțiuni.
- Defecte cosmetice, inclusiv zgârieturi, tăieturi sau oricare alte elemente.
- Daunele cauzate de orice intervenție efectuată de o persoană neautorizată.
- Defecțiunile cauzate de uzura sau de învechirea normală a produsului.
- Actualizările programului informatic, datorate modificării parametrilor de rețea.
- Avarierea produsului cauzată de utilizarea unor alte programe informatice pentru a modifica, schimba, adapta sau pentru a modifica programul informatic existent.
- Avarierea produsului cauzată de utilizarea acestuia fără accesoriile omologate de către producător.

- Produsele oxidate.

În niciun caz, producătorul nu poate fi considerat responsabil de pierderea informațiilor stocate pe disc. De asemenea, producătorul nu este obligat să verifice dacă utilizatorul a scos cartela SIM / SD din aparat în cazul produselor returnate.

Produsele reparate sau schimbate pot include componente și echipamente noi și/sau recondiționate.

METODE DE IMPLEMENTARE

Pentru a beneficia de un service de garanție, vă rugăm să aduceți produsul la biroul de relații cu clienții al magazinului de la care l-ați achiziționat, având asupra dumneavoastră dovada cumpărării sale (bon de casă, factură, etc...) și accesoriile furnizate, împreună cu ambalajul original.

Este important să vă amintiți data la care ați achiziționat produsul, modelul și numărul de serie sau IMEI (aceste informații figurează în general pe produs, pe ambalaj sau pe dovada de cumpărare).

În mod implicit, trebuie să aduceți produsul în magazin împreună cu accesoriile necesare funcționării sale corecte (alimentare, adaptor, etc).

În cazul în care dauna suferită de produs este acoperită de garanție, serviciul post-vânzare va putea, în limitele legislației locale fie:

- Să repare sau să înlocuiască piesele defecte.
- Să schimbe produsul returnat cu un produs care are cel puțin aceleași funcționalități și care este echivalent în termeni de performanță.
- Să vă ramburseze valoarea produsului la prețul de achiziționare menționat pe documentul prezentat drept dovadă a cumpărării.

În eventualitatea unei reparații acoperite de garanție, durata de acordare a garanției se va prelungi cu 6 luni, Dar nu va mai fi acordată în caz de defecțiuni repetate.

СОДЕРЖАНИЕ:

1. ИНФОРМАЦИЯ ПО БЕЗОПАСНОСТИ	С. 75
2. ТЕХНИЧЕСКИЕ ДАННЫЕ	С. 80
3. ОПИСАНИЕ	С. 80
4. УСТАНОВКА	С. 80
5. ЭКСПЛУАТАЦИЯ	С. 82
6. ОБСЛУЖИВАНИЕ И ОЧИСТКА	С. 84
7. ГАРАНТИЯ И МАСШТАБ ОТВЕТСТВЕННОСТИ	С. 84

1. ИНФОРМАЦИЯ ПО БЕЗОПАСНОСТИ

Перед использованием этого прибора внимательно прочтите инструкции ниже и сохраните руководство пользователя для дальнейшего использования:

1. Перед подключением прибора к настенной розетке убедитесь, что параметры местной электросети соответствуют указанным на заводской табличке прибора. Этот прибор необходимо подключать только к заземленной розетке.
2. Если шнур питания поврежден, то во избежание опасности он должен быть заменен представителем производителя или его официального сервиса, либо лицом, обладающим надлежащей квалификацией.
3. Данный прибор предназначен для использования только внутри помещений. Другие способы использования, включая профессиональное применение, запрещены.
4. Прибор разрешается эксплуатировать детям от 8 лет и старше, лицам с ограниченными физическими, сенсорными или умственными возможностями, а также лицам, не обладающим

RU

достаточным опытом и знаниями, только под присмотром или после прохождения инструктажа о порядке безопасной эксплуатации прибора и сопутствующих рисках. Детям запрещается играть с прибором. Очистка и обслуживание прибора детьми допускаются только под надзором.

5. Перед снятием защитной решетки убедитесь, что вентилятор отключен от сети электропитания.
6. Ни в коем случае не снимайте защитные решетки вентилятора для очистки или технического ухода.
7. Не погружайте прибор, шнур питания или вилку в воду и прочие жидкости.
8. **ВНИМАНИЕ!** Не используйте этот прибор в непосредственной близости от ванн, душевых, раковин и других источников воды.
9. **ПРЕДУПРЕЖДЕНИЕ:** Не используйте прибор вблизи воды.
10. Этот прибор не предназначен для использования совместно с системой дистанционного управления или внешним таймером.
11. Не накрывайте прибор в процессе использования.
12. Расположите прибор на плоской поверхности перед использованием. Не переворачивайте его во время использования.
13. **ПРЕДУПРЕЖДЕНИЕ:** Не загораживайте вентиляционные отверстия вокруг прибора.
14. **ВНИМАНИЕ!** Нецелевое использование прибора может привести к короткому замыканию, возгоранию, поражению электрическим током и возникновению прочих опасностей.
15. **ВНИМАНИЕ!** Не прикасайтесь к движущимся элементам. Ни в коем случае не просовывайте

пальцы или другие предметы через отверстия решетки вентилятора. При использовании вентилятора взрослые должны следить за детьми, которые находятся рядом с ним.

16. Этот прибор предназначен для использования дома и в схожих местах, например:
 - на кухнях для персонала магазинов, в офисах и других рабочих зонах;
 - на фермах;
 - в гостиницах, мотелях и прочих заведениях аналогичного типа;
 - в заведениях типа «гостевых комнат».
17. Этот прибор не предназначен для использования на открытом воздухе.
18. Шнур питания необходимо регулярно проверять на предмет возможных повреждений. Не используйте прибор, если шнур питания поврежден.
19. Не оставляйте прибор без присмотра в процессе эксплуатации.
20. Подробные сведения о настройке прибора см. в соответствующих разделах руководства пользователя.
21. **ВНИМАНИЕ!** Соберите прибор полностью перед использованием.
22. Запрещается подключать или отключать вилку прибора мокрыми руками.
23. Не вносите в изделие технические изменения—это может сделать его использование небезопасным. **Внимание! Травмоопасно!**
24. При работе с батареями соблюдайте следующие правила техники безопасности.

- Соблюдайте полярность, вставляя батарейку.
- Если устройство предполагается не использовать длительное время, то извлеките батарейки во избежание разрядки.
- Не подвергайте батарейки чрезмерному нагреву (под действием солнца, огня и пр.).
- Не нагревайте батарейки и не бросайте их в огонь. Не пытайтесь разобрать, повредить или замкнуть батарейку.
- Опасность химического ожога. Не глотайте батарейку.
- Этот прибор содержит батарейку типа «таблетка», которую можно случайно проглотить. В течение двух часов после проглатывания батарейка может вызывать серьезные внутренние ожоги, которые могут привести к смерти.
- Берегите новые и использованные батарейки от детей. Если батарейный отсек закрыт ненадежно, прекратите использование прибора и уберите его подальше от детей. Если вы подозреваете, что батарейка была проглочена или попала внутрь любой части тела, немедленно обратитесь к врачу.

25.



Данная маркировка означает, что устройство не следует выбрасывать вместе с другими бытовыми отходами.

Чтобы предотвратить возможный вред окружающей среде или здоровью человека от неконтролируемой утилизации отходов, необходимо ответственно относиться к их вторичной переработке и способствовать

энергоэффективному повторному использованию материальных ресурсов. Чтобы вернуть отработавшее устройство, обратитесь в пункт возврата и сбора или к розничному торговцу, у которого было приобретено изделие. Они передадут изделие на экологически безопасную переработку.

26.  Запрещено утилизировать батарейки вместе с бытовыми отходами. Передайте их в предназначенные для этого пункты сбора. Проконсультируйтесь по поводу утилизации с местными органами власти или вашим дилером. Надлежащая утилизация старых батареек способствует охране окружающей среды и здоровья человека.

2. ТЕХНИЧЕСКИЕ ДАННЫЕ

Номинальное напряжение/входная мощность	220-240 В перем. тока, 50 Вт
Максимальный расход воздуха (F)	50,25 м ³ /мин
Значение производительности (SV)	1,11 (м ³ /мин)/Вт
Энергопотребление в режиме ожидания (P _{SB})	0,352 Вт
Уровень звуковой мощности (LWA)	58,14 дБ(А) (высокая скорость); 46,16 дБ(А) (низкая скорость)
Максимальная скорость воздушного потока (с)	4,12 м/с
Стандарт оценки эксплуатационной пригодности	IEC 60879:1986
Размеры	400 x 360 x 1135 мм
Масса	5,33 кг
Комплект поставки	Напольный вентилятор (1 шт.); пульт дистанционного управления с батареей CR2025 (1 шт.); руководство пользователя (1 шт.)

RU

3. ОПИСАНИЕ

3.1 Основная часть

- | | |
|-----------------------------|------------------------------|
| 1. Передняя решетка | 8. Модуль двигателя |
| 2. Гайка крепления лопастей | 9. Шнур питания со штекером |
| 3. Лопасты в сборе | 10. Верхняя трубчатая стойка |
| 4. Гайка задней решетки | 11. Нижняя трубчатая стойка |
| 5. Задняя решетка | 12. Основа |
| 6. Вал двигателя | 13. Панель управления |
| 7. Ручка для переноса | 14. Предохранительный винт |

3.2 Пульт дистанционного управления

- | | |
|--------------------------------------|--|
| 15. Кнопка питания | 18. Кнопка таймера |
| 16. Кнопка снижения частоты вращения | 19. Кнопка увеличения частоты вращения |
| 17. Кнопка вибрации | |

4. УСТАНОВКА

Завершив распаковку, проверьте комплектность и наличие возможных повреждений при транспортировке. Если комплектация оказалась неполной или обнаружены повреждения, обратитесь в нашу службу послепродажной поддержки.

1. Сборка основного корпуса

- Вставьте верхнюю трубку подставки (10) в нижнюю часть приводного блока и затяните ее против часовой стрелки.
- Затем вставьте нижнюю трубку подставки (11) в верхнюю трубку подставки и затяните ее против часовой стрелки.
- Затем вставьте нижнюю трубчатую стойку (11) в отверстие в основании (12) и поверните нижнюю трубчатую стойку (11) по часовой стрелке, чтобы затянуть ее. Не затягивайте стойку слишком плотно.

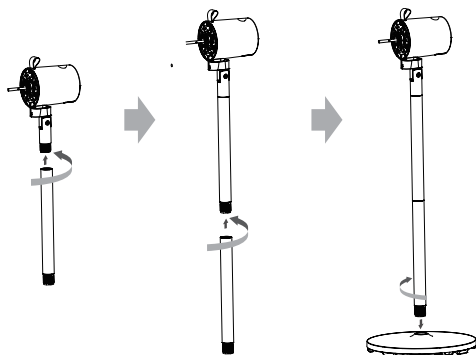

2. Крепление задней решетки (5)

- Выверните гайку крепления лопастей в сборе (2) и гайку задней решетки (4) с вала двигателя (6).
- Наденьте заднюю решетку (5) на вал двигателя (6) так, чтобы метка «1» на задней решетке (5) смотрела вверх.
- Затем заверните на место гайку задней решетки (4) на валу двигателя (6) и затяните ее, чтобы закрепить заднюю решетку (5).

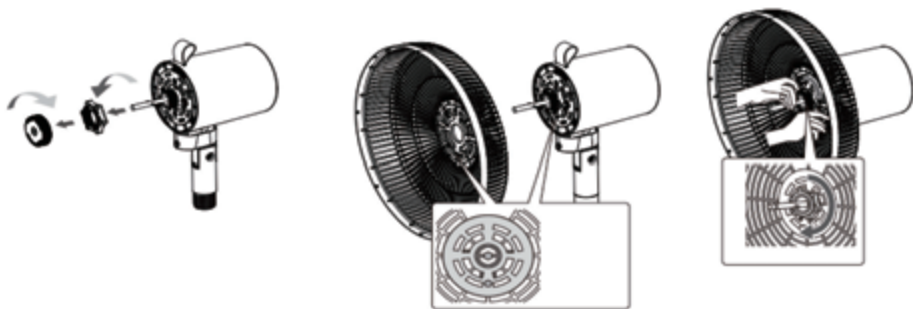

3. Крепление лопастей в сборе (3)

- Наденьте лопасти в сборе (3) на вал двигателя (6) и убедитесь, что вал двигателя (6) полностью вошел в паз на лопастях в сборе (3).
- Затем затяните лопасти в сборе (3) с помощью крепежной гайки (2).

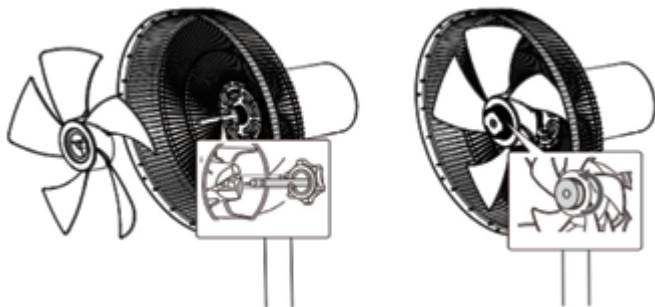

4. Крепление передней решетки (1)

- Расположите переднюю решетку (1) над задней решеткой (5) так, чтобы метки «I» и «II» на передней решетке (1) смотрели вверх, и выровняйте метку «I» на передней решетке (1) с меткой «I» на задней решетке (5).
- Затем поворачивайте переднюю решетку (1) по часовой стрелке, пока метка «I» на задней решетке (5) не совпадет с центром метки «II» на передней решетке (1).
- Наконец, затяните предохранительный винт (14), удерживающий переднюю решетку (1).

RU

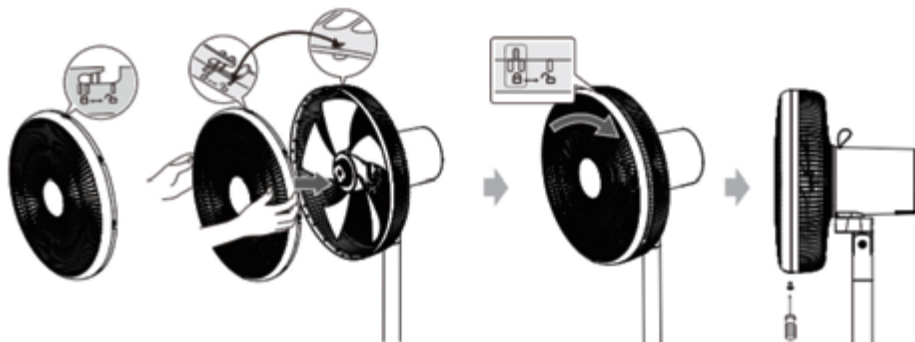

5. ЭКСПЛУАТАЦИЯ

Предупреждение:

- Убедитесь, что прибор расположен на ровной устойчивой поверхности.
- Электрическая розетка должна располагаться в непосредственной близости от устройства и быть легко доступной.
- Шнур питания нужно располагать так, чтобы о него нельзя было споткнуться или запутаться в нем.

5.1 Первое использование пульта дистанционного управления

При первом использовании пульта дистанционного управления нужно выполнить сопряжение пульта с вентилятором, чтобы обеспечить их взаимодействие.

1. Подключите кабель питания с помощью вилки (9) к электросети (220-240 В переменного тока, 50 Гц).

2. Когда вентилятор включен или отключен, нажмите и удерживайте кнопку  на панели управления (13) в течение пяти секунд. Все светодиодные индикаторы на панели управления загорятся и начнут мигать.
3. Затем нажмите любую кнопку на пульте дистанционного управления. Будет активировано сопряжение между вентилятором и пультом дистанционного управления.
4. Когда сопряжение будет завершено, раздастся звуковой сигнал, и светодиодный индикатор на панели управления вернется к обычной индикации, которая была до начала сопряжения.

5.2 Включение/выключение

- Подключите кабель питания с помощью вилки (9) к электросети (220-240 В переменного тока, 50 Гц).
- Чтобы включить или отключить вентилятор, нажмите на значок  на панели управления (13) (или на пульте дистанционного управления).

5.3 Настройка скорости

- Когда вентилятор включен, нажмите на значок  на панели управления (13) (или нажмите +/- на пульте дистанционного управления), чтобы выбрать уровень скорости (всего есть 3 уровня скорости). Индикатор соответствующего уровня скорости появится на панели управления (13).

5.4 Настройка поворота

- Когда вентилятор включен, нажмите на значок  на панели управления (13) (или на пульте дистанционного управления), чтобы включить или отключить поворот.

5.5 Настройка таймера

Можно настроить время автоматического отключения вентилятора.

- Когда вентилятор включен, нажмите на значок  на панели управления (13) (или на пульте дистанционного управления), чтобы настроить таймер (период до 8 часов). Заданное время отобразится на панели управления (13).

5.6 Регулировка головки вентилятора

Поворачивайте головку вентилятора вверх или вниз, чтобы отрегулировать угол воздушного потока.



5.7 Регулировка высоты

Установите одну трубчатую стойку или обе сразу (верхнюю и нижнюю), чтобы отрегулировать высоту вентилятора (см. «Монтаж» > «Сборка основного корпуса»).

5.8 Замена батареек в пульте дистанционного управления

Пульт дистанционного управления содержит батарейку CR2025 кнопочного типа. Когда батарейка разрядится, замените ее.

- Найдите дверцу батарейного отсека с тыльной стороны панели управления. Нажмите и удерживайте выступ (A), одновременно вытаскивая лоток для батарейки (см. рисунок ниже), чтобы поместить в него новую батарейку CR2025, соблюдая указанную полярность, затем установите лоток для батарейки на место.

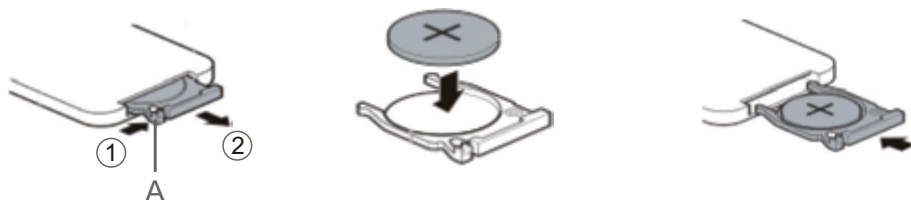

6. ОБСЛУЖИВАНИЕ И ОЧИСТКА

- **ВНИМАНИЕ!** Перед каждой чисткой выключайте прибор и отключайте его от электросети.
- **ВНИМАНИЕ!** Не снимайте решетки вентилятора в целях чистки и обслуживания.
- **ВНИМАНИЕ!** Дайте прибору остыть, прежде чем трогать его руками или чистить.
- Очищайте прибор с помощью мягкой ткани.
- Берегите блок двигателя (8) от попадания воды и иных жидкостей, т. к. это может вызвать короткое замыкание, возгорание, поражение электрическим током и возникновение иных опасностей.
- Не используйте агрессивные чистящие средства, спирт для протирки и прочие химические растворы, поскольку они могут повредить корпус прибора и вызвать неполадки.
- Очищайте вентиляционные отверстия в задней части блока двигателя (8) от пыли и ворса.
- Для удаления пыли и ворса из вентиляционных отверстий и с решеток можно использовать пылесос.
- Если прибор не предполагается использовать в течение длительного времени, то храните его в сухом и прохладном месте.

7. ГАРАНТИЯ И МАСШТАБ ОТВЕТСТВЕННОСТИ

На данный продукт распространяется гарантия сроком 36 месяцев (включая юридическую гарантию сроком 12 месяцев, предусмотренную местным законодательством, и дополнительную коммерческую гарантию сроком 24 месяца, предлагаемую производителем) со дня покупки на любые неисправности, вызванные дефектом производства или материала.

Данная гарантия не покрывает ущерб, причиненный неправильной установкой, неправильным использованием либо обычным износом. Точнее, гарантия не распространяется на:

- повреждения или проблемы, возникшие в результате неправильной эксплуатации, несчастных случаев, физического воздействия или подключения к электросети с несоответствующей силой тока или напряжением;

- изделия с признаками изменения конструкции или поврежденными, измененными, удаленными или выцветшими гарантийными пломбами или серийными номерами;
- сменные аккумуляторы и аксессуары, гарантийный срок для которых составляет 6 месяцев;
- отказ в работе батареи, возникший в результате чересчур продолжительной зарядки или несоблюдения правил техники безопасности, приведенных в руководстве пользователя;
- Косметические повреждения, такие как царапины, вмятины и т. п.
- повреждения, вызванные вмешательством неуполномоченных специалистов;
- неисправности, вызванные естественным износом или старением устройства;
- обновления программного обеспечения вследствие изменения параметров сети;
- неисправности в работе устройства вследствие использования стороннего программного обеспечения, направленного на изменение, модификацию или адаптацию установленных программ;
- неисправности в работе устройства вследствие его использования с аксессуарами, не утвержденными производителем;
- подверженные окислению изделия.

Ни в каких случаях производитель не несет ответственность за утерю данных, хранящихся на диске. Помимо того, производитель не обязан проверять, были ли извлечены SIM-карты и карты SD из изделий, подлежащих возврату.

Отремонтированные и замененные изделия могут содержать как новые, так и бывшие в употреблении компоненты и технические принадлежности.

RU

МЕТОДЫ РЕАЛИЗАЦИИ

Чтобы воспользоваться гарантийным обслуживанием, следует отнести изделие в место покупки и предоставить документ, подтверждающий приобретение изделия и дополнительных принадлежностей (например, кассовый или товарный чек и т. д.), а также оригинальную упаковку.

На изделии, упаковке или в документе, свидетельствующем о факте покупки, должна фигурировать такая важная информация, как дата покупки, модель и серийный номер или номер IMEI.

За неимением таковых предоставьте вместе с изделием элементы, необходимые для его правильной работы, такие как шнур питания, адаптер и т.д.

Если гарантия распространяется на вашу претензию, отдел послепродажного обслуживания в рамках местного законодательства может предпринять следующие меры:

- починить или заменить неисправные детали;
- обменять возвращенный продукт на аналогичный с как минимум такими же возможностями и равнозначный по эффективности;
- возместить покупателю сумму, равную цене покупки, указанной в документе, являющемся доказательством факта покупки.

Если изделие подлежит гарантийному ремонту, срок гарантийного обслуживания будет продлен на 6 месяцев, но ни в коем случае не будет суммироваться в случае возникающих впоследствии неисправностей.

ЗМІСТ:

1. ІНСТРУКЦІЇ ЩОДО БЕЗПЕКИ	С. 86
2. ТЕХНІЧНІ ДАНІ	С. 91
3. ОПИС	С. 91
4. ВСТАНОВЛЕННЯ	С. 91
5. ВИКОРИСТАННЯ	С. 93
6. ОБСЛУГОВУВАННЯ ТА ЧИЩЕННЯ	С. 95
7. ГАРАНТІЯ ТА МЕЖІ ВІДПОВІДАЛЬНОСТІ	С. 95

1. ІНСТРУКЦІЇ ЩОДО БЕЗПЕКИ

Перед використанням цього пристрою уважно ознайомтеся з цими інструкціями та зберігайте цей посібник користувача для використання в майбутньому.

1. Перш ніж підключати виріб до настінної розетки, переконайтеся, що параметри електричного струму у місцевій електромережі відповідають параметрам, що зазначені на табличці продукту. Цей виріб слід підключати лише до заземленої електричної розетки.
2. Щоб запобігти виникненню небезпечних ситуацій, заміна пошкодженого кабелю живлення має виконуватися виробником, його представником з технічного обслуговування або особами з відповідною кваліфікацією.
3. Виріб призначений лише для використання у приміщенні. Жодне інше використання (професійне) не дозволяється.
4. Цим пристроєм можуть користуватися діти віком від 8 років, а також особи з обмеженими фізичними, сенсорними чи розумовими

здібностями, або з відсутністю досвіду та знань, але лише під наглядом або після проведення з ними інструктажу щодо безпечного використання цього пристрою та усвідомлення ними небезпеки, що впливає з використання цього пристрою. Діти не повинні гратися з цим пристроєм. Діти не повинні чистити та доглядати прилад без нагляду дорослих.

5. Перед зніманням захисної решітки відключіть вентилятор від розетки.
6. За жодних обставин не знімайте захисну решітку вентилятора для чищення чи обслуговування.
7. Не занурюйте виріб, мережний кабель та електричну виделку у воду або у будь-яку іншу рідину.
8. **УВАГА!** Не використовуйте цей виріб у або поруч із ваннами, душовими кабінами, раковинами та іншими джерелами води.
9. **ПОПЕРЕДЖЕННЯ:** Не використовуйте цей продукт біля води.
10. Цей виріб не призначений для використання разом із системою дистанційного керування або зовнішнім таймером.
11. Не накривайте виріб під час використання.
12. Для використання цей виріб необхідно розмістити на рівній поверхні. Не перевертайте цей пристрій під час роботи.
13. **ПОПЕРЕДЖЕННЯ:** Тримайте відкритими та вільними від забруднень всі вентиляційні отвори виробу.
14. **УВАГА!** Неправильне використання цього виробу може спричинити коротке замикання,

пожежу, ураження електричним струмом або інші небезпеки.

15. **УВАГА!** Уникайте контакту з частинами, що рухаються. Ніколи не вставляйте пальці або інші частини тіла чи інші предмети крізь решітку вентилятора. Дорослі повинні звертати особливу увагу на заходи безпеки коли цей вентилятор буде використовуватись поблизу дітей.
16. Цей виріб призначений для домашнього використання та для використання в подібних середовищах, таких як:
 - у зонах для приготування їжі для персоналу в магазинах, офісах та інших робочих приміщеннях;
 - в сільських будинках;
 - для гостей в готелях, хостелах та інших житлових приміщеннях;
 - у закладах із гостьовими кімнатами.
17. Цей продукт не призначений для використання на вулиці.
18. Регулярно перевіряйте кабель живлення на ознаки ушкодження чи зношення. Не використовуйте виріб, якщо виявлено, що мережевий кабель живлення пошкоджений.
19. Не залишайте виріб без нагляду під час роботи.
20. Для отримання детальної інформації про налаштування виробу зверніться до відповідних розділів вашого посібника користувача.
21. **УВАГА!** Перед використанням повністю зберіть виріб.
22. Ніколи не підключайте та не відключайте шнур живлення вологими руками.

23. Не змінюйте та не модифікуйте виріб, оскільки це позначиться на його безпечності. Обережно, ризик травмування!
24. Дотримуйтесь наступних вказівок щодо безпечного використання батареї.
- Завжди дотримуйтесь правильної полярності, вставляючи батарею.
 - Вийміть батарею, якщо пульт довгий час не використовувався або якщо батарея розряджена.
 - Уникайте надмірного нагрівання батареї від сонячного світла, вогню тощо.
 - Ніколи не нагрівайте батарею та не кидайте її у вогонь. Ніколи не розбирайте, не пошкоджуйте та не замикайте між собою напряму полюси батареї.
 - Небезпека хімічних опіків. Не ковтайте батарейку.
 - Цей пристрій містить пласку круглу батарейку, яку можна проковтнути. Протягом двох годин після проковтування можуть виникати сильні опіки внутрішніх органів, які можуть призвести до смерті.
 - Тримайте нові та вживані батарейки у місці, недоступному для дітей. Якщо відсік із батарейками надійно закрити неможливо, припиніть використання пристрою і тримайте його у місці, недоступному для дітей. Якщо є імовірність, що ви проковтнули батарейку, або вона потрапила всередину будь-якої іншої частини тіла, негайно зверніться до лікаря.

25.  Це маркування вказує, що даний виріб заборонено викидати зі звичайним побутовим сміттям. Щоб уникнути  небезпеки для навколишнього середовища або здоров'я людей від неконтрольованої утилізації відходів, здавайте їх на переробку, яка дозволяє заново використовувати відновлювані матеріали. Для повернення вашого пристрою скористайтесь системою повернення та приймання, або зверніться за інформацією до продавця, в якого ви придбали даний виріб. Вони можуть прийняти даний пристрій для його безпечної переробки.

26.  Батареї не слід утилізувати разом із побутовими відходами. Утилізуйте їх у передбачених для цього пунктах збору. Зверніться за порадами стосовно утилізації до місцевих органів влади або до свого дилера. Правильна утилізація старих батарей допомагає зберегти довкілля та здоров'я.

2. ТЕХНІЧНІ ДАНІ

Номінальна напруга / вхідна потужність	220 - 240 В / змінного струму, 50 Вт
Макс. подача повітря (F)	50,25 м ³ / хв
Робоча продуктивність (SV)	1,11 (м ³ /хв) / Вт
Споживання енергії в режимі очікування (P _{SB})	0,352 Вт
Рівень звукової потужності вентилятора (LWA)	58,14 дБ (А) (при високій швидкості); 46,16 дБ (А) (при низькій швидкості)
Максимальна швидкість повітря (с)	4,12 метра / секунду
Стандарт вимірювання якості	IEC 60879:1986
Розміри	400 x 360 x 1135 мм
Вага	5,33 кг
Комплект поставки	1 x підлоговий вентилятор; 1 x пульт дистанційного керування з батареєю CR2025; 1 x посібник користувача

3. ОПИС

UA

3.1 Основний апарат

- | | |
|-----------------------------------|--|
| 1. Передня решітка | 9. Кабель живлення зі штепсельною вилкою |
| 2. Гайка крильчатки | 10. Верхня труба підставки |
| 3. Крильчатка | 11. Нижня труба підставки |
| 4. Гайка задньої захисної решітки | 12. Основа |
| 5. Задня решітка | 13. Панель керування |
| 6. Вал двигуна | 14. Запобіжний гвинт |
| 7. Ручка для перенесення | |
| 8. Блок двигуна | |

3.2 Пульт дистанційного керування

- | | |
|--------------------------------|---------------------------------|
| 15. Кнопка живлення | 18. Кнопка таймера |
| 16. Кнопка зменшення швидкості | 19. Кнопка збільшення швидкості |
| 17. Кнопка коливання | |

4. ВСТАНОВЛЕННЯ

Після розпакування перевірте комплектність поставки та відсутність пошкоджень від процесу транспортування. Якщо ви помітили пошкодження або відсутність окремих компонентів, зверніться у наш відділ сервісного обслуговування.

1. Зберіть основний корпус

- Вставте верхню трубку стійки (10) в нижню частину моторного блоку і затягніть верхню трубку стійки (10), повернувши її проти годинникової стрілки.
- Потім вставте нижню трубку стійки (11) у верхню трубку стійки і затягніть нижню трубку стійки (11), повернувши її проти годинникової стрілки.
- На фінальному етапі, вставте нижню трубу підставки (11) в отвір в опірній платформі (12) та затягніть нижню трубу підставки (11), повернувши її за годинниковою стрілкою. Пам'ятайте, що не слід занадто сильно затягувати всі з'єднання.

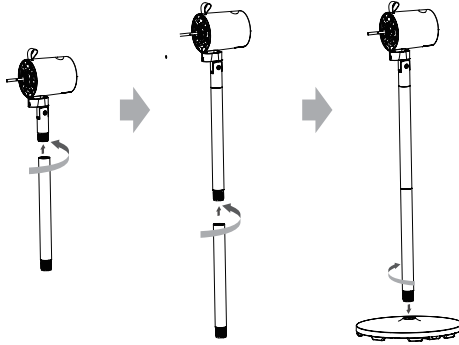

UA

2. Закріпіть задню захисну решітку (5)

- Зніміть гайку, що утримує крильчатку (2), потім зніміть гайку задньої захисної решітки (4) з вала двигуна (6).
- Встановіть задню захисну решітку (5) на вал двигуна (6), переконавшись при цьому, що позначка «I» на задній захисній решітці (5) знаходиться у верхній позиції.
- Потім знову встановіть гайку задньої захисної решітки (4) на вал двигуна (6) і затягніть її, щоб закріпити задню решітку (5).

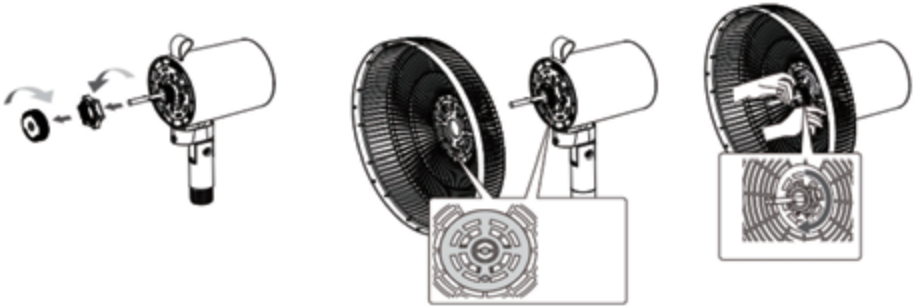

3. Закріпіть крильчатку (3)

- Встановіть крильчатку (3) на вал двигуна (6) і переконайтеся, що вал двигуна (6) повністю закріплений у канавці крильчатки (3).
- Потім затягніть кріплення крильчатки (3) за допомогою затягування гайки крильчатки (2).

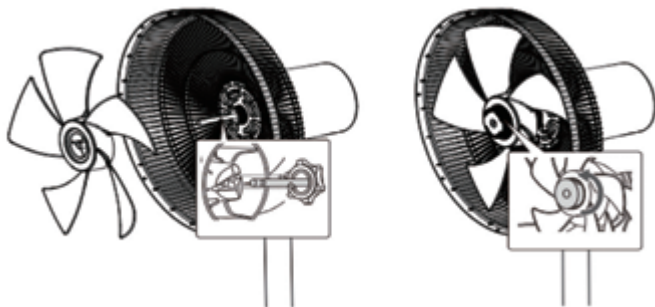

4. Закріпіть передню захисну решітку (1)

- Розташуйте передню захисну решітку (1) перед задньою захисною решіткою (5), переконавшись, що позначки «I» та «II» на передній захисній решітці (1) знаходяться у верхній позиції, а потім вирівняйте позначку «I» на передній захисній решітці (1) так, щоб вона відповідала положенню позначки «I» на задній захисній решітці (5).
- Потім поверніть передню захисну решітку (1) за годинниковою стрілкою, поки позначка «I» на задній решітці (5) не буде розташована в центрі позначки «II» на передній решітці (1).
- На фінальному етапі затягніть передню захисну решітку (1) за допомогою запобіжного гвинта (14).

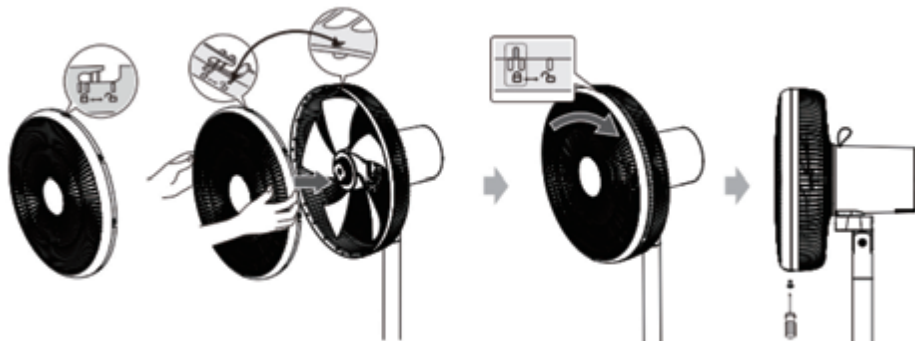

UA

5. ВИКОРИСТАННЯ

Попередження:

- Переконайтеся, що виріб розміщено на рівній і стійкій підлозі.
- Розетка для електроживлення повинна знаходитися поблизу вентилятора та бути легкодоступною.
- Завжди розташовуйте шнур живлення так, щоб ніхто не міг за нього зачепитися або заплутатися у ньому.

5.1 Перше використання пульта дистанційного керування

Коли пульт дистанційного керування використовується вперше, вам потрібно з'єднати пульт з вентилятором, щоб вони могли працювати один з одним.

1. Підключіть вилку шнура живлення (9) до електромережі (220 - 240 В / змінний струм, частота 50 Гц).
2. Коли вентилятор увімкнено або вимкнено, натисніть і утримуйте кнопку  на панелі керування (13) протягом п'яти секунд. Усі світлодіодні індикатори на панелі управління засвітяться і почнуть блимати.
3. Потім натисніть будь-яку кнопку на пульті дистанційного керування. Активується з'єднання між вентилятором та пультом дистанційного керування.
4. Коли з'єднання / узгодження завершиться, сигнал зумера пролунає один раз, і світлодіодний індикатор на панелі керування повернеться до нормальної індикації, як перед з'єднанням / узгодженням.

5.2 Увімкнення / вимкнення

- Підключіть вилку шнура живлення (9) до електромережі (220 - 240 В / змінний струм, частота 50 Гц).
- Щоб увімкнути або вимкнути вентилятор, натисніть на значок  на панелі керування (13) (або на пульті дистанційного керування).

5.3 Встановлення швидкості

- Коли вентилятор увімкнено, натисніть на значок  на панелі керування (13) (або натисніть +/- на пульті дистанційного керування), щоб вибрати рівень швидкості (всього є 3 рівні швидкості). Відповідний індикатор рівня швидкості відобразиться на панелі керування (13).

5.4 Активація коливань

- Коли вентилятор увімкнено, натисніть на значок  на панелі керування (13) (або на пульті дистанційного керування) щоб активувати або деактивувати коливальний рух верхньої частини вентилятора.

5.5 Встановлення таймера

Ви можете встановити час, коли вентилятор автоматично вимкнеться.

- Коли вентилятор увімкнено, натисніть на значок  на панелі керування (13) (або на пульті дистанційного керування), щоб встановити таймер (ви можете встановити таймер до 8 годин). Встановлений час таймера відобразиться на панелі керування (13).

5.6 Регулювання верхньої частини вентилятора

Поверніть верхню частину вентилятора вгору або вниз, щоб відрегулювати кут потоку повітря.



5.7 Регулювання висоти

Встановіть одну або обидві труби підставки (верхню та нижню труби підставки), щоб відрегулювати висоту вентилятора (див. «Встановлення» > «Збирання основного корпусу»).

5.8 Заміна батареї пульта дистанційного керування

Пульт дистанційного керування живиться від плоскої батареї типорозміру CR2025. Замініть батарею, коли вона розрядиться.

- Знайдіть кришку відсіку для батареї на задній панелі пульта дистанційного керування. Натисніть і утримуйте фіксатор (A), одночасно витягніть лоток для акумулятора (як показано на малюнку нижче), і помістіть нову батарею типу CR2025 у лоток для батареї із дотриманням вказаної правильної полярності, а потім закрийте лоток.

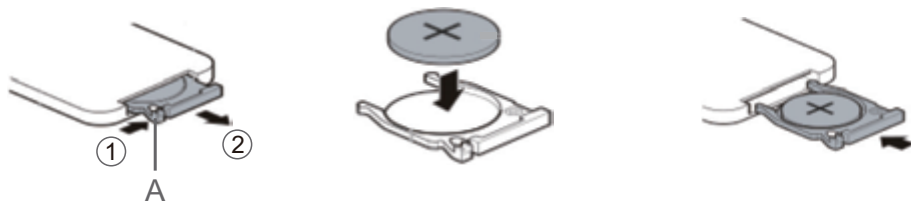

6. ОБСЛУГОВУВАННЯ ТА ЧИЩЕННЯ

- УВАГА!** Перед кожним очищенням вимикайте виріб та від'єднуйте його від електричної розетки.
- УВАГА!** Не знімайте захисні решітки вентилятора для чищення чи обслуговування.
- УВАГА!** Дайте виробу охолонути, перш ніж проводити з ним якісь операції чи чистити його.
- Очистіть виріб м'якою тканиною для збору пилу.
- Не допускайте потрапляння води чи інших рідин у блок двигуна (8), оскільки це може спричинити коротке замикання, пожежу, ураження електричним струмом або інші небезпеки.
- Не використовуйте агресивні очищувальні рідини, медичний спирт або інші хімічні розчини, оскільки це може призвести до пошкодження корпусу та виникнення несправностей.
- Захистіть вентиляційні отвори на задній панелі двигуна (8) від потрапляння пилу та ворсу.
- Ви можете використовувати пилосос для видалення пилу та ворсу з вентиляційних отворів та захисних решіток вентилятора.
- Зберігайте виріб у прохолодному та сухому місці, якщо він не використовується тривалий час.

UA

7. ГАРАНТІЯ ТА МЕЖІ ВІДПОВІДАЛЬНОСТІ

Цей виріб має гарантію на строк до 3 років (включаючи 2-річну юридичну гарантію відповідно до місцевого законодавства, а також додаткову 12-місячну комерційну гарантію, пропонувану торговою маркою) із дня покупки на будь-які несправності, викликані дефектом виробництва чи матеріалу.

Ця гарантія не поширюється на пошкодження, що виникли в результаті неправильної установки, неправильного використання або нормального зносу виробу. Точніше, гарантія не поширюється на:

- Пошкодження чи проблеми, спричинені неправильною експлуатацією, нещасним випадком, несанкціонованим втручанням або підключенням до електромережі з невідповідною силою струму чи напругою.
- Пристрої, які були модифіковані або в яких гарантійна пломба чи серійний номер були пошкоджені, змінені, видалені або окиснені.
- Батареї, що замінюються, та аксесуари мають гарантію на 6 місяців.
- Проблеми в роботі акумулятора, викликані надто довгим заряджанням чи недотриманням правил техніки безпеки, наведених у посібнику користувача.
- Косметичні пошкодження, включаючи подряпини, виїмки тощо.
- Пошкодження, викликані втручанням некваліфікованих спеціалістів.
- Дефекти, викликані звичайним зношенням або старінням виробу.
- Оновлення програмного забезпечення у зв'язку зі зміною параметрів мережі.
- Проблеми в роботі виробу, викликані використанням стороннього програмного забезпечення для модифікації, зміни, адаптації чи модифікації наявного.
- Проблеми в роботі виробу, викликані експлуатацією без аксесуарів, офіційно визнаних виробником.
- Окиснені вироби.

У жодному разі виробник не відповідає за втрату даних, що зберігаються на диску. Також виробник не зобов'язаний перевіряти, чи вийняв користувач карти SIM/SD з виробів, що повертаються.

Відремонтвані чи замінені вироби можуть містити нові та/чи відновлені елементи чи обладнання.

UA

СПОСОБИ РЕАЛІЗАЦІЇ

Щоб скористатися гарантією, вам необхідно повернути виріб до місця його придбання разом із доказом покупки (чеком, накладною, ...) товару чи аксесуарів у комплекті та з оригінальною упаковкою.

Важливо мати інформацію стосовно дати придбання, моделі та серійного номеру чи IMEI (міжнародний ідентифікатор мобільного обладнання) (цю інформацію ви можете знайти на товарі, упаковці чи доказі покупки).

В іншому разі ви повинні принести виріб разом з аксесуарами, потрібними для його належної роботи (живлення, адаптер тощо).

Якщо гарантія поширюється на вашу претензію, відділ сервісного обслуговування в межах місцевого законодавства може:

- Полагодити або замінити несправні деталі.
- Обміняти повернений продукт на аналогічний з, як мінімум, такими ж можливостями й рівнозначний за ефективністю.
- Повернути вартість придбаного товару, вказану на доказі покупки.

У разі ремонту, на який поширюється гарантія, ваш гарантійний термін буде продовжений на 6 місяців, але не буде додаватися в разі повторних поломок.

FR - Service Clients Auchan France - 200 rue de la Recherche 59650 Villeneuve d'Ascq - 03 59 30 59 30 - www.auchan.fr

ES - Alcampo, S.A. - Supermercados Sabeco, S.A. C/ Santiago de Compostela Sur, s/n - 28029 Madrid - e-mail: d.calidad@alcampo.es

PT - Serviço Auchan - Auchan Portugal Hipermercados, S.A., Travessa Teixeira Júnior, n.º 1, 1300 – 553 Lisboa, E-mail : info.MarcaAuchan@auchan.pt

PL - Dystrybutor : Auchan Polska Sp. z o.o., ul. Puławska 46, 05-500 Piaseczno - www.auchan.pl

HU - Forgalmazza: Auchan Magyarország Kft, 2040 Budaörs, Sport u. 2-4. - www.auchan.hu

RO - Auchan România SA, Str. Braşov nr.25, Sector 6, Cod poştal 061444, Bucureşti, România - www.auchan.ro

OPERATING FREQUENCY :433.92MHz
EIRP POWER:-26.36dBm

600083168

600083169

FS40QR



SAS OIA, 200, rue de la Recherche, Le Colibri
BP 169, 59650 Villeneuve d'Ascq, France
www.auchan-retail.com/contact

Made in China

