

# Qilive



## Bagless vacuum cleaner Q.5561

- FR Aspirateur sans sac
- ES Aspirador sin bolsa
- PT Aspirador sem saco
- PL Odkurzacz bezworkowy
- HU Zsák nélküli porszívó
- RO Aspirator fără sac compact
- RU Пылесос без мешка
- UA Пилосос без мішка

<b>EN</b>	<b>User manual</b>	P. 8
<b>FR</b>	<b>Manuel d'utilisation</b>	P. 13
<b>ES</b>	<b>Manual de instrucciones</b>	p. 19
<b>PT</b>	<b>Manual de utilização</b>	P. 25
<b>PL</b>	<b>Instrukcja obsługi</b>	S. 31
<b>HU</b>	<b>Használati utasítás</b>	37. O.
<b>RO</b>	<b>Manual de instrucțiuni</b>	P. 41
<b>RU</b>	<b>Руководство пользователя</b>	C. 47
<b>UA</b>	<b>Довідник користувача</b>	C. 53

EN

FR

ES

PT

PL

HU

RO

RU

UA

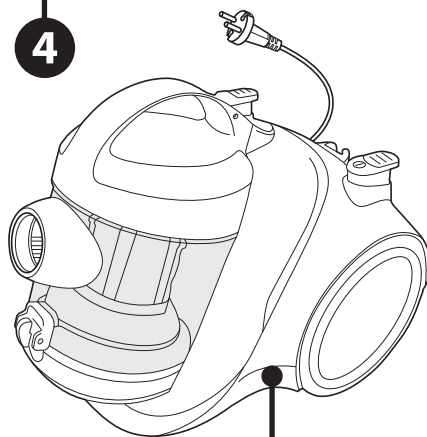
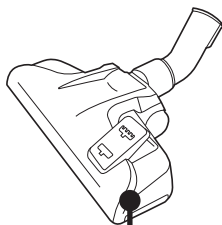
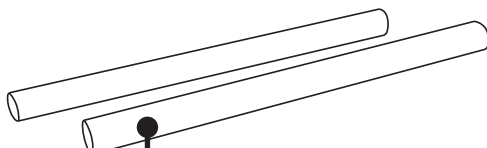
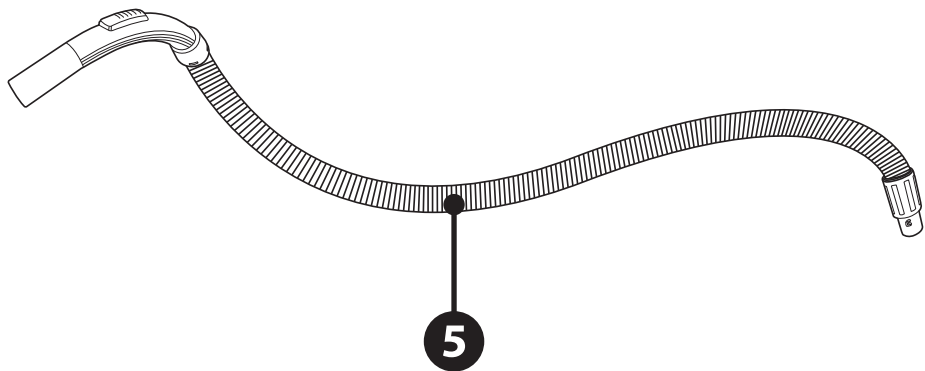

EN

FR

ES

PT

PL

HU

RO

RU

UA

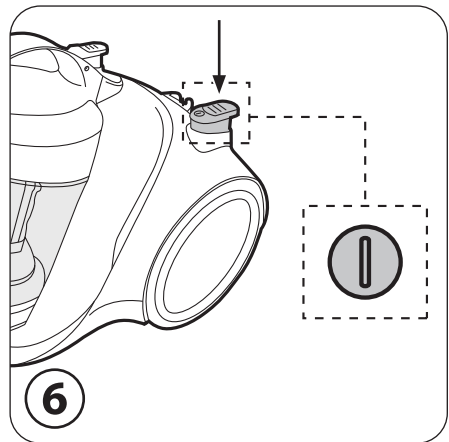
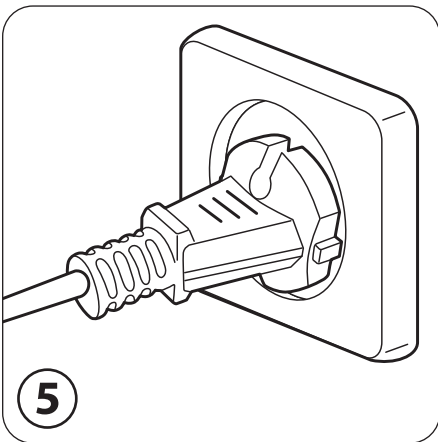
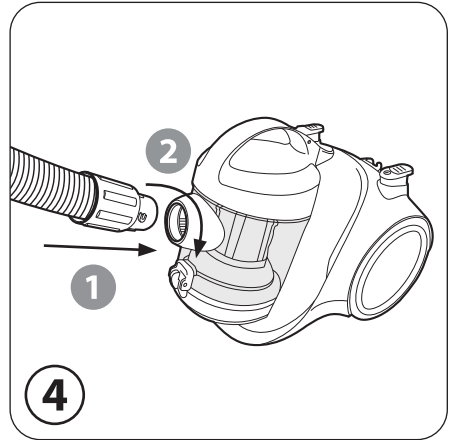
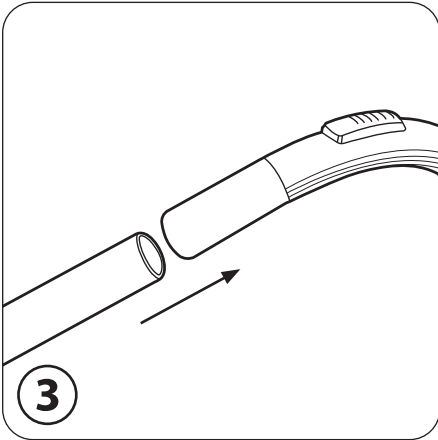
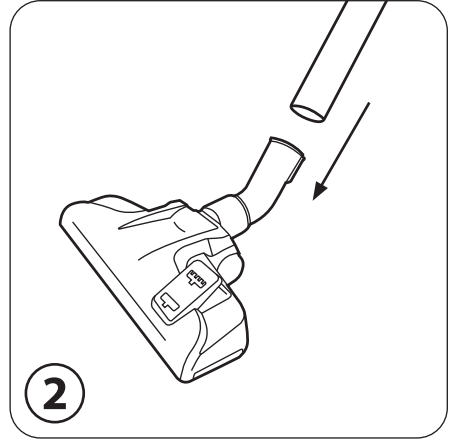
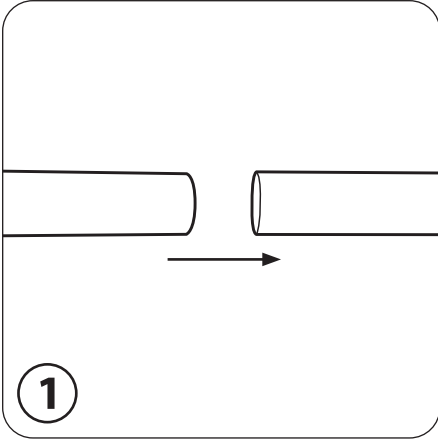

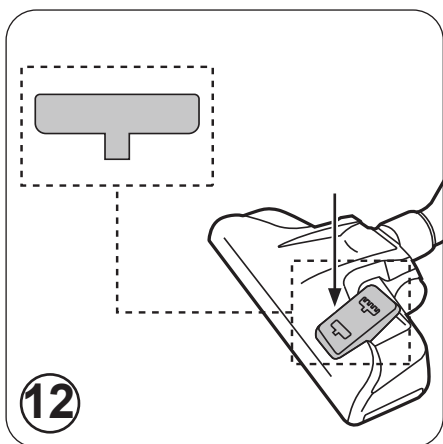
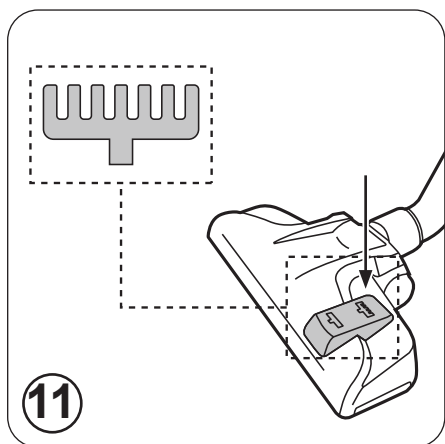
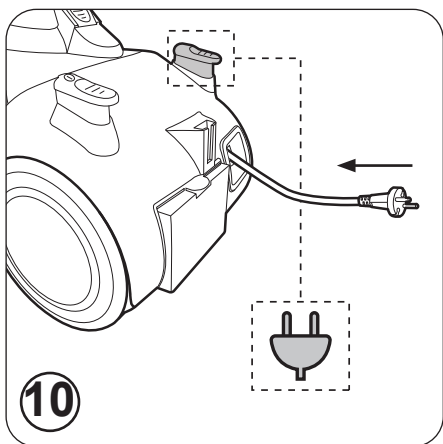
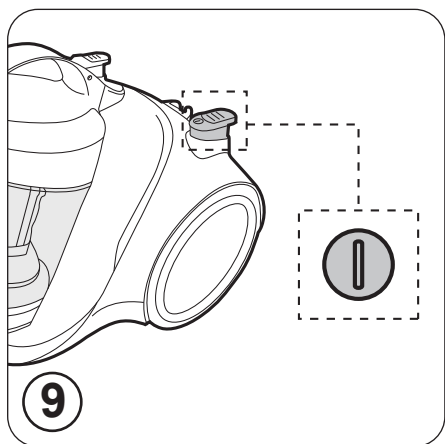
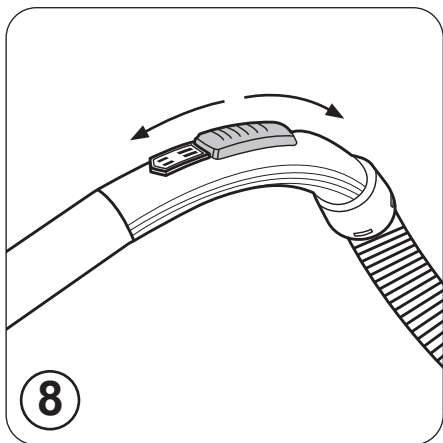
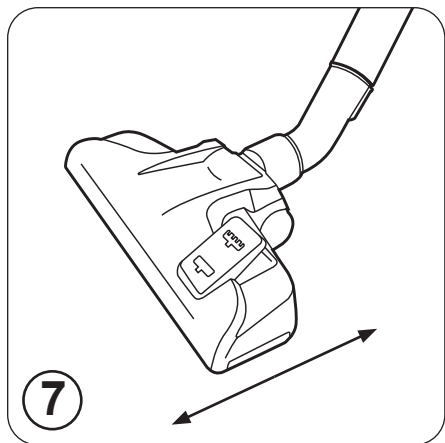

- EN
- FR
- ES
- PT
- PL
- HU
- RO
- RU
- UA

EN

FR

ES

PT

PL

HU

RO

RU

UA

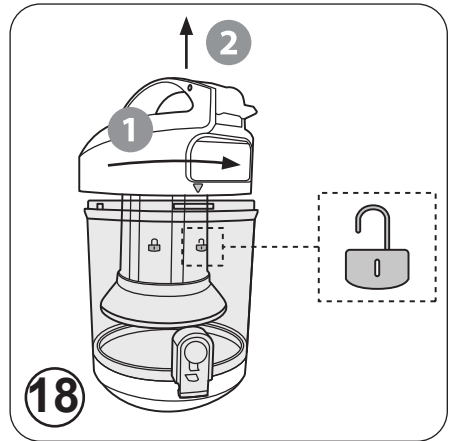
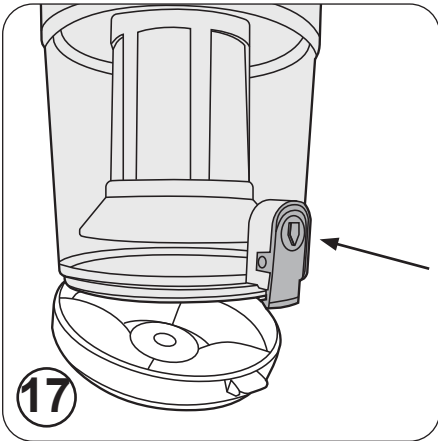
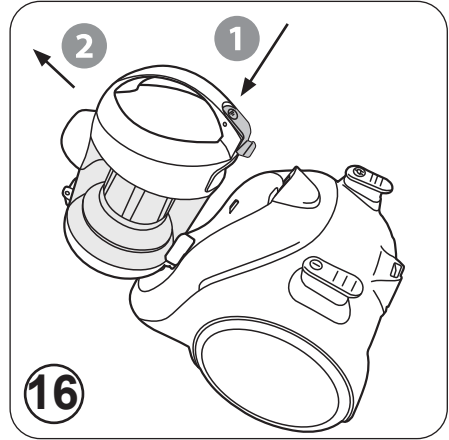
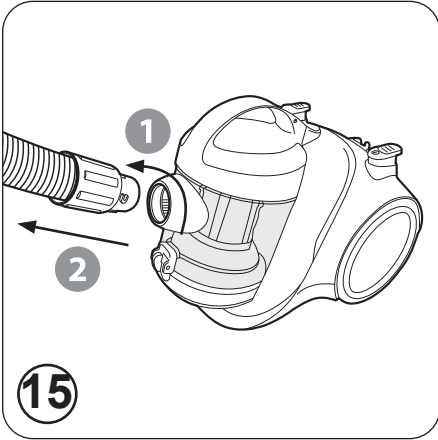
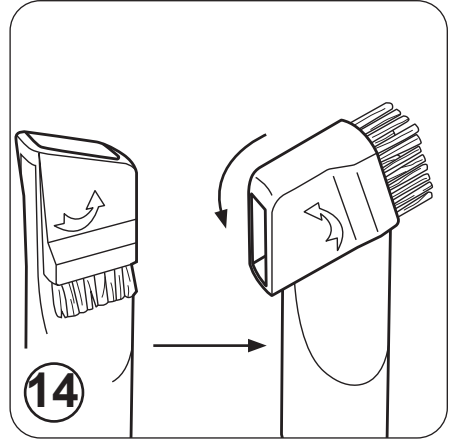
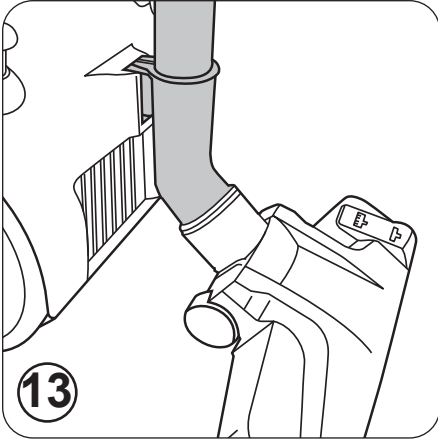

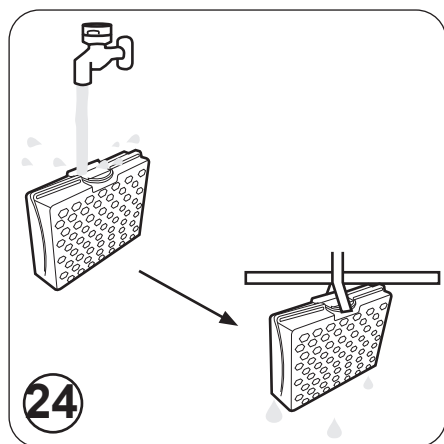
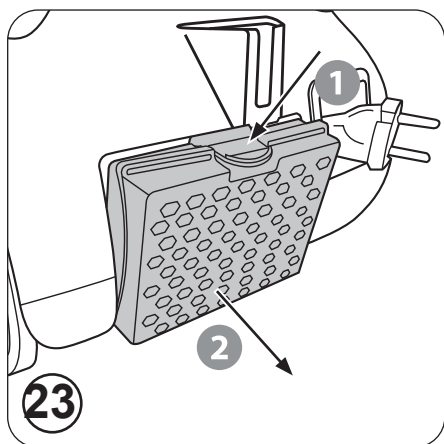
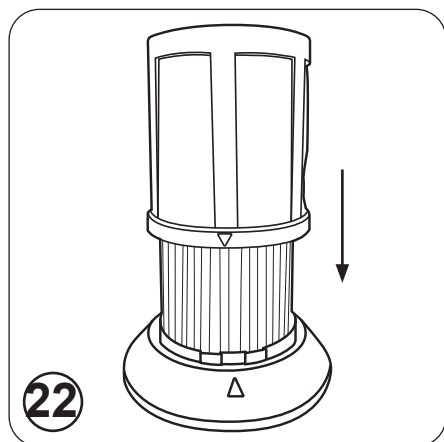
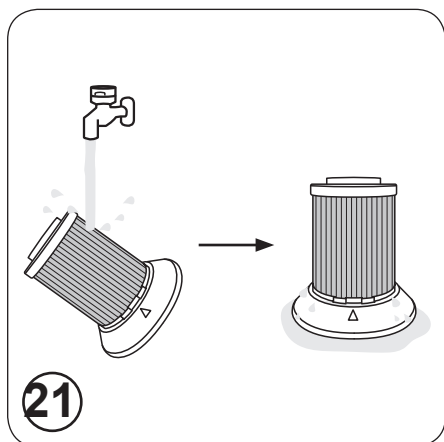
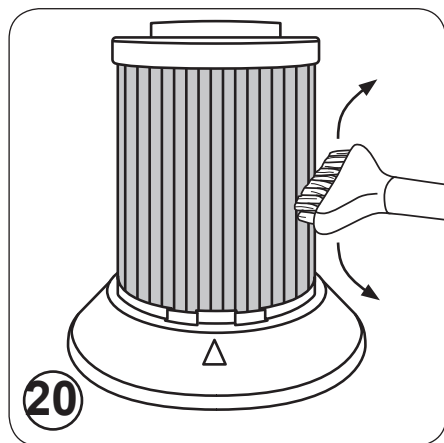
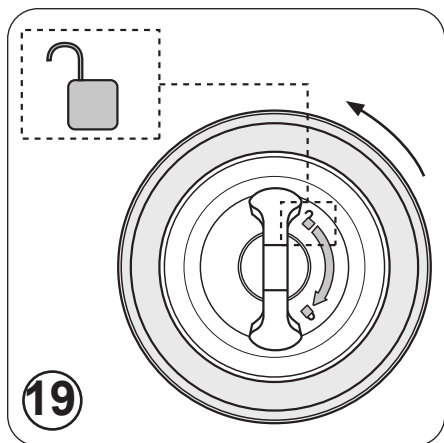

EN

FR

ES

PT

PL

HU

RO

RU

UA

# CONTENT OVERVIEW :

<b>1. SAFETY INSTRUCTIONS</b>	<b>P. 7</b>
<b>2. TECHNICAL CHARACTERISTICS</b>	<b>P. 9</b>
<b>3. DESCRIPTION</b>	<b>P. 9</b>
<b>4. BEFORE FIRST USE</b>	<b>P. 9</b>
<b>5. USE</b>	<b>P. 9</b>
<b>6. CLEANING AND MAINTENANCE</b>	<b>P. 10</b>
<b>7. GUARANTEES</b>	<b>P. 10</b>

## 1. SAFETY INSTRUCTIONS

Before using this appliance, please read the following instructions carefully, and keep the user manual for future reference.

1. This appliance can be used by children aged 8 years or over, and by persons with reduced physical, sensory or mental capacities or persons without experience or knowledge, provided they are properly supervised or have been instructed regarding how to safely use the appliance and understand the risks involved. Children must not play with the appliance. User cleaning and maintenance should not be conducted by children without supervision.
2. Children should be supervised to ensure they do not play with the appliance.
3. This appliance is intended solely for domestic use. Any other (professional) use is excluded.
4. Before plugging the appliance into the wall socket, check that the local electric current corresponds to the current specified on the appliance's rating plate. Always plug your appliance into an earthed wall socket.
5. If the supply cable is damaged, it must be replaced by the manufacturer, the manufacturer's after-sales service, or a person with similar qualifications, in order to avoid any danger.
6. Unplug the power cable from the mains as soon as you stop using the appliance and prior to any cleaning operations, maintenance work and when attaching accessories.
7. Do not immerse the appliance, power cable or plug in water or any other liquid.
8. Do not use outdoors or on a wet surface. This appliance must not be exposed to rain or damp conditions.
9. The cord should be positioned so that it cannot be pulled or



tripped over.

10. Be careful when using the appliance on stairs.

11. Do not leave the appliance unattended while it is connected to the electricity network.

12. The appliance must always be switched off before plugging it in or unplugging it.

13. Never move the appliance by pulling on the power cable.

14. Do not pull the power cable, lift the appliance by the cable, trap the cord in a door, or scrape it against a corner.

15. Do not install this appliance near any source of heat, such as a radiator, hot air inlet, oven, or any other device that produces heat.

16. When unplugging the power cable, always pull it at the plug, do not pull on the cable itself.

17. Only use the accessories provided with the appliance.

18. Keep long hair, loose clothing, fingers, or any other part of the body away from openings and moving parts.

19. Never vacuum up any wet or liquid substances, or any toxic, flammable or combustible substances, such as petrol.

20. Never pick up sharp objects or anything that is burning or smouldering, such as cigarettes, matches, or hot ashes.

21. Do not insert any object through the openings of the appliance.

22. This appliance is not intended to be operated via an exterior timer or separate remote control system.

23. Do not use the appliance with a blocked ventilation opening; regularly clean dust, lint, hair or anything that may reduce the air flow.

24. Instructions regarding maintenance of the appliance can be found in the "CLEANING AND MAINTENANCE" paragraph.

25. Risk of suffocation! Keep all packaging materials out of the reach of children and babies!

26.  The marking of this device (symbol of a crossed-out dustbin) complies with European Directive 2012/19/EU relating to „used electrical and electronic equipment“.

This marking means that this equipment, at the end of its useful life, cannot be disposed of with other household waste. The user is required to deliver it to operators who collect used electrical and electronic equipment. Collection operators, including local collection points, shops and local authorities, create an appropriate system for collecting equipment. Appropriate collection of used electrical and electronic equipment helps avoid harmful impacts

on human health and the environment, resulting from the presence of hazardous components, as well as from improper storage and treatment of this equipment.

27. Recycle packaging materials in accordance with regulations. Ask local authorities where dedicated collection centres and rubbish dumps are located.

## 2. TECHNICAL CHARACTERISTICS

Operating voltage	220-240V~, 50-60Hz
Energy consumption	700W
Protection class	Class II

The general purpose vacuum cleaner (model 600148569) has been tested in accordance with EN 60312-1 and meets the essential requirements of Regulation (EU) 666/2013 for vacuum cleaners.

## 3. DESCRIPTION

- |                       |                             |
|-----------------------|-----------------------------|
| 1. Vacuum cleaner     | 4. Suction tubes            |
| 2. Suction nozzle     | 5. Suction hose with handle |
| 3. Additional nozzles |                             |

## 4. BEFORE FIRST USE

1. Unpack the appliance.
2. Immediately after unpacking, check for any damage sustained during shipping. If your delivery is damaged or incomplete, please contact our after-sales service.

## 5. USE

When using your appliance for the first time, it may emit a slight odour. This is normal. Therefore provide sufficient ventilation. This odour is only temporary and will quickly disappear.

Illustrations from 1 to 17:

1. Connect the suction tubes. Each end has a different diameter.
2. Connect the suction hoses to the vacuum nozzle.
3. Connect the vacuum hoses to the handle.
4. Insert the end of the hose into the mouth at the front of the dust collection container. Turn the end of the hose clockwise until the hose engages properly.
5. Pull on the power cable until it reaches the desired length. Insert the plug into a mains socket.
6. Turn on: press the on/off switch.
7. Vacuum by moving back and forth with the suction nozzle.
8. You can adjust the suction power thanks to the sliding tab on the handle.
9. Power off: press the on/off switch.
10. Unplug the plug. Press the button to wind the power cable.
11. Smooth floors: push the button on the suction nozzle downwards.
12. Carpet: push the button on the suction nozzle upwards.
13. During breaks or storage, you can hang the suction nozzle on the back of the vacuum cleaner.
14. You can clean joints and cushions using the additional nozzles supplied.
15. To remove the suction hose, turn the end of the hose anti-clockwise and pull it out.
16. To remove the collection container: first press the release button.

17. Empty the collection container: press the closing device. Open the bottom of the collection container.

## 6. CLEANING AND MAINTENANCE

This type of vacuum cleaner requires regular maintenance to remove any dust.



**Warning!** Before cleaning, make sure you have switched off the appliance. Always remove the plug from the socket and leave the appliance to cool down before cleaning it.



**Warning!** Never submerge the appliance's electrical parts in water or any other liquid during cleaning or when it is operating. Never expose electrical parts to running water.

1. Clean the appliance using a soft, damp cloth. Make sure you do not allow any moisture to enter the appliance when cleaning it.
2. Never use harsh detergents, wire brushes, abrasive scouring pads, metal or sharp tools to clean your appliance.
3. Dry the appliance completely after cleaning.

**Filter maintenance:** to achieve optimum suction volume, we recommend cleaning the internal filter every time you empty the machine. The air outlet filter should also be cleaned regularly, at the latest when the suction volume is reduced.

Illustrations from 18 to 24:

1. III. 18: turn the lid of the collection container counterclockwise.
2. III. 19: Turn the inner filter anti-clockwise.
3. III. 20: remove the grid. Clean the grille and filter with a small brush.
4. III. 21: Rinse the filter under running water. Allow the filter to dry completely before reinserting it.
5. III. 22: when reassembling the filter, the arrows on the two parts must point towards each other.
6. III. 23: you can remove the air outlet filter to clean it. Hold down the button at the top of the frame and pull it back.
7. III. 24: Rinse the filter under running water. Allow the filter to dry completely before reinserting it.

**Storage:** place the appliance in a cool, dry place away from children and pets.

## 7. GUARANTEES

### Guarantees and limitations of liability

Products are guaranteed for a period of 36 months from the date of purchase, or from the date of delivery to the customer's home. Depending on the country, this guarantee consists of 24 to 36 months of validity for the legal compliance guarantee.

For countries that only implement a 24-month legal compliance guarantee, a 12-month commercial guarantee is applied at the end of the first guarantee, and supplements it.

### Guarantee application procedure

#### For the legal compliance guarantee

Please consult your retailer for information and/or to refer to their GTCs (General Terms and Conditions of Sale).

### For the commercial guarantee

Please go to the reception desk at your place of purchase with your proof of purchase (e.g. sales receipt), the product and the accessories it came with, and its original packaging, for all countries other than France. It is important to have the date of purchase, the model and the serial number or IMEI number to hand (this information is usually indicated on the product, packaging, or on your proof of purchase). You'll need to bring back the product with the accessories needed for its correct functioning (power supply, adapter, etc.). If your claim is covered by the guarantee, the after-sales service may, within the limits of local law, either:

- Repair or replace faulty parts.
- Exchange the returned product with a product that has, at the least, the same features and that offers equivalent performances.
- Refund the product at the price stated on the proof of purchase.

Repaired or replaced products may include new and/or reconditioned hardware and components.

### Commercial guarantee exclusions:

- Damages or problems caused by improper use, accident, tampering/modification or an unsuitable current or voltage connection.
- Use or storage conditions which are detrimental to the good conservation of the appliance (oxidation, corrosion), use of energy, use or installation non-compliant with the manufacturer's instructions, or negligence or use of peripherals, software or consumables which are unsuitable.
- Professional or collective, industrial or commercial use of the product.
- Products that have been modified, or which have damaged, altered, erased or oxidised guarantee seals or serial numbers.
- Replaceable batteries and accessories are guaranteed for 6 months.
- Battery failure, caused by overcharging or by failure to follow the safety instructions set out in the manual.
- Cosmetic damage, including scratches, bumps or vandalism.
- Damage caused by any servicing operations carried out by non-authorized persons.
- Faults caused by normal wear and tear or the normal ageing of the product: seals, filters, accessories, vacuum cleaner brush and hose, lamps, overhead projector lamps, washing machine paddles, etc.
- Software updates as a consequence of changes to network settings.
- Damage caused by elements external to the appliance (foreign bodies, insects, etc.).
- The contents of the devices - freezer, washing machine, etc. (food, clothing, etc.)
- Product failure caused by the use of third-party software to modify, change, adapt or alter the product as is.
- Product failure resulting from its use without the accessories supplied with the product or approved by the Manufacturer.
- Parts for normal wear and tear or damage from use: tyre, inner tube, brake, etc.

The customer is responsible for regularly backing up the data contained on their hard disk or in the internal memory of their device, and this before any claim is submitted.

Auchan cannot be held liable for the loss or destruction of stored data, nor may it be held liable for damage caused to software resulting from, in particular, a restoration or a breakdown.

Similarly, Auchan is not required to check that SIM/SD cards have been removed from returned products.

Under no circumstances shall the provisions set out above reduce or eliminate: the legal guarantee referred to above, and the manufacturer's commercial guarantee, if applicable (see guarantee form).

# TABLE DES MATIÈRES :

1. CONSIGNES DE SÉCURITÉ	P. 12
2. CARACTÉRISTIQUES TECHNIQUES	P. 14
3. DESCRIPTION DU PRODUIT	P. 14
4. AVANT LA PREMIÈRE MISE EN SERVICE	P. 14
5. UTILISATION	P. 14
6. NETTOYAGE ET ENTRETIEN	P. 15
7. GARANTIES	P. 16

FR

## 1. CONSIGNES DE SÉCURITÉ

Avant d'utiliser cet appareil, veuillez lire attentivement les instructions suivantes, et conservez le mode d'emploi afin de pouvoir vous y référer ultérieurement.

1. Cet appareil peut être utilisé par des enfants âgés d'au moins 8 ans et par des personnes ayant des capacités physiques, sensorielles ou mentales réduites ou dénuées d'expérience ou de connaissance, s'ils (si elles) sont correctement surveillé(e)s ou si des instructions relatives à l'utilisation de l'appareil en toute sécurité leur ont été données et si les risques encourus ont été appréhendés. Les enfants ne doivent pas jouer avec l'appareil. Le nettoyage et l'entretien par l'utilisateur ne doivent pas être effectués par des enfants sans surveillance.

2. Il convient de surveiller les enfants pour s'assurer qu'ils ne jouent pas avec l'appareil.

3. Cet appareil est exclusivement destiné à un usage domestique. Tout autre usage (professionnel) est exclu.

4. Avant de brancher l'appareil à une prise électrique murale, vérifiez que le courant électrique local correspond à celui spécifié sur la plaque de l'appareil. Branchez toujours votre appareil sur une prise reliée à la terre.

5. Si le câble d'alimentation est endommagé, il doit être remplacé par le fabricant, son service après vente ou des personnes de qualification similaire afin d'éviter un danger.

6. Débranchez le câble d'alimentation du réseau électrique dès que vous cessez de l'utiliser et avant toute opération de nettoyage, de maintenance et de montage d'accessoires.

7. Ne mettez pas l'appareil, le câble d'alimentation ou la fiche dans l'eau ou tout autre liquide.

8. Ne pas utiliser à l'extérieur ni sur une surface mouillée. Cet appareil ne doit pas être exposé à la pluie ou à l'humidité.
9. Le cordon doit être placé de façon à ce qu'on ne puisse pas le tirer ou trébucher dessus.
10. Soyez vigilant lorsque vous utilisez l'appareil dans un escalier.
11. Ne laissez pas l'appareil sans surveillance pendant qu'il est connecté au réseau électrique.
12. L'appareil doit toujours être éteint avant de le brancher ou de le débrancher.
13. Ne déplacez jamais l'appareil en tirant sur le câble d'alimentation.
14. Ne tirez pas le cordon d'alimentation, ne soulevez pas l'appareil par le cordon, ne coincez pas le cordon dans une porte et ne le frottez pas sur un angle.
15. N'installez pas cet appareil à proximité d'une quelconque source de chaleur, telle qu'un radiateur, une arrivée d'air chaud, un four ou tout autre appareil produisant de la chaleur.
16. Lorsque vous débranchez le cordon d'alimentation, tirez-le toujours au niveau de la fiche, ne tirez pas sur le cordon lui-même.
17. Utilisez uniquement les accessoires fournis avec l'appareil.
18. Tenez les cheveux longs, les vêtements amples, les doigts ou toute partie du corps à l'écart des ouvertures et des pièces mobiles.
19. N'aspirez jamais de substances mouillées ou liquides ni de substances toxiques, inflammables ou combustibles, comme l'essence.
20. N'aspirez jamais d'objets pointus ni aucun objet brûlant ou incandescent, comme des cigarettes, allumettes ou des cendres chaudes.
21. N'insérez aucun objet à travers les orifices de l'appareil.
22. Cet appareil n'est pas destiné à être mis en fonctionnement au moyen d'une minuterie externe ou par un système de commande à distance séparé.
23. N'utilisez pas l'appareil lorsqu'un orifice de ventilation est obstrué ; nettoyez régulièrement les poussières, peluches, cheveux ou tout élément pouvant réduire le débit d'air.
24. Les instructions concernant la maintenance de l'appareil figurent dans le paragraphe « ENTRETIEN ET NETTOYAGE ».
25. Risque de suffocation ! Conservez tous les matériaux d'emballage hors de portée des enfants et des bébés !

26.  Le marquage de cet appareil (symbole de la poubelle barrée) est conforme à la directive européenne 2012/19/UE relative aux « équipements électriques et électroniques usagés ». Ce marquage signifie que cet équipement, en fin de vie, ne peut pas être jeté avec les ordures ménagères. L'utilisateur est tenu de le rapporter auprès d'un point de collecte pour équipements électriques et électroniques usagés. Les points de collecte locaux, les magasins et les collectivités mettent à votre disposition un système approprié de collecte des équipements. Une collecte appropriée des équipements électriques et électroniques usagés permet d'éviter les impacts nocifs sur la santé et l'environnement qui résultent de la présence de composants dangereux, ainsi que d'un stockage et d'un traitement inappropriés de ces équipements.
27. Recyclez les matériaux d'emballage en respectant la réglementation. Demandez aux autorités locales où se trouvent les centres de collecte ou les déchèteries.

## 2. CARACTÉRISTIQUES TECHNIQUES

Tension de fonctionnement	220-240 V~, 50-60 Hz
Consommation en énergie	700 W
Classe de protection	Classe II

L'aspirateur à usage général (modèle 600148569) a été testé conformément à la norme EN 60312-1 et satisfait aux exigences essentielles de la réglementation (UE) 666/2013 relative aux aspirateurs.

## 3. DESCRIPTION DU PRODUIT

- |                            |                                    |
|----------------------------|------------------------------------|
| 1. Aspirateur              | 4. Tubes d'aspiration              |
| 2. Buse d'aspiration       | 5. Tuyau d'aspiration avec poignée |
| 3. Suceurs supplémentaires |                                    |

## 4. AVANT LA PREMIÈRE MISE EN SERVICE

- Déballer l'appareil.
- Juste après le déballage, vérifiez la présence éventuelle de dommages dus au transport. Si votre livraison est endommagée ou incomplète, veuillez contacter notre service après-vente.

## 5. UTILISATION

Lors de sa première mise en fonctionnement, votre appareil est susceptible de dégager une légère odeur. Cela est normal. Prévoyez par conséquent une ventilation suffisante. Cette odeur ne sera que provisoire et s'estompera rapidement.

Illustrations de 1 à 17 :

- Reliez les tubes d'aspiration. Chaque extrémité a un diamètre différent.
- Raccordez les tubes d'aspiration à la buse d'aspiration.

3. Reliez les tuyaux d'aspiration à la poignée.
4. Insérez l'extrémité du tuyau dans la bouche à l'avant du récipient de récupération des poussières. Tournez l'extrémité du tuyau dans le sens des aiguilles d'une montre, jusqu'à ce que le tuyau s'engage correctement.
5. Tirez sur le cordon d'alimentation pour qu'il atteigne la longueur souhaitée. Branchez la fiche de secteur sur une prise de courant.
6. Allumer : appuyez sur l'interrupteur marche / arrêt.
7. Aspirez en effectuant des mouvements d'avant en arrière avec la buse d'aspiration.
8. Grâce au taquet coulissant sur la poignée, vous pouvez régler la puissance d'aspiration.
9. Éteindre : appuyez sur l'interrupteur marche / arrêt.
10. Débranchez la fiche. Appuyez sur le bouton afin d'enrouler le cordon d'alimentation.
11. Sols lisses : poussez le bouton de la buse d'aspiration vers le bas.
12. Tapis : poussez le bouton de la buse d'aspiration vers le haut.
13. Lors des pauses ou le rangement, vous pouvez accrocher la buse d'aspiration à l'arrière de l'aspirateur.
14. Grâce aux suceurs fournis en supplément, vous pouvez nettoyer les joints et coussins.
15. Pour enlever le tuyau d'aspiration, tournez l'extrémité de tuyau dans le sens inverse des aiguilles d'une montre et tirez-le.
16. Enlever le récipient de récupération : appuyez d'abord sur le bouton de déverrouillage.
17. Vider le récipient de récupération : appuyez sur le dispositif de fermeture. Ouvrez le dessous du récipient de récupération.

## 6. NETTOYAGE ET ENTRETIEN

Ce type de aspirateur nécessite un entretien régulier pour éliminer les poussières.



**Attention !** Avant de procéder au nettoyage, assurez-vous de mettre l'appareil hors tension. Débranchez toujours la fiche électrique de la prise de courant et laissez l'appareil se refroidir avant de le nettoyer.



**Attention !** Ne jamais plonger les parties électriques de l'appareil dans l'eau ou dans tout autre liquide pendant le nettoyage ou le fonctionnement. Ne jamais exposer les parties électriques à l'eau courante.

1. Nettoyez l'appareil à l'aide d'un chiffon doux, légèrement humide. Assurez-vous de ne laisser pénétrer aucune humidité dans l'appareil au cours de son nettoyage.
2. N'utilisez jamais de détergents corrosifs, de brosse métallique, de tampon à récurer abrasif, de métal ou d'outils tranchants pour nettoyer votre appareil.
3. Séchez complètement l'appareil après son nettoyage.

**Entretien du filtre :** pour obtenir un volume d'aspiration optimal, nous recommandons de nettoyer le filtre intérieur à chaque vidage. Le filtre de sortie de l'air doit être aussi régulièrement nettoyé, au plus tard lorsque le volume d'aspiration se réduit.

Illustrations de 18 à 24 :

1. III. 18 : tournez le couvercle du récipient de récupération dans le sens inverse des aiguilles d'une montre.
2. III. 19 : tournez le filtre intérieur dans le sens inverse des aiguilles d'une montre.
3. III. 20 : enlevez la grille. Nettoyez la grille et le filtre avec une petite brosse.
4. III. 21 : rincez le filtre sous l'eau courante. Laissez sécher le filtre complètement avant de le réintroduire.
5. III. 22 : lorsque vous remontez le filtre, les flèches des deux pièces doivent être orientées l'une vers l'autre.
6. III. 23 : vous pouvez enlever le filtre de sortie de l'air pour le nettoyer. Tenez le bouton en haut du cadre enfoncé et tirez-le vers l'arrière.



7. III. 24 : rincez le filtre sous l'eau courante. Laissez sécher le filtre complètement avant de le réintroduire.

**Rangement :** entreposez l'appareil dans un endroit sec et frais, hors de la portée des enfants et des animaux domestiques.

## 7. GARANTIES

### Garanties et limites de responsabilité

Les produits sont garantis pendant une durée de 36 mois à compter de la date d'achat ou de la date de livraison au domicile du client. Selon les pays, cette garantie se compose de 24 à 36 mois de garantie légale de conformité.

Pour les pays qui ne bénéficieraient que de 24 mois de garantie légale de conformité, une garantie commerciale de 12 mois entre en vigueur à l'expiration de la première, et en complément de celle-ci.

### Modalités de Mise en oeuvre des garanties

#### Pour la garantie légale de conformité

Nous vous invitons à vous informer auprès de votre distributeur et/ou à vous référer à ses CGVs (Conditions Générales de Vente).

#### Pour la garantie commerciale

Nous vous invitons à rapporter votre produit à l'accueil de votre lieu de vente muni de votre preuve d'achat (tel que le ticket de caisse), du produit et de ses accessoires fournis, avec son emballage d'origine, pour tous pays autre que la France. Pour une prise en charge en France, nous vous invitons à effectuer votre demande sur notre site : <https://auth.sav-login.auchan.fr>. Il est important d'avoir comme information la date d'achat, le modèle et le numéro de série ou d'IMEI (ces informations apparaissent généralement sur le produit, l'emballage ou votre preuve d'achat). Vous devez rapporter le produit avec les accessoires nécessaires à son bon

fonctionnement (alimentation, adaptateur, etc.). Dans le cas où votre réclamation est couverte par la garantie, le service après-vente pourra, dans les limites de la législation locale, soit :

- Réparer ou remplacer les pièces défectueuses
- Échanger le produit retourné avec un produit qui a au moins les mêmes fonctionnalités et qui est équivalent en termes de performance.
- Rembourser le produit au prix d'achat mentionné sur la preuve d'achat.

Les produits réparés ou remplacés peuvent inclure des composants et des équipements nouveaux et/ou reconditionnés.

#### Exclusion de la garantie commerciale:

- Les dommages ou problèmes causés par une utilisation incorrecte, un accident, une altération ou un branchement électrique d'intensité ou de tension inappropriée.
- L'utilisation ou le stockage nuisible à la bonne conservation de l'appareil (oxydation, corrosion), d'utilisation d'énergie, d'emploi ou d'installation non conforme aux prescriptions du constructeur ou de négligences ou de l'utilisation de périphériques, logiciels ou consommables inadaptés.
- L'utilisation professionnelle ou collective, industrielle ou commerciale du produit.
- Les produits modifiés, ceux dont le scellé de garantie ou le numéro de série ont été endommagés, altérés, supprimés ou oxydés.
- Les batteries remplaçables et accessoires sont garantis pour une période de 6 mois.
- La défaillance de la batterie, survenue par un chargement trop long ou par le non-respect des consignes de sécurité expliquées dans la notice
- Les dommages esthétiques, incluant les rayures, bosses ou vandalisme
- Les dommages causés par toute intervention effectuée par une personne non-agrèée.
- Les défauts causés par une usure normale ou dus au vieillissement normal du produit : joints,

filtres, accessoires, brosse et flexible d'aspirateur, lampes, lampes de rétroprojecteur, aubes de lave-linge, etc.

- Les mises à jour de logiciel, dues à un changement de paramètres réseau
- Les dommages provenant d'éléments extérieurs à l'appareil (corps étrangers, insectes, etc.)
- Le contenu des appareils - congélateur, lave-linge...- (denrées, vêtements,...)
- Les défaillances du produit dues à l'utilisation de logiciels tiers pour modifier, changer adapter ou modifier l'existant.
- Les défaillances du produit dues à l'utilisation sans les accessoires fournis avec le produit ou homologués par le Fabricant.
- Les pièces pour l'usure normale ou dommage d'utilisation : pneu, chambre à air, frein,...

Le client doit faire son affaire personnelle de la sauvegarde régulière des données contenues sur son disque dur ou dans la mémoire interne de son appareil, et ce avant tout dépôt.

Auchan ne peut être tenu pour responsable de la perte ou de la destruction de données stockées ni des dommages aux logiciels consécutifs notamment à une restauration ou une panne.

De même, Auchan n'est pas tenu de vérifier que les cartes SIM / SD soient bien retirées des produits retournés.

Les dispositions ci-dessus ne peuvent en aucun cas réduire ou supprimer : la garantie légale visée ci-dessus, et la garantie commerciale du constructeur, si elle existe (cf. bon de garantie).

# DESCRIPCIÓN DEL CONTENIDO:

1. MEDIDAS DE SEGURIDAD	P. 18
2. ESPECIFICACIONES TÉCNICAS	P. 20
3. DESCRIPCIÓN DEL PRODUCTO	P. 20
4. ANTES DE LA PRIMERA PUESTA EN SERVICIO	P. 20
5. USO	P. 20
6. LIMPIEZA Y MANTENIMIENTO	P. 21
7. GARANTÍAS	P. 22

ES

## 1. MEDIDAS DE SEGURIDAD

Antes de utilizar este aparato, lea atentamente las instrucciones siguientes y guarde el manual para futuras consultas.

1. Este dispositivo puede ser utilizado por niños de al menos 8 años y por personas con capacidades físicas, sensoriales o mentales reducidas, o personas con poca experiencia o conocimiento, siempre que se encuentren bajo supervisión o se les haya informado sobre el uso seguro del dispositivo, y sean conscientes del peligro que conlleva su uso. No está permitido que los niños jueguen con el aparato. La limpieza y el mantenimiento por parte del usuario no deben realizarlos niños sin supervisión.
2. Es recomendable vigilar a los niños para asegurarse de que no jueguen con el aparato.
3. Este aparato está exclusivamente previsto para un uso doméstico. Queda excluido cualquier otro tipo de uso (profesional).
4. Antes de enchufar el aparato a una toma de corriente, verifique que la tensión eléctrica local se corresponde con la tensión indicada en la placa del aparato. Enchufe siempre el aparato a una conexión con toma de tierra.
5. Para evitar peligros, si el cable de conexión de red está dañado, deberá ser reemplazado por el fabricante, su servicio posventa o por una persona cualificada.
6. Desenchufe el cable de alimentación de la red eléctrica cuando deje de usar el aparato y antes de proceder a cualquier operación de limpieza y mantenimiento, y de montaje de los accesorios.
7. No sumerja el aparato, el cable de alimentación o el enchufe en agua o cualquier otro líquido.
8. No utilice el aparato en espacios exteriores ni en una superficie mojada. Este aparato no debe estar expuesto a la lluvia o a la humedad.

9. El cable debe colocarse de modo que no se pueda tirar o tropezar con él.
10. Preste atención al utilizar el aparato en una escalera.
11. No deje el aparato sin supervisión si está enchufado a la red eléctrica.
12. La unidad siempre debe apagarse antes de enchufarlo o desenchufarlo.
13. Nunca desplace el aparato tirando del cable de alimentación.
14. No tire del cable de alimentación, no levante el aparato por el cable, no pellizque el cable en una puerta y ni lo frote en una esquina.
15. No coloque este aparato cerca de una fuente de calor tal como un radiador, una entrada de aire calor, un horno o cualquier otro aparato que genere calor.
16. A la hora de desenchufar el cable, tire siempre del enchufe y no del propio cable.
17. Utilice solo los accesorios incluidos con el aparato.
18. Mantenga el cabello largo, la ropa suelta, los dedos o cualquier parte del cuerpo lejos de las aberturas y las piezas móviles.
19. No aspire sustancias mojadas o líquidas ni sustancias tóxicas, inflamables o combustibles como, por ejemplo, la gasolina.
20. No aspire objetos puntiagudos no objetos calientes o incandescentes como, por ejemplo, cigarrillos, fósforos o cenizas calientes.
21. No introduzca ningún objeto en los orificios del aparato.
22. Este aparato no está diseñado para ponerlo en funcionamiento mediante un temporizador externo o un sistema de mando a distancia independiente.
23. No utilice el aparato con un orificio obstruido; limpie periódicamente el polvo, la pelusa, los pelos y todos los elementos que puedan reducir el flujo de aire.
24. Las instrucciones relacionadas con el mantenimiento del aparato se pueden consultar en el párrafo "MANTENIMIENTO Y LIMPIEZA".
25. ¡Riesgo de asfixia! ¡Mantenga el embalaje fuera del alcance de los niños y de los bebés!
26.  El marcado de este aparato (símbolo de un cubo de basura tachado) cumple la Directiva europea 2012/19/UE sobre «aparatos eléctricos y electrónicos usados». Este marcado significa que este equipo, al final de su vida útil, no

puede ser eliminado con otros residuos domésticos. El usuario está obligado a entregarlo a los operadores que recogen equipos eléctricos y electrónicos usados. Los operadores de recogida, incluidos los puntos de recogida locales, los comercios y las autoridades locales, crean un sistema adecuado de recogida de equipos. La recogida adecuada de los equipos eléctricos y electrónicos usados contribuye a evitar los efectos nocivos para la salud humana y el medioambiente derivados de la presencia de componentes peligrosos, así como del almacenamiento y tratamiento inadecuados de estos equipos.

27. Recicle los materiales de embalaje según la normativa vigente. Solicite a las autoridades locales la ubicación de los centros o puntos de recogida.

## 2. ESPECIFICACIONES TÉCNICAS

Tensión de funcionamiento	220-240 V~, 50-60 Hz
Consumo energético	700 W
Tipo de protección	clase II

La aspiradora para limpieza en general (modelo 600148569) ha sido probada y cumple con el estándar EN 60312-1 y cumple con los requisitos esenciales de la normativa (UE) 666/2013 para aspiradoras.

## 3. DESCRIPCIÓN DEL PRODUCTO

- |                              |                                      |
|------------------------------|--------------------------------------|
| 1. Aspirador                 | 4. Tubos de aspiración               |
| 2. Boquilla de aspiración    | 5. Tubo de aspiración con empuñadura |
| 3. Boquillas complementarias |                                      |

## 4. ANTES DE LA PRIMERA PUESTA EN SERVICIO

1. Desembale el aparato.
2. Inmediatamente después, compruebe si se han producido daños durante el transporte. Si la entrega está dañada o incompleta, contacte con nuestro servicio de posventa.

## 5. USO

Durante el primer uso, el aparato puede desprender un ligero olor. Esto es normal. Por lo tanto, planifique una ventilación suficiente. Este olor es temporal y desaparece rápidamente.

Ilustraciones de 1 a 17:

1. Conecte los tubos de succión. Cada uno de los extremos tiene un diámetro diferente.
2. Conecte los tubos de aspiración a la boquilla de aspiración.
3. Conecte los tubos de aspiración a la empuñadura.
4. Inserte el extremo del tubo a la boca de la parte delantera del depósito del polvo. Gire el extremo del tubo hacia la derecha hasta que encaje correctamente.
5. Tire del cable de alimentación para conseguir la longitud deseada. Conecte el enchufe a una toma de corriente.

6. Encendido: pulse el interruptor de marcha / paro.
7. Aspire realizando movimientos hacia delante y hacia atrás con la boquilla de aspiración.
8. Con el tope deslizante situado en la empuñadura, se puede ajustar la potencia de aspiración.
9. Apagado: pulse el interruptor de marcha / paro.
10. Desenchufe el aparato. Pulse el botón para enrollar el cable de alimentación.
11. Suelos lisos: presione el botón de la boquilla de aspiración.
12. Alfombras: levante el botón de la boquilla de aspiración.
13. Durante los descansos, o en caso de almacenamiento, puede enganchar la boquilla de succión en la parte posterior del aspirador.
14. Gracias a los accesorios incluidos, se pueden limpiar las esquinas y las almohadas.
15. Para retirar el tubo de aspiración, gire la extremidad del tubo hacia la izquierda y tire de ella.
16. Retire el depósito: primero, presione el botón de bloqueo.
17. Vacíe el depósito: presione el dispositivo del cierre. Abra la parte inferior del depósito.

## 6. LIMPIEZA Y MANTENIMIENTO

Este tipo de aspirador necesita un mantenimiento periódico para eliminar el polvo.



**¡Atención!** Antes de proceder a la limpieza, asegúrese de apagar el aparato. Desconecte siempre el enchufe de la toma de corriente y déjelo enfriar antes de limpiarlo.



**¡Atención!** Nunca sumerja los componentes eléctricos del aparato en agua o cualquier otro líquido durante la limpieza o el mantenimiento. Nunca exponga las piezas eléctricas al agua.

1. Limpie el aparato con un paño suave, ligeramente húmedo. Asegúrese de que no entra humedad en el dispositivo durante el proceso de limpieza.
2. Nunca utilice detergentes corrosivos, cepillos metálicos, estropajos abrasivos o metálicos, o herramientas cortantes para limpiar el aparato.
3. Seque totalmente el aparato después de limpiarlo.

**Mantenimiento del filtro:** para obtener un volumen de aspiración óptimo, es recomendable limpiar el filtro interior después de cada vaciado. El filtro de salida del aire también debe limpiarse periódicamente, a más tardar cuando se reduzca el volumen de aspiración.

Ilustraciones de 18 a 24:

1. III. 18: gire la tapa del depósito hacia la izquierda.
2. III. 19: gire el filtro hacia la izquierda.
3. III. 20: levante la rejilla. Limpie la rejilla y el filtro con un cepillo pequeño.
4. III. 21: lave el filtro con agua corriente. Deje secar el filtro completamente antes de volver a introducirlo.
5. III. 22: al volver a montar los filtros, las flechas de las dos piezas deben apuntar una hacia la otra.
6. III. 23: puede retirar el filtro de salida de aire para limpiarlo. Mantenga presionado el botón en la parte superior del marco y tire de él hacia atrás.
7. III. 24: lave el filtro con agua corriente. Deje secar el filtro completamente antes de volver a introducirlo.

**Almacenamiento:** guarde el aparato en un lugar seco y fresco, fuera del alcance de los niños y de las mascotas.

## 7. GARANTÍAS

### Garantías y límites de responsabilidad

Los productos están garantizados durante 36 meses a partir de la fecha de compra o de entrega en el domicilio del cliente. Dependiendo del país, esta garantía consiste en 24 a 36 meses de garantía legal de conformidad.

Para los países que gozan de una garantía legal de conformidad de 24 meses, al expirar esta garantía entra en vigor una garantía comercial complementaria de 12 meses.

ES

### Modalidades de aplicación de las garantías

#### Para la garantía legal de conformidad

Le invitamos a solicitar más información a su distribuidor y/o a consultar sus CGV (Condiciones Generales de Venta).

#### Para la garantía comercial

Para todos los países excepto Francia, le invitamos a devolver el producto a la recepción del lugar de venta con el resguardo de la compra (como el recibo), el producto y los accesorios suministrados con su embalaje original. Es importante indicar la fecha de compra, el modelo y el número de serie o IMEI (por lo general, esta información aparece en el producto, el embalaje o el resguardo de la compra). Debe devolver el producto con los accesorios necesarios para su correcto funcionamiento (alimentación, adaptador, etc.). En el caso de que la garantía cubra su reclamación, el servicio posventa podrá, dentro de los límites de la legislación local, sea:

- Reparar o reemplazar las piezas defectuosas.
- Cambiar el producto devuelto por uno que tenga, al menos, las mismas funciones y que sea equivalente en cuanto a sus prestaciones.
- Reembolsar el producto al precio de compra mencionado en el resguardo de la compra.

Los productos reparados o sustituidos pueden incluir componentes y equipos nuevos y/o reacondicionados.

### Exclusiones de la garantía comercial:

- Los daños o problemas causados por una utilización incorrecta, un accidente, una alteración o conexión eléctrica de intensidad o tensión inadecuada.
- El uso o almacenamiento perjudicial para la buena conservación del aparato (oxidación, corrosión), uso de energía, empleo o instalación no conforme a las instrucciones del fabricante o negligencia o uso de periféricos, softwares o consumibles inadecuados.
- Uso profesional o colectivo, industrial o comercial del producto.
- Los productos modificados, aquellos cuyo precinto de garantía o número de serie hayan sido dañados, alterados, eliminados o estén oxidados.
- Las baterías reemplazables y los accesorios están garantizados por un período de 6 meses.
- El fallo de la batería debido a una carga demasiado prolongada o por no respetar las instrucciones de seguridad explicadas en el manual.
- Los daños estéticos, como los arañazos, abolladuras o deterioros de cualquier otro tipo
- Los daños causados por cualquier intervención que efectúe una persona no autorizada.
- Los fallos provocados por un desgaste normal o que se deban al envejecimiento normal del producto: Juntas, filtros, accesorios, cepillo y manguera de aspiradora, lámparas, bombillas de retroproyector, agitadores de lavadora, etc.
- Las actualizaciones del software que se deban a un cambio de parámetros de red.
- Los daños causados por elementos externos al aparato (cuerpos extraños, insectos, etc.).
- El contenido de los aparatos - congelador, lavadora, etc.- (comida, ropa, etc.)
- Los fallos del producto que se deban al uso de softwares de terceros para cambiar, adaptar o modificar el existente.

- Los fallos del producto que se deban a su uso sin los accesorios incluidos con el producto o autorizados por el fabricante.
- Las piezas debido al desgaste normal o daños por el uso: neumático, cámara de aire, freno, etc.

El cliente es responsable de hacer regularmente una copia de seguridad de los datos contenidos en su disco duro o en la memoria interna de su dispositivo antes de cualquier depósito. Alcampo no puede considerarse responsable de la pérdida o destrucción de los datos almacenados ni de los daños en el software que resulten, en particular, de un restablecimiento o una avería.

Asimismo, Alcampo no está obligado a comprobar que las tarjetas SIM o SD hayan sido retiradas de los productos devueltos.

Las disposiciones anteriores no pueden reducir ni eliminar en modo alguno: la garantía legal mencionada anteriormente ni la garantía comercial del fabricante, si existiera (consultar el formulario de garantía).



# ÍNDICE:

<b>1. INSTRUÇÕES DE SEGURANÇA</b>	<b>P. 24</b>
<b>2. CARACTERÍSTICAS TÉCNICAS</b>	<b>P. 26</b>
<b>3. DESCRIÇÃO DO PRODUTO</b>	<b>P. 26</b>
<b>4. ANTES DA PRIMEIRA UTILIZAÇÃO</b>	<b>P. 26</b>
<b>5. UTILIZAÇÃO</b>	<b>P. 27</b>
<b>6. LIMPEZA E MANUTENÇÃO</b>	<b>P. 27</b>
<b>7. GARANTIAS</b>	<b>P. 28</b>

PT

## **1. INSTRUÇÕES DE SEGURANÇA**

Antes de utilizar este aparelho, leia atentamente as instruções seguintes e guarde o manual de utilização para referência futura.

1. Este aparelho pode ser utilizado por crianças a partir de 8 anos e por pessoas com capacidades físicas, sensoriais ou mentais reduzidas ou sem experiência ou conhecimentos, se forem devidamente vigiadas ou se lhes forem dadas instruções relativas à utilização do aparelho em total segurança e se compreenderem os perigos associados. As crianças não devem brincar com o aparelho. A limpeza e manutenção do utilizador não devem ser realizadas por crianças sem supervisão.

2. É necessário vigiar as crianças para garantir que não brincam com o aparelho.

3. Este aparelho destina-se exclusivamente a um uso doméstico. Qualquer outra utilização (profissional) está excluída.

4. Antes de ligar o aparelho a uma tomada elétrica de parede, certifique-se de que a corrente elétrica local corresponde à que é especificada na placa do aparelho. Ligue sempre o aparelho a uma tomada com ligação à terra.

5. Se o cabo de alimentação estiver danificado, deve ser substituído pelo fabricante, através do seu serviço pós-venda ou por pessoal com qualificação semelhante para evitar uma situação de perigo.

6. Desligue o cabo de alimentação da corrente elétrica assim que parar de o utilizar e antes de qualquer operação de limpeza, manutenção e montagem de acessórios.

7. Não coloque o aparelho, o cabo de alimentação ou a ficha dentro de água ou de qualquer outro líquido.

8. Não o utilize ao ar livre ou sobre uma superfície molhada. Este

aparelho não deve ser exposto à chuva ou humidade.

9. O cabo deve ser colocado de forma que não se possa puxar ou tropeçar sobre o mesmo.

10. Tenha cuidado quando utilizar o aparelho numa escada.

11. Não deixe o aparelho sem vigilância enquanto se encontra conectado à corrente elétrica.

12. O aparelho deve sempre ser desligado antes de o conectar ou desconectar.

13. Nunca desloque o aparelho puxando-o pelo cabo de alimentação.

14. Não puxe o cabo de alimentação, não levante o aparelho pelo cabo, não prenda o cabo numa porta e não o esfregue numa esquina.

15. Não instale este aparelho perto de uma fonte de calor como radiadores, uma entrada de ar quente, um forno ou qualquer outro aparelho que produza calor.

16. Ao desconectar o cabo de alimentação, puxe sempre pela ficha, não puxe o próprio cabo.

17. Utilize apenas os acessórios fornecidos com o aparelho.

18. Os cabelos compridos, roupas largas, os dedos ou qualquer parte do corpo devem manter-se afastados das aberturas e partes móveis.

19. Nunca aspire substâncias húmidas ou líquidas nem substâncias tóxicas, inflamáveis ou combustíveis, como gasolina.

20. Nunca aspire objetos afiados nem qualquer objeto quente ou incandescente como cigarros, fósforos ou cinzas quentes.

21. Não introduza nenhum objeto através das aberturas do aparelho.

22. Este aparelho não se destina a ser colocado em funcionamento através de um temporizador exterior ou através de um sistema de telecomando individual.

23. Não utilize o aparelho quando um orifício de ventilação está obstruído; limpe regularmente o pó, os pelos, os cabelos ou qualquer elemento que possa reduzir o fluxo de ar.

24. As instruções relativas à manutenção do aparelho encontram-se no parágrafo “MANUTENÇÃO E LIMPEZA”.

25. Risco de asfixia! Mantenha todos os materiais de embalagem fora do alcance das crianças e dos bebés!

26.  A marca neste dispositivo (símbolo do caixote do lixo com uma cruz) encontra-se em conformidade com a Diretiva Europeia 2012/19/UE relativa aos “resíduos de equipamento elétrico e eletrónico”. Esta marca significa que este equipamento não pode ser eliminado juntamente com o lixo doméstico comum no final do seu tempo de vida útil. O utilizador tem de o entregar aos operadores que recolhem equipamento elétrico e eletrónico usado. Os operadores de recolha, incluindo os pontos de recolha locais, lojas e autoridades locais, criam um sistema adequado para a recolha de equipamento. A recolha adequada de equipamento elétrico e eletrónico usado ajuda a evitar impactos nocivos na saúde humana e no ambiente, resultante da presença de componentes perigosos, bem como do armazenamento e tratamento inadequados deste equipamento.
27. Recicle os materiais de embalagem respeitando os regulamentos legais. Informe-se junto das autoridades locais sobre onde se situam os centros de recolha ou as unidades de triagem de resíduos.

## 2. CARACTERÍSTICAS TÉCNICAS

Tensão de funcionamento	220-240 V~, 50-60 Hz
Consumo de energia	700 W
Classe de proteção	Classe II

O aspirador (modelo 600148569) foi testado de acordo com a norma EN 60312-1 e encontrase em conformidade com os requisitos essenciais do regulamento (UE) 666/2013 para aspiradores.

## 3. DESCRIÇÃO DO PRODUTO

- |                          |                               |
|--------------------------|-------------------------------|
| 1. Aspirador             | 4. Tubos de aspiração         |
| 2. Cabeça de aspiração   | 5. Tubo de aspiração com pega |
| 3. Bocais complementares |                               |

## 4. ANTES DA PRIMEIRA UTILIZAÇÃO

1. Retire o aparelho da embalagem.
2. Depois de retirar o aparelho da embalagem, verifique se existem danos devidos ao transporte. Se a sua entrega estiver danificada ou incompleta, contacte o nosso serviço pós-venda.

## 5. UTILIZAÇÃO

Durante a primeira colocação em funcionamento o aparelho pode libertar um ligeiro odor. Esta situação é normal. Providencie, por isso, uma ventilação suficiente. Este odor é temporário e desaparece rapidamente.

Imagens 1 a 17:

1. Junte os tubos de aspiração. Cada extremidade possui um diâmetro diferente.
2. Ligue os tubos de aspiração à cabeça de aspiração.
3. Ligue os tubos de aspiração à pega.
4. Introduza a extremidade do tubo na boca na parte frontal do reservatório de recuperação do pó. Rode a extremidade do tubo no sentido dos ponteiros do relógio até o tubo ficar corretamente fixado.
5. Puxe o cabo de alimentação até ao comprimento desejado. Ligue a ficha a uma tomada de corrente.
6. Ligar: Pressione o interruptor ligar / desligar.
7. Aspire efetuando movimentos de frente para trás com a cabeça de aspiração.
8. Graças ao dispositivo deslizante na pega, pode regular a potência de aspiração.
9. Desligar: Pressione o interruptor ligar / desligar.
10. Desligue a ficha. Pressione o botão para enrolar o cabo de alimentação.
11. Pisos lisos: Empurre o botão da cabeça de aspiração para baixo.
12. Tapetes: Empurre o botão da cabeça de aspiração para cima.
13. Durante as pausas ou para o armazenamento, pode fixar a cabeça de aspiração na parte de trás do aspirador.
14. Graças aos bocais complementares fornecidos, pode limpar as juntas e as almofadas.
15. Para retirar o tubo de aspiração, rode a extremidade do tubo no sentido contrário ao dos ponteiros do relógio e puxe-o.
16. Retirar o reservatório de recuperação: Primeiro, pressione o botão de abertura.
17. Esvaziar o reservatório de recuperação: Pressione o dispositivo de fecho. Abra a parte inferior do reservatório de recuperação.

## 6. LIMPEZA E MANUTENÇÃO

Este tipo de aspirador requer uma manutenção regular para eliminar o pó.



**Atenção!** Antes de proceder à limpeza, desligue sempre o aparelho da corrente elétrica. Desligue sempre a ficha elétrica da tomada de corrente e aguarde até que o aparelho arrefeça antes de o limpar.



**Atenção!** Nunca coloque as partes elétricas do aparelho dentro de água ou de qualquer outro líquido durante a limpeza ou o funcionamento. Nunca exponha as partes elétricas à água corrente.

1. Limpe o aparelho com um pano macio e ligeiramente húmido. Certifique-se de que nenhuma humidade penetra no aparelho durante a limpeza.
2. Nunca use detergentes corrosivos, escovas metálicas, esfregões abrasivos ou de metal, ou utensílios afiados para limpar o aparelho.
3. Seque completamente o aparelho depois da limpeza.

**Manutenção do filtro:** Para obter um volume de aspiração ideal, recomendamos que o filtro interior seja limpo em cada esvaziamento. O filtro de saída do ar também deve ser limpo regularmente, o mais tardar quando o volume de aspiração for reduzido.

Imagens 18 a 24:

1. III. 18: Rode a tampa do reservatório de recuperação no sentido inverso ao dos ponteiros do relógio.
2. III. 19: Rode o filtro interior no sentido inverso ao dos ponteiros do relógio.
3. III. 20: Retire a grelha. Limpe a grelha e o filtro com uma escova pequena.
4. III. 21: Lave o filtro em água corrente. Aguarde que o filtro seque completamente antes de voltar a colocá-lo.
5. III. 22: Quando colocar o filtro, as setas das duas peças devem apontar uma para a outra.
6. III. 23: Pode retirar o filtro de saída do ar para o limpar. Mantenha o botão na parte de cima da estrutura pressionado e puxe-o para trás.
7. III. 24: Lave o filtro em água corrente. Aguarde que o filtro seque completamente antes de voltar a colocá-lo.

**Armazenamento:** Armazene o aparelho num local seco e fresco, fora do alcance das crianças e dos animais domésticos.

## 7. GARANTIAS

### Garantias e limites de responsabilidade

Os produtos têm uma garantia de 36 meses a partir da data de compra ou da data de entrega no domicílio do cliente. Dependendo do país, esta garantia consiste em 24 a 36 meses de garantia legal de conformidade.

Para os países que não beneficiem de uma garantia legal de conformidade de 24 meses, entra em vigor uma garantia comercial de 12 meses após o termo da primeira garantia, e como complemento desta.

### Modalidades de acionamento das garantias

#### Para a garantia legal de conformidade

Convidamo-lo(a) a informar-se junto do seu distribuidor e/ou a consultar as CGV (Condições Gerais de Venda).

#### Para a garantia comercial

Convidamo-lo(a) a devolver o seu produto na receção do seu local de compra com o comprovativo de compra (tal como o recibo), o produto e os acessórios fornecidos, com a embalagem original, para todos os países, com exceção da França. É importante ter a informação da data de compra, o modelo e o número de série ou IMEI (estas informações aparecem habitualmente no produto, na embalagem ou no comprovativo de compra). Deve devolver o produto com os acessórios necessários ao seu correto funcionamento (alimentação, adaptador, etc.). No caso de a sua reclamação estar abrangida pela garantia, o serviço pós-venda poderá, dentro dos limites da legislação local:

- Reparar ou substituir as peças defeituosas
- Trocar o produto devolvido por um produto que tenha, no mínimo, as mesmas funcionalidades e que seja equivalente em termos de desempenho.
- Reembolsar o produto pelo preço de compra mencionado no comprovativo de compra.

Os produtos reparados ou substituídos podem incluir componentes e equipamentos novos e/ou reconicionados.

#### Exclusão da garantia comercial:

- Danos ou problemas causados pela utilização incorreta, acidentes, alteração ou ligação elétrica com corrente ou tensão incorreta.
- Utilização ou armazenamento prejudicial à boa conservação do dispositivo (oxidação, corrosão), utilização de energia, utilização ou instalação não conforme as instruções do fabricante, ou negligência ou utilização de periféricos, software ou consumíveis inadequados.

- Utilização profissional ou coletiva, industrial ou comercial do produto.
  - Produtos modificados, aqueles cujo o selo de garantia ou o número de série tenham sido danificados, alterados, removidos ou oxidados.
  - As baterias substituíveis e os acessórios têm uma garantia de 6 meses.
  - Falha da bateria, provocada por um carregamento demasiado prolongado ou pelo desrespeito das instruções de segurança explicadas no manual de instruções
  - Danos estéticos, incluindo riscos, mossas ou vandalismo
  - Danos provocados por qualquer intervenção efetuada por uma pessoa não autorizada.
  - Falhas provocadas pelo desgaste normal ou devidos ao envelhecimento normal do produto: vedantes, filtros, acessórios, escova e mangueira do aspirador, lâmpadas, lâmpadas de retroprojector, pás de máquina de lavar, etc.
  - Atualizações do programa, devido a alterações nas configurações de rede
  - Danos decorrentes de elementos exteriores ao aparelho (corpos estranhos, insetos, etc.)
  - Conteúdo dos aparelhos - congelador, máquina de lavar...- (alimentos, vestuário,...)
- Falhas no produto devido à utilização de programas de terceiros para modificar, alterar, adaptar ou modificar o já existente.
- Falhas no produto devido à utilização sem os acessórios fornecidos com o produto ou homologados pelo Fabricante.
  - Peças com desgaste normal ou danos de utilização: pneu, câmara de ar, travão,...

O cliente deve ser pessoalmente responsável pelo backup regular dos dados contidos no seu disco rígido ou na memória interna do seu dispositivo, e isto antes de qualquer entrega.

O Auchan não pode ser responsabilizado pela perda ou destruição de dados armazenados, nem pelo danos no software resultantes, nomeadamente, de uma reparação ou avaria.

Da mesma forma, o fabricante não é obrigado a verificar se os cartões SIM / SD foram devidamente retirados dos produtos devolvidos.

As disposições anteriores não podem, de forma alguma, reduzir ou eliminar: a garantia legal acima referida, e a garantia comercial do fabricante, se existente (cf. certificado de garantia.).

# SPIS TREŚCI:

1. INSTRUKCJE DOTYCZĄCE BEZPIECZEŃSTWA	S. 30
2. SPECYFIKACJA TECHNICZNA	S. 32
3. OPIS URZĄDZENIA	S. 32
4. PRZED PIERWSZYM UŻYCIEM	S. 32
5. OBSŁUGA	S. 32
6. CZYSZCZENIE I KONSERWACJA	S. 33
7. GWARANCJE	S. 34

## 1. INSTRUKCJE DOTYCZĄCE BEZPIECZEŃSTWA

Przed użyciem urządzenia prosimy o uważne przeczytanie niniejszej instrukcji i jej zachowanie.

1. Urządzenie może być używane przez dzieci poniżej 8 roku życia oraz osoby o ograniczonych zdolnościach fizycznych, sensorycznych lub psychicznych lub osoby nieznające zasad działania urządzenia, wyłącznie pod nadzorem osób trzecich lub samodzielnie po uprzednim zapoznaniu się i zrozumieniu instrukcji bezpiecznego użytkowania sprzętu. Urządzenie nie może być wykorzystywane do zabawy przez dzieci. Czyszczenie i konserwacja grzejnika nie może być powierzana dzieciom bez nadzoru osoby dorosłej.

2. Zwracać uwagę aby urządzenie nie było wykorzystywane do zabawy przez dzieci.

3. Urządzenie jest przeznaczone do użytku domowego. Urządzenie nie jest przeznaczone do użytku profesjonalnego.

4. Przed podłączeniem urządzenia do gniazdka, należy upewnić się, że napięcie sieciowe odpowiada parametrom zamieszczonym na tabliczce znamionowej. Wykorzystywane gniazdko elektryczne musi być uziemione.

5. Uszkodzony kabel musi być wymieniony przez producenta, autoryzowany serwis lub odpowiednio wykwalifikowaną osobę.

6. Natychmiast po zakończeniu używania odkurzacza, odłączyć kabel od zasilania elektrycznego przed przystąpieniem do jej czyszczenia, konserwacji czy montowania akcesoriów.

7. Nie wkładać do wody ani do innych płynów urządzenia, kabla zasilającego czy wtyczki.

8. Nie używać urządzenia na zewnątrz ani na mokrej powierzchni. Nie narażać urządzenia na działanie deszczu lub wilgoci.

9. Uważać, aby nie pociągnąć lub deptać przewodu zasilającego urządzenia.
10. Zachować ostrożność podczas odkurzania schodów.
11. Nie zostawiać podłączonego do zasilania odkurzacza bez nadzoru.
12. Przed podłączeniem bądź odłączeniem od zasilania, odkurzacz musi być wyłączony.
13. Nie wyłączać odkurzacza przez pociągnięcie przewodu zasilającego.
14. Nie ciągnąć za przewód zasilający, nie podnosić odkurzacza za przewód ani nie przyciskać go drzwiami.
15. Nie używać odkurzacza w pobliżu jakichkolwiek źródeł ciepła, typu grzejnik, kuchenka, wylot gorącego powietrza czy urządzenie wytwarzające ciepło.
16. Wyłączać odkurzacza przez wyciągnięcie wtyczki, a nie pociągnięcie przewodu zasilającego.
17. Używać wyłącznie akcesoriów dostarczonych wraz z odkurzaczem.
18. Nie pochylać głowy i nie zbliżać szerokich ubrań, palców lub innych części ciała do otworów i ruchomych części urządzenia.
19. Nie odkurzać mokrych resztek, płynów ani substancji toksycznych czy łatwopalnych takich jak na przykład benzyna.
20. Nie odkurzać przedmiotów ostrych, gorących czy palących się jak np. papierosy, zapalniczki czy gorący popiół.
21. Nie wkładać żadnych przedmiotów w otwory wentylacyjne.
22. Urządzenie nie jest przeznaczone do obsługi za pomocą zewnętrznego programatora czasu lub systemu zdalnego sterowania.
23. Nie używać odkurzacza z zatkanym otworem wentylacyjnym; regularnie oczyszczać otwór wentylacyjny z kurzu, włosów, włókien i innych materiałów.
24. Instrukcje w zakresie konserwacji urządzenia znajdują się w rozdziale „KONSERWACJA I CZYSZCZENIE”.
25. Niebezpieczeństwo uduszenia! Przechowywać wszystkie opakowania poza zasięgiem dzieci i niemowląt!
26.  Oznaczenie tego urządzenia (symbol przekreślonego kubła na śmieci) jest zgodne z europejską dyrektywą 2012/19/UE w sprawie „zużytego sprzętu elektrycznego i elektronicznego”. Oznaczenie to oznacza, że po



zakończeniu okresu użytkowania, sprzęt ten nie może być wyrzucany wraz z innymi odpadami domowymi. Użytkownik jest zobowiązany dostarczyć go podmiotom zbierającym zużyty sprzęt elektryczny i elektroniczny. Operatorzy zbiórki, w tym lokalne punkty zbiórki, sklepy i władze lokalne, tworzą odpowiedni system zbierania sprzętu. Odpowiednia zbiórka zużytego sprzętu elektrycznego i elektronicznego pozwala uniknąć szkodliwego wpływu na zdrowie człowieka i na środowisko, wynikającego z obecności niebezpiecznych podzespołów, a także z niewłaściwego przechowywania tego sprzętu i niewłaściwego obchodzenia się z nim.

27. Opakowanie poddać recyklingowi zgodnie z obowiązującymi normami. Poszukać informacji o lokalizacji ośrodków zajmujących się zbieraniem lub usuwaniem odpadów.

## 2. SPECYFIKACJA TECHNICZNA

Napięcie robocze	220-240 V~, 50-60 Hz
Zużycie energii	700 W
Klasa ochronna	Klasa II

Odkurzacz uniwersalny (model 600148569) został przetestowany zgodnie z normą EN 60312-1 i spełnia istotne wymagania Rozporządzenia (UE) 666/2013 w sprawie odkurzaczy.

## 3. OPIS URZĄDZENIA

- |                     |                          |
|---------------------|--------------------------|
| 1. Odkurzacz        | 4. Węże ssące            |
| 2. Dysza ssąca      | 5. Rura ssąca z uchwytem |
| 3. Dodatkowe ssawki |                          |

## 4. PRZED PIERWSZYM UŻYCIEM

1. Rozpakować urządzenie.
2. Natychmiast po rozpakowaniu, sprawdzić kompletność urządzenia i obecność ewentualnych uszkodzeń spowodowanych transportem. W razie stwierdzenia braku części lub uszkodzeń, prosimy o skontaktowanie się z naszym działem serwisowym.

## 5. OBSŁUGA

Przy pierwszym uruchomieniu, urządzenie może wydzielać nieprzyjemny zapach. Jest to normalne zjawisko. W związku z tym, należy zapewnić odpowiednią wentylację pomieszczenia. Pojawienie się nieprzyjemnego zapachu jest chwilowe i szybko zniknie.

Ilustracje od 1 do 17:

1. Połączyć węże ssące. Każda końcówka węża ma inną średnicę.
2. Podłączyć rury ssące do dyszy ssącej.
3. Podłączyć węże ssące do uchwyty.
4. Umieścić końcówkę węża w otworze znajdującym się w przedniej części pojemnika, w

którym zbiera się kurz. Obrócić końcówkę rury w kierunku wskazówek zegara, aż do całkowitego jej zablokowania.

5. Wyciągnąć, na odpowiednią długość, przewód zasilający. Włożyć wtyczkę elektryczną do gniazdka zasilającego.
6. Włączanie: Nacisnąć przycisk włączania / wyłączenia.
7. Odkurzać, wykonując naprzemienne ruchu do przodu i do tyłu końcówką ssawną.
8. Dzięki przesuwalnemu regulatorowi znajdującemu się na rurze, można regulować moc ssania.
9. Wyłączenie: Nacisnąć przycisk włączania / wyłączenia.
10. Wyjąć wtyczkę z kontaktu. Nacisnąć przycisk zwijania przewodu zasilającego.
11. Gładkie powierzchnie: Wcisnąć do dołu przycisk na ssawce.
12. Dywan: Pociągnąć do góry przycisk na ssawce.
13. Po zakończeniu odkurzania, można umieścić ssawkę w uchwycie w tylnej części odkurzacza.
14. Dzięki dodatkowym ssawkom, można wyczyścić również poduszki i wszelkiego rodzaju złącza.
15. Żeby wyjąć rurę ssącą, należy obrócić wąż w kierunku przeciwnym do ruchu wskazówek zegara i wyjąć go.
16. Wyjmowanie pojemnika na kurz: Najpierw nacisnąć przycisk blokujący.
17. Opróżnianie pojemnika na kurz: Nacisnąć zamknięcie. Otworzyć dolną część pojemnika na kurz.

## 6. CZYSZCZENIE I KONSERWACJA

Tego typu odkurzacz wymaga regularnego usuwania zanieczyszczeń.



**Uwaga!** Przed przystąpieniem do czyszczenia urządzenia, upewnić się, że jest wyłączone. Przed czyszczeniem, wyjąć wtyczkę elektryczną z gniazdka i pozostawić urządzenie do schłodzenia.



**Uwaga!** Podczas czyszczenia oraz korzystania z urządzenia zabrania się zanurzania w jakimkolwiek płynie jego elementów elektronicznych. Nie myć bieżącą wodą elektrycznych części urządzenia.

1. Czyścić urządzenie miękką, lekko wilgotną szmatką. Upewnić się, że wilgoć nie przenika do wnętrza odkurzacza podczas jej czyszczenia.
2. Nie używać żrących detergentów, metalowych szczotek, środków ściernych, metalowych ani ostrych narzędzi do czyszczenia urządzenia.
3. Dokładnie wysuszyć urządzenie po czyszczeniu.

**Utrzymanie filtra:** Aby zachować optymalną moc ssącą odkurzacza, zalecamy regularne czyszczenie filtra, przy okazji każdorazowego usuwania zebranego kurzu. Regularnie czyścić filtr wylotowy powietrza, najpóźniej w chwili, kiedy zaobserwuje się znaczne zmniejszenie siły ssania.

Ilustracje od 18 do 24:

1. III. 18: Obrócić pokrywę pojemnika na kurz w kierunku przeciwnym do ruchu wskazówek zegara.
2. III. 19: Obrócić wewnętrzny filtr w kierunku przeciwnym do ruchu wskazówek zegara.
3. III. 20: Wyjąć kratkę. Wyczyścić szczoteczką kratkę i filtr.
4. III. 21: Przepłukać filtr bieżącą wodą. Wysuszyć filtr przed ponownym umieszczeniem go w odkurzaczu.
5. III. 22: Wkładając filtr do odkurzacza, należy zwrócić uwagę, aby strzałki dwóch elementów były skierowane ku sobie.
6. III. 23: Można również wyjąć i wyczyścić filtr wylotowy powietrza. Przytrzymać przycisk w górnej części ramy i pociągnąć do tyłu.

7. III. 24: Przepłukać filtr bieżącą wodą. Wysuszyć filtr przed ponownym umieszczeniem go w odkurzaczu.

**Przechowywanie:** Przechowywać urządzenie w suchym, przewiewnym i czystym miejscu, poza zasięgiem dzieci i zwierząt domowych.

## 7. GWARANCJE

### Gwarancje i ograniczenia odpowiedzialności

Produkty są objęte gwarancją przez okres 36 miesięcy od daty zakupu lub daty dostawy do domu klienta. W zależności od kraju gwarancja ta obejmuje od 24 do 36 miesięcy prawnej gwarancji zgodności.

W krajach, w których obowiązuje 24-miesięczna prawna gwarancja zgodności, po wygaśnięciu pierwszej gwarancji wchodzi w życie 12-miesięczna gwarancja handlowa, stanowiąca uzupełnienie tej ostatniej.

PL

### Warunki obowiązywania gwarancji

#### W przypadku prawnej gwarancji zgodności

Zachęcamy do zasięgnięcia informacji u dystrybutora i/lub zapoznania się z jego OWS (Ogólnymi Warunkami Sprzedaży).

#### W przypadku gwarancji handlowej

Zachęcamy do zwrotu produktu do recepcji sklepu, w którym został kupiony wraz z dowodem zakupu (np. paragonem) produktu i jego akcesoriów w oryginalnym opakowaniu dla wszystkich krajów poza Francją. Należy również podać takie informacje, jak data zakupu, model i numer seryjny lub IMEI (informacje te zwykle znajdują się na produkcie, opakowaniu lub dokumencie stanowiącym dowód zakupu). Należy dostarczyć produkt z wszystkimi akcesoriami niezbędnymi dla jego prawidłowego funkcjonowania (zasilacz, adapter itd.). W przypadku, jeśli reklamacja jest objęta gwarancją, w zależności od obowiązujących przepisów miejscowych serwis naprawczy może:

- Przeprowadzić naprawę lub wymienić uszkodzone części.
- Wymienić zwracany produkt na inny o co najmniej takiej samej funkcjonalności i równoważnych parametrach wydajnościowych.
- Zwrócić cenę zakupu produktu, określoną w dokumencie stanowiącym dowód zakupu.

W produktach naprawionych lub wymienionych mogą znajdować się komponenty i wyposażenie nowe i/lub regenerowane.

### Gwarancja handlowa nie obowiązuje w następujących przypadkach:

- Uszkodzenia lub problemy spowodowane niewłaściwym użytkowaniem, wypadkiem, przeprowadzeniem jakichkolwiek przeróbek urządzenia lub podłączeniem go do zasilania elektrycznego o nieprawidłowych parametrach napięcia lub napięcia.
- Użytkowanie lub przechowywanie szkodliwe dla dobrej konserwacji urządzenia (utlenianie, korozja), wykorzystywanie energii, użytkowanie lub instalacja niezgodne z instrukcjami producenta, zaniedbanie lub stosowanie nieodpowiednich urządzeń peryferyjnych, oprogramowania lub materiałów eksploatacyjnych.
- Profesjonalne lub zbiorowe, przemysłowe lub komercyjne wykorzystanie produktu.
- Przeprowadzenie modyfikacji urządzeń, których plomba gwarancyjna lub numer seryjny zostały uszkodzone, naruszone, usunięte lub uległy oksydacji.
- W przypadku baterii przeznaczonych do wymiany i akcesoriów okres gwarancji wynosi 6 miesięcy.
- Uszkodzenie baterii spowodowane przeładowaniem lub nieprzestrzeganiem wskazówek bezpieczeństwa zawartych w instrukcji obsługi.

- Uszkodzenia o charakterze estetycznym, takie jak zarysowania, wybrzuszenia lub akty wandalizmu.
- Uszkodzenia spowodowane przeprowadzeniem jakichkolwiek prac przez osoby nieuprawnione.
- Uszkodzenia spowodowane normalnym zużyciem lub starzeniem się produktu: uszczelki, filtry, akcesoria, szczotka i wąż do odkurzacza, lampy, lampy do rzutników, łopatkki do pralek itp.
- Aktualizacja oprogramowania związana z modyfikacją parametrów sieci
- Uszkodzenia spowodowane przez elementy znajdujące się poza urządzeniem (ciała obce, owady itp.)
- Zawartość urządzeń – zamrażarka, pralka itd. – (żywność, odzież itd.).
- Uszkodzenia produktu spowodowane użyciem oprogramowania innych producentów w celu zmodyfikowania, zmiany, adaptacji lub modyfikacji istniejących.
- Uszkodzenia produktu spowodowane jego użyciem bez akcesoriów zatwierdzonych przez producenta.
- Normalne zużycie lub uszkodzenia części wynikające z użytkowania: opona, dętka, hamulec itp.

Klient jest odpowiedzialny za regularne tworzenie kopii zapasowych danych znajdujących się na jego dysku twardym lub w pamięci wewnętrznej urządzenia przed jego przekazaniem do naprawy. Auchan nie ponosi odpowiedzialności za utratę lub zniszczenie przechowywanych danych ani za uszkodzenia oprogramowania, w szczególności wynikające z przywrócenia parametrów fabrycznych lub awarii.

Analogicznie producent nie ponosi żadnej odpowiedzialności za sprawdzenie, czy ze zwracanych produktów zostały wyjęte karty SIM/SD.

Powyższe postanowienia w żaden sposób nie ograniczają ani nie eliminują: gwarancji prawnej, o której mowa powyżej oraz gwarancji handlowej producenta, jeśli jest udzielana (patrz karta gwarancyjna).

# TARTALOM ÁTTEKINTÉSE:

1. BIZTONSÁGI UTASÍTÁSOK	36. O.
2. MŰSZAKI ADATOK	38. O.
3. A KÉSZÜLÉK LEÍRÁSA	38. O.
4. AZ ELSŐ HASZNÁLAT ELŐTT	38. O.
5. A KÉSZÜLÉK HASZNÁLATA	38. O.
6. TISZTÍTÁS ÉS ÁPOLÁS	39. O.

## 1. BIZTONSÁGI UTASÍTÁSOK

A készülék használata előtt olvassa el figyelmesen az alábbi utasításokat, és őrizze meg a használati útmutatót későbbi felhasználásra.

1. A készüléket 8 éven felüli gyermekek vagy csökkent fizikai, érzékszervi vagy mentális képességű, illetve tapasztalatokkal és ismeretekkel nem rendelkező személyek csak megfelelő felügyelet mellett használhatják, vagy akkor, ha a készülék biztonságos használatára megtanították őket és ismerik az ezzel járó kockázatokat. Gyermekek nem játszhatnak a készülékkel. A tisztítást és a felhasználói karbantartást gyermekek nem végezhetik felügyelet nélkül.

2. Ügyelni kell arra, hogy a gyermekek ne játszhassanak a készülékkel.

3. Ez a készülék kizárólag háztartási célra szolgál. Egyéb (professzionális) célokra nem használható.

4. Mielőtt fali csatlakozóaljzatba dugná a készüléket, ellenőrizze, hogy a helyi elektromos áram megfelel-e a készülék adattábláján feltüntetett értéknek. Csak földelt dugaljba csatlakoztassa a készüléket.

5. Ha a csatlakozókábel károsodott, azt a gyártónak, a gyártói vevőszolgálatnak vagy egyenértékű minősítésű szerviznek kell javítania a veszélyek elkerülése érdekében.

6. Haladéktalanul húzza ki a csatlakozókábelt a hálózati aljzatból, ha befejezte a készülék használatát, valamint a tisztítást, karbantartást és a tartozékok rögzítését megelőzően.

7. Ne merítse a készüléket, a tápkábelt vagy a dugaszt vízbe vagy egyéb folyadékba.

8. Ne használja a készüléket a szabadban vagy nedves felületen. Óvja a készüléket az esőtől és minden más nedvességtől.

9. A tápkábelt úgy kell elhelyezni, hogy ne lehessen kihúzni vagy elbotlani benne.
10. Legyen óvatos, ha a készüléket lépcsőházban használja.
11. Ne hagyja felügyelet nélkül a készüléket, amikor az elektromos hálózathoz van csatlakoztatva.
12. Mindig kapcsolja ki a készüléket, mielőtt az elektromos hálózatra csatlakoztatná vagy az aljzatból kihúzná.
13. Soha ne mozgassa a készüléket úgy, hogy a tápkábelnél fogva húzza.
14. Ne húzza a tápkábelt, ne emelje fel a készüléket a zsinórnál fogva, ne csíptesse be a zsinórt az ajtóba, és ügyeljen arra, hogy ne dörzsölődjön hozzá a sarkokhoz.
15. Ne helyezze a készüléket hőforrás közelébe, például radiátorhoz, meleg levegő bevezető nyíláshoz, sütőhöz vagy egyéb hőtermelő berendezéshez.
16. Amikor a tápkábelt eltávolítja a konnektorból, mindig a dugaszt húzza, ne a zsinórt.
17. Csak a készülékhez kapott tartozékokat használja.
18. A hosszú haját, a laza ruhát, az ujjakat, ill. egyéb testrészeket távol kell tartani a nyílásoktól és a mozgó részeketől.
19. Soha ne szívjon fel a készülékkel nedves vagy folyékony, mérgező, gyúlékony vagy éghető anyagokat, például benzint.
20. Soha ne szívjon fel a készülékkel éles tárgyakat, ill. égő vagy izzó tárgyakat, például cigarettát, gyufát vagy forró hamut.
21. Ne tegyen semmiféle tárgyat a készülék nyílásaiba.
22. A készülék nem alkalmas arra, hogy külső időzítő szerkezeten vagy különálló távvezérlő rendszeren keresztül használják.
23. Ne használja a készüléket, ha a szellőzőnyílása el van tömődve; távolítsa el belőle rendszeresen a port, a bolyhokat, a hajszálakat és minden olyan dolgot, ami korlátozhatja a légáramlást.
24. A készülék karbantartására vonatkozó utasítások a „KARBANTARTÁS ÉS TISZTÍTÁS” című fejezetben található.
25. Fulladásveszély! Minden csomagolóanyagot tartson gyermekektől és csecsemőktől távol!
26.  A készülék jelölése (áthúzott szemetesekuka szimbólum) megfelel a „használt elektromos és elektronikus berendezésekre” vonatkozó 2012/19/EU európai irányelvnek. Ez a jelölés azt jelenti, hogy ezt a berendezést hasznos élettartama végén nem szabad a normál háztartási

hulladék közé dobni. A felhasználó köteles átadni olyan üzemeltetőknek, akik begyűjtik a használt elektromos és elektronikus berendezéseket. A begyűjtést végző üzemeltetők, beleértve a helyi gyűjtőpontokat, üzleteket és a helyi hatóságokat, megfelelő rendszert hoznak létre a berendezések begyűjtéséhez. A használt elektromos és elektronikus berendezések megfelelő begyűjtése segít elkerülni azon emberi egészségre és környezetre gyakorolt káros hatásokat, amelyek a bennük lévő veszélyes anyag miatt, valamint a nem megfelelő tárolásból és kezelésből adódnak.

27. A hatályos jogszabályoknak megfelelően gondoskodjon a csomagolóanyagok újrahasznosításáról. Kérjen tájékoztatást a helyi hatóságoktól arról, hogy hol található a hulladékgyűjtő pontok vagy udvarok.

HU

## 2. MŰSZAKI ADATOK

Üzemi feszültség	220-240 V~, 50-60 Hz
Energiafogyasztás	700 W
Biztonsági osztály	II. osztály

Az általános célokra használható porszívót (600148569 modell), a standard EN 60312-1 szabvány szerint tesztelték, és megfelel az (EU) 666/2013 rendelet alapvető, porszívókkal szemben támasztott követelményeinek.

## 3. A KÉSZÜLÉK LEÍRÁSA

1. Porszívó
2. Szívófej
3. Kiegészítő fejek
4. Szívócsövek
5. Fogantyúval ellátott gégecső

## 4. AZ ELSŐ HASZNÁLAT ELŐTT

1. Csomagolja ki a készüléket.
2. A kicsomagolást követően ellenőrizze, hogy a szállítás során nem sérült-e meg a készülék. Ha a csomag sérült vagy hiányos, kérjük, lépjen kapcsolatba ügyfélszolgálatunkkal.

## 5. A KÉSZÜLÉK HASZNÁLATA

Az első használat alkalmával a készülék enyhe szagot bocsáthat ki. Ez normális jelenség. Gondoskodjon megfelelő szellőztetésről. Ez a szag csak átmeneti, gyorsan meg fog szűnni.

Ábrák 1-től 17-ig:

1. Csatlakoztassa egymáshoz a szívócsöveket. A csövek különböző átmérőjűek.
2. Csatlakoztassa a szívócsöveket a szívófejhez.
3. Csatlakoztassa a szívócsövet a fogantyúhoz.
4. Illessze a gégecső végét a portartály elején lévő nyílásba. Fordítsa el a gégecső végét az óramutató járásával megegyező irányba, amíg a gégecső a helyére nem illeszkedik.

5. Húzza ki a tápkábelt a kívánt hosszúságúra. Dugja be az elektromos csatlakozót egy konnektorba.
6. Bekapcsolás: nyomja meg a be- / kikapcsolót.
7. Porszívózzon a szívófej előre-hátra mozgatásával.
8. A fogantyún lévő csúszófül segítségével szabályozhatja a szívóerőt.
9. Kikapcsolás: nyomja meg a be- / kikapcsolót.
10. Húzza ki a dugaszt a konnektorból. Nyomja meg a gombot a tápkábel visszahúzásához.
11. Sima padló: nyomja le a szívófejen lévő gombot.
12. Szőnyeg: kattintsa fel a szívófejen lévő gombot.
13. Ha szünetet tart, vagy elteszi a készüléket, a szívófejet a porszívó hátsó részére akaszthatja.
14. A kiegészítő szívófejek rések és párnák tisztítására szolgálnak.
15. A szívócső eltávolításához fordítsa el a gégecsövet az óramutató járásával ellentétes irányba és húzza ki.
16. Vegye ki a portartályt: először nyomja meg a kioldó gombot.
17. Ürítse ki a portartályt: nyomja meg zárszerkezetet. Nyissa ki a portartály alját.

## 6. TISZTÍTÁS ÉS ÁPOLÁS

Ebből a típusú porszívóból a port rendszeresen el kell távolítani.



**Figyelem!** A tisztítás megkezdése előtt feltétlenül kapcsolja ki a készüléket. Húzza ki a dugaszt a konnektorból és hagyja a készüléket lehűlni a tisztítás előtt.



**Figyelem!** Soha ne merítse a készülék elektromos részeit vízbe vagy más folyadékba tisztítás vagy működés közben. Soha ne tartsa az elektromos alkatrészeket folyó víz alá.

1. A készüléket puha, enyhén nedves ronggyal tisztítsa. Ügyeljen arra, hogy a tisztítás során semmilyen nedvesség ne juthasson a készülék belsejébe.
2. Soha ne használjon maró vegyszert, drótkéfé, csiszoló- vagy súrolóeszközt, fémet vagy vágóeszközt a készülék tisztításához.
3. Tisztítás után teljesen szárítsa meg a készüléket.

**A szűrő ápolása:** Az optimális szívóteljesítmény elérése érdekében javasoljuk, hogy minden üritésnél tisztítsa meg a belső szűrőt. A levegő kivezető szűrőt is rendszeresen meg kell tisztítani, de legkésőbb akkor, ha csökken a szívóerő.

Ábrák 18-tól 24-ig:

1. Lásd 18: Fordítsa el a gyűjtőtartály fedelét az óramutató járásával ellentétes irányba.
2. Lásd 19: Fordítsa el a belső szűrőt az óramutató járásával ellentétes irányba.
3. Lásd 20: Távolítsa el a rácst. Tisztítsa meg a rácst és a szűrőt egy kis ecsettel.
4. Lásd 21: Öblítse le a szűrőt folyóvízzel. Hagyja teljesen megszáradni a szűrőt, mielőtt visszatenné a helyére.
5. Lásd 22: Amikor a szűrőt összeszereli, a két alkatrészen lévő nyilaknak egymás felé kell mutatniuk.
6. Lásd 23: A levegő kivezető szűrőt ki lehet venni, hogy megtisztítsa. Tartsa lenyomva a keret tetején lévő gombot és húzza hátra.
7. Lásd 24: Öblítse le a szűrőt folyóvízzel. Hagyja teljesen megszáradni a szűrőt, mielőtt visszatenné a helyére.

**Tárolás:** A készüléket száraz, hűvös, gyermekek és háziállatok számára nem hozzáférhető helyen kell tárolni.



# CUPRINS:

1. INSTRUCȚIUNI PRIVIND SIGURANȚA	P. 40
2. SPECIFICAȚII TEHNICE	P. 42
3. DESCRIEREA PRODUSULUI	P. 42
4. ÎNAINTE DE PRIMA UTILIZARE	P. 42
5. UTILIZARE	P. 42
6. CURĂȚAREA ȘI ÎNTREȚINEREA	P. 43
7. GARANȚII	P. 44

## 1. INSTRUCȚIUNI PRIVIND SIGURANȚA

Înainte de a folosi acest aparat, vă rugăm să citiți cu atenție instrucțiunile următoare și să păstrați manualul utilizatorului pentru a-l folosi pe viitor.

1. Acest aparat poate fi utilizat de către copii de peste 8 ani și persoane cu capacități fizice, senzoriale sau mentale reduse sau lipsite de experiență ori cunoștințe cu condiția ca aceștia / acestea să se afle sub supraveghere corectă sau să fi primit instrucțiuni privind utilizarea în deplină siguranță a aparatului și să fi înțelese pericolele implicate. Nu lăsați copiii să se joace cu aparatul. Curățarea și întreținerea care sunt în sarcina utilizatorului nu se vor efectua de către copiii nesupravegheați.

2. Supravegheați copiii, pentru a vă asigura că nu se joacă cu aparatul.

3. Acest aparat este destinat exclusiv uzului casnic. Este interzisă utilizarea în oricare alt scop (profesional).

4. Înainte de a introduce ștecărul în priza de perete, verificați dacă tensiunea prizei corespunde cu cea indicată pe plăcuța cu date tehnice a aparatului. Conectați întotdeauna aparatul la o priză cu împământare.

5. În cazul în care cablul de alimentare este deteriorat, acesta trebuie înlocuit de către producător, de serviciul post-vânzare sau de către persoane cu o calificare similară pentru a evita posibile pericole.

6. Scoateți cablul de alimentare din priză imediat după ce utilizați aparatul și înainte de orice operațiune de curățare, întreținere și montare a accesoriilor.

7. Nu introduceți aparatul, cablul de alimentare sau ștecărul în apă sau în alte lichide.

RO

8. Nu utilizați aparatul în aer liber sau pe suprafețe umede. Acest aparat nu trebuie expus la ploaie sau la umiditate.
9. Amplasați cablul de alimentare astfel încât acesta să nu poată fi tras și să evitați pericolul împiedicării.
10. Procedați cu atenție atunci când utilizați aparatul pe scări.
11. Nu lăsați aparatul nesupravegheat cât timp se află conectat la rețeaua electrică.
12. Opritiți întotdeauna aparatul înainte de a introduce și de a scoate cablul de alimentare din priză.
13. Nu deplasați aparatul trăgând de cablul de alimentare.
14. Nu trageți de cablul de alimentare, nu ridicați aparatul ținând de cablu, nu prindeți cablul sub uși și evitați frecarea de colțuri.
15. Nu montați acest aparat în apropierea unei surse de căldură precum radiatoare, surse de aer cald, cuptor sau orice alt aparat care produce căldură.
16. Atunci când scoateți din priză cablul de alimentare, nu trageți de cablu, ci de ștecăr.
17. Utilizați numai accesoriile livrate împreună cu aparatul.
18. Nu țineți părul lung, îmbrăcămintea largă, degetele sau altă parte a corpului în apropierea fantelor sau a pieselor mobile.
19. Nu aspirați substanțe umede sau lichide, nici substanțe toxice, inflamabile sau combustibile precum benzina.
20. Nu aspirați obiecte ascuțite și nici obiecte aprinse sau incandescente, precum țigări, chibrituri sau scrum / cenușă caldă.
21. Nu introduceți obiecte în orificiile aparatului.
22. Acest aparat nu este destinat punerii în funcțiune prin intermediul unui temporizator extern sau al unui sistem separat de comandă de la distanță.
23. Nu utilizați aparatul dacă unul dintre orificiile de ventilație este blocat; îndepărtați în mod regulat praful, scamele, firele de păr sau alte obiecte care pot reduce debitul de aer.
24. Instrucțiunile privind întreținerea aparatului se află în paragraful „ÎNTREȚINEREA ȘI CURĂȚAREA”.
25. Pericol de sufocare! Păstrați toate materialele de ambalare departe de accesul copiilor și bebelușilor!
26.  Marcajul acestui dispozitiv (simbolul unui coș de gunoi barat) este conform cu Directiva europeană 2012/19/UE privind „echipamentele electrice și electronice uzate”.  
Acest marcaj înseamnă că acest echipament, la sfârșitul duratei sale de viață utilă, nu poate fi eliminat împreună cu alte

deșuri menajere. Utilizatorul este obligat să-l predea operatorilor care colectează echipamente electrice și electronice uzate. Operatorii de colectare, inclusiv punctele de colectare locale, magazinele și autoritățile locale, creează un sistem adecvat pentru colectarea echipamentelor. Colectarea adecvată a echipamentelor electrice și electronice uzate contribuie la evitarea efectelor nocive asupra sănătății umane și a mediului, cauzate de prezența componentelor periculoase, precum în urma depozitării și tratării necorespunzătoare a acestor echipamente.

27. Reciclați materialele de ambalare respectând reglementările. Solicitați autorităților locale informații privind amplasarea centrelor de colectare sau a gropilor de deșuri.

## 2. SPECIFICAȚII TEHNICE

Tensiune de funcționare	220-240 V~, 50-60 Hz
Consum de energie	700 W
Clasă de protecție	Clasa II

RO

Aspiratorul de uz general (model 600148569) a fost testat în conformitate cu standardul EN 60312-1 și respectă cerințele esențiale ale Regulamentului (UE) 666/2013 pentru aspiratoare.

## 3. DESCRIEREA PRODUSULUI

- |                       |                                |
|-----------------------|--------------------------------|
| 1. Aspirator          | 4. Tuburi de aspirare          |
| 2. Perie              | 5. Furtun de aspirare cu mâner |
| 3. Perii suplimentare |                                |

## 4. ÎNAINTE DE PRIMA UTILIZARE

1. Scoateți aparatul din ambalaj.
2. După aceea, verificați imediat dacă există deteriorări survenite în timpul transportului. Dacă produsul livrat este deteriorat sau incomplet, vă rugăm să contactați serviciul nostru post-vânzări.

## 5. UTILIZARE

Este posibil ca aparatul să degajeze un miros ușor în timpul primei funcționări. Acest fenomen este normal. Prin urmare, asigurați aerisirea corespunzătoare a încăperii. Acest miros este temporar și se estompează rapid.

Ilustrațiile de la 1 la 17:

1. Introduceți tuburile de aspirare unul în celălalt. Fiecare capăt are un diametru diferit.
2. Cuplați tuburile de aspirare la perie.
3. Introduceți furtunurile în mâner.
4. Introduceți capătul furtunului în orificiul din fața colectorului de praf. Rotiți capătul furtunului în sensul acelor de ceasornic, până când furtunul se fixează în mod corect.
5. Trageți cablul de alimentare până la lungimea dorită. Introduceți ștecărul într-o priză de curent.

6. Pornirea: Apăsați pe întrerupătorul de pornire / oprire.
7. Aspirati efectuând cu peria mișcări înainte și înapoi.
8. Puterea de aspirare poate fi reglată cu ajutorul capacului culisant de pe mâner.
9. Oprirea: Apăsați pe întrerupătorul de pornire / oprire.
10. Scoateți ștecărul din priză. Apăsați pe buton pentru a înfășura cablul de alimentare.
11. Suprafețe netede: Împingeți în jos butonul periei.
12. Covoare: Împingeți în sus butonul periei.
13. În timpul pauzelor sau pe durata depozitării, puteți fixa peria pe partea din spate a aspiratorului.
14. Cu ajutorul periiilor suplimentare incluse, puteți curăța îmbinările și pernele.
15. Pentru a scoate furtunul, rotiți capătul acestuia în sens invers acelor de ceasornic și trageți-l.
16. Scoaterea colectorului: Mai întâi, apăsați pe butonul de deblocare.
17. Golirea colectorului: Apăsați pe dispozitivul de închidere. Desfaceți partea de jos a colectorului.

## 6. CURĂȚAREA ȘI ÎNTREȚINEREA

Acest tip de aspirator necesită întreținere periodică, în vederea eliminării prafului.



**Atenție!** Înainte de a curăța aparatul, asigurați-vă că acesta este oprit. Scoateți întotdeauna din priză cablul de alimentare și lăsați aparatul să se răcească înainte de a-l curăța.



**Atenție!** Nu introduceți niciodată componentele electrice ale aparatului în apă sau în alte lichide în timpul curățării sau funcționării. Nu expuneți niciodată componentele electrice la jet de apă.

1. Curățați aparatul cu o lavetă moale, puțin umedă. Asigurați-vă că umezeala nu pătrunde deloc în aparat în decursul curățării.
2. Nu utilizați niciodată detergenți corozivi, perie metalică, burete abraziv, metal sau instrumente ascuțite pentru curățarea aparatului.
3. Aveți grijă ca aparatul să fie complet uscat după curățare.

**Întreținerea filtrului:** Pentru aspirare la parametri optimi, vă recomandăm să curățați filtrul interior de fiecare dată când goliți colectorul. Filtrul amplasat la ieșirea aerului trebuie curățat, de asemenea, în mod regulat, cel târziu atunci când volumul de aspirare se reduce.

Ilustrațiile de la 18 la 24:

1. III. 18: Rotiți capacul colectorului în sens invers acelor de ceasornic.
2. III. 19: Rotiți filtrul interior în sens invers acelor de ceasornic.
3. III. 20: Scoateți grila. Curățați grila și filtrul cu o perie mică.
4. III. 21: Clătiți filtrul sub jet de apă. Lăsați filtrul să se răcească complet înainte de a-l reintroduce.
5. III. 22: Atunci când montați filtrul, aveți grijă ca săgețile de pe cele două piese să fie orientate una spre cealaltă.
6. III. 23: Puteți scoate filtrul amplasat la ieșirea aerului pentru a-l curăța. Țineți apăsat butonul din partea de sus a cadrului și trageți-l spre spate.
7. III. 24: Clătiți filtrul sub jet de apă. Lăsați filtrul să se răcească complet înainte de a-l reintroduce.

**Păstrarea:** Păstrați aparatul într-un loc uscat și răcoros în care să nu poată pătrunde copiii și animalele domestice.

## 7. GARANȚII

### Garanții și limite de responsabilitate

Produsele sunt garantate pentru o perioadă de 36 de luni de la data achiziției sau de la data livrării la domiciliul clientului. În funcție de fiecare țară în parte, această garanție acoperă între 24 până la 36 de luni de garanție legală de conformitate.

Pentru țările care au doar o garanție legală de conformitate de 24 de luni, la expirarea primei garanții și în plus față de aceasta intră în vigoare o garanție comercială de 12 luni.

### Modalități de punere în aplicare a garanției

#### Pentru garanția juridică a conformității

Vă invităm să vă adresați distribuitorului dvs. pentru mai multe informații și/sau să consultați condițiile generale de vânzare (CGV) ale acestuia.

#### Pentru garanția comercială

Vă invităm să returnați produsul la recepția magazinului de achiziție, împreună cu dovada de cumpărare (cum ar fi chitanța), cu produsul și accesoriile sale furnizate, cu ambalajul original, pentru toate țările altele decât Franța. Este important să fie disponibile informații precum data la care ați cumpărat produsul, modelul și numărul de serie sau IMEI (aceste informații apar de obicei pe produs, pe ambalaj sau pe dovada cumpărării). În mod implicit, trebuie să aduceți produsul în magazin împreună cu accesoriile necesare funcționării sale corecte (alimentare, adaptor, etc.). În cazul în care reclamația este acoperită de garanție, serviciul post-vânzare va putea, în limitele legislației locale:

- Să repare sau să înlocuiască piesele defecte.
- Să înlocuiască produsul returnat cu un produs care are cel puțin aceleași funcții și care este echivalent în termeni de performanță.
- Să ramburseze valoarea produsului la prețul de achiziționare menționat pe documentul prezentat drept dovadă a cumpărării.

Produsele reparate sau înlocuite pot să includă componente și echipamente noi și/sau recondiționate.

### Excluderea garanției comerciale:

- Daunele sau problemele provocate de o utilizare incorectă, un accident, o avariere sau o conectare la o sursă electrică de intensitate sau de tensiune necorespunzătoare.
- Utilizarea sau depozitarea neconforme cu buna conservare a dispozitivului (oxidare, coroziune), utilizarea energiei, utilizarea sau instalarea neconformă cu instrucțiunile producătorului sau neglijența sau utilizarea de dispozitive periferice, software sau consumabile neadecvate.
- Utilizarea profesională sau colectivă, industrială sau comercială a produsului.
- Produsele modificate, cele al căror sigiliu de garanție sau număr de serie au fost deteriorate, alterate, distruse sau oxidate.
- Bateriile înlocuibile și accesoriile sunt garantate pentru o perioadă de 6 luni.
- Avarierea bateriei survenită din cauza unei încărcări prea lungi sau din cauza nerespectării instrucțiunilor de securitate explicate în broșură.
- Daunele estetice, care includ zgârieturi, umflături sau orice alt element de vandalism.
- Daunele cauzate de orice intervenție efectuată de o persoană neautorizată.
- Defecțiunile cauzate de uzura normală sau de învechirea normală a produsului: garnituri, filtre, accesorii, perie și furtun pentru aspirator, lămpi, lămpi pentru retroproiector, lame pentru mașini de spălat, etc.
- Actualizările programului informatic, cauzate de modificări ale parametrilor de rețea.
- Deteriorări cauzate de elemente din afara aparatului (corpuri străine, insecte etc.)
- Conținutul dispozitivelor - congelator, mașină de spălat...- (produse alimentare, îmbrăcăminte,...)

- Avariarea produsului cauzată de utilizarea unor alte programe informatice pentru a modifica, a schimba, a adapta sau a modifica programul informatic existent.
- Avariarea produsului cauzată de utilizarea acestuia fără accesoriile furnizate împreună cu produsul sau omologate de către producător.
- Piese pentru uzura normală sau deteriorări cauzate de utilizare: anvelope, camere de aer, frâne,...

Clientul este responsabil pentru salvarea constantă a datelor conținute pe hard disk sau în memoria internă a dispozitivului său înainte de orice depunere.

Auchan nu poate fi considerat responsabil pentru pierderea sau distrugerea datelor stocate sau pentru deteriorarea software-ului care rezultă în special din restaurare sau defecțiune.

De asemenea, Auchan nu este obligat să verifice dacă utilizatorul a scos cartela SIM/SD din aparat în cazul produselor returnate.

Dispozițiile de mai sus nu reduc sau elimină în niciun fel: garanția legală menționată mai sus, precum și garanția comercială a producătorului, dacă aceasta există (a se vedea formularul de garanție).

# СОДЕРЖАНИЕ

1. ИНСТРУКЦИЯ ПО ТЕХНИКЕ БЕЗОПАСНОСТИ	С. 46
2. ТЕХНИЧЕСКИЕ ХАРАКТЕРИСТИКИ	С. 48
3. ОПИСАНИЕ УСТРОЙСТВА	С. 48
4. ПЕРЕД ПЕРВЫМ ИСПОЛЬЗОВАНИЕМ	С. 49
5. ИСПОЛЬЗОВАНИЕ	С. 49
6. ОЧИСТКА И ТЕХНИЧЕСКОЕ ОБСЛУЖИВАНИЕ	С. 49
7. ГАРАНТИИ	С. 50

## 1. ИНСТРУКЦИЯ ПО ТЕХНИКЕ БЕЗОПАСНОСТИ

Перед использованием прибора внимательно прочитайте это руководство и сохраните его на будущее.

1. Прибор может использоваться детьми возрастом младше 8 лет и людьми с ограниченными физическими, сенсорными и умственными способностями или людьми с недостаточным опытом и знаниями, если они находятся под пристальным присмотром или ознакомлены с инструкциями по безопасному использованию прибора и хорошо понимают какому риску могут подвергаться. Детям запрещено играть с данным прибором. Пользовательская чистка и техническое обслуживание не должны выполняться детьми, находящимся не под присмотром.

2. Нужно следить за тем, чтобы дети не играли с прибором.

3. Прибор предназначен исключительно для домашнего использования. Запрещено любое другое его использование (профессиональное).

4. Перед подключением прибора к электрической розетке, убедитесь в том, что напряжение розетки соответствует напряжению, указанному на приборе. Подключайте данный прибор только в розетки с заземлением.

5. Если шнур электропитания поврежден, он должен быть заменен производителем, соответствующей службой сервисного обслуживания или компетентными лицами во избежание опасности.

6. Отключите шнур питания от электросети сразу же после прекращения его использования и перед проведением любой очистки, техническим обслуживанием и установкой комплектующих.

7. Не погружайте прибор, шнур удлинителя и штепсель в воду или другую жидкость.
8. Запрещено использовать прибор на улице или для очистки влажной поверхности. Прибор не должен подвергаться воздействию дождя или влаги.
9. Необходимо размещать шнур таким образом, чтобы его нельзя было случайно выдернуть или за него зацепиться.
10. Будьте осторожны при использовании прибора на лестнице.
11. Не оставляйте прибор без внимания, когда он подключен к электросети.
12. Необходимо всегда выключать прибор перед его подсоединением или отсоединением от электросети.
13. Никогда не перемещайте прибор, потянув его за шнур питания.
14. Запрещено тянуть за шнур питания, поднимать прибор за шнур, заземлять шнур дверью и перетирать его об углы.
15. Не размещайте прибор рядом с такими источниками тепла, как радиаторы, устройства подачи теплого воздуха, печи или другие приборы, вырабатывающие тепло.
16. При отсоединении шнура питания от электросети всегда делайте это за штепсель, тянуть за шнур запрещено.
17. Используйте только комплектующие, поставляемые вместе с прибором.
18. Избегайте попадания длинных волос, краев одежды свободного кроя, пальцев или любых других частей тела в отверстия и подвижные части прибора.
19. Запрещено всасывать прибором влажные вещества или жидкости, а также токсичные, легковоспламеняющиеся или горючие вещества, такие как бензин.
20. Запрещено всасывать прибором острые предметы, а также горящие или раскаленные предметы, такие как тлеющие сигареты, спички или пепел.
21. Ничего не вставляйте в отверстия прибора.
22. Не используйте для управления прибором внешний таймер или отдельную систему дистанционного управления.
23. Запрещено использовать прибор, если его вентиляционное отверстие забито; регулярно очищайте прибор от пыли, мелкого мусора, волос или любых других элементов, которые могут привести к уменьшению потока воздуха.
24. Инструкции по проведению технического обслуживания



прибора приведены в разделе «ТЕХНИЧЕСКОЕ ОБСЛУЖИВАНИЕ И ОЧИСТКА».

25. Риск удушья! Храните все упаковочные материалы в недоступном для детей и младенцев месте!

26.  Маркировка этого устройства (перечеркнутый мусорный контейнер) соответствует Европейской директиве 2012/19/EU в отношении «бывшего в употреблении электрического и электронного

оборудования». Эта маркировка означает, что данное оборудование по окончании срока службы нельзя утилизировать вместе с другими бытовыми отходами. Пользователь обязан доставить его в организацию, которая собирает бывшее в употреблении электрическое и электронное оборудование. Такие организации, включая местные пункты сбора, магазины и местные органы власти, создают соответствующую систему для сбора оборудования. Надлежащий сбор бывшего в употреблении электрического и электронного оборудования позволяет избежать вредного воздействия на здоровье человека и окружающую среду в результате наличия опасных компонентов, а также неправильного хранения и обращения с этим оборудованием.

27. Утилизировать упаковку необходимо в соответствии с соответствующими требованиями. Узнайте у местных органов власти месторасположение центров сбора или утилизации отходов.

RU

## 2. ТЕХНИЧЕСКИЕ ХАРАКТЕРИСТИКИ

Рабочее напряжение	220-240 В~, 50-60 Гц
Потребление электроэнергии	700 Вт
Класс защиты	Класс II

Настоящий пылесос общего назначения (модель 600148569) был протестирован в соответствии со стандартом EN 60312-1 и отвечает основным требованиям правил (EU) 666/2013 для пылесосов.

## 3. ОПИСАНИЕ УСТРОЙСТВА

- |                           |                               |
|---------------------------|-------------------------------|
| 1. Пылесос                | 4. Всасывающие трубки         |
| 2. Всасывающее сопло      | 5. Всасывающий шланг с ручкой |
| 3. Дополнительные насадки |                               |

## 4. ПЕРЕД ПЕРВЫМ ИСПОЛЬЗОВАНИЕМ

1. Распакуйте прибор.
2. Сразу после распаковки проверьте покупку на наличие потенциальных повреждений, полученных при транспортировке. Если комплект поставки оказался неполным или был поврежден при доставке, свяжитесь с нашей сервисной службой.

## 5. ИСПОЛЬЗОВАНИЕ

При первом включении прибора от него может исходить легкий специфический запах. Это нормально. Поэтому следует хорошо проветривать помещение. Выделение запаха будет временным и скоро прекратится.

Иллюстрации от 1 до 17:

1. Соедините всасывающие трубки. Каждый конец трубки имеет свой диаметр.
2. Присоедините всасывающие трубки к насадке пол / ковер.
3. Соедините всасывающий шланг с рукояткой.
4. Вставьте конец шланга в отверстие в передней части пылесборника. Поворачивайте конец шланга по часовой стрелке до тех пор, пока он не зафиксируется надлежащим образом.
5. Вытягивайте шнур питания до тех пор, пока не получите необходимую длину. Подсоедините сетевой шнур к электрической розетке.
6. Включение: Нажмите кнопку включения / выключения.
7. Пылесосьте, осуществляя движения взад-вперед насадкой пол / ковер.
8. С помощью скользящей защелки на рукоятке можно отрегулировать мощность всасывания.
9. Выключение: Нажмите кнопку включения / выключения.
10. Вытащите штепсель из розетки. Нажмите на кнопку для сматывания шнура питания.
11. Уборка гладких поверхностей: Установите регулятор насадки пол / ковер в нижнее положение.
12. Уборка ковров: Установите регулятор насадки пол / ковер в верхнее положение.
13. Когда пылесос не используется или для осуществления надлежащего хранения, насадку пол / ковер можно закрепить на задней панели прибора.
14. С помощью дополнительных насадок к пылесосу можно провести очистку стыков и подушек.
15. Чтобы отсоединить всасывающий шланг, поверните его конец против часовой стрелки и потащите за него.
16. Отсоедините пылесборник: Сначала нажмите кнопку разблокировки.
17. Опорожните пылесборник: Нажмите на закрывающее устройство. Откройте нижнюю часть контейнера для збора мусора.

## 6. ОЧИСТКА И ТЕХНИЧЕСКОЕ ОБСЛУЖИВАНИЕ

Данный способ обогрева требует проведения регулярного технического обслуживания прибора для его очистки от пыли.



**Внимание!** Перед тем, как приступить к очищению прибора, отключите его. Всегда отсоединяйте сетевой шнур от электрической розетки и давайте прибору остыть перед проведением очистки.



**Внимание!** Никогда не погружайте электрические детали прибора в воду или другую жидкость во время проведения его очистки или эксплуатации. Никогда не подставляйте прибор под проточную воду.

1. Очищайте прибор с помощью мягкой слегка влажной тряпки. Убедитесь в том, что в прибор не попадет вода из тряпки при его очищении.
2. Никогда не используйте едкие чистящие вещества, металлические щетки, а также губки с абразивной или металлической частью для очищения прибора.
3. Высушите прибор после его очищения.

**Техническое обслуживание фильтра:** Чтобы получить оптимальный объем всасывания, мы рекомендуем очищать внутренний фильтр при каждом опустошении контейнера для сбора мусора. Фильтр выпускного отверстия для воздуха также должен регулярно очищаться, самое позднее, когда объем всасывания уменьшается.

Иллюстрации от 18 до 24:

1. Илл. 18: Поверните крышку контейнера для сбора мусора против часовой стрелки.
2. Илл. 19: Поверните внутренний фильтр против часовой стрелки.
3. Илл. 20: Вытащите решетку. Очистите решетку и фильтр небольшой щеткой.
4. Илл. 21: Промойте фильтр под проточной водой. Дайте фильтру полностью высохнуть перед повторной установкой.
5. Илл. 22: При повторной сборке фильтра стрелки двух его частей должны указывать друг на друга.
6. Илл. 23: Вы можете извлечь фильтр из выпускного отверстия для воздуха, чтобы очистить его. Нажмите и удерживайте кнопку в верхней части углубленной рамки и потяните ее назад.
7. Илл. 24: Промойте фильтр под проточной водой. Дайте фильтру полностью высохнуть перед повторной установкой.

**Хранение:** Храните прибор в прохладном сухом месте, недоступном для детей и домашних животных.

RU

## 7. ГАРАНТИИ

### Гарантии и ограничения ответственности

Гарантия на продукцию составляет 36 месяцев с даты покупки или с даты доставки на дом покупателю. В зависимости от страны эта гарантия включает 24–36-месячную юридическую гарантию соответствия.

В странах, где действует только 24-месячная юридическая гарантия соответствия, по истечении срока действия первой гарантии и в дополнение к ней вступает в силу 12-месячная коммерческая гарантия.

### Условия применения гарантий

#### В отношении юридической гарантии соответствия

Предлагаем вам обратиться за дополнительной информацией к вашему дистрибьютору и/или ознакомиться с его ОУП (Общими условиями продажи).

#### В отношении коммерческой гарантии

Предлагаем вам принести ваш товар в администрацию пункта продажи с документом, подтверждающим покупку (например, чеком), продуктом со всеми поставляемыми с ним аксессуарами и в оригинальной упаковке. Эта процедура действует для всех стран, кроме Франции. Важно иметь информацию о дате покупки, модели и серийном номере или номере IMEI (эта информация обычно указывается на продукте, упаковке или в документе, подтверждающем покупку). Вы должны предоставить вместе с изделием аксессуары, необходимые для его надлежащей работы (например, шнур питания, переходник и т.д.). Если ваша претензия подпадает под гарантийное покрытие, служба послепродажного обслуживания может в рамках местного законодательства произвести одно из следующих действий:

- починить или заменить неисправные детали;
- обменять возвращенную продукцию на аналогичную, обладающую, как минимум, такими же функциональными возможностями и эквивалентной производительностью;

- возместить покупателю сумму, равную цене покупки, указанной в подтверждающем покупке документе.

Отремонтированная и замененная продукция может содержать как новые, так и бывшие в употреблении детали и технические компоненты.

### **Исключения из покрытия коммерческой гарантии:**

- Повреждения или проблемы, вызванные неправильным использованием, несчастным случаем, модификацией или подключением к сети с несоответствующими параметрами силы тока или напряжения.
- использованием или хранением, наносящим вред сохранности продукта (окисление, коррозия), использованием энергии, эксплуатацией или установкой не в соответствии с инструкциями производителя, небрежностью или использованием неподходящих периферийных устройств, программного обеспечения или расходных материалов.
- Профессиональное или коллективное, промышленное или коммерческое использование продукта.
- Измененные продукты, у которых гарантийная пломба или серийный номер были повреждены, изменены, удалены или окислены.
- Гарантийный срок в отношении сменных аккумуляторов и аксессуаров составляет 6 месяцев.
- Отказ аккумулятора, вызванный слишком длительной зарядкой или несоблюдением правил техники безопасности, изложенных в инструкции.
- Эстетические дефекты, включая царапины, неровности и умышленно нанесенные повреждения.
- Повреждения, вызванные вмешательством неуполномоченных специалистов.
- Изъёмы в результате естественного износа или старения продукта: уплотнительные прокладки, фильтры, аксессуары, щетка и шланг пылесоса, лампочки, лампы ретропроекторов, лопасти стиральных машин и т.д.
- Обновления программного обеспечения, вызванные изменениями параметров сети.
- Повреждения устройства, вызванные внешними факторами (инородные тела, насекомые и т.д.).
- Содержимое устройств: морозильник, стиральная машина... (еда, одежда,...).
- Неисправности в работе продукта вследствие использования стороннего программного обеспечения для изменения, модификации, адаптации или преобразования установленного программного обеспечения.
- Неисправности в работе продукта вследствие его использования без аксессуаров, поставляемых с ним или утвержденных Производителем.
- Детали в случае естественного износа или повреждений в ходе эксплуатации: шина, камера шины, тормоз,...

Клиент должен самостоятельно обеспечивать резервное копирование данных, содержащихся на его жестком диске или во внутренней памяти его устройства, регулярно, а также перед его сдачей.

«Ашан» не несет ответственности за потерю или уничтожение сохраненных данных или за повреждения программного обеспечения, возникшие, в частности, в результате восстановления или поломки.

Помимо того, «Ашан» не обязан проверять, были ли извлечены SIM-карты и/или карты SD из продукции, подлежащей возврату.

Вышеуказанные положения никоим образом не уменьшают и не отменяют: указанную выше юридическую гарантию и коммерческую гарантию производителя, если таковая существует (см. гарантийный бланк).

# ЗМІСТ

1. ПРАВИЛА БЕЗПЕКИ	С. 52
2. ТЕХНІЧНІ ХАРАКТЕРИСТИКИ	С. 54
3. ОПИС ВИРОБУ	С. 54
4. ПЕРЕД ПЕРШИМ ВИКОРИСТАННЯМ	С. 55
5. ВИКОРИСТАННЯ	С. 55
6. ОЧИЩЕННЯ ТА ТЕХНІЧНЕ ОБСЛУГОВУВАННЯ	С. 55
7. ГАРАНТІЇ	С. 56

## 1. ПРАВИЛА БЕЗПЕКИ

Перед використанням приладу уважно прочитайте наведені далі інструкції та збережіть посібник на майбутнє.

1. Прилад може використовуватися дітьми віком молодше 8 років та особами з обмеженими фізичними, сенсорними або розумовими здібностями чи особами з недостатнім досвідом і навичками, якщо вони знаходяться під пильним наглядом або ознайомлені з інструкціями щодо безпечного використання приладу й добре розуміють на який ризик можуть себе наражати. Дітям заборонено гратися з цим приладом. Очищення та технічне обслуговування користувачем не повинні проводитись дітьми, які не знаходяться під наглядом.

2. Необхідно слідкувати за тим, щоб діти не гралися з приладом.

3. Прилад призначений виключно для домашнього використання. Заборонено будь-яке інше його використання (професійне).

4. Перед підключенням приладу до електричної розетки, переконайтеся, що напруга розетки відповідає напрузі, зазначеній на приладі. Підключайте цей прилад тільки в розетки із заземленням.

5. Якщо шнур електроживлення пошкоджений, він повинен бути замінений виробником, відповідною службою сервісного обслуговування або компетентними особами з метою уникнення небезпеки.

6. Відключить шнур живлення від електромережі відразу після закінчення його використання та перед проведенням будь-якого очищення, технічного обслуговування та перед встановленням комплектуючих.

7. Не занурюйте прилад, шнур подовжувача та штепсель у воду чи іншу рідину.
8. Заборонено використовувати прилад на вулиці або для очищення вологої поверхні. Прилад не повинен піддаватися впливу дощу чи вологи.
9. Необхідно розміщувати шнур таким чином, щоб його було не можна висмикнути чи за нього зачепитися.
10. Будьте обережні, використовуючи прилад на сходах.
11. Не залишайте прилад без уваги, коли його під'єднано до електромережі.
12. Необхідно завжди вимикати прилад перед його під'єднанням чи від'єднанням від електромережі.
13. Ніколи не пересувайте прилад, потягнувши його за шнур живлення.
14. Заборонено тягнути за шнур живлення, піднімати прилад за шнур, затискати шнур дверима та перетирати його за кути.
15. Не розміщуйте прилад поблизу джерел тепла, як-от радіатори, пристрої подачі теплого повітря, печі або інші прилади, які виробляють тепло.
16. Під час від'єднання шнура живлення від електромережі завжди робіть це за штепсель, заборонено тягнути за шнур.
17. Використовуйте лише комплектуючі, які постачаються разом із приладом.
18. Уникайте потрапляння довгого волосся, країв одягу вільного крою, пальців або будь-яких інших частин тіла в отвори та рухомі частини приладу.
19. Заборонено всмоктувати приладом вологі речовини чи рідини, а також токсичні, легкозаймисті або горючі речовини, як-от бензин.
20. Заборонено всмоктувати приладом гострі прилади, а також палаючі чи розпечені предмети, як-от тліючі цигарки, сірники або попіл.
21. Нічого не вставляйте в отвори приладу.
22. Прилад не призначений для експлуатації за допомогою зовнішнього таймера або окремої системи дистанційного керування.
23. Заборонено використовувати прилад, якщо його вентиляційний отвір засмічений; регулярно очищуйте прилад від пилу, дрібного сміття, волосся або будь-яких інших

елементів, котрі можуть призвести до зменшення потоку повітря.

24. Інструкції з проведення технічного обслуговування приладу наведені в розділі «ТЕХНІЧНЕ ОБСЛУГОВУВАННЯ ТА ОЧИЩЕННЯ».

25. Ризик задихання! Зберігайте всі пакувальні матеріали в межах недосяжності дітей і немовлят!

26.  Маркування цього пристрою (символ перекресленого смітника) відповідає Європейській Директиві 2012/19/ЄС про «використане електричне та електронне обладнання». Це маркування означає, що це обладнання після закінчення терміну служби не можна утилізувати разом з іншими побутовими відходами. Користувач зобов'язаний доставити його операторам, які збирають використане електричне та електронне обладнання. Оператори збору, включаючи місцеві пункти збору, магазини та місцеві органи влади, створюють відповідну систему для збору обладнання. Належний збір вживаного електричного та електронного обладнання дає змогу уникнути шкідливого впливу на здоров'я людини та довкілля внаслідок наявності небезпечних компонентів, а також неправильного зберігання цього обладнання та неналежне поводження з ним.

27. Утилізувати упаковку необхідно згідно з відповідними вимогами. З'ясуйте у місцевих органів влади місцезнаходження центрів збору чи утилізації відходів.

## 2. ТЕХНІЧНІ ХАРАКТЕРИСТИКИ

Робоча напруга	220-240 В~, 50-60 Гц
Споживання електроенергії	700 Вт
Клас захисту	Клас II

Пилосос загального призначення (модель 600148569) пройшов випробування згідно зі стандартом EN 60312-1 і відповідає основним вимогам регламенту (ЄС) 666/2013 для пилососів.

## 3. ОПИС ВИРОБУ

- |                            |                                      |
|----------------------------|--------------------------------------|
| 1. Пилосос                 | 4. Всмоктувальні трубки              |
| 2. Насадка підлога / килим | 5. Всмоктувальний шланг із рукояткою |
| 3. Додаткові насадки       |                                      |

## 4. ПЕРЕД ПЕРШИМ ВИКОРИСТАННЯМ

1. Розпакуйте прилад.
2. Відразу після розпакування перевірте покупку на наявність потенційних пошкоджень, отриманих під час транспортування. Якщо комплект поставки виявився неповним або був пошкоджений під час його доставки, зв'яжіться з нашою сервісною службою.

## 5. ВИКОРИСТАННЯ

Під час першого увімкнення приладу він може виділяти легкий специфічний запах. Це нормально. Тому слід добре провітрювати приміщення. Виділення запаху буде тимчасовим і швидко мине.

Ілюстрації з 1 по 17:

1. З'єднайте всмоктувальні трубки. Кожний кінець трубки має свій діаметр.
2. Приєднайте всмоктувальні трубки до насадки підлога / килим.
3. З'єднайте всмоктувальний шланг із рукояткою.
4. Вставте кінець шланга в отвір на передній панелі пілозбірника. Повертайте кінець шланга за годинниковою стрілкою доки він не зафіксується належним чином.
5. Витягуйте шнур живлення доки не отримаєте його необхідну довжину. Під'єднайте мережевий шнур до електричної розетки.
6. Увімкнення: Натисніть кнопку увімкнення / вимкнення.
7. Пілососьте, здійснюючи рухи взад-вперед насадкою підлога / килим.
8. За допомогою ковзаючої засувки на рукоятці можна відрегулювати потужність всмоктування.
9. Вимкнення: Натисніть кнопку увімкнення / вимкнення.
10. Витягніть штепсель з розетки. Натисніть на кнопку для змотування шнура живлення.
11. Прибирання гладких поверхонь: Встановіть регулятор насадки підлога / килим у нижнє положення.
12. Прибирання килимів: Встановіть регулятор насадки підлога / килим у верхнє положення.
13. Коли пілосос не використовується чи задля належного зберігання, насадку підлога / килим можна закріпити на задній панелі приладу.
14. За допомогою додаткових насадок до пілососа можна провести очищення стиків та подушок.
15. Щоб від'єднати всмоктувальний шланг, поверніть його кінець проти годинникової стрілки та потягніть за нього.
16. Від'єднайте пілозбірник: Спочатку натисніть кнопку розблокування.
17. Спорожніть пілозбірник: Натисніть на механізм закривання. Відкрийте нижню частину пілозбірника.

## 6. ОЧИЩЕННЯ ТА ТЕХНІЧНЕ ОБСЛУГОВУВАННЯ

Цей тип пілососу вимагає проведення регулярного технічного обслуговування задля його очищення від пилу.



**Увага!** Перед тим, як приступити до очищення приладу, вимкніть його. Завжди від'єднуйте мережевий шнур від електричної розетки та залишайте прилад до повного охолодження перед тим, як проводити очищення.



**Увага!** Ніколи не занурюйте електричні деталі приладу у воду чи іншу рідину під час проведення його очищення або експлуатації. Ніколи не підставляйте прилад під проточну воду.



1. Очистіть прилад за допомогою м'якої, злегка вологої ганчірки. Переконайтеся в тому, що в прилад не потрапить вода з ганчірки під час його очищення.
2. Ніколи не використовуйте їдкі засоби для чищення, металеві щітки, а також губки з абразивною або металевою частиною для очищення приладу.
3. Висушіть прилад після його очищення.

**Технічне обслуговування фільтра:** Задля отримання оптимального об'єму всмоктування, рекомендовано проводити очищення внутрішнього фільтра під час кожного спорожнення пилосбірника. Фільтр випускного отвору повітря також повинен проходити очищення, принаймні тоді, коли зменшується об'єм всмоктування.

Ілюстрації з 18 по 24:

1. Іл. 18: Поверніть кришку пилосбірника проти годинникової стрілки.
2. Іл. 19: Поверніть внутрішній фільтр проти годинникової стрілки.
3. Іл. 20: Витягніть решітку. Очистіть решітку та фільтр за допомогою невеликої щітки.
4. Іл. 21: Промийте фільтр під проточною водою. Залиште фільтр до повного висихання перед тим, як знову його поставити.
5. Іл. 22: Під час повторної збірки фільтра стрілки двох його частин повинні вказувати одна на одну.
6. Іл. 23: Можна вийняти фільтр із випускного отвору повітря для проведення його очищення. Натисніть та утримуйте кнопку у верхній частині заглибленої рамки і потягніть її назад.
7. Іл. 24: Промийте фільтр під проточною водою. Залиште фільтр до повного висихання перед тим, як знову його поставити.

**Зберігання:** Зберігайте прилад у прохолодному сухому місті, недосяжному для дітей та домашніх тварин.

## 7. ГАРАНТІЇ

UA

### Гарантії та обмеження відповідальності

Строк дії гарантії на продукцію становить 36 місяців із дати її придбання або доставки додому покупцю. Залежно від країни строк дії юридичної гарантії відповідності може становити від 24 до 36 місяців.

Для країн, які надають виключно юридичну гарантію відповідності строком на 24 місяці, комерційна гарантія строком на 12 місяців починає діяти після закінчення строку дії першої гарантії та є її доповненням.

### Порядок гарантійного обслуговування

#### Обслуговування згідно з юридичною гарантією відповідності

Відповідну інформацію можна отримати у свого дистриб'ютора та / або знайти в загальних умовах продажу.

#### Обслуговування згідно з комерційною гарантією

Товар можна повернути до пункту продажу разом із документом про підтвердження покупки (зокрема квитанцією), аксесуарами, що постачалися разом із ним, і оригінальною упаковкою в усіх країнах, окрім Франції. Важливо надати інформацію про дату покупки товару, його модель і серійний номер або код IMEI (ця інформація зазвичай зазначена на виробі, упаковці або в документі про підтвердження покупки). Виріб слід приносити до пунктів обслуговування разом із аксесуарами, необхідними для його належного функціонування (блок живлення, адаптер тощо). Якщо на ваш товар поширюється гарантія, в пунктах післяпродажного обслуговування вам можуть запропонувати наступне (відповідно до місцевого законодавства):

- полагодити або замінити несправні деталі;
- обміняти виріб на аналогічний, який має принаймні подібні функції та є рівноцінним із точки зору продуктивності;

- повернути вартість придбаного товару, зазначену в документі про підтвердження покупки.

Відремонтовані чи замінені вироби можуть містити нові та / або відремонтовані деталі чи обладнання.

### **Винятки з комерційної гарантії.**

- Пошкодження або проблеми, спричинені неналежним використанням пристрою, нещасним випадком, модифікацією або підключенням пристрою до електричної мережі з невідповідною силою струму або напругою.
- Використання або зберігання пристрою в умовах, що можуть призвести до виникнення шкідливих наслідків (окислення, корозія), неналежне використання енергії, недотримання інструкцій виробника щодо використання або встановлення, недбалість або використання неналежних периферійних пристроїв, програмного забезпечення або витратних матеріалів.
- Професійне, колективне, промислове або комерційне використання виробу.
- Модифіковані пристрої, у яких гарантійна пломба або серійний номер були пошкоджені, змінені, видалені або окислилися.
- Гарантія на змінні батареї й аксесуари становить 6 місяців.
- Несправність батареї, спричинена занадто тривалим заряджанням або недотриманням інструкцій із техніки безпеки.
- Косметичні пошкодження, зокрема подряпини, вм'ятини або навмисне псування.
- Пошкодження, спричинені втручанням некваліфікованих спеціалістів.
- Несправності, що виникли внаслідок природного зношення або старіння пристрою, зокрема таких деталей: роз'ємів, фільтрів, аксесуарів, щіток і шлангів для пилососа, ламп, ламп для проєкторів, лопатей барабана пральних машин тощо.
- Оновлення програмного забезпечення у зв'язку зі зміною мережевих налаштувань.
- Пошкодження, викликані впливом зовнішніх факторів (сторонніх тіл, комах тощо).
- Вміст пристрою – морозильної камери, пральної машини тощо – (їжа, одяг тощо).
- Збої в роботі приладу, спричинені використанням стороннього програмного забезпечення для модифікації, зміни або адаптації існуючих налаштувань.
- Збої в роботі приладу, спричинені експлуатацією без використання аксесуарів, що постачаються разом із продуктом або схвалені Виробником.
- Деталі, схильні до природного зношення або пошкодження під час використання: пневматичні шини, камери, гальма тощо.

Покупець повинен регулярно і перед кожним переміщенням пристрою здійснювати резервне копіювання даних, що містяться на його жорсткому диску або внутрішній пам'яті.

Компанія «Ашан» не несе відповідальності за втрату або видалення збережених даних або пошкодження програмного забезпечення, що виникли, зокрема, внаслідок ремонту або поломки пристрою.

Окрім цього компанія «Ашан» не зобов'язана перевіряти, чи вийняв користувач картки SIM / SD із пристроїв, що повертаються.

Вищезазначені положення за жодних обставин не можуть зменшувати або відмінити дію: юридичної гарантії, згаданої вище, і комерційної гарантії виробника за наявності (див. гарантійний талон).



**FR** - Service Clients Auchan France - 200 rue de la Recherche 59650 Villeneuve d'Ascq - 03 59 30 59 30 - [www.auchan.fr](http://www.auchan.fr)

**ES** - Alcampo, S.A. - Supermercados Sabeco, S.A. C/ Santiago de Compostela Sur, s/n - 28029 Madrid - e-mail: [d.calidad@alcampo.es](mailto:d.calidad@alcampo.es)

**PT** - Serviço Auchan - Auchan Portugal Hipermercados, S.A., Travessa Teixeira Júnior, n.º 1, 1300 – 553 Lisboa, E-mail : [info.MarcaAuchan@auchan.pt](mailto:info.MarcaAuchan@auchan.pt)

**PL** - Dystrybutor : Auchan Polska Sp. z o.o., ul. Puławska 46, 05-500 Piaseczno - [www.auchan.pl](http://www.auchan.pl)

**HU** - Forgalmazza: Auchan Magyarország Kft, 2040 Budaörs, Sport u. 2-4. - [www.auchan.hu](http://www.auchan.hu)

**RO** - Auchan România SA, Str. Braşov nr.25, Sector 6, Cod poştal 061444, Bucureşti, România - [www.auchan.ro](http://www.auchan.ro)



600148569

VCC35WBK-A4BE-70



SAS OIA, 200, rue de la Recherche, Le Colibri  
BP 169, 59650 Villeneuve d'Ascq, France  
[www.auchan-retail.com/contact](http://www.auchan-retail.com/contact)

Made in China

