

Qilive



Bagless vacuum cleaner Q.5117

- FR** Aspirateur traîneau sans sac
- ES** Aspirador trineo sin bolsa
- PT** Aspirador sem saco
- PL** Odkurzacz bezworkowy
- HU** Csúszótalpas zsák nélküli porszívó
- RO** Aspirator cu furtun fără sac
- RU** Напольный пылесос без мешка-пылесборника
- UA** Пилосос на коліщатках без пилозбірника

EN	User manual	P. 4
FR	Manuel d'utilisation	P. 16
ES	Manual de instrucciones	P. 30
PT	Manual de utilização	P. 42
PL	Instrukcja obsługi	S. 56
HU	Használati utasítás	70. o.
RO	Manual de instrucțiuni	P. 83
RU	Руководство пользователя	C. 96
UA	Довідник користувача	C. 110

EN

FR

ES

PT

PL

HU

RO

RU

UA

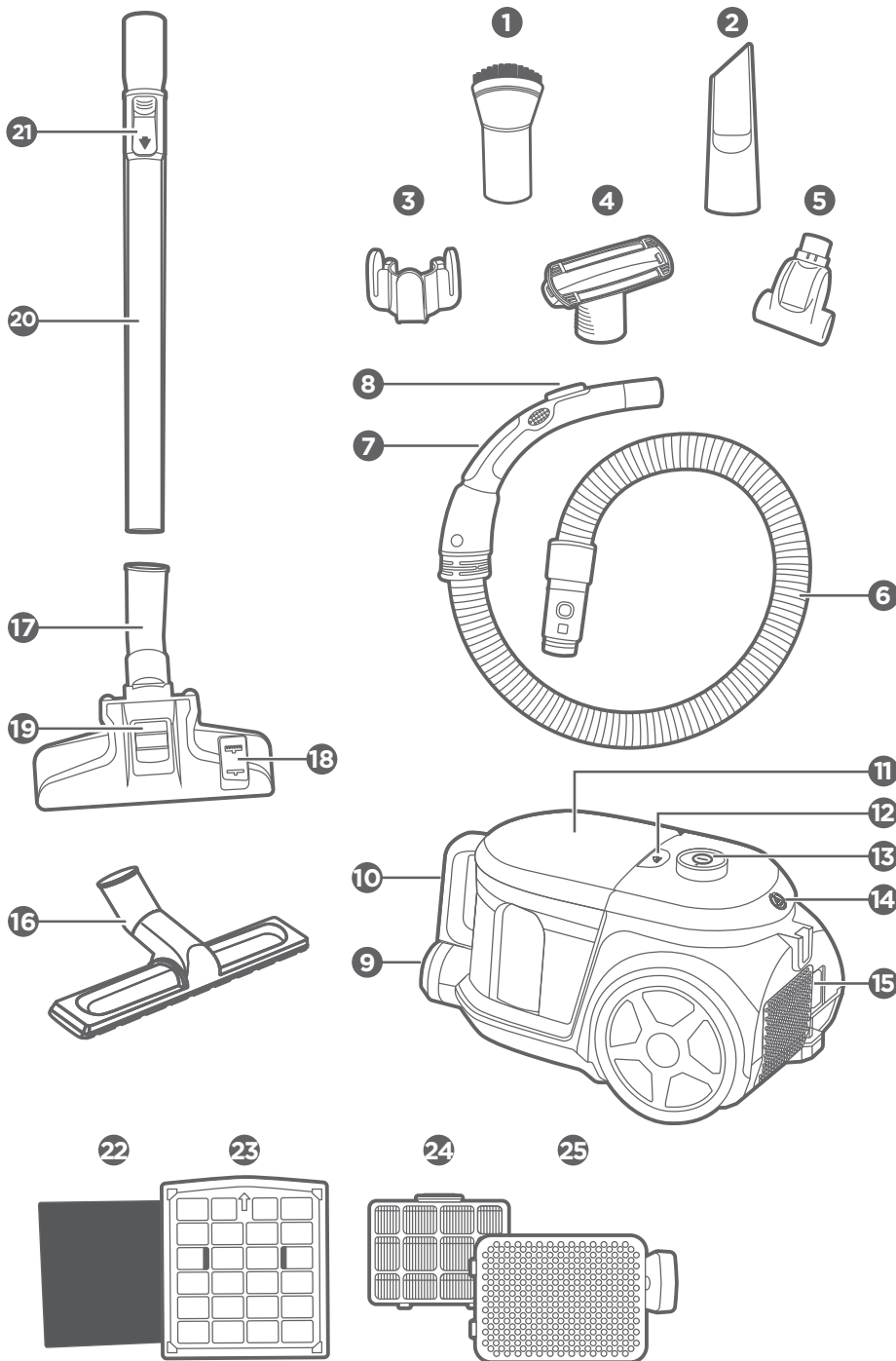

CONTENT OVERVIEW :

1. SAFETY INSTRUCTIONS	P. 4
2. TECHNICAL SPECIFICATIONS	P. 7
3. PRODUCT DESCRIPTION	P. 7
4. ASSEMBLY / DISASSEMBLY	P. 8
5. OPERATION	P. 8
6. CLEANING AND CARE	P. 13

1. SAFETY INSTRUCTIONS

Before using this appliance, please carefully read the following instructions and keep the user manual for future use:

1. This appliance can be used by children aged from 8 years and above and persons with reduced physical, sensory or mental capabilities or lack of experience and knowledge if they have been given supervision or instruction concerning use of the appliance in a safe way and understand the hazards involved. Children shall not play with the appliance. Cleaning and user maintenance shall not be made by children without supervision.
2. Before connecting the unit to a wall outlet, ensure that the local electric current corresponds to that specified on the plate on the unit. Always plug your device into an earthed unit.
3. If the supply cord is damaged, it must be replaced by the manufacturer, its service agent or similarly qualified persons in order to avoid a hazard.
4. Do not leave the appliance when plugged in. Unplug it from the outlet when not in use and before servicing.
5. Do not use outdoors or on wet surfaces.
6. The appliance should not be used as a toy. Supervision is necessary when using it near children.

7. Use only as described in this manual. Use only manufacturer's recommended attachments.
8. Do not use with damaged cord or plug. If appliance is not working as it should, has been dropped, damaged, left outdoors, or dropped into water, return it to a service center.
9. Do not pull or carry by cord, use cord as a handle, close door on cord, or pull cord around sharp edges or corners. Do not run appliance over cord. Keep cord away from heated surfaces.
10. Do not unplug by pulling on cord. To unplug, grasp the plug, not the cord.
11. Do not handle plug or appliance with wet hands.
12. Do not put any object into openings. Do not use with any opening blocked; keep free of dust, lint, hair, or other materials that may reduce airflow.
13. Keep hair, loose clothing, fingers, and all parts of body away from openings and moving parts.
14. Do not pick up anything that is burning or smoking, such as cigarettes, matches, or hot ashes.
15. Do not use without having dust bag and/or filter in place.
16. Turn off all controls before unplugging.
17. Use extra care when cleaning on stairs.
18. Do not use to pick up flammable or combustible liquids such as gasoline. Do not use in areas where such liquids may be present.
19. Do not use if any electrical wire is damaged, cut, or punctured. Avoid picking up sharp objects.
20. Turn off appliance before connecting or disconnecting hose or power attachments.
21. Hold plug when rewinding onto cord reel. Do not allow plug to whip when rewinding.
22. Unplug before connecting non-electrical mechanical accessories.

23. Regarding the information pertaining to the installation and user maintenance, please refer to the paragraph below of the manual.

24.  The marking of this device (symbol of a crossed-out dustbin) complies with European Directive 2012/19/EU relating to “used electrical and electronic equipment”. This marking means that this equipment, at the end of its useful life, cannot be disposed of with other household waste. The user is required to deliver it to operators who collect used electrical and electronic equipment. Collection operators, including local collection points, shops and local authorities, create an appropriate system for collecting equipment. Appropriate collection of used electrical and electronic equipment helps avoid harmful impacts on human health and the environment, resulting from the presence of hazardous components, as well as from improper storage and treatment of this equipment.

25. Do not use the vacuum cleaner to vacuum any water, liquid, or damp dirt. Only use the appliance for dry vacuuming.

26. **DANGER OF FIRE OR ELECTROCUTION!** After cleaning the filters, allow the filters to air dry completely before reattaching them to the vacuum cleaner to prevent liquid from being suctioned into the electric parts.

27. **WARNING!** If the suction hose, telescopic tube, floor brush or cleaning tool is blocked, turn off and unplug the vacuum cleaner from the power outlet immediately. Clear the blockage before plugging the vacuum cleaner again (see CLEANING AND MAINTENANCE).

28. **DANGER OF FIRE OR ELECTROCUTION!** This appliance contains no user-serviceable parts inside. Do not attempt to dismantle or repair the appliance (or motor) yourself. Contact an authorized service centre for examination or repair.

2. TECHNICAL SPECIFICATIONS

EN

Operating voltage:	220-240 V ~ 50-60 Hz
Rated power:	800 W
Sound power level:	75 dBA

3. PRODUCT DESCRIPTION

1. Round brush
2. Crevice nozzle
3. Accessories holder
4. Upholstery tool
5. Mini Turbo nozzle
6. Suction hose
7. Handle of suction hose
8. Suction power regulator
9. Hose receptacle
10. Dust bin handle
11. Dust bin
12. Dust bin release button
13. Power button and Speed control knob
14. Cord rewind button and pull-up carry handle
15. Air outlet
16. Parquet nozzle
17. Dual-purpose floor brush
18. Pedal switch (to extract/retract hard floor brush)
19. Sliding tab (EASY CLEAN/DEEP CLEAN)
20. Telescopic tube
21. Telescopic tube release button
22. Pre-motor sponge filter
23. Pre-motor HEPA filter
24. Air outlet filter
25. Air outlet cover

4. ASSEMBLY / DISASSEMBLY



WARNING: Before assembling or disassembling any accessory or part of the vacuum cleaner, make sure that the vacuum cleaner is unplugged from the power supply.

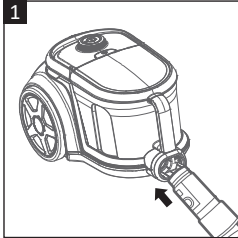

Fig. 1

Attaching the suction hose

- Align the neck of the suction hose (6) with the hose receptacle (9) on the vacuum cleaner and push firmly until it locks into place (**Fig. 1**).

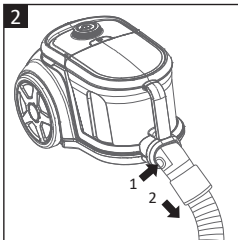

Fig. 2

Removing the suction hose

- Press the release button on the neck of the suction hose (6) to unlock and remove the hose from the vacuum cleaner (**Fig. 2**).

5. OPERATION

5.1. BEFORE PLUGGING THE VACUUM CLEANER

5.1.1. SELECTING A CLEANING TOOL

Choose a cleaning tool for your cleaning task.

- **Dual-purpose floor brush (17):** To clean hard floors or carpets (→ **GENERAL OPERATION**).
- **Parquet nozzle (16):** To vacuum parquet floors and wooden floors.
- **Round brush (1):** To clean hard furniture surfaces, corners of ceilings or blinds.
- **Crevice nozzle (2):** To clean skirting boards, corners and tight areas.
- **Upholstery tool (4):** To clean sofas, cushions, chairs.
- **Mini turbo nozzle (5):** To vacuum stairs, for deep cleaning on carpets and pet hair removal.

5.1.2. ATTACHING / REMOVING A CLEANING TOOL

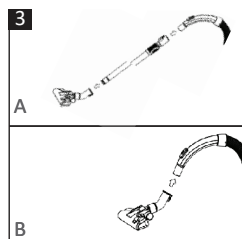

Fig. 3

Attaching a cleaning tool

- The cleaning tools (1, 2, 4, 5, 16 and 17) can be attached to the lower end of the telescopic tube (20) (**Fig. 3A**), or the handle of the suction hose (7) (**Fig. 3B**).
- Simply align the cleaning tool of your choice with the connecting part and push firmly until it locks into place.

Removing a cleaning tool

- To remove a cleaning tool, hold the neck of the tool and pull it out.
- Never pull the power cord, lift the appliance up by it or allow it to get trapped in doors or rub against corners.
- Never pull the vacuum cleaner along by its power cord.
- Hold onto the power cord when you are rewinding it. Never allow the power cord to freely rewind.
- The batteries (included) contain substances that can harm the environment. Before disposing of this appliance permanently, the batteries must be removed.
- Do not dispose of the batteries or appliance with household waste. In order to protect the environment, the battery and appliance must be disposed of according to current regulations.
- Dispose of them in the appropriate recycling container or return it to your retail store.

5.1.3. USING THE TELESCOPIC TUBE

Connect the telescopic tube (20) to clean floors or for extra reach.



Fig. 4

Attaching the telescopic tube

- Insert the handle of the suction hose (7) into the upper end of the telescopic tube (20) and push the handle firmly until it locks into place (**Fig. 4**).
- Insert the lower end of the telescopic tube (20) into the cleaning tool and push the tube firmly until it locks into place (**Fig. 4**). Twist the tube slightly for easier insertion if necessary.

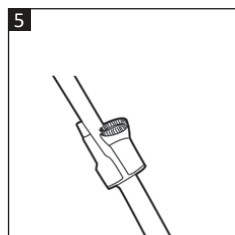

Fig. 5

Accessories holder

- The accessories holder (3) can be clipped onto the telescopic tube (20) to keep cleaning tools handy during cleaning (**Fig. 5**).

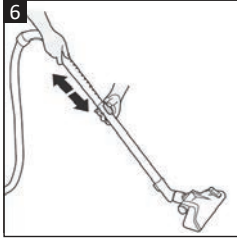

Fig. 6

Adjusting the telescopic tube

The telescopic tube (20) has an inner and outer tube.

- Slide the Telescopic tube release button (21) in the direction of the arrow marked on the button and hold it while you adjust the telescopic tube to the desired length (**Fig. 6**).
- Release the button to lock the tubes into place. Do not over extend the telescopic tube.



WARNING: Make sure that the dust bin and filters are properly installed in place before plugging the vacuum cleaner.

5.2. PLUGGING, UNPLUGGING, TURNING ON/OFF

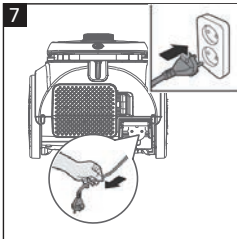

Fig. 7

Plugging

- Pull the power cord to the desired length (**Fig. 7**). Stop pulling the cord when you see the yellow mark.
- Then insert the plug firmly into a power outlet of matching voltage.



CAUTION: Do not pull the power cord further than the red mark to avoid damage.

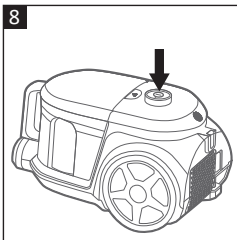

Fig. 8

Turning on

- Press the Power button (13) to turn the vacuum cleaner on (**Fig. 8**).

Turning off, unplugging and rewinding the cord

Once finished using the appliance:

1. Press the Power button (13) to turn the vacuum cleaner off (**Fig. 8**).
2. Remove the plug from the power outlet.
3. Hold the plug and press the Cord rewind button (14) with the other hand to rewind the cord automatically (**Fig. 9**). Guide the cord with your hand to prevent the plug and cord to whip when rewinding.
4. To transport the vacuum cleaner, lift the carry handle (14).

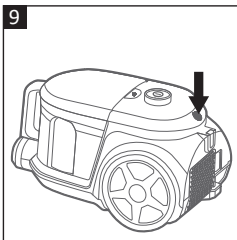

Fig. 9

5.3. GENERAL OPERATION

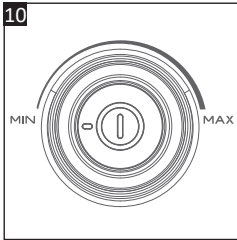

Fig. 10

Speed control knob

- Turn the Speed control knob (13) to adjust the suction power according to the type of surface to be cleaned (Fig. 10).
 - **Minimum:** For delicate materials, curtains.
 - **Medium:** For furniture, rugs and mattresses.
 - **Maximum:** For tiles, wooden or other hard floors.

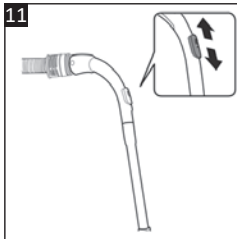

Fig. 11

Suction power regulator

- When it is difficult to move the floor brush (17) over the floor or carpet, you can also adjust the suction power with the Suction power regulator (8) on the handle of the suction hose (Fig. 11). Slide the switch up/down to adjust.

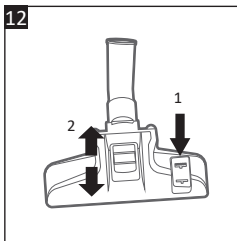







Fig. 12

Dual-purpose floor brush

1. Use the pedal switch (18) on the floor brush to adapt the head to clean hard floors or carpets.
 - Push down  on the pedal switch to extract the brushes to clean hard floors.
 - Push down  on the pedal switch to retract the brushes to clean carpets, rugs or mats.
2. Set the sliding tab to “EASY CLEAN” or “DEEP CLEAN” to adjust the incoming airflow to a higher or lower grip, depending on the type of floor surface. Lift the floor brush before sliding the tab.

Type of flooring	Dual-purpose floor brush		Speed control knob setting
	Brush setting (pedal switch)	Sliding tab setting	
Hard floors, tiles		EASY CLEAN / DEEP CLEAN	Maximum
Carpets		EASY CLEAN / DEEP CLEAN	Medium
Rugs, mats		EASY CLEAN	Medium

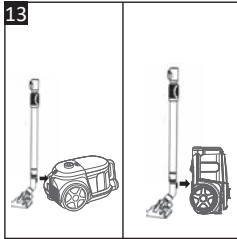

Fig. 13

Parking the telescopic tube with the floor brush

Your vacuum cleaner is designed with 2 slots for parking. One on the bottom and the other on the back of the vacuum cleaner. This feature allows you to park the telescopic tube (20) with the floor brush (17) in one of the parking positions during pauses or storage.

- Press the Telescopic tube release button (21) to retract the tube before parking.
- **Horizontal parking position** – Slide the tab on the neck of the floor brush (17) into the parking slot on the back of the vacuum cleaner as illustrated (Fig. 13).
- **Vertical parking position** – Stand the vacuum cleaner upright and slide the tab on the neck of the floor brush (17) into the parking slot on the bottom of the vacuum cleaner as illustrated (Fig. 13).

5.4. EMPTYING THE DUST BIN



WARNING: Before emptying the dust bin, ensure the vacuum cleaner is turned off and unplugged from the power outlet.

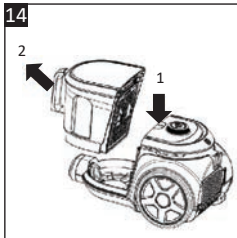

Fig. 14

- Empty the dust bin (11) regularly. Do not allow contents to exceed the “MAX” level mark.
1. Press and hold the dust bin release button (12) with one hand and lift the dust bin by its handle (10) with the other hand to remove it from the vacuum cleaner (Fig. 14).



Fig. 15

2. On the back of the dust bin lid, press the lid release button located in the center and pull the button up to remove the lid (Fig. 15).

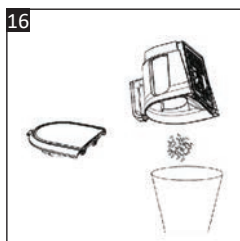

Fig. 16

3. Empty the contents in a rubbish bin (Fig. 16).
4. Close the lid and reattach the dust bin to the vacuum cleaner.

5.5. OVERHEAT PROTECTION

If the dust bin is too full, the filters are too dusty, or a large object is inadvertently suctioned, the overheat protection may activate and switch off the vacuum cleaner.

In this event, turn off and unplug the vacuum cleaner from the power outlet immediately. Allow the appliance to cool down for 1 hour before turning it on again. Empty the dust bin. Check for blockages (→ **CLEARING A BLOCKAGE**). The safety device will automatically reset when the vacuum cleaner is turned on again.

5.6. CLEARING A BLOCKAGE

If the vacuum cleaner suddenly switches off or you feel a sudden slowdown in suction power, turn off and unplug the vacuum cleaner immediately.

1. Check whether the dust bin (11) is full, misplaced, or needs cleaning.
2. If the dust bin is not full, check whether the pre-motor filters (22 and 23) or air outlet filter (24) need cleaning or replacement.
3. Check for blockages. Remove the suction hose (6) from the vacuum cleaner, and detach the telescopic tube (20) and cleaning tool (1, 2, 4, 5, 16 or 17). Carefully check inside the hose receptacle (9), suction hose (6), telescopic tube (20), and cleaning tool individually for any obstruction and remove it.

6. CLEANING AND CARE



WARNING: Before any cleaning or maintenance, unplug the appliance from the power socket.



WARNING: To avoid electric shock or injury, never immerse the appliance, power cord or plug in water or any liquids. Do not rinse them under the tap.

- **IMPORTANT:** Never use solvents, chemical or abrasive cleaning agents, wire brushes, sharp objects, or scouring pads to clean the appliance.
- Empty the dust bin regularly. Do not allow contents to exceed the “MAX” level mark.
- Check the dust bin (11) and pre-motor filters (22 and 23) regularly. Clean them as recommended (→ **DUST BIN AND PRE-MOTOR FILTERS**).
- Check the air outlet filter (24) occasionally and clean it as recommended. (→ **AIR OUTLET FILTER**).
- Do not clean the filters in a dishwasher or washing machine. Do not use a hair dryer to dry the filters.

- Wipe the vacuum cleaner with a soft, dry cloth.
- Regularly check the vacuum cleaner and accessories for damage or blockages (→ **CLEARING A BLOCKAGE**). Remove any debris (dust, hair, lint, foreign objects, etc.) that may accumulate over time to maintain optimum performance of your appliance.



WARNING:

- **Never use the vacuum cleaner without the filters and dust bin as this may damage the appliance.**
- Torn or not properly sealing filters may damage the motor. When a filter is defective, it must be replaced with a new original one.

6.1. DUST BIN AND PRE-MOTOR FILTERS

Clean the dust bin and pre-motor filters when dusty. Replace the HEPA filter when the suction power becomes weaker over time.

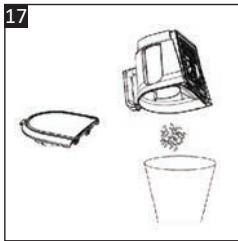

Fig. 17

1. Turn off and unplug the vacuum cleaner.
2. Remove the dust bin and empty the content first (→ **EMPTYING THE DUST BIN**). (**Fig. 17**).



Fig. 18

3. Pull the 2 plastic tabs in the middle of the HEPA filter (23) to remove it from the back of the dust bin (**Fig. 18**).
4. Then take out the sponge filter (22) from the HEPA filter.

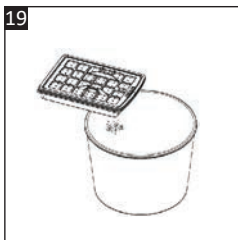

Fig. 19

5. Gently tap the HEPA filter (23) over a rubbish bin to remove excess dust (**Fig. 19**).

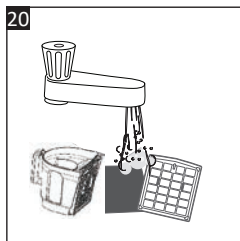

Fig. 20

6. Hold the sponge filter (22) with the dirty side down and rinse it under the tap with lukewarm water until the water runs clear (**Fig. 20**). Rinse the HEPA filter (23) in the same way.
7. Rinse the interior of the dust bin (11) with lukewarm water.
8. Allow to air dry for 24 hours.
9. Make sure all parts are completely dry before re-assembling to the vacuum cleaner.

6.2. AIR OUTLET FILTER

Clean the air outlet filter (24) when dusty to maintain efficient suction performance.

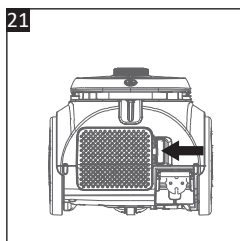

Fig. 21

Cleaning or replacing the air outlet filter

1. Turn off and unplug the vacuum cleaner.
2. On the back of the vacuum cleaner, push the tab of the air outlet cover (25) towards the left to unlock and remove it (**Fig. 21**).

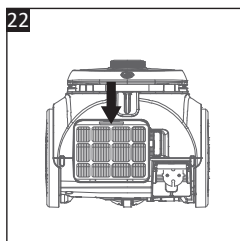

Fig. 22

3. Press down the tab on the top of the air outlet filter (24) to remove it from the vacuum cleaner (**Fig. 22**).

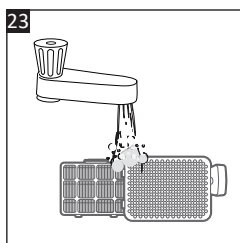

Fig. 23

4. Hold the air outlet filter (24) with the dirty side down and rinse it under the tap with lukewarm water until the water runs clear (**Fig. 23**). Rinse the air outlet cover (25).
5. Allow to air dry for 24 hours.
6. Make sure the parts are completely dry before re-assembling to the vacuum cleaner.

TABLE DES MATIÈRES :

FR

1. CONSIGNES DE SÉCURITÉ	P. 16
2. CARACTÉRISTIQUES TECHNIQUES	P. 19
3. DESCRIPTION DU PRODUIT	P. 19
4. MONTAGE / DÉMONTAGE	P. 20
5. FONCTIONNEMENT	P. 20
6. NETTOYAGE ET ENTRETIEN	P. 26

1. CONSIGNES DE SÉCURITÉ

Avant d'utiliser cet appareil électrique, lisez attentivement les instructions suivantes et conservez le mode d'emploi pour un usage ultérieur :

1. Cet appareil peut être utilisé par des enfants âgés d'au moins 8 ans et par des personnes ayant des capacités physiques, sensorielles ou mentales réduites ou dénuées d'expérience ou de connaissance, si elles sont correctement surveillées ou si des instructions relatives à l'utilisation de l'appareil en toute sécurité leur ont été données et si les risques encourus ont été appréhendés. Les enfants ne doivent pas jouer avec l'appareil. Le nettoyage et l'entretien ne doivent pas être effectués par des enfants sans surveillance.

2. Avant de brancher l'appareil à une prise électrique murale, vérifiez que le courant électrique local correspond à celui spécifié sur la plaque de l'appareil. Branchez toujours votre appareil sur une prise reliée à la terre.

3. Si le cordon d'alimentation est endommagé, il doit être remplacé par le fabricant, son agent de réparation ou des personnes de qualification similaire afin d'éviter un danger.

4. Ne laissez pas l'outil sans surveillance quand il est allumé. Débranchez l'appareil avant de le nettoyer et quand vous ne l'utilisez pas.

5. Ne pas utiliser à l'extérieur ou sur des surfaces mouillées.
6. L'appareil ne doit pas être utilisé comme jouet. Une supervision est nécessaire quand l'appareil est utilisé à proximité d'enfants.
7. Utilisez-le uniquement comme décrit dans ce manuel. Utilisez uniquement les accessoires recommandés par le fabricant.
8. Ne l'utilisez pas avec un cordon ou une prise endommagés. Si l'aspirateur ne fonctionne pas comme il devrait, s'il est tombé, a été endommagé, a été laissé à l'extérieur, ou est tombé dans l'eau, rappez-le auprès du service après-vente.
9. Ne tirez pas sur le cordon, ne portez pas l'appareil par le cordon, n'utilisez pas le cordon comme une poignée, ne fermez pas de porte sur le cordon, ne tirez pas le cordon à proximité de bords ou de coins coupants. Ne pas faire rouler l'aspirateur sur son cordon. Maintenez le cordon éloigné des surfaces chaudes.
10. Ne le débranchez pas en tirant sur le cordon. Pour débrancher, saisissez la fiche et non pas le cordon.
11. Ne touchez pas la prise ou l'aspirateur avec des mains mouillées.
12. Ne mettez pas d'objets dans les ouvertures. Ne pas utiliser avec une ouverture bloquée ; maintenir l'appareil exempt de poussière, des saletés, des cheveux ou de tout autre matériau pouvant restreindre le passage de l'air.
13. Gardez cheveux, vêtements amples, doigts et toute partie du corps éloignée des ouvertures et des pièces en mouvement.
14. N'aspirez pas d'objets brûlants ou fumants, tels que des cigarettes, des allumettes ou des cendres chaudes.
15. Ne l'utilisez pas sans qu'un sac à poussière et/ou un filtre ne soient installés.

16.Éteignez toutes les commandes avant de le débrancher.

17.Faites particulièrement attention lorsque vous aspirez des escaliers.

18.Ne l'utilisez pas pour aspirer des liquides inflammables ou combustibles, tels que de l'essence. Ne l'utilisez pas dans des endroits qui pourraient en contenir.

19.Ne l'utilisez pas si un câble électrique est endommagé, coupé ou perforé. Évitez d'aspirer des objets tranchants.

20.Éteignez l'appareil avant de brancher ou de débrancher le tuyau d'aspiration ou des accessoires.

21.Tenez la fiche lors de l'enroulage du cordon sur l'enrouleur. Ne laissez pas la fiche faire des mouvements incontrôlés lors de l'enroulage.

22.Débranchez avant de connecter des accessoires mécaniques non électriques.

23.S'agissant des informations relatives à l'installation et à l'entretien devant être effectué par l'utilisateur, veuillez vous référer au paragraphe ci-dessous du manuel.

24.  Les appareils électriques défectueux doivent être recyclés et non pas jetés avec les ordures ménagères. Aidez-nous à contribuer activement à la protection des ressources et de l'environnement en rapportant cet appareil dans un centre de tri ou une décharge.

25.N'utilisez pas l'aspirateur pour aspirer de l'eau, un liquide ou de la poussière humide. Utilisez l'appareil uniquement pour aspirer des surfaces sèches.

26.RISQUE D'INCENDIE OU D'ÉLECTROCUTION !

Après avoir nettoyé les filtres, laissez les filtres sécher complètement à l'air libre avant de les remettre en place dans l'aspirateur pour éviter que du liquide ne soit aspiré dans les parties électriques.

27. AVERTISSEMENT ! Si le tuyau d'aspiration, le tube télescopique, la brosse pour sols ou l'accessoire de nettoyage sont bloqués, éteignez et débranchez immédiatement l'aspirateur de la prise secteur. Dégagez l'obstruction avant de rebrancher l'aspirateur (voir NETTOYAGE ET ENTRETIEN).

28. RISQUE D'INCENDIE OU D'ÉLECTROCUTION !
Cet appareil ne contient aucune pièce susceptible d'être réparée par l'utilisateur. N'essayez pas de réparer ou démonter l'appareil (ou le moteur) vous-même. Contactez un centre de réparation agréé pour inspection ou réparation.

2. CARACTÉRISTIQUES TECHNIQUES

Tension nominale :	220-240 V ~ 50-60 Hz
Puissance nominale :	800 W
Niveau de puissance acoustique :	75 dBA

3. DESCRIPTION DU PRODUIT

- | | |
|--|--|
| 1. Brosse ronde | 14. Bouton d'enroulage du cordon et poignée de transport |
| 2. Embout à fente | 15. Sortie d'air |
| 3. Support d'accessoires | 16. Brosse pour les parquets |
| 4. Accessoire pour tissus | 17. Brosse pour les sols double usage |
| 5. Embout mini turbo | 18. Interrupteur à pédale (pour faire sortir/rétracter la brosse pour sol dur) |
| 6. Tuyau d'aspiration | 19. Onglet coulissant (NETTOYAGE FACILE/EN PROFONDEUR) |
| 7. Poignée du tuyau d'aspiration | 20. Tube télescopique |
| 8. Bouton de réglage de la puissance d'aspiration | 21. Bouton de déverrouillage du tube télescopique |
| 9. Emplacement du tuyau | 22. Filtre éponge pré-moteur |
| 10. Poignée du compartiment à poussière | 23. Filtre HEPA pré-moteur |
| 11. Compartiment à poussière | 24. Filtre à air en sortie |
| 12. Bouton de déverrouillage du compartiment à poussière | 25. Capot de sortie d'air |
| 13. Bouton marche/arrêt et bouton de réglage de la vitesse | |

4. MONTAGE / DÉMONTAGE

FR



AVERTISSEMENT : Avant d'ajouter ou de retirer tout accessoire ou partie de l'aspirateur, assurez-vous que l'aspirateur est débranché de la prise secteur.

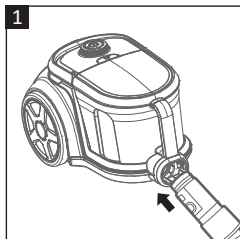

Fig. 1

Installation du tuyau d'aspiration

- Aligned l'extrémité du tuyau d'aspiration (6) avec l'emplacement du tuyau (9) sur l'aspirateur et insérez-la fermement jusqu'à ce qu'elle s'enclenche (**Fig. 1**).

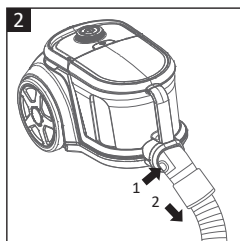

Fig. 2

Retrait du tuyau d'aspiration

- Appuyez sur le bouton de déverrouillage situé à l'extrémité du tuyau d'aspiration (6) pour déverrouiller et retirer le tuyau de l'aspirateur (**Fig. 2**).

5. FONCTIONNEMENT

5.1. AVANT DE BRANCHER L'ASPIRATEUR

5.1.1. SÉLECTION D'UN ACCESSOIRE DE NETTOYAGE

Choisissez un accessoire de nettoyage pour la tâche à accomplir.

- **Brosse pour les sols double usage** (17) : Pour nettoyer les sols durs ou les moquettes (→ **FONCTIONNEMENT GENERAL**).
- **Brosse pour les parquets** (16) : Pour aspirer les parquets et sols en bois.
- **Brosse ronde** (1) : Pour nettoyer les surfaces dures des meubles, les coins des plafonds ou les stores.
- **Embout à fente** (2) : Pour nettoyer les plinthes, les coins et les espaces restreints.
- **Accessoire pour tissu** (4) : Pour nettoyer les canapés, les coussins et les chaises.
- **Embout mini turbo** (5) : Pour aspirer les escaliers, pour nettoyer en profondeur les moquettes et tapis et pour aspirer les poils d'animaux.

5.1.2. INSTALLATION/RETRAIT D'UN ACCESSOIRE DE NETTOYAGE

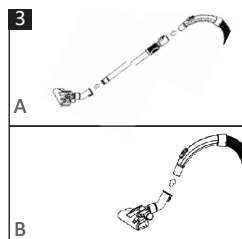

Fig. 3

Installation d'un accessoire de nettoyage

- Les accessoires de nettoyage (1, 2, 4, 5, 16 et 17) peuvent être fixés à l'extrémité inférieure du tube télescopique (20) (**Fig. 3A**) ou à la poignée du tuyau d'aspiration (7) (**Fig. 3B**).
- Alignez simplement l'accessoire de nettoyage de votre choix avec la pièce de raccord et poussez fermement jusqu'à ce qu'il s'enclenche.

Retrait d'un accessoire de nettoyage

- Pour retirer un accessoire de nettoyage, tenez l'extrémité de l'accessoire et retirez-le.
- Ne tirez jamais sur le cordon d'alimentation, ne soulevez jamais l'appareil par le cordon et ne le laissez pas se coincer dans les portes ni se cogner contre les coins.
- Ne tirez jamais l'aspirateur par son cordon d'alimentation.
- Tenez le cordon d'alimentation lorsque vous le rembobinez. Ne laissez jamais le cordon d'alimentation se rembobiner tout seul.
- La batterie (incluse) contient des substances qui peuvent nuire à l'environnement. Avant de jeter définitivement cet appareil, la batterie doit être retirée.
- Ne jetez pas la batterie ou l'appareil avec les ordures ménagères. Afin de protéger l'environnement, la batterie et l'appareil doivent être éliminés conformément à la réglementation en vigueur.
- Jetez-les dans le bac de recyclage approprié ou retournez-les auprès du magasin d'achat.

5.1.3. UTILISATION DU TUBE TÉLESCOPIQUE

Installez le tube télescopique (20) pour nettoyer les sols ou pour atteindre des endroits plus éloignés :



Fig. 4

Installation du tube télescopique

- Insérez la poignée du tuyau d'aspiration (7) dans l'extrémité supérieure du tube télescopique (20) et poussez-la fermement jusqu'à ce qu'elle s'enclenche (**Fig. 4**).
- Insérez l'extrémité inférieure du tube télescopique (20) dans l'accessoire de nettoyage (16, 18, 19 ou 20) et poussez fermement le tube jusqu'à ce qu'il s'enclenche (**Fig. 4**). Tournez légèrement le tube pour une insertion plus facile si nécessaire.

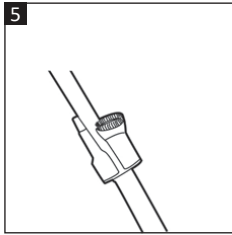

Fig. 5

Support d'accessoires

- Le support d'accessoires (3) peut être clipsé sur le tube télescopique (20) pour garder les accessoires de nettoyage à portée de main pendant le nettoyage (Fig. 5).

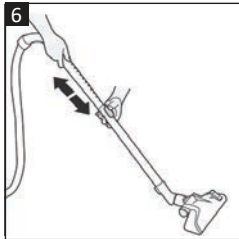

Fig. 6

Réglage du tube télescopique

Le tube télescopique (20) possède un tube intérieur et un tube extérieur.

- Faites glisser le bouton de déverrouillage du tube télescopique (21) dans le sens de la flèche indiquée sur le bouton et maintenez-le pendant que vous réglez le tube télescopique sur la longueur souhaitée (Fig. 6).
- Relâchez le bouton pour verrouiller les tubes en place. N'allongez pas trop le tube télescopique.



ATTENTION : Assurez-vous que le compartiment à poussière et les filtres sont correctement installés avant de brancher l'aspirateur.

5.2. BRANCHEMENT, DÉBRANCHEMENT, MISE EN MARCHÉ/ARRÊT

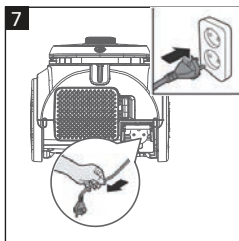

Fig. 7

Branchement

- Tirez le cordon d'alimentation pour obtenir la longueur désirée (Fig. 7). Arrêtez de tirer sur le cordon lorsque vous voyez la marque jaune.
- Insérez ensuite fermement la fiche dans une prise secteur de tension adaptée.



ATTENTION : Ne tirez pas le cordon d'alimentation au-delà de la marque rouge pour éviter tout dommage.

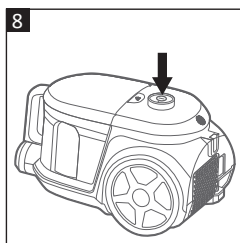

Fig. 8

Mise en marche

- Appuyez sur le bouton marche/arrêt (13) pour mettre l'aspirateur en marche (**Fig. 8**).

Arrêt, débranchement et enroulage du cordon

Quand vous avez fini d'utiliser l'appareil :

1. Appuyez sur le bouton marche/arrêt (13) pour éteindre l'aspirateur (**Fig. 8**).
2. Débranchez la fiche de la prise secteur.
3. Tenez la fiche et appuyez sur le bouton d'enroulage du cordon (14) avec l'autre main pour enrouler le cordon automatiquement (**Fig. 9**). Guidez le cordon avec la main pour éviter que la fiche et le cordon ne bougent de manière incontrôlée lors de l'enroulage.
4. Pour transporter l'aspirateur, soulevez-le par la poignée de transport (14).

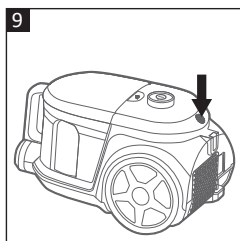

Fig. 9

5.3. FONCTIONNEMENT GÉNÉRAL

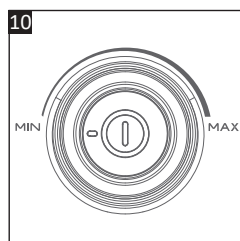

Fig. 10

Bouton de réglage de la vitesse

- Tournez le bouton de réglage de la vitesse (13) pour régler la puissance d'aspiration en fonction du type de surface à nettoyer (**Fig. 10**).
 - **Minimum** : Pour les matériaux délicats, les rideaux.
 - **Moyen** : Pour les meubles, les tapis et les matelas.
 - **Maximum** : Pour les carrelages, les parquets ou autres sols durs.

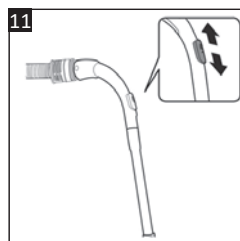

Fig. 11

Bouton de réglage de la puissance d'aspiration

- Lorsqu'il est difficile de déplacer la brosse pour sols (18) sur le sol ou la moquette, vous pouvez également régler la puissance d'aspiration avec le bouton de puissance d'aspiration (8) sur la poignée du tuyau d'aspiration (**Fig. 11**). Faites glisser le bouton vers le haut/bas pour régler la puissance.

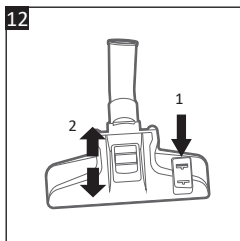







Fig. 12

Brosse pour les sols double usage

- Utilisez l'interrupteur à pédale (18) sur la brosse pour les sols pour adapter la tête selon que vous nettoyez un sol dur ou une moquette.
 - Appuyez sur  sur l'interrupteur à pédale pour faire sortir la brosse afin de nettoyer les sols durs.
 - Appuyez sur  sur l'interrupteur à pédale pour rétracter la brosse afin de nettoyer les moquettes, les tapis ou les nattes.
- Réglez l'onglet coulissant sur « EASY CLEAN » (nettoyage facile) ou « DEEP CLEAN » (nettoyage en profondeur) pour ajuster le débit d'air entrant selon le type de sol. Soulevez la brosse pour les sols avant de glisser l'onglet.

Type de sol	Brosse pour les sols double usage		Réglage du bouton de réglage de la vitesse
	Réglage de la brosse (interrupteur à pédale)	Réglage de l'onglet coulissant	
Sols durs, carreaux		NETTOYAGE FACILE / EN PROFONDEUR	Maximum
Tapis		NETTOYAGE FACILE / EN PROFONDEUR	Moyen
Tapis, nattes		NETTOYAGE FACILE	Moyen

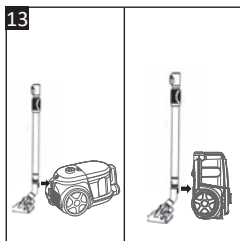

Fig. 13

Fixation du tube télescopique avec la brosse pour sols

Votre aspirateur est conçu avec 2 emplacements de rangement du tube. L'un se trouve sous l'aspirateur et l'autre à l'arrière. Cette fonction permet de fixer le tube télescopique (20) avec la brosse pour sols (17) dans l'une des positions de rangement lors des pauses pendant le nettoyage ou lorsque l'appareil est rangé.

- Appuyez sur le bouton de déverrouillage du tube télescopique (21) pour réduire la longueur du tube avant de le ranger.
- **Position de rangement horizontale** – Faites glisser la languette sur l'embout de la brosse pour sols (17) dans la fente de rangement située à l'arrière de l'aspirateur comme illustré (Fig. 13).
- **Position de rangement verticale** – Placez l'aspirateur à la verticale et faites glisser la languette sur l'embout de la brosse pour sols (17) dans la fente de rangement située sous l'aspirateur comme illustré (Fig. 13).

5.4. VIDAGE DU COMPARTIMENT À POUSSIÈRE



AVERTISSEMENT : Avant de vider le compartiment à poussière, vérifiez que l'aspirateur est éteint et débranché de la prise secteur.

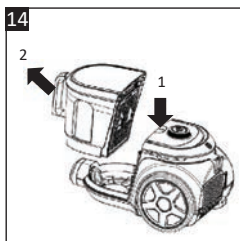

Fig. 14

- Videz régulièrement le compartiment à poussière (11). Ne laissez pas son contenu dépasser pas le repère de niveau « **MAX** ».
1. Maintenez le bouton de déverrouillage du compartiment à poussière (12) appuyé d'une main et soulevez le compartiment à poussière par sa poignée (10) de l'autre main pour le retirer de l'aspirateur (Fig. 14).



Fig. 15

2. À l'arrière du couvercle du compartiment à poussière, appuyez sur le bouton de déverrouillage du couvercle situé au centre et poussez le bouton vers le haut pour retirer le couvercle (Fig. 15).

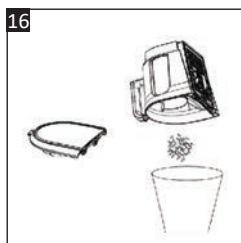

Fig. 16

3. Videz le contenu dans une poubelle (**Fig. 16**).
4. Fermez le couvercle et remettez le compartiment à poussière en place dans l'aspirateur.

5.5. PROTECTION CONTRE LA SURCHAUFFE

Si le compartiment à poussière est trop plein, que les filtres sont trop poussiéreux ou qu'un objet volumineux est aspiré par inadvertance, la protection contre la surchauffe peut s'activer et éteindre l'aspirateur.

Dans ce cas, éteignez l'aspirateur et débranchez-le immédiatement de la prise secteur. Laissez l'appareil refroidir complètement pendant 1 heure avant de le remettre en marche. Videz le compartiment à poussière. Vérifiez s'il y a une obstruction (→ **ÉLIMINATION DES OBSTRUCTIONS**). Le dispositif de sécurité se réinitialise automatiquement lorsque l'aspirateur est remis en marche.

5.6. ÉLIMINATION DES OBSTRUCTIONS

Si l'aspirateur s'éteint soudainement ou si vous ressentez une perte soudaine de la puissance d'aspiration, éteignez l'aspirateur et débranchez-le immédiatement.

1. Vérifiez si le compartiment à poussière (11) est plein, mal placé ou doit être nettoyé.
2. Si le compartiment à poussière n'est pas plein, vérifiez si les filtres pré-moteur (22 et 23) ou le filtre de sortie d'air (24) ont besoin d'être nettoyés ou remplacés.
3. Vérifiez s'il y a une obstruction. Retirez le tuyau d'aspiration (6) de l'aspirateur et retirez le tube télescopique (20) ainsi que l'accessoire de nettoyage (1, 2, 4, 5, 16 ou 17). Vérifiez attentivement l'intérieur de l'emplacement du tuyau (9), du tuyau d'aspiration (6), du tube télescopique (20) et de l'accessoire de nettoyage individuellement à la recherche d'obstructions et éliminez-les.

6. NETTOYAGE ET ENTRETIEN



AVERTISSEMENT : Avant tout nettoyage ou entretien, débranchez l'appareil de la prise secteur.



AVERTISSEMENT : Pour éviter tout risque de choc électrique ou de blessures corporelles, n'immergez jamais l'appareil, le cordon ou la fiche d'alimentation dans l'eau ou dans tout autre liquide. Ne les rincez pas sous le robinet.

- **IMPORTANT** : N'utilisez jamais de solvants, de produits abrasifs ou chimiques, de tampons abrasifs, d'objets coupants ou de brosses métalliques pour nettoyer l'appareil.
- Videz régulièrement le compartiment à poussière. Ne laissez pas son contenu dépasser pas le repère de niveau « **MAX** ».
- Vérifiez régulièrement le compartiment à poussière (11) et les filtres pré-moteur (22 et 23). Nettoyez-les selon les recommandations (→ **COMPARTIMENT À POUSSIÈRE ET FILTRES PRÉ-MOTEUR**).
- Vérifiez de temps en temps le filtre de sortie d'air (24) et nettoyez-le selon les recommandations. (→ **FILTRE DE SORTIE D'AIR**).
- Ne nettoyez pas les filtres au lave-vaisselle ou à la machine à laver. N'utilisez pas de sèche-cheveux pour sécher les filtres.
- Essuyez l'aspirateur avec un chiffon doux et sec.
- Vérifiez régulièrement que l'aspirateur et ses accessoires ne sont pas endommagés ou obstrués (→ **ÉLIMINATION DES OBSTRUCTIONS**). Retirez tous les débris (poussière, cheveux, peluches, corps étrangers, etc.) qui pourraient s'accumuler au fil du temps pour maintenir les performances optimales de votre appareil.



AVERTISSEMENT :

- **N'utilisez jamais l'aspirateur sans le compartiment à poussière et les filtres, car cela pourrait endommager l'appareil.**
- Des filtres qui sont déchirés ou qui ne sont pas complètement étanches peuvent endommager le moteur. Lorsqu'un filtre est défectueux, il doit être remplacé par un nouveau filtre d'origine.

6.1. COMPARTIMENT À POUSSIÈRE ET FILTRES PRÉ-MOTEUR

Nettoyez le compartiment à poussière et les filtres pré-moteur lorsqu'ils sont poussiéreux. Remplacez le filtre HEPA lorsque la puissance d'aspiration diminue avec le temps.

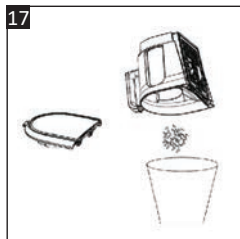

Fig. 17

1. Éteignez l'aspirateur et débranchez-le.
2. Retirez le compartiment à poussière et videz d'abord son contenu (→ **VIDAGE DU COMPARTIMENT À POUSSIÈRE**). (Fig. 17).

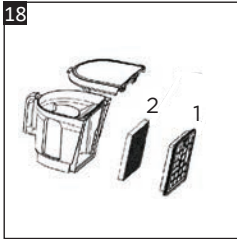

Fig. 18

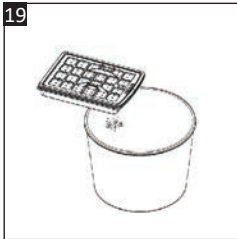

Fig. 19

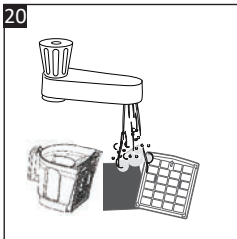

Fig. 20

3. Tirez sur les 2 languettes en plastique au milieu du filtre HEPA (23) pour le retirer de l'arrière du compartiment à poussière (Fig. 18).

4. Retirez ensuite le filtre éponge (22) du filtre HEPA.

5. Tapotez doucement le filtre HEPA (23) au-dessus d'une poubelle pour enlever l'excès de poussière (Fig. 19).

6. Tenez le filtre éponge (22) avec le côté sale vers le bas et rincez-le sous le robinet avec de l'eau tiède jusqu'à ce que l'eau soit claire (Fig. 20). Rincez le filtre HEPA (23) de la même manière.

7. Rincez l'intérieur du compartiment à poussière (11) à l'eau tiède.

8. Laissez-les sécher à l'air libre pendant 24 heures.

9. Assurez-vous que toutes les pièces sont complètement sèches avant de les remettre en place dans l'aspirateur.

6.2. FILTRE DE SORTIE D'AIR

Nettoyez le filtre de sortie d'air (24) lorsqu'il est poussiéreux pour maintenir des performances d'aspiration efficaces.

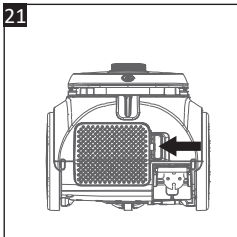

Fig. 21

Nettoyage ou remplacement du filtre de sortie d'air

1. Éteignez l'aspirateur et débranchez-le.

2. À l'arrière de l'aspirateur, poussez la languette du couvercle de sortie d'air (25) vers la gauche pour le déverrouiller et le retire (Fig. 21).

22

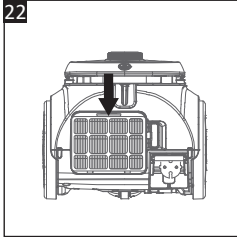

Fig. 22

23

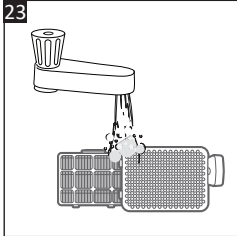

Fig. 23

3. Appuyez sur la languette sur le dessus du filtre de sortie d'air (24) pour le retirer de l'aspirateur (**Fig. 22**).

FR

4. Tenez le filtre de sortie d'air (24) avec le côté sale vers le bas et rincez-le sous le robinet avec de l'eau tiède jusqu'à ce que l'eau soit claire (**Fig. 23**). Rincez le couvercle de la sortie d'air (25).
5. Laissez-les sécher à l'air libre pendant 24 heures.
6. Assurez-vous que toutes les pièces sont complètement sèches avant de les remettre en place dans l'aspirateur.

DESCRIPCIÓN DEL CONTENIDO:

1. INSTRUCCIONES DE SEGURIDAD	P. 30
2. ESPECIFICACIONES TÉCNICAS	P. 33
3. DESCRIPCIÓN DEL PRODUCTO	P. 33
4. MONTAJE/DESMONTAJE	P. 34
5. MODO DE EMPLEO	P. 34
6. LIMPIEZA Y CUIDADOS	P. 40

ES

1. INSTRUCCIONES DE SEGURIDAD

Antes de usar este aparato, lea atentamente las instrucciones siguientes y guarde el manual para consultarlo en el futuro:

1. Este aparato podrá ser utilizado por niños mayores de 8 años y por personas con discapacidades físicas, sensoriales o mentales, o sin la experiencia y los conocimientos necesarios, si están supervisados o han recibido instrucciones en relación con el uso seguro del aparato y comprenden los riesgos que ello implica. Los niños no deben jugar con el aparato. Las tareas de limpieza y mantenimiento a cargo del usuario no podrán ser realizadas por niños, salvo que estén debidamente supervisados por un adulto.

2. Antes de enchufar el aparato a la toma de corriente, verifique que las especificaciones eléctricas locales se corresponden con las indicadas en la etiqueta del aparato. Enchufe siempre el aparato a una toma de corriente con conexión a tierra.

3. Si el cable de alimentación eléctrica está dañado, deberá ser sustituido por el fabricante, su servicio técnico, o por una persona cualificada para ello. De esta manera se evitarán riesgos innecesarios.

4. Nunca deje el aparato desatendido cuando esté en funcionamiento. Desenchufe el aparato de la toma de corriente cuando no esté en uso o antes de limpiarlo.

5. No utilice el aparato al aire libre en superficies mojadas.
6. El aparato no debe utilizarse para jugar. Es conveniente vigilar a los niños cuando se usa el aparato cerca de ellos.
7. Utilice la aspiradora únicamente de la manera descrita en este manual. Utilice únicamente los accesorios recomendados por el fabricante.
8. No use el aparato si el cable o el enchufe están dañados. Si la aspiradora no funciona, ha caído al suelo, está dañada, se ha quedado a la intemperie o ha caído al agua, llévela a un servicio de reparaciones.
9. No arrastre o transporte la aspiradora tirando del cable; no pille el cable con la puerta, ni tire del cable a través de esquinas. No pase el aparato por encima del cable de alimentación. Mantenga el cable de alimentación alejado de superficies calientes.
10. No desenchufe el aparato tirando del cable. Para desenchufarlo de la toma de corriente, tire del enchufe y no del cable.
11. No manipule el enchufe ni la aspiradora con las manos mojadas.
12. No introduzca objetos en las ranuras de ventilación. No utilice la aspiradora si alguno de los orificios de ventilación está bloqueado. Manténgalos libre de polvo, pelusa, cabello y cualquier otra cosa que pudiera reducir el flujo de aire.
13. Mantenga el cabello, la ropa suelta, los dedos y todas las partes del cuerpo lejos de las aberturas y piezas móviles.
14. No recoja ningún objeto que esté ardiendo o desprenda humo, como por ejemplo cigarrillos, cerillas o cenizas calientes.
15. No use sin la bolsa de polvo y/o el filtro en su lugar.
16. Apague todos los controles antes de desenchufarla.

17. Tenga mucho cuidado cuando limpie las escaleras.

18. No utilice el aparato para aspirar líquidos inflamables o combustibles tales como gasolina. No use el aparato en lugares donde dichos líquidos estén presentes.

19. No use el aparato si el cableado eléctrico está dañado, cortado o perforado. Evite aspirar objetos afilados.

20. Siempre debe desenchufar el aparato antes de conectarlo o desconectarlo del tubo flexible o de accesorios.

21. Sujete el enchufe cuando recoja el cable en el carrete. No permite que el cable dé latigazos cuando se rebobine.

22. Desenchufe el aparato antes de conectar accesorios mecánicos no eléctricos.

23. La información sobre instalación y mantenimiento a cargo del usuario se encuentra en el párrafo siguiente del manual.

24.  Recicle los aparatos eléctricos defectuosos, no los elimine con la basura doméstica. Ayúdenos

activamente en nuestros esfuerzos por conservar los recursos y proteger el medio ambiente, llevando este aparato a un centro de recogida o eliminación de residuos.

25. No use la aspiradora para aspirar agua, líquidos o suciedad húmeda. Utilice el aparato solamente para aspirar en seco.

26. **¡PELIGRO DE FUEGO O ELECTROCUCIÓN!**

Después de limpiar los filtros, deje que se sequen al aire por completo antes de volver a colocarlos en la aspiradora para evitar que se succione líquido hacia las partes eléctricas.

27. **¡ADVERTENCIA!** Si la manguera de succión, el tubo telescópico, el cepillo para suelos o la herramienta de limpieza están bloqueados, apague y desenchufe la aspiradora de la toma de corriente inmediatamente. Elimine la obstrucción antes de volver a enchufar la aspiradora (consulte LIMPIEZA Y MANTENIMIENTO).

28. **¡PELIGRO DE FUEGO O ELECTROCUCIÓN!** Este aparato no contiene ninguna pieza que pueda reparar el usuario. No intente desarmar ni reparar el aparato (o motor) por sí mismo. Póngase en contacto con un centro de servicio autorizado para su examen o reparación.

ES

2. ESPECIFICACIONES TÉCNICAS

Tensión de funcionamiento:	220-240 V ~ 50-60 Hz
Potencia nominal:	800 W
Nivel de potencia acústica:	75 dBA

3. DESCRIPCIÓN DEL PRODUCTO

- | | |
|--|--|
| 1. Cepillo redondo | 14. Botón de rebobinado del cable y asa de transporte extraíble |
| 2. Boquilla para ranuras | 15. Salida de aire |
| 3. Soporte para accesorios | 16. Boquilla para parquet |
| 4. Herramienta de tapicería | 17. Cepillo para suelos de doble uso |
| 5. Boquilla mini turbo | 18. Interruptor de pedal (para extraer/retraer el cepillo para suelos duros) |
| 6. Manguera de aspiración | 19. Pestaña deslizante (EASY CLEAN/DEEP CLEAN) |
| 7. Mango de la manguera de aspiración | 20. Tubo telescópico |
| 8. Regulador de la potencia de aspirado | 21. Botón de liberación del tubo telescópico |
| 9. Receptáculo de manguera | 22. Filtro de esponja previo al motor |
| 10. Asa del depósito de polvo | 23. Filtro HEPA previo al motor |
| 11. Depósito del polvo | 24. Filtro de salida de aire |
| 12. Botón de liberación del depósito del polvo | 25. Cubierta de la salida de aire |
| 13. Botón de encendido y mando de control de velocidad | |

4. MONTAJE/DESMONTAJE



ADVERTENCIA: Antes de montar o desmontar cualquier accesorio o parte de la aspiradora, asegúrese de que la aspiradora esté desenchufada de la fuente de alimentación.

ES

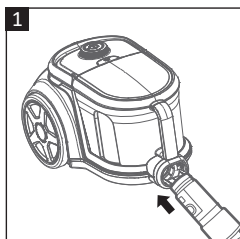

Fig. 1

Conexión de la manguera de succión

- Alinee el cuello de la manguera de succión (6) con el receptáculo de la manguera (9) en la aspiradora y empuje firmemente hasta que encaje en su lugar (Fig. 1).

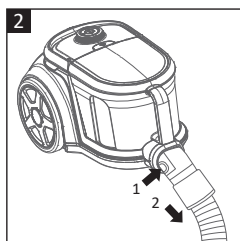

Fig. 2

Retirada de la manguera de succión

- Presione el botón de liberación en el cuello de la manguera de succión (6) para desbloquear y retirarla de la aspiradora (Fig. 2).

5. MODO DE EMPLEO

5.1. ANTES DE ENCHUFAR LA ASPIRADORA

5.1.1. SELECCIÓN DE UNA HERRAMIENTA DE LIMPIEZA

Elija una herramienta de limpieza para su tarea de limpieza.

- **Cepillo para suelos de doble uso (17):** Para limpiar suelos duros o alfombras (→ **FUNCIONAMIENTO GENERAL**).
- **Boquilla para parqué (16):** Para aspirar suelos de parqué y suelos de madera.
- **Cepillo redondo (1):** Para limpiar las superficies duras de los muebles, las esquinas de los techos o las persianas.
- **Boquilla para ranuras (2):** Para limpiar rodapiés, esquinas y espacios reducidos.
- **Herramienta de tapicería (4)** Para limpiar sofás, cojines y sillas.
- **Boquilla mini turbo (5):** Para aspirar escaleras, para limpieza profunda de alfombras y pelo de mascotas.

5.1.2. ACOPLAMIENTO/RETIRADA DE UNA HERRAMIENTA DE LIMPIEZA

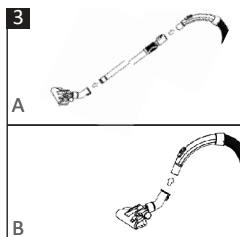

Fig. 3

Colocación de una herramienta de limpieza

- Las herramientas de limpieza (1, 2, 4, 5, 16 y 17) se pueden acoplar al extremo inferior del tubo telescópico (20) (**Fig. 3A**), o al mango de la manguera de aspiración (7) (**Fig. 3B**).
- Simplemente alinee la herramienta de limpieza de su elección con la pieza de conexión y presione firmemente hasta que encaje en su lugar.

Retirada de una herramienta de limpieza

- Para retirar una herramienta de limpieza, sujete el cuello de la herramienta y extráigala.
- Nunca tire del cable de alimentación, no levante el aparato tirando del cable y no permita que el cable quede atrapado en las puertas ni que roce contra las esquinas.
- Nunca tire del cable de alimentación para mover la aspiradora.
- Sujete el cable de alimentación cuando lo esté enrollando. Nunca permita que el cable de alimentación se enrolle libremente.
- Las baterías (incluidas) contienen sustancias que pueden dañar el medio ambiente. Antes de desechar este aparato de forma permanente, las baterías deben retirarse.
- No deseche las pilas ni el aparato con los residuos domésticos. Para proteger el medio ambiente, la batería y el aparato deben desecharse de acuerdo con la normativa vigente.
- Deséchelos en el contenedor de reciclaje apropiado o devuélvalos a su tienda minorista.

5.1.3. USO DEL TUBO TELESCÓPICO

Conecte el tubo telescópico (20) para limpiar pisos o para un mayor alcance.



Fig. 4

Colocación del tubo telescópico

- Inserte el mango de la manguera de succión (7) en el extremo superior del tubo telescópico (20) y empuje el mango firmemente hasta que encaje en su lugar (**Fig. 4**).
- Inserte el extremo inferior del tubo telescópico (20) en la herramienta de limpieza (16, 18, 19 o 20) y empuje el tubo firmemente hasta que encaje en su lugar (**Fig. 4**). **Gire el tubo ligeramente para facilitar la inserción si es necesario.**

ES

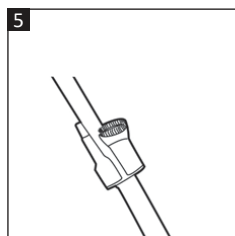

Fig. 5

Soporte para accesorios

- El soporte de accesorios (3) se puede enganchar en el tubo telescópico (20) para mantener las herramientas de limpieza a mano durante la limpieza (**Fig. 5**).

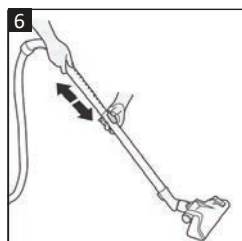

Fig. 6

Ajuste del tubo telescópico

El tubo telescópico (20) tiene un tubo interior y exterior.

- Deslice el botón de liberación del tubo telescópico (21) en la dirección de la flecha marcada en el botón y manténgalo presionado mientras ajusta el tubo telescópico a la longitud deseada (**Fig. 6**).
- Suelte el botón para bloquear los tubos en su lugar. No extienda demasiado el tubo telescópico.



ADVERTENCIA: Asegúrese de que el depósito del polvo y los filtros estén instalados correctamente en su lugar antes de usar la aspiradora.

5.2. ENCHUFADO, DEENCHUFADO, ENCENDIDO/APAGADO

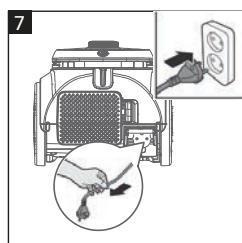

Fig. 7

Enchufado

- Tire del cable de alimentación a la longitud deseada (**Fig. 7**). Deje de tirar del cable cuando vea la marca amarilla.
- Luego inserte el enchufe firmemente en una toma de corriente de voltaje correspondiente.



PRECAUCIÓN: No tire del cable más allá de la marca roja para evitar daños.

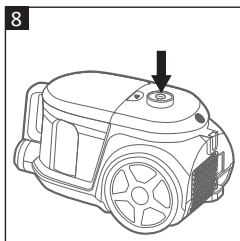

Fig. 8

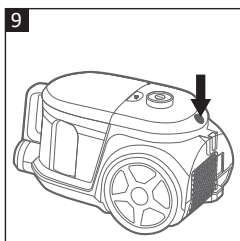

Fig. 9

Encendido

- Pulse el botón de encendido (13) para encender la aspiradora (Fig. 8).

Apagar, desenchufar y rebobinar el cable

Una vez termine de usar el aparato:

1. Pulse el botón de encendido (13) para apagar el aspirador (Fig. 8).
2. Desconecte el enchufe de la toma de corriente.
3. Sostenga el enchufe y presione el botón de rebobinado del cable (14) con la otra mano para rebobinarlo (Fig. 9). Guíe el cable con la mano para evitar que el enchufe y el cable produzcan un latigazo al rebobinar.
4. Para transportar la aspiradora, levante el asa de transporte (14).

ES

5.3. FUNCIONAMIENTO GENERAL

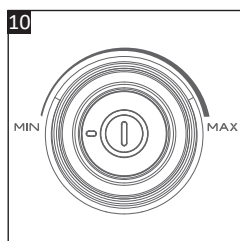

Fig. 10

Mando de control de velocidad

- Gire el mando de control de velocidad (13) para ajustar la potencia de succión de acuerdo con el tipo de superficie a limpiar (Fig. 10).
 - **Mínimo:** Para materiales delicados, cortinas.
 - **Medio:** Para muebles, alfombras y colchones.
 - **Máximo:** Para baldosas, madera u otros suelos duros.

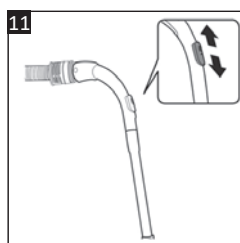

Fig. 11

Regulador de la potencia de aspirado

- Cuando resulte difícil mover el cepillo para suelos (18) sobre el suelo o la alfombra, también puede ajustar la potencia de aspiración con el regulador de potencia de aspiración (8) situado en el mango de la manguera de aspiración (fig. 11). Deslice el interruptor hacia arriba/abajo para ajustar.

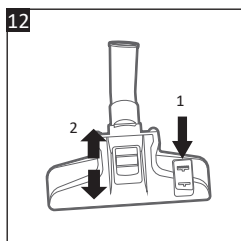







Fig. 12

Cepillo para suelos de doble uso

- Utilice el interruptor de pedal (18) del cepillo para suelos para adaptar el cabezal a la limpieza de suelos duros o alfombras.
 - Presione  en el interruptor de pedal para extraer los cepillos para limpiar suelos duros.
 - Presione  en el interruptor del pedal para retraer los cepillos y limpiar alfombras, moquetas o esteras.
- Ponga la lengüeta deslizante en «LIMPIEZA FÁCIL» o «LIMPIEZA PROFUNDA» para ajustar el flujo de aire entrante a una fuerza mayor o menor, dependiendo del tipo de superficie del suelo. Levante el cepillo para suelos antes de deslizar la lengüeta.

Tipo de suelo	Cepillo para suelos de doble uso		Ajuste del mando de control de velocidad
	Ajuste del cepillo (interruptor de pedal)	Ajuste de la lengüeta deslizante	
Suelos duros, baldosas		LIMPIEZA FÁCIL / LIMPIEZA PROFUNDA	Máximo
Alfombras		LIMPIEZA FÁCIL / LIMPIEZA PROFUNDA	Media
Alfombras, tapetes		FÁCIL LIMPIEZA	Media

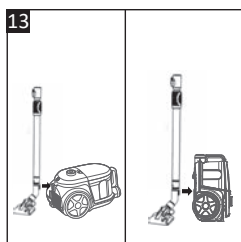

Fig. 13

Estacionar el tubo telescópico con el cepillo de suelo

Su aspiradora está diseñada con 2 ranuras para estacionamiento. Una en la parte inferior y la otra en la parte posterior de la aspiradora. Esta característica permite estacionar el tubo telescópico (20) con el cepillo para suelos (17) en una de las posiciones de estacionamiento durante las pausas o el almacenamiento.

- Presione el botón de liberación del tubo telescópico (21) para retraer el tubo antes de estacionar.
- Posición de estacionamiento horizontal** - Deslice la lengüeta del cuello del cepillo para suelos (17) en la ranura de estacionamiento de la parte posterior de la aspiradora, tal como se ilustra (Fig. 13).
- Posición de estacionamiento vertical** - Coloque la aspiradora en posición vertical y deslice la lengüeta en el cuello del cepillo para pisos (17) en la ranura de estacionamiento en la parte inferior de la aspiradora como se ilustra (Fig. 13).

5.4. CÓMO VACIAR EL DEPÓSITO DEL POLVO



ADVERTENCIA: Antes de vaciar el depósito de polvo, asegúrese de que la aspiradora esté apagada y desenchufada de la toma de corriente.

ES

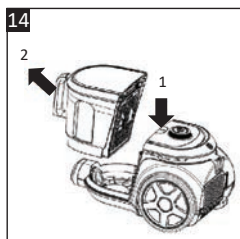

Fig. 14



Fig. 15

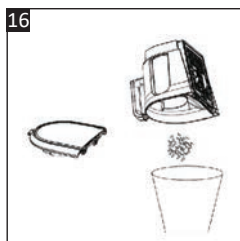

Fig. 16

- Vacíe el depósito de polvo (11) regularmente. No deje que el contenido sobrepase la marca de nivel **MAX**.

1. Mantenga presionado el botón de liberación del depósito de polvo (12) con una mano y levante el depósito de polvo por su asa (10) con la otra mano para sacarlo de la aspiradora (**Fig. 14**).

2. En la parte posterior de la tapa del depósito de polvo, presione el botón de liberación de la tapa ubicado en el centro y tire del botón hacia arriba para quitar la tapa (**Fig. 15**).

3. Vacíe el contenido en un cubo de basura (**Fig. 16**).

4. Cierre la tapa y vuelva a colocar el depósito de polvo en la aspiradora.

5.5. PROTECCIÓN CONTRA SOBRECALENTAMIENTO

Si el depósito de polvo está demasiado lleno, los filtros tienen demasiado polvo o un objeto grande se aspira inadvertidamente, la protección contra el sobrecalentamiento puede activarse y apagar la aspiradora.

En este caso, apague y desenchufe la aspiradora de la toma de corriente inmediatamente. Deje que el aparato se enfríe por 1 hora antes de volver a encenderlo. Vacíado del depósito del polvo. Compruebe si hay obstrucciones (→ **DESPEJAR UN BLOQUEO**). El dispositivo de seguridad se restablecerá automáticamente cuando se vuelva a encender la aspiradora.

5.6. CÓMO DESPEJAR UN BLOQUEO

Si la aspiradora se apaga repentinamente o siente una desaceleración repentina en la potencia de succión, apague y desenchufe la aspiradora inmediatamente.

ES

1. Compruebe si el depósito de polvo (11) está lleno, mal colocado o necesita limpieza.
2. Si el depósito de polvo no está lleno, compruebe si los filtros previos al motor (22 y 23) o el filtro de salida de aire (24) necesitan limpieza o reemplazo.
3. Cómo comprobar si hay un bloqueo. Retire la manguera de aspiración (6) de la aspiradora y separe el tubo telescópico (20) y la herramienta de limpieza (1, 2, 4, 5, 16 o 17). Revise cuidadosamente el interior del receptáculo de la manguera (9), la manguera de succión (6), el tubo telescópico (20) y la herramienta de limpieza individualmente para detectar cualquier obstrucción y retírela.

6. LIMPIEZA Y CUIDADOS



ADVERTENCIA: Antes de limpiar o realizar tareas de mantenimiento al aparato, apáguelo y desenchúfelo de la toma de corriente.



ADVERTENCIA: Para evitar el riesgo de incendio, descarga eléctrica o lesiones, no sumerja nunca el aparato, el cable de alimentación ni el enchufe en agua ni en otros líquidos. No los enjuague bajo el grifo.

- **IMPORTANTE:** No utilice nunca disolventes, productos de limpieza químicos o abrasivos, cepillos de alambre, objetos afilados o estropajos para limpiar el aparato.
- Vacíe el depósito del polvo regularmente. No deje que el contenido sobrepase la marca de nivel **MAX**.
- Compruebe el depósito de polvo (11) y los filtros previos al motor (22 y 23) con regularidad. Límpielos como se recomienda (→ **DEPÓSITO DE POLVO Y FILTROS PREVIOS AL MOTOR**).
- Compruebe ocasionalmente el filtro de salida de aire (24) y límpielo como se recomienda. (→ **FILTRO DE SALIDA DE AIRE**).
- No limpie los filtros en un lavavajillas o lavadora. No utilice un secador de pelo para secar los filtros.
- Limpie el aparato con un paño suave y seco.
- Compruebe periódicamente que la aspiradora y los accesorios no estén dañados o bloqueados (→ **DESPEJAR UN BLOQUEO**). Elimine cualquier residuo (polvo, cabello, pelusa, objetos extraños, etc.) que puedan acumularse con el tiempo para mantener un rendimiento óptimo del aparato.



ADVERTENCIA:

- **No utilice nunca la aspiradora sin la bolsa de polvo y los filtros, ya que podría dañar el aparato.**
- Los filtros rotos o mal sellados pueden dañar el motor. Cuando un filtro está defectuoso, debe ser sustituido por uno nuevo original.

6.1. DEPÓSITO DE POLVO Y FILTROS PREVIOS AL MOTOR

Limpie el depósito de polvo y los filtros previos al motor cuando estén polvorientos. Reemplace el filtro HEPA cuando la potencia de succión se debilite con el tiempo.

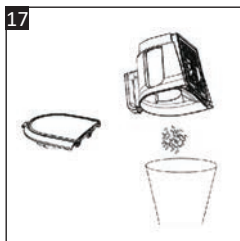

Fig. 17

1. Apague y desenchufe la aspiradora.
2. Retire el depósito de polvo y vacíe el contenido primero (→ **VACIADO DEL DEPÓSITO DEL POLVO**). Fig. 17.

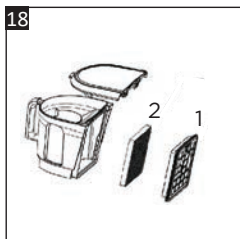

Fig. 18

3. Tire de las 2 pestañas de plástico en el medio del filtro HEPA (23) para quitarlo de la parte posterior del depósito de polvo (Fig. 18).
4. Luego saque el filtro de esponja (22) del filtro HEPA.

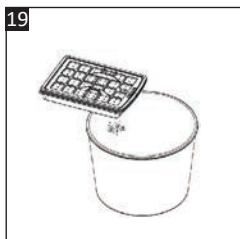

Fig. 19

5. Golpee suavemente el filtro HEPA (23) sobre un cubo de basura para eliminar el exceso de polvo (Fig. 19).

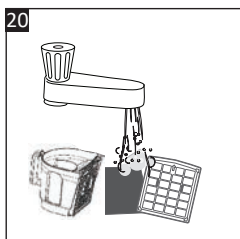

Fig. 20

6. Sostenga el filtro de esponja (22) con el lado sucio hacia abajo y enjuáguelo bajo el grifo con agua tibia hasta que el agua salga limpia (Fig. 20). Enjuague el filtro HEPA (23) de la misma forma.
7. Enjuague el interior del depósito del polvo (11) con agua tibia.
8. Deje secar al aire durante 24 horas.
9. Asegúrese de que todas las piezas estén completamente secas antes de volver a montarlas en la aspiradora.

6.2. FILTRO DE SALIDA DE AIRE

Limpie el filtro de salida de aire (24) cuando tenga polvo para mantener un rendimiento de succión eficiente.

ES

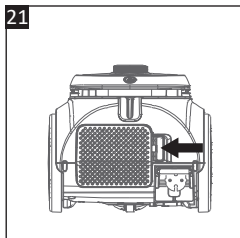

Fig. 21

Limpieza o reemplazo del filtro externo

1. Apague y desenchufe la aspiradora.
2. En la parte posterior de la aspiradora, empuje la lengüeta de la tapa de salida de aire (25) hacia la izquierda para desbloquearla y quitarla (**Fig. 21**).

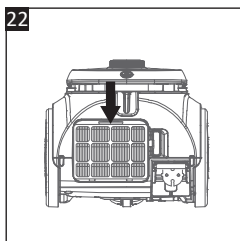

Fig. 22

3. Presione hacia abajo la pestaña en la parte superior del filtro de salida de aire (24) para quitarlo de la aspiradora (**Fig. 22**).

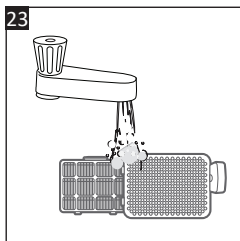

Fig. 23

4. Sujete el filtro de esponja (24) con el lado sucio hacia abajo y enjuáguelo bajo el grifo con agua tibia hasta que el agua salga limpia (**Fig. 23**). Enjuague la tapa de salida de aire (25).
5. Deje secar al aire durante 24 horas.
6. Asegúrese de que todas las piezas estén completamente secas antes de volver a montarlas en la aspiradora.

ÍNDICE:

1. INSTRUÇÕES DE SEGURANÇA	P. 43
2. CARACTERÍSTICAS TÉCNICAS	P. 46
3. DESCRIÇÃO DO PRODUTO	P. 46
4. MONTAGEM / DESMONTAGEM	P. 47
5. FUNCIONAMENTO	P. 47
6. LIMPEZA E CUIDADOS	P. 53

PT

1. INSTRUÇÕES DE SEGURANÇA

Antes de usar este aparelho, leia cuidadosamente as seguintes instruções e guarde o manual de instruções para futuras referências.

1. Este aparelho pode ser usado por crianças com mais de 8 anos de idade e pessoas com capacidades físicas, sensoriais ou mentais reduzidas, ou falta de experiência e conhecimentos, se forem supervisionadas e ensinadas quanto à utilização do aparelho de um modo seguro, e compreenderem os perigos envolvidos. As crianças não devem brincar com o aparelho. A limpeza e manutenção não deverão ser feitas por crianças sem supervisão.

2. Antes de ligar a unidade a uma tomada, certifique-se de que a corrente elétrica corresponde à corrente apresentada na placa das especificações do aparelho. Ligue sempre o seu aparelho à terra.

3. Se o fio da alimentação ficar danificado, deverá ser substituído pelo fabricante, o agente de reparação ou uma pessoa igualmente qualificada, de modo a evitar quaisquer perigos.

4. Não deixe o aparelho sem supervisão enquanto estiver ligado. Desligue da tomada quando não estiver em utilização e antes de proceder a reparações.

5. Não use no exterior nem em superfícies molhadas.

6. O aparelho não deverá ser usado como brinquedo. É necessária supervisão se o usar perto de crianças.

7. Use apenas conforme descrito neste manual. Use apenas acessórios recomendados pelo fabricante.

8. Não use com o fio ou ficha danificados. Se o aparelho não estiver a funcionar como deveria, tiver caído, estiver danificado, tiver sido deixado no exterior, ou deixado cair à água, dirija-se a um centro de reparação.

9. Não o puxe nem transporte pelo fio, não use o fio como pega, não feche uma porta sobre o fio nem puxe o fio em torno de arestas afiadas ou esquinas. Não passe o aparelho por cima do fio. Mantenha o fio afastado de superfícies aquecidas.

10. Não desligue da tomada puxando pelo fio. Para desligar da alimentação, segure a ficha e não o fio.

11. Não manuseie a ficha ou a unidade com as mãos molhadas.

12. Não introduza objetos nas aberturas. Não utilize com qualquer abertura bloqueada; afaste do pó, algodão, cabelos ou qualquer coisa que reduza o fluxo de ar.

13. Mantenha o cabelo, roupas largas, dedos e todas as partes do corpo afastadas das aberturas e partes móveis.

14. Não aspire nada que esteja a arder ou a deitar fumo, como cigarros, fósforos ou cinza quente.

15. Não use sem o saco do pó e/ou o filtro no devido lugar.

16. Desligue todos os controlos antes de desligar da tomada.

17. Tenha muito cuidado quando limpar em escadas.

18. Não use para apanhar líquidos inflamáveis ou combustíveis, tais como gasolina. Não use em áreas onde tais líquidos possam estar presentes.

19. Não use se qualquer fio elétrico estiver danificado, cortado ou furado. Evite aspirar objetos afiados.

20. Desligue o aparelho antes de ligar ou desligar a mangueira ou acessórios elétricos.

21. Segure a ficha quando estiver a enrolar o fio. Não permita que a ficha ande solta quando estiver a enrolar o fio.

22. Desligue da alimentação antes de ligar acessórios mecânicos não elétricos.

23. Relativamente à informação sobre a instalação e manutenção por parte do utilizador, consulte o parágrafo do manual apresentado abaixo.

24.  Aparelhos elétricos defeituosos têm de ser reciclados e não deverão ser eliminados juntamente com o lixo doméstico comum.

Participe ativamente nos nossos esforços para conservar os recursos e proteger o ambiente, entregando este aparelho num centro de recolha ou de reciclagem.

25. Não use o aspirador para aspirar água, líquidos ou sujidade húmida. Use o aparelho para aspirar a seco.

26. **PERIGO DE FOGO OU ELETROCUSSÃO!** Após a limpeza dos filtros, permita aos filtros secarem por completo ao ar, voltando a fixá-los no aspirador para evitar que líquidos sejam aspirados para as partes elétricas.

27. **AVISO!** Se a mangueira de aspiração, tubo telescópico, escova para o chão ou ferramenta de limpeza ficarem bloqueados, desligue o aspirador e retire imediatamente a ficha da tomada. Elimine o bloqueio antes de voltar a ligar o aspirador (consulte LIMPEZA E MANUTENÇÃO).

28. **PERIGO DE FOGO OU ELETROCUSSÃO!** Este aparelho não contém peças no interior que possam ser reparadas pelo utilizador. Não tente desmontar nem reparar o aparelho (ou o motor) sozinho. Contacte um centro de reparação autorizado para proceder à verificação e reparação.

2. CARACTERÍSTICAS TÉCNICAS

Voltagem de funcionamento:	220-240 V ~ 50-60 Hz
Potência nominal:	800 W
Nível de potência do som:	75 dBA

PT

3. DESCRIÇÃO DO PRODUTO

1. Escova redonda
2. Bocal para gretas
3. Suporte dos acessórios
4. Ferramenta para acolchoados
5. Mini bocal turbo
6. Mangueira de aspiração
7. Pega da mangueira de aspiração
8. Regulador da potência de aspiração
9. Recetáculo da mangueira
10. Pega da lata do pó
11. Lata do pó
12. Botão de libertação da lata do pó
13. Botão da alimentação e manípulo de controlo da velocidade
14. Botão de retração do fio e pega de transporte
15. Saída do ar
16. Bocal para parquet
17. Escova para o chão de dupla função
18. Interruptor do pedal (para extrair/retrair a escova dura para o chão)
19. Aba deslizante (LIMPEZA FÁCIL/LIMPEZA PROFUNDA)
20. Tubo telescópico
21. Botão de libertação do tubo telescópico
22. Filtro de esponja pré-motor
23. Filtro HEPA pré-motor
24. Filtro de saída do ar
25. Cobertura de saída do ar

4. MONTAGEM / DESMONTAGEM



AVISO: Antes da montagem ou desmontagem de qualquer acessório ou parte do aspirador, certifique-se de que o aspirador está desligado da alimentação.



Imagem 1

Fixar a mangueira de aspiração

- Alinhe o pescoço da mangueira de aspiração (6) com o recetáculo da mangueira (9) no aspirador, e pressione firmemente até ficar fixado no respetivo lugar (**Imagem 1**).

PT

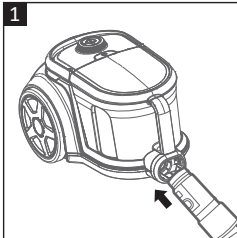

Imagem 2

Retirar a mangueira de aspiração

- Prima o botão de libertação no pescoço da mangueira de aspiração (6) para desbloquear e retirar a mangueira do aspirador (**Imagem 2**).

5. FUNCIONAMENTO

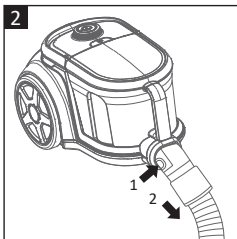
5.1. ANTES DE LIGAR O ASPIRADOR

5.1.1. SELECIONAR UMA FERRAMENTAS DE LIMPEZA

Selecione uma ferramenta de limpeza para a sua tarefa de limpeza.

- **Escova para o chão de dupla função** (17): Para limpar pisos duros ou carpetes (→ **FUNCIONAMENTO GERAL**).
- **Bocal para parquet** (16): Para aspirar pisos em parquet e pisos de madeira.
- **Escova redonda** (1): Para limpar mobiliário duro, cantos de tetos ou cortinas.
- **Bocal para gretas** (2): Para limpar rodapés, cantos e áreas apertadas.
- **Ferramenta para acolchoados** (4): Para limpar sofás, almofadas, cadeiras.
- **Bocal mini turbo** (5): Para aspirar escadas, limpeza profunda de carpetes e remoção de pelo de animais.

5.1.2. FIXAR/RETIRAR UMA FERRAMENTA DE LIMPEZA



Imagem 3

Fixar uma ferramenta de limpeza

- As ferramentas de limpeza (1, 2, 4, 5, 16 e 17) podem ser fixadas na extremidade inferior do tubo telescópico (20) (**Imagem 3A**), ou na pega da mangueira de aspiração (7) (**Imagem 3B**).
- Basta alinhar a ferramenta de limpeza à sua escolha com a parte de ligação e pressionar firmemente até ficar fixada no respectivo lugar.

Retirar uma ferramenta de limpeza

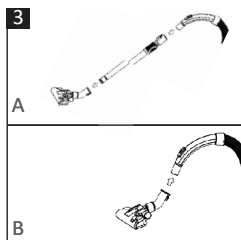
- Para retirar uma ferramenta de limpeza, segure o pescoço da ferramenta e puxe para fora.
- Nunca puxe o fio da alimentação. Levante o aparelho segurando o aparelho e não permita que fique preso em portas ou que bata em cantos.
- Nunca puxe o aspirador pelo fio da alimentação.
- Segure o fio da alimentação quando o estiver a rebobinar. Nunca permita que o fio da alimentação rebobine livremente.
- As baterias (incluídas) contêm substâncias que podem ser nocivas para o ambiente. Antes de eliminar permanentemente este aparelho, tem de retirar as baterias.
- Não elimine as baterias nem o aparelho juntamente com o lixo doméstico comum. De modo a proteger o ambiente, a bateria e o aparelho têm de ser eliminados de acordo com as normas atuais.
- Elimine-os em recipientes de reciclagem adequados ou entregue-os na sua loja.

5.1.3. USAR O TUBO TELESCÓPICO

Ligue o tubo telescópico para limpar o chão ou para um alcance extra:



Imagem 4

Fixar o tubo telescópico

- Insira a pega da mangueira de aspiração (7) na extremidade superior do tubo telescópico (20) e pressione firmemente a pega até ficar fixada no respectivo lugar (**Imagem 4**).
- Insira a extremidade inferior do tubo telescópico (20) na ferramenta de limpeza (16, 18, 19 ou 20) e pressione firmemente o tubo até ficar fixado no respectivo lugar (**Imagem 4**). Se necessário, torça ligeiramente o tubo para uma inserção mais fácil.



Imagem 5

Suporte dos acessórios

- O suporte dos acessórios (3) pode ser fixado no tubo telescópico (20) para manter as ferramentas de limpeza à mão durante a limpeza (**Imagem 5**).

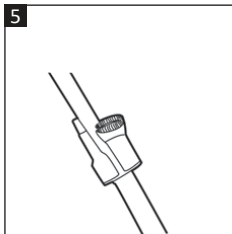

Imagem 6

Ajustar o tubo telescópico

O tubo telescópico (20) tem um tubo de entrada e de saída.

- Faça deslizar o botão de libertação do tubo telescópico (21) na direção da seta assinalada no botão e mantenha-o pressionado enquanto ajusta o tubo telescópico para o comprimento desejado (**Imagem 6**).
- Liberte o botão para fixar os tubos no respetivo lugar. Não estique excessivamente o tubo telescópico.

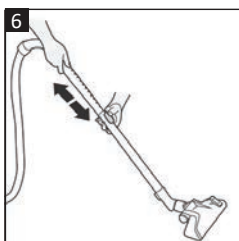

AVISO: Certifique-se de que a lata do pó e os filtros são devidamente instalados no respetivo lugar antes de usar o aspirador.

5.2. LIGAR/DESLIGAR DA ALIMENTAÇÃO, LIGAR/DESLIGAR O APARELHO



Imagem 7

Ligar à alimentação

- Puxe o fio da alimentação até ao comprimento desejado (**Imagem 7**). Pare de puxar o fio quando vir a marca amarela.
- De seguida, insira firmemente a ficha na tomada com uma voltagem que corresponda.

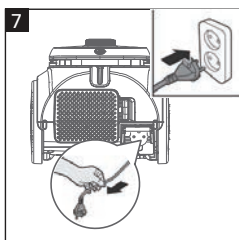

CUIDADO: Não puxe o fio da alimentação para além da marca vermelha para evitar danos.



Imagem 8



Imagem 9

Ligar

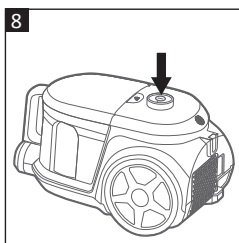
- Prima o botão da energia (13) para ligar o aspirador (**Imagem 8**).

Desligar, retirar a ficha da tomada e rebobinar o fio

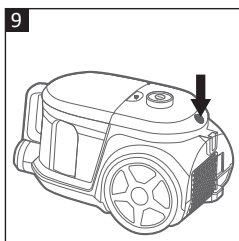
Quando terminar de usar o aparelho:

1. Prima o botão da energia (13) para desligar o aspirador (**Imagem 8**).
2. Retire a ficha da tomada.
3. Segure a ficha e pressione o botão de retração do fio (14) com a outra mão para rebobinar o fio automaticamente (**Imagem 9**). Oriente o fio com a mão para evitar que a ficha e o fio deem origem a uma “chicotada” ao serem rebobinados.
4. Para transportar o aspirador, levante a pega de transporte (14).

5.3. FUNCIONAMENTO GERAL



Imagem 10

Manípulo de controlo da velocidade

- Rode o manípulo de controlo da velocidade (13) para ajustar a potência de aspiração de acordo com o tipo de superfície a ser limpa (**Imagem 10**).
 - **Mínimo:** Para materiais delicados, cortinas.
 - **Médio:** Para mobiliário, tapetes e colchões.
 - **Máximo:** Para azulejos, madeira ou outras superfícies duras.

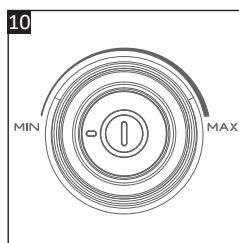

Imagem 11

Regulador da potência de aspiração

- Quando for difícil mover a escova para o chão (18) sobre o piso ou tapete, também pode ajustar a potência de aspiração com o regulador da potência de aspiração (8) na pega da mangueira de aspiração (**Imagem 11**). Faça deslizar o interruptor para cima/baixo para ajustar.

12

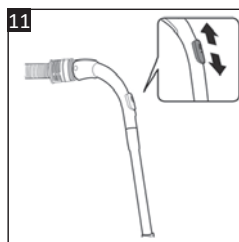

Imagem 12

Escova para o chão de dupla função

- Use o interruptor do pedal (18) na escova para o chão para adaptar a cabeça para limpar pisos duros ou carpetes.
 - Pressione o interruptor do pedal para extrair as escovas para limpar pisos duros.
 - Pressione o interruptor do pedal para retrain as escovas para limpar carpetes ou tapetes.
- Coloque a aba deslizante em “LIMPEZA FÁCIL” ou “LIMPEZA PROFUNDA” para ajustar o fluxo de ar de entrada para uma potência superior ou inferior, dependendo do tipo de piso. Levante a escova para o chão antes de fazer deslizar a aba.

PT

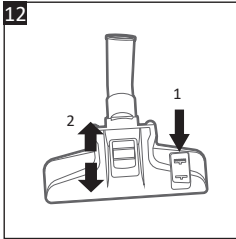
Tipo de piso	Escova para o chão de dupla função		Definição do manípulo de controlo da velocidade
	Definição da escova (interruptor do pedal)	Definição da aba deslizante	
Pisos duros, azulejos		LIMPEZA FÁCIL / LIMPEZA PROFUNDA	Máximo
Carpetes		LIMPEZA FÁCIL / LIMPEZA PROFUNDA	Médio
Tapetes		LIMPEZA FÁCIL	Médio

13



Imagem 13

Guardar o tubo telescópico com a escova para o chão

O seu aspirador foi criado com 2 ranhuras de arrumação. Um no fundo e outro na parte traseira do aspirador. Esta funcionalidade permite-lhe guardar o tubo telescópico (20) com a escova para o chão (17) numa das posições de arrumação durante pausas e armazenamento.

- Pressione o botão de libertação do tubo telescópico (21) para retrain o tubo antes de guardar.
- Posição de arrumação horizontal** – Faça deslizar a aba no pesçoço da escova para o chão (17) para a ranhura de arrumação na parte traseira do aspirador, conforme ilustrado (**Imagem 13**).
- Posição de arrumação vertical** – Coloque o aspirador na vertical e faça deslizar a aba no pesçoço da escova para o chão (17) para a ranhura de arrumação no fundo do aspirador, conforme ilustrado (**Imagem 13**).

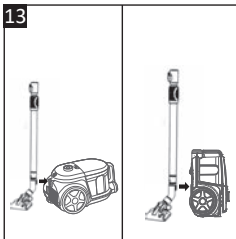
5.4. Esvaziar a lata do pó



AVISO: Antes de esvaziar a lata do pó, certifique-se de que o aspirador está desligado e que a ficha foi retirada da tomada.



Imagem 14

- Esvazie regularmente a lata do pó (11). Não permita que o conteúdo exceda a marca do nível máximo “MAX”.

1. Prima e mantenha premido o botão de libertação da lata do pó (12) com uma mão, e levante a lata do pó pela pega (10) com a outra mão para a retirar do aspirador (**Imagem 14**).

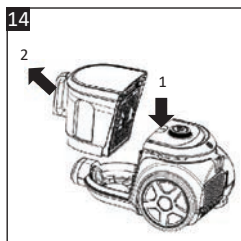

Imagem 15

2. Na parte traseira da tampa da lata do pó, prima o botões de libertação da tampa no centro, e puxe o botão para cima para retirar a tampa (**Imagem 15**).



Imagem 16

3. Esvazie o conteúdo da lata do pó (**Imagem 16**).
4. Feche a tampa e volte a colocar a lata do pó no aspirador.

5.5. PROTEÇÃO CONTRA O SOBREAQUECIMENTO

Se a lata do pó estiver muito cheia, os filtros estiverem muito sujos ou um objeto grande tiver sido inadvertidamente aspirado, a proteção contra o sobreaquecimento pode ser ativada e desligar o aspirador.

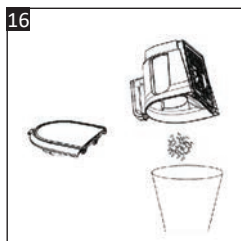
Neste caso, desligue imediatamente o aspirador e retire a ficha da tomada. Deixe o aparelho arrefecer durante 1 hora antes de o voltar a ligar. Esvazie a lata do pó. Verifique se existem bloqueios (→ **ELIMINAR UM BLOQUEIO**). O dispositivo de segurança reinicia automaticamente quando o aspirador voltar a ser ligado.

5.6. ELIMINAR UM BLOQUEIO

Se o aspirador se desligar de repente ou sentir um abrandamento repentino na potência de aspiração, desligue imediatamente o aspirador e retire a ficha da tomada.

1. Verifique se a lata do pó (11) está cheia, mal colocada ou tem de ser limpa.
2. Se a lata do pó não estiver cheia, verifique se os filtros pré-motor (22 e 23) ou o filtro de saída do ar (24) têm de ser limpos ou substituídos.
3. Verifique se existem bloqueios. Retire a mangueira de aspiração (6) do aspirador, e liberte o tubo telescópico (20) e ferramenta de limpeza (1, 2, 4, 5, 16 ou 17). Verifique cuidadosamente o interior do recetáculo da mangueira (9), mangueira de aspiração (6), tubo telescópico (20) e ferramenta de limpeza individualmente quanto a qualquer obstrução, e elimine-a.

PT

6. LIMPEZA E CUIDADOS



AVISO: Antes de proceder à limpeza ou manutenção, retire a ficha da tomada.



AVISO: Para evitar choques elétricos ou ferimentos, nunca coloque o aparelho, fio da alimentação ou a ficha dentro de água ou de qualquer líquido. Não os passe por água da torneira.

- **IMPORTANTE:** Nunca use solventes, químicos, produtos de limpeza abrasivos, esfregões, objetos afiados ou escovas de aço para limpar o aparelho.
- Esvazie a lata do pó. Não permita que o conteúdo exceda a marca do nível máximo "MAX".
- Verifique regularmente a lata do pó (11) e os filtros pré-motor (22 e 23). Limpe conforme recomendado (→ **LATA DO PÓ E FILTROS PRÉ-MOTOR**).
- Verifique ocasionalmente o filtro de saída do ar (24) e limpe-o conforme recomendado. (→ **FILTRO DE SAÍDA DO AR**).
- Não lave os filtros na máquina de lavar loiça nem na máquina de lavar roupa. Não use o secador para secar os filtros.
- Limpe o aspirador com um pano suave e seco.
- Verifique regularmente o aspirador e acessórios quanto a danos ou bloqueios (→ **ELIMINAR UM BLOQUEIO**). Retire quaisquer resíduos (pó, cabelo, linho, objetos estranhos, etc.) que se possam acumular com o passar do tempo, para manter um desempenho ótimo do seu aparelho.



AVISO:

- **Nunca use o aspirador sem os filtros e lata do pó, pois isso pode danificar o aparelho.**
- Filtros rasgados ou que não estejam corretamente colocados podem danificar o motor. Quando um filtro está defeituoso, tem de ser substituído por um original.

6.1. LATA DO PÓ E FILTROS PRÉ-MOTOR

Limpe a lata do pó e filtros pré-motor quando tiverem pó. Substitua o filtro HEPA quando a potência de aspiração diminuir.



Imagem 17

1. Desligue o aspirador e retire a ficha da tomada.
2. Retire a lata do pó e esvazie primeiro o conteúdo (→ **ESVAZIAR A LATA DO PÓ**). (Imagem 17).

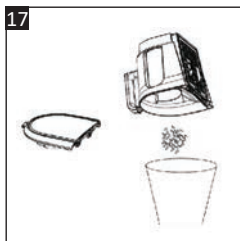

Imagem 18

3. Puxe as 2 abas de plástico no meio do filtro HEPA (23) para o retirar da parte traseira da lata do pó (Imagem 18).
4. De seguida, retire o filtro de esponja (22) do filtro HEPA.

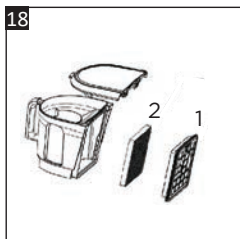

Imagem 19

5. Bata gentilmente no filtro HEPA (23) sobre um caixote do lixo para remover o excesso de pó (Imagem 19).

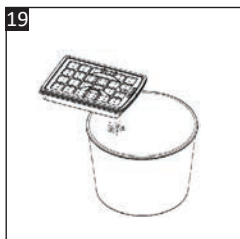

Imagem 20

6. Segure o filtro de esponja (22) com o lado sujo virado para baixo e passe com água morna da torneira até que a água passe limpa (Imagem 20). Passe o filtro HEPA (23) por água do mesmo modo.
7. Passe o interior da lata do pó (11) por água morna.
8. Deixe secar ao ar livre durante 24 horas.
9. Certifique-se de que todas as peças estão completamente secas antes de as voltar a montar no aspirador.

6.2. FILTRO DE SAÍDA DO AR

Limpe o filtro de saída do ar (24) quando tiver pó, para manter um desempenho de aspiração eficiente.

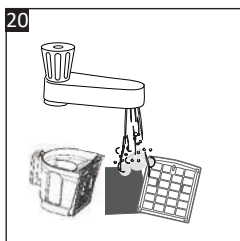

Imagem 21



Imagem 22

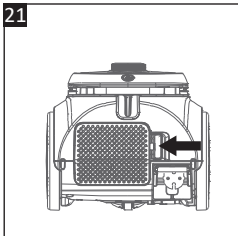

Imagem 23

Limpeza ou substituição do filtro de saída do ar

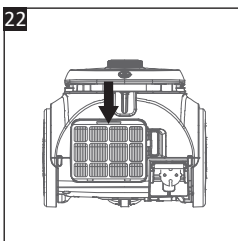
1. Desligue o aspirador e retire a ficha da tomada.
2. Na parte traseira do aspirador, pressione a aba da cobertura de saída do ar (25) para a esquerda para desbloquear e retirar (**Imagem 21**).
3. Pressione a aba para baixo no topo do filtro de saída do ar (24) para o retirar do aspirador (**Imagem 22**).
4. Segure o filtro de saída do ar (24) com o lado sujo virado para baixo e passe com água morna da torneira até que a água passe limpa (**Imagem 23**). Passe a cobertura de saída do ar (25) por água.
5. Deixe secar ao ar livre durante 24 horas.
6. Certifique-se de que todas as peças estão completamente secas antes de as voltar a montar no aspirador.

SPIS TREŚCI:

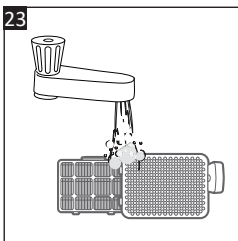
1. INSTRUKCJE DOTYCZĄCE BEZPIECZEŃSTWA	S. 56
2. SPECYFIKACJA TECHNICZNA	S. 59
3. OPIS PRODUKTU	S. 59
4. MONTAŻ/DEMONTAŻ	S. 60
5. UŻYTKOWANIE	S. 60
6. CZYSZCZENIE I KONSERWACJA	S. 66

PL

1. INSTRUKCJE DOTYCZĄCE BEZPIECZEŃSTWA

Przed użyciem urządzenia prosimy uważnie przeczytać poniższe zalecenia. Instrukcję obsługi należy zachować na przyszłość:

1. Pod warunkiem zapewnienia odpowiedniego nadzoru, pouczenia na temat bezpiecznej obsługi i dopilnowania zrozumienia zagrożeń, urządzenie może być używane przez dzieci w wieku od lat 8, osoby o ograniczeniach fizycznych, czuciowych lub psychicznych, a także osoby, którym brak jest doświadczenia lub wiedzy. Dzieci nie powinny bawić się urządzeniem. Dzieci nie powinny bez nadzoru wykonywać czynności związanych z czyszczeniem i konserwacją.

2. Przed podłączeniem urządzenia do kontaktu należy upewnić się, że napięcie w lokalnej sieci elektrycznej jest takie jak podano na tabliczce znamionowej urządzenia. Urządzenie należy zawsze podłączać do kontaktu z bolcem uziemiającym.

3. Jeżeli kabel zasilający zostanie uszkodzony, aby uniknąć niebezpiecznych sytuacji, należy go wymienić. Wymiany powinien dokonać producent, przedstawiciel jego serwisu lub inne osoby o podobnych kwalifikacjach.

4. Nie należy pozostawiać urządzenia podłączonego do kontaktu. Gdy urządzenie nie będzie używane oraz przed serwisowaniem należy wyjąć wtyczkę z kontaktu.

5. Nie używać na dworze ani na mokrych powierzchniach.
6. Urządzenie nie powinno być używane jako zabawka. Używanie w pobliżu dzieci wymaga nadzoru.
7. Urządzenia należy używać wyłącznie w sposób opisany w niniejszej instrukcji. Należy używać wyłącznie akcesoriów zalecanych przez producenta.
8. Nie używać, gdy przewód lub wtyczka są uszkodzone. Jeżeli urządzenie nie działa tak, jak powinno, zostało upuszczone, uszkodzone, było pozostawione na dworze lub wpadło do wody, należy je oddać do centrum serwisowego.
9. Nie należy ciągnąć ani nosić za przewód. Nie używać przewodu w charakterze uchwytu, nie przytrząskiwać przewodu drzwiami i nie ciągnąć przewodu po ostrych krawędziach lub rogach. Nie należy przejeżdżać urządzeniem po przewodzie. Przewód należy trzymać z dala od gorących powierzchni.
10. Przy wyjmowaniu wtyczki z gniazdka nie należy ciągnąć za przewód. Aby wyjąć wtyczkę, należy chwytać za wtyczkę, a nie za przewód.
11. Nie należy dotykać wtyczki lub urządzenia mokrymi rękoma.
12. Nie wkładać żadnych przedmiotów do otworów. Nie używać z zapchanymi otworami, chronić przed kurzem, kłaczkami, włosami i innymi materiałami, które mogłyby zmniejszać przepływ powietrza.
13. Włosy, luźną odzież, palce i wszystkie inne części ciała należy trzymać w bezpiecznej odległości od otworów i poruszających się części.
14. Nie należy zbierać żadnych palących się lub dymiących przedmiotów, np. papierosów, zapalek lub gorącego popiołu.
15. Nie używać bez założonego worka na kurz i/lub filtra.
16. Przed wyjęciem wtyczki z kontaktu wszystkie elementy sterujące należy ustawić w pozycji „wyłączone”.

17. Szczególną ostrożność należy zachowywać podczas sprzątania na schodach.

18. Nie używać do zbierania łatwopalnych cieczy, takich jak np. benzyna. Nie używać w miejscach, gdzie tego typu cieczy mogą występować.

19. Nie używać, jeżeli jakkolwiek przewód elektryczny jest uszkodzony, przecięty lub przebity. Należy unikać zbierania urządzeniem ostrych przedmiotów.

20. Przed podłączeniem lub odłączeniem węża lub końcówek należy zawsze wyłączyć urządzenie.

21. Podczas zwijania przewodu należy trzymać wtyczkę. Podczas zwijania przewodu nie należy dopuszczać do niekontrolowanego poruszania się wtyczki.

22. Przed podłączeniem nieelektrycznych akcesoriów mechanicznych należy wyjąć wtyczkę z kontaktu.

23. Informacje dotyczące instalacji oraz konserwacji przez użytkownika podano w niniejszej instrukcji w akapicie poniżej.

24.  Niesprawne urządzenia elektryczne należy oddawać do recyklingu, nie wolno ich wyrzucać do zmieszanych odpadów komunalnych.

Prosimy o aktywną pomoc w ochronie zasobów naturalnych i środowiska przez oddanie tego urządzenia do wyznaczonego punktu zbiórki odpadów lub na wysypisko.

25. Odkurzacz nie należy używać do zbierania wody, płynów lub wilgotnego brudu. Urządzenia należy używać wyłącznie do odkurzania na sucho.

26. **RYZYKO POŻARU LUB PORAŻENIA PRĄDEM!** Aby nie dopuścić do zassania cieczy do części elektrycznych, po wyczyszczeniu filtrów, przed ponownym założeniem ich w odkurzaczu należy odczekać, aż całkowicie wyschną.

27. OSTRZEŻENIE! Jeśli wąż zasysający, rura teleskopowa, szczotka do podłóg lub narzędzie do czyszczenia są zapchane, należy natychmiast wyłączyć odkurzacz i wyjąć wtyczkę przewodu zasilającego z kontaktu. Przed ponownym podłączeniem odkurzacza należy usunąć zator (patrz część CZYSZCZENIE I KONSERWACJA).

28. RYZYKO POŻARU LUB PORAŻENIA PRĄDEM! W urządzeniu nie ma części, które mógłby samodzielnie naprawić użytkownik. Nie należy próbować samodzielnie rozmontowywać ani naprawiać urządzenia (lub silnika). W celu dokonania kontroli lub naprawy prosimy skontaktować się z autoryzowanym punktem serwisowym.

PL

2. SPECYFIKACJA TECHNICZNA

Napięcie robocze:	220-240 V~, 50-60 Hz
Moc znamionowa:	800 W
Poziom mocy akustycznej:	75 dBA

3. OPIS PRODUKTU

1. Szczotka okrągła
2. Ssawka do szczelin
3. Uchwyt na akcesoria
4. Narzędzie do tapicerki
5. Mini ssawka turbo
6. Wąż zasysający
7. Uchwyt węża zasysającego
8. Regulator siły zasysania
9. Otwór na wąż
10. Uchwyt pojemnika na kurz
11. Pojemnik na kurz
12. Przycisk odblokowujący pojemnik na kurz
13. Przycisk zasilania i pokrętło regulacji prędkości
14. Przycisk zwijania przewodu i uchwyt do przenoszenia
15. Wylot powietrza
16. Ssawka do parkietu
17. Dwufunkcyjna szczotka do podłóg
18. Przełącznik pedałowy (do wysuwania/wsuwania szczotki do podłóg twardych)
19. Suwak (ŁATWE CZYSZCZENIE/ GŁĘBOKIE CZYSZCZENIE)
20. Rura teleskopowa
21. Przycisk odblokowujący rurę teleskopową
22. Filtr silnika z gąbki
23. Filtr silnika HEPA
24. Filtr wylotu powietrza
25. Pokrywa wylotu powietrza

4. MONTAŻ/DEMONTAŻ



OSTRZEŻENIE: Przed montażem lub demontażem jakichkolwiek akcesoriów lub części odkurzacza należy się upewnić, że odkurzacz jest odłączony od zasilania.

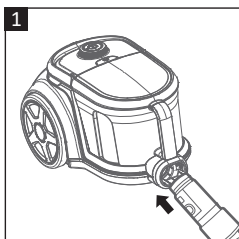

Rys. 1

Podłączanie węża zasysającego

- Należy dopasować szyjkę węża zasysającego (6) do otworu na wąż (9) w odkurzaczu i mocno docisnąć, aż wąż zablokuje się na swoim miejscu (**Rys. 1**).

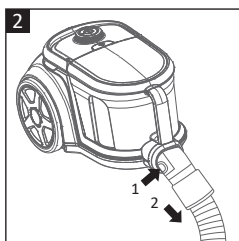

Rys. 2

Odlączenie węża zasysającego

- Należy nacisnąć przycisk zwalnający na szyjce węża zasysającego (6), aby odblokować i wyjąć wąż z odkurzacza (**Rys. 2**).

5. UŻYTKOWANIE

5.1. PRZED PODŁĄCZENIEM ODKURZACZA DO ZASILANIA

5.1.1. WYBÓR NARZĘDZIA DO CZYSZCZENIA

Wybierz narzędzie do czyszczenia do swojego zadania sprzątaniowego.

- **Dwufunkcyjna szczotka podłogowa (17):** Do czyszczenia twardych podłóg lub dywanów (→ **OGÓLNA OBSŁUGA**).
- **Ssawka do parkietu (16):** Do odkurzania parkietów i podłóg drewnianych.
- **Szczotka okrągła (1):** Do czyszczenia twardych powierzchni mebli, narożników sufitów lub żaluzji.
- **Ssawka do szczelin (2):** Do czyszczenia listew przypodłogowych, narożników i ciasnych miejsc.
- **Narzędzie do tapicerki (4):** Do czyszczenia sof, poduszek i krzeseł.
- **Mini ssawka turbo (5):** Do odkurzania schodów, do głębokiego czyszczenia dywanów i usuwania sierści zwierząt.

5.1.2. ZAKŁADANIE/ZDEJMOWANIE NARZĘDZIA DO CZYSZCZENIA

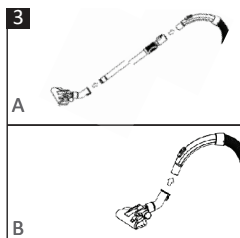

Rys. 3

Zakładanie narzędzia do czyszczenia

- Narzędzia do czyszczenia (1, 2, 4, 5, 16 i 17) można zamocować na dolnym końcu rury teleskopowej (20) (**Rys. 3A**) lub na uchwycie węży zasysającego (7) (**Rys. 3B**).
- Wystarczy dopasować wybrane narzędzie do czyszczenia do części łączącej i mocno wcisnąć, aż zablokuje się na swoim miejscu.

Zdejmowanie narzędzia do czyszczenia

- Aby zdjąć narzędzie do czyszczenia, należy przytrzymać szyjkę narzędzia i pociągnąć.
- Nigdy nie ciągnij za przewód zasilający, nie podnoś za niego urządzenia ani nie dopuść, aby został on przytrzaśnięty drzwiami lub ocierał się o narożniki.
- Nigdy nie ciągnij odkurzacza za przewód zasilający.
- Podczas zwijania trzymaj przewód zasilający. Nigdy nie pozwalaj na swobodne zwijanie przewodu zasilającego.
- Baterie (w zestawie) zawierają substancje, które mogą być szkodliwe dla środowiska. Przed ostatecznym pozbyciem się urządzenia wyjmij z niego baterie.
- Nie wyrzucaj baterii ani urządzenia razem z odpadami domowymi. W celu ochrony środowiska, akumulator i urządzenie muszą być zutylizowane zgodnie z obowiązującymi przepisami.
- Wyrzuć je do odpowiedniego pojemnika na surowce wtórne lub zwróć do sklepu.

PL

5.1.3. UŻYWANIE RURY TELESKOPEWEJ

Rurę teleskopową (20) zakłada się do czyszczenia podłóg lub w celu uzyskania większego zasięgu.



Rys. 4

Zakładanie rury teleskopowej

- Włóż uchwyt węży zasysającego (7) w górny koniec rury teleskopowej (20) i mocno dociśnij uchwyt, aż zablokuje się na swoim miejscu (**Rys. 4**).
- Włóż dolny koniec rury teleskopowej (20) do narzędzia do czyszczenia (16, 18, 19 lub 20) i mocno wcisnij rurę, aż zablokuje się na swoim miejscu (**Rys. 4**). W razie potrzeby lekko przekręć rurę, aby ułatwić jej wkładanie.

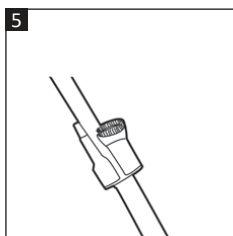

Rys. 5

Uchwyt na akcesoria

- Uchwyt na akcesoria (3) można przypiąć do rury teleskopowej (20), aby narzędzia do czyszczenia były pod ręką podczas sprzątania (**Rys. 5**).

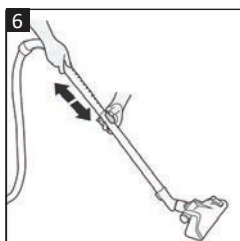

Rys. 6

Regulacja rury teleskopowej

Rura teleskopowa (20) składa się z rury wewnętrznej i zewnętrznej.

- Przesuń przycisk odblokowujący rurę teleskopową (21) w kierunku strzałki zaznaczonej na przycisku i przytrzymaj go podczas ustawiania rury teleskopowej na żądaną długość (**Rys. 6**).
- Puść przycisk, aby zablokować rurę w odpowiednim położeniu. Rury teleskopowej nie należy wysuwać nadmiernie.



OSTRZEŻENIE: Przed podłączeniem odkurzacza należy upewnić się, że pojemnik na kurz i filtry są prawidłowo zainstalowane.

5.2. PODŁĄCZANIE I ODŁĄCZANIE DO/OD KONTAKTU, WŁĄCZANIE/ WYŁĄCZANIE

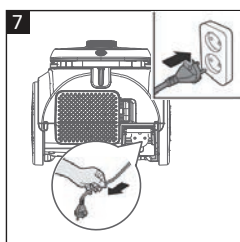

Rys. 7

Podłączenie do kontaktu

- Wsuń przewód zasilający na żądaną długość (**Rys. 7**). Prześtań wysuwać przewód, gdy pojawi się żółte oznaczenie.
- Następnie mocno włóż wtyczkę do kontaktu o odpowiednim napięciu.



OSTROŻNIE: Aby nie dopuścić do uszkodzenia przewodu, nie wolno wysuwać go dalej niż do czerwonego oznaczenia.

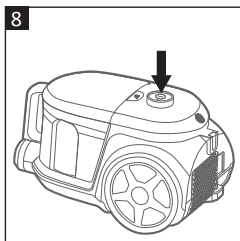

Rys. 8

Włączanie

- Aby włączyć odkurzacz, wystarczy wcisnąć przycisk zasilania (13), (Rys. 8).

Wyłączanie, odłączanie i zwijanie przewodu

Po zakończeniu korzystania z urządzenia:

1. Aby wyłączyć odkurzacz, wystarczy wcisnąć przycisk zasilania (13) (Rys. 8).
2. Wyjmij wtyczkę z kontaktu.
3. Przytrzymaj wtyczkę i drugą ręką naciśnij przycisk zwijania przewodu (14), aby zwinąć go automatycznie (Rys. 9). Aby wtyczka i przewód nie skręcały się podczas zwijania, prowadź przewód ręką.
4. Jeśli odkurzacz trzeba przenieść, podnieś uchwyt do przenoszenia (14).

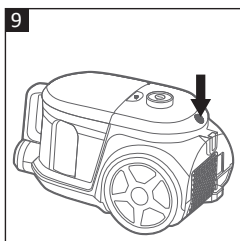

Rys. 9

PL

5.3. OBSŁUGA – INFORMACJE OGÓLNE

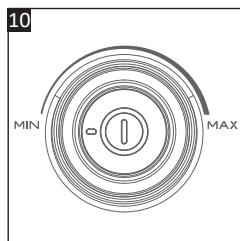

Rys. 10

Pokrętko regulacji prędkości

- Aby dostosować siłę zasysania do rodzaju odkurzonej powierzchni, obróć pokrętko regulacji siły zasysania (13) (Rys. 10).
 - **Ustawienie MIN:** Do materiałów delikatnych i zasłon.
 - **Ustawienie w połowie:** Do mebli, dywaników i materacy.
 - **Ustawienie MAX:** Do płytek, podłóg drewnianych lub innych twardych.

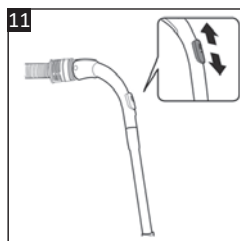

Rys. 11

Regulator siły zasysania

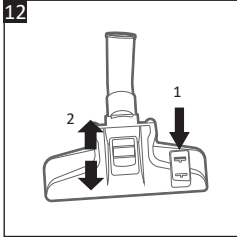

- Jeśli szczotkę do podłóg (18) trudno jest przesuwając po podłodze lub dywanie, siłę zasysania można również wyregulować regulatorem siły zasysania (8) na uchwycie węża zasysającego (Rys. 11). Aby dokonać regulacji, przesunij przełącznik w górę lub w dół.

12





Rys. 12

Dwufunkcyjna szczotka do podłóg

- Użyj przełącznika pedałowego (18) na szczotce podłogowej, aby dostosować głowicę do czyszczenia twardych podłóg lub dywanów.
 - Naciśnij przycisk  na przełączniku pedałowym, aby wysunąć szczotki do czyszczenia twardych podłóg.
 - Naciśnij przycisk  na przełączniku pedałowym, aby schować szczotki do czyszczenia dywanów, chodników lub mat.
- Ustaw suwak w położeniu „EASY CLEAN” (łatwe czyszczenie) lub „DEEP CLEAN” (głębokie czyszczenie), aby dostosować przepływ powietrza, w zależności od rodzaju powierzchni podłogi. Podnieś szczotkę podłogową przed przesunięciem suwaka.

PL

Rodzaj podłogi	Dwufunkcyjna szczotka do podłóg		Ustawienie pokręta regulacji prędkości
	Ustawienie szczotki (przełącznik pedałowy)	Suwak do regulacji przepływu powietrza	
Twarde podłogi, płytki		ŁATWE CZYSZCZENIE/ GŁĘBOKIE CZYSZCZENIE	Przepływ maksymalny
Dywany		ŁATWE CZYSZCZENIE/ GŁĘBOKIE CZYSZCZENIE	Przepływ średni
Dywaniki, maty		ŁATWE CZYSZCZENIE	Przepływ średni

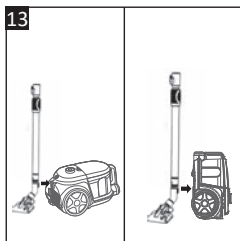

Rys. 13

Parkowanie rury teleskopowej ze szczotką do podłóg

W odkurzaczu znajdują się 2 gniazda do parkowania. Jedno od spodu, a drugie z tyłu odkurzacza. Funkcja ta umożliwia parkowanie rury teleskopowej (20) ze szczotką do podłóg (17) w jednej z pozycji parkowania podczas przerw w pracy lub na czas przechowywania.

- Naciśnij przycisk odblokowujący rurę teleskopową (21), aby zsunąć rurę przed zaparkowaniem.
- **Pozioma pozycja parkowania** – Wsuń zaczep na szyjce szczotki do podłóg (17) w gniazdo do parkowania z tyłu odkurzacza, tak jak pokazano na rysunku (Rys. 13).
- **Pionowa pozycja parkowania** – Postaw odkurzacza pionowo i wsuń zaczep na szyjce szczotki do podłóg (17) w gniazdo do parkowania znajdujące się w podwoziu odkurzacza (od spodu), tak jak pokazano na rysunku (Rys. 13).

PL

5.4. OPRÓŻNIANIE POJEMNIKA NA KURZ



OSTRZEŻENIE: Przed opróżnieniem pojemnika na kurz należy upewnić się, że odkurzacza jest wyłączony i odłączony od gniazdka elektrycznego.

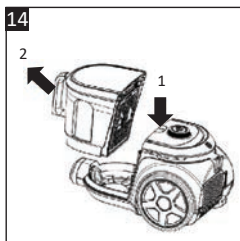

Rys. 14

- Pojemnik na kurz (11) należy regularnie opróżniać. Nie wolno przekraczać poziomu oznaczonego jako „MAX”.
1. Naciśnij i przytrzymaj przycisk odblokowujący pojemnik na kurz (12) jedną ręką, a drugą podnieś pojemnik na kurz za uchwyt (10), aby wyjąć go z odkurzacza (Rys. 14).



Rys. 15

2. Z tyłu pokrywy pojemnika na kurz naciśnij przycisk zwalniający pokrywę znajdujący się pośrodku i pociągnij go do góry, aby zdjąć pokrywę (Rys. 15).

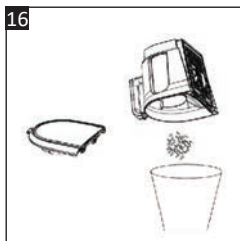

Rys. 16

3. Wysyp zawartość do kubła na śmieci (**Rys. 16**).
4. Zamknij pokrywę i ponownie włóż pojemnik na kurz do odkurzacza.

PL 5.5. ZABEZPIECZENIE PRZED PRZEGRZANIEM

Jeśli pojemnik na kurz jest przepelniony, filtry są zbyt zakurzone lub zostanie przypadkowo zassany jakiś duży przedmiot, może zadziałać układ zabezpieczający przed przegrzaniem, który wyłączy odkurzacza.

W takim przypadku należy natychmiast wyłączyć odkurzacza i odłączyć go od zasilania. Przed ponownym włączeniem należy pozwolić, aby urządzenie przez 1 godzinę ostygło. Opróżnij pojemnik na kurz. Sprawdź, czy nie ma zatorów (→ **USUWANIE ZATORÓW**). Po ponownym włączeniu odkurzacza urządzenie zabezpieczające zostanie automatycznie zresetowane.

5.6. USUWANIE ZATORÓW

Jeśli odkurzacza nagle się wyłączy lub nagle spadnie siła zasysania, należy go natychmiast wyłączyć i odłączyć od zasilania.

1. Sprawdź, czy pojemnik na kurz (11) jest pełny, źle założony lub czy nie wymaga wyczyszczenia.
2. Jeśli pojemnik na kurz nie jest pełny, sprawdź, czy filtry silnika (22 i 23) lub wylotu powietrza (24) nie wymagają wyczyszczenia lub wymiany.
3. Sprawdzanie zatorów. Wyjmij z odkurzacza wąż zasysający (6), odłącz rurę teleskopową (20) i narzędzie do czyszczenia (1, 2, 4, 5, 16 lub 17). Dokładnie sprawdź wnętrze otworu na wąż (9), wąż zasysający (6), rurę teleskopową (20) i narzędzie do czyszczenia pod kątem zatorów. Usuń elementy blokujące przepływ powietrza.

6. CZYSZCZENIE I KONSERWACJA



OSTRZEŻENIE: Przed czyszczeniem lub czynnościami konserwacyjnymi należy wyłączyć urządzenie i wyjąć wtyczkę z kontaktu.



OSTRZEŻENIE: Aby uniknąć pożaru, porażenia prądem lub urazów, urządzenia, przewodu zasilającego i wtyczki nie wolno nigdy zanurzać w wodzie ani innych płynach. Nie należy ich płucać pod bieżącą wodą.

- **WAŻNE:** Do czyszczenia urządzenia nie należy nigdy używać rozpuszczalników, produktów chemicznych lub ściernych, szczotek drucianych, ostrych przedmiotów ani myjek do szorowania/druceń.
- Pojemnik na kurz należy regularnie opróżniać. Nie wolno przekraczać poziomu oznaczonego jako „MAX”.
- Należy regularnie sprawdzać pojemnik na kurz (11) i filtry silnika (22 i 23). Należy je czyścić zgodnie z zaleceniami (→ **POJEMNIK NA KURZ I FILTRY SILNIKA**).
- Od czasu do czasu sprawdzaj filtr wylotu powietrza (24) i czyść go zgodnie z zaleceniami (→ **FILTR WYLOTU POWIETRZA**).
- Filtrów nie wolno myć w zmywarce lub prać w pralce. Do suszenia filtrów nie wolno używać suszarki do włosów.
- Odkurzacz należy przecierać miękką, suchą ściereczką.
- Należy regularnie sprawdzać odkurzacz i akcesoria pod kątem uszkodzeń lub zatorów (→ **USUWANIE ZATORÓW**). Aby utrzymać optymalną wydajność urządzenia, wszelkie zanieczyszczenia, które mogą się zbierać w urządzeniu z upływem czasu (kurz, włosy, kłaczki, ciała obce itp.) należy usuwać.



OSTRZEŻENIE:

- **Nigdy nie należy używać odkurzacza bez filtrów i pojemnika na kurz, ponieważ może to doprowadzić do uszkodzenia urządzenia.**
- Podarte lub nieszczelne filtry mogą uszkodzić silnik. Jeśli filtr jest uszkodzony, należy go wymienić na nowy, oryginalny filtr.

6.1. FILTRY POJEMNIKA NA KURZ I SILNIKA

Gdy pojemnik na kurz i filtry silnika zakurzą się, należy je wymienić. Gdy z czasem siła zasysania spadnie, należy wymienić filtr HEPA.



Rys. 17

1. Wyłącz odkurzacz i odłącz go od zasilania.
2. Wyjmij pojemnik na kurz i wysyp jego zawartość (→ **OPRÓŻNIANIE POJEMNIKA NA KURZ**). (Rys. 17).

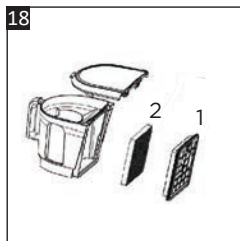

Rys. 18

3. Pociągnij 2 plastikowe wypustki na środku filtra HEPA (23), aby wyjąć filtr z tyłu pojemnika na kurz (Rys. 18).
4. Następnie wyjmij filtr gąbkowy (22) z filtra HEPA.

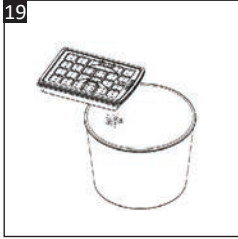

Rys. 19

- Delikatnie postukaj filtrem HEPA (23) o kielich na śmieci, aby usunąć nadmiar kurzu (**Rys. 19**).

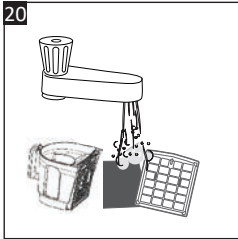

Rys. 20

- Przytrzymaj filtr gąbkowy (22) brudną stroną w dół i opłucz go pod bieżącą wodą letnią wodą. Płucz tak długo, aż wypływająca z niego woda będzie czysta (**Rys. 20**). W ten sam sposób wypłucz filtr HEPA (23).
- Wypłucz letnią wodą wnętrze pojemnika na kurz (11).
- Pozostaw do wyschnięcia na 24 godziny.
- Przed ponownym zamontowaniem w odkurzaczu upewnij się, że wszystkie części są całkowicie suche.

PL

6.2. FILTR WYLOTU POWIETRZA

Aby utrzymać wydajną wydajność zasysania, gdy filtr wylotu powietrza (24) jest zakurzony, należy go wyczyścić.

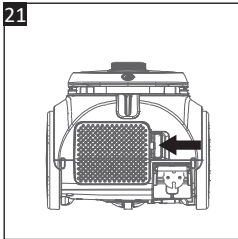

Rys. 21

Czyszczenie lub wymiana filtra wylotu powietrza

- Wyłącz odkurzacza i odłącz go od zasilania.
- Z tyłu odkurzacza naciśnij klamkę osłony wylotu powietrza (25) i popchnij ją w lewo, aby odblokować ją i zdjąć (**Rys. 21**).

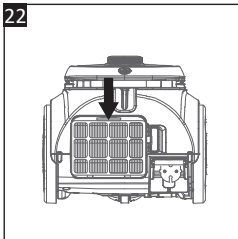

Rys. 22

- Aby wyjąć filtr wylotu powietrza (24) z odkurzacza, wciśnij zaczep na górze (**Rys. 22**).

23

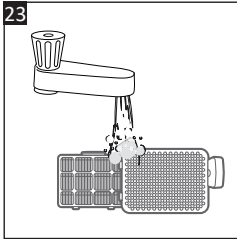

Rys. 23

4. Przytrzymaj filtr wylotu powietrza (24) brudną stroną w dół i opłucz go pod bieżącą wodą letnią wodą. Płucz tak długo, aż wypływająca z niego woda będzie czysta (**Rys. 23**). Przepłucz pokrywę filtra wylotu powietrza (25).
5. Pozostaw do wyschnięcia na 24 godziny.
6. Przed ponownym zamontowaniem w odkurzaczu upewnij się, że części są całkowicie suche.

PL

TARTALOM ÁTTEKINTÉSE:

1. BIZTONSÁGI UTASÍTÁSOK	70. O.
2. MŰSZAKI ADATOK	73. O.
3. TERMÉKISMERTETŐ	73. O.
4. FEL-/LESZERELÉS	73. O.
5. MŰKÖDTETÉS	74. O.
6. TISZTÍTÁS ÉS ÁPOLÁS	80. O.

1. BIZTONSÁGI UTASÍTÁSOK

HU

A készülék használata előtt alaposan olvassa át a következő használati utasításokat, őrizze meg a használati útmutatót későbbi felhasználásra.

1. Ezt a készüléket használhatják 8 éves vagy annál idősebb gyermekek, illetve csökkent fizikai, érzékszervi, vagy mentális képességekkel rendelkező, vagy kellő tudással és belátással nem rendelkező személyek is, ha a készülék biztonságos használatával kapcsolatos útmutatásban vagy felügyeletben részesülnek, és értik a használat kockázatait. Gyerekek ne játsszanak a készülékkel. A tisztítást és karbantartást gyermekek csak felügyelet alatt végezhetik.

2. Mielőtt az egységet a fali aljzathoz csatlakoztatja, ellenőrizze, hogy a helyi elektromos áram értéke megfelel az egység típus tábláján megadott értékkel. A készüléket mindig földelt egységhez csatlakoztassa.

3. Az áramütés elkerülése érdekében, a sérült hálózati kábelt csak a gyártóval, illetve a gyártó hivatalos szervizében (vagy megfelelően képzett szakemberrel) szabad kicseréltetni.

4. Ne hagyja felügyelet nélkül a készüléket, ha be van dugva. Húzza ki a dugaszt a konnektorból, amikor nem használja, és tisztítás előtt.

5. Ne használja kültéren vagy nedves felületeken.

6. A készüléket tilos játékként használni. Fokozottan figyeljen, ha gyerekek közelében használja a készüléket.
7. Csak a jelen használati útmutató leírása alapján használja. Csak a gyártó által javasolt tartozékokat használja.
8. Ne használja sérült a hálózati kábellel vagy dugasszal. Ha a készülék nem megfelelően működik, leesett, sérült, kint maradt, vagy vízbe esett, akkor vigye be a szervizbe.
9. Ne a kábelnél fogva húzza ki, vagy szállítsa, ne használja a kábelt fogantyúként, ne csukja az ajtót a kábelre, és nem húzza át a kábelt éles széleken vagy sarkokon. Ne húzza át a készüléket a kábelen. A hálózati kábelt tartsa távol a forró felületektől.
10. A csatlakozót ne a vezetéknél fogva húzza ki. A kihúzáshoz a csatlakozódugót fogja meg, ne a vezetéket.
11. Ne nyúljon a dugóhoz vagy a készülékhez nedves kézzel.
12. Ne dugjon semmilyen tárgyat a nyílásokba. Ne használja, ha bármelyik nyílás blokkolva van; tartsa a nyílásokat portól, szösztől, hajtól és minden anyagtól szabadon, amely csökkentheti a levegő áramlását.
13. Tartsa távol a haját, laza ruházatát, ujjait és minden testrészét a nyílásoktól és mozgó alkatrészekről.
14. Ne szívjon fel semmilyen égő vagy füstölő tárgyat, például cigarettát, gyufát vagy forró hamut.
15. Ne használja, ha a porzsák és/vagy szűrő nincs a helyén.
16. Kapcsoljon ki minden vezérlést, mielőtt kihúzza a készüléket.
17. Legyen rendkívül óvatos, amikor lépcsőkön végez tisztítást.
18. Ne használja a készüléket gyúlékony vagy tűzveszélyes folyadékok, mint pl. gázolaj összegyűjtésére. Ne használja a készüléket olyan környezetben, ahol ilyen folyadékok találhatóak.



19. Ne használja, ha az elektromos vezeték megsérült, el van vágva, vagy kilyukadt. Ne szívjon fel éles tárgyakat.

20. Mindig kapcsolja ki a készüléket, mielőtt a szívócsövet a készülékre csatlakoztatja, vagy arról leválasztja.

21. Fogja meg a csatlakozódugót, amikor visszatekercseli a kábelt. Ne engedje csapódni a csatlakozódugót, amikor visszatekercseli.

22. Húzza ki, mielőtt nem elektromos mechanikus tartozékokat csatlakoztat.

23. A telepítéshez és a használó általi karbantartáshoz tartozó információkat kérjük, nézze meg a használati utasítás következő fejezetében.

24.  A meghibásodott elektromos készülékek újrahasznosíthatók, ezért ezeket nem szabad  kidobni a háztartási hulladékkal. Segítsen aktívan védeni a természeti erőforrásokat és a környezetet, ezért vigye a készüléket erre a célra tervezett hulladékgyűjtő központokba vagy leadó központokba.

25. Ne használja a porszívót víz, folyadék vagy nedves szennyeződés porszívózásához. A készüléket csak porszívózáshoz használja.

26. **TŰZ VAGY ÁRAMÜTÉS VESZÉLYE!** A szűrők tisztítása után hagyja őket teljesen megszáradni, mielőtt visszahelyezné őket a porszívóba, annak megakadályozása érdekében, hogy folyadék kerüljön az elektromos alkatrészekbe.

27. **FIGYELMEZTETÉS!** Ha a szívótömlő, a teleszkópos cső, a padlókefe vagy a tisztító szerszám eltömődött, akkor azonnal kapcsolja ki a porszívót, és húzza ki a hálózati aljzatból. Szüntesse meg az eltömődést, mielőtt újra csatlakoztatja a porszívót (lásd: TISZTÍTÁS ÉS KARBANTARTÁS).

28. **TŰZ VAGY ÁRAMÜTÉS VESZÉLYE!** A készülék belsejében nincsenek felhasználó által javítható alkatrészek. Ne próbálja meg önállóan szétszerelni

vagy megjavítani a készüléket (motort). Az ellenőrzés vagy javítás céljából forduljon felhatalmazott szervizközponthoz.

2. MŰSZAKI ADATOK

Üzemi feszültség:	220-240 V ~ 50-60 Hz
Névleges teljesítmény:	800 W
Hangteljesítményszint:	75 dBA

3. TERMÉKISMERTETŐ

HU

- | | |
|--|---|
| 1. Kerek kefe | 14. Kábelfeltékerő gomb és felhajtható fogantyú |
| 2. Résszívó fej | 15. Levegő kilépő nyílása |
| 3. Tartozékartó | 16. Parkettatisztító fej |
| 4. Kárpittisztító eszköz | 17. Kettős funkciójú padlókefe |
| 5. Mini turbó fúvóka | 18. Pedál kapcsoló (a kemény padló keféjének kiengedéséhez/behúzásához) |
| 6. Szívócső | 19. Csúsztatható fül (KÖNNYŰ TISZTÍTÁS/MÉLYTISZTÍTÁS) |
| 7. Szívótömlő fogantyú | 20. Teleszkópcső |
| 8. Szívóteljesítmény szabályozó | 21. Teleszkópos cső kioldógomb |
| 9. Tömlőcsatlakozó | 22. Motor előtti szivacszűrő |
| 10. Portartály fogantyú | 23. Motor előtti HEPA szűrő |
| 11. Portartály | 24. Kilépő légszűrő |
| 12. Portartály kioldógomb | 25. Légekimeneti burkolat |
| 13. Be-/kikapcsoló gomb és sebességszabályozó gomb | |

4. FEL-/LESZERELÉS



FIGYELMEZTETÉS: A porszívó bármely tartozékának vagy részének fel- vagy leszerelése előtt győződjön meg arról, hogy a porszívó ki van-e húzva a hálózati aljzatból.

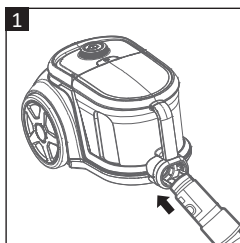

1. ábra

A szívótömlő csatlakoztatása

- Illessze a szívótömlő (6) nyakát a porszívó tömlőcsatlakozójába (9), és nyomja erősen, amíg a helyére nem rögzül (1. ábra).

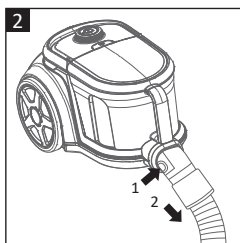

2. ábra

A szívótömlő levétele

- Nyomja meg a kioldógombot a szívótömlő (6) nyakán a tömlő kioldásához és a porszívóról való levételéhez (2. ábra).

5. MŰKÖDTETÉS

5.1. A PORSZÍVÓ CSATLAKOZTATÁSA ELŐTT

HU

5.1.1. TISZTÍTÓESZKÖZ KIVÁLASZTÁSA

Válasszon egy tisztítóeszközt a tisztítási feladathoz.

- **Kettős funkciójú padlókefe (17):** Kemény padlók vagy szőnyegek tisztításához (→ **ÁLTALÁNOS MŰKÖDÉS**).
- **Parkettatisztító fej (16):** Parkettás padló és fapadló porszívózásához.
- **Kerek kefe (1):** Kemény bútorok felületének, mennyezet sarkok vagy ablakredőnyök tisztításához.
- **Résszívó fej (2):** Szegélylécek, sarkok és szűk területek tisztításához.
- **Kárpittisztító eszköz (4):** Kanapék, párnák és székek tisztításához.
- **Mini turbó fúvóka (5):** Lépcsők porszívózásához, szőnyegek mélytisztításához és a kisállat szőr eltávolításához.

5.1.2. TISZTÍTÓESZKÖZ FELHELYEZÉSE/LEVÉTELE

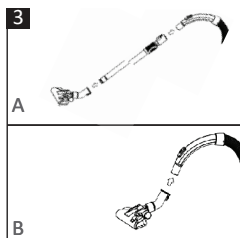

3. ábra

Tisztítóeszköz felhelyezése

- A tisztítóeszközöket (1, 2, 4, 5, 16 és 17) a teleszkópos cső (20) alsó végéhez **(3A ábra)** vagy a szívótömlő (7) fogantyújához **(3B ábra)** lehet csatlakoztatni.
- Egyszerűen igazítsa a kiválasztott tisztítóeszközt az összekötőelemhez, és nyomja erősen, amíg a helyére nem kattán.

A tisztítóeszköz levétele

- A tisztítóeszköz levételéhez tartsa az eszköz nyakát, és húzza le.
- Soha ne húzza a hálózati kábelt, ne ennél fogva emelje fel a készüléket, és ne hagyja, hogy az ajtókba szoruljon, vagy sarkokhoz dörzsölődjön.
- Soha ne húzza a porszívót a hálózati kábelénél fogva.
- Tartsa a hálózati kábelt, amikor visszatekeri. Soha ne hagyja, hogy a hálózati kábel szabadon visszatekeredjen.
- A (mellékelt) akkumulátorok olyan anyagokat tartalmaznak, amelyek károsíthatják a környezetet. A készülék végleges ártalmatlanítása előtt az akkumulátorokat el kell távolítani.
- Az akkumulátorokat vagy a készüléket ne dobja a háztartási hulladékok közé. A környezet védelme érdekében az akkumulátort és a készüléket a hatályos előírásoknak megfelelően kell ártalmatlanítani.
- Dobja őket megfelelő újrahasznosító konténerbe, vagy adja le kiskereskedőnél.

HU

5.1.3. TELESZKÓPOS CSŐ HASZNÁLATA

A teleszkópos csövet (20) padló tisztításához vagy a jobb elérés érdekében.



4. ábra

Teleszkópos cső felhelyezése

- Illessze a szívótömlő (7) fogantyúját a teleszkópos cső (20) felső végébe, és nyomja erősen a fogantyút, amíg a helyére nem kattán **(4. ábra)**.
- Illessze be a teleszkópos cső (20) alsó végét a tisztítóeszközbe (16, 18, 19 vagy 20), és nyomja erősen a csövet, amíg a helyére nem kattán **(4. ábra)**. Szükség esetén a könnyebb behelyezés érdekében enyhén tekerje meg a csövet.

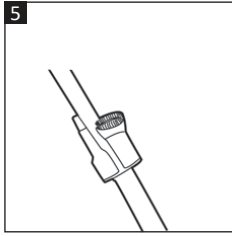

5. ábra

Tartozéktartó

- A tartozéktartót (3) a teleszkópos csőre (20) lehet akasztani, hogy a tisztítóeszközök kéznél legyenek tisztítás közben (5. ábra).

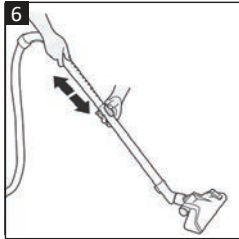

6. ábra

Teleszkópos cső beállítása

A teleszkópos cső (20) belső és külső csővel rendelkezik.

- Csúsztassa a teleszkópos cső kioldógombját (21) a gombon jelölt nyíl irányába, és tartsa lenyomva, amíg a teleszkópos csövet a kívánt hosszra állítja (6. ábra).
- A csövek rögzítéséhez engedje el a gombot. Ne húzza ki túlságosan a teleszkópos csövet.

HU



FIGYELMEZTETÉS: A porszívó csatlakoztatása előtt ellenőrizze, hogy a portartály és a szűrők megfelelően be vannak-e helyezve.

5.2. CSATLAKOZTATÁS, LEVÁLASZTÁS, BE-/KIKAPCSOLÁS

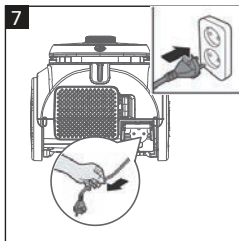

7. ábra

Csatlakoztatás

- Húzza a hálózati kábelt a kívánt hosszúságra (7. ábra). Ne húzza tovább a kábelt, amikor meglátja a sárga jelzést.
- Ezután csatlakoztassa a dugaszt egy megfelelő feszültségű hálózati aljzathoz.



VIGYÁZAT: A sérülés elkerülése érdekében ne húzza ki a hálózati kábelt a piros jelzésen túl.

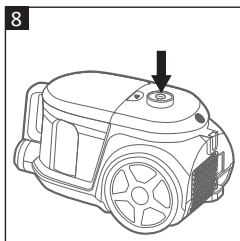

8. ábra

Bekapcsolás

- A porszívó bekapcsolásához nyomja meg a Be-/kikapcsoló gombot (13) (8. ábra).

Kikapcsolás, leválasztás és a kábel feltekerése

Amikor befejezte a készülék használatát:

1. A porszívó kikapcsolásához nyomja meg a Be-/kikapcsoló gombot (13) (8. ábra).
2. Húzza ki a csatlakozódugót a hálózati aljzatból.
3. A kábel automatikus feltekeréséhez tartsa a csatlakozódugót, és nyomja meg a kábelfeltekerő gombot (14) (9. ábra). Kézzel vezesse a kábelt, nehogy a csatlakozódugó és a kábel ide-oda csapkodjon feltekerés közben.
4. A porszívó szállításához emelje fel a segédfogantyút (14).

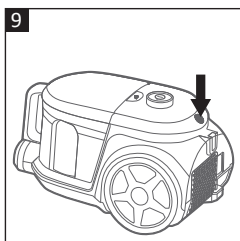

9. ábra

HU

5.3. ÁLTALÁNOS MŰKÖDÉS:

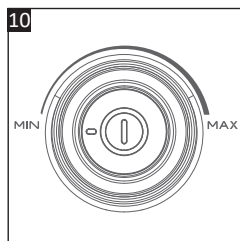

10. ábra

Sebességszabályozó gomb

- Fordítsa el a sebességszabályozó gombot (13) a szívóerőnek a tisztítandó felület típusának megfelelő beállításához (10. ábra).
 - **Minimális:** Kényes anyagokhoz, függönyökhöz.
 - **Közepes:** Bútorokhoz, futószőnyegekhez és matracokhoz.
 - **Maximális:** Csempékhez, fa vagy más kemény padlókhöz.

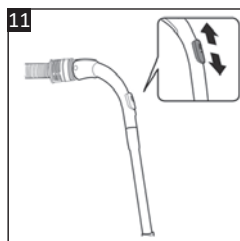

11. ábra

Szívóteljesítmény szabályozó

- Ha nehéz a padlókefét (18) a padlón vagy a szőnyegen mozgatni, akkor a szívóerőt a szívótömlő fogantyúján lévő szívóerő szabályozóval (8) is be lehet állítani (11. ábra). A beállításhoz csúsztassa fel/le a kapcsolót.

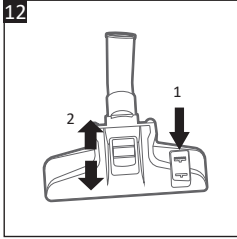

12. ábra

Kettős funkciójú padlókefe

1. A padlókefén található pedál kapcsolóval (18) beállíthatja a fejet kemény padló vagy szőnyegek tisztításához.
 - Nyomja le a pedál kapcsolót, hogy kiengedje a kemény padló keféjét kemény padlók tisztításához.
 - Nyomja le a pedál kapcsolót, hogy behúzza a kemény padló keféjét szőnyegek vagy futószőnyegek tisztításához.
2. Állítsa a csúsztatható fület „KÖNNYŰ TISZTÍTÁS” vagy „MÉLYTISZTÍTÁS” állásba, hogy a bejövő légáramot a padlófelület típusától függően magasabb vagy alacsonyabb fogásra állítsa. Emelje fel a padlókefét a fül csúsztatása előtt.

HU

Padlóburkolat típusa	Kettős funkciójú padlókefe		Sebességszabályozó gomb beállítása
	Kefe beállítás (pedál kapcsoló)	Csúsztatható fül beállítása	
Kemény padló, csempe		KÖNNYŰ TISZTÍTÁS/ MÉLYTISZTÍTÁS	Maximum
Szőnyegek		KÖNNYŰ TISZTÍTÁS/ MÉLYTISZTÍTÁS	Közepes
Futószőnyegek, szőnyegek		KÖNNYŰ TISZTÍTÁS	Közepes

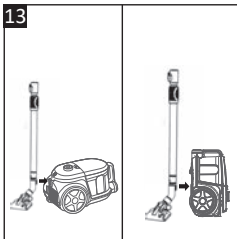

13. ábra

A teleszkópos cső lerakása a padlókefével

- A porszívót 2 nyílással tervezték a lerakáshoz. Az egyik a porszívó alján, a másik a hátulján található. Ez a funkció lehetővé teszi a teleszkópos cső (20) lerakását a padlókefével (17) egy lerakási pozícióban, szünetek vagy tárolás közben.
- Nyomja meg a teleszkópos cső kioldógombját (21), hogy visszahúzza a csövet a lerakás előtt.
 - **Vízszintes lerakási pozíció** – csúsztassa a padlókefe nyakán lévő fület (17) a porszívó hátulján lévő nyílásba az ábrán látható módon (13. ábra).
 - **Függőleges lerakási pozíció** – állítsa a porszívót függőleges helyzetbe, és csúsztassa a padlókefe nyakán lévő fület (17) a porszívó alján lévő nyílásba az ábrán látható módon (13. ábra).

5.4. PORTARTÁLY ÜRÍTÉSE



FIGYELMEZTETÉS: A portartály kiürítése előtt győződjön meg róla, hogy a porszívó ki van-e kapcsolva, és ki van-e húzva a fali aljzatból.

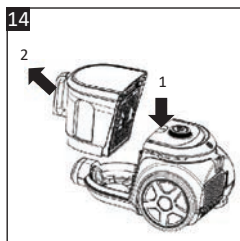

14. ábra

- Rendszeresen ürítse ki a portartályt (11). Ne hagyja, hogy a tartalma túllépje a „MAX” szint jelölést.

1. Nyomja meg és tartsa lenyomva a portartály kioldógombját (12) egyik kezével, és emelje fel a portartályt a fogantyúnál (10) fogva, hogy kivegye a porszívóból (14. ábra).



15. ábra

2. A porgyűjtő tartály fedelének hátoldalán nyomja meg a fedél közepén található kioldógombot, és a fedél eltávolításához húzza felfelé a gombot (15. ábra).

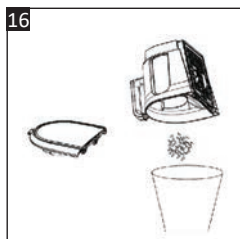

16. ábra

3. Ürítse ki a hulladéktartály tartalmát (16. ábra).
4. Zárja le a fedelet, és helyezze vissza a hulladéktartályt a porszívóra.

HU

5.5. TÚLMELEGEDÉS ELLENI VÉDELEM

Ha a portartály túlságosan megtelt, a szűrők túl porosak, vagy a porszívó véletlenül nagy tárgyat szívott fel, ilyenkor a túlmelegedés elleni védelem működésbe léphet, és kikapcsolhatja a porszívót.

Ebben az esetben azonnal kapcsolja ki és húzza ki a porszívót a fali aljzatból. A visszakapcsolás előtt hagyja a készüléket legalább 1 órán át lehűlni. Ürítse ki a portartályt. Ellenőrizze, hogy nem tömődött-e el (→ **ELTÖMÖDÉS MEGSZÜNTETÉSE**). A biztonsági berendezés automatikusan visszaáll, amikor a porszívót újból bekapcsolja.

5.6. ELTÖMÖDÉS MEGSZÜNTETÉSE

Ha a porszívó hirtelen kikapcsol, vagy hirtelen azt észleli, hogy csökken a szívóerő, akkor azonnal kapcsolja ki és húzza ki a porszívót.

1. Ellenőrizze, hogy a portartály (11) megtelt-e, rosszul van-e behelyezve, vagy meg kell-e tisztítani.
2. Ha a portartály nem telt meg, akkor ellenőrizze, hogy a motor előtti szűrőket (22 és 23) és a HEPA szűrőt (24) meg kell-e tisztítani, vagy ki kell-e cserélni.
3. Ellenőrizze, hogy nem tömődött-e el. Távolítsa el a szívótömlőt (6) a porszívóról, illetve vegye le a teleszkópos csövet (20) és a tisztítóeszközt (1, 2, 4, 5, 16 vagy 17). Óvatosan ellenőrizze a tömlőcsatlakozóban (9), a szívótömlőben (6), a teleszkópos csőben (20) és a tisztítószერben, hogy nincs-e akadály, és távolítsa el.

6. TISZTÍTÁS ÉS ÁPOLÁS

HU



FIGYELMEZTETÉS: Bármilyen tisztítás vagy karbantartás előtt húzza ki a készüléket hálózati aljzatból.



FIGYELMEZTETÉS: Az áramütés vagy sérülés megelőzése érdekében ne merítse a készüléket, a hálózati vezetéket vagy a csatlakozódugót vízbe vagy más folyadékba. Ne öblítse őket a csap alatt.

- **FONTOS:** A készülék tisztításához soha ne használjon oldószereket vagy súroló hatású tisztítószeret, drótkéfé, éles tárgyakat vagy súrolószivacsot.
- Rendszeresen ürítse ki a portartályt. Ne hagyja, hogy a tartalma túllépje a „MAX” szint jelölést.
- Rendszeresen ellenőrizze a portartályt (11) és a motor előtti szűrőket (22 és 23). A javasolt módon tisztítsa őket (→ **PORTARTÁLY ÉS MOTOR ELŐTTI SZŰRŐK**).
- Időnként ellenőrizze a légkimeneti szűrőt (24), és a javasolt módon tisztítsa meg (→ **LÉGKIMENETI SZŰRŐ**).
- Ne tisztítsa a szűrőket mosogatógépben vagy mosógépben. A szűrők szárításához ne használjon hajszárítót.
- Egy puha száraz ruhával törölje le a porszívót.
- Rendszeresen ellenőrizze a porszívót és tartozékait, hogy nem sérültek-e meg, vagy nem tömődtek-e el (→ **ELTÖMÖDÉS MEGSZÜNTETÉSE**). A készülék optimális teljesítményének megőrzése érdekében távolítsa el az idővel lerakódó szennyeződéseket (port, hajat, szősz, idegen tárgyakat stb.).



FIGYELMEZTETÉS:

- **Soha ne használja a porszívót a szűrők és a portartály nélkül, mert az megrongálhatja a készüléket.**
- A szakadt vagy nem megfelelően tömített szűrők megrongálhatja a motort. Ha a szűrő túlságosan elhasználódott, akkor ki kell cserélni egy eredeti újra.

6.1. PORTARTÁLY ÉS MOTOR ELŐTTI SZŰRŐK

Ha poros, tisztítsa meg a portartályt és a motor előtti szűrőket. Cserélje ki a HEPA szűrőt, ha a szívóerő idővel gyengül.



17. ábra

1. Kapcsolja ki és húzza ki a porszívót.
2. Távolítsa el a portartályt, és először ürítse ki a tartalmát (→ **PORTARTÁLY ÜRÍTÉSE**). (17. ábra).

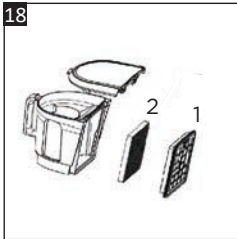

18. ábra

3. Húzza ki a HEPA szűrő (23) közepén található 2 műanyag fület, hogy kivegye a portartály hátuljából (18. ábra).
4. Majd vegye ki a HEPA szűrőből a szivacs szűrőt (22).

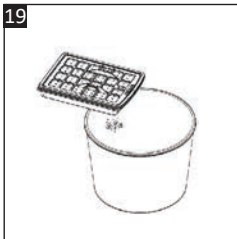

19. ábra

5. A felesleges por eltávolításához óvatosan ütögesse meg a HEPA szűrőt (23) a szemeteskuka felett (19. ábra).

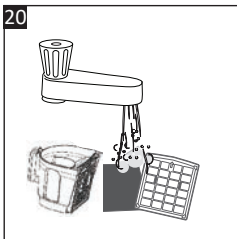

20. ábra

6. A szivacs szűrőt (22) a piszkos oldalával lefelé tartsa, és öblítse le a csap alatt langyos vízzel, amíg tiszta víz nem folyik (20. ábra). A HEPA szűrőt (23) hasonló módon öblítse ki.
7. Öblítse ki a portartály (11) belsejét langyos vízzel.
8. Hagyja a levegőn száradni 24 órán keresztül.
9. A porszívóba való visszahelyezés előtt ellenőrizze, hogy az összes tartozék teljesen száraz-e.

6.2. LÉGKIMENETI SZŰRŐ

A hatékony szívóteljesítmény fenntartása érdekében tisztítsa meg a légkimeneti szűrőt (24), ha poros.

21

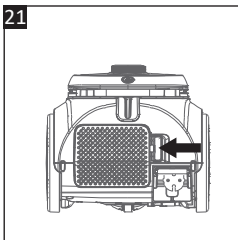

21. ábra

Légkimeneti szűrő tisztítása vagy cseréje

1. Kapcsolja ki és húzza ki a porszívót.
2. A kioldáshoz nyomja balra a porszívó hátulján a légkimeneti nyílás fedelének fülét (25), és vegye ki (21. ábra).

22

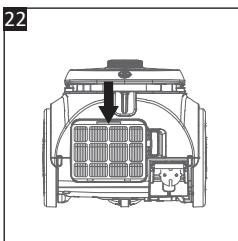

22. ábra

3. Nyomja le a légkimeneti szűrő (24) tetején lévő fület, hogy kivegye a porszívóból (22. ábra).

HU

23

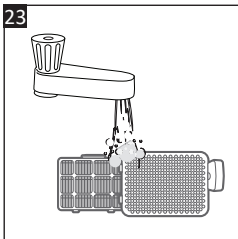

23. ábra

4. A légkimeneti szűrőt (24) a piszkos oldalával lefelé tartsa, és öblítse le a csap alatt langyos vízzel, amíg tiszta víz nem folyik (23. ábra). Öblítse le a légkimenet burkolatát (25).
5. Hagyja a levegőn száradni 24 órán keresztül.
6. A porszívóba való visszahelyezés előtt ellenőrizze, hogy a tartozékok teljesen szárazak-e.

CUPRINS:

1. INSTRUCȚIUNI PRIVIND SIGURANȚA	P. 83
2. SPECIFICAȚII TEHNICE	P. 86
3. DESCRIEREA PRODUSULUI	P. 86
4. ASAMBLAREA / DEMONTAREA	P. 86
5. FUNCȚIONAREA	P. 87
6. CURĂȚAREA ȘI ÎNGRIJIREA	P. 93

1. INSTRUCȚIUNI PRIVIND SIGURANȚA

Înainte de a folosi acest aparat, citiți cu atenție următoarele instrucțiuni și păstrați manualul de utilizare pentru utilizare ulterioară:

1. Acest aparat poate fi utilizat de către copii cu vârsta de peste 8 ani și de către persoane cu capacități fizice, senzoriale sau intelectuale reduse ori lipsite de cunoștințe sau de experiență, dacă sunt supravegheate sau au fost instruite cu privire la utilizarea aparatului în deplină siguranță și înțeleg pericolele la care se expun. Nu lăsați copiii să se joace cu aparatul. Este interzisă efectuarea curățării și a întreținerii aparatului de către copii nesupravegheați.

2. Înainte de a conecta unitatea la o priză de perete, asigurați-vă că curentul electric local corespunde cu cel indicat pe plăcuța de pe unitate. Introduceți întotdeauna dispozitivul într-o priză cu împământare.

3. Dacă este deteriorat cablul de alimentare, acesta trebuie înlocuit de producător, de agentul său de service sau de persoane calificate în mod similar pentru a se evita orice pericol.

4. Nu lăsați aparatul conectat la priză. Scoateți aparatul din priză când nu îl utilizați și înainte de efectuarea lucrărilor de service.

RO

5. Nu utilizați acest aparat în exterior sau pe suprafețe umede.
6. Aparatul nu trebuie folosit ca jucărie. Se recomandă supravegherea atunci când aparatul este utilizat în apropierea copiilor.
7. Folosiți aparatul numai așa cum este descris în acest manual. Utilizați numai accesoriile recomandate de producător.
8. A nu se utiliza cu cordonul sau ștecherul deteriorat. Dacă aspiratorul nu funcționează așa cum ar trebui, dacă a fost scăpat din mână, a fost deteriorat, a fost lăsat în exterior sau a căzut în apă, predați-l unui centru de depanare.
9. Nu trageți și nu transportați ținând de cordonul de alimentare, nu utilizați cordonul drept mâner, nu închideți ușa peste cordon și nu trageți de cordon peste muchii ascuțite. Nu rulați aparatul peste cordonul de alimentare. Țineți cordonul de alimentare la distanță de suprafețele încălzite.
10. Nu scoateți din priză trăgând de cordon. Pentru a scoate din priză, apucați de ștecher, nu de cordon.
11. Nu manevrați ștecherul sau aparatul cu mâinile umede.
12. Nu introduceți niciun obiect în orificii. Nu utilizați aparatul cu vreun orificiu blocat; mențineți-l fără praf, scame, păr sau alte materiale care pot reduce debitul de aer.
13. Feriți-vă părul, îmbrăcămintea largă, degetele și toate părțile corpului de orificii și piese în mișcare.
14. Nu aspirați nimic care arde sau fumegă, cum ar fi țigările, chibriturile sau cenușa fierbinte.
15. A nu se utiliza fără sac de praf și/sau filtru pe poziție.
16. Comutați toate comenzile pe poziția oprit înainte de scoaterea din priză.
17. Fiți foarte atent când curățați treptele.

18. A nu se utiliza pentru aspirarea de lichide inflamabile sau combustibile, precum benzina. A nu se utiliza în zone în care pot apărea astfel de lichide.

19. A nu se utiliza dacă vreun cablu electric este deteriorat, tăiat sau perforat. Evitați aspirarea obiectelor ascuțite.

20. Opriți aparatul înainte de a conecta sau deconecta furtunul sau dispozitivele de alimentare.

21. Țineți de ștecher când se reînfășoară cordonul pe tambur. Nu lăsați ștecherul liber în timp ce se înfășoară cordonul.

22. Deconectați aparatul înainte de a conecta accesoriile mecanice neelectrice.

23. În ceea ce privește informațiile privind instalarea și întreținerea ce se pot efectua de utilizator, consultați paragraful de mai jos din manual.

24.  Aparatele electrice defecte trebuie reciclate și nu trebuie eliminate împreună cu deșeurile menajere. Vă rugăm să ne sprijiniți în mod activ în eforturile noastre de a conserva resursele și de a proteja mediul predând acest aparat la un centru de colectare sau la un centru de predare.

25. Nu folosiți aparatul pentru a aspira apă, lichid sau noroi umed. Utilizați aparatul numai pentru aspirare uscată.

26. **PERICOL DE ELECTROCUTARE!** După curățarea filtrelor, lăsați filtrele să se usuce complet la aer înainte de a le reinstala în aspirator pentru a preveni aspirarea lichidului în componentele electrice.

27. **AVERTISMENT!** Dacă furtunul de aspirare, tubul telescopic, peria de pardoseală sau scula de curățare sunt blocate, opriți și deconectați imediat aspiratorul de la priză. Îndepărtați blocajul înainte de a conecta din nou aspiratorul (consultați **CURĂȚAREA ȘI ÎNTREȚINEREA**).

28. **PERICOL DE ELECTROCUTARE!** Acest produs nu conține piese care pot fi depanate de utilizator. Nu încercați să demontați sau să reparați dumneavoastră

aparatul (sau motorul). Contactați un centru de service autorizat pentru examinare sau reparații.

2. SPECIFICAȚII TEHNICE

Tensiune de funcționare:	220-240 V ~ 50-60 Hz
Putere nominală:	800 W
Nivel de putere sonoră:	75 dBA

3. DESCRIEREA PRODUSULUI

RO

1. Perie rotundă
2. Duză aspiratoare pentru canale
3. Suport pentru accesorii
4. Duză pentru tapițerie
5. Duză Mini Turbo
6. Furtun de aspirare
7. Mâner furtun de aspirare
8. Regulator de putere de aspirare
9. Orificiu furtun
10. Mâner colector de praf
11. Colector de praf
12. Buton de eliberare a colectorului de praf
13. Buton de alimentare și selector de viteză
14. Buton de înfășurare a cablului și mâner de transport retractabil
15. Evacuare a aerului
16. Duza de parchet
17. Perie de podea cu dublă utilizare
18. Comutator cu pedală (pentru a extrage/retracta peria pentru podele dure)
19. Clapă culisantă (CURĂȚAREA UȘOARĂ/CURĂȚARE ÎN PROFUNZIME)
20. Tub telescopic
21. Butonul de eliberare a tubului telescopic
22. Filtru de motor din burete
23. Filtru HEPA
24. Filtru de evacuare a aerului
25. Capac pentru orificiu de evacuare a aerului

4. ASAMBLAREA / DEMONTAREA



AVERTISMENT: Înainte de asamblarea sau dezasamblarea oricărui accesoriu sau componentă a aspiratorului, asigurați-vă că aspiratorul este deconectat de la sursa de alimentare.

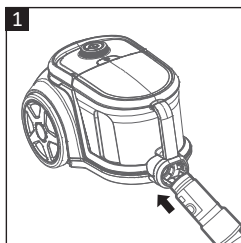

Fig. 1

Atașarea furtunului de aspirare

- Aliniați gâtul furtunului de aspirare (6) cu orificiul furtunului (9) de pe aspirator și împingeți cu fermitate până se blochează în poziție (**Fig. 1**).

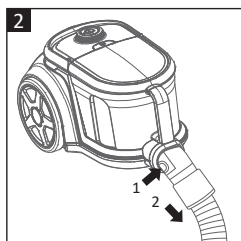

Fig. 2

Îndepărtarea furtunului de aspirare

- Apăsați butonul de eliberare de pe gâtul furtunului de aspirare (6) pentru a debloca și detașați furtunul de aspirator (**Fig. 2**).

RO

5. FUNCȚIONAREA

5.1. ÎNAINTE DE CONECTAREA LA PRIZĂ A ASPIRATORULUI

5.1.1. SELECTAREA UNUI ACCESORIU DE CURĂȚARE

Alegeți un accesoriu de curățare pentru operațiunea dumneavoastră de curățare.

- **Perie de podea cu dublă utilizare (17):** Pentru a curăța podelele dure sau covoarele (→ **UTILIZARE GENERALĂ**).
- **Duza de parchet (16):** Pentru a aspira pardoseala din parchet și podele din lemn.
- **perie rotundă (1):** Pentru a curăța suprafețele de mobilier dure, colțurile plafonelor sau jaluzelele.
- **Duză pentru spații înguste (2):** Pentru a curăța plintele, colțurile și spațiile înguste.
- **Duză pentru tapiserie (4):** Pentru a curăța canapele, perne, scaune.
- **Duză Mini Turbo (5):** Pentru a aspira scările, pentru curățarea profundă a covoarelor și îndepărtarea părului de animale de companie.

5.1.2. ATAȘAREA/ÎNDEPĂRTAREA UNUI ACCESORIU DE CURĂȚARE

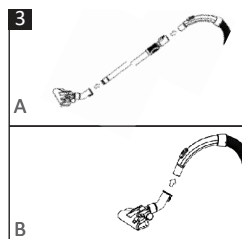

Fig. 3

Atașarea unui accesoriu de curățare

- Accesoriile de curățare (1, 2, 4, 5, 16 și 17) pot fi atașate la capătul inferior al tubului telescopic (20) (**Fig. 3A**), sau la mânerul furtunului de aspirare (7) (**Fig. 3B**).
- Pur și simplu aliniați accesoriul de curățare ales cu partea conectoare și împingeți cu fermitate până când se blochează în poziție.

Îndepărtarea unui accesoriu de curățare

- Pentru a îndepărta un accesoriu de curățare, apucați de gâtul accesoriului și scoateți-l.
- Nu trageți niciodată de cablul de alimentare, nu ridicați aparatul utilizând cablul și nu permiteți ca acesta să rămână prins în uși sau să se frece de colțuri.
- Nu trageți niciodată aspiratorul de cablul de alimentare.
- Țineți de cablul de alimentare atunci când îl înfășurați. Nu lăsați niciodată cablul de alimentare să se înfășoare liber.
- Bateriile (incluse) conțin substanțe care pot dăuna mediului. Înainte de a elimina definitiv acest aparat, bateriile trebuie îndepărtate.
- Nu eliminați bateriile sau aparatul împreună cu deșeurile menajere. Pentru a proteja mediul înconjurător, bateria și aparatul trebuie eliminate în conformitate cu reglementările în vigoare.
- Eliminați-le în containerul de reciclare corespunzător sau returnați-le la magazinul dumneavoastră.

RO

5.1.3. UTILIZAREA TUBULUI TELESCOPIC

Conectați tubul telescopic (20) pentru a curăța podele sau pentru o acoperire suplimentară.



Fig. 4

Atașarea tubului telescopic

- Introduceți mânerul furtunului de aspirare (7) în capătul superior al tubului telescopic (20) și împingeți mânerul cu fermitate până când se blochează în poziție (**Fig. 4**).
- Introduceți capătul inferior al tubului telescopic (20) în accesoriul de curățare (16, 18, 19 sau 20) și introduceți tubul cu fermitate până când se blochează în poziție (**Fig. 4**). Răsuciți ușor tubul pentru o inserție mai ușoară, dacă este necesar.

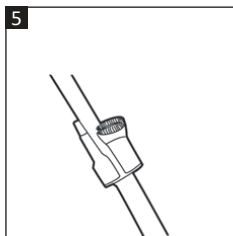

Fig. 5

Suport pentru accesorii

- Suportul pentru accesorii (3) poate fi prins pe tubul telescopic (20) pentru a menține accesorii de curățare la îndemână în timpul curățării (Fig. 5).

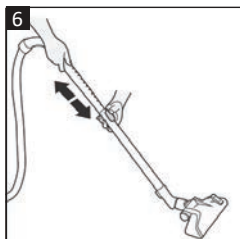

Fig. 6

Reglarea tubului telescopic

Tubul telescopic (20) are un tub interior și unul exterior.

- Glisați Butonul de eliberare a tubului telescopic (21) în direcția săgeții marcate pe buton și țineți-l în timp ce reglați tubul telescopic la lungimea dorită (Fig. 6).
- Eliberați butonul pentru a bloca tuburile în poziție. Nu extindeți excesiv tubul telescopic.

RO



AVERTISMENT: Asigurați-vă că recipientul de praf și filtrele sunt instalate corect înainte de a utiliza aspiratorul.

5.2. CONECTAREA, DECONECTAREA DE LA PRIZĂ, PORNIREA/ OPRIREA

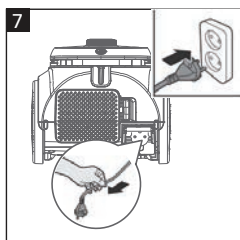

Fig. 7

Conectarea la priză

- Desfășurați cablul de alimentare la lungimea dorită (Fig. 7). Nu mai trageți cablul atunci când vedeți marcajul galben.
- Apoi introduceți ștecherul cu fermitate într-o priză de alimentare cu tensiunea potrivită.



ATENȚIE: Nu trageți cablul mai departe de marcajul roșu pentru a evita deteriorarea.

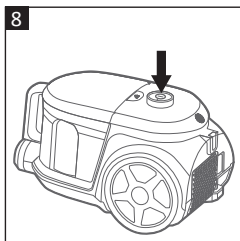

Fig. 8

Pornirea

- Apăsați Întrerupătorul (13) pentru a porni aspiratorul (Fig. 8).

Oprirea, deconectarea și înfășurarea cablului

După ce ați terminat de utilizat aparatul:

1. Apăsați Întrerupătorul (13) pentru a opri aspiratorul (Fig. 8).
2. Scoateți ștecherul din priza de perete.
3. Țineți ștecherul și apăsați butonul de înfășurare a cablului (14) ușor cu cealaltă mână pentru a înfășura automat cablul (Fig. 9). Ghidați cablul cu mâna pentru a preveni lovirea ștecherului și a cablului pe durata înfășurării.
4. Pentru a transporta aspiratorul, ridicați mânerul de transport (14).

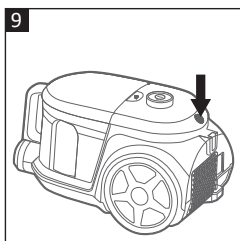

Fig. 9

RO

5.3. INSTRUCȚIUNI GENERALE DE UTILIZARE

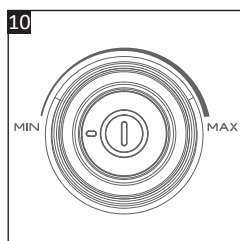

Fig. 10

Selector de viteză

- Rotiți selectorul de viteză (13) pentru a regla puterea de aspirație în funcție de tipul de suprafață care trebuie curățată (Fig. 10).
 - **Minim:** Pentru materiale delicate, perdele.
 - **Mediu:** Pentru mobilier, covoare și saltele.
 - **Maxim:** Pentru gresie, lemn sau alte pardoseli dure.

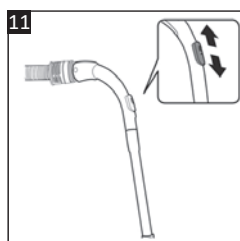

Fig. 11

Regulator de putere de aspirare

- Când este dificil să deplasați peria de pardoseală (18) peste podea, puteți ajusta, de asemenea, puterea de aspirare cu Comutatorul de putere de aspirare (8) de pe mânerul furtunului de aspirare (Fig. 11). Glisați comutatorul în sus/în jos pentru a ajusta.

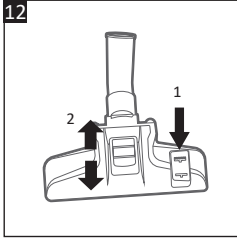







Fig. 12

Perie de podea cu dublă utilizare

- Folosiți comutatorul cu pedală (18) de pe peria de podea pentru a adapta capul în vederea curățării podelelor dure sau a covoarelor.

 - Apăsăți  pe comutatorul cu pedală pentru a extrage perii pentru a curăța podelele dure.
 - Apăsăți  pe comutatorul cu pedală pentru a retracta periile pentru a curăța covoare, mochete sau preșuri.
- Setați clapa culisantă pe „CURĂȚARE UȘOARĂ“ (EASY CLEAN) sau „CURĂȚARE ÎN PROFUNZIME“ pentru a regla fluxul de aer care intră la o priză mai mare sau mai mică, în funcție de tipul de suprafață a podelei. Ridicați peria de podea înainte de a culisa clapa.

Tip de podea	Perie de podea cu dublă utilizare		Setarea selectorului de viteză
	Setarea periei (comutator pedală)	Setarea clapei culisante	
Podele dure, gresie		CURĂȚARE UȘOARĂ / CURĂȚARE ÎN PROFUNZIME	Maxim
Covoare		CURĂȚARE UȘOARĂ / CURĂȚARE ÎN PROFUNZIME	Medie
Covoare, preșuri		CURĂȚARE UȘOARĂ	Medie

RO

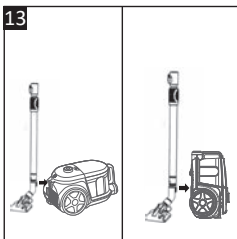

Fig. 13

Parcarea tubului telescopic cu peria de pardoseală

Aspiratorul este proiectat cu 2 sloturi pentru parcare. Unul în partea de jos și celălalt pe spatele aspiratorului. Această caracteristică vă permite să parcați tubul telescopic (20) cu peria de pardoseală (17) într-una dintre pozițiile de parcare în timpul pauzelor sau a depozitării.

- Apăsăți butonul de eliberare a tubului telescopic (21) pentru a retracta tubul înainte de parcare.
- Poziție de parcare orizontală** – Culisați fila de pe gâtul periei de pardoseală (17) în fanta de parcare de pe spatele aspiratorului conform ilustrației (Fig. 13).
- Poziție de parcare verticală** – Poziționați aspiratorul în poziție verticală și culisați fila de pe gâtul periei de pardoseală (17) în fanta de parcare de sub aspirator conform ilustrației (Fig. 13).

5.4. GOLIREA COLECTORULUI DE PRAF



AVERTISMENT: Înainte de a goli colectorul de praf, asigurați-vă că aspiratorul este oprit și deconectat de la priza de curent.

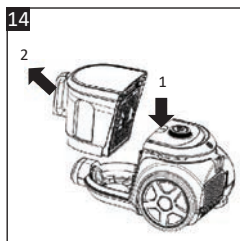

Fig. 14

- Goliți periodic colectorul de praf (11). Nu permiteți conținutului să depășească nivelul marcat „MAX”.
- 1. Apăsați și mențineți apăsat butonul de eliberare a colectorului de praf (12) cu o mână și ridicați colectorul de praf de mânerul său (10) cu cealaltă mână pentru a-l scoate din aspirator (Fig. 14).



Fig. 15

2. Pe partea din spate a capacului colectorului de praf, apăsați butonul de eliberare a capacului situat în centru și trageți butonul în sus pentru a scoate capacul (Fig. 15).

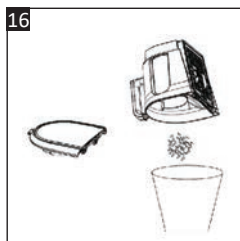

Fig. 16

3. Goliți conținutul într-un coș de gunoi (Fig. 16).
4. Închideți capacul și repuneți la loc colectorul de praf la aspirator.

5.5. PROTECȚIE LA SUPRAÎNCĂLZIRE

Dacă recipientul de praf este prea plin, filtrele sunt prea prăfuite sau un obiect mare este aspirat din greșeală, protecția la supraîncălzire poate activa și opri aspiratorul.

În acest caz, opriți și deconectați imediat aspiratorul de la priza de alimentare. Lăsați aparatul să se răcească timp de 1 oră înainte de a-l reporni. Goliți colectorul de praf. Verificați dacă există blocaje (→ **ÎNDEPĂRTAREA UNUI BLOCAJ**). Dispozitivul de siguranță se va reseta automat când aspiratorul este pornit din nou.

5.6. ÎNDEPĂRTAREA UNUI BLOCAJ

Dacă aspiratorul se oprește brusc sau simțiți o încetinire bruscă a puterii de aspirare, opriți și deconectați imediat aspiratorul.

1. Verificați dacă recipientul de praf (11) este plin, deplasat sau are nevoie de curățare.
2. Dacă recipientul de praf nu este plin, verificați dacă filtrele de motor (22 și 23) sau filtrul de evacuare a aerului (24) necesită curățare sau înlocuire.
3. Verificați dacă există blocaje. Îndepărtați furtunul de aspirare (6) de pe aspirator și detașați tubul telescopic (20) și accesoriul de curățare (1, 2, 4, 5, 16 sau 17). Verificați cu atenție în interiorul orificiului furtunului (9), furtunul de aspirare (6), tubul telescopic (20) și accesoriul de curățare individual pentru orice obstrucție și îndepărtați-o.

6. CURĂȚAREA ȘI ÎNGRIJIREA



AVERTISMENT: Înainte de a curăța sau de a efectua operații de întreținere, deconectați aparatul de la priza electrică.



AVERTISMENT: Pentru prevenirea electrocutării sau a vătămărilor, nu scufundați niciodată aparatul, cablul de alimentare ori ștecherul în apă sau în alte lichide. Nu le clătiți sub jetul de apă de la robinet.

RO

- **IMPORTANT:** Nu folosiți niciodată solvenți, agenți de curățare chimici sau abrazivi, perii de sârmă, obiecte ascuțite sau bureți abrazivi pentru a curăța aparatul.
- Goliți periodic colectorul de praf. Nu permiteți conținutului să depășească nivelul marcat „MAX”.
- Verificați în mod regulat colectorul de praf (11) și filtrele de motor (22 și 23). Curățați-le conform recomandărilor (→ **COLECTORUL DE PRAF ȘI FILTRELE DE MOTOR**).
- Verificați ocazional filtrul de evacuare a aerului (24) și curățați-l conform recomandărilor. (→ **FILTRU DE EVACUARE A AERULUI**).
- Nu curățați filtrele într-o mașină de spălat vase sau într-o mașină de spălat. Nu utilizați un uscător de păr pentru a usca filtrele.
- Ștergeți aspiratorul cu o cârpă moale și uscată.
- Verificați în mod regulat aspiratorul și accesoriile pentru deteriorări sau blocaje (→ **ÎNDEPĂRTAREA UNUI BLOCAJ**). Îndepărtați orice resturi (praf, păr, scame, obiecte străine etc.) care se pot acumula în timp pentru a menține performanța optimă a aparatului dumneavoastră.



AVERTISMENT:

- **Nu utilizați niciodată aspiratorul fără filtre și colector de praf, deoarece acest lucru poate deteriora aparatul.**
- Filtrele rupte sau care nu se potrivesc corect pot deteriora motorul. Atunci când un filtru este defect, acesta trebuie înlocuit cu unul nou original.

6.1. COLECTORUL DE PRAF ȘI FILTRELE DE MOTOR

Curățați colectorul de praf și filtrele de motor atunci când sunt prăfuite. Înlocuiți filtrul HEPA atunci când puterea de aspirare devine mai slabă în timp.

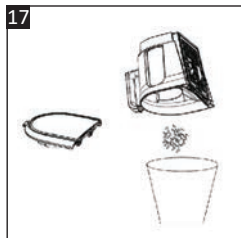

Fig. 17

1. Oprii și scoateți aspiratorul din priză.
2. Scoateți colectorul de praf și goliți mai întâi conținutul (→ **GOLIREA COLECTORULUI DE PRAF**). (Fig. 17).

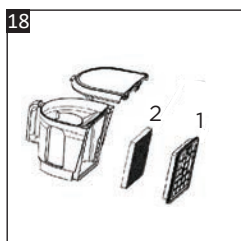

Fig. 18

3. Trageți cele 2 file de plastic din mijlocul filtrului HEPA (23) pentru a-l scoate din spatele colectorului de praf (Fig. 18).
4. Apoi scoateți filtrul de burete (22) din filtrul HEPA.

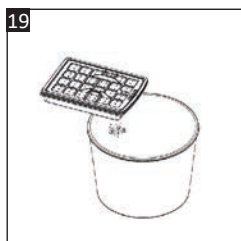

Fig. 19

5. Loviți ușor filtrul HEPA (23) deasupra unui coș de gunoi pentru a îndepărta excesul de praf (Fig. 19).

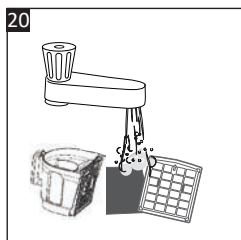

Fig. 20

6. Țineți filtrul de burete (22) cu partea murdară în jos și clătiți-l sub jetul de apă de la robinet cu apă caldă până când apa curge limpede (Fig. 20). Clătiți filtrul HEPA (23) în același mod.
7. Clătiți interiorul colectorului de praf (11) cu apă caldă.
8. Lăsați să se usuce la aer timp de 24 de ore.
9. Asigurați-vă că toate piesele sunt complet uscate înainte de a le reasambla la aspirator.

6.2. FILTRUL DE EVACUARE A AERULUI

Curățați filtrul de evacuare a aerului (24) atunci când este prăfuit pentru a menține o aspirare eficientă.

21

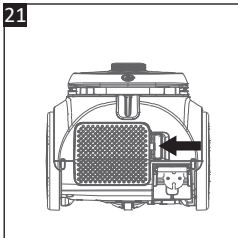

Fig. 21

Curățarea sau înlocuirea filtrului de evacuare a aerului

1. Opriți și scoateți aspiratorul din priză.
2. Pe spatele aspiratorului, împingeți clema capacului evacuării aerului (25) spre stânga pentru a-l debloca și a-l scoate (**Fig. 21**).

22

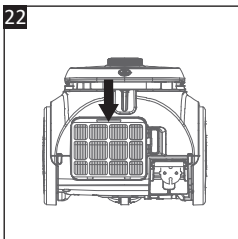

Fig. 22

3. Apăsați în jos clema din partea de sus a filtrului de evacuare a aerului (24) pentru a-l scoate din aspirator (**Fig. 22**).

23

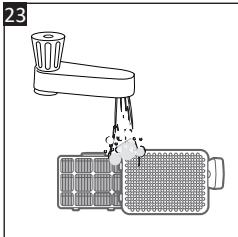

Fig. 23

4. Țineți filtrul evacuării aerului (24) în jos și clătiți-l sub jetul de apă de la robinet cu apă caldă până când apa curge limpede (**Fig. 23**). Clătiți capacul evacuării aerului (25).
5. Lăsați să se usuce la aer timp de 24 de ore.
6. Asigurați-vă că toate piesele sunt complet uscate înainte de a le reasambla pe aspirator.

RO

СОДЕРЖАНИЕ

1. ИНСТРУКЦИЯ ПО ТЕХНИКЕ БЕЗОПАСНОСТИ	С. 96
2. ТЕХНИЧЕСКИЕ ХАРАКТЕРИСТИКИ	С. 99
3. ОПИСАНИЕ ИЗДЕЛИЯ	С. 100
4. СБОРКА И РАЗБОРКА	С. 100
5. ЭКСПЛУАТАЦИЯ	С. 101
6. ОЧИСТКА И УХОД	С. 106

1. ИНСТРУКЦИЯ ПО ТЕХНИКЕ БЕЗОПАСНОСТИ

Перед использованием устройства внимательно прочтите инструкцию по эксплуатации и сохраните ее для дальнейшего использования.

RU

1. Этим устройством могут пользоваться дети старше 8 лет, а также лица со сниженными физическими, сенсорными или ментальными возможностями или с недостаточным опытом и знаниями, при условии присмотра за ними или инструктажа относительно безопасного использования устройства и понимания возможной опасности. Не позволяйте детям играть с данным устройством. Не позволяйте детям выполнять очистку и техническое обслуживание устройства без наблюдения взрослых.

2. Перед подключением устройства к электросети всегда проверяйте, чтобы напряжение в сети совпадало со значением, указанным на паспортной табличке устройства. Всегда подключайте устройство к розетке с заземлением.

3. Если кабель питания поврежден, то во избежание поражения электрическим током его должен заменить изготовитель, его технический представитель или другой квалифицированный специалист.

4. Не оставляйте подключенное к электросети устройство без присмотра. Отключайте устройство от розетки питания, когда оно не используется, а также перед обслуживанием.

5. Не используйте устройство вне помещений и на влажной поверхности.

6. Устройство не должно использоваться в качестве игрушки. Будьте очень внимательны, если рядом находятся дети.

7. Используйте данное устройство только согласно инструкции. Используйте только принадлежности, рекомендованные производителем.

8. Не используйте устройство, если кабель или вилка повреждены. Если устройство не работает надлежащим образом, в нем отсутствуют какие-либо части, оно падало, было повреждено, оставалось вне помещения или попадало в воду, отнесите его в сервисный центр.

9. Не тяните и не переносите устройство за кабель, не используйте кабель в качестве рукоятки, не прищемляйте его дверью и не перетягивайте его через острые края или углы. Следите, чтобы кабель не попал под устройство во время использования. Держите кабель подальше от горячих поверхностей.

10. Не тяните за кабель, чтобы отключить устройство от электросети. Чтобы отсоединить устройство от розетки питания, беритесь за вилку, а не за кабель.

11. Не прикасайтесь к вилке и устройству влажными руками.

12. Не помещайте какие-либо предметы в отверстия. Не используйте устройство, если какие-либо его отверстия заблокированы. Содержите отверстия в чистоте от пыли, пуха, волос и других загрязнений, которые могут уменьшить поток воздуха.

13. Держите пальцы, волосы, свисающие края одежды и другие части тела подальше от отверстий и движущихся частей устройства.

14. Не всасывайте горячие или дымящиеся предметы, например сигареты, спички или горячий пепел.

15. Не используйте устройство без установленного пылесборника и (или) фильтров.

16. Выключайте все элементы управления перед отключением устройства от электросети.

17. Соблюдайте особую осторожность при уборке на лестницах.

18. Не используйте устройство для уборки легковоспламеняющихся или горючих жидкостей, таких как бензин. Не эксплуатируйте устройство в местах, где могут находиться такие жидкости.

RU

19. Не используйте устройство, если какой-либо электрический провод поврежден, разрезан или проколот. Избегайте попадания в устройство острых предметов.

20. Выключайте устройство перед подсоединением и отсоединением шланга и насадок.

21. Держите вилку при сматывании кабеля на катушку. Не допускайте затягивания вилки во время перемотки.

22. Отключите устройство от сети перед подключением неэлектрических механических принадлежностей.

23. Сведения об установке и обслуживании устройства приведены в следующих разделах руководства.

24.  Неисправные электроприборы подлежат переработке. Запрещается выбрасывать их

вместе с бытовыми отходами. Пожалуйста, поддержите наше стремление сохранить природные ресурсы и защитить окружающую среду. Сдайте данное устройство в специальный центр утилизации или сбора.

25. Не используйте пылесос для уборки воды, жидкости или влажной грязи. Используйте прибор только для сухой уборки.

26. РИСК ПОРАЖЕНИЯ ЭЛЕКТРИЧЕСКИМ ТОКОМ!

После очистки фильтров, дождитесь их полного высыхания, прежде чем вновь подсоединять их к пылесосу, во избежание всасывания жидкости и ее попадания в электрические компоненты.

27. ПРЕДУПРЕЖДЕНИЕ! Если всасывающий шланг, телескопическая трубка, щетка для пола или чистящий инструмент заблокированы, немедленно выключите пылесос и выньте вилку из розетки. Удалите засор, прежде чем снова подключить пылесос (см. раздел ЧИСТКА И ОБСЛУЖИВАНИЕ).

28. РИСК ПОРАЖЕНИЯ ЭЛЕКТРИЧЕСКИМ ТОКОМ! Данное устройство не содержит деталей, предназначенных для обслуживания пользователем. Не пытайтесь разбирать и самостоятельно ремонтировать устройство (или мотор). Для ремонта обратитесь в авторизованный сервисный центр.

RU

2. ТЕХНИЧЕСКИЕ ХАРАКТЕРИСТИКИ

Рабочее напряжение:	220–240 В~, 50–60 Гц
Номинальная мощность:	800 Вт
Уровень звуковой мощности :	75 дБА

3. ОПИСАНИЕ ИЗДЕЛИЯ

1. Круглая щетка
2. Щелевая насадка
3. Держатель для принадлежностей
4. Насадка для обивки
5. Мини турбо-насадка
6. Всасывающий шланг
7. Ручка всасывающего шланга
8. Регулятор мощности всасывания
9. Отверстие для подключения шланга
10. Ручка пылесборника
11. Пылесборник
12. Кнопка фиксатора пылесборника
13. Кнопка питания и ручка управления скоростью
14. Кнопка перемотки шнура и выдвижная ручка для переноски
15. Воздуховод
16. Насадка для паркета
17. Щетка для пола двойного назначения
18. Педальный переключатель (для извлечения/втягивания щетки для твердого пола)
19. Выдвижная защелка (ЛЕГКАЯ ОЧИСТКА/ГЛУБОКАЯ ОЧИСТКА)
20. Телескопическая трубка
21. Кнопка фиксации телескопической трубки
22. Предмоторный губчатый фильтр
23. Предмоторный НЕРА-фильтр
24. Фильтр отверстия для выхода воздуха
25. Крышка отверстия для выхода воздуха

RU

4. СБОРКА И РАЗБОРКА



ПРЕДУПРЕЖДЕНИЕ. Перед сборкой или разборкой любого аксессуара или части пылесоса убедитесь, что пылесос отключен от источника питания.



Рис. 1

Присоединение всасывающего шланга

- Совместите горловину всасывающего шланга (6) с приемником шланга (9) на пылесосе и сильно нажмите, пока он не встанет на место (**Рис. 1**).

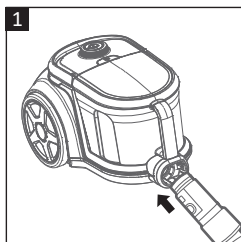

Рис. 2

Отсоединение всасывающего шланга

- Нажмите кнопку разблокировки на горловине всасывающего шланга (6), чтобы разблокировать и снять шланг с пылесоса (**Рис. 2**).

5. ЭКСПЛУАТАЦИЯ

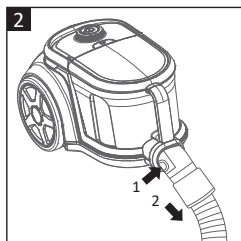
5.1. ПЕРЕД ПОДКЛЮЧЕНИЕМ ПЫЛЕСОСА

5.1.1. ВЫБОР ЧИСТЯЩЕГО ИНСТРУМЕНТА

Выберите инструмент для очистки, подходящий для вашей задачи по очистке.

- **Щетка для пола двойного назначения (17):** Для чистки твердых полов или ковров (→ **ОБЩИЕ ОПЕРАЦИИ**).
- **Насадка для паркета (16):** Для уборки пылесосом паркетных и деревянных полов.
- **Круглая щетка (1):** Для чистки твердых мебельных поверхностей, углов потолков или жалюзей.
- **Щелевая насадка (2):** Для очистки плинтусов, углов и узких участков.
- **Насадка для обивки (4):** Для чистки диванов, подушек, стульев.
- **Мини турбо-насадка (5):** Для уборки пылесосом лестниц, для глубокой очистки ковров и удаления шерсти домашних животных.

5.1.2. УСТАНОВКА И СНЯТИЕ ЧИСТЯЩИХ ИНСТРУМЕНТОВ



Рис. 3

Присоединение чистящего инструмента

- Инструменты для очистки (1, 2, 4, 5, 16 и 17) можно прикрепить к нижнему концу телескопической трубки (20) (**Рис. 3А**) или к ручке всасывающего шланга (7) (**Рис. 3В**).
- Просто совместите выбранный чистящий инструмент с соединительной деталью и сильно надавите, пока он не встанет на место.

Снятие чистящего инструмента

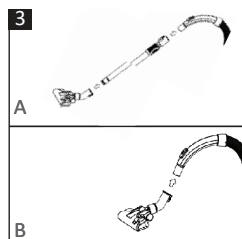
- Чтобы снять чистящий инструмент, возьмитесь за шейку инструмента и вытащите его.
- Никогда не тяните за шнур питания, не поднимайте за него прибор, не позволяйте ему застревать в дверях или тереться об углы.
- Никогда не тяните пылесос за шнур питания.
- Держитесь за шнур питания, когда сматываете его. Никогда не позволяйте шнуру питания свободно сматываться.
- Батарейки (входят в комплект) содержат вещества, которые могут нанести вред окружающей среде. Прежде чем окончательно утилизировать данное устройство, необходимо извлечь батарейки.
- Не выбрасывайте отработавшие батарейки вместе с бытовыми отходами. В целях защиты окружающей среды аккумулятор и прибор следует утилизировать в соответствии с действующими нормами.
- Утилизируйте их в соответствующий контейнер для переработки или верните в розничный магазин.

RU

5.1.3. ИСПОЛЬЗОВАНИЕ ТЕЛЕСКОПИЧЕСКОЙ ТРУБКИ

Подсоедините телескопическую трубку (20) для уборки полов или для большей досягаемости.



Рис. 4

Присоединение телескопической трубки

- Вставьте рукоятку всасывающего шланга (7) в верхний конец телескопической трубки (20) и сильно нажмите на рукоятку, пока она не встанет на место (**Рис. 4**).
- Вставьте нижний конец телескопической трубки (20) в насадку для чистки (16, 18, 19 или 20) и сильно нажмите на трубку, пока она не встанет на место (**Рис. 4**). При необходимости слегка поверните трубку, чтобы ее было легче вставить.



Рис. 5

Держатель для принадлежностей

- Держатель принадлежностей (3) можно закрепить на телескопической трубке (20), чтобы чистящие насадки были под рукой во время очистки (**Рис. 5**).

RU

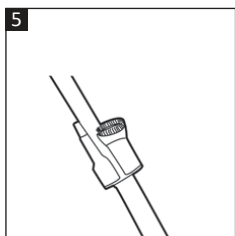

Рис. 6

Регулировка телескопической трубки

Телескопическая трубка (20) имеет внутреннюю и внешнюю трубы.

- Сдвиньте кнопку фиксации телескопической трубки (21) в направлении стрелки, отмеченной на кнопке, и удерживайте ее, пока регулируете телескопическую трубку на желаемую длину (**Рис. 6**).
- Отпустите кнопку, чтобы зафиксировать трубки на месте. Не выдвигайте телескопическую трубку слишком сильно.

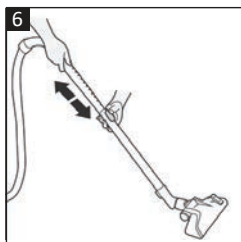

ПРЕДУПРЕЖДЕНИЕ: Перед подключением пылесоса убедитесь, что пылесборник и фильтры правильно установлены на место.

5.2. ПОДКЛЮЧЕНИЕ К СЕТИ, ОТКЛЮЧЕНИЕ, ВКЛЮЧЕНИЕ / ВЫКЛЮЧЕНИЕ



Рис. 7

Подключение к сети

- Вытяните шнур питания на желаемую длину (Рис. 7). Перестаньте тянуть за шнур, когда увидите желтую отметку.
- Затем плотно вставьте вилку в розетку с соответствующим напряжением.

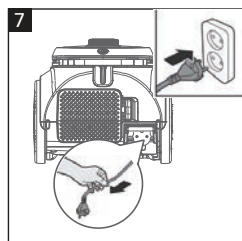

ВНИМАНИЕ! Не тяните шнур питания дальше красной отметки, чтобы не повредить его.



Рис. 8

Включение

- Нажмите на переключатель питания (13), чтобы включить пылесос (Рис.8).

Выключение, отключение от сети и перемотка шнура

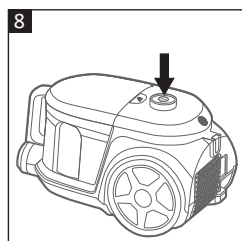
По окончании использования прибора:

1. Нажмите на переключатель питания (13), чтобы выключить пылесос (Рис. 8).
2. Извлеките вилку из розетки.
3. Удерживая вилку, другой рукой нажмите кнопку перемотки шнура (14) для автоматической перемотки шнура (Рис. 9). Проведите шнур рукой, чтобы вилка и шнур не хлестали при перемотке.
4. Чтобы транспортировать пылесос, поднимите ручку для переноски (14).



Рис. 9

5.3. ЭКСПЛУАТАЦИЯ

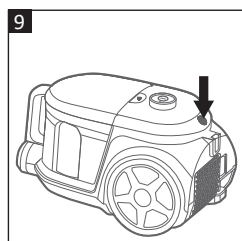

Рис. 10

Ручка регулировки скорости

- Поверните ручку регулировки скорости (13), чтобы отрегулировать мощность всасывания в соответствии с типом очищаемой поверхности (Рис. 10).

- **Минимальная:** Для деликатных материалов, штор.
- **Средняя:** Для мебели, ковров и матрасов.
- **Максимальная:** Для плитки, деревянных или других твердых полов.

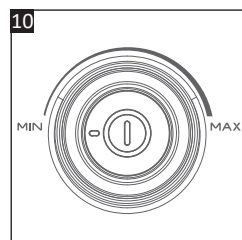
RU



Рис. 11

Регулятор мощности всасывания

- Если трудно перемещать щетку для пола (18) по полу или ковру, вы также можете отрегулировать мощность всасывания с помощью регулятора мощности всасывания (8) на ручке всасывающего шланга (Рис. 5). Для регулировки сдвиньте переключатель вверх / вниз.



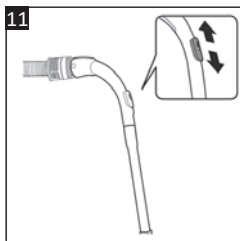

Рис. 12

Щетка для пола двойного назначения

1. Используйте pedalный переключатель (18) на щетке для пола, чтобы адаптировать насадку для чистки твердых полов или ковров.
 - Нажмите вниз  на pedalном переключателе для извлечения щеток для чистки твердых полов.
 - Нажмите вниз  на pedalном переключателе, чтобы втянуть щетки для чистки ковров, ковриков или циновок.
2. Установите выдвижную защелку в положение «ЛЕГКАЯ ОЧИСТКА» или «ГЛУБОКАЯ ОЧИСТКА», чтобы отрегулировать входящий поток воздуха на более высокий или более низкий уровень захвата, в зависимости от типа поверхности пола. Поднимите щетку для пола, прежде чем сдвинуть язычок.

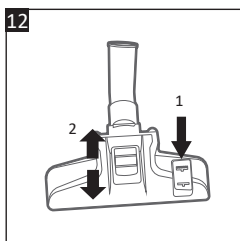
RU

Тип напольного покрытия	Щетка для пола двойного назначения		Настройка ручки регулировки скорости
	Настройка щетки (pedальный переключатель)	Настройка выдвижной защелки	
Твердые полы, плитка		ЛЕГКАЯ ОЧИСТКА/ ГЛУБОКАЯ ОЧИСТКА	Максимальное количество
Ковры		ЛЕГКАЯ ОЧИСТКА/ ГЛУБОКАЯ ОЧИСТКА	Средняя
Ковры, коврики		ЛЕГКАЯ ОЧИСТКА	Средняя



Рис. 13

Парковка телескопической трубки с щеткой для пола

Ваш пылесос имеет 2 слота для парковки. Один снизу, а другой сзади пылесоса. Эта функция позволяет парковать телескопическую трубку (20) с щеткой для пола (17) в одном из положений парковки во время пауз или хранения.

- Нажмите кнопку освобождения телескопической трубки (21), чтобы втянуть трубу перед парковкой.
- **Горизонтальное парковочное положение** - вставьте язычок на шейке щетки для пола (17) в парковочный паз на задней части пылесоса, как показано на (Рис. 13).
- **Вертикальное парковочное положение** - Поставьте пылесос вертикально и вставьте язычок на шейке щетки для пола (17) в парковочный паз в нижней части пылесоса, как показано на (Рис. 13).

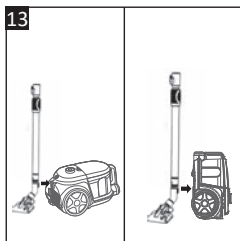
5.4. ОПОРОЖНЕНИЕ ПЫЛЕСБОРНИКА



ПРЕДУПРЕЖДЕНИЕ. Перед опорожнением пылесборника убедитесь, что пылесос выключен и отсоединен от розетки.

RU



Рис. 14

- Регулярно опорожняйте пылесборник (11). Не превышайте уровень отметки **MAX**.

1. Нажмите и удерживайте кнопку освобождения пылесборника (12) одной рукой, а другой рукой поднимите пылесборник за ручку (10), чтобы вынуть его из пылесоса (Рис. 14).

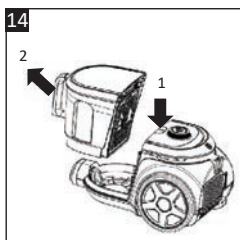

Рис. 15

2. На задней стороне крышки пылесборника нажмите кнопку открывания крышки, расположенную в центре, и потяните кнопку вверх, чтобы снять крышку (Рис. 15).



Рис. 16

3. Опорожните содержимое в мусорную корзину (Рис. 16).
4. Закройте крышку и снова прикрепите контейнер для пыли к пылесосу.

5.5. ЗАЩИТА ОТ ПЕРЕГРЕВА

Если пылесборник переполнен, фильтры слишком запылены или случайно засасывается крупный предмет, может сработать защита от перегрева и пылесос выключится.

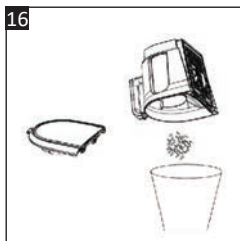
В этом случае немедленно выключите и отсоедините пылесос от розетки. Дайте устройству остыть в течение 1 часа, прежде чем снова приступать к уборке. Опорожните пылесборник. Проверить на наличие засоров (→ **УДАЛЕНИЕ ЗАСОРА**). Защитное устройство автоматически сбрасывается при повторном включении пылесоса.

RU

5.6. ОЧИСТКА ЗАСОРОВ

Если пылесос внезапно выключается или вы чувствуете резкое снижение мощности всасывания, немедленно выключите пылесос и отключите его от сети.

1. Проверьте, не заполнен ли пылесборник (11), не смещен ли он, и не нуждается ли он в очистке.
2. Если пылесборник не заполнен, проверьте, нужно ли очистить или заменить предмоторные фильтры (22 и 23) или выпускной воздушный фильтр (24).
3. Проверьте, нет ли засоров. Снимите всасывающий шланг (6) с пылесоса и снимите телескопическую трубку (20) и чистящий инструмент (1, 2, 4, 5, 16 или 17). Тщательно проверьте соединитель шланга (9), всасывающий шланг (6), телескопическую трубку (20) и чистящий инструмент по отдельности на предмет наличия любых засоров, и удалите их.

6. ОЧИСТКА И УХОД



ПРЕДУПРЕЖДЕНИЕ. Выключите устройство и отсоедините его от электросети перед проведением очистки или обслуживания.



ПРЕДУПРЕЖДЕНИЕ. Во избежание пожара, поражения электрическим током или травмирования никогда не погружайте устройство, кабель питания или вилку прибора в воду или другие жидкости. Не промывайте их под проточной водой.

- **ВАЖНО!** Никогда не используйте для очистки устройства растворители, химические или абразивные чистящие средства, проволочные щетки, острые предметы или металлические губки.

- Регулярно опорожняйте пылесборник. Следите за тем, чтобы содержимое пылесборника не превышало уровень отметки **МАХ**.
- Регулярно проверяйте пылесборник (11) и предмоторные фильтры (22 и 23). Очищайте их, как рекомендовано (→ **ПЫЛЕСБОРНИК И ПРЕДМОТОРНЫЕ ФИЛЬТРЫ**).
- Время от времени проверяйте выходной воздушный фильтр (24) и очищайте его, как рекомендуется. (→ **ФИЛЬТР ВЫПУСКНЫХ ОТВЕРСТИЙ**).
- Не очищайте фильтры в посудомоечной или стиральной машине. Не используйте фен для сушки фильтров.
- Протрите пылесос сухой мягкой тканью.
- Регулярно проверяйте пылесос и аксессуары на предмет повреждений или засоров (→ **УСТРАНЕНИЕ ЗАСОРА**). Удалите весь мусор (пыль, волосы, ворс, посторонние предметы и т.д.), который может накапливаться с течением времени, для поддержания оптимальной работы вашего прибора.



ПРЕДУПРЕЖДЕНИЕ.

- **Никогда не используйте пылесос без фильтров и пылесборника, так как это может повредить прибор.**
- Порванные или неуплотненные фильтры могут повредить двигатель. Если фильтр неисправен, его необходимо заменить на новый, оригинальный.

RU

6.1. ПЫЛЕСБОРНИК И ПРЕДМОТОРНЫЕ ФИЛЬТРЫ

Очистите пылесборник и предмоторные фильтры, если они запылились. Замените HEPA-фильтр, когда мощность всасывания со временем станет слабее.



Рис. 17

1. Выключите устройство и отсоедините его от электросети.
2. Выньте пылесборник и сначала опорожните его содержимое (→ **ОЧИСТКА ПЫЛЕСБОРНИКА**). (Рис. 17).

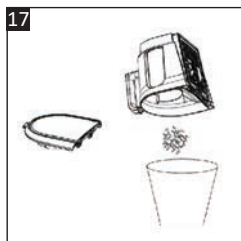

Рис. 18

3. Потяните за 2 пластиковых язычка в середине HEPA-фильтра (23), чтобы извлечь его из задней части пылесборника (Рис. 18).
4. Затем выньте губчатый фильтр (22) из HEPA-фильтра.

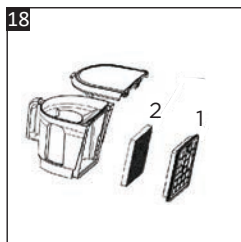

Рис. 19

5. Осторожно постучите фильтром HEPA (23) по мусорному ведру, чтобы удалить излишки пыли (Рис. 19).

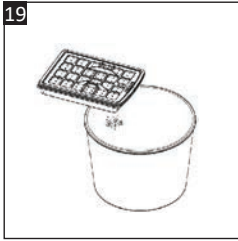

Рис. 20

6. Удерживая губчатый фильтр (22) грязной стороной вниз, промойте его под краном теплой водой, пока вода не станет прозрачной (Рис. 20). Таким же образом промойте HEPA-фильтр (23).
7. Промойте пылесборник (11) внутри теплой водой.
8. Дайте высохнуть на воздухе в течение 24 часов.
9. Перед повторной сборкой пылесоса убедитесь, что все детали полностью высохли.

RU

6.2. ВЫПУСКНОЙ ВОЗДУШНЫЙ ФИЛЬТР

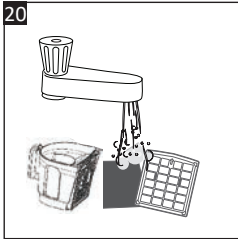
Очистите выпускной воздушный фильтр (24), когда он запылен, чтобы обеспечить эффективное всасывание.



Рис. 21

Очистка или замена выпускного воздушного фильтра

1. Выключите устройство и отсоедините его от электросети.
2. На задней части пылесоса нажмите на язычок крышки выпускного воздушного отверстия (25) влево, чтобы разблокировать ее, и снимите ее (Рис. 21).

22

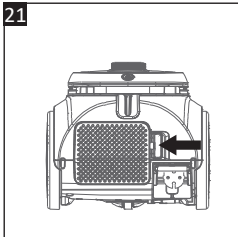

Рис. 22

3. Нажмите на язычок в верхней части выпускного воздушного фильтра (24), чтобы снять его с пылесоса (Рис. 22).

23

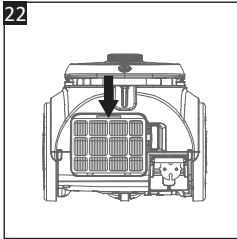

Рис. 23

4. Удерживая выпускной воздушный фильтр (24) грязной стороной вниз, промойте его под краном теплой водой, пока вода не станет прозрачной (Рис. 23). Промойте крышку отверстия для выхода воздуха (25).
5. Дайте высохнуть на воздухе в течение 24 часов.
6. Перед повторной сборкой пылесоса убедитесь, что все детали полностью высохли.

RU

ЗМІСТ

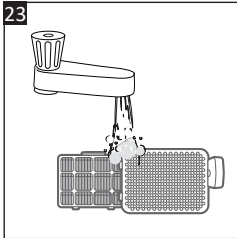
1. ПРАВИЛА БЕЗПЕКИ	С. 110
2. ТЕХНІЧНІ ХАРАКТЕРИСТИКИ	С. 113
3. ОПИС ВИРОБУ	С. 113
4. ЗБИРАННЯ / РОЗБИРАННЯ	С. 114
5. ЕКСПЛУАТАЦІЯ	С. 114
6. ОЧИЩЕННЯ ТА ДОГЛЯД	С. 120

1. ПРАВИЛА БЕЗПЕКИ

Перед використанням цього приладу уважно прочитайте наведені нижче вказівки та зберігайте інструкцію з експлуатації для подальшого використання.

UA 1. Цей прилад можуть використовувати діти старші 8 років та особи з обмеженими фізичними, сенсорними та ментальними можливостями або котрим бракує досвіду та знань, якщо їм забезпечено нагляд та надано інструкції щодо безпечного користування приладом і якщо вони розуміють можливу небезпеку. Дітям забороняється гратися з приладом. Дітям забороняється без нагляду чистити та обслуговувати прилад.

2. Перед підключенням пристрою до електричної розетки переконайтеся, що електричний струм у вашій мережі відповідає тому, що вказано на табличці на пристрої. Завжди підключайте прилад до заземленої розетки.

3. Якщо шнур живлення пошкоджений, то, щоб запобігти ураженню електричним струмом, його повинен замінити виробник, його технічний представник або спеціаліст аналогічної кваліфікації.

4. Не залишайте прилад, коли він під'єднаний до розетки. Від'єднайте його від розетки, коли він не використовується, і перед обслуговуванням.

5. Не використовуйте його надворі або на мокрих поверхнях.

6. Прилад не слід використовувати як іграшку. Необхідний нагляд, коли прилад використовується дітьми або біля них.

7. Використовуйте цей виріб тільки згідно із вказівками, викладеними в цьому посібнику. Використовуйте тільки насадки, рекомендовані виробником.

8. Не використовуйте прилад із пошкодженим шнуром або вилкою. Якщо прилад не працює належним чином, він упав, пошкоджений, був залишений на вулиці або потрапив у воду, поверніть його в сервісний центр.

9. Не тягніть за шнур живлення, не користуйтеся ним як ручкою для перенесення, для закривання дверей, не намотуйте шнур навколо предметів із гострими краями або кутами. Не переїжджайте шнур приладом. Тримайте шнур живлення подалі від гарячих поверхонь.

10. Ніколи не тягніть за шнур живлення, щоб витягнути його з розетки. Для відключення візьміть штепсель рукою і витягніть його з розетки.

11. Не торкайтесь штепселя або приладу вологими руками.

12. Не вставляйте предмети в отвори. Не використовуйте прилад із заблокованими отворами; не допускайте потрапляння пилу, пуху, волосся або інших матеріалів, які можуть зменшити потік повітря.

13. Тримайте волосся, вільний одяг, пальці та інші частини тіла подалі від отворів і рухомих частин.

14. Не підбирайте пиლოსосом нічого, що горить або димить, наприклад сигарети, сірники або гарячий попіл.

15. Не використовуйте без установленого мішка для пилу та/або фільтра.

16. Перед тим як відключити шнур живлення від електромережі, вимкніть усі відповідні кнопки приладу.

17. Будьте особливо обережні під час використання приладу на сходах.

18. Не використовуйте для збирання легкозаймистих або горючих рідин, таких як бензин. Не використовуйте в місцях, де можуть бути такі рідини.

19. Не використовуйте, якщо будь-який електричний провід пошкоджений, розрізаний або проколотий. Уникайте потрапляння гострих предметів.

20. Вимкніть прилад перед під'єднанням або від'єднанням шланга або електричних насадок.

21. Тримайте штекер під час намотування шнура на котушку. Не допускайте хльостання штекера під час змотування.

22. Відключіть пристрій від мережі перед під'єднанням неелектричних механічних аксесуарів.

UA

23. Інформацію про встановлення та обслуговування, що виконуються користувачем, див. пункт нижче в цьому посібнику.

24.  Несправні електроприлади мають бути утилізовані, і їх не дозволяється викидати з побутовими відходами. Активно допомагайте нам у збереженні ресурсів і захисті довкілля, віддавши цей прилад на утилізацію в спеціальний центр збору відходів.

25. Не використовуйте пилосос для прибирання води, рідини або вологого бруду. Використовуйте прилад тільки для сухого прибирання.

26. НЕБЕЗПЕКА ПОЖЕЖІ АБО УРАЖЕННЯ ЕЛЕКТРИЧНИМ СТРУМОМ! Після очищення фільтрів дайте їм повністю висохнути на повітрі, перш ніж знову прикріплювати до пилососа, щоб запобігти всмоктування рідини в електричні частини.

27. ПОПЕРЕДЖЕННЯ! Якщо шланг, телескопічну трубку, щітку для підлоги або насадку для прибирання заблоковано, негайно вимкніть пиросос і витягніть вилку з розетки. Видаліть засмічення, перш ніж знову підключити пиросос до розетки (див. **ЧИЩЕННЯ ТА ОБСЛУГОВУВАННЯ**).

28. НЕБЕЗПЕКА ПОЖЕЖІ АБО УРАЖЕННЯ ЕЛЕКТРИЧНИМ СТРУМОМ! Усередині цього приладу немає деталей, які повинен обслуговувати користувач. Не намагайтеся самостійно розібрати чи відремонтувати прилад (або мотор). Зверніться в авторизований сервісний центр для огляду або ремонту.

2. ТЕХНІЧНІ ХАРАКТЕРИСТИКИ

Робоча напруга:	220–240 В ~, 50–60 Гц
Номінальна потужність:	800 Вт
Рівень звукової потужності:	75 dBA

UA

3. ОПИС ВИРОБУ

1. Кругла щітка
2. Щілинна насадка
3. Тримач для аксесуарів
4. Інструмент для оббивки
5. Мінітурбонасадка
6. Всмоктувальний шланг
7. Ручка всмоктувального шланга
8. Регулятор потужності всмоктування
9. Гніздо для шланга
10. Ручка пилозбірника
11. Пилозбірник
12. Кнопка відкриття пилозбірника
13. Кнопка живлення та регулятор швидкості
14. Кнопка змотування шнура і висувна ручка для перенесення
15. Отвір для випуску повітря
16. Насадка для паркету
17. Універсальна щітка для підлоги
18. Педаль (для висування/втягування щітки для твердої підлоги)
19. Зсувний язичок (ЛЕГКЕ ОЧИЩЕННЯ/ГЛИБОКЕ ОЧИЩЕННЯ)
20. Телескопічна трубка
21. Кнопка розблокування телескопічної трубки
22. Передмоторний губчастий фільтр
23. Передмоторний НЕРА-фільтр
24. Випускний повітряний фільтр
25. Кришка отвору виходу повітря

4. ЗБИРАННЯ / РОЗБИРАННЯ



ПОПЕРЕДЖЕННЯ. Перед установленням або зняттям будь-якого аксесуара чи частини пилососа переконайтеся, що пилосос відключений від джерела живлення.



Рис. 1

Установлення всмоктувального шланга

- Сумістіть горловину шланга (6) з гніздом для шланга (9) на пилососі та сильно натисніть, доки вона не стане на місце (рис. 1).

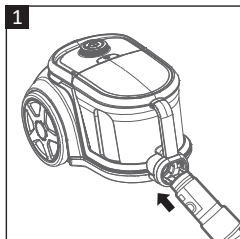

Рис. 2

Зняття всмоктувального шланга

- Натисніть кнопку розблокування на горловині шланга (6), щоб розблокувати і зняти шланг із пилососа (рис. 2).

UA

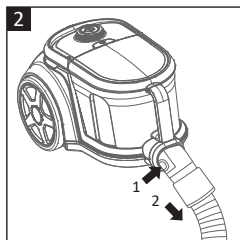
5. ЕКСПЛУАТАЦІЯ

5.1. ПЕРЕД УВІМКНЕННЯМ ПИЛОСОСА В РОЗЕТКУ

5.1.1. ВИБІР НАСАДКИ ДЛЯ ПРИБИРАННЯ

Виберіть насадку, що відповідає вашому завданню прибирання.

- **Універсальна щітка для підлоги (17):** для чищення твердої підлоги або килимів (→ **ЗАГАЛЬНЕ ФУНКЦІОНУВАННЯ**).
- **Насадка для паркету (16):** для прибирання паркетної та дерев'яної підлоги.
- **Кругла щітка (1):** для чищення твердих поверхонь меблів, кутів стель або жалюзі.
- **Щілинна насадка (2):** для очищення плінтусів, кутів і вузьких ділянок.
- **Насадка для оббивки (4):** для чищення диванів, подушок, стільців.
- **Мінітурбонасадка (5):** для прибирання сходів, для глибокого очищення килимів і видалення шерсті домашніх тварин.

5.1.2. УСТАНОВЛЕННЯ/ЗНЯТТЯ НАСАДКИ ДЛЯ ПРИБИРАННЯ



Рис. 3

Установлення насадки для прибирання

- Насадки для прибирання (1, 2, 4, 5, 16 і 17) можна прикріпити до нижнього кінця телескопічної труби (20) (рис. 3А) або ручки шланга (7) (рис. 3В).
- Просто сумістіть обрану насадку для прибирання зі з'єднувальною деталлю та сильно натисніть, доки вона не стане на місце.

Зняття насадки для прибирання

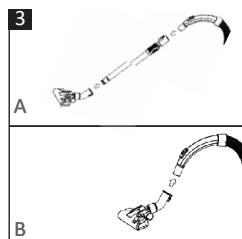
- Щоб зняти насадку для прибирання, візьміться за горловину насадки і витягніть її.
- Ніколи не тягніть за шнур живлення, не піднімайте прилад за нього, не допускайте, щоб він потрапив у дверцята або терся об кути.
- Ніколи не тягніть пилосос за шнур живлення.
- Тримайте шнур живлення, коли змотуєте його. Ніколи не допускайте, щоб шнур живлення вільно змотувався.
- Батареї (у комплекті) містять речовини, які можуть завдати шкоди довкіллю. Перш ніж остаточно утилізувати цей прилад, необхідно вийняти батареї.
- Не викидайте батареї або прилад разом із побутовим сміттям. З метою захисту довкілля батарею та прилад необхідно утилізувати відповідно до чинних норм.
- Викиньте їх у відповідний контейнер для переробки або поверніть у роздрібний магазин.

UA

5.1.3. ВИКОРИСТАННЯ ТЕЛЕСКОПІЧНОЇ ТРУБКИ

Під'єднайте телескопічну трубку (20) для прибирання підлоги або для більшої досяжності.



Рис. 4

Кріплення телескопічної трубки

- Вставте ручку шланга (7) у верхній кінець телескопічної трубки (20) і сильно натисніть на ручку, доки вона не стане на місце (рис. 4).
- Вставте нижній кінець телескопічної трубки (20) в насадку для прибирання (16, 18, 19 або 20) і сильно натисніть на трубку, доки вона не стане на місце (рис. 4). За необхідності злегка поверніть трубку, щоб її було легше вставити.



Рис. 5

Тримач для аксесуарів

- Тримач для аксесуарів (3) можна закріпити на телескопічній трубці (20), щоб насадки були під рукою під час прибирання (рис. 5).

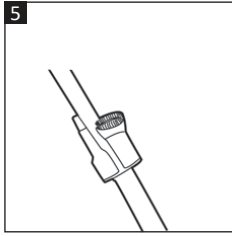

Рис. 6

Регулювання телескопічної трубки

Телескопічна трубка (20) має внутрішню і зовнішню трубку.

- Зсуньте кнопку звільнення телескопічної трубки (21) в напрямку стрілки, нанесеної на кнопку, і утримуйте її, поки ви регулюєте телескопічну трубку на бажану довжину (рис. 6).
- Відпустіть кнопку, щоб зафіксувати трубки. Не висувайте телескопічну трубку надмірно.

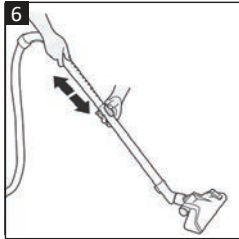

ПОПЕРЕДЖЕННЯ. Перед підключенням пилососа до розетки переконайтеся, що пилосбірник і фільтри встановлені правильно.

UA

5.2. ПІДКЛЮЧЕННЯ ДО ЕЛЕКТРОМЕРЕЖІ, ВІДКЛЮЧЕННЯ ВІД РОЗЕТКИ, УВІМКНЕННЯ/ВИМКНЕННЯ



Рис. 7

Підключення до мережі живлення

- Витягніть шнур живлення на потрібну довжину (рис. 7). Перестаньте тягнути за шнур, коли побачите жовту позначку.
- Потім міцно вставте вилку в розетку з відповідною напругою.

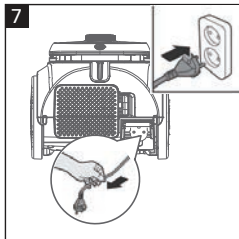

ЗАСТЕРЕЖЕННЯ. Не витягуйте шнур живлення далі червоної позначки, щоб не пошкодити його.



Рис. 8

Увімкнення

- Натисніть кнопку живлення (13), щоб увімкнути пилосос (рис. 8).

Вимкнення, відключення від розетки та змотування шнура

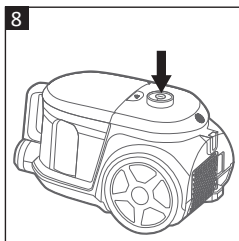
Закінчивши використання приладу:

1. Натисніть кнопку живлення (13), щоб вимкнути пилосос (рис. 8).
2. Вийміть вилку з розетки.
3. Утримуючи вилку, іншою рукою натисніть кнопку змотування шнура (14), щоб автоматично змотати шнур (рис. 9). Направляйте шнур рукою, щоб уникнути ударів вилкою та шнуром під час змотування.
4. Для транспортування пилососа підійміть ручку для перенесення (14).



Рис. 9

5.3. ЗАГАЛЬНЕ ФУНКЦІОНУВАННЯ

UA

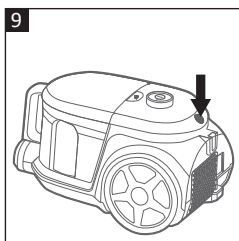

Рис. 10

Ручка регулювання швидкості

- Поверніть регулятор потужності всмоктування (13), щоб відрегулювати потужність всмоктування відповідно до типу поверхні (рис. 10).
 - **Мінімальний:** для делікатних матеріалів, штор.
 - **Середній:** для меблів, килимів і матраців.
 - **Максимальний:** для плитки, дерев'яних або інших твердих підлог.

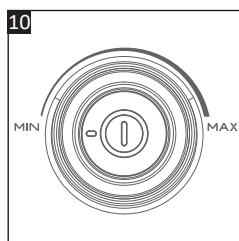

Рис. 11

Регулятор потужності всмоктування

- Якщо важко переміщати щітку для підлоги (18) по підлозі або паркету, ви також можете відрегулювати потужність всмоктування за допомогою регулятора потужності всмоктування (8) на ручці шланга (рис. 11). Для регулювання посуňte перемикач вгору/вниз.

12

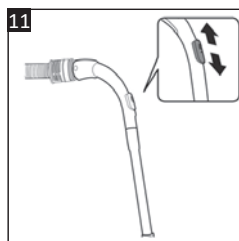





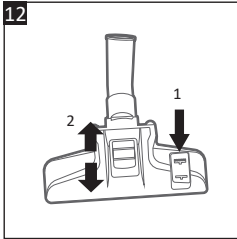

Рис. 12

Універсальна щітка для підлоги

- Використовуйте педальний перемикач (18) на щітці для підлоги, щоб налаштувати головку для очищення твердої підлоги або килимів.
 - Натисніть  на педальному перемикачі, щоб висунути щітки для очищення твердої підлоги.
 - Натисніть  на педальному перемикачі, щоб втягнути щітки для чищення килимів, доріжок або килимків.
- Установіть перемикач у положення «ЛЕГКЕ ОЧИЩЕННЯ» або «ГЛИБОКЕ ОЧИЩЕННЯ», щоб відрегулювати потік повітря, що надходить, на більш сильне або слабе зчеплення, залежно від типу поверхні підлоги. Підніміть щітку для підлоги, перш ніж посунути язичок.

Тип підлогового покриття	Універсальна щітка для підлоги		Налаштування ручки регулювання швидкості
	Налаштування щітки (педальний перемикач)	Налаштування зсувного язичка	
Тверда підлога, плитка		ЛЕГКЕ ОЧИЩЕННЯ / ГЛИБОКЕ ОЧИЩЕННЯ	Максимальне
Килими		ЛЕГКЕ ОЧИЩЕННЯ / ГЛИБОКЕ ОЧИЩЕННЯ	Середнє
Килимки		ЛЕГКЕ ОЧИЩЕННЯ	Середнє

UA



Рис. 13

Паркування телескопічної трубки із щіткою для підлоги

Ваш пилосос має 2 пази для паркування. Один знизу, а інший ззаду пилососа. Ця функція дає змогу паркувати телескопічну трубку (20) із щіткою для підлоги (17) в одному з положень паркування під час пауз або зберігання.

- Натисніть кнопку звільнення телескопічною трубки (21), щоб втягнути трубку перед паркуванням.
- **Горизонтальне положення паркування** – вставте язичок на горловині щітки для підлоги (17) в паркувальний паз на задній частині пилососа, як показано на рисунку (рис. 13).
- **Вертикальне положення паркування** – поставте пилосос вертикально і вставте язичок на горловині щітки для підлоги (17) в паркувальну паз у нижній частині пилососа, як показано на рисунку (рис. 13).

5.4. СПОРОЖНЕННЯ ПИЛОЗБІРНИКА



ПОПЕРЕДЖЕННЯ. Перед спорожненням пилозбірника переконайтеся, що пилосос вимкнено й від'єднано від розетки.

UA



Рис. 14

- Регулярно спорожняйте пилозбірник (11). Не допускайте, щоб вміст перевищував позначку рівня «MAX».

1. Натисніть і утримуйте кнопку зняття пилозбірника (12) однією рукою, а іншою рукою підніміть пилозбірник за ручку (10), щоб вийняти його з пилососа (рис. 14).

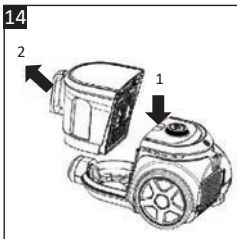

Рис. 15

2. На задній стороні кришки пилозбірника натисніть кнопку відкривання кришки, розташовану по центру, і потягніть кнопку вгору, щоб зняти кришку (рис. 15).



Рис. 16

3. Висипте вміст у смітник (рис. 16).
4. Закрийте кришку і знову прикріпіть пилозбірник до пилососа.

5.5. ЗАХИСТ ВІД ПЕРЕГРІВУ

Якщо пилозбірник переповнений, фільтри занадто запилені або випадково засмоктується великий предмет, може спрацювати захист від перегріву і пилосос вимкнеться.

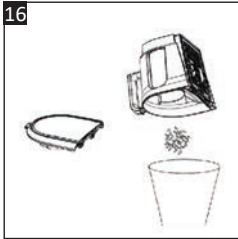
У такому разі негайно вимкніть пилосос і відключіть його від розетки. Дайте приладу охолонути протягом 1 години, перш ніж знову вмикати його. Спорожніть пилозбірник. Перевірте на наявність засмічень (→ **ПРОЧИЩЕННЯ ЗАСМІЧЕННЯ**). Захисний пристрій автоматично скидається під час повторного ввімкнення пилососа.

UA

5.6. ПРОЧИЩЕННЯ ЗАСМІЧЕННЯ

Якщо пилосос раптово вимикається або ви відчуваєте різке зниження потужності всмоктування, негайно вимкніть пилосос і відключіть його від мережі.

1. Перевірте, чи не заповнений пилозбірник (11), чи він перебуває не на місці або потребує очищення.
2. Якщо пилозбірник не повний, перевірте, чи потрібно очистити або замінити передмоторні фільтри (22 і 23) або випускний повітряний фільтр (24).
3. Перевірте наявність засмічень. Зніміть шланг (6) із пилососа та зніміть телескопічну трубку (20) і насадку для прибирання (1, 2, 4, 5, 16 або 17). Ретельно перевірте гніздо для шланга (9), шланг (6), телескопічну трубку (20) і насадку для прибирання окремо на предмет будь-яких перешкод і усуньте їх.

6. ОЧИЩЕННЯ ТА ДОГЛЯД



ПОПЕРЕДЖЕННЯ. Перед очищенням або обслуговуванням вимкніть прилад і вийміть вилку з розетки.



ПОПЕРЕДЖЕННЯ. Щоб уникнути ураження електричним струмом або травм ніколи не занурюйте прилад, шнур живлення або вилку у воду чи інші рідини. Не промивайте їх під краном.

- **ВАЖЛИВО.** Ніколи не використовуйте розчинники або абразивні чистячі засоби, дротяні щітки, гострі предмети або металеві губки для чистення приладу.
- Регулярно спорожняйте пилозбірник. Не допускайте, щоб вміст перевищував позначку рівня «**МАХ**».
- Регулярно перевіряйте пилозбірник (11) і передмоторні фільтри (22 і 23). Очищуйте їх відповідно до рекомендацій (→ **ПИЛОЗБІРНИК І ПЕРЕМОДТОРНІ ФІЛЬТРИ**).
- Час від часу перевіряйте випускний повітряний фільтр (24) і очищайте його відповідно до рекомендацій. (→ **ВИПУСКНИЙ ПОВІТРЯНИЙ ФІЛЬТР**).
- Не мийте фільтри в посудомийній або пральній машині. Не використовуйте фен для сушіння фільтрів.
- Протирайте пилосос м'якою сухою тканиною.
- Регулярно перевіряйте пилососі аксесуари на предмет пошкодження або засмічення (→ **ПРОЧИЩЕННЯ ЗАСМІЧЕННЯ**). Видаліть усе сміття (пил, волосся, ворс, сторонні предмети тощо), яке може накопичуватися з плином часу, щоб підтримувати оптимальну роботу приладу.



ПОПЕРЕДЖЕННЯ.

- Ніколи не використовуйте пилосос без фільтрів і пилозбірника, оскільки це може пошкодити прилад.
- Порвані або неуцільнені фільтри можуть пошкодити мотор. Якщо фільтр пошкоджений, його необхідно замінити на новий оригінальний.

UA

6.1. ПИЛОЗБІРНИК І ПЕРЕДМОТОРНІ ФІЛЬТРИ

Очистьте пилозбірник і передмоторні фільтри, якщо вони запилені. Замініть НЕРА-фільтр, коли потужність всмоктування з часом стане слабшою.



Рис. 17

1. Вимкніть пилосос і вийміть вилку з розетки.
2. Зніміть пилозбірник і спочатку спорожніть його вміст (→ **СПОРОЖНЕННЯ ПИЛОЗБІРНИКА**). (Рис. 17).

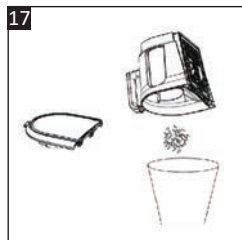

Рис. 18

3. Потягніть за 2 пластикові язички посередині HEPA-фільтра (23), щоб витягти його із задньої частини пилозбірника (рис. 18).
4. Потім вийміть губчастий фільтр (22) із HEPA-фільтра.



Рис. 19

5. Акуратно постукайте HEPA-фільтром (23) по смітнику, щоб видалити надлишки пилу (рис. 19).

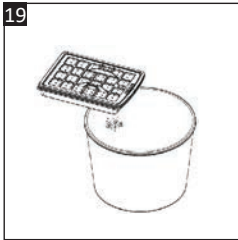

Рис. 20

6. Тримавши губчастий фільтр (22) брудною стороною вниз, промийте його під краном теплою водою, доки вода не стане чистою (рис. 20). Так само промийте HEPA-фільтр (23).
7. Промийте пилозбірник (11) зсередини теплою водою.
8. Дайте висохнути на повітрі протягом 24 годин.
9. Перш ніж збирати пилосос, переконайтеся, що всі деталі повністю висохли.

UA

6.2. ВИПУСКНИЙ ПОВІТРЯНИЙ ФІЛЬТР

Очистьте випускний повітряний фільтр (24), коли він заповнений, щоб забезпечити ефективне всмоктування.



Рис. 21

Очищення або заміна выпускного воздушного фильтра

1. Вимкніть пилосос і вийміть вилку з розетки.
2. На задній стороні пилососа натисніть на язичок кришки отвору виходу повітря (25) вліво, щоб розблокувати її, і зніміть її (рис. 21).

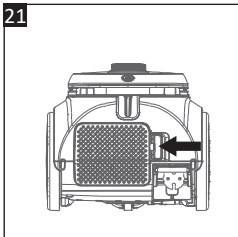

Рис. 22



Рис. 23

3. Натисніть на язичок у верхній частині вихідного повітряного фільтра (24), щоб зняти його з пилососа (рис. 22).

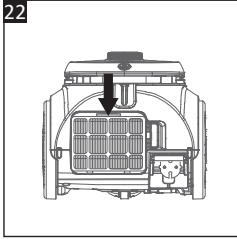
4. Тримавши випускний повітряний фільтр (24) брудною стороною вниз, промийте його під краном теплою водою, доки вода не стане чистою (рис. 23). Промийте кришку отвору виходу повітря (25).
5. Дайте висохнути на повітрі протягом 24 годин.
6. Перш ніж збирати пилосос, переконайтеся, що деталі повністю висохли.

600138479
V18C01A-80

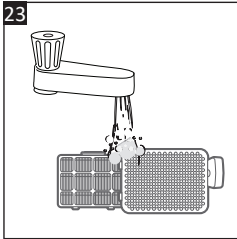

 **Auchan**

SAS OIA, 200, rue de la Recherche, Le Colibri
BP 169, 59650 Villeneuve d'Ascq, France
www.auchan-retail.com/contact

Made in China