

BEDIENUNGSANLEITUNG – DE



POCO *line*
EXKLUSIV UND PREISWERT

Weintemperierschrank

5946955/03

INHALT

I. ALLGEMEINE SICHERHEITSHINWEISE	- 1 -
II. TECHNISCHE DATEN	- 5 -
III. AUFBAU DES GERÄTS	- 7 -
IV. SCHALTPLAN	- 8 -
V. BETRIEB DES WEINTEMPERIERERSCHRANK	- 8 -
VI. SPEZIELLE VORSICHTSMASSNAHMEN	- 9 -
VII. WARTUNG UND PFLEGE	- 9 -
VIII. EMPFOHLENE TEMPERATUREINSTELLUNGEN	- 9 -
IX. FEHLERBEHEBUNG	- 10 -



**DAS GERÄT IST NUR FÜR DEN GEBRAUCH IN
PRIVATHAUSHALTEN VORGESEHEN!
VOR DEM ERSTEN GEBRAUCH DIESE ANLEITUNG SORGFÄLTIG
LESEN UND FÜR SPÄTERE ZWECKE AUFBEWAHREN.**

I. ALLGEMEINE SICHERHEITSHINWEISE

- Nachdem Sie den weintemperierschrank aus der Verpackung genommen haben, vergewissern Sie sich, dass er in einwandfreiem Zustand ist. Wenn Sie Zweifel haben, benutzen Sie den weintemperierschrank nicht, sondern wenden Sie sich an ein autorisiertes Servicezentrum.
- Kunststoffbeutel, Nägel usw. müssen außerhalb der Reichweite von Kindern aufbewahrt werden. Lesen Sie die Bedienungsanleitung sorgfältig. Überprüfen Sie, ob die Daten auf dem Typenschild mit den Werten Ihrer Stromversorgung übereinstimmen.
- Dieser weintemperierschrank kann nur für den Einsatzzweck verwendet werden, für den er ausgelegt ist. Der Hersteller übernimmt keine Verantwortung für Schäden, die auf unsachgemäßen Gebrauch oder Reparaturen durch nicht qualifizierte Personen zurückzuführen sind.
- Vergewissern Sie sich vor der Reinigung des weintemperierschranks, dass das Gerät ausgesteckt ist. Reinigen Sie das Gerät keinesfalls mit einem Säurepräparat, einer medizinischen Substanz, Substanzen, die verdünnt werden müssen, Benzin, Öl oder einer anderen chemischen

Substanz, die den weintemperierschrank beschädigen könnte.

- Reparaturen dürfen nur von autorisierten Servicezentren durchgeführt werden.
- Dieses Gerät kann von Kindern ab 8 Jahren und Personen mit eingeschränkten körperlichen, sensorischen oder geistigen Fähigkeiten oder mangelnder Erfahrung und Wissen verwendet werden, wenn sie beaufsichtigt oder unterwiesen wurden, das Gerät auf sichere Weise zu verwenden und zu verstehen die damit verbundenen Gefahren. Kinder dürfen nicht mit dem Gerät spielen. Reinigung und Wartung durch den Benutzer dürfen nicht von Kindern ohne Aufsicht durchgeführt werden.
- Kinder im Alter von 3 bis 8 Jahren dürfen den weintemperierschrank befüllen und entladen.
- **WARNUNG:** Achten Sie beim Aufstellen des Geräts darauf, dass das Netzkabel nicht eingeklemmt wird oder beschädigt ist.

WARNUNG: Platzieren Sie keine Mehrfachstecker oder Netzteile auf der Rückseite des Geräts.

WICHTIGE SICHERHEITSHINWEISE

Unsachgemäße Verwendung des Schutzkontaktsteckers kann zu Stromschlägen führen. Falls das Netzkabel beschädigt ist, lassen Sie es von einem autorisierten Servicezentrum ersetzen.

1. Dieser weintemperierschrank muss zu Ihrer eigenen Sicherheit ordnungsgemäß geerdet sein. Das Netzkabel des weintemperierschranks ist mit einem dreipoligen Stecker ausgestattet, der mit standardmäßigen Wandsteckdosen verbunden wird, um die Gefahr eines Stromschlags zu minimieren.
2. Unter keinen Umständen den Erdungsstift des im Lieferumfang enthaltenen Netzkabels abtrennen oder entfernen.
3. Das Kabel sollte hinter dem weintemperierschrank fixiert werden und nicht freiliegend oder hängend verlegt sein, um eine Verletzungsgefahr zu vermeiden.
4. Ziehen Sie keinesfalls am Netzkabel, um den weintemperierschrank auszustecken. Greifen Sie stets den Stecker und ziehen Sie ihn gerade aus der Steckdose.
5. Um die Brandgefahr zu verringern, ersetzen Sie Sicherungen nur durch Sicherungen desselben Typs.
6. Nur für die freistehende Installation.
7. Kein Verlängerungskabel verwenden.

8. Gefahr: Einklemmgefahr für Kinder. Bevor Sie Ihren alten weintemperierschrank entsorgen, die Tür abnehmen und die Einlegeböden montiert lassen, damit Kinder nicht hineinklettern können.

VORSICHT

1. Da das Kältemittelgas brennbar ist, müssen professionelle Servicekräfte den weintemperierschrank entsorgen, wenn er außer Betrieb genommen wird.
2. Gefahr: Einklemmgefahr für Kinder. Bevor Sie Ihren alten weintemperierschrank entsorgen, sollten Sie die Tür abnehmen und die Einlegeböden montiert lassen, damit Kinder nicht hineinklettern können.
3. Falls das Netzkabel beschädigt ist, muss dieses durch den Hersteller, dessen Kundendienst oder eine ähnlich qualifizierte Person ersetzt werden, um mögliche Gefahren zu vermeiden.
4. Lagern Sie keine explosiven Substanzen wie Aerosoldosen mit einem brennbaren Treibmittel in diesem Gerät.
5. WARNUNG: Halten Sie die Lüftungsöffnungen im Gerätegehäuse oder in der eingebauten Struktur frei von Hindernissen.
6. WARNUNG: Verwenden Sie keine anderen mechanischen als die vom Hersteller empfohlenen Mittel, um den

Abtauvorgang zu beschleunigen.

7. WARNUNG: Den Kältemittelkreislauf nicht beschädigen.
8. WARNUNG: Verwenden Sie keine Elektrogeräte in den Aufbewahrungsfächern des Geräts, es sei denn, sie sind vom vom Hersteller empfohlenen Typ.
9. Dieses Gerät ist für den Einsatz in Haushalten und ähnlichen Anwendungen wie z
 - Küchenbereiche des Personals in Geschäften, Büros und anderen Arbeitsumgebungen;
 - Bauernhäuser und von Kunden in Hotels, Motels und anderen Wohnumgebungen;
 - Bed & Breakfast-Umgebungen;
 - Catering und ähnliche Anwendungen außerhalb des Einzelhandels.

II. TECHNISCHE DATEN

Produktdatenblatt Delegierte Verordnung (EU) 2019/2016

Name oder Handelsmarke des Lieferanten: POCO				
Anschrift des Lieferanten: Industriestraße 39 - 59192 Bergkamen - Germany				
Modellkennung: 5946955/03				
Art des Kühlgeräts:				
Geräuscharmes Gerät:	ja	Bauart:	freistehend	
Weinlagerschrank:	nein	Anderes Kühlgerät:	nein	
Allgemeine Produktparameter:				
Parameter		Wert	Parameter	Wert
Gesamt- abmessungen (in Millimeter)	Höhe	735	Gesamtrauminhalt (in dm ³ oder l)	70
	Breite	450		
	Tiefe	528		

EEl	230	Energieeffizienzklasse	G		
Luftschallemissionen (in dB(A) re 1 pW)	26	Luftschallemissionsklasse	A		
Jährlicher Energieverbrauch (in kWh/a)	179	Klimaklasse:	Gemäßigt		
Mindestumgebungstemperatur (in °C), für die das Kühlgerät geeignet ist	16	Höchstumgebungstemperatur (in °C), für die das Kühlgerät geeignet ist	32		
Winterschaltung	nein				
Fachparameter:					
Fachtyp	Fachparameter und -werte				
	Rauminhalt des Fachs (in dm ³ oder l)	Empfohlene Temperatur- einstellung für eine optimierte Lebensmittel- lagerung (in °C). Diese Einstellungen dürfen nicht im Widerspruch zu den Lagerbedingungen gemäß Anhang IV Tabelle 3 stehen.	Gefriervermögen (in kg/24h)	Entfrosterart (automatische Entfrosterung = A, manuelle Entfrosterung = M)	
Speisekammer- fach	ja	70.0	17	—	A
Weinlagerfach	nein	—	—	—	—
Kellerfach	nein	—	—	—	—
Lagerfach für fri- sche Lebensmittel	nein	—	—	—	—
Kaltlagerfach	nein	—	—	—	—
Null-Sterne- oder Eisbereiterfach	nein	—	—	—	—
Ein-Stern-Fach	nein	—	—	—	—
Zwei-Sterne-Fach	nein	—	—	—	—
Drei-Sterne-Fach	nein	—	—	—	—
Vier-Sterne-Fach	nein	—	—	—	—
Zwei-Sterne-Abteil	nein	—	—	—	—
Fach mit variabler Temperatur	—	—	—	—	—
Für Vier-Sterne-Fächer					
Schnellgefrierfunktion			—		
Lichtquellenparameter:					
Art der Lichtquelle			LED		
Energieeffizienzklasse			—		
Mindestlaufzeit der vom Hersteller angebotenen Garantie: 24 Monate					
Weitere Angaben:					
Weblink zur Website des Herstellers, auf der die Informationen gemäß Nummer 4(a) des Anhangs der Verordnung (EU) 2019/2019 zu finden sind: www.poco.de					

Referenz:	5946955/03
Nennspannung:	220~240V ~
Ampere:	0.55A
Nennfrequenz:	50Hz
Klimaklasse:	N
Schutz vor elektrischem Schlag:	I
Isolierschaum:	Cyclopentan

Dieses Gerät ist ausschließlich zur Lagerung von Wein bestimmt.

Klimaklasse:

- Gemäßigte Zone (SN): "Dieses Kühlgerät ist für den Einsatz bei Umgebungstemperaturen zwischen 10 ° C und 32 ° C vorgesehen."
- Gehärtet (N): "Dieses Kühlgerät ist für den Einsatz bei Umgebungstemperaturen zwischen 16 ° C und 32 ° C vorgesehen."
- Subtropisch (ST): „Dieses Kühlgerät ist für den Einsatz bei Umgebungstemperaturen zwischen 16 ° C und 38 ° C vorgesehen.“
- Tropisch (T): "Dieses Kühlgerät ist für den Einsatz bei Umgebungstemperaturen zwischen 16 ° C und 43 ° C vorgesehen."

Hinweis: Für weitere Dateninformationen scannen Sie bitte den QR-Code auf dem Energieetikett.

III. AUFBAU DES GERÄTS

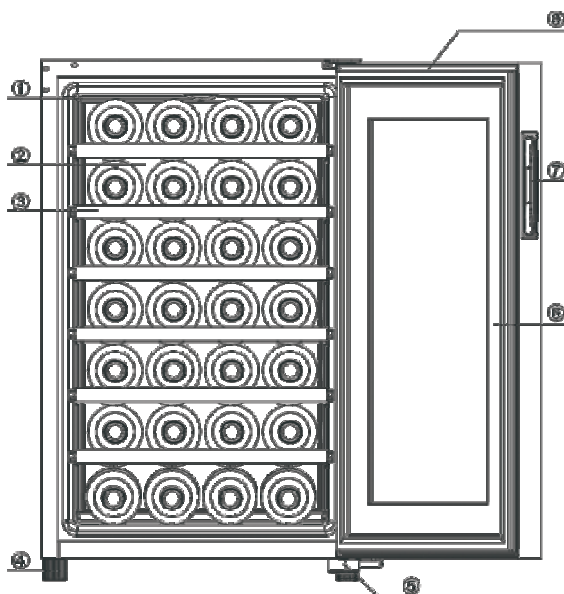

1. BELEUCHTUNG
5. SCHARNIER

2. ALUMINIUMTELLER
6. MAGNETDICHTUNG

3. REGAL
7. GRIFF

4. STANDFUSS
8. TÜR

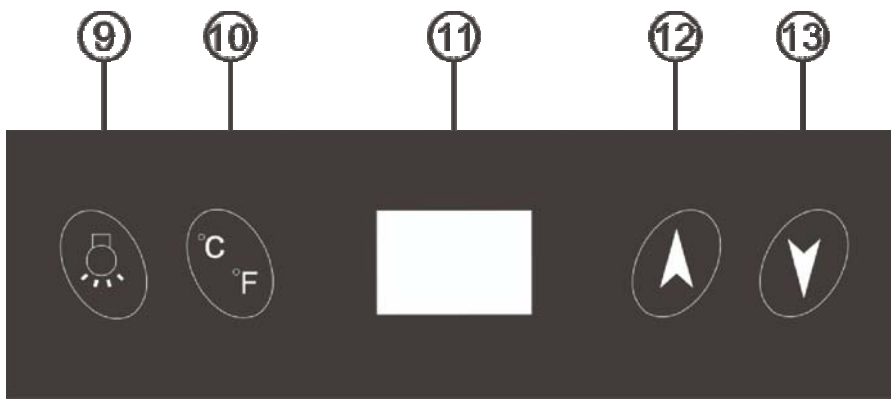

9.Lichtschalter

12.Taste Temp. +

10.Taste °C/°F

13.Taste Temp. -

11.LCD-Anzeige

IV. SCHALTPLAN

6

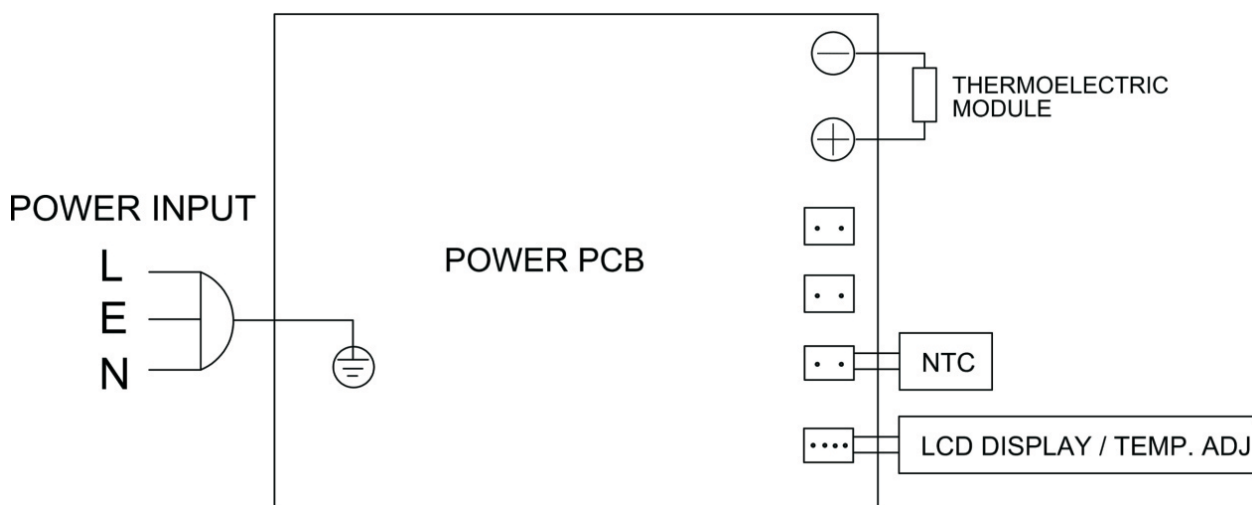

V. BETRIEB DES WEINTEMPERIERERSCHRANK

Die Innentemperatur dieses thermoelektrischen weintemperierschranks ist abhängig von der Raumtemperatur. Der weintemperierschrank kann zwischen 11 und 18 °C (± 1 °C) eingestellt werden, wenn er sich in einem Bereich mit der idealen Raumtemperatur von 25 °C befindet.

Nach dem ersten Einschalten kann er in 1,5 Stunden auf 15 °C heruntergekühlt werden und erreicht nach 2 bis 2,5 Stunden die vom Hersteller programmierte Temperatur, wenn in dieser Zeit keine Gegenstände in den weintemperierschrank gelegt werden.

- Wenn die Stromversorgung angeschlossen wird, beginnt das Kühlsystem zu arbeiten.
- Die gewünschte Temperatur kann durch Berühren von ▲ und ▼ mit dem Finger eingestellt werden.. Wenn die Innentemperatur höher ist als die eingestellte Temperatur, arbeitet das Kühlsystem. Wenn die Innentemperatur niedriger ist als die eingestellte Temperatur, arbeitet das Kühlsystem nicht und die Innentemperatur steigt langsam an. Wenn die Temperatur über die eingestellte Temperatur steigt, beginnt das Kühlsystem wieder zu arbeiten. Der weintemperierschrank funktioniert mit Kühlzyklen.
- Das Licht kann durch Berühren von "☹️" ein- und ausgeschaltet werden.

ANMERKUNG:

Nachdem Sie die Temperatur eingestellt haben, zeigt das LCD-Display wieder die Innentemperatur des weintemperierschranks an, die sich allmählich der von Ihnen eingestellten Temperatur annähert.

VI. SPEZIELLE VORSICHTSMASSNAHMEN

- Für eine optimale Funktion muss dieser weintemperierschrank auf einer ebenen Oberfläche mit 2 cm Freiraum an den Seiten und 10 cm Freiraum an der Rückseite aufgestellt werden.
- Verwenden Sie die mitgelieferten Verstellvorrichtungen, um sicherzustellen, dass der weintemperierschrank vollständig waagrecht steht.
- Vermeiden Sie direkte Sonneneinstrahlung und andere Wärmequellen.
- Verwenden Sie die mitgelieferten Verstellvorrichtungen, um sicherzustellen, dass der weintemperierschrank vollständig waagrecht steht.
- Warme Speisen vor dem Platzieren im weintemperierschrank abkühlen lassen. Ungekochte Lebensmittel nicht mit gekochten Lebensmitteln mischen.
- Keine schweren Gegenstände auf den weintemperierschrank stellen.

Um eine Kontamination der Lebensmittel zu vermeiden, beachten Sie bitte die folgenden Anweisungen:

- Längeres Öffnen der Tür kann zu einem erheblichen Anstieg der Temperatur in den Fächern des Geräts führen.
- Wenn der weintemperierschrank längere Zeit nicht verwendet wird, schalten Sie das Gerät aus, tauen Sie es ab, reinigen und trocknen Sie das Gerät und lassen Sie die Tür offen, um Schimmelbildung zu vermeiden.

VII. WARTUNG UND PFLEGE

- Schalten Sie die Stromversorgung ab, bevor Sie den Innenraum reinigen.
- Nehmen Sie die gesamten Lebensmittel und die Einlegeböden heraus und reinigen Sie den Innenraum zuerst mit Wasser mit Natriumkarbonat und dann mit sauberem Wasser.
- Verwenden Sie zur Reinigung des Innenraums keine Seife oder Reinigungsmittel.
- Reinigen Sie den weintemperierschrank regelmäßig.

VIII. EMPFOHLENE TEMPERATUREINSTELLUNGEN

VERWENDUNGSZWECK

Dieser elektrische Kühler ist für die Aufbewahrung von Säften, Nährgetränken, alkoholfreien Getränken, Snacks, Wasser, Bier usw. Kalt und frisch vorgesehen, jedoch nicht nur für alkoholische Weine.

Die Tabelle zeigt die idealen Lagertemperaturen für verschiedene Weinsorten:

Rotweine	15-18±1°C
Trockene Weine/Weißweine	11-15°C
Jahrgangsweine	13°C

IX. FEHLERBEHEBUNG

Symptom	Mögliche Ursache	Lösungen
Keine Kühlung.	Gerät ist nicht eingesteckt. Niedrige Spannung. Sicherung defekt.	Stecker stecken. Ordnungsgemäße Spannung sicherstellen. Sicherung wechseln.
Temperatur im Inneren zu hoch.	Weintemperierschrank ist zu nahe an einer Wärmequelle platziert. Mangelhafte Belüftung. Tür ist nicht fest geschlossen oder wird zu häufig/zu lange geöffnet.	Weintemperierschrank von Heizkörpern und anderen Wärmequellen fernhalten. Tür fest schließen und nicht zu oft oder zu lange öffnen.
Seltsamer Geruch im Inneren des weintemperierschranks.	Überprüfen Sie das Innere des weintemperierschranks auf abgelaufene Lebensmittel.	Die Geruchsquelle einwickeln oder aus dem weintemperierschrank herausnehmen.
Frost auf dem Kühlkörper.	Zu hohe Luftfeuchtigkeit oder zu niedrige Temperatur im Inneren des weintemperierschranks.	Stecker herausziehen, um die Stromversorgung zu unterbrechen, und den weintemperierschrank manuell abtauen. Die Stromversorgung wieder anschließen, wenn das Eis abgetaut ist.

Wenn Sie Fragen haben, wenden Sie sich bitte an unser autorisiertes Servicezentrum.

Austausch der Beleuchtung

Dieses Gerät verfügt über Leuchtdioden (LED). Dieser Diodentyp kann vom Verbraucher nicht selbst gewechselt werden. Die Lebensdauer dieser LEDs ist normalerweise lang genug, so dass sie nicht gewechselt werden müssen. Sollte es jedoch trotz aller Sorgfalt bei der Fertigung Ihres Weinschranks zu einem Defekt der LEDs kommen, wenden Sie sich bitte auf jeden Fall an den Kundendienst.

RICHTIGE ENTSORGUNG DIESES PRODUKTS

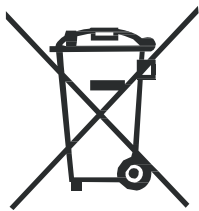

Diese Kennzeichnung weist darauf hin, dass dieses Produkt nicht in der gesamten EU mit anderen Abfällen entsorgt werden darf. Um mögliche Schäden für die Umwelt oder die menschliche Gesundheit durch unkontrollierte Abfallentsorgung zu vermeiden, recyceln Sie diese verantwortungsbewusst, um die nachhaltige Wiederverwendung materieller Ressourcen zu fördern. Um Ihr gebrauchtes Gerät zurückzugeben, verwenden Sie bitte das Rückgabe- und Sammelsystem oder wenden Sie sich an den Händler, bei dem das Produkt gekauft wurde. Sie können dieses Produkt für ein umweltfreundliches Recycling verwenden.

USER MANUAL - EN



POCO

line

EXKLUSIV UND PREISWERT

Wine Temperer

5946955/03

TABLE OF CONTENTS

I. GENERAL SAFETY PRECAUTIONS	- 1 -
II. TECHNICAL DATA	- 5 -
III. STRUCTURAL DIAGRAM	- 7 -
IV. ELECTRICAL PARTS	- 7 -
V. OPERATION OF WINE TEMPERER	- 8 -
VI. SPECIFIC PRECAUTIONS	- 8 -
VII. MAINTENANCE	- 8 -
VIII. RECOMMENDED TEMPERATURE SETTINGS	- 8 -
IX. TROUBLESHOOTING	- 9 -



THIS PRODUCT IS FOR HOUSEHOLD USE ONLY!

Please read these instructions carefully before the first use of this product and save this Manual for your further reference.

I. GENERAL SAFETY PRECAUTIONS

- After removing the wine temperer from the packaging, make sure it is in good condition. If you have any doubts, do not use it but contact an authorized service centre.
- Plastic bags, nails etc. should be kept out of the reach of children. Read the operation manual carefully. Check that the rating data on the rating nameplate corresponds to your power supply.
- This wine temperer can only be used for the purpose for which it was designed. The manufacturer will not be responsible for any damage due to improper use or repairs made by unqualified personnel.
- Before cleaning the wine temperer, make sure it is unplugged. Never clean the unit with an acid preparation, a medical substance, substances that should be diluted, gasoline, oil or any other kind of chemical substance that could damage the wine temperer.
- Repairs should only be performed by authorized service centers.
- This appliance can be used by children aged from 8 years and above and persons with reduced physical, sensory or mental

capabilities or lack of experience and knowledge if they have been given supervision or instruction concerning use of the appliance in a safe way and understand the hazards involved. Children shall not play with the appliance. Cleaning and user maintenance shall not be made by children without supervision.

- Children aged from 3 to 8 years are allowed to load and unload refrigerating appliances.
- WARNING: When positioning the appliance, ensure the supply cord is not trapped or damaged.
- WARNING: Do not locate multiple portable socket-outlets or portable power supplies at the rear of the appliance.

IMPORTANT SAFETY INSTRUCTIONS

1. Improper use of the grounded plug can result in risk of electrical shock. If the power cord is damaged, have it replaced by an authorized Products service centre.
2. This wine temperer should be properly grounded for your safety. The power cord of this wine temperer is equipped with a three-prong plug which mates with standard three prong wall outlets to minimize the possibility of electrical shock.
3. Do not under any circumstances cut or remove the third

(ground) prong from the power cord supplied.

4. The cord should be secured behind the wine temperer and not left exposed or dangling to prevent accidental injury.
5. Never unplug the wine temperer by pulling the power cord. Always grip the plug firmly and pull it straight out from the receptacle.
6. To reduce the risk of fire, replace fuses only with same type.
7. Free-standing installation only.
8. Do not use extension cables.
9. Danger: Risk of child entrapment. Before you throw away your old wine temperer, take off the door, leave the shelves in place so that children cannot easily climb inside.

CAUTION

1. Because the refrigerant gases are combustible, professional service people will be required to dispose of the wine temperer once it is out of use.
2. Danger: Risk of child entrapment. Before throwing away your old wine temperer, you should take off the door but leave the shelves in place so that children cannot easily climb inside.
3. If the supply cable is damaged it must be replaced by the manufacturer, its service agent or similarly qualified persons in order to avoid a hazard.
4. This refrigerating appliances is not intended to be used as

a built -in appliance.

5. This refrigerating appliance is not suitable for freezing foodstuffs.
6. Do not store explosive substances such as aerosol cans with a flammable propellant in this appliance.
7. WARNING: Keep ventilation openings, in the appliance enclosure or in the built-in structure, clear of obstruction.
8. WARNING: Do not use mechanical devices or other means to accelerate the defrosting process, other than those recommended by the manufacturer.
9. WARNING: Do not damage the refrigerant circuit.
10. WARNING: Do not use electrical appliances inside the compartments of the appliance, unless they are of the type recommended by the manufacturer.
11. This appliance is intended to be used in household and similar applications such as
 - staff kitchen areas in shops, offices and other working environments;
 - farm houses and by clients in hotels, motels and other residential type environments;
 - bed and breakfast type environments;
 - catering and similar non-retail applications.

II. TECHNICAL DATA

Product Information Sheet					
COMMISSION DELEGATED REGULATION (EU) 2019/2016					
Supplier's name or trademark: POCO					
Supplier's address: Industriestraße 39 - 59192 Bergkamen - Germany					
Model identifier: 5946955/03					
Type of refrigerating appliance: Semi-conductor electric cooler					
Low-noise appliance:		Yes	Design type:		freestanding
Wine storage appliance:		No	Other refrigerating appliance:		No
General product parameters:					
Parameter		Value	Parameter		Value
Overall dimensions (millimetre)	Height	735	Total volume (dm ³ or l)	70	
	Width	450			
	Depth	528			
EEI		230	Energy efficiency class		G
Airborne acoustical noise emissions (dB(A) re 1 pW)		26	Airborne acoustical noise emission class		A
Annual energy consumption (kWh/a)		179	Climate class:		temperate
Minimum ambient temperature (°C), for which the refrigerating appliance is suitable		16	Maximum ambient temperature (°C), for which the refrigerating appliance is suitable		32
Winter setting		No			
Compartment Parameters:					
Compartment type		Compartment parameters and values			
		Compartment volume (dm ³ or l)	Recommended temperature setting for optimised food storage (°C) These settings shall not contradict the storage conditions set out in Annex IV, Table 3	Freezing capacity (kg/24h)	Defrosting type (auto-defrost=A, manual defrost=M)
Pantry	Yes	70.0	17	-	A
Wine storage	No	-	-	-	-
Cellar	No	-	-	-	-
Fresh food	No	-	-	-	-
Chill	No	-	-	-	-
0-star or ice-making	No	-	-	-	-

1-star	No	-	-	-	-
2-star	No	-	-	-	-
3-star	No	-	-	-	-
4-star	No	-	-	-	-
2-star section	No	-	-	-	-
Variable temperature compartment	No	-	-	-	-
For 4-star compartments					
Fast freeze facility			No		
Light source parameters:					
Type of light source			LED		
Energy efficiency class			Exemption		
Minimum duration of the guarantee offered by the manufacturer: 24 months					
Additional information:					
Weblink to the manufacturer's website, where the information in point4(a) Annex of Commission Regulation (EU) 2019/2019 is found: www.poco.de					

Reference:	5946955/03
Rated voltage:	220~240V ~
Ampere:	0.55A
Rated frequency:	50Hz
Climate class:	N
Protection against electrical shock:	I
Insulation foam:	Cyclopentane

This appliance is intended to be used exclusively for the storage of wine .

Climate class:

- Extended temperate(SN): 'this refrigerating appliance is intended to be used at ambient temperatures ranging from 10 °C to 32 °C';
- Temperate(N): 'this refrigerating appliance is intended to be used at ambient temperatures ranging from 16 °C to 32 °C';
- Subtropical(ST): 'this refrigerating appliance is intended to be used at ambient temperatures ranging from 16 °C to 38 °C';
- Tropical(T): 'this refrigerating appliance is intended to be used at ambient temperatures ranging from 16 °C to 43 °C';

Note: More data information, please scan the QR code on the energy label.

III. STRUCTURAL DIAGRAM

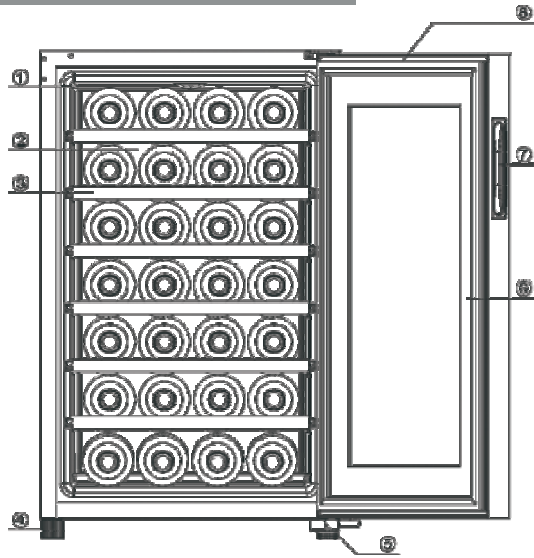

1.LIGHT
4.FOOT
7.HANDLE

2.ALUMINUM PLATE
5.HINGE
8.DOOR

3.SHELF
6.MAGNETIC SEAL

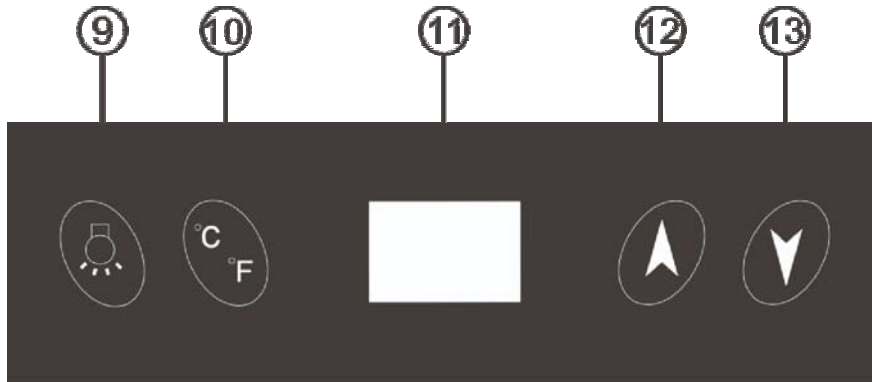

9.Light button
12.Set temp. up button

10.C/F button
13.Set temp down button

11.LCD display

IV. ELECTRICAL PARTS

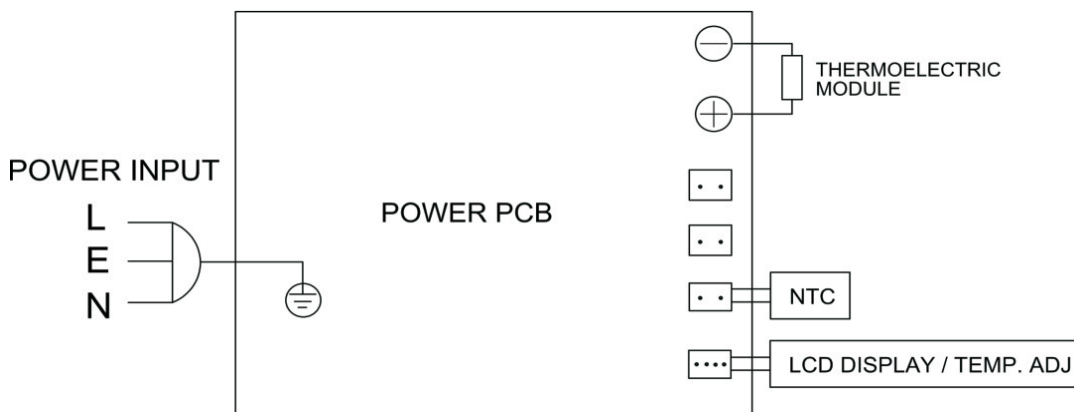

V. OPERATION OF WINE TEMPERER

The internal temperature of this thermoelectric wine temperer depends on the room temperature. The wine temperer can be adjusted in the range 11–18°C ($\pm 1^\circ\text{C}$) when it is located in an ideal room temperature of 25°C.

When first turned on, with no objects placed inside it, the wine temperer can be cooled to 15°C in 1.5 hours, and will reach the temperature programmed by the manufacturer after 2~2.5 hours.

- When the power is connected, the cooling system starts to work.
- The temp. you want can be set by touching ▲ and ▼ with your finger. While the internal temperature is higher than the set temperature, the cooling system will function. While the internal temperature is lower than the set temperature, the cooling system will not function and the inside temperature will be rise. When it rises above the set temperature, the cooling system will start functioning again. The wine temperer has cooling cycles.
- The light can be turned ON or OFF by touching "☹".

VI. SPECIFIC PRECAUTIONS

- In order to function optimally, this wine temperer needs to be placed on a flat floor with 2cm gaps to the sides and a 10cm gap at the rear.
- Use the adjusters provided to make sure the wine temperer is completely level.
- Avoid direct sunshine and other heat sources.
- Use the adjusters provided to make sure the wine temperer is completely level.
- Hot food should be cooled down before being placed in the wine temperer. Do not mix uncooked food with cooked food.
- Do not place heavy articles on the top of the wine temperer.

To avoid contamination of food, please respect the following instructions:

- Opening the door for long periods can cause a significant increase of the temperature in the compartments of the appliance.
- If the refrigerating appliance is left empty for long periods, switch off, defrost, clean, dry, and leave the door open to prevent mould developing within the appliance.
- The shelves is placed in factory mode that result in the most efficient use of energy for the refrigerating appliances.
- If food is stored for a long time, it is recommended to wrap it in plastic wrap and set the temperature lower.

VII. MAINTENANCE

- Shut off the power supply before cleaning the interior.
- Take out all food, and the shelves, then clean the interior with water containing soda first, then clean water.
- Do not use soap or detergent to clean the interior.
- Clean the wine temperer regularly.

VIII. RECOMMENDED TEMPERATURE SETTINGS

The chart indicates the ideal storage temperatures for different types of alcoholic wines:

Red Wines	15-18 $\pm 1^\circ\text{C}$
Dry/White Wines	11-15°C
Vintage wine	13°C

IX. TROUBLESHOOTING

Symptoms	Possible Cause	Solutions
No cooling.	Not plugged in. Low voltage. Fuse broken.	Plug in. Ensure voltage normal. Change fuse.
Temperature inside not low enough.	The wine temperer is placed too near a heat source. Bad ventilation. The door is not closed tightly or is opened too frequently or for too long a time.	Keep the wine temperer away from sunshine and other heat sources. Close the door tightly and don't open the door too frequently or for too long a time.
Strange smell inside the wine temperer.	Check whether anything has gone off inside the wine temperer.	Wrap the source of the smell or take it out of the wine temperer.
Frost on the heat sink.	Too much humidity or too low a temperature inside the wine temperer.	Pull out the plug to disconnect the power, then defrost by hand. Connect the power again when the ice has thawed.

If you have any questions, please call the authorized service centre.

Replacing light

This appliance consists of light emitting diodes (LEDs). This type of diode cannot be changed by the consumer. The lifetime of these LEDs is normally sufficient for no change to be made. If however, and despite all the care taken during the manufacture of your wine cellar, the LEDs were defective, please contact your after sales service for any intervention.

CORRECT DISPOSAL OF THIS PRODUCT



This marking indicates that this product should not be disposed with other household wastes throughout the EU. To prevent possible harm to the environment or human health from uncontrolled waste disposal, recycle it responsibly to promote the sustainable reuse of material resources. To return your used device, please use the return and collection systems or contact the retailer where the product was purchased. They can take this product for environmental safe recycling. Please bring the batteries in the batteries disposal center (contact your retailer in order to protect the environment).

**POCO Einrichtungsmärkte GmbH –
Industriestraße 39 – 59192 Bergkamen - Germany**