

Jeken

LAVE-VAISSELLE 15 COUVERTS

MODÈLES :

JLVFS15W-11 blanc

JLVFS15X-11 inox

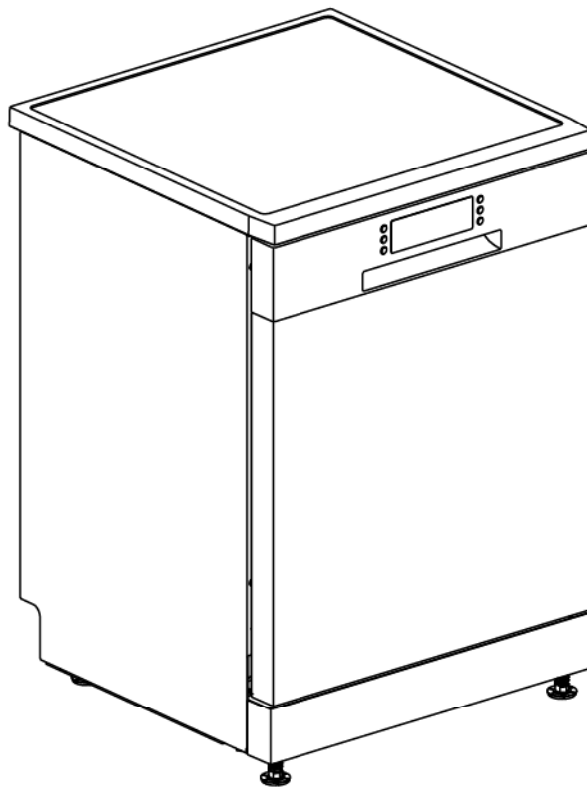

NOTICE D'UTILISATION

Avant l'installation ou la première utilisation de cet appareil, lire attentivement cette notice. La conserver soigneusement par la suite.

TABLE DES MATIÈRES

TABLE DES MATIÈRES.....	1
AVERTISSEMENT.....	2
CONSIGNES DE SÉCURITÉ.....	3
APERÇU DU PRODUIT.....	9
INSTALLATION	11
INSTRUCTION D'OPERATION.....	16
PANNEAU DE CONTROLE.....	22
TABLEAU DES PROGRAMMES.....	23
CHARGERMENT DU LAVE VAISSELLE.....	24
ENTRETIEN ET MAINTENANCE	28
CONSEILS DE DÉPANNAGE.....	31
CARACTÉRISTIQUES TECHNIQUES	36
ENLÈVEMENT DES APPAREILS MÉNAGERS USAGÉS.....	38

AVERTISSEMENT

Vous venez d'acheter notre produit et nous vous remercions. Nous apportons un soin particulier au design, à l'ergonomie et à la simplicité d'usage de nos produits. Nous espérons que cet appareil vous donnera entière satisfaction.

Dans le souci d'une amélioration constante de nos produits, nous nous réservons le droit d'apporter à leurs caractéristiques techniques, fonctionnelles ou esthétiques toutes modifications liées à leur évolution.

LISEZ ATTENTIVEMENT CES INSTRUCTIONS AVANT D'UTILISER L'APPAREIL ET CONSERVEZ-LES POUR POUVOIR LES CONSULTER ULTÉRIEUREMENT.

CONSIGNES DE SÉCURITÉ

AVERTISSEMENT

Pour les instructions d'installation et de raccordement électrique de l'appareil, veuillez consulter le paragraphe ci-dessous du manuel.

Lors de l'utilisation de votre lave-vaisselle, respectez les précautions indiquées ci-dessous :

- L'installation et les réparations ne doivent être effectuées que par un technicien qualifié.
- Cet appareil est destiné à être utilisé dans des applications domestiques et analogues telles que :
 - les coins cuisines réservés au personnel des magasins, bureaux et autres environnements professionnels ;
 - les fermes ;
 - l'utilisation par les clients des hôtels, motels et autres environnements à caractère résidentiel ;
 - les environnements du type chambres d'hôtes.
- Cet appareil peut être utilisé par des enfants âgés d'au moins 8 ans et par des personnes ayant des capacités physiques, sensorielles ou mentales réduites ou dénuées d'expérience ou de connaissance, s'ils (si elles) sont correctement surveillé(e)s ou si des instructions relatives à l'utilisation de l'appareil en toute sécurité leur ont été données et si les risques encourus ont été appréhendés.
- Les enfants ne doivent pas jouer avec l'appareil. Le nettoyage et l'entretien par l'utilisateur ne doivent pas être effectués par des enfants sans surveillance.
- Les éléments d'emballage peuvent être dangereux pour les enfants !
- Cet appareil est conçu exclusivement pour un usage

domestique en intérieur.

- Pour éviter tout risque de choc électrique, n'immergez pas l'appareil, le cordon ou la fiche dans l'eau ou un autre liquide.
- Veuillez débrancher l'appareil avant de le nettoyer et de l'entretenir.
- Utilisez un chiffon doux humecté de savon doux, puis utilisez un chiffon sec pour essuyer l'appareil.
- Le nombre maximal de couverts à laver est 15.
- La pression de l'arrivée d'eau maximale admissible est de 1 MPa.
- La pression de l'arrivée d'eau minimale admissible est de 0,03 MPa.
- L'appareil doit être raccordé au réseau de distribution d'eau en utilisant les ensembles de raccordement neufs fournis avec l'appareil, il convient de ne pas réutiliser des ensembles de raccordement usagés.
- Les ouvertures ne doivent pas être obstruées par un tapis.
- La porte ne doit pas être laissée en position ouverte dans la mesure où cela pourrait présenter un danger de basculement.
- En ce qui concerne les instructions d'installation de l'appareil et les raccordements électriques, référez-vous au paragraphe ci-après de la notice.
- Le changement de certaines pièces de votre appareil électro-ménager peut entraîner un danger. Assurez-vous de disposer de toutes les compétences requises et des outils nécessaires pour effectuer les opérations d'autoréparation en toute sécurité. Dans le cas contraire, faites appel à un professionnel agréé.

- En ce qui concerne les instructions de nettoyage et d'entretien, référez-vous au paragraphe ci-après de la notice.
- En ce qui concerne les informations détaillées sur la façon de charger le lave-vaisselle, référez-vous au chapitre « CHARGERMENT DU LAVE-VAISSELLE ».
- En ce qui concerne les informations détaillées sur l'installation, référez-vous au chapitre « Installation ».
- La fiche de prise de courant doit demeurer accessible après l'installation.

Instructions de mise à la terre

- Cet appareil doit être relié à la terre. En cas de dysfonctionnement ou de panne, la mise à la terre réduit le risque de choc électrique en fournissant au courant électrique un chemin de moindre résistance. Cet appareil est équipé d'une fiche de mise à la terre.
- La fiche doit être branchée sur une prise appropriée installée et mise à la terre conformément aux codes et règlements locaux.
- Le raccordement incorrect du conducteur muni d'un dispositif de mise à la terre peut entraîner le risque de choc électrique.
- Consultez un électricien qualifié ou le personnel de service après-vente si vous n'êtes pas certain que l'appareil est correctement relié à la terre.
- Ne modifiez pas la fiche fournie avec l'appareil si elle ne rentre pas dans la prise.
- Faites installer une prise correcte par un électricien qualifié.
- Ne forcez pas la porte ou un des paniers du lave-vaisselle, et ne vous asseyez pas et ne montez pas sur ceux-ci.
- Ouvrez la porte avec prudence si le lave-vaisselle est en marche afin d'éviter le risque de projection d'eau.
- Ne placez aucun objet lourd sur la porte et ne montez pas sur celle-ci lorsqu'elle est ouverte. Cela pourrait faire basculer l'appareil vers l'avant.
- Pour le chargement de la vaisselle à laver :
 1. Disposez les articles coupants ou pointus de sorte qu'ils ne risquent pas d'endommager le joint de la porte.
 2. MISE EN GARDE: Les couteaux et les autres ustensiles pointus doivent être placés dans le panier

pointe vers le bas ou en position horizontale.

- Certains détergents pour lave-vaisselle sont très alcalins. Ils peuvent être extrêmement dangereux en cas d'ingestion. Évitez tout contact avec la peau et les yeux et éloignez les enfants du lave-vaisselle lorsque la porte est ouverte.
- Vérifiez que le distributeur de détergent est vide à la fin du cycle de lavage.
- Ne lavez pas d'objets en plastique sauf s'ils comportent l'indication « compatible lave-vaisselle » ou une indication équivalente. Pour les objets en plastique ne comportant aucune de ces indications, consultez les recommandations du fabricant.
- N'utilisez que des détergents et des liquides de rinçage recommandés pour une utilisation dans un lave-vaisselle automatique.
- N'utilisez jamais de savon, de lessive ou de liquide vaisselle dans votre lave-vaisselle.
- Si le câble d'alimentation est endommagé, il doit être remplacé par le fabricant, son service Après-vente ou des personnes de qualification similaire afin d'éviter un danger.
- Pendant l'installation, le cordon d'alimentation ne doit pas être excessivement ou dangereusement plié ou aplati.
- Ne modifiez pas les commandes.
- Pour économiser de l'énergie, en mode veille, l'appareil s'éteint automatiquement si aucune opération n'est effectuée dans les 15 minutes.

Mise au rebut

- Pour la mise au rebut de l'emballage et de l'appareil, veuillez-vous rendre dans un centre de recyclage.
- Par conséquent, coupez le câble d'alimentation électrique et rendez le dispositif de fermeture de la porte inutilisable.
- L'emballage en carton est fabriqué avec du papier recyclé. Il doit être jeté dans une poubelle à carton et papier pour être recyclé.
- En vous assurant que ce produit est correctement mis au rebut, vous contribuez à empêcher toute conséquence négative potentielle sur l'environnement et la santé humaine pouvant être causée par le traitement inadapté de ce produit.
- Pour en savoir plus sur le recyclage de ce produit, veuillez contacter votre municipalité et votre service de traitement des déchets ménagers.
- MISE AU REBUT : Ne jetez pas ce produit comme un déchet ménager non trié. Ce produit doit être collecté séparément pour être traité de manière spécifique.



IMPORTANT !

Pour que les performances de votre lave-vaisselle soient optimales, lisez toutes les instructions d'utilisation avant la première utilisation.

APERÇU DU PRODUIT

Partie extérieure (l'apparence de l'article que vous recevez peut varier)

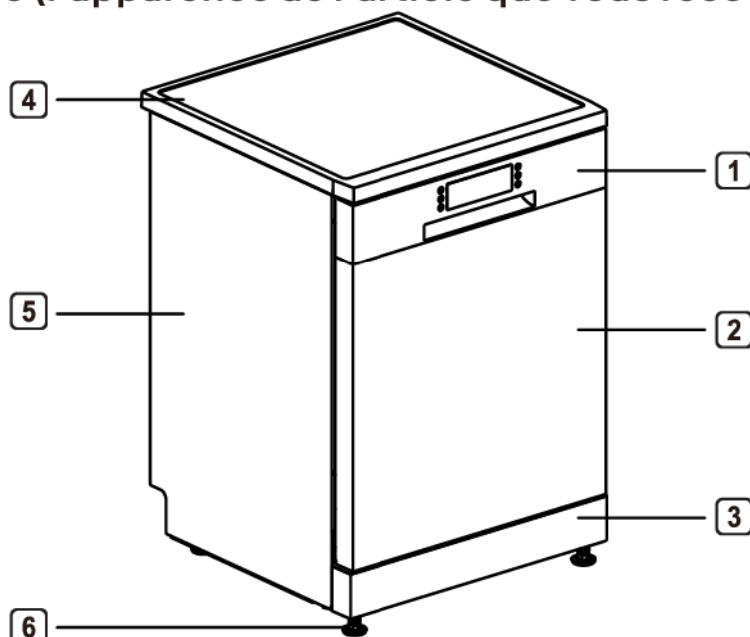

- 1 Panneau de commande 2 Porte 3 Plaque anti-basculement 4 Couvercle supérieur
5 Plaque latérale 6 Pieds

Conseils :

·Chaque lave-vaisselle a été soumis à un contrôle de qualité approfondi avant de quitter l'usine afin de garantir sa fiabilité.

·Il se peut que vous trouviez dans votre nouveau lave-vaisselle des gouttelettes d'eau ou des taches d'eau générées par notre contrôle de qualité.

Dimensions du produit

(l'apparence de l'article que vous recevez peut varier)

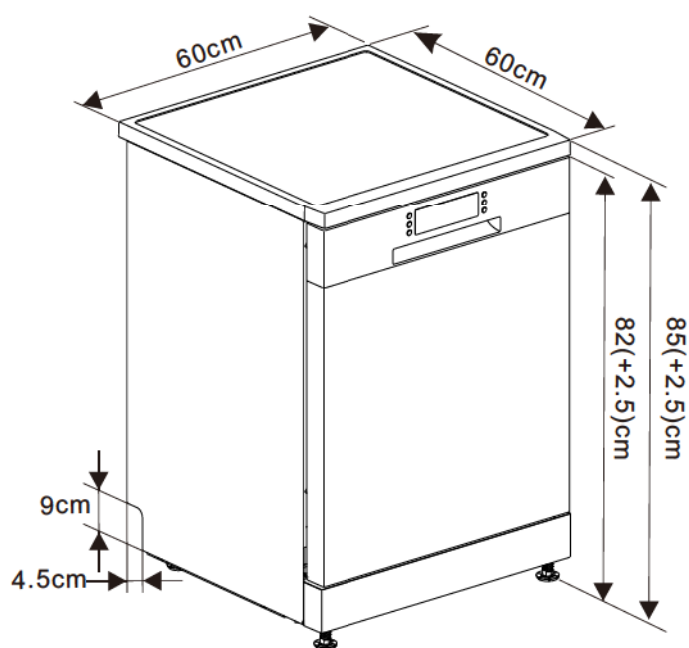

Pièces de garniture intérieure

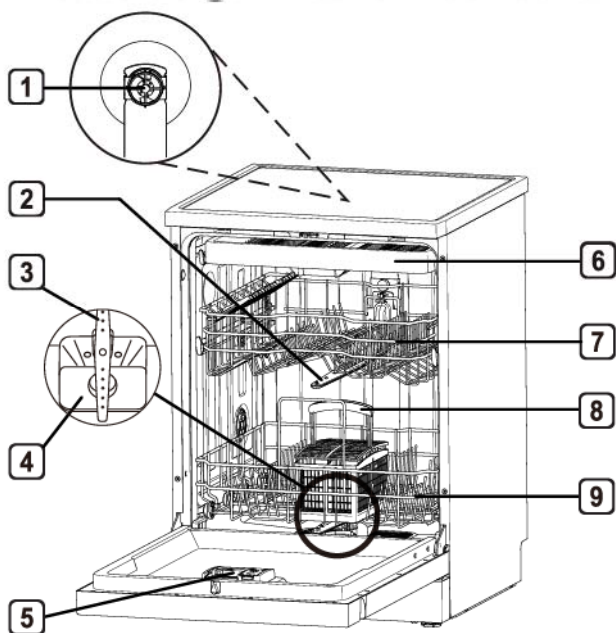

- ❶ Bras de pulvérisation central
(certains modèles uniquement)
- ❷ Bras de pulvérisation centrale
- ❸ Bras de pulvérisation inférieur
- ❹ Assemblage du filtre
- ❺ Distributeur de détergent et de produit de rinçage
- ❻ Panier a couvert supérieur (certains modèles uniquement)
- ❼ Panier intermédiaire (l'aspect de l'article que vous recevez peut varier).
- ❽ Panier à couverts (l'aspect de l'article que vous recevez peut varier)
- ❾ Panier inférieur (l'aspect de l'article que vous recevez peut varier)

Conseils:

- Placez le panier à couverts dans le panier à vaisselle inférieur. Pour une meilleure performance, veuillez l'installer le long du milieu, comme indiqué sur la photo des pièces de garniture intérieure.
- Veuillez retirer tous les matériaux d'emballage de l'extérieur et de l'intérieur du lave-vaisselle avant de l'installer.

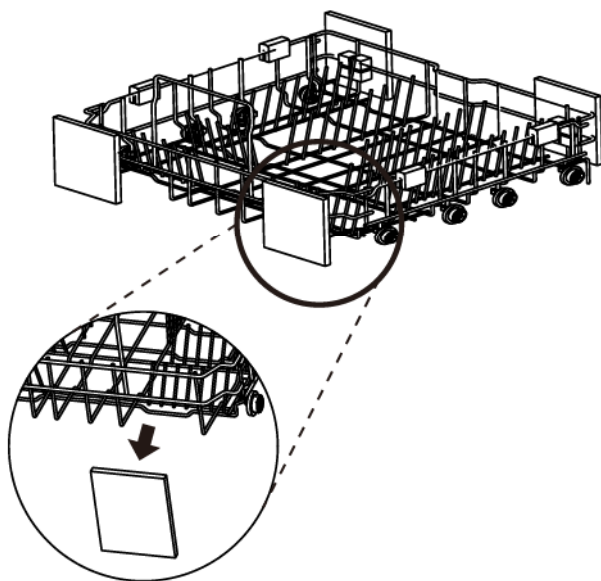

Accessoires

Accessoires inclus



Manuel d'utilisation



Tayau d'arrivée d'eau



Entonnoir à sel

INSTALLATION

Sélectionnez un emplacement adapté.

Mode 1 : Pose libre

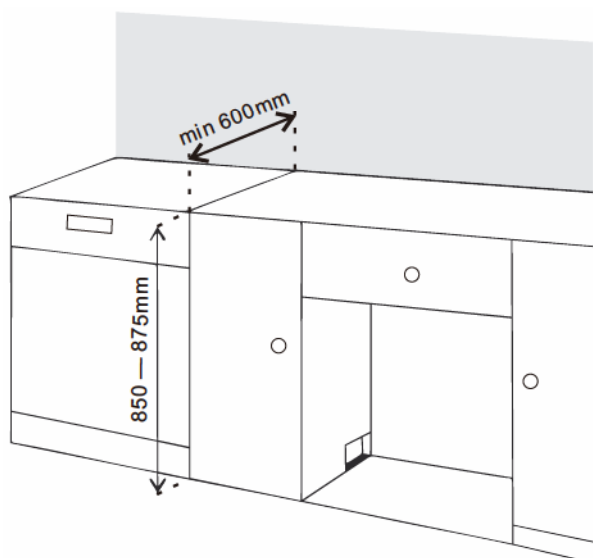

- Installez le lave-vaisselle sur un sol plat et stable.
- Si le lave-vaisselle est installé dans un coin, gardez une distance d'au moins 50mm entre le lave-vaisselle et le mur adjacent afin de pouvoir ouvrir et fermer la porte. Renforcez les coins avec des cales en bois.

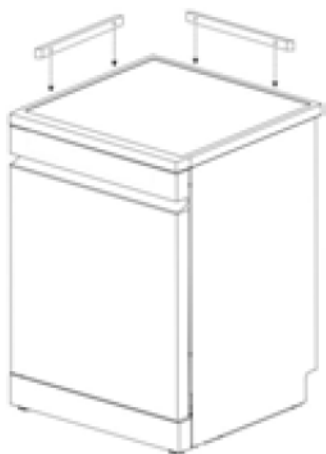

⚠ ATTENTION

- Positionnez le lave-vaisselle sur une surface dure et plate.
- N'installez pas le lave-vaisselle sur une surface en hauteur.

Conseils :

Ouvrez la porte et saisissez l'ouverture avant sur le dessus du cadre principal et de la doublure pour déplacer ou soulever le lave-vaisselle.

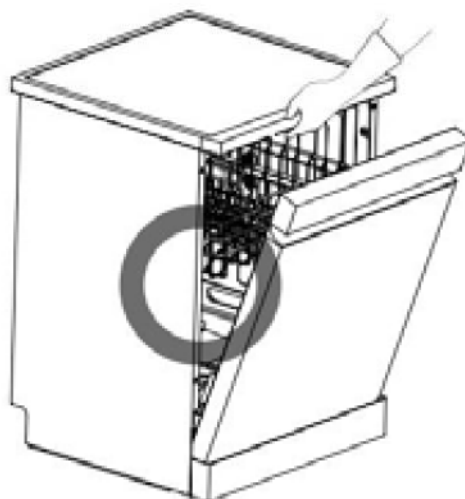

⚠ ATTENTION

- Ne pas utiliser la poignée pour tirer ou soulever le lave-vaisselle, afin de ne pas endommager la porte et la charnière.



⚠ ATTENTION

- Ne poussez pas le lave-vaisselle avec vos genoux.



Mettez le lave-vaisselle à niveau

Veillez mettre le lave-vaisselle à niveau pour éviter les fuites inutiles et un mauvais effet de lavage. Vérifiez si le lave-vaisselle a été correctement mis à niveau après l'installation. Si le lave-vaisselle tremble lorsque la diagonale appuie sur le couvercle supérieur de lave-vaisselle, le pied doit être réglé à nouveau.

⚠ AVERTISSEMENT

- Si le lave-vaisselle n'est pas correctement mis à niveau, cela peut entraîner des fuites d'eau, des difficultés à fermer la porte ou des bruits.
- Si l'ouverture du meuble est plus étroite que la taille recommandée, le lave-vaisselle doit être soigneusement mis à niveau et aligné; sinon cela entraînera une fuite d'eau à l'avant du lave-vaisselle, une difficulté à fermer la porte ou une impossibilité de fonctionnement.
- Tout bruit de frottement ou toute sensation de coincement à l'ouverture de la porte indique que le lave-vaisselle n'est pas correctement mis à niveau.

Retirer le couvercle supérieur

Si la hauteur de l'ouverture est inférieure à 850 mm, veuillez suivre les instructions ci-dessous.

1. Utilisez des outils pour appuyer sur les deux goupilles de positionnement du couvercle supérieur.

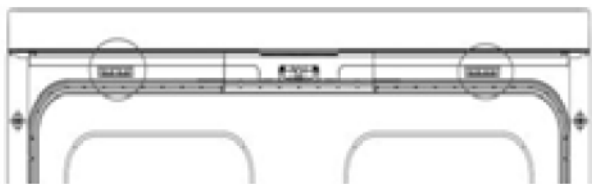

2. Soulevez le couvercle supérieur et retirez-le.

Ajuster les pieds

- Les pieds doivent être ajustés si nécessaire jusqu'à ce que le lave-vaisselle soit complètement plat.
- Les pieds sont réglés dans le sens des aiguilles d'une montre pour les relever et dans le sens inverse pour les abaisser. Cela s'applique aux réglages d'avant en arrière, d'un côté à l'autre et en diagonale.

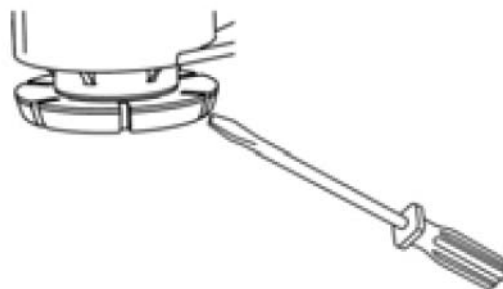

Cas I : La porte s'incline vers la droite.

1. Dévissez (dans le sens inverse des aiguilles d'une montre) le pied arrière gauche et mettez-le à niveau.
2. Vérifiez l'ouverture de la porte et répétez l'opération si nécessaire jusqu'à ce que la porte puisse être ouverte et fermée normalement.

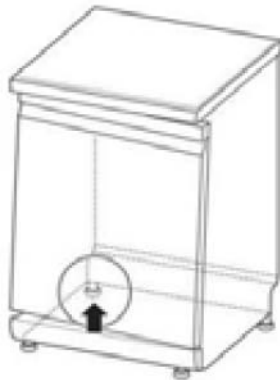

Cas II: La porte s'incline vers la gauche.

1. Dévissez (dans le sens inverse des aiguilles d'une montre) le pied arrière droit et mettez-le à niveau.
2. Vérifiez l'ouverture de la porte et répétez l'opération si nécessaire jusqu'à ce que la porte puisse être ouverte et fermée normalement.



Raccorder le tuyau de vidange

Si l'extrémité du tuyau d'évacuation ne correspond pas au tuyau d'évacuation de la cuisine, veuillez utiliser une rallonge d'évacuation résistante à la chaleur et aux détergents (non fournie). Vous pouvez vous en procurer auprès des fournisseurs locaux de canalisations.

Raccorder le tuyau d'égout

Veuillez vérifier la canalisation d'égout lors de la première installation. Si le tuyau d'égout sous l'évier ne peut pas évacuer l'eau normalement, l'erreur E2 peut se produire.

⚠ ATTENTION

- Passez délicatement le tuyau de vidange dans le trou de l'armoire. Le trou de l'armoire peut avoir des bords tranchants, ce qui endommagera le tuyau. Les bords tranchants doivent être limés pour s'assurer qu'ils n'endommagent pas le tuyau de vidange ou d'entrée.

L'une des méthodes suivantes peut être utilisée pour empêcher l'effet de siphon:

Méthode 1

Lorsque le tuyau d'évacuation est raccordé au tuyau d'égout, il doit être arqué vers le haut et fixé sur la surface inférieure de la table de cuisine.

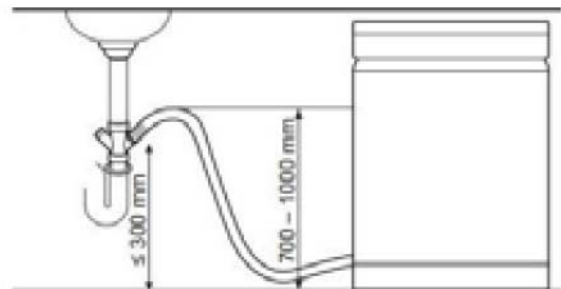

Méthode 2

Lorsque le tuyau de vidange est raccordé à une colonne montante séparée 1, il faut s'assurer que le connecteur 2 est étanche à l'air. Sinon, cela peut provoquer des fuites d'odeurs.

·Le diamètre de la colonne montante doit être d'au moins 40 mm.

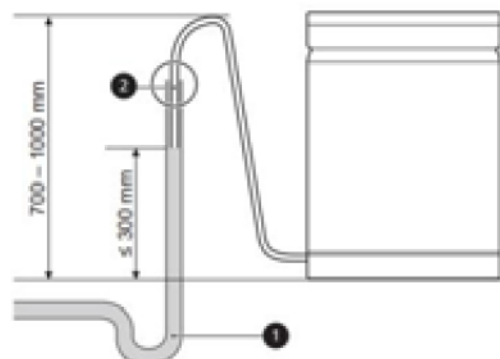

Raccordement au tuyau d'alimentation en eau et à l'alimentation électrique

Raccordez le tuyau d'arrivée d'eau au robinet

Le joint doit être raccordé à l'entrée d'eau. Veuillez utiliser le nouveau tuyau d'entrée joint. Afin de garantir la qualité, tous les lave-vaisselles ont été injectés d'eau pour être testés avant de quitter l'usine. Par conséquent, il peut y avoir de l'eau dans le lave-vaisselle, ce qui est un phénomène normal.

Raccordement d'entrée

1. La pression d'alimentation en eau doit être comprise entre 30kPa et 1 000kPa.
2. Ne pas user le filetage lors du raccordement du tuyau d'arrivée d'eau à la vanne.
3. Si la pression d'alimentation en eau dépasse 1 000 kPa, veuillez installer un réducteur de pression.
4. Ouvrez le robinet et vérifiez que le connecteur ne fuit pas.
5. Inspectez régulièrement les tuyaux et changez-les si nécessaire.
6. Assurez-vous que les tuyaux ne sont pas endommagés ou entrelacés.

Connexion entre le tuyau d'arrivée d'eau et le robinet

1. Vérifiez le joint en caoutchouc des deux côtés du tuyau. Insérez le joint en caoutchouc dans le joint fileté de chaque tuyau pour éviter les fuites.
2. Raccordez le tuyau d'alimentation en eau au robinet à la main, puis serrez-le de 2/3 de tour avec une pince.

Joint en caoutchouc



3. Ouvrez le robinet pour évacuer les corps étrangers (saleté, sable ou sciure) présents dans le tuyau d'eau après avoir raccordé le tuyau d'arrivée d'eau au robinet. Vidangez l'eau dans un seau et vérifiez.



4. Raccordez fermement le tuyau à la valve d'arrivée d'eau à la main, puis serrez-le de 2/3 de tour avec une pince.

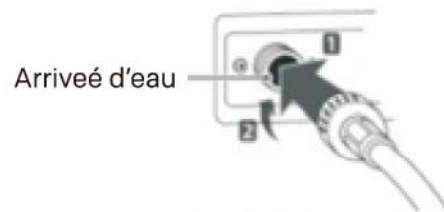

5. Ouvrez le robinet pour vérifier les fuites. En cas de fuite d'eau, veuillez vérifier les étapes 1 à 4.

Connecter l'alimentation électrique

- Veuillez connecter cette machine à une prise de terre conformément aux spécifications du câblage électrique actuel et la protéger avec un disjoncteur ou un fusible à retardement d'au moins 15 ampères.
- Le système à deux fils avec mise à la terre doit être adopté pour le câblage.
- Ne placez pas le cordon d'alimentation derrière cette machine, mais branchez la fiche à moins de 1,2 m du côté.

AVERTISSEMENT

- Pour la sécurité des personnes, veuillez retirer le fusible, débrancher le disjoncteur ou éteindre la prise électrique avant l'installation.
- N'utilisez pas de rallonge ou d'adaptateur duplex.
- La fiche doit être insérée dans une prise appropriée, qui doit être correctement installée et mise à la terre conformément à toutes les règles et réglementations locales.
- Cette machine ne peut être entretenue que par du personnel de maintenance qualifié. Une réparation effectuée par un personnel sans expérience appropriée peut entraîner des blessures ou une panne grave.
- Veuillez le connecter à un circuit électrique nominal, protégé et de taille appropriée pour éviter toute surcharge électrique.

Installation finale et inspection

Veuillez vérifier si le lave-vaisselle est installé correctement.

1. Mettez l'alimentation électrique sous tension.
2. Ouvrez l'alimentation en eau.
3. Assurez-vous que la porte de la machine peut être ouverte et fermée en douceur.
 - Veuillez remettre le lave-vaisselle à niveau, si nécessaire.
 - Veuillez à ce que le porte-vaisselle soit mis à niveau si la porte ne peut être fermée. L'image ci-dessous montre le porte-vaisselle incliné.

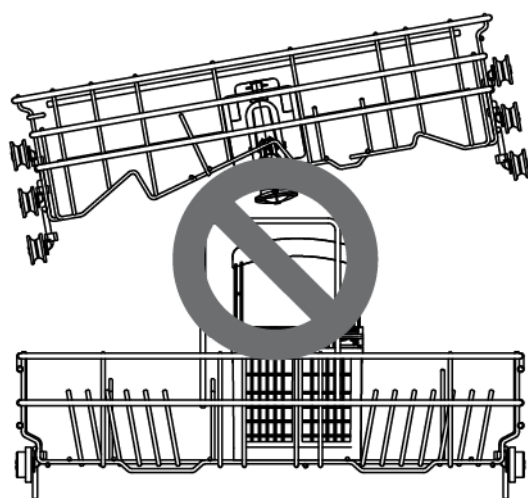

- Veuillez-vous assurer que tous les matériaux d'emballage ont été retirés.
4. Mettez le lave-vaisselle en marche et lancez le programme "Intensif" pour vérifier son bon fonctionnement.
 5. Vérifiez l'absence de fuites dans les tuyaux de vidange et d'admission.

INSTRUCTION D'OPERATION

Vue d'ensemble

Mode d'emploi

- Veuillez lire les instructions de sécurité importantes.
- Veuillez suivre les instructions lorsque vous chargez les articles à nettoyer dans le lave-vaisselle afin de garantir un nettoyage efficace.
- Veuillez retirer les substances insolubles telles que les os, les cure-dents et les morceaux de papier lorsque vous chargez les articles à nettoyer dans le lave-vaisselle.

Chargement

- Ne chargez que des articles adaptés au lave-vaisselle.
- Retirez les débris solides et carbonisés de la vaisselle avant de la mettre dans le lave-vaisselle.
- Placez les articles dans un plateau profond en angle pour favoriser la perte d'eau et accélérer le processus de séchage.

Conseils:

- Ne chargez pas d'articles thermolabiles ou décorés de métal dans le lave-vaisselle.

Démarrage rapide

1. Chargez la vaisselle dans le lave-vaisselle

Grattez l'excès de nourriture, les os et tout autre résidu dur et insoluble des plats. Sortez chaque porte-vaisselle et chargez la vaisselle en suivant les instructions de ce manuel.

2. Vérifiez le détergent

Ajoutez la quantité recommandée de détergent dans le distributeur et fermez le couvercle en suivant les instructions de ce manuel. Si vous avez besoin d'un pré-lavage, la rainure située sur le dessus du couvercle doit également être remplie de détergent.

3. Fermez la porte de la machine

4. Allumez le lave-vaisselle

Appuyez sur le bouton " Marche / Arrêt " pour allumer le panneau d'affichage.

5. Vérifiez le produit de rinçage

Si le niveau de produit de rinçage dans le lave-vaisselle est faible, l'icône de produit de rinçage clignote. Veuillez ajouter du produit de rinçage pour améliorer les performances de séchage.

6. Sélectionnez le programme et l'option

Choisir le programme et l'option les plus appropriés.

Veuillez consulter le guide des programmes dans ce manuel. L'écran affiche la durée estimée du programme et l'option sélectionnée.

7. Faire fonctionner le lave-vaisselle

Fermez d'abord la porte de la machine, puis appuyez sur le bouton de démarrage pour faire fonctionner le lave-vaisselle. Si la porte est ouverte pendant le déroulement du programme, le lave-vaisselle s'arrête. Dans ce cas, vous pouvez fermer la porte pour rétablir le programme.

8. Finition

Une fois le programme terminé, une tonalité d'invite est émise et la machine s'éteint automatiquement après quelques minutes. Attendez quelques minutes avant de décharger le lave-vaisselle pour éviter de manipuler de la vaisselle et des ustensiles encore chauds et plus susceptibles de se briser. Ils sécheront également mieux.

ATTENTION

- N'ouvrez pas la porte pendant le fonctionnement ou immédiatement après le programme de lavage car l'accumulation de vapeur peut provoquer des brûlures à l'ouverture de la porte.

Conseil :

· Vous pouvez d'abord prendre la vaisselle du porte-vaisselle inférieur, puis celle du porte-vaisselle supérieur. Cet ordre permet d'éviter que l'eau ne s'écoule du panier supérieur vers la vaisselle du panier inférieur.

· Pour un lavage de la vaisselle le plus économique, utilisez pleinement la capacité du panier sans surcharger le lave-vaisselle. Vous obtiendrez ainsi le lavage de la vaisselle le plus économique en termes de consommation d'énergie et d'eau.

Avant l'utilisation

Système d'eau douce

Cette machine est équipée d'un système d'adoucissement de l'eau, qui permet de réduire la dureté de l'eau d'arrivée. Ce système adoucit l'eau d'arrivée dans une certaine mesure, de sorte que la vaisselle peut être lavée conformément aux exigences de qualité.

Conseils

·Si le système d'eau douce n'est pas nécessaire, cette machine peut être utilisée sans sel de vaisselle, mais le niveau de dureté doit être réglé sur H0 pour que l'icône correspondante ne soit pas allumée en permanence.

·Pour obtenir un effet de lavage satisfaisant, cette machine a besoin d'eau douce, sinon des taches d'eau resteront sur la vaisselle et à l'intérieur du lave-vaisselle.

·Si la dureté de l'eau du robinet dépasse un certain niveau, il faut l'adoucir, c'est-à-dire la détartrer, en ajoutant du sel de vaisselle dans l'adoucisseur d'eau situé dans le lave-vaisselle. La quantité de sel nécessaire est définie en fonction de la dureté de l'eau du robinet.

Table de dureté de l'eau

Dureté de l'eau		mmol/l	Niveau à configurer
Dureté de l'eau (° fH)	Plage de dureté		
-	Eau non dure	-	H0
0-7.7	Eau non dure	0-1.1	H1
8.4-10.5	Eau non dure	1.2-1.5	H2
11.2-12.6	Intermédiaire	1.6-1.8	H3
13.3-15.4	Intermédiaire	1.9-2.2	H4
16.1-20.3	Intermédiaire	2.2-2.9	H5
21-26.7	Eau dure	3-3.8	H6
27.4-37.9	Eau dure	3.9-5.4	H7
38.6-62.5	Eau dure	5.5-8.9	H8

Vérifiez la dureté de l'eau

1. Vérifiez la dureté de l'eau locale. La compagnie des eaux peut vous aider à la vérifier.
2. Réglez le niveau du système d'adoucissement du lave-vaisselle en fonction du niveau de dureté de l'eau.

Régler le système d'eau douce

Ajustez les réglages en fonction du niveau de dureté de l'eau utilisée dans l'alimentation en eau. L'adoucisseur d'eau comporte 9 niveaux de réglage, et le lave-vaisselle a été réglé sur le niveau de dureté de l'eau H5 au départ de l'usine.

1) Assurez-vous que le lave-vaisselle a été éteint, et appuyez sur les boutons "Demi-charge" et "Entretien" pendant 3s pour régler le programme.

2) Appuyez sur le bouton "Demi-charge". Affichez le réglage actuel.

3) Appuyez sur le bouton "Entretien" et réglez la valeur attendue. La plage des valeurs réglées est H0-H8.

4) Après avoir effectué les réglages requis de l'adoucisseur d'eau, appuyez sur le bouton "Marche / Arrêt" pour arrêter et enregistrer les réglages.

Ajouter le sel

ATTENTION

- Le compartiment à sel du lave-vaisselle doit être rempli avant de lancer le programme de lavage. En cas de manque de sel, l'icône de sel s'allume sur l'écran, sauf si le niveau de dureté est réglé sur H0.
- Après avoir chargé le sel de vaisselle, le programme de lavage doit être lancé immédiatement pour éliminer le sel et l'eau salée autour du cylindre intérieur et éviter la corrosion.

1. Retirez la grille inférieure du plat et ajoutez le sel adoucissant.
2. Tournez le couvercle de l'adoucisseur d'eau dans le sens inverse des aiguilles d'une montre pour l'ouvrir.

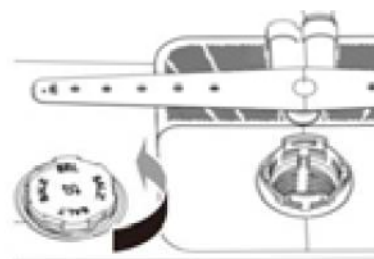

3. Si vous avez l'intention d'utiliser le système d'adoucisseur d'eau dure avant d'utiliser cette machine pour la première fois, vous devez utiliser l'entonnoir à sel pour ajouter un maximum de 650g de sel dans la chambre à sel de cette machine.



4. Remplissez la chambre à sel de cette machine avec de l'eau uniquement avant la première utilisation.
5. Resserrez le couvercle.
6. Exécutez le programme de rinçage sans vaisselle.

⚠ ATTENTION

- Ne pas verser de détergent dans l'adoucisseur d'eau pour éviter toute défaillance.
- Nettoyez les particules de sel autour du couvercle de l'adoucisseur d'eau. Sinon, la solution saline risque de corroder le lave-vaisselle et la vaisselle.
- Aligner le couvercle à l'horizontale et le tourner dans le sens des aiguilles d'une montre pour assurer une bonne étanchéité. Si le couvercle est desserré, la solution saline risque de s'échapper de l'adoucisseur, de retourner dans le réservoir intérieur et de provoquer de la corrosion.
- Après avoir ajouté du sel de vaisselle, le programme de lavage doit se dérouler sans vaisselle. Si ce n'est pas le cas, tout sel renversé peut provoquer de la rouille ou endommager le lave-vaisselle.

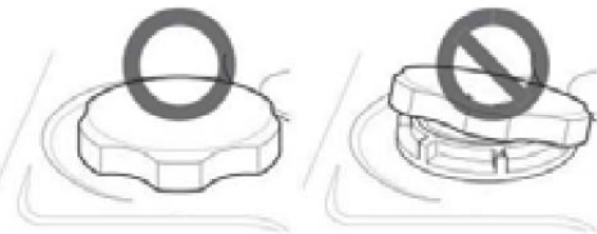

⚠ ATTENTION

- Le sel pour lave-vaisselle peut être acheté auprès des fournisseurs de sel.

Ajoutez le détergent dans le distributeur

La quantité de détergent nécessaire dépend de la taille et du degré de saleté de la vaisselle. Veuillez mettre le détergent dans le compartiment à détergent avant de lancer un programme.

1. Appuyez sur le bouton du couvercle du distributeur pour l'ouvrir.

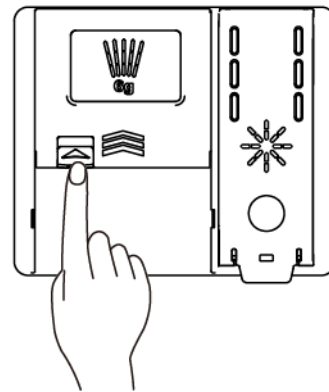

2. Ajoutez du détergent pour vaisselle dans le compartiment de lavage principal jusqu'à ce que le niveau de liquide soit compris entre le repère 15 et le repère 25. Remplir au-delà de la marque 25 en cas d'eau dure ou de vaisselle très sale. Remplir jusqu'à la marque 15 en cas d'eau douce ou de vaisselle légèrement sale.

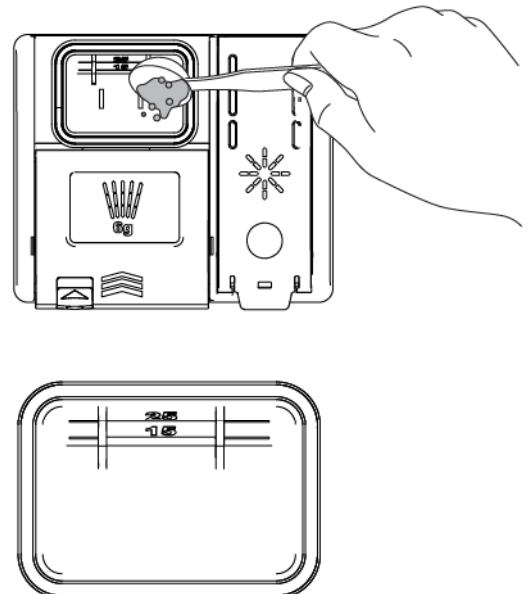

3. Appuyez sur le couvercle du détergent et faites-le glisser jusqu'à ce que vous entendiez un déclic.

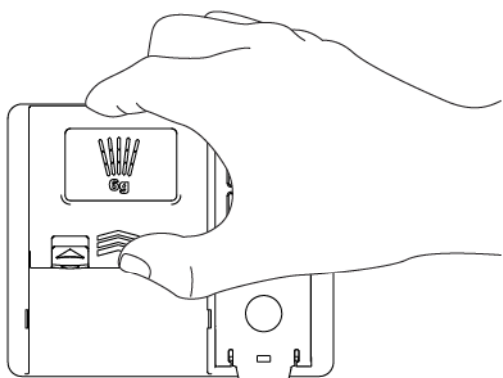

4. Si vous avez besoin d'un prélavage, veuillez remplir le formulaire de compartiment de prélavage sur le couvercle avec détergent.

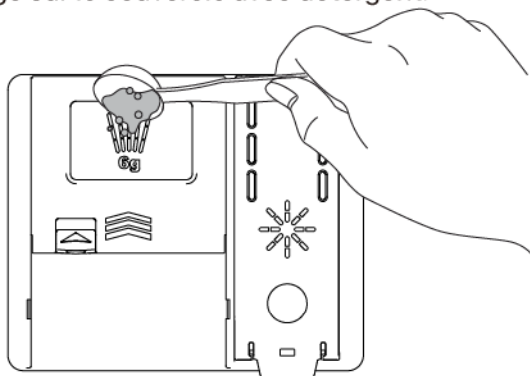

▲ AVERTISSEMENT

• Les détergents pour lave-vaisselle et les produits de rinçage contiennent les mêmes produits chimiques que tous les autres détergents ménagers. Ils doivent donc être tenus hors de portée des enfants.

▲ ATTENTION

• N'utilisez que du détergent pour lave-vaisselle. Un détergent inadéquat peut faire en sorte que le lave-vaisselle se remplisse de mousse pendant son fonctionnement. Une trop grande quantité de mousse peut atténuer les performances de lavage et provoquer une fuite du lave-vaisselle.

• Ne tirez pas sur le distributeur pour fermer la porte du lave-vaisselle afin d'éviter d'endommager le distributeur.

Conseils :

Vous pouvez vérifier si le détergent est complètement éliminé à la fin du programme de lavage.

Certaines tablettes de détergent pour lave-vaisselle peuvent rester coincées dans le distributeur en raison de leur grande taille. Avant de lancer le programme, vous pouvez placer les tablettes au fond du seau de lavage, à côté du filtre.

Trop de détergent laisse une pellicule sur la vaisselle et dans le lave-vaisselle, d'où un mauvais effet de lavage.

En cas d'utilisation d'un produit de rinçage liquide, l'eau peut être évacuée de la vaisselle après le rinçage final, afin d'améliorer les performances de séchage.

N'utilisez pas de tablettes de détergent pour raccourcir le cycle de lavage. Les tablettes risquent de ne pas être dissoutes complètement, ce qui entraîne des résidus de détergent sur la vaisselle et une mauvaise efficacité du nettoyage. Le produit de rinçage peut aider à éliminer les taches, les résidus et les films blancs causés par l'eau dure. Mais il ne peut pas aider à éliminer les résidus de détergent en excès.

Ajouter le produit de rinçage dans le distributeur

Lorsqu'une quantité supplémentaire de produit de rinçage est nécessaire, l'indicateur de produit de rinçage s'affiche à l'écran. Il est conseillé d'utiliser un produit de rinçage pour éliminer les taches d'eau sur la vaisselle et améliorer les performances de séchage.

1. Soulevez le couvercle de type clapet et ouvrez le couvercle de la boîte de produits de rinçage.

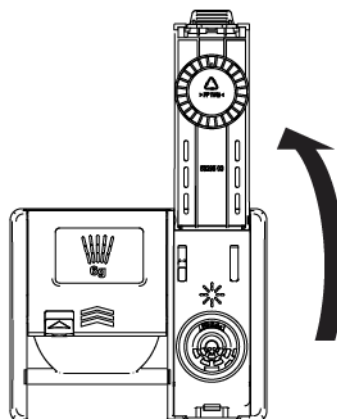

Soulevez le couvercle de type clapet et ouvrez le couvercle de la boîte de produits de rinçage.
 2. Ajoutez le produit de rinçage liquide jusqu'au niveau de remplissage maximal. Le produit de rinçage doit être précipité dans le distributeur pendant le remplissage, sinon les bulles peuvent entraîner une mauvaise performance de séchage. Ne remplissez pas trop le distributeur.

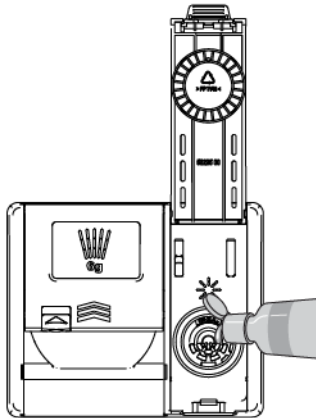

3. Fermez le couvercle pour verrouiller le distributeur. Au cours du dernier cycle de rinçage, le produit de rinçage sera distribué automatiquement.

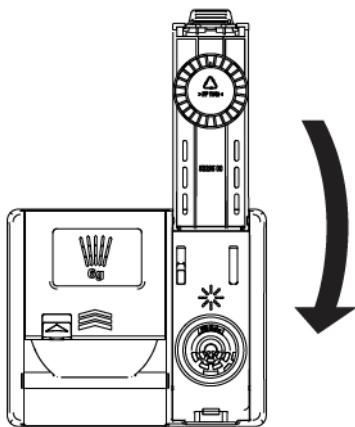

Conseils:

- N'utilisez que du produit de rinçage liquide dans le lave-vaisselle.
- Ne remplissez pas trop le distributeur de produit de rinçage.
- Essayez le produit de rinçage renversé autour du distributeur.

Régler le distributeur de produit de rinçage

Le distributeur a 9 niveaux de réglage. Le distributeur de produit de rinçage a été réglé au niveau d3 lorsqu'il quitte l'usine. Vous pouvez vérifier et modifier ce réglage à l'aide des boutons du panneau de commande.

1. Assurez-vous que le lave-vaisselle a été éteint.

2. Appuyez simultanément sur " Demi-charge "et" Entretien" pour entrer dans la procédure de réglage de l'opération, et appuyez sur " Demi-charge "pour vérifier les réglages actuels.
3. Appuyez sur "Entretien" pour modifier les réglages du distributeur de produit de rinçage. Les niveaux d0 à d8 peuvent être réglés progressivement en appuyant sur ce bouton.
4. Après avoir effectué les réglages nécessaires du distributeur de produit de rinçage, appuyez sur le bouton " Marche / Arrêt " pour arrêter et enregistrer les réglages.

Conseils:

- Si vous utilisez de l'eau dure et que vous constatez une accumulation de calcium sur la vaisselle, réglez le niveau sur élevé.
- Un niveau trop bas du distributeur de produit de rinçage entrainera des taches et des rayures sur la vaisselle et une mauvaise performance de séchage.
- Un niveau trop élevé entrainera la formation de mousse, d'où un mauvais effet de lavage.

Remplacer le produit de rinçage

La fréquence de remplissage du distributeur dépend de la fréquence du lavage de la vaisselle et du réglage du produit de rinçage.

- Lorsqu'une quantité supplémentaire de produit de rinçage est nécessaire, l'icône de produit de rinçage clignote, sauf si le distributeur de produit de rinçage est réglé sur le niveau d0.

PANNEAU DE CONTROLE

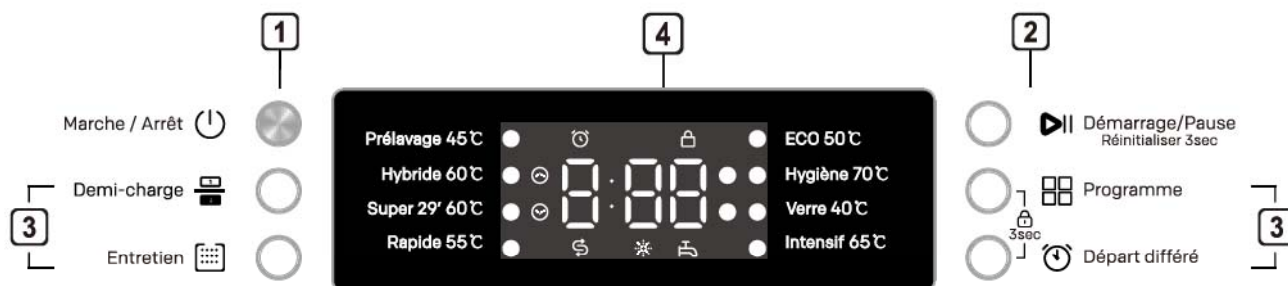

1 Marche / Arrêt

- Allumez/éteignez l'alimentation électrique.
- Appuyez sur ce bouton pour couper l'alimentation électrique une fois le programme terminé.

2 Démarrage/Pause

- Appuyez sur ce bouton pour démarrer l'opération.
- Appuyez sur ce bouton pour faire une pause pendant l'opération, et appuyez à nouveau sur ce bouton pour continuer l'opération.

3 Touche Programme

- Appuyez sur ce bouton pour sélectionner le programme que vous souhaitez

Touche Départ différé

- Cette fonction permet de retarder l'heure de démarrage du programme sélectionné. Chaque fois que vous appuyez sur ce bouton, la durée du délai augmente d'une heure. La plage de réglage du délai est de 1 à 24 heures, et la plage de réglage unique est de 1 heure. Vous pouvez appuyer sur cette touche pour annuler le délai après 24 heures.
- Pendant le délai, vous pouvez l'annuler en ouvrant la porte et en appuyant longuement sur le bouton "Départ différé". A ce moment-là, l'appareil reviendra à l'état ou aucun retardateur n'a été sélectionné. Le temps de retard indiqué sur le panneau est l'heure à laquelle le programme se termine.

Fonction Demi-charge

- Cette fonction est utilisée lorsque vous utilisez le lave-vaisselle pas totalement rempli. Cette fonction vous permet d'économiser en eau et énergie en utilisant uniquement le panier inférieur et intermédiaire.

Programme Entretien

- Cette fonction permet de nettoyer l'intérieur du lave-vaisselle et d'éliminer les résidus, les odeurs, les taches blanches et autres saletés. Vous n'êtes pas obligé de placer la vaisselle dans la machine lorsque vous utilisez cette fonction.

4 Affichage

☼ : Indicateur d'aide au rinçage

- Cette icône LED s'allume lorsque le niveau de liquide du produit de rinçage est faible, elle s'éteint automatiquement lorsque le produit de rinçage est réapprovisionné ou que le niveau de liquide est réglé sur 0.

8:00 : Affichage numérique

- L'affichage numérique du panneau de commande indique la durée estimée du programme. Lorsque le programme et l'option sont sélectionnés, l'affichage indique la durée totale estimée du programme en cours. Pendant le fonctionnement, l'affichage indique le temps de fonctionnement estimé restant.

Conseils

- La durée du programme peut être ajustée en fonction du degré de saleté de la vaisselle.

🔒 : Indicateur de sécurité enfant

- Le verrouillage des enfants peut empêcher la modification des paramètres pendant le fonctionnement. Tous les boutons du panneau de commande, à l'exception du bouton Marche / Arrêt, sont verrouillés par la sélection de cette fonction. Cette fonction ne verrouille pas la porte.

-Pendant que le programme est en cours, vous pouvez appuyer sur la minuterie de programme et de retardement pendant 3 secondes pour activer ou désactiver la sécurité enfant.
-Veuillez désactiver la fonction de sécurité enfant afin de démarrer un nouveau programme.

: **Indicateur d'entrée d'eau anormale**

-Cette icône continue de clignoter lorsque l'arrivée d'eau est anormale (par exemple, un robinet fermé ou une panne d'eau).

: **Indicateur de sel**

-Cette icône LED clignote lorsque le sel est insuffisant, elle s'éteint automatiquement lorsque le sel est réapprovisionné.
-Comme les différentes marques de sel sur le marché ont des particules de tailles différentes et que la dureté de l'eau peut varier, la dissolution du sel dans l'eau peut prendre quelques heures. Par conséquent, l'indicateur de sel reste allumé pendant un certain temps après avoir ajouté du sel dans la machine.

: **Indicateur de départ différé**

-L'écran affiche le temps de retard en unité d'heure si vous sélectionnez le retardateur.

 : **Indicateur de Demi-Charge**

-L'icône clignote lorsque la fonction "Demi-Charge" est sélectionnée.

TABLEAU DES PROGRAMMES

Tous les programmes optionnels sont répertoriés dans le tableau des programmes ci-dessous

Programme	Niveau de saleté		*Consommation d'eau 15 couverts	**Temps (min) 15 couverts	Température (°C)	*Consommation d'énergie (kWh) 15 couverts
*ECO 50°C	Le programme de lavage le plus économique pour nettoyer la vaisselle quotidienne modérément sale.	Modéré	10.0	295	50	0.860
Intensif 65°C	Convient aux plats, casseroles et poêles très tachés.	Severe	14.2	120	65	1.08
Verre 40°C	Programme spécial pour le nettoyage en douceur de la verrerie délicate.	Leger	10.7	135	40	0.96
Hybride 60°C	Convient au nettoyage des résidus alimentaires courants, collants, carbonisés, séchés, contenant de l'amidon ou des protéines.	Tous	14.2	105	60	1.04
Prélavage 45°C	Convient pour éliminer les résidus de la vaisselle sale qui attend dans la machine pendant plusieurs jours, afin d'éviter l'accumulation d'odeurs.	-	3.7	20	45	0.28
Rapide 55°C	Convient pour le nettoyage des résidus d'aliments frais légèrement collants.	Leger	7.2	60	55	0.67
Super 29' 60°C	Convient pour nettoyer les résidus d'aliments frais légèrement collants à la vitesse la plus rapide.	Léger	7.2	29	60	0.66
Hygiène 70°C	Programme spécial pour le nettoyage de certains résidus alimentaires communs secs et solides et d'articles résistants à l'usure à nettoyer.	Léger	10.7	90	70	1.07

- * La consommation réelle d'eau et la consommation d'énergie peuvent varier en fonction du niveau de saleté et de la dureté de l'eau.
- ** Le temps de fonctionnement réel et le temps de programme affichés peuvent varier en fonction des options sélectionnées pour le programme, du niveau de saleté, de la température de l'eau et de la dureté de l'eau. Par conséquent, le temps d'affichage et le temps de fonctionnement réel peuvent être différents.
- Le programme ECO 50 °C convient au lavage d'une vaisselle normalement sale. Il constitue le programme le plus efficace en termes de consommations combinées d'énergie et d'eau et il est utilisé pour évaluer la conformité de l'appareil avec la législation européenne en matière d'éco-conception.
- Le pré-rinçage manuel des articles de vaisselle entraîne une augmentation de la consommation d'eau et d'énergie et n'est pas recommandé.
- Le lavage de la vaisselle dans un lave-vaisselle domestique consomme généralement moins d'énergie et d'eau en phase d'utilisation que le lavage à la main lorsque le lave-vaisselle domestique est utilisé conformément aux instructions.
- Les valeurs indiquées pour les programmes autres que le programme ECO 50 °C ne sont qu'indicatives.

CHARGEMENT DU LAVE-VAISSELLE

Veuillez toujours suivre les instructions suivantes afin d'obtenir un effet de lavage efficace.

- Le chargement du lave-vaisselle ménager jusqu'à 15 couverts contribuera à des économies d'énergie et d'eau sur un chargement correct selon les instructions ci-dessous.
- Retirez les grosses particules d'aliments, y compris les os, des plats avant de les charger.
- Faites tremper les plats contenant des aliments brûlés avant de les mettre dans le lave-vaisselle.
- Mettez les pots ou les assiettes profondes à l'envers.
- Veillez à ce que tous les articles ne se touchent pas.
- La vaisselle trop large doit être placée en biais pour que l'eau puisse s'écouler librement.
- La vaisselle ne peut pas être placée avec la bouche vers le haut.
- La vaisselle d'une hauteur excessive ne peut pas être placée dans le coin du porte-vaisselle.
- Veillez à ce que les petits objets ne tombent pas de l'étagère. Les petits objets, comme le couvercle, doivent être placés dans le panier à couverts.
- L'intérieur de la petite vaisselle n'est pas facile à vaporiser et à nettoyer, ce qui donne un mauvais effet de lavage. Il n'est pas conseillé de nettoyer la petite vaisselle au lave-vaisselle.



Pour laver les couverts/la vaisselle suivants

Ne conviennent pas au lavage au lave-vaisselle

- Couverts avec poignées en bois, en corne, en porcelaine ou en nacre
- Articles en plastique qui ne sont pas résistants à la chaleur
- Couverts plus anciens avec des pièces collées qui ne résistent pas à la chaleur
- Couverts ou vaisselle soudés
- Articles en étain ou en cuivre
- Verres en cristal
- Articles en acier sujets à la rouille
- Plateaux en bois
- Articles en fibres synthétiques

Convient de façon limitée au lavage au lave-vaisselle

- Certains types de verres peuvent devenir ternes après un grand nombre de lavages
- Les éléments en argent et en aluminium ont tendance à se décolorer pendant le lavage
- Les motifs vitrés peuvent s'estomper s'ils sont lavés au lave-vaisselle fréquemment

⚠ ATTENTION

- Ne mettez pas de casseroles ou de poêles avec des poignées en plastique dans le lave-vaisselle car les poignées peuvent se détériorer à cause de la chaleur et du détergent.
- Les taches de rouge à lèvres imperméables ou durables sur les lunettes ne peuvent pas être éliminées lors du lavage.
- Certains aliments peuvent contenir des colorants naturels, comme les carottes, les tomates et le ketchup. Si une grande quantité de ces aliments entre en contact avec la poterie dans le lave-vaisselle, ces colorants décoloreront les articles en plastique dans le lave-vaisselle. Toutefois, cette décoloration n'affectera pas la stabilité des articles en plastique. Le nettoyage de la vaisselle en argent peut également entraîner une décoloration des articles en plastique.

Chargement dans le panier inférieur

Schéma de principe

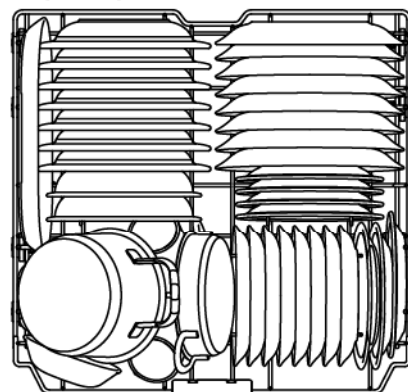

Instructions pour le chargement dans le panier inférieur

- L'assiette doit être verticale et faire face au centre de la grille, et la casserole, la poêle et la grande assiette doivent être inversées.
- Chargez les plats, assiettes, bols à soupe et autres entre les dents de la fourchette.

- Veillez à ce que la poignée de la casserole et les autres éléments de grande taille n'interfèrent pas avec la rotation du bras de pulvérisation.
- Les petits objets tels que les tasses, les verres à vin ou les petites assiettes ne peuvent pas être placés sur la grille inférieure, mais sur la grille supérieure.
- Veillez à ce que les objets volumineux ne gênent pas la rotation du bras de pulvérisation et n'empêchent pas l'ouverture du distributeur de détergent.
- La vaisselle très sale (casseroles et poêles) doit être placée sur le panier inférieur pour un meilleur effet de lavage en raison de la forte puissance de pulvérisation de l'eau.

Chargement dans le panier supérieur

Schéma de principe

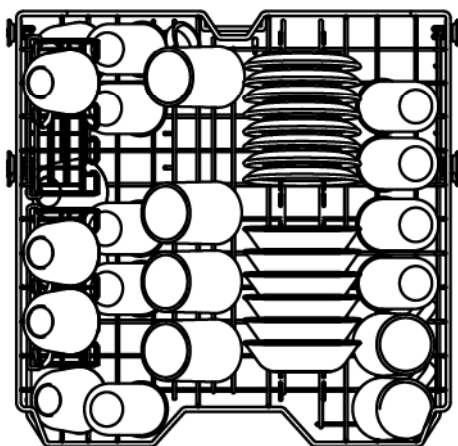

Instructions pour le chargement dans le panier supérieur

- Placez la tasse et le verre dans la rangée entre les dents de la crémaillère. En les plaçant sur la crémaillère, vous risquez de les endommager et de provoquer des taches d'eau.
- Ne laissez pas le gobelet toucher d'autres objets pour éviter la fragmentation.
- Placez la vaisselle avec l'extrémité ouverte vers le bas pour faciliter le nettoyage et le séchage.
- N'empilez pas la vaisselle.
- Les tasses, les verres et les bols doivent être renversés. Des tasses supplémentaires ou de la vaisselle peuvent être placées sur le porte-gobelet pliable (sur certains modèles).

- Veillez à ce que la vaisselle ne gêne pas la rotation du bras d'aspersion au-dessus et au-dessous de la grille supérieure.
- Lorsque vous chargez des articles plus grands dans le support supérieur, comme des verres à vin ou des tasses plus hautes, il peut être nécessaire de retirer le support d'assiettes, le cas échéant.

Chargement dans le porte-plaque (selon le modèle)

Certains modèles sont équipés de supports d'assiettes pour supporter les tasses.

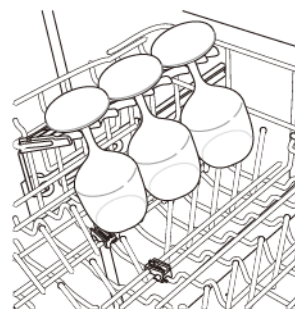

Le porte-assiettes peut être replié pour accueillir des tasses hautes.

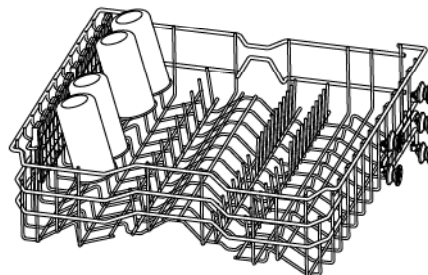

Porte-vaisselle supérieur à hauteur réglable

Le mécanisme de réglage de la hauteur du casier à vaisselle supérieur est spécialement conçu pour vous. En réglant la hauteur, vous pouvez créer un grand espace dans la partie inférieure ou supérieure de la machine selon vos besoins, ou abaisser la hauteur lorsque votre casier est vide ou chargé.

Abaisser le panier

Tirez le panier supérieur hors du rail de guidage, puis clipsez le rail de guidage entre les deuxième et troisième rangées de rouleaux du panier à vaisselle.

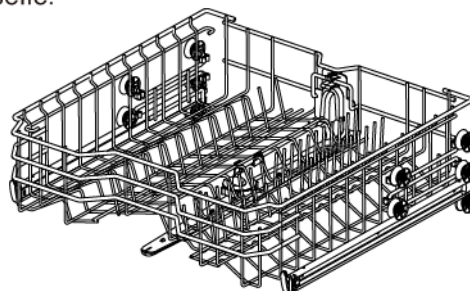

Soulevez le panier

Tirez le panier supérieur hors du rail de guidage, puis clipsez le rail de guidage entre la première et la deuxième rangée de rouleaux du panier à vaisselle.

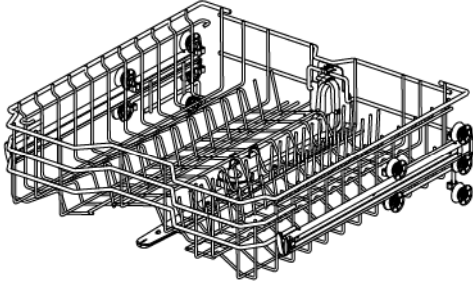

AVERTISSEMENT

- Veuillez vous assurer qu'il n'y a pas de vaisselle sur le porte-vaisselle avant de le régler.
- Sinon la vaisselle pourrait être endommagée et vous pourriez vous blesser.

Conseils:

- Veuillez-vous assurer que les deux côtés du panier supérieur sont à la même hauteur avant de pousser le panier dans le lave-vaisselle. Si la hauteur des deux côtés est différente, la porte du lave-vaisselle ne se fermera pas et le bras d'aspersion central ne pourra pas être raccordé à l'arrivée d'eau.
- Après avoir réglé la hauteur, veuillez vérifier si le bras de pulvérisation peut tourner librement.
- Veuillez vérifier si le bras de pulvérisation n'interfère avec les articles situés sur le panier à vaisselle inférieur.

ATTENTION

- Aucun objet ne doit dépasser du bas du tiroir.



Chargement du panier à couverts

Le panier à couverts est le mieux adapté pour les couverts et la plupart des ustensiles de cuisine. Les séparateurs sur les étagères à couverts aident à garder les couverts séparés pour éviter les dommages et améliorer le nettoyage.

Conseils:

- Pour des performances de nettoyage optimum. Positionnez les couverts dans le panier à couverts. Pour les ustensiles très sales il est préférable d'utiliser le panier intermédiaire.

Schéma du panier a couverts

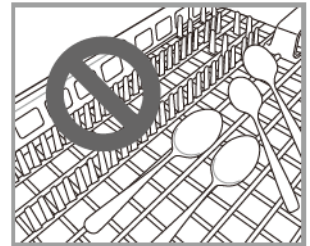
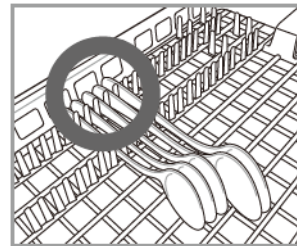
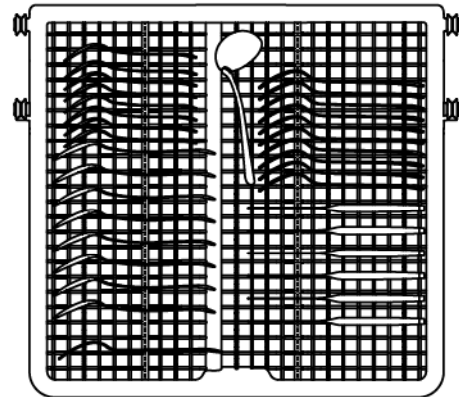

ATTENTION

- Ne placez pas le bol au Centre du porte-couverts. Les portes peuvent ne pas se fermer correctement, provoquant des fuites.

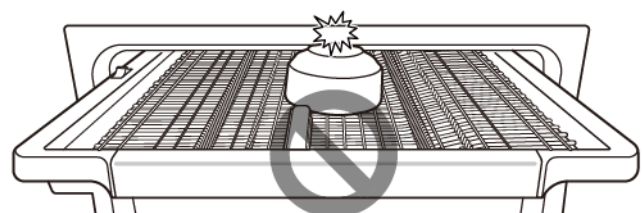

Retrait du panier a couverts

- Le panier à couverts peut être entièrement retiré si vous avez besoin d'espace supplémentaire pour laver des plats plus volumineux.
- Tirez le panier à couverts jusqu'à la fin des rails.
- Ensuite tirez vers le haut l'avant du panier afin que les roulettes sortent du rail. Le panier peut alors ensuite être retiré des rails.

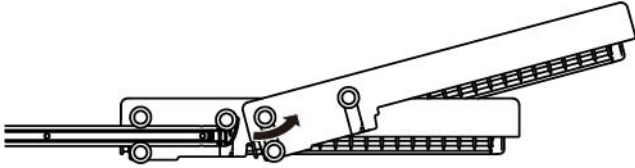

AVERTISSEMENT

- Soyez prudent lors du chargement et du déchargement d'articles avec des bords tranchants. Chargez les couteaux tranchants avec la lame vers le bas pour réduire le risque de blessure.

ENTRETIEN ET MAINTENANCE

Afin de maintenir les performances et d'éviter les pannes, il est important de contrôler régulièrement l'extérieur et l'intérieur du lave-vaisselle (y compris le filtre et le bras d'aspersion).

Nettoyage externe

Dans la plupart des cas, la surface extérieure du lave-vaisselle peut être nettoyée à l'aide d'un chiffon doux humide ou d'une éponge, puis essuyée avec un chiffon doux. Si le lave-vaisselle est équipé d'un boîtier en acier inoxydable, vous pouvez utiliser un nettoyant pour acier inoxydable.

AVERTISSEMENT

• N'utilisez pas de benzène ou de diluant lors du nettoyage de l'extérieur et de l'intérieur du lave-vaisselle pour éviter un incendie ou une explosion. Veuillez porter des gants et/ou des vêtements de protection pour éviter les blessures pendant l'entretien, la maintenance ou le nettoyage de la machine.

Conseils:

- Si le lave-vaisselle reste inutilisé pendant une longue période, veuillez lancer le programme "Entretien de la machine" sans détergent pour rafraîchir l'intérieur. Une fois le programme terminé, vous pouvez nettoyer l'intérieur et l'extérieur du lave-vaisselle en suivant les instructions d'entretien.
- En cas d'absence prolongée pendant la saison chaude, veuillez fermer le robinet d'eau et débrancher le cordon d'alimentation, ou éteindre le disjoncteur, et nettoyer le filtre, le réservoir intérieur et le distributeur pour éviter les odeurs.
- Si vous vous absentez longtemps pendant la saison froide et qu'il y a une possibilité de gel, veuillez prendre des mesures antigel pour le tuyau d'arrivée d'eau et le lave-vaisselle lui-même. Ces mesures doivent être prises par un personnel d'entretien qualifié.

ATTENTION

• Toute projection d'huile alimentaire sur la surface externe de ce produit doit être immédiatement essuyée. N'utilisez pas de nettoyants pouvant contenir de l'alcool, un diluant, un agent de blanchiment, du benzène, des liquides inflammables ou des abrasifs pour nettoyer la surface externe de ce produit afin d'éviter toute décoloration ou tout dommage.

Nettoyage interne

- Veuillez nettoyer régulièrement la surface interne du lave-vaisselle à l'aide d'un chiffon doux et humide ou d'une éponge pour éliminer les particules de nourriture et de saleté.
- Pour éliminer les taches blanches et les odeurs à l'intérieur du lave-vaisselle, veuillez lancer un programme vide sans détergent, verser une tasse de vinaigre blanc dans le verre de sécurité ou la cuve du lave-vaisselle et le placer sur le panier supérieur. (Le vinaigre est un acide qui peut endommager les appareils électriques s'il est utilisé fréquemment).

Nettoyage des filtres

1. Retirez le panier à vaisselle inférieur et fixez le bras d'aspersion inférieur.
2. Faites tourner la coupelle du filtre dans le sens inverse des aiguilles d'une montre et retirez l'ensemble du filtre composé de la coupelle du filtre 1, du tamis métallique 2 et du microfiltre 3. Après avoir retiré l'ensemble du filtre, vérifiez et retirez tous les corps étrangers (si nécessaire).

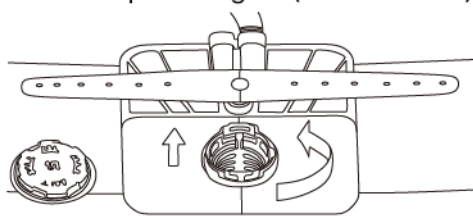

3. Nettoyez chaque filtre à l'eau courante et avec une brosse douce. Remontez l'ensemble des filtres avant de les réinstaller.

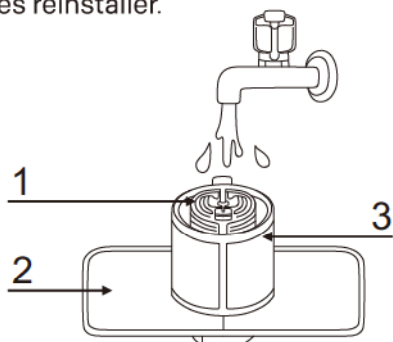

4. Réinstallez l'ensemble des filtres et fixez-les dans le sens des aiguilles d'une montre en faisant tourner la coupelle du filtre jusqu'à ce qu'elle s'enclenche.

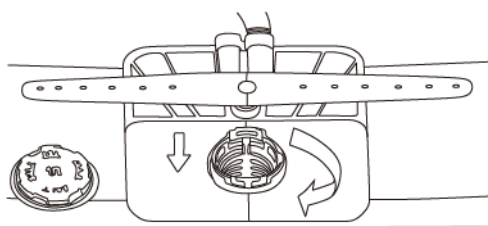

⚠ AVERTISSEMENT

- Prenez garde aux bords tranchants lorsque vous nettoyez des filtres métalliques.

⚠ ATTENTION

- Retirez les résidus alimentaires du filtre pour éviter les bactéries odorantes et les éventuels problèmes de drainage.

Conseils

- Veuillez nettoyer le filtre après chaque charge pour obtenir les meilleurs résultats de lavage. Si des résidus alimentaires restent dans le filtre, ils peuvent produire une odeur particulière.
- Nettoyez le filtre avec une brosse douce au moins une fois par mois.
- Nettoyez le filtre avec des matériaux non abrasifs et de l'eau chaude.
- Assurez-vous que le filtre est correctement assemblé avant de démarrer le programme. Tournez fermement jusqu'à ce que vous entendiez un clic pendant l'assemblage.

Nettoyage des bras de pulvérisation

Si l'orifice du bras d'aspersion est bloqué par des résidus alimentaires et du calcaire, la vaisselle risque de ne pas être bien nettoyée en raison d'une mauvaise pulvérisation de l'eau.

Il est conseillé de nettoyer le bras de pulvérisation toutes les deux semaines.

Nettoyage du bras de pulvérisation inférieur

1. Veillez à ce que les trous de pulvérisation ne soient pas obstrués par des particules alimentaires.

2. Retirez les résidus alimentaires qui bloquent l'orifice du bras d'aspersion à l'aide d'une épingle ou d'un outil pointu.

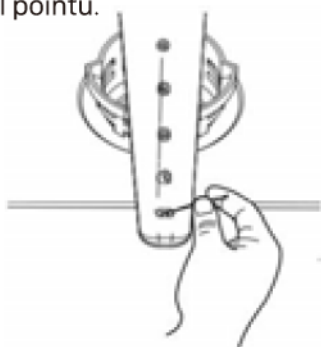

3. Nettoyez le trou du bras d'aspersion à l'eau courante après avoir enlevé les résidus alimentaires.

Nettoyage du bras de pulvérisation central

1. Tirez le panier à vaisselle supérieur vers l'avant et assurez-vous que les trous de pulvérisation ne sont pas bloqués par des particules alimentaires.

2. Avant le nettoyage, tournez l'écrou situé au bas du bras d'aspersion dans le sens inverse des aiguilles d'une montre et tirez-le vers le bas pour retirer le bras d'aspersion central.

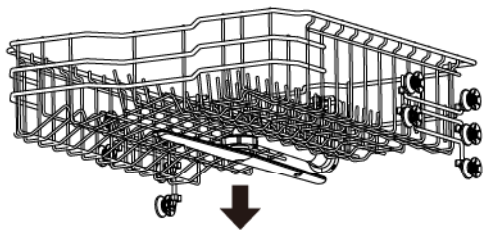

3. Éliminez les particules alimentaires en rinçant ou en secouant le bras d'aspersion.

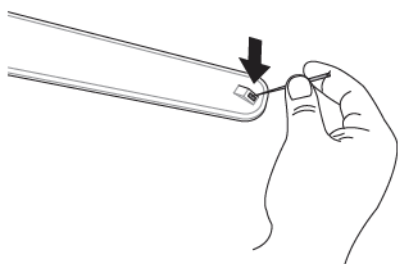

4. Retirez les résidus alimentaires qui bloquent l'orifice du bras d'aspersion à l'aide d'une épingle ou d'un outil pointu.

5. Nettoyez le trou du bras d'aspersion à l'eau courante après avoir enlevé les résidus alimentaires.

6. Réinstallez le bras d'aspersion central en place après le nettoyage. Tournez l'écrou dans le sens des aiguilles d'une montre pour vous assurer que l'écrou bloque le bras d'aspersion dans sa position initiale.

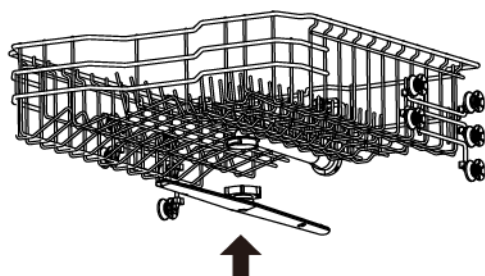

7. Après le montage, vérifiez si le bras de pulvérisation tourne librement.

CONSEILS DE DÉPANNAGE

Cet appareil est équipé d'un système de contrôle automatique des erreurs permettant de détecter et de diagnostiquer les problèmes à un stade précoce. Si votre lave-vaisselle ne fonctionne pas correctement ou ne fonctionne pas du tout, veuillez le vérifier en suivant les instructions suivantes avant de faire appel à un service après-vente.

Défauts	Raison possibles	Solutions
Le lave-vaisselle ne fonctionne pas.	Le bouton de démarrage n'est pas enfoncé.	-Appuyez sur le bouton de démarrage.
	La porte n'est pas complètement fermée.	-Assurez-vous que la porte est complètement fermée et verrouillée.
	L'alimentation ou le cordon d'alimentation n'est pas connecté.	-Connectez correctement l'alimentation ou le cordon d'alimentation.
	Le fusible a sauté ou le disjoncteur s'est déclenché.	-Remplacez le fusible ou réinitialisez le disjoncteur.
	La sécurité enfant est activée.	-Désactiver la sécurité enfant.
Odeur	Le programme précédent est arrêté avant d'être terminé et l'eau résiduelle reste dans le lave-vaisselle.	-Assurez-vous qu'il n'y a pas de vaisselle dans le lave-vaisselle, mettez-le sous tension, sélectionnez l'option d'annulation du programme pour éliminer l'eau résiduelle, puis lancez le programme "Intensif " avec du détergent.
	Il y a des aliments au fond du lave-vaisselle ou dans le filtre.	-Nettoyez le filtre et l'intérieur du lave-vaisselle conformément à la section "Entretien" de ce manuel d'utilisation.
	La vaisselle non lavée reste longtemps dans le lave-vaisselle.	-Mettez une tasse de vinaigre blanc dans un verre ou un bol placé en toute sécurité sur le porte-vaisselle supérieur. (Le vinaigre est un acide qui peut endommager les appareils électriques s'il est utilisé fréquemment).
De l'eau reste sur le revêtement de la machine après le lavage	Le tuyau de vidange est noué ou bloqué.	-Ajustez le tuyau ou éliminez l'obstruction.

Défauts	Raison possibles	Solutions
Des résidus d'aliments restent sur la vaisselle.	Un programme inapproprié a été sélectionné.	-Sélectionnez le programme approprié en fonction du niveau de saleté et du type de vaisselle à nettoyer.
	Aucun détergent n'est utilisé.	-Utilisez le détergent recommandé.
	Faible pression d'entrée d'eau.	-La pression de l'eau doit être de 0,03-1MPa.
	L'orifice de pulvérisation du bras de pulvérisation est bloqué.	-Nettoyez le bras d'aspersion.
	Chargement incorrect de la vaisselle.	-Veillez à ce que la vaisselle ne gêne pas la rotation du bras de pulvérisation et n'interfère pas avec le distributeur.
	Le filtre est bloqué.	-Nettoyez le filtre.
Turbidité sur la verrerie.	Trop de détergent est mélangé à de l'eau dure.	-Utilisez moins de détergent et de produit de rinçage.
Marques noires ou grises sur la vaisselle.	Les produits en aluminium frottent la vaisselle pendant le lavage.	-Réajustez la disposition de la vaisselle.
Film jaune ou brun sur la surface intérieure du lave vaisselle.	Taches de café ou de thé.	-Utilisez un décontaminant pour enlever les taches.
Des taches sur la vaisselle.	Surcharge	-Ne surchargez pas votre lave-vaisselle.
	Mauvaise disposition de la vaisselle.	-Veillez vous reporter à la section "Instruction d'opération".
	Faible pression d'eau.	-La pression de l'eau doit être de 0.03-1,0 Mpa.
	Détergent insuffisant.	-Ajoutez la quantité recommandée de détergent.Veuillez vous reporter à la section " Instruction d'opération ".
	Le distributeur de produit de rinçage est vide.	-Remplissez le distributeur de produit de rinçage.
	De l'eau dure s'est accumulée dans le revêtement.	-Retirez toute la vaisselle et le panier à couverts du lave vaisselle. Seuls les paniers à vaisselle restent dans le lave vaisselle. Pour obtenir les meilleurs résultats, prenez 3 cuillères à soupe (40g) d'acide citrique en poudre (disponible dans la plupart des épiceries ou sur les sites de vente en ligne) et mettez le courant dans le compartiment de lavage principal. Si la poudre d'acide citrique n'est pas disponible, vous pouvez verser environ 1 tasse(200-300 ml) de vinaigre blanc dans un bol peu profond et placer ce bol sur le panier supérieur, puis lancer le programme "Entretien de la machine" sans détergent.
Bruit	Un certain niveau de bruit pendant le fonctionnement est normal. Le lave-vaisselle n'est pas nivelé.Le bras de pulvérisation frappe la vaisselle.	-Ouvrez le couvercle du détergent.
		-La pompe de drainage fonctionne lors de la vidange.
		-Réglez le pied.
		-Réajustez la disposition des plats.
La vaisselle n'est pas sèche.	Videz le distributeur.	-Vérifiez et remplissez le distributeur (s'il est vide).
La lumière est éteinte.	L'alimentation électrique n'est pas connectée.	-Connectez l'alimentation électrique.

Défauts	Raison possibles	Solutions
Le bras de pulvérisation ne tourne pas en douceur.	L'orifice de pulvérisation du bras de pulvérisation est bloqué par des particules alimentaires.	-Nettoyez le bras d'aspersion.
Le porte-vaisselle supérieur est plié	Mauvais réglage du porte-vaisselle.	-Veuillez vous reporter à la section "Porte-vaisselle supérieur à hauteur réglable".
La porte ne peut pas être fermée complètement.	Installation inadéquate du porte-vaisselle.	-Poussez la poignée de la porte pour la fermer correctement jusqu'à ce que vous entendiez un déclic.
Fuite d'eau à l'avant.	Le lave-vaisselle n'est pas correctement mis à niveau.	- Vérifiez si la machine est mise à niveau d'un coté à l'autre et de lavant à l'arrière. Veuillez vous reporter aux instructions de mise à niveau dans la section "Installation".
	Le mauvais détergent est utilisé.	-Si une mousse excessive entraîne une fuite d'eau, laissez la mousse s'estomper pendant 24 heures, puis nettoyez l'intérieur du lave-vaisselle avec du lait.
d0,d1,d2,d3,d4,d5,d6, d7, ou d8 sur l'écran.	Sélectionnez le mode de réglage du niveau de produit de rinçage.	-Il ne s'agit pas d'un code d'erreur. Ce code indique le niveau actuel du produit de rinçage. Pour plus d'informations, veuillez-vous reporter à la section "Ajout de produit de rinçage".

CODES D'ERREUR

Défauts	Raison possibles	Solutions
E 1	Problèmes d'arrivée d'eau.	-Vérifiez si le tuyau d'arrivée d'eau est bloqué, noué ou gelé. -Vérifiez l'alimentation en eau.
E 2	Problèmes d'arrivée d'eau.Problèmes de drainage.	-Vérifiez si le tuyau de vidange est bloqué, noué ou gelé.
	L'espace d'air est bloqué.	-Nettoyez l'entrefer ou jetez-le.
	Le filtre est bloqué.	-Nettoyez le filtre.
E 3	Alarme de chauffage anormal.	-Veuillez débrancher et faire appel au service après vente.
E 4	Fuite d'eau.	-Coupez l'alimentation en eau du lave-vaisselle et faites appel au service après-vente. -Le lave-vaisselle ne fonctionne plus, une alarme retentit et la pompe de vidange fonctionne par intermittence.
E 5	Défaillance du circuit de chauffage.	-Veuillez débrancher et faire appel au service après-vente.
E 6	Défaillance du circuit de communication.	-Veuillez débrancher et faire appel au service après-vente.
E 7	Défaut d'arrivé en eau excessif.	-Veuillez débrancher et faire appel au service après-vente.
E 9	Défaut de valeur	-Veuillez débrancher et faire appel au service après-vente.
E 11	Alarme de faible puissance.	-Veuillez débrancher et faire appel au service après-vente.
E 12	Alarme de forte puissance	-Veuillez débrancher et faire appel au service après-vente.

IMPORTANT !

Si une fuite d'eau se produit, fermez immédiatement l'arrivée d'eau avant d'appeler le service après-vente.

ATTENTION RÉPARATION !

CE LAVE-VAISSELLE NE DOIT ÊTRE DÉMONTÉ OU RÉPARÉ PAR TOUTE AUTRE PERSONNE QU'UN PERSONNEL QUALIFIÉ D'UN SERVICE APRÈS-VENTE. CE LAVE-VAISSELLE N'EST DESTINÉ QU'À UN USAGE DOMESTIQUE. IL NE DEVRA PAS ÊTRE UTILISÉ DANS UN BUT PROFESSIONNEL, COMMERCIAL OU INDUSTRIEL.

GARANTIE

Votre produit a été conçu et fabriqué avec le plus grand soin.

Ce produit est garanti suivant les conditions détaillées par votre magasin et pour une période de 2 ans.

La durée minimale de disponibilité des pièces détachées de dépannage :10 ans .

Cette garantie ne couvre pas :

- Les dommages ou problèmes résultant du transport, d'un usage inapproprié ou d'une négligence.
- Le remplacement de toutes les pièces plastiques amovibles.
- Les appareils déclarés comme étant utilisés dans un environnement commercial, plus ceux qui sont sujets à location.
- Les pièces d'usure du produit, ni les problèmes ou les dommages résultant de :
 - (1) dommages esthétiques (rayures, coups liés à l'usage normal du produit) ;
 - (2) défauts ou détériorations dus au contact du produit avec des aliments ou des liquides et dus à la corrosion provoquée par la rouille ;
 - (3) toute incident, abus, utilisation impropre, modification, démontage non autorisés ;
 - (4) toute implications de l'auto-réparation ou de la réparation non professionnelle pour la sécurité de l'utilisateur final ;
 - (5) toute opération impropre d'entretien, utilisation non conforme aux instructions concernant le produit ou branchement à une tension incorrecte ;
 - (6) toute utilisation d'accessoires non fournis ou approuvés par le fabricant.

IMPORTANT : La garantie sera annulée en cas d'élimination de la plaque signalétique et/ou du numéro de série du produit.

Pour une réparation professionnelle ou pour toute demande de commande de pièces détachées, merci de contacter notre service après-vente: sav@wesder.fr

CARACTÉRISTIQUES TECHNIQUES

Fiche d'information sur le produit

RÈGLEMENT DÉLÉGUÉ (UE) 2019/2017 DE LA COMMISSION en ce qui concerne l'étiquetage énergétique des lave-vaisselle ménagers

Nom du fournisseur ou marque commerciale: Jeken

Adresse du fournisseur: WESDER SAS , 13 Avenue de Fontréal 31620 VILLENEUVE LES BOULOC France

Référence du modèle: JLVFS15W-11/JLVFS15X-11

Paramètres généraux du produit:

Paramètre	Valeur	Paramètre	Valeur	
Capacité nominale ^{a)} (ps)	15	Dimensions en cm	Hauteur	85
			Largeur	60
			Profondeur	60
IEE ^{a)}	49,9	Classe d'efficacité énergétique ^{a)}	D	
Indice de performance de lavage ^{a)}	1,121	Indice de performance de séchage ^{a)}	1,061	
Consommation d'énergie en kWh [par cycle], sur la base du programme eco avec alimentation en eau froide. La consommation réelle d'énergie dépend des conditions d'utilisation de l'appareil.	0,860	Consommation d'eau en litres [par cycle], sur la base du programme eco. La consommation d'eau réelle dépend des conditions d'utilisation de l'appareil et de la dureté de l'eau.	10,0	
Durée du programme ^{a)} (h:min)	4:55	Type	À pose libre	
Émissions de bruit acoustique dans l'air ^{a)} Hrup (dB(A) re 1 pW)	42	Classe d'émission de bruit acoustique dans l'air ^{a)}	B	
Mode arrêt (W) (le cas échéant)	0,49	Mode veille (W) (le cas échéant)	0,49	
Démarrage différé (W) (le cas échéant)	1,50	Mode veille avec maintien de la connexion au réseau (W) (le cas échéant)	-	

Durée minimale de la garantie offerte par le fournisseur: 24 mois

Informations supplémentaires:

Lien internet vers le site web du fournisseur où se trouvent les informations visées à l'annexe II, point 6, du règlement (UE) 2019/2022 de la Commission <http://notices.wesder.net>

^{a)} pour le programme eco.

Documentation technique		
PARAMÈTRE	UNITÉ	VALEUR
Consommation d'énergie du programme Eco(CEPE) arrondie à trois décimales	kWh/cycle	0.860
Consommation d'énergie du programme standard(CEPS) arrondie à trois décimales	kWh/cycle	1.725
Indice d'efficacité énergétique (IEE)	-	49.9
Consommation d'eau du programme Eco(CEPE) arrondie à une décimale	l/cycle	10.0
Indice de performance de nettoyage(IN)	-	1.121
Indice de performance de séchage (IS)	-	1.061
Durée du programme Eco (Tt) arrondie à la minute près	h:min	4:55
Consommation électrique en mode arrêt(Ea) arrondie à deux décimales	W	0.49
Consommation électrique en mode veille(Ev) arrondie à deux décimales	W	0.49
Le mode veille inclut-il l'affichage d'informations ?	-	No
Consommation électrique en mode veille (Ev) en condition de veille en réseau(le cas échéant), arrondie à deux décimales	W	-
Consommation électrique en démarrage différé (Edd) (le cas échéant) arrondie à deux décimales	W	1.50
Émissions de bruit acoustique aérien	dB(A) re 1 pW	42

Remarque:

- Nous nous efforçons sans cesse d'améliorer nos produits. Les caractéristiques et le mode d'emploi de ce produit peuvent être modifiés sans préavis.
- Pour accéder à ces informations produit, veuillez scanner le code QR sur l'étiquette énergétique.

ENLÈVEMENT DES APPAREILS MÉNAGERS USAGÉS



La directive européenne 2012/19/UE sur les déchets d'équipements électriques et électroniques (DEEE) exige que les appareils ménagers usagés ne soient pas jetés dans le flux normal des déchets municipaux.

Les appareils usagés doivent être collectés séparément afin d'optimiser le taux de valorisation et de

recyclage des matériaux qui les composent, et de réduire l'impact sur la santé humaine et sur l'environnement. Le symbole de la poubelle barrée est apposé sur tous les produits pour vous rappeler les obligations de collecte sélective.



Séparez les éléments avant de trier

Importé par WESDER SAS
13 Avenue de Fontréal
31620 VILLENEUVE-LES-BOULOC
France

Cette notice est aussi disponible sur le site suivant

<http://notices.wesder.net>

© Copyright WESDER SAS France

Droits de reproduction réservés