

EN	WARRANTY CONDITION This product is guaranteed for a period of 2 years from the date of purchase* against any failure resulting from a manufacturing or material defect. This warranty does not cover defects or damage resulting from incorrect installation, improper use or abnormal wear of the product. *as shown on the sales receipt.
FR	CONDITION DE GARANTIE Ce produit est garanti pour une période de 2 ans à partir de la date d'achat*, contre toute défaillance résultant d'un vice de fabrication ou de matériau. Cette garantie ne couvre pas les vices ou les dommages résultant d'une mauvaise installation, d'une utilisation incorrecte ou de l'usure anormale du produit. *sur présentation du ticket de caisse.
NL	GARANTIEVOORWAARDEN Dit product wordt gegarandeerd voor een periode van 2 jaar vanaf de aankoopdatum*, voor elke storing die het gevolg is van een fabricagefout of het materiaal. Gebreken of schade door slechte installatie, onjuist gebruik of abnormale slijtage van het product worden niet gedekt door deze garantie. *op vertoon van kassabon.
ES	CONDICIONES DE GARANTÍA El certificado de garantía de este producto tiene una duración de 2 años a partir de la fecha de compra* que se limita a los defectos de fabricación y averías del material. Se excluyen de la garantía deficiencias o daños originados por una mala instalación, errores en la manipulación o por un uso inadecuado. *previa presentación del comprobante de compra.

Freezer
Congélateur
Diepvries
Congelador

972493 - UF 168 F W742C

INSTRUCTIONS FOR USE02
CONSIGNES D'UTILISATION18
GEBRUIKSAANWIJZINGEN34
INSTRUCCIONES DE USO50

ELECTRO DEPOT
1 route de Vendeville
59155 FACHES-THUMESNIL - FRANCE
CKHON-R01-A

HIGH  NE

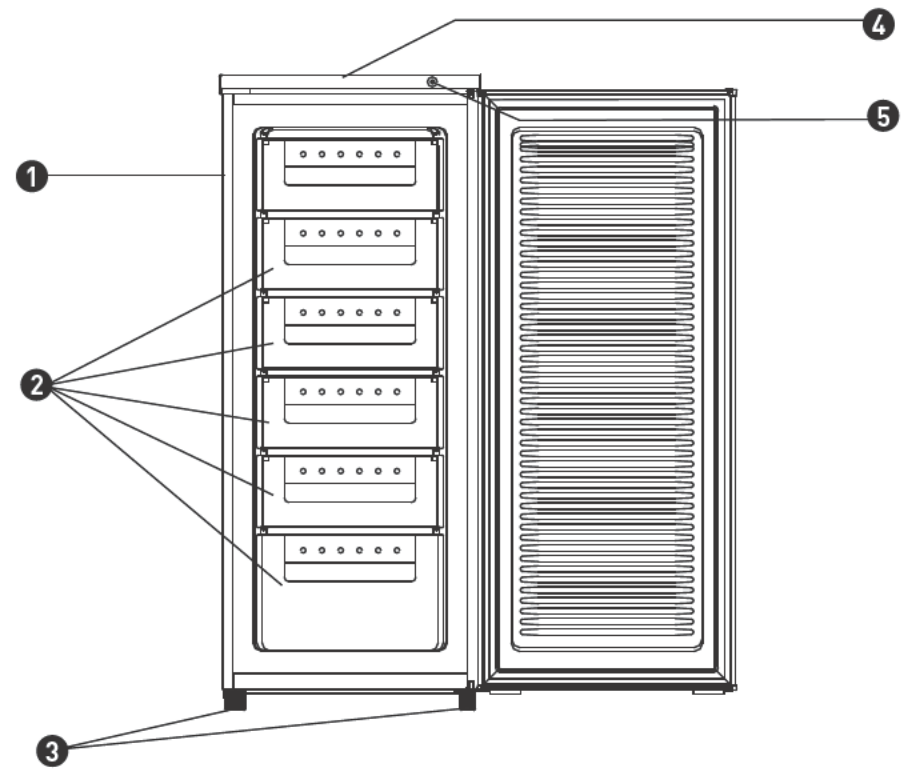

Note: Above picture is for reference only.

Thanks!

Thank you for choosing this HIGHONE product. Chosen, tested and recommended by ELECTRO DEPOT, the products of the HIGHONE brand are easy to use, reliable and of an impeccable standard. Thanks to this appliance, you can be sure that each use will bring you satisfaction.

Welcome to ELECTRO DEPOT.

Visit our website: www.electrodepot.fr

Table of contents

A

Preview of the appliance

Description of the appliance
Reverse Door

B

Using the appliance

Installation
Daily Use

C

Useful information

Cleaning
Defrosting of the freezer
Troubleshooting

Description of the appliance

- 1 Cabinet
- 2 Drawer
- 3 Adjustable feet
- 4 Worktop
- 5 Thermostar Knob

Reverse Door

Tool required: Philips screwdriver, Flat bladed screwdriver, Hexagonal spanner.

- Ensure the unit is unplugged and empty.
- To take the door off, it is necessary to tilt the unit backwards. You should rest the unit on something solid so that it will not slip during the door reversing process.
- All parts removed must be saved to do the reinstallation of the door.
- Do not lay the unit flat as this may damage the coolant system.
- It's better that 2 people handle the unit during assembly.
- This refrigerating appliance is not intended to be used as a built-in appliance.

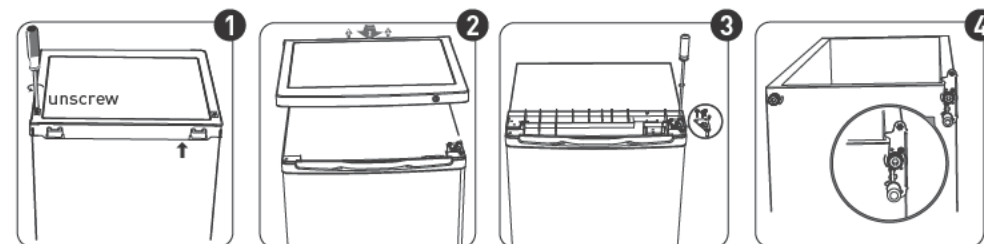

1. Remove two screws at rear side of top cover.
2. Remove top cover and thermostat knob, then place it aside.
3. Unscrew top hinge and then remove door and place it on a soft pad to avoid scratch.
4. Unscrew bottom hinge. Then remove the adjustable feet from both sides.

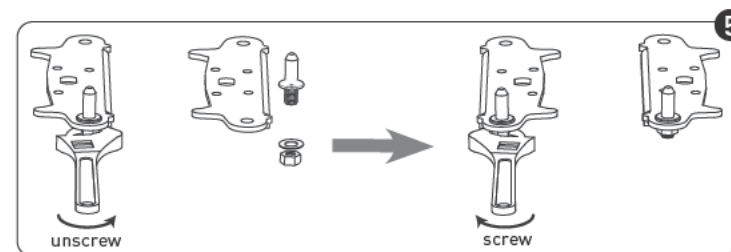

5. Unscrew and remove the bottom hinge pin, turn the bracket over and replace it.

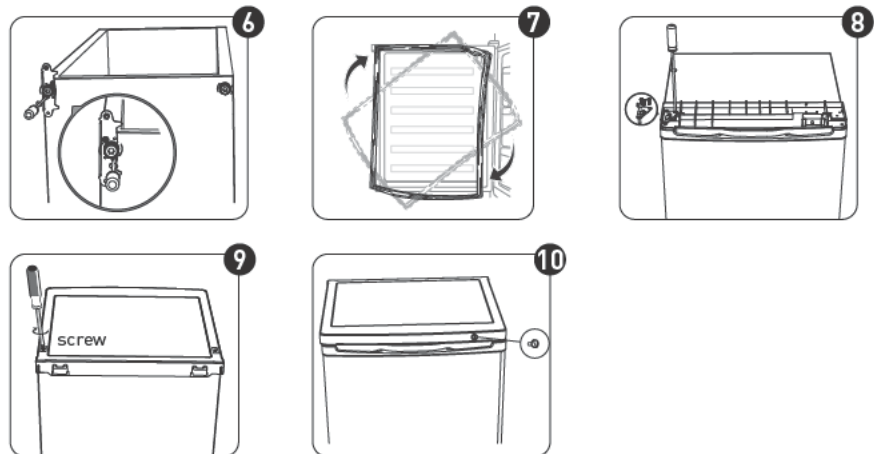

6. Refit the bracket fitting the bottom hinge pin. Replace both adjustable feet.
7. Detach the Fridge and the Freezer door gaskets and then attach them after rotating.
8. Place the door back on. Ensure the door is aligned horizontally and vertically, so that the seals are closed on all sides before finally tightening the top hinge.
9. Put the top cover and fix it with 2 screws on the back.
10. Fix the thermostat knob.

Installation

Install door handle

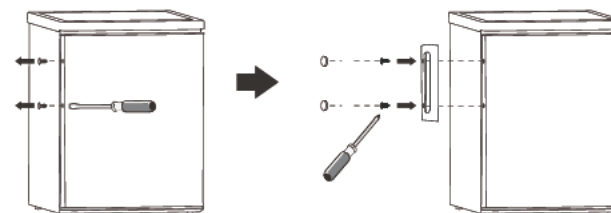

Space Requirement

- Keep enough space of door open.
- It is advisable to keep at least 50mm gap at two sides.

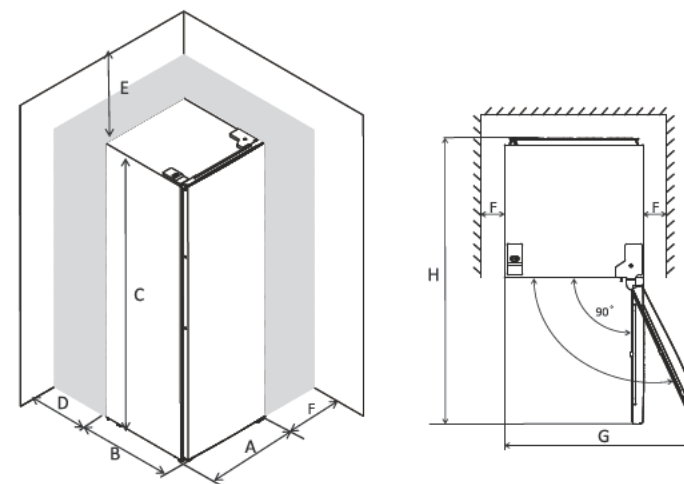

A	550	F	min = 50
B	580	G	960
C	1420	H	1130
D	min = 50	I	135°
E	min = 50		

Levelling the unit

To do this adjust the two levelling feet at front of the unit.

If the unit is not level, the doors and magnetic seal alignments will not be covered properly.

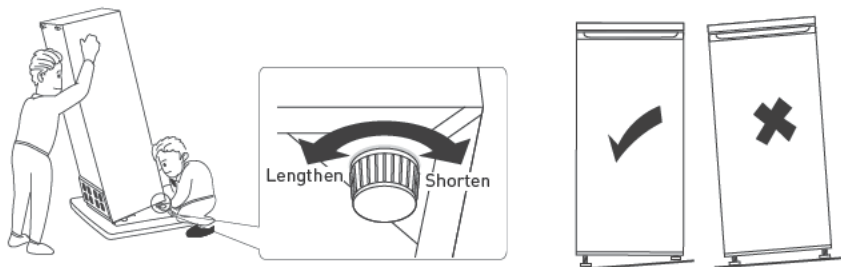

Positioning

Install this appliance at a location where the ambient temperature corresponds to the climate class indicated on the rating plate of the appliance:

For refrigerating appliances with climate class:

- extended temperate: 'this refrigerating appliance is intended to be used at ambient temperatures ranging from 10 °C to 32 °C (SN);
- temperate: 'this refrigerating appliance is intended to be used at ambient temperatures ranging from 16 °C to 32 °C (N);
- subtropical: 'this refrigerating appliance is intended to be used at ambient temperatures ranging from 16 °C to 38 °C (ST);
- tropical: 'this refrigerating appliance is intended to be used at ambient temperatures ranging from 16 °C to 43 °C (T);

Location

The appliance should be installed well away from sources of heat such as radiators, boilers, direct sunlight etc. Ensure that air can circulate freely around the back of the cabinet. To ensure best performance, if the appliance is positioned below an overhanging wall unit, the minimum distance between the top of the cabinet and the wall unit must be at least 50 mm. Ideally, however, the appliance should not be positioned below overhanging wall units. Accurate levelling is ensured by one or more adjustable feet at the base of the cabinet. This refrigerating appliance is not intended to be used as a built-in appliance.

WARNING!

It must be possible to disconnect the appliance from the mains power supply; the plug must therefore be easily accessible after installation.

This refrigerating appliance is not intended to be used as a built-in appliance;

Electrical connection

Before plugging in, ensure that the voltage and frequency shown on the rating plate correspond to your domestic power supply. The appliance must be earthed. The power supply cable plug is provided with a contact for this purpose. If the domestic power supply socket is not earthed, connect the appliance to a separate earth in compliance with current regulations, consulting a qualified electrician. The manufacturer declines all responsibility if the above safety precautions are not observed. This appliance complies with the E.E.C. Directives

Daily Use

First use

Cleaning the interior

Before using the appliance for the first time, wash the interior and all internal accessories with lukewarm water and some neutral soap so as to remove the typical smell of a brand new product, then dry thoroughly.

IMPORTANT!

Do not use detergents or abrasive powders, as these will damage the finish.

Temperature Setting

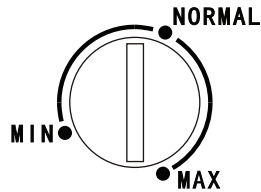

- Plug on your appliance. The internal temperature is controlled by a thermostat. There are 3 settings MIN, NORMAL and MAX. MIN is warmest setting and MAX is coldest setting.
- The appliance may not operate at the correct temperature if it is in a particularly hot or if you open the door often.

Daily use

Position different food in different compartments according to the table below

Refrigerator compartments	Type of food
Freezer drawer(s)/ shelf	<ul style="list-style-type: none"> • Foods for long-term storage. • Bottom drawer/shelf for raw meat, poultry, fish. • Middle drawer/shelf for frozen vegetables, chips. • Top drawer/shelf for ice cream, frozen fruit, frozen baked goods.

Freezing fresh food

- The freezer compartment is suitable for freezing fresh food and storing frozen and deep-frozen food for a long time.
- Place the fresh food to be frozen in the bottom compartment.
- The maximum amount of food that can be frozen in 24 hours is specified on the rating plate.
- The freezing process lasts 24 hours: during this period do not add other food to be frozen.

Thawing

Deep-frozen or frozen food, prior to be used, can be thawed in the fridge compartment or at room temperature, depending on the time available for this operation.

Small pieces may even be cooked still frozen, directly from the freezer. In this case, cooking will take longer.

Ice-cube

This appliance may be equipped with one or more trays for the production of ice-cubes.

Helpful hints and tips

Hints for freezing

To help you make the most of the freezing process, here are some important hints:

- the maximum quantity of food which can be frozen in 24 hrs. is shown on the rating plate;
- the freezing process takes 24 hours. No further food to be frozen should be added during this period;
- only freeze top quality, fresh and thoroughly cleaned, foodstuffs;
- prepare food in small portions to enable it to be rapidly and completely frozen and to make it possible subsequently to thaw only the quantity required;
- wrap up the food in aluminium foil or polythene and make sure that the packages are airtight;
- do not allow fresh, unfrozen food to touch food which is already frozen, thus avoiding a rise in temperature of the latter;
- lean foods store better and longer than fatty ones; salt reduces the storage life of food;
- water ices, if consumed immediately after removal from the freezer compartment, can possibly cause the skin to be freeze burnt;
- it is advisable to show the freezing in date on each individual pack to enable you removal from the freezer compartment, can possibly cause the skin to be freeze burnt;
- it is advisable to show the freezing in date on each individual pack to enable you to keep track of the storage time.



Storing frozen food

When first starting-up or after a period out of use before putting the product in the compartment let the appliance run at least 2 hours on the higher settings.

IMPORTANT!

In the event of accidental defrosting, for example the power has been off for longer than the value shown in the technical characteristics chart under "rising time", the defrosted food must be consumed quickly or cooked immediately and then re-frozen (after cooked).

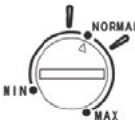
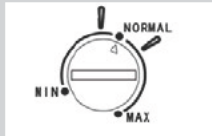
Temperature setting recommendation

Environment temperature	Freezer compartment	Fridge compartment
Summer		/
Normal		/
Winter		/

Information above give users recommendation of temperature setting.

Impact on Food Storage

- Under Recommended setting, the best storage time of freezer is no more than 1 month.
- The best storage time may reduce under other settings.

Hints for storage of frozen food

To obtain the best performance from this appliance, you should:

- make sure that the commercially frozen foodstuffs were adequately stored by the retailer;
- be sure that frozen foodstuffs are transferred from the food store to the freezer in the shortest possible time;
- not open the door frequently or leave it open longer than absolutely necessary.
- Once defrosted, food deteriorates rapidly and cannot be refrozen.
- Do not exceed the storage period indicated by the food manufacture.

Cleaning

For hygienic reasons the appliance interior, including interior accessories, should be cleaned regularly.

CAUTION!

The appliance may not be connected to the mains during cleaning. Danger of electrical shock! Before cleaning switch the appliance off and remove the plug from the mains, or switch off or turn out the circuit breaker or fuse. Never clean the appliance with a steam cleaner. Moisture could accumulate in electrical components, danger of electrical shock! Hot vapors can lead to the damage of plastic parts. The appliance must be dry before it is placed back into service.

IMPORTANT!

Ethereal oils and organic solvents can attack plastic parts, e.g. lemon juice or the juice from orange peel, butyric acid, cleanser that contain acetic acid.

- Do not allow such substances to come into contact the appliance parts.
- Do not use any abrasive cleaners
- Remove the food from the freezer. Store them in a cool place, well covered.
- Switch the appliance off and remove the plug from the mains, or switch off or turn out the circuit breaker or fuse.
- Clean the appliance and the interior accessories with a cloth and lukewarm water. After cleaning wipe with fresh water and rub dry.
- Accumulation of dust at the condenser increases energy consumption. For this reason carefully clean the condenser at the back of the appliance once a year with a soft brush or a vacuum cleaner.¹⁾
- After everything is dry place appliance back into service.

Defrosting of the freezer

The freezer compartment, however, will become progressively covered with frost. This should be removed. Never use sharp metal tools to scrape off frost from the evaporator as you could damage it. However, when the ice becomes very thick on the Inner liner, complete defrosting should be carried out as follows:

- pull out the plug from the socket;
- remove all stored food, wrap it in several layers of newspaper and put it in a cool place;
- keep the door open, and placing a basin underneath of the appliance to collect the defrost water;
- when defrosting is completed, dry the interior thoroughly
- replace the plug in the power socket to run the appliance again.

¹⁾ If the condenser is at back of appliance.

Troubleshooting

CAUTION!

Before troubleshooting, disconnect the power supply. Only a qualified electrician or competent person must do the troubleshooting that is not in this manual.

IMPORTANT!

There are some sounds during normal use (compressor, refrigerant circulation).

Problem	Possible cause	Solution
Appliance does not work	Mains plug is not plugged in or is loose	Insert mains plug.
	Fuse has blown or is defective	Check fuse, replace if necessary.
	Socket is defective	Mains malfunctions are to be corrected by an electrician.
Appliance freezes too much	Temperature is set too cold or the appliance runs at MAX setting.	Turn the temperature regulator to a warmer setting temporarily.
The food is not frozen enough.	Temperature is not properly adjusted.	Please look in the initial Temperature Setting section.
	Door was open for an extended period.	Open the door only as long as necessary.
	A large quantity of warm food was placed in the appliance within the last 24 hours.	Turn the temperature regulation to a colder setting temporarily.
	The appliance is near a heat source.	Please look in the installation location section.

Problem	Possible cause	Solution
Heavy build-up of frost on the door seal.	Door seal is not air-tight.	Carefully warm the leaking sections of the door seal with a hair dryer (on a cool setting). At the same time shape the warmed door seal by hand such that it sits correctly.
	Appliance is not level.	Re-adjust the feet.
Unusual noises	The appliance is touching the wall or other objects.	Move the appliance slightly.
	A component, e.g. a pipe, on the rear of the appliance is touching another part of the appliance or the wall.	If necessary, carefully bend the component out of the way.

If the malfunction shows again, contact the Service Center.

These data are necessary to help you quickly and correctly. Write the necessary data here, refer to the rating plate.

Merci !

Nous vous remercions d'avoir choisi ce produit HIGHONE.

Choisis, testés et recommandés par ELECTRO DEPOT, les produits de la marque HIGHONE sont simples d'utilisation, tout en offrant des performances fiables et une qualité irréprochable.

Grâce à cet appareil, vous êtes assuré(e) que chaque utilisation vous apportera satisfaction.

Bienvenue chez ELECTRO DEPOT.

Visitez notre site Internet : www.electrodepot.fr
www.electrodepot.be

VOTRE AVIS COMPTE !



**PARTAGEZ
VOTRE EXPERIENCE
SUR LES PRODUITS**

Parce que votre satisfaction est notre priorité, nous vous proposons de donner votre avis sur ce produit. Il sera transmis et analysé par nos équipes afin d'améliorer continuellement le produit.

Donnez votre avis sur <http://www.electrodepot.fr/avis-client>



ELECTRO DEPOT

Table des matières

A

Aperçu de l'appareil

Description de l'appareil
Inversion de la porte

B

Utilisation de
l'appareil

Installation
Utilisation quotidienne

C

Informations utiles

Nettoyage
Dégivrage du congélateur
Dépannage

Les instructions sont également disponibles sur le site
<http://www.electrodepot.fr/sav/notices/>
<http://www.electrodepot.fr/sav/notices.be>

Description de l'appareil

- 1 Caisse
- 2 Tiroir
- 3 Pieds réglables
- 4 Plan de travail
- 5 Bouton du thermostat

Inversion de la porte

Outils requis : tournevis cruciforme, tournevis à lame plate, clé hexagonale.

- Assurez-vous que l'appareil est débranché et vide.
- Pour retirer la porte, il est nécessaire d'incliner l'appareil vers l'arrière. Il doit reposer sur une surface solide, pour éviter qu'il ne glisse pendant l'opération d'inversion de la porte.
- Toutes les pièces retirées doivent être conservées afin de pouvoir réinstaller ensuite la porte.
- Ne posez pas l'appareil à plat, car cela risquerait d'endommager le système de refroidissement.
- Il est préférable que 2 personnes manipulent l'appareil lors du montage.
- Cet appareil de réfrigération n'est pas conçu pour être utilisé comme un élément de cuisine intégrée.

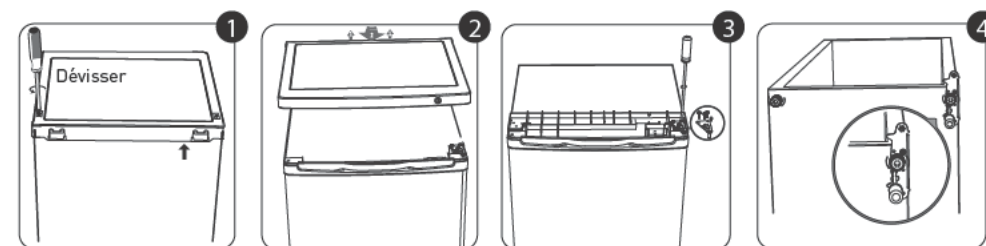

1. Retirez les deux vis à l'arrière du capot supérieur.
2. Retirez le capot supérieur et le bouton du thermostat, puis mettez-les de côté.
3. Dévissez la charnière supérieure, puis retirez la porte et posez-la sur une surface douce et rembourrée pour éviter de la rayer.
4. Dévissez la charnière inférieure. Ensuite, retirez les pieds réglables de chaque côté.

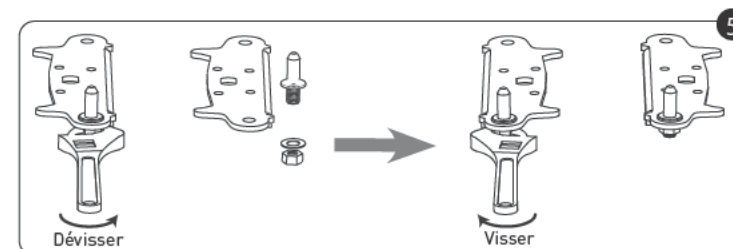

5. Dévissez et retirez l'axe de la charnière inférieure, retournez le support et replacez-le.

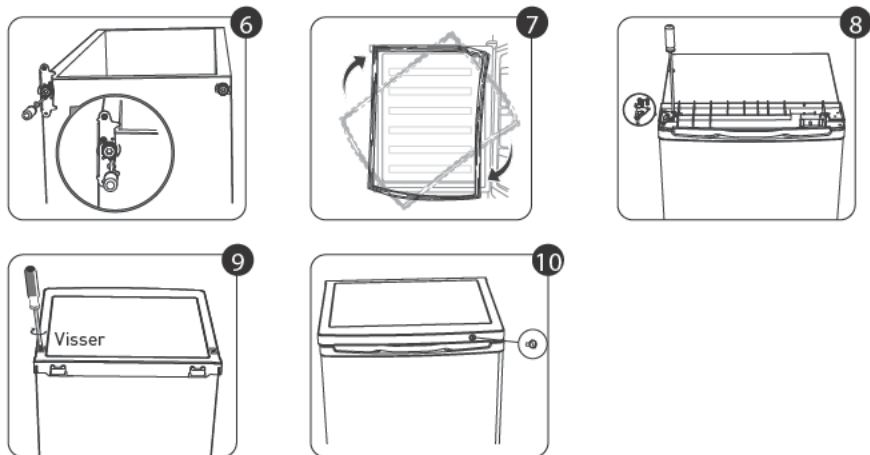

6. Fixez de nouveau le support à l'aide de l'axe de la charnière inférieure. Replacez les deux pieds réglables.
7. Démontez les joints des portes du réfrigérateur et du congélateur, puis réinstallez-les après avoir procédé à l'inversion.
8. Replacez la porte. Assurez-vous d'aligner la porte horizontalement et verticalement, de façon à ce que les joints soient hermétiques de tous les côtés, avant de resserrer la charnière supérieure.
9. Remettez le capot supérieur et fixez-le à l'aide de 2 vis à l'arrière.
10. Fixez le bouton du thermostat.

Installation

Installer la poignée de porte

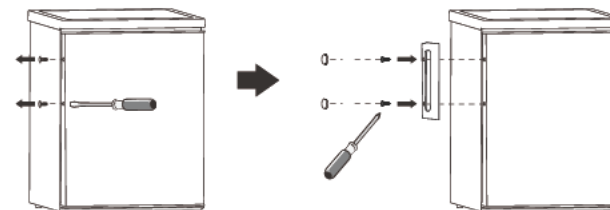

Espace nécessaire

- Veillez à conserver suffisamment de place pour pouvoir ouvrir la porte.
- Il est conseillé de conserver un écart d'au moins 50 mm sur les deux côtés.

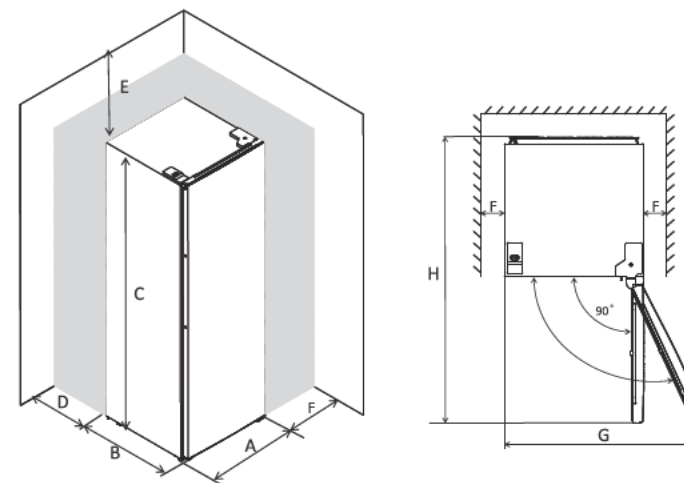

A	550	F	mini. 50
B	580	G	960
C	1420	H	1130
D	mini. 50	I	135°
E	mini. 50		

Mettre l'appareil à niveau

Pour ce faire, réglez les deux pieds de mise à niveau à l'avant de l'appareil.

Si l'appareil n'est pas droit, les portes et joints magnétiques ne seront pas correctement alignés.

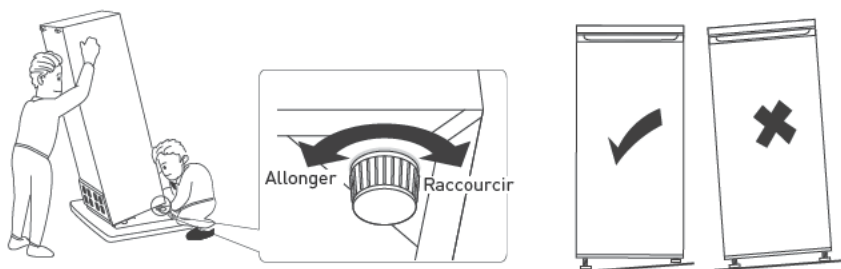

Environnement

Installez l'appareil dans un endroit où la température ambiante correspond à la classe climatique indiquée sur la plaque signalétique de l'appareil :

Pour les appareils de réfrigération avec une classe climatique :

- tempérée élargie : cet appareil de réfrigération est conçu pour être utilisé à des températures ambiantes allant de 10 à 32° C (SN) ;
- tempérée : cet appareil de réfrigération est conçu pour être utilisé à des températures ambiantes allant de 16 à 32° C (N) ;
- subtropicale : cet appareil de réfrigération est conçu pour être utilisé à des températures ambiantes allant de 16 à 38° C (ST) ;
- tropicale : cet appareil de réfrigération est conçu pour être utilisé à des températures ambiantes allant de 16 à 43° C (T) ;

Emplacement

L'appareil doit être installé à bonne distance des sources de chaleur comme les radiateurs, les chaudières, la lumière directe du soleil, etc. Veillez à ce que l'air puisse circuler librement à l'arrière de l'appareil. Pour un fonctionnement optimal, si l'appareil est placé sous un élément mural, la distance entre le haut de l'appareil et l'élément mural doit être d'au moins 50 mm. Dans la mesure du possible, il est toutefois préférable de ne pas positionner l'appareil sous des éléments muraux. Une mise à niveau précise est possible grâce à un ou plusieurs pieds réglables situés au bas de l'appareil.

Cet appareil de réfrigération n'est pas conçu pour être utilisé comme un élément de cuisine intégrée.

AVERTISSEMENT !

Il doit être possible de débrancher l'appareil de l'alimentation secteur ; par conséquent, la prise doit être facilement accessible après l'installation.

Cet appareil de réfrigération n'est pas conçu pour être utilisé comme un élément de cuisine intégrée.

Raccordement électrique

Avant de brancher l'appareil, vérifiez que la tension et la fréquence indiquées sur la plaque signalétique correspondent à l'alimentation électrique de votre logement. L'appareil doit être relié à la terre. La fiche du câble d'alimentation comporte un contact à cet effet. Si la prise d'alimentation électrique domestique n'est pas reliée à la terre, raccordez l'appareil à une ligne de terre distincte conformément aux réglementations en vigueur, en faisant appel à un électricien qualifié. Le fabricant décline toute responsabilité en cas de non respect des précautions de sécurité ci-dessus. L'appareil est conforme aux directives européennes

Utilisation quotidienne

Première utilisation

Nettoyage de l'intérieur

Avant d'utiliser l'appareil pour la première fois, lavez l'intérieur et tous les accessoires avec de l'eau tiède et un savon neutre, de manière à éliminer l'odeur caractéristique des appareils neufs. Séchez-les ensuite complètement.

IMPORTANT !

N'utilisez pas de détergents ou de poudres abrasives, car ils endommageraient la finition.

Réglage de la température

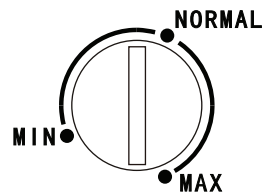

- Branchez votre appareil. La température intérieure est contrôlée par un thermostat. Il existe 3 réglages possibles : MIN, NORMAL et MAX. MIN correspond au réglage le plus chaud et MAX au plus froid.
- Il se peut que l'appareil ne fonctionne pas à la bonne température s'il se trouve dans un endroit particulièrement chaud ou si vous ouvrez régulièrement la porte.

Utilisation quotidienne

Placez les différents aliments à différents emplacements selon le tableau ci-dessous

Compartiments du réfrigérateur	Type d'aliment
Tiroir(s)/clayette du congélateur	<ul style="list-style-type: none"> • Aliments à longue durée de conservation. • Tiroir/clayette du bas pour la viande, la volaille ou le poisson crus. • Tiroir/clayette du milieu pour les légumes et frites surgelés. • Tiroir/clayette du haut pour les glaces, fruits congelés.

Congélation d'aliments frais

- Le compartiment de congélation permet de congeler des aliments frais et de conserver des aliments congelés et surgelés pendant une longue période.
- Placez les aliments frais que vous souhaitez congeler dans le compartiment inférieur.
- La quantité maximale d'aliments qu'il est possible de congeler en 24 heures est indiquée sur la plaque signalétique.
- La procédure de congélation dure 24 heures : n'ajoutez pas d'autres denrées à congeler au cours de cette période.

Décongélation

Avant d'être utilisés, les aliments congelés ou surgelés peuvent être décongelés dans le compartiment de réfrigération ou à température ambiante, selon le temps dont vous disposez pour cette opération.

Les petits aliments ou morceaux peuvent même être cuits tels quels, sans décongélation. Dans ce cas, leur cuisson prendra plus de temps.

Bac à glaçons

Cet appareil peut être muni d'un ou plusieurs bacs pour la fabrication de glaçons.

Conseils et astuces utiles

Conseils pour la congélation

Pour vous aider à utiliser le processus de congélation de manière optimale, voici quelques conseils importants :

- La quantité maximale d'aliments qu'il est possible de congeler en 24 heures est indiquée sur la plaque signalétique.
- Le processus de congélation dure 24 heures. Il convient de ne pas ajouter d'autres denrées alimentaires au cours de cette période.
- Ne congelez que des denrées alimentaires fraîches, de qualité irréprochable et parfaitement propres.
- Préparez de petites portions pour qu'elles puissent congeler intégralement et rapidement et pour ensuite pouvoir décongeler uniquement la quantité requise.
- Emballez la nourriture dans du papier d'aluminium ou du papier film et assurez-vous que les emballages sont hermétiques.
- Ne laissez pas des aliments frais non congelés entrer en contact avec des aliments déjà congelés, car cela entraînerait une augmentation de la température de ces derniers.

- Les aliments maigres se conservent mieux et plus longtemps que les aliments gras. Le sel réduit la durée de conservation de la nourriture.
- S'ils sont consommés immédiatement après avoir été retirés du compartiment congélateur, les glaçons sont susceptibles de générer des brûlures par le froid.
- Vous devez respecter la durée de stockage indiquée sur l'emballage des produits.
- Il est conseillé de laisser la date apparente sur chaque portion individuelle congelée afin de pouvoir suivre la durée de conservation.

Conservation des aliments surgelés

Lors de la première utilisation ou après une période d'inutilisation prolongée, avant de placer des produits dans le compartiment, laissez l'appareil fonctionner pendant au moins 2 heures, en le réglant sur la température la plus basse.

IMPORTANT !

En cas de décongélation accidentelle, par exemple si l'alimentation électrique a été coupée pendant plus longtemps que la valeur indiquée dans le tableau des caractéristiques techniques sous la mention « Autonomie », les denrées décongelées doivent être consommées rapidement, ou cuites immédiatement puis recongelées (une fois cuites).

Recommandations de réglage de la température

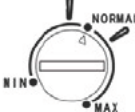
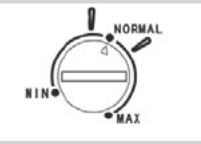
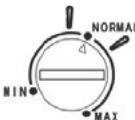
Température ambiante	Compartiment congélateur	Compartiment réfrigérateur
Eté		/
Normal		/
Hiver		/

Les informations ci-dessus donnent aux utilisateurs des recommandations de réglage de la température.

Effets sur la conservation des aliments

- Sous le réglage recommandé, la meilleure durée de conservation du congélateur ne dépasse pas 1 mois.
- Avec d'autres réglages, la meilleure durée de conservation peut être réduite.

Conseils pour le stockage des aliments surgelés

Pour que cet appareil fonctionne de manière optimale, vous devez :

- Vous assurer que les denrées achetées surgelées ont été bien conservées par le vendeur ;
- Veiller à ce que les denrées surgelées soient transférées du magasin au congélateur le plus rapidement possible ;
- Ne pas ouvrir fréquemment la porte, ni la laisser ouverte plus longtemps que nécessaire.
- Une fois décongelée, la nourriture se détériore rapidement et ne doit pas être recongelée.
- Ne dépassez pas la date de conservation indiquée par le fabricant des aliments.

Nettoyage

Pour des raisons d'hygiène, l'intérieur de l'appareil et les accessoires doivent être nettoyés régulièrement.

ATTENTION !

L'appareil ne doit pas être branché sur le secteur pendant le nettoyage. Risque de choc électrique ! Avant de nettoyer l'appareil, mettez-le hors tension et retirez la fiche de l'alimentation secteur ou coupez le disjoncteur ou enlevez le fusible. Ne nettoyez jamais l'appareil à l'aide d'un nettoyeur vapeur. De l'humidité pourrait s'accumuler dans les composants électriques, provoquant un risque de choc électrique ! Les vapeurs chaudes peuvent endommager les pièces en plastique. L'appareil doit être sec avant d'être remis en service.

IMPORTANT !

Les huiles essentielles et les solvants organiques (par ex. jus ou écorce de citron ou d'orange, acide butyrique, détergent contenant de l'acide acétique) peuvent attaquer les pièces en plastique.

- Ne laissez pas ces substances entrer en contact avec les pièces de l'appareil.
- N'utilisez pas de nettoyant abrasif
- Retirez les aliments du congélateur. Placez-les dans un endroit frais, en les couvrant bien.
- Éteignez l'appareil et retirez la fiche du secteur, ou éteignez l'appareil et coupez le disjoncteur ou retirez le fusible.
- Nettoyez l'appareil ainsi que ses accessoires intérieurs à l'aide d'un chiffon imbibé d'eau tiède. Après les avoir nettoyés, rincez-les à l'eau claire et essuyez-les.
- L'accumulation de poussière au niveau du condensateur augmente la consommation d'énergie. Ainsi, nettoyez soigneusement le condensateur à l'arrière de l'appareil une fois par an à l'aide d'une brosse douce ou d'un aspirateur.¹⁾
- Une fois que tout est bien sec, vous pouvez remettre l'appareil en service.

Dégivrage du congélateur

Le compartiment du congélateur se recouvrira progressivement de givre. Celui-ci doit être retiré. N'utilisez jamais d'outils métalliques pointus pour enlever le givre de l'évaporateur : vous risqueriez de l'endommager. Cependant, quand la glace devient très épaisse sur le revêtement intérieur, un dégivrage complet doit être effectué comme suit :

- retirez la fiche de la prise de courant ;
- retirez toute la nourriture située à l'intérieur, enveloppez-la dans plusieurs couches de papier journal et placez-la dans un endroit frais ;
- laissez la porte ouverte et placez une bassine sous l'appareil afin de récupérer l'eau issue du dégivrage ;
- une fois le dégivrage terminé, séchez bien l'intérieur
- réinsérez la fiche dans la prise de courant pour remettre l'appareil en service.

1) Si le condensateur se trouve à l'arrière de l'appareil.

Dépannage

ATTENTION !

Avant le dépannage, débranchez le cordon d'alimentation. Seuls des électriciens qualifiés ou d'autres personnes compétentes peuvent effectuer les opérations de dépannage qui ne sont pas décrites dans ce guide d'utilisation.

IMPORTANT !

L'appareil émet des bruits dans les conditions normales de fonctionnement (compresseur, circulation du fluide frigorigène).

Problème	Cause possible	Solution
L'appareil ne fonctionne pas	Le cordon d'alimentation n'est pas bien branché	Insérez la fiche secteur
	Le fusible a sauté ou est défectueux	Vérifiez le fusible, remplacez-le si besoin.
	La fiche est défectueuse	Les dysfonctionnements du secteur doivent être corrigés par un électricien.
L'appareil congèle trop fort.	La température sélectionnée est trop basse ou l'appareil est réglé en position MAX.	Réglez provisoirement l'appareil sur une température plus chaude à l'aide du bouton du thermostat.

Problème	Cause possible	Solution
Les denrées ne sont pas suffisamment congelées.	La température n'est pas correctement réglée.	Veillez consulter le paragraphe Réglage de la température.
	La porte est restée ouverte pendant une période prolongée.	N'ouvrez la porte que pendant le temps nécessaire.
	Une quantité importante de nourriture chaude a été placée dans l'appareil au cours des dernières 24 heures.	Tournez temporairement le régulateur de température vers un réglage plus froid.
Accumulation importante de givre sur les joints de la porte.	L'appareil se trouve à proximité d'une source de chaleur.	Veillez consulter le paragraphe Emplacement.
	Les joints de la porte ne sont pas hermétiques.	Chauffez soigneusement les parties des joints qui ne sont pas hermétiques à l'aide d'un sèche-cheveux (réglé à basse température). En même temps, façonnez à la main le joint de porte chauffé, de manière à ce qu'il soit correctement positionné.
Bruits inhabituels	L'appareil n'est pas droit.	Réglez les pieds.
	L'appareil touche le mur ou d'autres objets.	Déplacez légèrement l'appareil.
	Un élément, par ex. un tuyau à l'arrière de l'appareil, entre en contact avec une autre partie de l'appareil ou le mur.	Si nécessaire, courbez délicatement cet élément pour l'éloigner.

Si le dysfonctionnement persiste, contactez le Centre de service après-vente. Ces informations sont nécessaires pour vous aider de manière rapide et appropriée. Notez les données requises ici, en vous référant à la plaque signalétique.

Bedankt !

We danken u voor de aankoop van dit HIGHONE-product.

De producten van het merk HIGHONE werden geselecteerd, getest en aanbevolen door ELECTRO DEPOT.

Ze zijn gebruiksvriendelijk, betrouwbaar en van onberispelijke kwaliteit.

Met dit toestel bent u ongetwijfeld tevreden met het resultaat.

Welkom bij ELECTRO DEPOT.

Bezoek onze website: www.electrodepot.fr

Inhoudstafel

A Overzicht van het
toestel

Beschrijving van het toestel
Omdraaien van de deur

B Gebruik van het
toestel

Installatie
Dagelijks gebruik

C Nuttige informatie

Reiniging
Ontdooiing van de diepvriezer
Probleemoplossing

Beschrijving van het toestel

- 1 Kist
- 2 Lade
- 3 Verstelbare poten
- 4 Werkblad
- 5 Knop van de thermostaat

Deur omdraaien

Benodigd gereedschap: kruiskopschroevendraaier, platte schroevendraaier, zeskantsleutel.

- Zorg ervoor dat de stekker uit het stopcontact getrokken is en dat het toestel leeg is.
- Om de deur te verwijderen, moet het toestel naar achter gekanteld worden. Het toestel dient op een stevig oppervlak te rusten om te voorkomen dat het wegglijdt bij het omdraaien van de deur.
- Alle verwijderde onderdelen dienen bewaard te worden om vervolgens de deur opnieuw te kunnen plaatsen.
- Leg het toestel niet neer; hierdoor kan u het koelsysteem beschadigen.
- Monteer het toestel bij voorkeur met 2 personen.

Deze diepvriezer werd niet ontworpen om in een keuken geïntegreerd te worden.

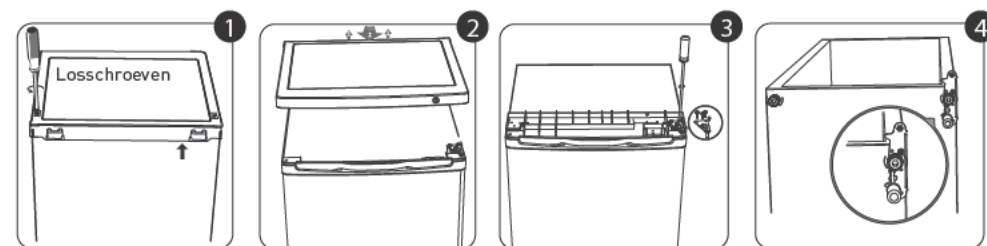

1. Verwijder de twee schroeven achteraan de afdekking bovenaan.
2. Verwijder de afdekking bovenaan en de knop van de thermostaat. Leg ze aan de kant.
3. Schroef het bovenste scharnier los. Verwijder de deur en plaats ze op een zacht en opgevuld oppervlak om krassen te vermijden.
4. Schroef het onderste scharnier los. Verwijder vervolgens de verstelbare poten aan weerszijden.

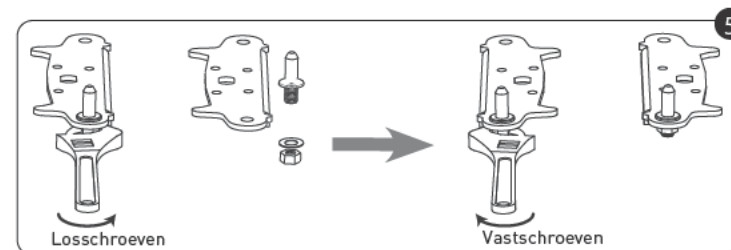

5. Schroef de as van het onderste scharnier los en verwijder hem, draai de steun en plaats hem terug.

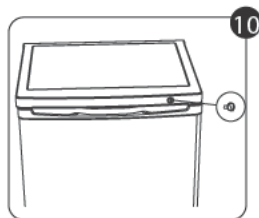
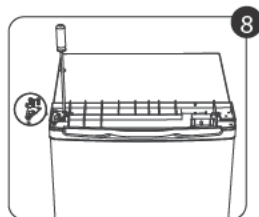
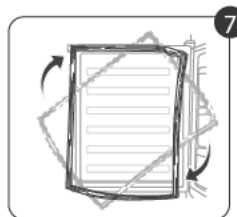
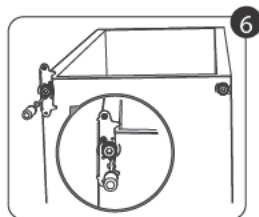

6. Bevestig de steun opnieuw met de as van het onderste scharnier. Plaats de twee verstelbare poten terug.
7. Demonteer de dichtingen van de deuren van de koelkast en de diepvriezer en installeer ze vervolgens opnieuw nadat u ze heeft omgekeerd.
8. Plaats de deur terug. Controleer of de deur goed horizontaal en verticaal staat, zodat de afdichtingen aan alle zijden hermetisch zijn vooraleer u het bovenste scharnier vastzet.
9. Plaats de afdekking bovenaan terug en zet achteraan vast met 2 schroeven.
10. Zet de thermostaatknop vast.

Installatie

Installatie van de handgreep

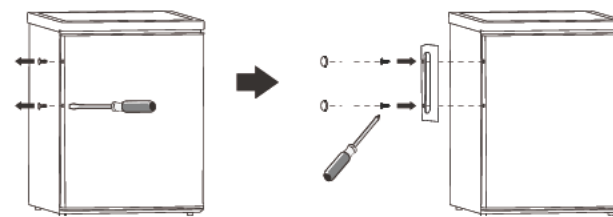

Nodige ruimte

- Laat voldoende ruimte om de deur te kunnen openen.
- Het is aanbevolen om minstens 50 mm ruimte te laten aan beide kanten.

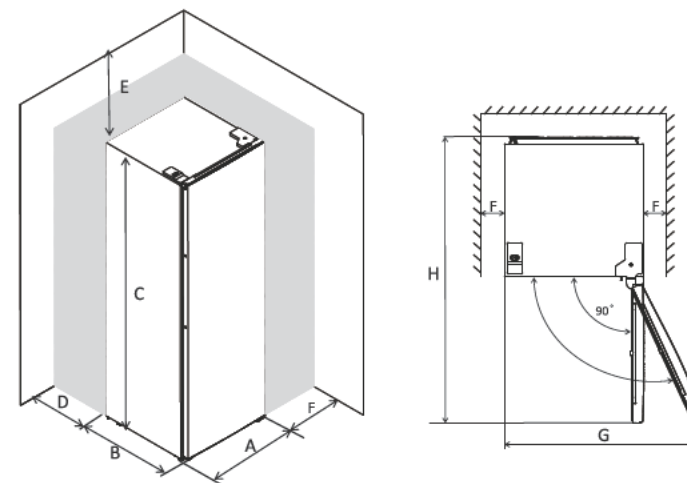

A	550	F	mini. 50
B	580	G	960
C	1420	H	1130
D	mini. 50	I	135°
E	mini. 50		

Het toestel waterpas plaatsen

Pas hiervoor de twee voeten voor het waterpas plaatsen vooraan het toestel aan. Wanneer het toestel niet recht staat, zijn de deuren en de magnetische dichtingen niet correct afgelijnd.



Omgeving

Plaats het toestel op een plek waar de omgevingstemperatuur overeenkomt met de klimaatklasse die aangegeven wordt op het typeplaatje van het toestel:

Voor koeltoestellen met een klimaatklasse:

- uitgebreid gematigd: Dit koeltoestel werd ontworpen voor gebruik bij een omgevingstemperatuur van 10 tot 32° C (SN);
- gematigd: Dit koeltoestel werd ontworpen voor gebruik bij een omgevingstemperatuur van 16 tot 32° C (N);
- subtropisch: Dit koeltoestel werd ontworpen voor gebruik bij een omgevingstemperatuur van 16 tot 38° C (ST);
- tropisch: Dit koeltoestel werd ontworpen voor gebruik bij een omgevingstemperatuur van 16 tot 43° C (T);

Plaatsing

Het toestel dient ver genoeg van warmtebronnen, zoals radiatoren, verwarmingsketels, direct zonlicht... geplaatst te worden. Let erop dat de lucht vrij achter het toestel kan circuleren. Indien het toestel onder een muurelement wordt geplaatst, moet de afstand tussen de bovenkant van het toestel en het muurelement minstens 50 mm zijn voor een optimale werking van het toestel. In de mate van het mogelijke is het steeds wenselijk het toestel niet onder muurelementen te plaatsen. Met één of meerdere verstelbare poten aan de onderkant van het toestel kan het toestel perfect waterpas geplaatst worden. Dit koeltoestel werd niet ontworpen om in een keuken ingebouwd te worden.

WAARSCHUWING!

Het moet mogelijk zijn de stekker van het toestel uit het stopcontact van de netspanning te halen; het stopcontact moet dus na de installatie gemakkelijk toegankelijk zijn. Dit koeltoestel werd niet ontworpen om in een keuken ingebouwd te worden;

Elektrische aansluiting

Controleer of de spanning en de frequentie op het typeplaatje overeenkomen met de elektrische voeding bij u thuis voor u de stekker van het toestel in het stopcontact steekt. Dit toestel dient geaard te worden. De stekker van de voedingskabel heeft hiervoor een contact. Wanneer het stopcontact van uw elektrische voeding niet op de aarding aangesloten is, dient u beroep te doen op een gekwalificeerd elektricien en het toestel laten aansluiten op een afzonderlijke aardingslijn in overeenstemming met de geldende reglementen. De fabrikant kan geenszins aansprakelijk gesteld worden indien bovenstaande voorzorgsmaatregelen niet in acht genomen worden. Het toestel is in overeenstemming met de Europese regelgeving

Dagelijks gebruik

Eerste gebruik

Binnenkant reinigen

Was de binnenkant en alle accessoires met lauw water en neutrale zeep om de typische geur van nieuwe toestellen te verwijderen voor u het toestel voor de eerste keer gebruikt. Droog alles vervolgens volledig af.

BELANGRIJK!

Gebruik geen detergents of schuurmiddelen omdat ze de afwerking kunnen beschadigen.

Temperatuurregeling

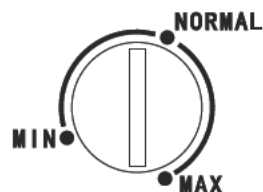

- Steek de stekker van uw toestel in het stopcontact. De binnentemperatuur wordt geregeld door de thermostaat. Er zijn 3 mogelijke afstellingen: MIN, NORMAAL en MAX. MIN komt overeen met de warmste instelling en MAX met de koudste.
- Het is mogelijk dat het toestel niet de juiste temperatuur heeft als het op een bijzonder warme plek staat of wanneer u de deur regelmatig opent.

Dagelijks gebruik

Plaats de verschillende voedingsmiddelen op hun plaats volgens onderstaande tabel.

Delen van de koelkast	Type voedingsmiddel
Lade(s)/plank van de diepvriezer	<ul style="list-style-type: none"> • Voedingsmiddelen met lange bewaarduur. • Lade/plank onderaan voor vlees, gevogelte of rauwe vis. • Lade/plank in het midden voor diepgevroren groenten en frieten. • Lade/plank bovenaan voor ijs, bevroren fruit.

Invriezen van verse voeding

- In het diepvriescompartiment kan verse voeding ingevroren worden. Bevroren en diepgevroren voeding kan er lange tijd bewaard worden.
- Zet de verse voeding die u wenst in te vriezen in het onderste compartiment.
- De maximale hoeveelheid voeding die in 24 uur ingevroren kan worden, is aangeduid op het typeplaatje.
- Het invriezen duurt 24 uur. Voeg tijdens deze periode geen andere in te vriezen voedingsmiddelen toe.

Ontdooiing

Bevroren en diepgevroren voedingsmiddelen kunnen ontdooid worden in het koelkastcompartiment alvorens ze te gebruiken of op kamertemperatuur, naargelang de tijd die u hiervoor heeft.

Kleine voedingsmiddelen of kleine stukken kunnen zelfs zo bereid worden, zonder ontdooiing. In dit geval zal de bereiding meer tijd in beslag nemen.

Bak voor ijsblokjes

Dit toestel kan voorzien zijn van één of meerdere bakjes voor ijsblokjes.

Nuttige tips en trucs

Advies voor het invriezen

Om u te helpen het diepvriesproces optimaal te benutten, vindt u hier enkele belangrijke tips :

- De maximale hoeveelheid voeding die in 24 uur ingevroren kan worden, is aangeduid op het typeplaatje.
- Het invriezen duurt 24 uur. Tijdens deze periode voegt u best geen andere voedingsmiddelen toe.
- Vries enkel verse voedingsmiddelen van een onberispelijke kwaliteit die perfect schoon zijn in.
- Bereid kleine porties die volledig en snel ingevroren kunnen worden, zodat u vervolgens enkel de vereiste hoeveelheid dient te ontdooien.
- Verpak de voeding in aluminiumfolie of papierfolie en zorg ervoor dat de verpakkingen hermetisch gesloten zijn.
- Laat de niet-ingevroren voeding niet in contact komen met reeds ingevroren voeding, want hierdoor zou de temperatuur van reeds ingevroren voeding kunnen stijgen.
- Magere voedingsmiddelen bewaren beter en langer dan vette voedingsmiddelen. Zout verkleint de bewaarduur van de voeding.

- Wanneer ijsblokjes onmiddellijk nadat u ze uit de diepvriezer haalt gebruikt worden, kunnen ze brandwonden veroorzaken.
- U dient de bewaarduur die aangegeven wordt op de verpakking van de producten na te leven.
- We raden aan de datum aan te brengen op elke individueel ingevroren portie om de bewaringsduur te kunnen opvolgen.



Bewaren van diepgevroren voedingsmiddelen

Tijdens het eerste gebruik of na een lange periode van niet-gebruik laat u het toestel ten minste 2 uur werken op de laagste temperatuur vooraleer u producten in het compartiment plaatst.

BELANGRIJK!

Bij toevallige ontdooiing, bijvoorbeeld wanneer de elektrische stroom gedurende langere tijd wordt onderbroken dan de waarde die aangegeven staat in de tabel met technische eigenschappen onder de vermelding "Autonomie", moeten de ontdooide voedingsmiddelen snel worden geconsumeerd of onmiddellijk worden bereid en vervolgens opnieuw worden ingevroren (eenmaal ze zijn bereid).

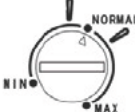
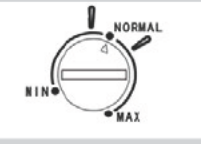
Aanbevelingen voor de instelling van de temperatuur

Omgevingstemperatuur	Diepvriescompartiment	Koelcompartiment
Zomer		/
Normaal		/
Winter		/

De informatie hieronder bevat aanbevelingen voor de gebruikers voor de instelling van de temperatuur.

Effect op de bewaring van voedingsmiddelen

- Het is aanbevolen de voedingsmiddelen niet langer dan 1 maand te bewaren in de diepvriezer volgens de aanbevolen instelling.
- Met andere instellingen kan de bewaarduur korter zijn.

Tips voor het opbergen van ingevroren producten

Opdat dit toestel optimaal zou functioneren, dient u:

- zich ervan te vergewissen dat de gekochte ingevroren voedingsmiddelen door de verkoper goed bewaard werden;
- ervoor te zorgen dat de ingevroren voedingsmiddelen zo snel mogelijk van de winkel naar de diepvriezer worden overgebracht;
- de deur niet te vaak te openen en deze ook niet langer dan nodig open te laten staan.
- Eenmaal ontdooid bederft voeding snel en kan ze niet opnieuw ingevroren worden.
- Overschrijd de bewaardatum die aangegeven wordt door de fabrikant van de voedingsmiddelen niet.

Reiniging

Om hygiënische redenen dienen de binnenkant van het toestel en de accessoires erin regelmatig gereinigd te worden.

OPGELET!

Het toestel mag tijdens het reinigen niet aangesloten zijn op het net. Risico op elektrische schokken! Schakel het toestel uit, trek de stekker uit het stopcontact of verwijder de zekering vooraleer u het toestel reinigt. Reinig het toestel nooit met een stoomreiniger. Er kan zich vocht ophopen in de elektrische componenten wat kan leiden tot elektrische schokken! De hete dampen kunnen de plastic onderdelen beschadigen. Het toestel dient droog te zijn alvorens het in werking wordt gesteld.

BELANGRIJK!

Essentiële oliën en organische solventen (bijv. citroen- of sinaasappelschil of -sap, boterzuur, detergent dat zoutzuur bevat), kunnen de plastic onderdelen beschadigen.

- Laat dergelijke stoffen niet in contact komen met de onderdelen van het toestel.
- Gebruik geen schurende reinigingsmiddelen
- Haal de voedingsmiddelen uit de diepvriezer. Plaats ze op een koele plaats en dek ze goed af.
- Schakel het toestel uit en trek de stekker uit het stopcontact of schakel het toestel uit en onderbreek de schakelaar of verwijder de zekering.
- Reinig het toestel en de accessoires binnenin met een in lauw water gedrenkte vod. Spoel ze daarna af met zuiver water en droog ze af.
- Stof bij de condensator doet het energieverbruik toenemen. Maak daarom de condensator aan de achterkant van het toestel een keer per jaar schoon met behulp van een zachte borstel of een stofzuiger.¹⁾
- Zodra alles goed droog is, kunt u het toestel opnieuw inschakelen.

Ontdooiing van de diepvriezer

Het diepvriezercompartiment vult zich langzaam met rijp. Dit dient verwijderd te worden. Gebruik nooit scherpe metalen voorwerpen om de rijp van de verdamper te krabben: hierdoor kunt u hem beschadigen. Wanneer er een dikke laag ijs aan de binnenkant is, moet een volledige ontdooiing als volgt uitgevoerd worden:

- trek de stekker uit het stopcontact;
- haal al het voedsel uit het toestel, wikkel het in verschillende lagen krantenpapier en leg het op een koele plaats;
- laat de deur open staan en plaats een teiltje onder het toestel om het dooiwater op te vangen;
- eens het toestel ontdooid is, wrijft u de binnenkant goed droog
- steek de stekker opnieuw in het stopcontact om het toestel opnieuw aan te zetten.

1) Indien de condensator zich achteraan het toestel bevindt.

Probleemoplossing

OPGELET!

Trek de stekker uit voordat u aan het toestel werkt. Enkel gekwalificeerde elektriciens of andere bevoegde personen mogen herstellingen die niet in deze handleiding vermeld worden uitvoeren.

BELANGRIJK!

Het toestel maakt geluiden in normale werkingsomstandigheden (compressor, circulatie van koelvloeistof).

Probleem	Mogelijke oorzaak	Oplossing
Het toestel werkt niet	Het voedingssnoer is niet goed aangesloten	Stop de stekker in het stopcontact
	De zekering is gesprongen of defect	Controleer de zekering, vervang ze indien nodig.
	De stekker is kapot	Storingen aan de elektriciteit dienen verholpen te worden door een elektricien.
Het toestel vriest te hard.	De geselecteerde temperatuur is te laag of het toestel staat ingesteld op de MAX-positie.	Stel het toestel voorlopig in op een warmere temperatuur met de thermostaatknop.

Probleem	Mogelijke oorzaak	Oplossing
De voedingsmiddelen zijn onvoldoende diepgevroren.	De temperatuur is niet correct ingesteld.	Zie de paragraaf over de instelling van de temperatuur.
	De deur is gedurende een lange periode open gebleven.	Open de deur enkel gedurende de tijd die noodzakelijk is.
	Er werd de afgelopen 24 uur een grote hoeveelheid warme voeding in het toestel geplaatst.	Draai tijdelijk de temperatuurregelaar naar een koudere stand.
Aanzienlijke laag ijs op de dichtingen van de deur.	Het toestel bevindt zich in de buurt van een warmtebron.	Zie de paragraaf over plaatsing.
	De dichtingen van de deur zijn niet hermetisch.	Verwarm de delen van de dichtingen die niet hermetisch zijn zorgvuldig met een haardroger (op de laagste stand). Bewerk tegelijkertijd de verwarmde dichting van de deur met de hand, opdat deze correct geplaatst wordt.
Vreemde geluiden	Het toestel staat niet recht.	Verstel de poten.
	Het toestel raakt de muur of andere voorwerpen.	Verplaats het toestel een beetje.
	Een onderdeel, bijvoorbeeld een leiding aan de achterkant van het toestel, komt in contact met een andere deel van het toestel of met de muur.	Buig indien nodig dit onderdeel voorzichtig zodat het wat verder weg is.

Neem contact op met de dienst na verkoop indien de storing blijft bestaan. Deze informatie is noodzakelijk om u op een snelle en gepaste manier te kunnen helpen. Noteer de vereiste gegevens hier. U vindt ze op het typeplaatje.

¡Muchas gracias!

Gracias por haber elegido este producto HIGHONE. Seleccionados, testados y recomendados por ELECTRO DEPOT, los productos de la marca HIGHONE le aseguran una utilización sencilla, un rendimiento fiable y una calidad incuestionable. Quedará muy satisfecho cada vez que utilice este aparato.

Bienvenido a ELECTRO DEPOT.

Consulte nuestro sitio web: www.electrodepot.es

Índice

A

Descripción del aparato

Descripción del aparato
Cambio de sentido de la puerta

B

Utilización del aparato

Instalación
Uso diario

C

Información útil

Limpieza
Descongelación del congelador
Resolución de problemas

Descripción del aparato

- 1 Cajón
- 2 Cajón
- 3 Patas regulables
- 4 Encimera
- 5 Botón del termostato

Cambio de sentido de la puerta

Herramientas necesarias: destornillador con cabeza de estrella, destornillador con cabeza plana, llave hexagonal.

- Asegúrese de que el aparato esté desenchufado y vacío.
- para quitar la puerta, es necesario inclinar el aparato hacia atrás. Debe apoyarse sobre una superficie sólida, para evitar que no se resbale cuando quite la puerta.
- Se deben conservar todas las piezas retiradas para poder volver a instalar la puerta más adelante.
- No coloque el aparato en posición horizontal, ya que podría dañar el sistema de refrigeración.
- Es preferible que dos personas se encarguen de manipular el aparato durante el montaje.
- Este aparato de refrigeración no está diseñado para ser utilizado como parte de una cocina integrada.

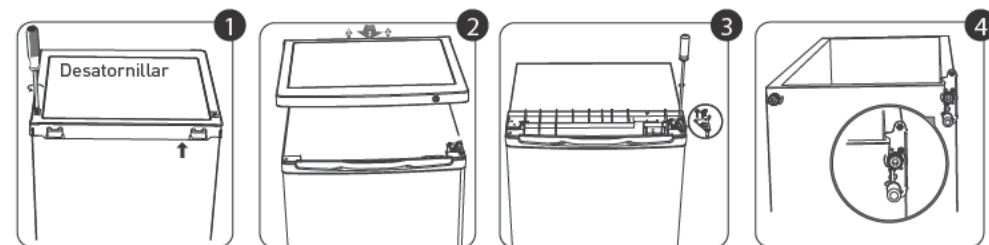

1. Retire los dos tornillos situados en la parte trasera de la tapa superior.
2. Retire la tapa superior y el botón del termostato y, luego, póngalos a un lado.
3. Desatornille la bisagra superior y, luego, retire la puerta y colóquela en una superficie suave y protegida para evitar rayarla.
4. Desatornille la bisagra inferior. Luego, retire las patas regulables de cada lado.

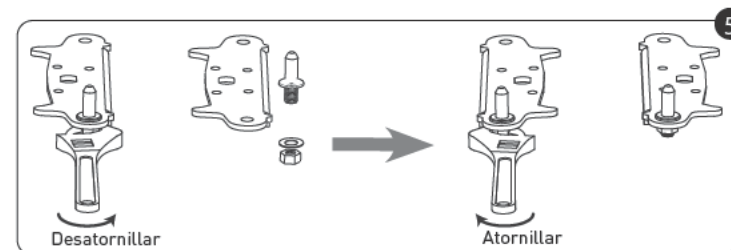

5. Desatornille y retire el eje de la bisagra inferior, dele la vuelta al soporte y vuelva a colocarlo.

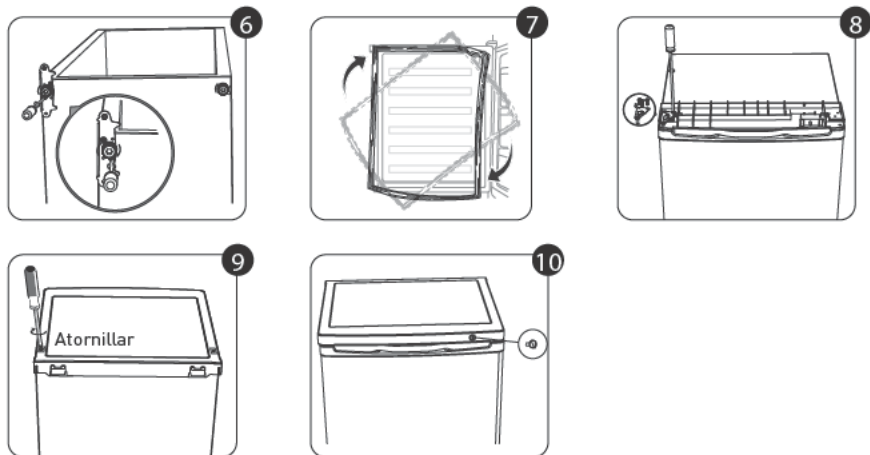

- Fije de nuevo el soporte con ayuda del eje de la bisagra inferior. Vuelva a colocar las dos patas regulables.
- Desmonte las juntas de las puertas del frigorífico y del congelador y luego vuelva a instalarlas después de haberles dado la vuelta.
- Vuelva a colocar la puerta. Asegúrese de alinear la puerta horizontal y verticalmente para que las juntas queden herméticas por todos los lados, antes de volver a apretar la bisagra superior.
- Vuelva a poner la tapa superior y fíjela con ayuda de los dos tornillos en la parte trasera.
- Fije el botón del termostato.

Instalación

Instalación del asa de la puerta

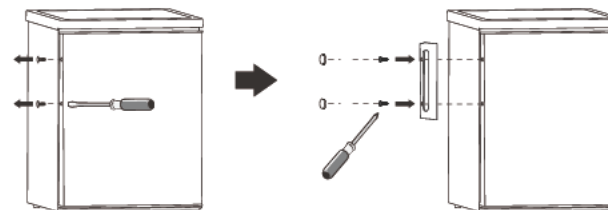

Espacio necesario

- Deje suficiente espacio para poder abrir la puerta.
- Se recomienda conservar una separación de al menos 50 mm en ambos lados.

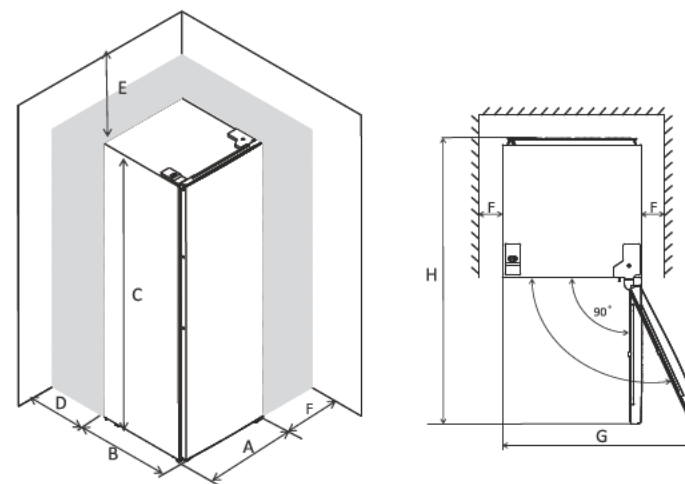

A	550	F	mín. 50
B	580	G	960
C	1420	H	1130
D	mín. 50	I	135°
E	mín. 50		

Nivelar el aparato

Para nivelar el aparato, ajuste las dos patas de nivelación situadas en la parte delantera. Si el aparato no está derecho, las puertas y las juntas magnéticas no estarán correctamente alineadas.

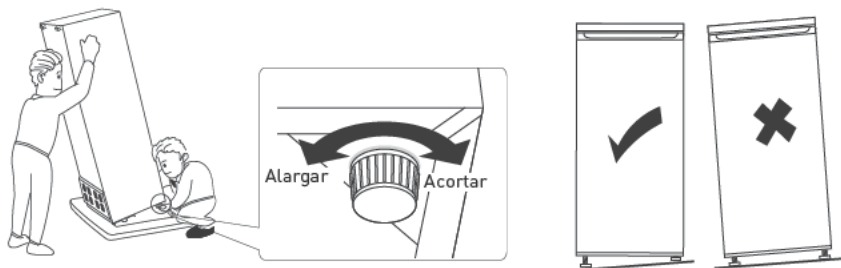

Entorno

Instale el aparato en un lugar donde la temperatura ambiente corresponda a la clase climática indicada en la placa de características del mismo:

Para los aparatos de refrigeración con una clase climática:

- templado ampliado: este aparato de refrigeración está diseñado para ser utilizado a una temperatura ambiente que oscila entre los 10 y los 32 °C (SN);
- templado: este aparato de refrigeración está diseñado para ser utilizado a una temperatura ambiente que oscila entre los 16 y los 32 °C (N);
- subtropical: este aparato de refrigeración está diseñado para ser utilizado a una temperatura ambiente que oscila entre los 16 y los 38 °C (ST);
- tropical: este aparato de refrigeración está diseñado para ser utilizado a una temperatura ambiente que oscila entre los 16 y los 43 °C (T);

Ubicación

El aparato debe instalarse suficientemente lejos de fuentes de calor como radiadores, calderas, luz directa del sol, etc. Asegúrese de que el aire pueda circular libremente por la parte trasera del aparato. Para un funcionamiento óptimo, si el aparato está colocado debajo de un elemento instalado en la pared, entre la parte superior del aparato y el elemento debe haber al menos una distancia de 50 mm. En la medida de lo posible, es preferible no colocar el aparato bajo elementos colgados en la pared. Puede nivelar correctamente el aparato gracias a una o varias patas regulables situadas en la parte inferior del aparato.

Este aparato de refrigeración no está diseñado para ser utilizado como parte de una cocina integrada.

ADVERTENCIA

Debe poderse desenchufar el aparato de la alimentación eléctrica; por ello, la toma debe ser fácilmente accesible una vez instalado el aparato.

Este aparato de refrigeración no está diseñado para ser utilizado como parte de una cocina integrada.

Conexión eléctrica

Antes de enchufar el aparato, compruebe que la tensión eléctrica y la frecuencia indicada en la placa de características corresponde a la de la alimentación eléctrica de su vivienda. Este aparato debe estar conectado a una toma de tierra. La clavija del cable de alimentación tiene un contacto para ello. Si la toma de su alimentación eléctrica no está conectada a tierra, conecte el aparato a una línea de tierra distinta según la normativa en vigor, acudiendo a un electricista cualificado. El fabricante declina toda responsabilidad en caso de incumplimiento de las precauciones de seguridad arriba citadas. El aparato se ajusta a las reglamentaciones europeas

Uso diario

Primera utilización

Limpieza del interior

Antes de usar por primera vez el aparato, lave el interior y todos los accesorios internos con agua tibia y jabón neutro para eliminar el olor característico a nuevo. Séquelos completamente después.

IMPORTANTE

No utilice detergentes o polvos abrasivos, ya que podrían dañar el acabado.

Regule la temperatura

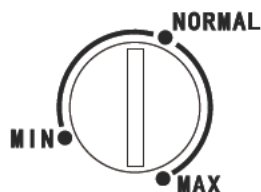

- Enchufe su aparato. La temperatura interior está controlada por un termostato. Existen 3 ajustes posibles: MÍN., NORMAL Y MÁX. MÍN. corresponde al ajuste más caliente y MÁX. al más frío.
- Puede que el aparato no funcione a la temperatura correcta si está en un lugar especialmente caliente o si abre la puerta con frecuencia.

Uso diario

Introduzca los distintos alimentos en los distintas ubicaciones según la siguiente tabla

Compartimentos del frigorífico	Tipo de alimento
Cajones/balda del congelador	<ul style="list-style-type: none"> • Alimentos con una larga duración de conservación. • Cajón/balda inferior para la carne, las aves o el pescado crudos. • Cajón/balda central para las verduras y las patatas fritas congeladas. • Cajón/balda superior para los helados y las frutas congeladas.

Congelación de alimentos frescos

- El compartimento de congelación permite congelar alimentos frescos y conservar alimentos congelados y ultracongelados durante un largo periodo de tiempo.
- Coloque los alimentos frescos que desee congelar en el compartimento inferior.
- La cantidad máxima de alimentos que es posible congelar en 24 horas viene indicada en la placa de características.
- El proceso de congelación dura 24 horas: no añada otros alimentos para congelar durante este tiempo.

Descongelación

Los alimentos congelados o ultracongelados se pueden descongelar antes de consumirlos en el compartimento del frigorífico o a temperatura ambiente según el tiempo del que disponga para esta operación.

Los alimentos pequeños o los trozos se pueden cocinar tal cual, sin descongelar. En este caso, tardarán más tiempo en cocinarse.

Cubitera

Este aparato se puede equipar con una o varias cubiteras.

Consejos y trucos útiles

Consejos para la congelación

Para ayudarle a utilizar el proceso de congelación de forma óptima, aquí tiene algunos consejos importantes:

- La cantidad máxima de alimentos que es posible congelar en 24 horas viene indicada en la placa de características.
- El proceso de congelación dura 24 horas. No es recomendable añadir otros alimentos durante este tiempo.
- Congele solo alimentos frescos, en perfecta calidad y bien limpios.
- Prepare pequeñas porciones para que se puedan congelar íntegra y rápidamente para después poder descongelar únicamente la cantidad requerida.
- Envuelva los alimentos en papel de aluminio o papel film y asegúrese de que los envases sean herméticos.
- No deje que los alimentos frescos no congelados entren en contacto con alimentos ya congelados, ya que provocaría un aumento de la temperatura de estos últimos.
- Los alimentos magros se conservan mejor y durante más tiempo que los alimentos grasos. La sal reduce el tiempo de conservación de los alimentos.

- Si se consumen inmediatamente después de haberse sacado del compartimento del congelador, el hielo podría provocar quemaduras por el frío.
- Debe respetar la duración de almacenamiento indicada en el embalaje de los productos.
- Se recomienda dejar la fecha visible en cada porción individual congelada para poder hacer un seguimiento del tiempo que lleva congelado.

Conservación de los elementos congelados

La primera vez que lo vaya a usar o pasado un tiempo sin usarlo, antes de colocar los productos en el compartimento, deje el aparato funcionando durante al menos 2 horas poniendo la temperatura más baja.

IMPORTANTE

En caso de descongelación accidental, por ejemplo, si el suministro eléctrico se ha cortado durante más tiempo del indicado en la tabla de características técnicas bajo el texto «Autonomía», los alimentos descongelados deben consumirse rápidamente, o cocinarse inmediatamente y luego volver a congelarse (una vez cocinados).

Recomendaciones para el ajuste de la temperatura

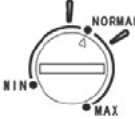
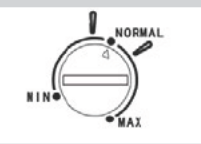
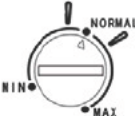
Temperatura ambiente	Compartimento del congelador	Compartimento del frigorífico
Verano		/
Normal		/
Invierno		/

La siguiente información son recomendaciones para el ajuste de la temperatura.

Efectos en la conservación de los alimentos

- En el ajuste recomendado, la mejor duración de conservación del congelador no supera un mes.
- Con otros ajustes, la mejor duración de conservación puede verse reducida.

Consejos para el almacenamiento de los productos congelados

Para que el aparato funcione de forma óptima, debe:

- asegurarse de que la comida comprada congelada ha sido correctamente conservada por el vendedor;
- procurar transportar los alimentos congelados de la tienda al congelador lo más rápidamente posible;
- no abrir con frecuencia la puerta ni dejarla abierta más tiempo de lo necesario;
- una vez descongelada, la comida se deteriora rápidamente y no debe volver a congelarse;
- no supere la fecha límite de conservación indicada por el fabricante de los alimentos.

Limpieza

Por razones de higiene, el interior del aparato y los accesorios interiores deben limpiarse regularmente.

ADVERTENCIA

El aparato no debe estar enchufado a la alimentación eléctrica mientras lo esté limpiando. ¡Riesgo de descarga eléctrica! Antes de limpiar el aparato, apáguelo y retire el enchufe de la alimentación o corte el disyuntor o retire el fusible. Nunca limpie el aparato con ayuda de un limpiador de vapor. Podría acumularse humedad en los componentes eléctricos y provocar un riesgo de descarga eléctrica. Los vapores calientes pueden dañar las piezas de plástico. El aparato debe estar seco antes de ponerlo en funcionamiento.

IMPORTANTE

Los aceites esenciales y los disolventes orgánicos (por ejemplo, zumo o cáscara de limón o naranja, ácido butírico o detergente que contenga ácido acético) pueden atacar las piezas de plástico.

- No deje que estas sustancias entren en contacto con las piezas del aparato.
- No utilice productos abrasivos.
- Retire los alimentos del congelador. Colóquelos en un lugar fresco y cúbralos bien.
- Apague el aparato y quite el enchufe de la toma o apague el aparato y corte el disyuntor o retire el fusible.
- Limpie el aparato así como sus accesorios interiores con un paño humedecido con agua tibia. Después de haberlos limpiado, enjuáguelos con agua limpia y séquelos.
- La acumulación de polvo en el condensador aumenta el consumo de energía. Limpie con cuidado el condensador situado en la parte trasera del aparato una vez al año con un cepillo suave o un aspirador.¹⁾
- Una vez que todo esté seco, puede volver a poner en funcionamiento el aparato.

Descongelación del congelador

El compartimento del congelador, no obstante, se cubrirá progresivamente de escarcha. Esta escarcha debe ser retirada. No utilice nunca herramientas metálicas cortantes para rascar el hielo del evaporador: podría dañarlo. Sin embargo, cuando el hielo sea muy grueso en el revestimiento interior, debe eliminar la escarcha completamente de la siguiente manera:

- quite el enchufe de la toma de corriente;
- retire la comida situada en el interior, envuélvala en varias capas de papel de periódico y colóquela en un lugar fresco;
- deje la puerta abierta y coloque un barreño bajo el aparato para recoger el agua de la descongelación;
- una vez que haya terminado de descongelar el aparato, seque bien el interior;
- vuelva a enchufar el enchufe en la toma de corriente para poner el aparato en funcionamiento.

1) Si el condensador está en la parte trasera del aparato.

Resolución de problemas

ADVERTENCIA

Antes de intentar solucionar alguna avería, desenchufe el cable de alimentación. Únicamente los electricistas cualificados u otras personas competentes pueden efectuar las operaciones de reparación que no se han indicado en este manual.

IMPORTANTE

El aparato emite ruidos en condiciones normales de funcionamiento (compresor y circulación del fluido de refrigeración).

Problema	Posible causa	Solución
El aparato no funciona.	El cable de alimentación no está correctamente enchufado.	Enchufe el enchufe de red.
	El fusible ha saltado o está defectuoso.	Compruebe el fusible y cámbielo si fuese necesario.
	El enchufe está defectuoso.	Los problemas con la red eléctrica deben ser reparados por un electricista.
El aparato congela demasiado.	La temperatura seleccionada es demasiado baja o el aparato está ajustado en la posición MÁX.	Ajuste provisionalmente el aparato a una temperatura más caliente con el botón del termostato.

Problema	Posible causa	Solución
Los alimentos no se han congelado suficientemente.	La temperatura no se ha regulado correctamente.	Consulte el párrafo Ajuste de la temperatura.
	La puerta se ha quedado abierta durante mucho tiempo.	Abra la puerta únicamente el tiempo necesario.
	Se ha colocado una importante cantidad de comida caliente en el interior del frigorífico durante las últimas 24 horas.	Gire temporalmente el regulador de temperatura hacia un ajuste más frío.
Acumulación importante de escarcha en las juntas de la puerta.	El aparato se encuentra cerca de una fuente de calor.	Consulte el párrafo Ubicación.
	Las juntas de la puerta no son herméticas.	Caliente con cuidado las partes de las juntas que no son herméticas con un secador de pelo (a baja temperatura). Al mismo tiempo, dele forma con la mano a la junta de la puerta caliente hasta colocarla correctamente.
Ruidos no habituales	El aparato no está derecho.	Ajuste las patas.
	El aparato toca la pared u otros objetos.	Desplace ligeramente el aparato.
	Un componente, por ejemplo, un tubo en la parte trasera del aparato, entra en contacto con otra parte del aparato o la pared.	Si es necesario, doble con cuidado este componente para alejarlo.

Si el fallo persiste, contacte con el servicio de posventa.
Esta información es necesaria para ayudarle de forma rápida y adecuada. Anote los datos necesarios aquí consultando la placa de características.