



SLEE7G21W

MANUEL D'UTILISATION

SLEE7G21W

Nous vous remercions d'avoir choisi la qualité FAR. Ce produit a été créé par notre équipe de professionnels et selon la réglementation européenne. Pour une meilleure utilisation de votre nouvel appareil, nous vous recommandons de lire attentivement ce manuel d'instructions et de le conserver pour toute référence ultérieure.

TABLE DES MATIÈRES

Informations de sécurité.....	FR-3
Description du produit.....	FR-14
Panneau de contrôle.....	FR-15
Utilisation.....	FR-16
Conseils de séchage.....	FR-19
Programmes de séchage	FR-21
Soin et nettoyage	FR-22
Problèmes de fonctionnement	FR-23
Données techniques.....	FR-24
Installation.....	FR-26
Enlèvement des appareils ménagers usagés.....	FR-31

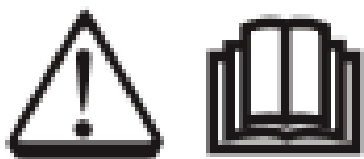

Lisez toutes les instructions et explications avant utilisation. Suivez attentivement les instructions. Conservez cette notice d'utilisation à portée de main pour pouvoir la consulter ultérieurement. Si l'appareil est vendu ou transmis, veuillez à remettre cette notice d'utilisation au nouveau propriétaire.

Informations de sécurité



AVERTISSEMENT

Il est important de lire soigneusement et de comprendre ces instructions de sécurité avant toute utilisation. Les éléments indiqués ici sont des précautions de sécurité très importantes, qui doivent être suivies attentivement. Le fabricant rejette toute responsabilité en cas de non-respect de toutes ou parties de ces règles.

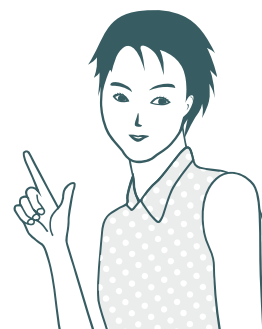

Cet appareil peut être utilisé par des enfants à partir de 8 ans et plus et par des personnes ayant des capacités physiques, sensorielles ou mentales réduites ou un manque d'expérience et de connaissances à condition qu'elles aient reçu une supervision ou des instructions concernant l'utilisation de l'appareil en toute sécurité et qu'elles comprennent les dangers encourus. Les enfants ne doivent pas jouer avec l'appareil. Le nettoyage et l'entretien par l'utilisateur ne doivent pas être effectués par des enfants sans surveillance.

Risques potentiels de chocs électriques

- La réparation ne peut être effectuée que par un personnel qualifié. La réparation, la modification ou le désassemblage ne peuvent être effectués par des personnes autres qu'un personnel d'entretien professionnel.
- Le système d'alimentation électrique domestique (courant, voltage, câble, fusible) doit être compatible avec les conditions d'utilisation du sèche-linge.
- La fiche secteur doit être branchée dans une prise murale appropriée, installée et mise à la terre en accord avec tous les codes et règles locaux.
- Si le câble d'alimentation est endommagé, il doit être remplacé par le fabricant, son service après-vente ou des personnes de qualification similaire afin d'éviter tout danger.
- Ne pas déconnecter la fiche secteur en tirant sur le câble d'alimentation. Faire cela en tenant la prise fermement et en la retirant directement hors du réceptacle.

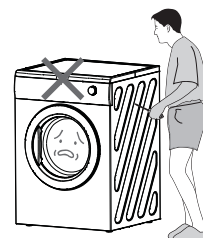

- Ne pas utiliser le câble d'alimentation lorsque la connexion entre la prise d'alimentation et le câble d'alimentation est lâche.
- Ne pas toucher l'appareil avec les mains et les pieds mouillés. Essuyez la poussière ou les gouttes d'eau autour de la prise de courant avec un chiffon sec.
- Ne pas poser l'appareil ou exercer une pression sur le câble d'alimentation.
- Ne pas utiliser le câble d'alimentation / la sortie de courant / ou la prise de courant si l'un d'entre eux est endommagé ou cassé.

Cet appareil est destiné à être utilisé dans des applications domestiques et analogues telles que :

- des coins cuisines réservés au personnel dans des magasins, bureaux et autres environnements professionnels ;
- des fermes ;
- l'utilisation par les clients des hôtels, motels et autres environnements à caractère résidentiel ;
- des environnements du type chambres d'hôtes.

Risques potentiels d'explosions

- Ne pas mettre de liquide combustible comme de l'essence, de l'huile ou de l'alcool dans l'appareil ou autour. Ne pas placer de vêtements imbibés de ce genre de liquide dans l'appareil.
- Ne pas connecter / déconnecter la prise de courant lorsqu'une fuite de gaz ou d'autres types de gaz combustibles surviennent.

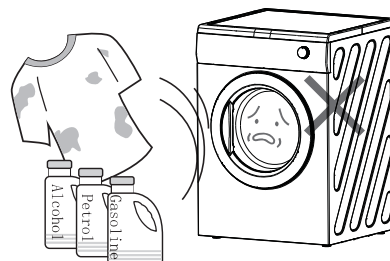

Risque d'incendie / court-circuit ou problème électrique

- Ne pas installer l'appareil à proximité de sources de chaleur.
- Si vous avez lavé votre linge avec un détachant, vous devez effectuer un cycle supplémentaire de rinçage avant de charger le linge dans votre sèche-linge.
- Veuillez vous assurer qu'aucun briquet ou boîte d'allumettes n'aient été accidentellement oubliés dans une poche d'un des vêtements à mettre dans l'appareil.

- On ne doit pas laisser de la bourre s'accumuler autour du sèche-linge à tambour.
- Une ventilation appropriée doit être fournie afin d'éviter un refoulement, à l'intérieur de la pièce, de gaz provenant d'appareils brûlant d'autres combustibles, y compris les feux ouverts.
- Les ouvertures de ventilation ne doivent pas être obstruées par un tapis.
- Il convient d'utiliser les produits assouplissants, ou produits similaires, conformément aux instructions relatives aux produits assouplissants.

⚠ Avertissement

Ne jamais interrompre un sèche-linge avant la fin du cycle de séchage à moins que tous les éléments soient alors rapidement retirés et éparpillés de façon à ce que la chaleur se dissipe

- Ce sèche-linge n'est pas destiné à être utilisé par des personnes (notamment des enfants) présentant des capacités physiques motrices ou mentales réduites, ou sans la surveillance d'une personne responsable de leur sécurité.
 - Les matériaux d'emballage peuvent être dangereux pour les enfants.
 - Placez tous les matériaux d'emballage (par exemple, les sacs en plastique) à un endroit hors d'atteinte des enfants.
- Les enfants de moins de 3 ans doivent être tenus à l'écart sauf sous surveillance continue.
- Ne pas toucher le linge placé dans le sèche-linge, avant que celui-ci ne soit complètement arrêté.
 - Ne pas laisser les enfants ou les animaux près d'un sèche-linge en fonctionnement, ils pourraient être coincés dans le sèche-linge. Veuillez vérifier soigneusement le tambour avant de fermer la porte.

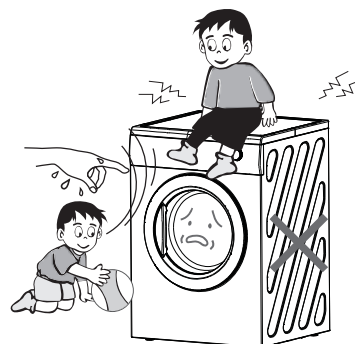

Autres instructions

- Cet appareil est à usage domestique uniquement, il ne doit pas être utilisé à d'autres fins que celles pour lesquelles il a été conçu.
- Ne laver que les tissus qui ont été conçus pour être séchés en machine. Suivre les instructions sur les étiquettes de chaque vêtement.
- Tous travaux électriques requis dans le cadre de l'installation de cet appareil doivent être effectués par un électricien qualifié ou une personne compétente.
- Si la machine est située sur un sol à moquette, veuillez ajuster les pieds de l'appareil afin de laisser circuler l'air librement sous l'appareil.
- Ne pas grimper sur le sèche-linge ou laisser des objets lourds, des appareils chauffants ou encore des objets avec de l'eau ou ayant des fuites de liquides sur le sèche-linge, afin d'éviter les risques de déformation du plateau avant ou des composants plastiques.
- Tout objet comme les pièces, épingles, punaises, vis, pierres ou autre matières dures ou effilées peut entraîner des dommages considérables et ne doit pas être placé dans la machine.

- Enlevez tous les objets des poches comme les briquets et les allumettes.
- Après avoir installé l'appareil, vérifiez qu'il n'y ait pas de pression ou d'obstruction sur le câble d'alimentation ou le tuyau d'évacuation.
- Il convient que les articles qui ont été salis avec des substances telles que l'huile de cuisson, l'acétone, l'alcool, l'essence, le kérosène, les détachants, la térébenthine, la cire et les substances pour retirer la cire soient lavés dans de l'eau chaude avec une quantité supplémentaire de détergent avant d'être séchés dans le sèche-linge à tambour.
- Il faut toujours débrancher l'appareil après usage, pour nettoyage et révision.
- Ne pas surcharger l'appareil. Voir la section de référence dans le manuel d'utilisateur.
- Les vêtements mouillés dégoulinants ne doivent pas être placés dans le sèche-linge.

- Les vêtements qui ont été en contact avec des produits pétroliers volatiles ne doivent pas être séchés en machine. Si des fluides nettoyants volatiles sont utilisés, il faut faire attention à ce que ces fluides aient été retirés de ce vêtement avant de le placer dans la machine.
- Ne jamais utiliser le sèche-linge si le câble d'alimentation, le panneau de contrôle, la surface de travail ou le bas a été endommagé ou si l'intérieur du sèche-linge n'est pas accessible.
- Le sèche-linge à tambour ne doit pas être utilisé si des produits chimiques ont été utilisés pour le nettoyage;
- Il ne faut pas laisser les peluches s'accumuler dans le sèche-linge.
- Ne pas sécher de linge non lavé et sale dans l'appareil.
- Les adoucissants ou produits similaires doivent être utilisés comme spécifié dans les instructions de cet adoucissant.
- Les filtres doivent être nettoyés après chaque utilisation.

- Une bonne ventilation est nécessaire au bon fonctionnement du sèche-linge. Son conduit d'évacuation ne doit strictement pas être placé à côté des autres tuyaux de conduit évacuant les matières combustibles (gaz, essence) des autres appareils. Cela entraînerait des risques d'incendie.
- L'appareil ne doit pas être installé derrière une porte à verrouillage, une porte coulissante ou une porte avec une charnière du côté opposé à celle du sèche-linge, empêchant ainsi l'ouverture totale du sèche-linge à tambour.
- Il convient que les articles qui ont été salis avec des substances telles que l'huile de cuisson, l'acétone, l'alcool, l'essence, le kérosène, les détachants, la térébenthine, la cire et les substances pour retirer la cire soient lavés dans de l'eau chaude avec une quantité supplémentaire de détergent avant d'être séchés dans le sèche-linge à tambour.
- **MISE EN GARDE** : ne jamais arrêter un sèche-linge à tambour avant la fin du cycle de séchage, à moins que tous les articles ne soient retirés rapidement et étalés, de telle sorte que la chaleur soit dissipée.
- Le collecteur de bourre doit être nettoyé fréquemment.

- Il convient que les articles comme le caoutchouc mousse (mousse de latex), les bonnets de douche, les textiles étanches, les articles doublés de caoutchouc et les vêtements ou les oreillers comprenant des parties en caoutchouc mousse ne soient pas séchés dans le sèche-linge à tambour.

⚠ Avertissement	Pour les appareils comportant des ouvertures de ventilation à leur base, les ouvertures ne doivent pas être obstruées par un tapis.
-----------------	---

⚠ Avertissement	Une ventilation appropriée doit être fournie afin d'éviter un refoulement de gaz, à l'intérieur de la pièce, provenant d'appareils brûlant d'autres combustibles, y compris les feux ouverts.
-----------------	---

En ce qui concerne les informations pour l'installation, la manipulation, l'entretien et la mise au rebut de l'appareil, référez-vous aux paragraphes ci-après de la notice.

MISE EN GARDE: L'appareil ne doit pas être alimenté par l'intermédiaire d'un interrupteur externe, comme une minuterie, ou être connecté à un circuit qui est régulièrement mis sous tension et hors tension par le fournisseur d'électricité.

Description du produit

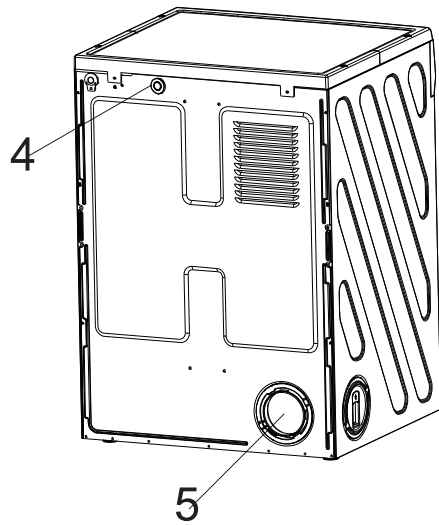
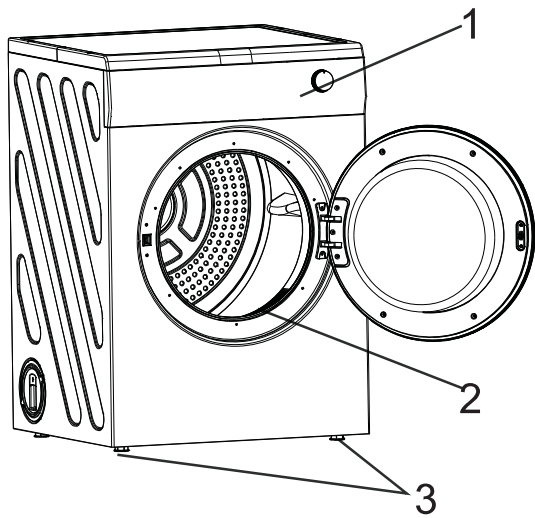

1. Panneau de contrôle
2. Filtre
3. Pieds réglables
4. Bouton de réinitialisation du thermostat
5. Sortie ventilation arrière

Panneau de contrôle

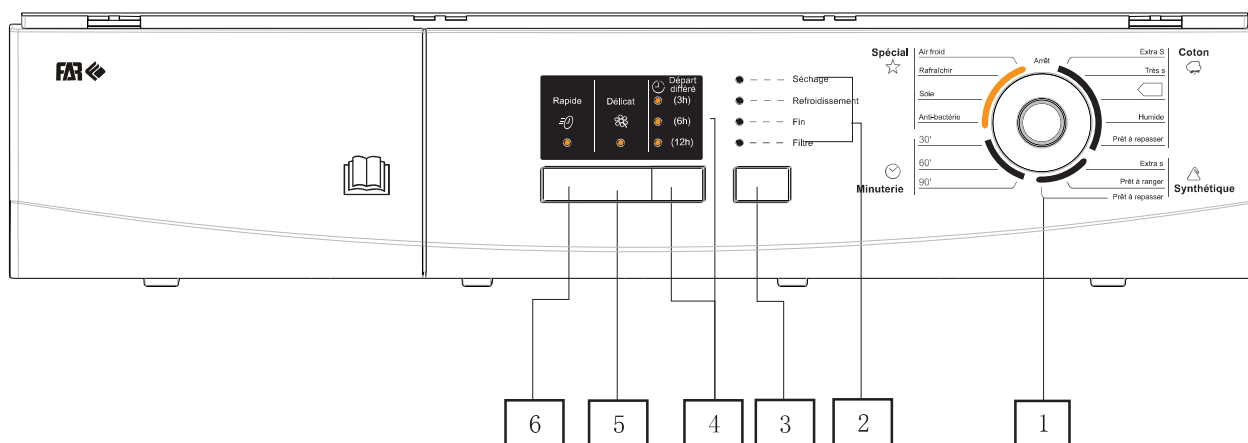

1. Cadrans de sélection
2. Indicateurs lumineux séquentiels
Séchage
Refroidissement
Fin
Filtre
3. Départ/Pause
4. Départ différé
5. Délicat
6. Rapide

Utilisation



Première utilisation

- Assurez-vous que les raccordements électriques sont conformes à la notice d'installation.
- Retirez le bloc de polystyrène et tout autre matériel à l'intérieur du tambour.
- Avant d'utiliser votre sèche-linge pour la première fois, nous vous recommandons de placer quelques chiffons humides à l'intérieur de l'appareil et de les faire sécher pendant 30 minutes. Il se peut qu'il y ait de la poussière à l'intérieur d'un tout nouveau sèche-linge.



Utilisation quotidienne

Connecter l'appareil

- Ouvrez la porte (voir image).
- Placez un à un votre linge dans le tambour, afin de les disperser le plus possible.
- Fermez la porte. Veuillez vérifier que le linge ne soit pas coincé entre la porte et le filtre.

Choisir le programme requis

Tournez le cadran sélecteur de programme sur le programme requis. L'indicateur lumineux correspondant commence à clignoter. Le programme s'éteindra si vous n'avez pressé aucune touche dans les 10 minutes.

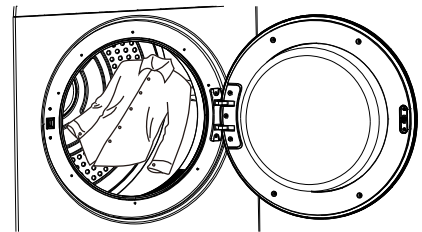
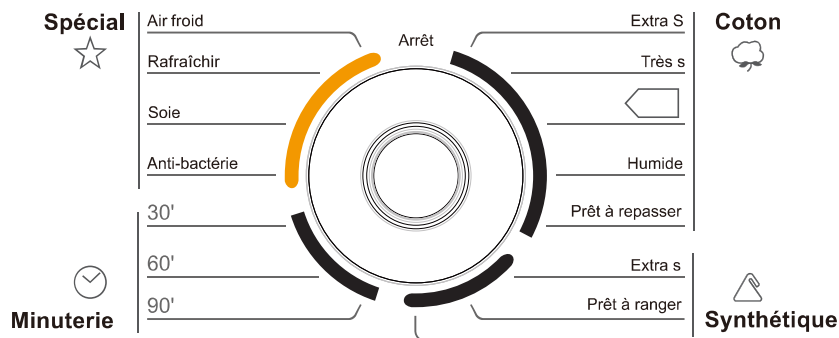

Le cadran de sélection :

- ★ Spécial
- 🕒 Minuterie
- ☁️ Coton
- △ Synthétique

Remarque: "◁" est le programme coton standard. Ce programme est adapté pour sécher le linge en coton mouillé et il est le programme le plus efficace en termes de consommation d'énergie lors du séchage.

Séchage automatique contrôlé

L'appareil détecte automatiquement l'humidité dans le tambour et ajuste le temps pour un séchage optimal. Il vous suffit juste de sélectionner le programme correspondant au tissu. Ce système de séchage est parfaitement adapté pour les fonctions suivantes : « Coton », « Synthétique », « Anti-bactérie », « Soie ».

Temps de séchage contrôlé

Peut être utilisé pour arrêter un programme de séchage. Sélectionnez un programme de 90 ou 60 minutes pour des vêtements en coton ou 30 minutes pour des vêtements synthétiques. Pour arrêter le programme en cours, tournez le cadran de sélection sur « Arrêt ». A la fin du séchage, tournez le cadran de sélection sur « Arrêt » pour éteindre la machine avant de retirer le linge.

Options de programmation

Selon le programme, différentes fonctions peuvent être combinées. Elles doivent être sélectionnées après avoir choisi le programme souhaité et avant de relâcher le bouton Départ/Pause. Lorsque ces boutons sont pressés, les indicateurs lumineux correspondants s'allument. Lorsqu'ils sont pressés à nouveau, les indicateurs s'éteignent.

Sélection d'option incorrecte

Si vous sélectionnez une option incompatible avec le programme que vous avez sélectionné, l'option ne sera pas sélectionnée.

Sélection Départ différé

Cette touche vous permet de retarder le démarrage de votre programme, cela jusqu'à 12 heures au plus.

Cette option doit être choisie après avoir sélectionné le programme et avant de presser la touche « Départ/Pause » pour démarrer le programme.

Le programme peut être décalé de 3hr, 6hr ou 12hr .

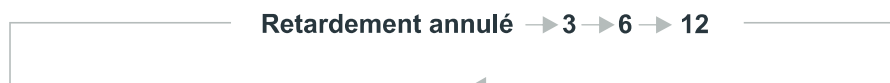
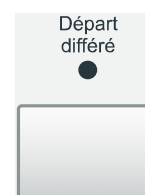

L'option peut être choisie avant ou après avoir sélectionné un programme optionnel (rapide, délicat). Ce compte à rebours démarre après avoir pressé la touche « Départ/Pause » et l'indicateur lumineux correspondant s'allume.

Si vous avez sélectionné un temps différé (3/6/12) par l'intermédiaire de la touche correspondante, le voyant l'indique.

Le compte à rebours est calculé automatiquement lorsque vous appuyez sur la touche « Départ/Pause ». L'appareil commence alors le processus de départ différé.

Sélectionner la touche Rapide

Cette option peut être choisie dans les programmes suivants : « Extra sec », « Très sec », « Standard ». En relâchant cette touche, le temps de séchage sera réduit par 3-5 minutes. L'indicateur lumineux correspondant s'allumera.

Cette fonction ne peut pas être choisie avec l'option « délicat ».

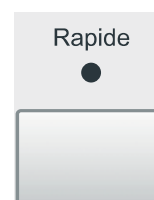

Sélection Délicat

Cette option peut être sélectionnée dans les sections suivantes : « Coton », « Synthétique ». Pressez cette touche pour effectuer le séchage à une température plus basse pour les éléments délicats. L'indicateur lumineux correspondant s'allume. Cette option peut également être utilisée pour le séchage à durée contrôlée.

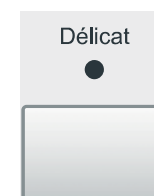

Choisir Départ/Pause

Pressez cette touche pour démarrer le sèche-linge après avoir sélectionné le programme et les options. Si la porte de l'appareil est ouverte alors que le programme est en cours, il faut de nouveau appuyer sur ce bouton après avoir fermé la porte afin de redémarrer le programme depuis le point auquel il a été interrompu. Dans ce genre de situation l'indicateur lumineux Démarrer/Pause clignote pour vous rappeler que le bouton de démarrage, doit être pressé de nouveau.

Indicateurs lumineux

Ces indicateurs mettent en évidence les fonctions suivantes :

- Indicateur « Séchage »
Cet indicateur lumineux met en évidence le fait que l'appareil est en phase de séchage.
- Indicateur « Refroidissement »
Cet indicateur lumineux met en évidence le fait que l'appareil est en phase de refroidissement. A la fin du séchage, il y a une phase de refroidissement de 5 à 10 minutes pour refroidir le linge.
- Indicateur « Fin »
Cet indicateur s'allume à la fin du cycle de refroidissement, durant la phase de défoulage, qui a une action anti-froissage.
- Indicateur « Filtre »
Cet indicateur s'active à tous les cycles pour vous rappeler que le filtre doit être nettoyé à la fin du programme.

Réinitialisation du thermostat

Pendant qu'un programme est en cours, si le système chauffant s'arrête de fonctionner, le thermostat peut être en cause.

Tournez le cadran de sélection sur « Air froid » et appuyez sur le bouton de démarrage. Après environ 20 minutes, appuyez sur le bouton de réinitialisation du thermostat.

Réinitialisation du thermostat

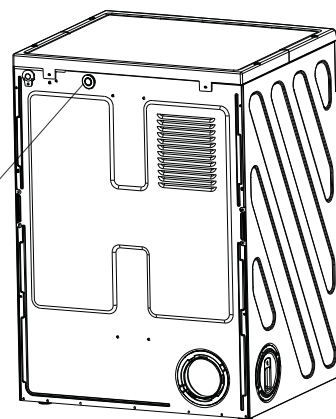

A la fin du programme

Tous les programmes de séchage se terminent par une phase de refroidissement de 5 ou 10 minutes. Si le linge n'est pas retiré à la fin du cycle, le sèche-linge préforme une phase anti-froissage (durée: 30 minutes maximum). Si vous ne retirez pas le linge, le sèche-linge s'arrêtera automatiquement à la fin de la phase anti-froissage. L'affichage indique « Fin » et la sonnerie retentit pendant 15 secondes si vous avez sélectionné la sonnerie. Tournez le cadran de sélection sur « Arrêt », tous les indicateurs lumineux s'éteindront.

Après chaque utilisation

Nettoyez le filtre.

Important !

Si le programme de séchage doit être arrêté avant son terme, nous vous recommandons de placer le sélecteur de programmes sur position « Air froid » et d'attendre jusqu'à la fin de la phase de refroidissement avant de retirer le linge. Cela évitera une concentration de chaleur trop importante dans l'appareil. Pour faire cela, il faut d'abord tourner le cadran sur « Arrêt » puis sur « Air froid » puis appuyer sur la touche « Démarrer ».

Modification du programme

Pour changer un programme qui est en cours, il faut d'abord l'annuler en tournant le cadran de sélection sur « Arrêt ». Choisir le nouveau programme et presser la touche Démarrer.

Conseils de séchage

Avant de charger le linge

Ne jamais passer au sèche-linge ce qui suit : les éléments particulièrement délicats comme les rideaux maillés, en laine, en soie, en tissu avec des garnitures en métal, en nylon serré, les pièces encombrantes comme les anoraks, les couvertures, les duvets, les sacs de couchages, les couvettes ou tout autre élément contenant de la mousse de caoutchouc ou matières similaires.

- Il faut toujours suivre les instructions sur les étiquettes des vêtements :



Peut être passé au sèche-linge



Séchage normal (haute température)



Séchage délicat (basse température)



Ne pas passer au sèche-linge

- Fermez les taies d'oreillers et couvertures à fermeture afin d'éviter que de petits éléments de linge ne se retrouvent emmêlés avec. Fermez les boutons-pression, fermetures Eclair, crochets, lacets ou ficelle de tabliers. Triez le linge en fonction du type et du degré de séchage requis.
- Ne pas sécher exagérément le linge, cela évitera la formation de faux plis et économisera de l'énergie.
- Evitez de sécher les vêtements de couleurs sombres avec les éléments de couleur claire et pelucheux comme les serviettes, pour éviter de mettre des peluches.
- Le linge doit être essoré consciencieusement avant d'être passé au sèche-linge.
- Il faut également brièvement essorer les éléments d'entretien facile avant de les sécher.
- Les articles tissés peuvent rétrécir un peu durant le séchage. Veuillez ne pas sécher excessivement les articles de ce genre. Il est recommandé de prendre en compte une marge de rétrécissement durant le choix d'achats de nouveaux vêtements.
- Vous pouvez également placer des vêtements amidonnés dans votre sèche-linge. Cependant, pour obtenir l'effet amidonné désiré, choisir le programme « Prêt à repasser ». Pour retirer les résidus d'amidon, nettoyez l'intérieur du tambour après le séchage avec un chiffon humide puis le frotter au sec.
- Pour éviter les charges statiques une fois le séchage terminé, utilisez soit un adoucissant lorsque vous lavez du linge, ou un conditionneur de tissu spécialement conçu pour sèche-linge.
- Retirez le linge lorsque le sèche-linge a accompli le séchage.
- Si certains éléments sont toujours humides après le séchage, configurez une durée post-séchage brève, mais d'au moins 30 minutes. Cela sera nécessaire, en particulier pour les éléments à couches multiples (par exemple les cols, les poches, etc.).

Assurez-vous qu'aucun objet en métal ne soit laissé dans le linge (par exemple les pinces à cheveux, les épingles, les broches)

- Boutonnez les taies, fermez les fermetures Eclair, crochets et boutons-pression. Attachez les ceintures ou les longs rubans pour éviter que le linge ne s'emmêle.
- Fermez les fermetures Eclair, boutonnez les draps de duvet et attachez les rubans lâches (par exemple pour les tabliers).
- Retournez les éléments à tissus double couche (par exemple pour un anorak en coton molletonné, la couche en coton doit être à l'extérieur). Ces tissus sécheront alors mieux.

Charges maximales

Les charges recommandées sont indiquées sur les chartes de programme :

Règles générales :

















- **Coton, lin** : le tambour est complètement rempli, mais pas trop étroitement.
- **Synthétique** : le tambour ne peut, au maximum, être rempli que de moitié.
- **Lainage et tissus délicats** : le tambour ne peut, au maximum, être rempli qu'au quart.

Essayez de charger au maximum des capacités de la machine du fait que les petites charges ne sont pas économique.

Poids du linge

Linge	Poids
Peignoir	1200g
Serviette de table	100g
Housse de couette	700g
Draps	500g
Taie d'oreiller	200g
Nappe	250g
Serviette de bain	200g
linge de table	100g
Robe de nuit	200g
Sous-vêtements	100g
Chemise de travail	600g
Chemise	200g
Pyjama	500g
Blouse	100g
Chiffon	100g

Programmes de séchage

Section	Type	Charge Max	Description du programme
 Coton	 Extra s	7kg	Séchage des peignoirs de bains, serviettes de bains, jeans, vêtements de travail.
	 Très s	7kg	Séchage des peignoirs de bains, serviettes de bains, jeans, vêtements de travail.
		7kg	Séchage des chemises, T-shirts, pantalons en coton
	 Humide	7kg	Pour les lainages, les chemises en coton.
	 Prêt à repasser	7kg	Pour les couvertures, le linge de lit, le linge de table, le linge amidonné.
 Synthétique	 Extra s	3kg	Pour les couvertures, les nappes, les textiles synthétiques.
	 Prêt à ranger	3kg	Pour les textiles synthétiques.
	 Prêt à repasser	3kg	Pour les lainages, les chemises.
 Minuterie	30	7kg	Tissus multicouches, serviettes de bains, torchons de vaisselles.
	60	7kg	Tissus multicouches, serviettes de bains, torchons de vaisselles.
	90	7kg	Tissus multicouches, serviettes de bains, torchons de vaisselles.
 Spécial	 Anti-bactérie	4kg	Pour les textiles épais.
	 Soie	1.5kg	Pour les textiles délicats.
	 Rafraîchir	3kg	Pour rafraîchir les textiles.
	 Air froid	7kg	Pour rafraîchir ou nettoyer doucement les textiles.

Remarque: Si le poids du linge est moins de 1kg, il est recommandé de choisir le programme Temps de Séchage Contrôlé.

Soin et nettoyage

Vous devez débrancher l'appareil, avant de pouvoir effectuer tout travail de nettoyage ou d'entretien.

Nettoyage extérieur

Utilisez du savon et de l'eau, puis séchez consciencieusement. Important : ne pas utiliser d'alcool à brûler, de diluants ou de produits similaires.

Nettoyage de la porte

Nettoyez périodiquement la partie interne de la porte et retirez toutes les peluches. Un nettoyage précis assure un séchage correct.

Nettoyage du filtre

Votre sèche-linge ne fonctionnera correctement que si le filtre est propre. Ce filtre collecte toutes les peluches qui s'accumulent durant le séchage et doit par conséquent être nettoyé à la fin de chaque programme, avant de retirer le linge, avec un chiffon humide.

Le filtre doit être retiré pour nettoyage (voir image).

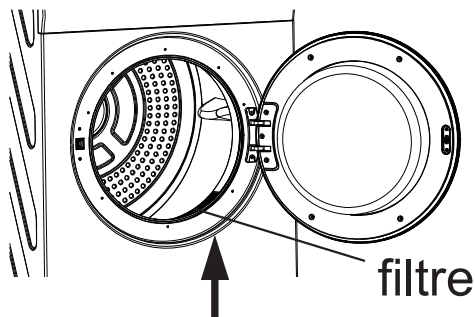
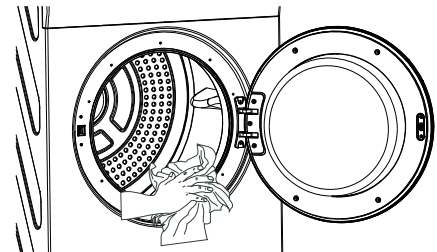

Avertissement

Ne pas utiliser l'appareil sans filtre.

Problèmes de fonctionnement

- Certains problèmes sont dus à un manque d'entretien ou de supervision simple, pouvant être facilement résolus sans avoir à appeler un ingénieur. Avant de contacter votre service après-vente, veuillez parcourir la liste de vérification ci-dessous.
- Durant le fonctionnement de cette machine, il est possible que l'indicateur lumineux « Départ/Pause » clignote pour indiquer que la machine ne fonctionne pas. Une fois que le problème a été éliminé, pressez la touche « Départ/Pause » pour redémarrer le programme. Si après toutes ces vérifications, le problème persiste, veuillez contacter votre service après-vente local.

Dysfonctionnement	Causes	Solutions
Le sèche-linge ne fonctionne pas.	<ul style="list-style-type: none"> • La prise d'alimentation n'est pas branchée. • La porte de chargement est ouverte. • Avez-vous pressé la touche « Départ/Pause » ? 	<ul style="list-style-type: none"> • Brancher le courant. • Fermer la porte de chargement • Presser la touche « Démarrer/Pause » à nouveau.
Les résultats de séchage ne sont pas satisfaisants.	<ul style="list-style-type: none"> • Le mauvais programme a été choisi. • Le filtre est obstrué. • Le volume du linge est incorrect. • Le sédiment sur le capteur d'humidité 	<ul style="list-style-type: none"> • Choisir un programme différent au prochain séchage (voir la section « Programmes de séchage »). • Nettoyer le filtre à linge. • Respecter les volumes de chargement recommandés. • Laver la surface du capteur d'humidité
Le cycle de séchage s'arrête rapidement après le départ du programme. L'indicateur « Fin » s'allume.	<ul style="list-style-type: none"> • Pas assez de linge chargé ou le linge chargé est trop sec pour le programme choisi. 	<ul style="list-style-type: none"> • Choisir un niveau de séchage (par exemple « Extra sec » au lieu de « Très sec »).
Le cycle de séchage dure un temps inhabituellement long.	<ul style="list-style-type: none"> • Le volume chargé est trop important. 	<ul style="list-style-type: none"> • Réduire le volume chargé.



Si vous êtes incapable d'identifier ou de résoudre un problème, contactez le service après-vente.

Données techniques

IMPORTANT :

Si vous souhaitez faire appel à un technicien pour résoudre l'un des problèmes cités dans la liste ou pour une réparation ayant pour origine une mauvaise utilisation, son intervention vous sera facturée même si l'appareil se trouve encore sous garantie.

Données techniques

Marque	FAR
Modèle	SLEE7G21W
Capacité nominale	7kg
Classe énergétique	C
Consommation annuelle d'énergie	506 kwh/an
Cycle de séchage standard	Coton
Consommation d'énergie du Programme standard coton à pleine charge	4.24 kwh
Consommation d'énergie du Programme standard coton à demi-charge	2.14 kwh
Consommation d'énergie en mode d'arrêt	0.78W
Consommation d'énergie en mode de veille	0.78W
Durée en mode de veille	0.78W
Durée du Programme standard coton à pleine charge	178 minutes
Durée du Programme standard coton à demi-charge	98 minutes
Niveau de puissance acoustique du programme standard coton à pleine charge	68db
Montage	Autoportant
Pouvant être intégré	Non
Indice d'efficacité énergétique	82
Dimensions(H × L × P)	595*555*850
Consommation d'énergie par cycle	3.08kwh
Puissance nominale	1950W
Tension nominale/ fréquence	220-240V~50Hz
Poids du produit	33.5kg



 Il est dangereux d'altérer les spécifications ou d'essayer de modifier ce produit de quelque façon que ce soit.

 Une attention particulière doit être accordée pour s'assurer que l'appareil ne soit pas posé sur un câble d'alimentation électrique.

 Tout travail électrique requis pour l'installation de l'appareil doit être effectué par un électricien qualifié ou une personne compétente.

 **IMPORTANT** : l'appareil ne doit pas être encastré.

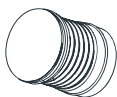
- **Déballage**
Tous les éléments d'emballage doivent être retirés avant tout usage de l'appareil.
- **Vérifier les accessoires**
Ouvrez le sac des accessoires et vérifiez les accessoires.

Accessoires	Nom	Quantité
	Tuyau de drainage	1
	Notice d'utilisation	1

 Si l'appareil doit être déplacé, il doit être transporté verticalement.

Installation

Positionnement

Il est recommandé, pour votre confort, que la machine soit positionnée près de votre machine à laver. Durant le séchage, le sèche-linge expulsera une certaine quantité de chaleur, d'air très humide, qui doit être expulsé de la pièce aussi vite que possible pour éviter la condensation. Dans une pièce extrêmement bien ventilée ou près d'une fenêtre ouverte, cela surviendra naturellement. Cependant, en général, il est préférable d'évacuer les échappements dehors via le tuyau de ventilation fourni avec cet appareil en l'amenant temporairement à une fenêtre ouverte, ou de façon permanente en le fixant à une grille de ventilation, attachée à un mur ou une fenêtre externe.

Le sèche-linge doit être installé dans un endroit propre, ou la saleté ne s'accumule pas. Assurez-vous qu'il n'y ait pas d'objet ou matière obstruant près des lucarnes d'entrée d'air fournies à l'arrière (par exemple papiers, chiffons, etc.). Pour réduire et maintenir au minimum les vibrations et les bruits lorsque le sèche-linge est en marche, il faut placer celui-ci sur une surface, solide et plane.

L'appareil étant doté de capteurs d'humidité, nous vous déconseillons afin de ne pas perturber son bon fonctionnement d'ajouter un kit de condensation.



Note

Si le plancher n'est pas régulier, ajuster les pieds réglables. Ne pas placer de pièces de bois ou d'autres objets sous la base des pieds.

Ajustement du niveau

Lorsque vous appuyez sur les bords de la plaque du haut du sèche-linge de façon diagonale, la machine ne doit pas du tout bouger (vérifiez dans les deux directions). Si la machine bouge lorsque vous appuyez sur les bords de la plaque du haut du sèche-linge de façon diagonale, ajustez les pieds à nouveau.

- Dévissez les pieds réglables.
- Ajustez les pieds réglables : en tournant à droite pour abaisser le sèche-linge, en tournant à gauche pour le remonter.

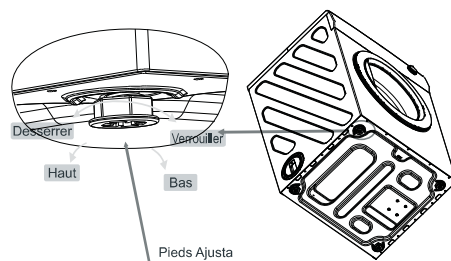

Les pieds ne doivent être pas retirés. Ne pas restreindre l'espace au sol avec des grosses piles de tapis, des plinthes de bois ou autres. Cela peut entraîner une accumulation de la chaleur qui gênerait le bon fonctionnement de l'appareil.

! IMPORTANT :

L'air chaud émis par le sèche-linge peut atteindre des températures jusqu'à 60°C. Cet appareil ne doit donc pas être installé sur des sols qui ne sont pas résistants à des températures élevées. Lors de l'utilisation du sèche-linge, la température de la pièce ne doit pas être inférieure à +5°C, du fait que cela pourrait influencer sur les performances de l'appareil.

Ajustement du tuyau de ventilation

! Pour simplifier l'installation, il y a un choix possible entre différentes sorties de ventilation : une à l'arrière, l'autre sur le côté gauche. Tenez l'extrémité du tube (A), avec la flèche dirigée en face de la flèche de la sortie d'air de l'appareil. Insérez l'extrémité du tube et vissez-le dans le sens des aiguilles d'une montre. L'orifice de ventilation non utilisé doit être maintenu scellé avec le couvercle à pression (B) fourni.

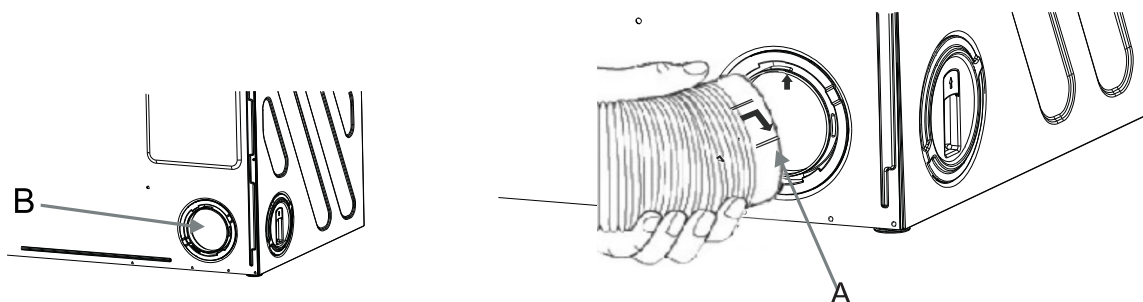

Conseil :

Si le tuyau s'avère trop long et que la température est basse, l'humidité peut se condenser dans le tuyau. C'est un phénomène naturel et inévitable. Pour éviter de laisser cette eau stagner dans le tuyau ou retourner dans le sèche-linge, il est recommandé de percer un petit trou (dia. 3mm) au point le plus bas du tuyau et de placer un petit récipient en dessous (voir image, point B).

Une fois connecté au sèche-linge, faire passer le tuyau de ventilation jusqu'au point de sortie désiré, il ne faut pas qu'il y ait plus de deux courbes. Concernant la sortie elle-même, si vous avez décidé de fixer le tuyau à une grille murale/de fenêtre, un bon fournisseur d'équipement de construction devrait être à même de vous fournir les matériaux et les conseils d'installation nécessaires.

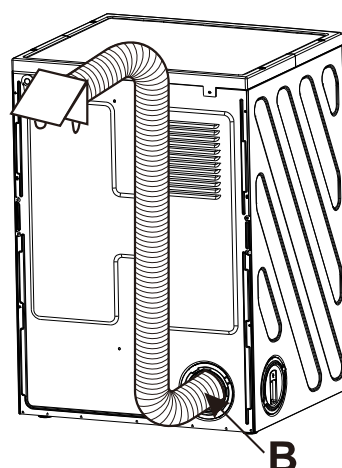



Il est important de ne pas connecter le tuyau de ventilation, par exemple, à une hotte, une cheminée ou un tuyau à gaz conçu pour transporter les émanations d'un appareil de chauffage.

Il est à noter qu'afin d'éviter les problèmes de condensation, il est essentiel que le sèche-linge soit branché avec le tuyau flexible pour transporter la vapeur au moins au - delà des appareils de cuisine ; de préférence hors de la cuisine.

Afin d'éviter la surchauffe de l'appareil, il est important que la chaleur expulsée ne soit pas obstruée. Si le sèche-linge est placé près d'appareils de cuisine, assurez-vous que le tuyau de ventilation ne soit pas écrasé. Si le tuyau est partiellement écrasé, l'efficacité de séchage sera diminuée, ce qui entraînera des temps de séchage plus long et une consommation d'énergie plus importante. Si le tuyau est complètement écrasé, le coupe-circuit de sécurité avec lequel la machine est équipée se mettra en fonctionnement.

Lors de l'utilisation du sèche-linge, la température de la pièce ne doit pas être inférieure à 5°C, du fait que cela pourrait influencer sur les performances de l'appareil.

L'évacuation de l'air ne doit pas se faire via un conduit/carneau servant à évacuer la fumée provenant de la combustion (gaz, essence) des autres appareils.

Le sèche-linge ne doit être en aucun cas placé derrière ou à côté d'une porte. Le sèche-linge doit être placé le long d'un mur.



Avertissement

Cet appareil doit être relié à une prise de terre.

Emboîtement

- **Branchement électrique**

Toute opération de branchement électrique pour installer cet appareil doit être réalisé par un électricien qualifié ou par une personne compétente.



Le fabricant décline toute responsabilité dans les cas de non-respect des mesures de sécurité.

Avant d'allumer l'appareil, assurez-vous que le taux de voltage de l'alimentation électrique soit le même que celui indiqué sur la plaque signalétique de l'appareil.

Si la prise doit être remplacée pour quelque raison qu'il soit, faites comme décrit ci-dessous.

- Les fils des prises d'alimentation sont colorés en respect du code suivant :
 - Vert et Jaune - Terre
 - Bleu - Neutre
 - Marron ou noir - Phase

Les fils colorés en vert et jaune doivent être connectés au terminal marqué de la lettre «  » ou par le symbole de terre ou encore coloré en vert et jaune.

**Avertissement**

- **Une prise sectionnée insérée dans une fiche est un sérieux danger (par choc) à la sécurité.**
- **Assurez-vous que la prise sectionnée soit détruite de façon sûre.**
- **Connexion permanente** : dans le cas d'une connexion permanente. Il est nécessaire que vous installiez un interrupteur électrique à deux pôles. L'interrupteur ne doit pas casser le fil de terre jaune ou vert en aucun point.

**Matériaux d'emballage**

- Les matériaux marqués par le symbole  sont recyclables.
 - >PE <= polyéthylène
 - >PS <= polystyrène
 - >PE <= polypropylène
 Cela signifie qu'ils peuvent être recyclés en se débarrassant d'eux dans des conteneurs de collecte appropriés.

Appareils usagés

Utilisez des sites de dépôt agréés pour vos appareils usagés. Aidez à maintenir votre pays propre !



Cet appareil comporte le symbole DEEE (Déchet d'Équipement Électrique et Électronique) signifiant qu'en fin de vie, il ne doit pas être jeté aux déchets ménagers, mais déposé au centre de tri de la localité. La valorisation des déchets permet de contribuer à préserver notre environnement.

Le symbole  indique un risque d'incendie.



Le linge touché d'essence, de kérosène ou d'huile de cuisson peut prendre feu instantanément, plus spécialement lorsqu'il est exposé à des sources de chaleur comme un sèche-linge. Le linge devient chaud, provoquant une oxydation de la substance. L'oxydation crée de la chaleur. Si la chaleur ne peut pas s'échapper, le linge peut devenir tellement chaud qu'il s'enflamme. Entasser, empiler ou stocker du linge touché par du pétrole ou de l'huile peut empêcher la chaleur de s'échapper et ainsi créer un danger de feu. Il est inévitable de placer des vêtements faits de végétaux ou d'huile de cuisson ou qui ont été contaminés par des produits de soins pour les cheveux, dans le sèche-linge. Il faudrait les laver à l'eau chaude avec un détergent très puissant au préalable – cela réduirait le risque mais ne l'éliminerait pas.

**Conseils écologiques**

Pour économiser de l'énergie et pour aider à préserver l'environnement, nous vous recommandons de suivre ces conseils :

- Essayez de charger à la capacité maximale de la machine, du fait que les petites charges ne sont pas économiques.
- Évitez de sécher le linge trop longtemps.
- Sélectionnez le programme de séchage en fonction du type de linge et du degré de séchage requis.
- Nettoyez les filtres régulièrement pour éviter des temps de séchage excessifs et une consommation d'énergie importante.
- Ventilez bien la pièce. La température de la pièce ne doit pas être inférieure à 5°C.

Explication de marquage

V	Volt	~	Alternating current
W	Watt	Hz	Hertz
	CE marking		risk of fire

Le linge touché d'essence, de kérosène ou d'huile de cuisson peut prendre feu instantanément, plus spécialement lorsqu'il est exposé à des sources de chaleur comme sèche-linge. Le linge devient chaud, provoquant une oxydation de la substance. L'oxydation crée de la chaleur. Si la chaleur ne peut pas s'échapper, le linge peut devenir tellement chaud qu'ils s'enflamme. Entasser, empiler ou stocker du linge touché par du pétrole ou de l'huile peut empêcher la chaleur de s'échapper et ainsi créer un danger de feu. Il est inévitable de placer des vêtements faits de végétaux ou d'huile de cuisson ou qui ont été contaminés par des produits de soins pour les cheveux, dans le sèche-linge. Il faudrait les laver à l'eau chaude avec un détergent très puissant au préalable-cela réduirait le risque mais ne l'éliminerait pas.

Le fabricant et le revendeur ne peuvent pas être tenus responsables de tout accident ou dommage causé par une utilisation impropre de l'appareil, ou si les instructions données dans le présent manuel n'ont pas été respectées.

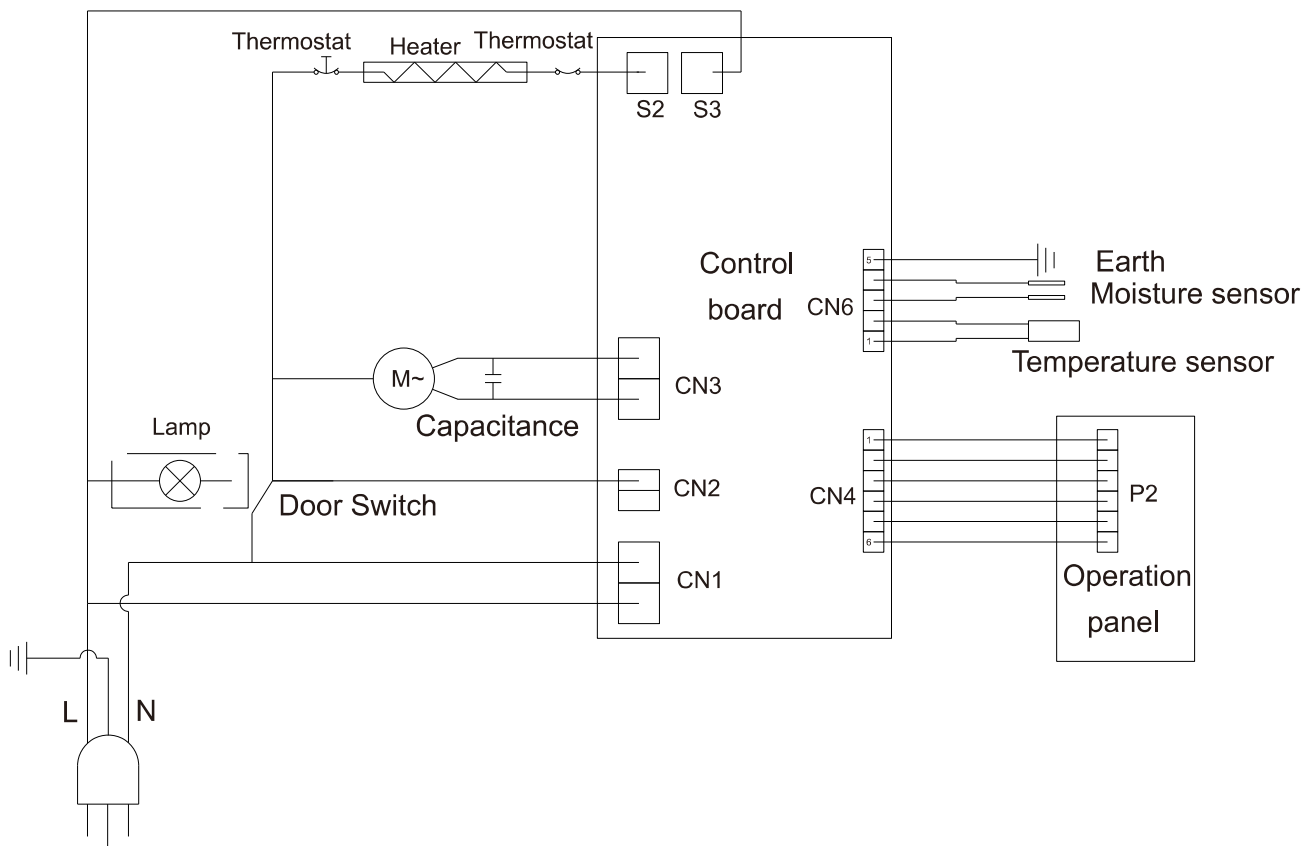

ENLÈVEMENT DES APPAREILS MÉNAGERS USAGÉS



La directive européenne 2012/19/EU sur les Déchets des Equipements Electriques et Electroniques (DEEE), exige que les appareils ménagers usages ne soient pas jetés dans le flux normal des déchets municipaux. Les appareils usagés doivent être collectés séparément afin d'optimiser le taux de récupération et le recyclage des matériaux qui les composent, et réduire l'impact sur la santé humaine et l'environnement.

Le symbole de la poubelle barrée est apposé sur tous les produits pour rappeler les obligations de collecte séparée.

Les consommateurs devront contacter les autorités locales ou leur revendeur concernant la appareil.

CE



Tous les papiers
se trient et se recyclent

INSTRUCTION MANUAL

SLEE7G21W

Thank you to have chosen the FAR quality. This product has been created by our professional team and according to the European regulation. For a better use of your new device, we recommend you to read carefully this user manual and keep it for record.

TABLE OF CONTENTS

SAFETYINSTRUCTIONS.....	GB-3
Product description.....	GB-7
Control panel	GB-7
Use.....	GB-8
Drying hints.....	GB-12
Drying programmes.....	GB-14
Care and cleaning.....	GB-15
Something not working.....	GB-16
Technical data.....	GB-17
Installation.....	GB-18
Disposal of old electrical appliances	GB-23

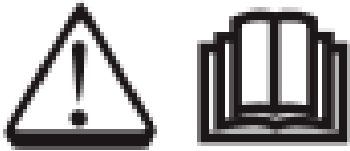

Read all instructions and explanations before use. Follow the instructions carefully. Keep the operation instructions handy for later use. If the appliance is sold or passed on then ensure that the new owner always receives these operation instructions.

SAFETY INSTRUCTIONS

WARNING

Read and understand thoroughly this safety instructions before use. The items indicated here are very important safety precautions, which must be followed. Any failure and losses caused by ignoring the above mentioned items and cautions mentioned in the operation and installation instruction are not covered by our warranty and any liability.

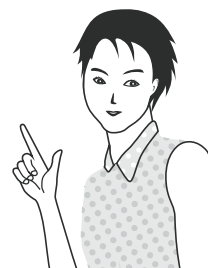

The appliance can be used by children aged from 8 years and above persons with reduced physical, sensory or mental capabilities or lack of experience and knowledge if they have been given supervision or instruction concerning use of the appliance in a safe way and understand the hazards involved. Children shall not play with the appliance. Cleaning and user maintenance shall not be made by children without supervision.

Possible electric shocks

- Disassembly, repair or modification can't be carried out by people other than professional maintenance staffs.
- The household electrical supply system (the current, the voltage, the cable) such as a fuse with suitable specifications should be provided should meet requirements of the dryer under normal load, and safety devices.
- The power plug must be connected to a three-core socket with an earth wire and is grounded properly and reliably.
- If the supply cord is damaged, it must be replaced by the manufacturer, its service agent or similarly qualified persons in order to avoid a hazard.
- Don't disconnect the power plug by pulling the supply cord. Hold the power plug with your hand.
- Don't use the supply cord when connecting of the power plug and the supply cord is loose.
- Don't touch the power plug with wet hands. Wipe dust or water drops over the power plug off with dry cloth.
- Don't over-bend the supply cord or put it under heavy weight.
- Don't use the supply cord/socked/power plug if it is damaged or broken.

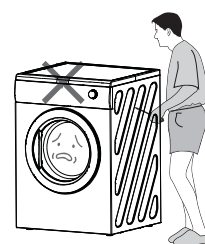

! Possible Explosions

- Don't put combustible liquid such as gasoline ,petrol and alcohol into the appliance or nearby .Don't put clothes with that liquid into the appliance.
- Don't connect/disconnect the power plug when leakage of gas or other combustible gas occurs.

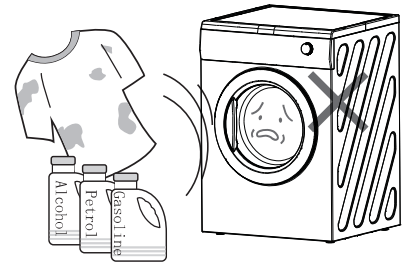

! Fire accidents / short circuit or electric leakage may occur

- Do not install the appliance close to fire sources or heat sources.
- Do not rest any burning candles or cigarettes on the appliance.
- Do not install the appliance in places with dampness or suffer from rainfalls, lest igniting damages or other accidents occur easily due to gathered water drops on electrical components.
- Do not install the dryer in places under direct sunshine, lest the plastic components and rubber components become aged.
- Do not use water shooting at the appliance when cleaning it.
- In order to avoid danger of fires caused by excessive drying, do not use the appliance to dry the following items: Cushions, quilts and the like (these items accumulate heat). If you have washed your laundry with stain remover, you must execute an extra rinse cycle before loading your tumble dryer.
- Please make sure that no gas lighters or matches have accidentally been left in pockets of garments to be loaded into appliance.
- Items that have been soiled with substances such as cooking oil, acetone, alcohol, petrol, kerosene, spot removers, turpentine, waxes and wax removers should be washed in hot water with an extra amount of detergent before being dried in the tumble dryer.
- A carpet must not obstruct the openings in the base.
- Exhaust air must not be discharged into a flue which is used for exhausting fumes from appliances burning gas or other fuels.

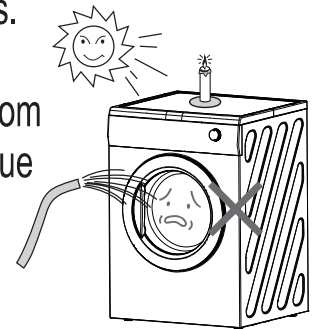



Warning

Never stop a tumble dry before the end of the drying cycle unless all items are quickly removed and spread out so that the heat is dissipated.

Personal injury may occur

- This appliance is not intended for use by persons (including children) with reduced physical, sensory or mental capabilities, or lack of experience and knowledge, unless they have been given supervision or instruction concerning use of the appliance by a person responsible for their safety.
- The package materials may be dangerous to children. Put all package materials (e.g. the plastic bag) to places unreachable to children.
- Children of less than 3 years should be kept away unless continuously supervised.
- Do not touch laundries in the drying drum till the dryer stops working completely.
- Do not keep children or pets nearby when the dryer is working, for they may be trapped into the dryer. Please check carefully the drum before closing the door.

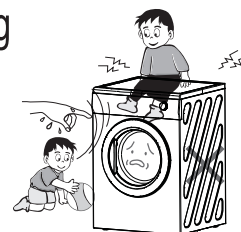

Other instructions

- This appliance is designed for domestic use .It must not be used for purposes other than those for which it was designed .
- Only wash fabrics which are designed to be machine dried . Follow the instruction on each garment label.
- Any electrical work required to install this appliance should be carried out by a qualified electrician or competent person.
- If the machine is situated on a carpeted floor ,please adjust the feet in order to allow air to circulate freely under the appliance.
- Do not climb onto the dryer or rest heavy objects / heating devices or items with water or liquid leakage on the dryer, lest deformation of the face panel and the plastic component occur.

- Any objects such as coins ,safety pins ,nails ,screws ,stones or any other hard, sharp material can cause extensive damage and must not be placed into the machine.
 - After having installed the appliance ,check that it is not pressing or standing on its electrical supply cable, or vent hose.
Items such as foam rubber (latex foam), shower caps ,waterproof textiles , rubber backed articles and clothes or pillows fitted with foam rubber pads should not be dried in the tumble dryer.
 - Always unplug the appliance after use ,clean and maintenance.
 - Do not overload the appliance .See the relevant section in the user manual.
 - Clothes which are dripping wet should not be places in the dryer.
 - Garments which have been in contact with volatile petroleum products should not be machine dried. If volatile cleaning fluids are used ,care should be taken to ensure that the fluid is removed from the garment before placing in the machine.
 - Never use the tumble dryer if the power supply cable ,the control panel ,the working surface or the base are damaged so that the inside of the tumble dryer is accessible.
-
- The lint must not to be allowed to accumulate around the tumble dryer.
 - Do not dry unwashed items in the tumble dryer.
 - Fabric softeners or similar products should be used as specified by the fabric softener instructions.
 - The final pat of a tumble dryer cycle occurs without heat (cool down cycle) to ensure that the items are left at a temperature that ensures that the items will not be damaged.
 - That exhaust air must not be discharged into a flue which is used for exhausting fumes from appliances burning gas or other fuels.
 - That the appliance must not be installed behind a lockable door ,a sliding door or a door with a hinge on the opposite side to hat of the tumble dryer ,in such a way that a full opening of the tumble dryer door is restricted.
 - That adequate ventilation has to be provided to advoid the back flow of gases into the room from appliances burning other fuels, including open fires.
- WARNING:** The appliance must not be supplied through an external switching device, such as a timer, or connected to a circuit that is regularly switched on and off by a utility.

Product description

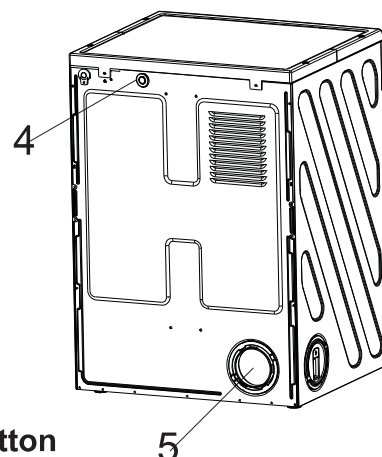
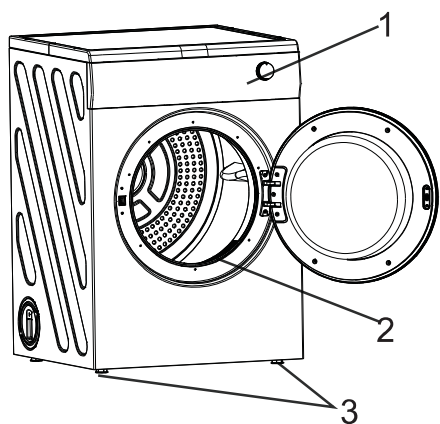

- 1. Control Panel
- 2. Filter
- 3. Adjustable Feet
- 4. Thermostat reset button
- 5. Vent Outlet

Control panel

Use Process

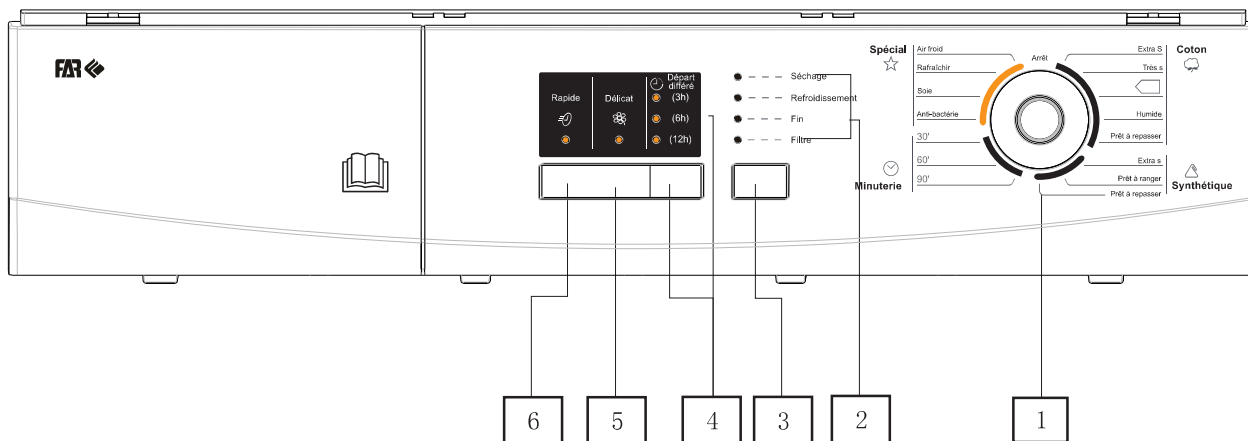

- 1. Programme selector Dial
 - 2. Sequence indicator Lights
 - 3. Start/Pause
 - 4. Delay Button
 - 5. Delicate and Lights
 - 6. Quick
- Drying
Cooling
End
Filter

Use

i First Use

- Ensure that the electrical connections comply with the installation instructions.
- Remove the polystyrene block and any material from the drum.
- Before using your tumble dryer for the first time, we recommend that you place a few damp cloths inside the appliance and dry for 30 minutes. There may be dust inside a brand new tumble dryer.

i Daily Use

Connect the appliance

- Open the door.
- Place the laundry in the drum, one item at a time, shaking them out as much as possible.
- Close the door. Please check the laundry does not get caught between the door and filter.

Select the required programme

- Turn the programme selector dial to the required programme. The corresponding light starts to flash. The programme will be switched off if you have not pressed any button for 10 minutes.

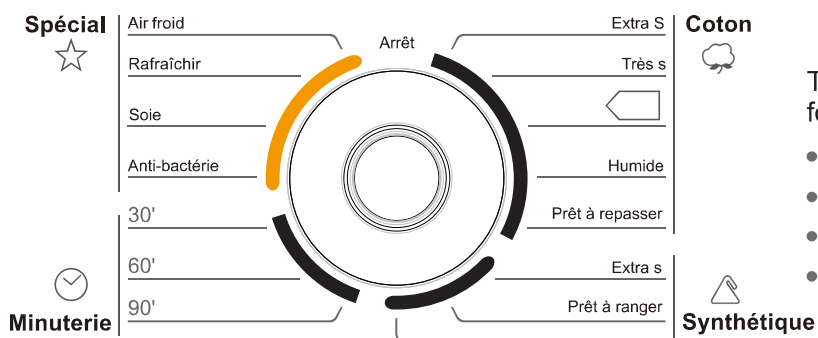

The selector dial is divided into following sections:

- Cottons
- Synthetics
- Time
- Special

Note:

“” is for the “standard cotton programme”. The programme is suitable to dry normal wet cotton laundry and it is the most efficient programme in terms of energy consumption for drying wet cotton laundry.

Automatic controlled drying

- The appliance detects the moisture in the load automatically adjust the drying time for optimal drying. Just select the program according to fabrics. This drying system holds good for cottons, synthetics sections and Anti-Bac, silk program .

Time controlled drying

- Can be used to finish off drying if necessary . Select the 90 or 60 minute program for cottons or the 30 program for synthetics . To cancel a programme which is running , turn the program selector dial to “off” . At the end of drying, turn the selector dial to “off” to switch the machine off before removing the laundry.

Programme Option buttons

- Depending on the program, different functions can be combined. These must be selected after choosing the desired program and before depressing the Start/Pause button. When these buttons are pressed, the corresponding pilot lights come on. When they are pressed again, the pilot lights go out.

Incorrect Option Selection

- If you select an option that is not compatible with the programme you have selected, the option will not be selected.

Select Delay start

This button allows you to delay the starting of the program by 12 hours max.
This option must be selected after having selected the program and before pressing Start/Pause to start the program .The program is for 3 ,6 or 12 hours.



It can be selected in both cases before and after selecting option program (Quick, Delicate).

The countdown begins after you have pressed the Start/Pause button and the corresponding light illuminates.

Press the button repeatedly to choose the program 3,6 or 12 hours.

If you have selected a delay time by means of the relevant button, the light shows it. The countdown is calculated automatically once you press the “Start/Pause” button, The appliance will start the delayed process.

Select Quick

The option can be selected in the following programme: “Extra”, “Cupboard+”, “◁ ”. By depressing this button the drying time will be reduced by 3-5 minutes. The corresponding light illuminates. This option cannot be selected together with “Delicate” option.

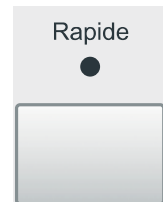

Select Delicate

The option can be selected in the following sections: “Cottons”, “Synthetics”. Pressing this button allows drying to be performed at a lower temperature, or delicate items. The corresponding pilot light comes on. This function cannot be used with “Quick” and program “30min”, “60min” and “90min” and the “Special” program.

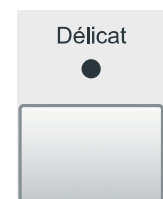

Select the Start/Pause

Press this button to start the dryer after having selected the program and the options. If the door of the appliance is opened while the program is running, this button must be pressed again after closing the door in order to restart the program from the point at which it was interrupted. In this case the lights flash to remind you that the start button needs to be pressed again.

Indicator lights

These lights indicate the following functions:

- **“Drying”** light :
This light indicates that the appliance is in the drying phase.
- **“Cooling”** light :
This light indicates that the appliance is in the cooling phase. At the end of drying, there is a 5 or 10 minutes cooling phase to cool the laundry.
- **“End of programme”** light :
This light is on at the end of the cooling phase, during the anti-creasing phase.
- **“Filter”** light :
It comes on every cycle to remind you that the filter must be cleaned and at the end of the program.

Thermostat reset

If during operation, the heating element doesn't work, maybe the manual thermostat disconnect, first turn the program selector dial to the position "Air Dry" and press the start button, approximately 20 minutes later, press the thermostat reset button.

Thermostat reset button

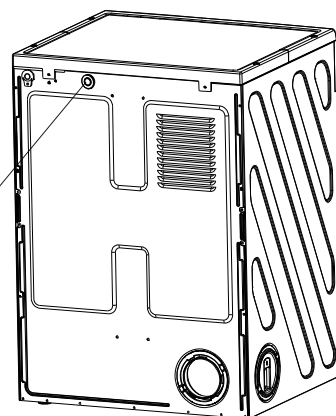

At the end of the programme

All drying program end with a 5 or 10 minutes cooling phase. If the laundry is not removed at the end of the cycle, the dryer performs an anti-creasing phase (duration: 30 minutes maximum). If you do not remove the laundry, the dryer will stop automatically at the end of the anti-creasing phase. The display shows "End" and the buzzer sounds for 15 seconds if you have selected the buzzer. Turn the program selector dial to "off", all the lights go out.

After each use

Clean the filter.

Important!

If the drying program has to be stopped before it reaches the end, we recommend that you turn the program selector dial to position "Air Dry" and wait until the end of this cooling phase before removing the laundry. This will avoid a build-up of heat inside the appliance. To do this first turn the dial to "off" and then to "Air Dry" and depress the "Start" button.

Modifying the programme

To change a programme which is running, first cancel it by turning the programme selector dial to "off". Select the new programme and press the Start button.

Drying hints

Drying Hints

Before loading the laundry

Never tumble dry the following :Particularly delicate items such as net curtains ,woolen ,silk ,fabrics with metal trim, nylon tights ,bulky materials such as anoraks ,blankets, eiderdowns, sleeping bags, feather quilts and any items containing rubber foam or materials similar to rubber foam .

- Always follow the instructions on garment labels:



may be tumble dried



normal drying (high temperature)



delicate drying (low temperature)



do not tumble dry

- Close pillowcases and covers with fasteners to prevent small laundry items getting tangled inside them.
- Close press studs, zips and hooks and tie belts and apron strings. Sort laundry according to type and degree of drying required.
- Do not over-dry laundry, this avoids creasing and saves energy.
- Avoid drying dark clothes with light coloured fluffy items such as towels as they could attract the fluff.
- The laundry must be thoroughly spun before tumble drying.
- Easy-care items, too, e. g. shirts, should be briefly pre-spun before drying.
- Knitted textiles(knitted underwear) may shrink a little during drying. Please do not over-dry items of this type. It is advisable to allow for shrinkage when choosing the size of new purchases.
- You can also put starched items into your dryer. However, to achieve the desired starched effect, choose the program "Iron dry".To remove any starch residues, wipe out the internal drum after drying with a moist cloth and then rub it dry.
- To avoid a static charge when drying is completed, use either a fabric softener when you are washing the laundry or a fabric conditioner specifically for tumble dryers.
- Remove the laundry when the dryer has finished drying .
- If individual items are still damp after drying ,set a brief post-drying time ,but at least 30 minutes, This will be necessary particularly for multilayered items (e.g. collars ,pockets ,etc.)

Make sure that no metal objects are left in the laundry (e.g. hair clips, safety pins, pins)

Button up pillowcases ,close zip fasteners ,hooks and poppers. Tie any belts or long tapes. To avoid laundry becoming tangled:

Close zips ,button up duvet covers and tie loose ties or ribbons(e.g.of aprons). Turn items with double-layered fabrics inside out(e.g.with cottonlined anoraks ,the cotton layer should be outermost) .These fabrics will then dry better .

Remove all objects from pockets such as lighters and matches .

Maximum loads

Recommended loads are indicated in the program charts :

General rules:

- **Cotton ,linen** : drum full but not too tightly packed ;
- **Synthetics** : drum no more than half full ;
- **Delicate fabrics and woollens** : drum no more than quarter full.

Try to load the maximum capacity of the machine as small loads are uneconomical .

Laundry weights

The following weights are indicative:

Bathrobe	1200g	night dress	200g
napkin	100g	ladies' briefs	100g
quilt cover	700g	men's work shirt	600g
sheet	500g	men's shirt	200g
pillow case	200g	men's pyjamas	500g
tablecloth	250g	blouse	100g
towelling towel	200g	men's underpants	100g
tea cloth	100g		

Drying programmes

Drying programmes

Section	Course	Max load	Description of programme
Cottons	Extra	7kg	Drying bathrobe, toweling towel, Jeans, work clothes.
	Cupboard+	7kg	Drying bathrobe, toweling towel, Jeans, work clothes.
		7kg	Drying shirt, T-shirt, cotton trousers
	Damp	7kg	Drying knitted items, cotton shirt.
	Iron	7kg	Drying sheet, bed linen, table linen, starched laundry
Synthetics	Extra	3kg	For sheet, tablecloth, synthetics items.
	Cupboard	3kg	For synthetics items
	Iron	3kg	For knitted items, shirt
Time	30',60',90'	7kg	Drying thick or multi-layered textiles, e.g. terry towelling items. For drying individual items of laundry or for small volumes.
Specials	Anti-Bac	4kg	For men's underpants, pantywaist, winter clothing
	Silk	1.5kg	For silk items
	Freshen-up	3kg	For men's underpants, shirt .
	Air Dry	7kg	For refreshing or gently cleaning textiles.

If the weight of the laundry is less than 1 kg, it is more efficient to dry to select "Time controlled Drying" programme.

Care and cleaning

Care and cleaning

You must DISCONNECT the appliance from the electricity supply, before you can carry out any cleaning or maintenance work.

External cleaning

Use only soap and water and then dry thoroughly. Important: do not use methylated spirit, diluents or similar products.

Cleaning the door

Clean periodically the interior part of the door to remove any fluff. Accurate cleaning ensures correct drying.

Cleaning the filter

The "End" light and "Filter" light are lighting for long time after the program is finished, the light are indicating end user to clear the filter.

The filter must be removed for cleaning. (See picture)

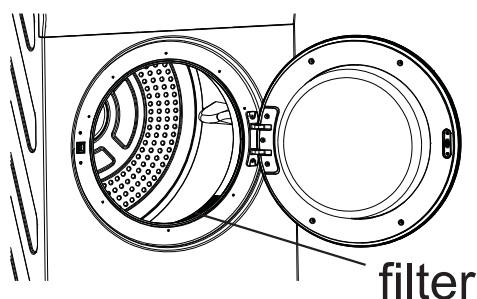
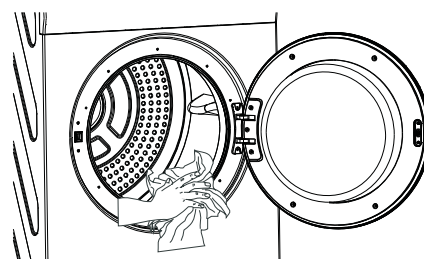

 Warning | **Do not use the appliance without filter.**

Something not working

Something not working

- Certain problems are due to lack of simple maintenance or oversights, which can be solved easily without calling out an engineer. Before contacting your local Service Center, please carry out the checks listed below.
- During machine operation it is possible that the Start/Pause pilot light flashes to indicate that the machine is not working. Once the problem has been eliminated, press the Start/Pause button to restart the program. If after all checks, the problem persists, contact your local Service Center.

Malfunction	Possible cause	Solution
Dryer does not work	<ul style="list-style-type: none"> • Mains plug is not plugged in. • Loading door is open. • Have you pressed the ► Button? 	<ul style="list-style-type: none"> • Plug in at mains socket. • Close loading door. • Press the ► button again.
Drying results unsatisfactory	<ul style="list-style-type: none"> • Wrong programme selected. • Filter clogged. • Incorrect volume of laundry. • The sediment on humidity sensor 	<ul style="list-style-type: none"> • Select a different programme the next time you dry (see "Drying programmes" section). • Clean lint filter. • Observe recommended loading volumes. • Wash humidity sensor surface
Drying cycle ends shortly after programme starts. "End" light illuminated.	<ul style="list-style-type: none"> • Not enough washing loaded or washing loaded is too dry for selected programme. 	<ul style="list-style-type: none"> • Select higher drying level (e.g. Heavy instead of Strong).
Drying cycle lasts an unusually long time.	<ul style="list-style-type: none"> • Load volume is too big. 	<ul style="list-style-type: none"> • Reduce load volume.



If you are unable to identify or solve the problem, contact our service center. Before telephoning, make a note of the model, serial number and purchase date of your machine: the Service Center will require this information.

Important: If you call out an engineer to a fault listed below, or to repair a fault caused by incorrect use or installation, a charge will be made even if the appliance is under guarantee.

Technical data

Technical data



Brand	FAR
Type/Description	SLEE7G21W
Capacity	7kg
Energy efficiency class	C
Annual energy consumption	506 kwh/an
Standard washing cycle	Cotton
Energy consumption of the standard cotton programme at full load	4.24 kwh
Energy consumption of the standard cotton programme at partial load	2.14 kwh
Power consumption of off – m ode	0.78W
Power consumption of left – o n mode	0.78W
Duration of the left – on mode	0.78W
Programme time of the standard cotton programme at full load	178 min
Programme time of the standard cotton programme at partial load	98 min
Sound power level for the standard cotton programme at full load	68db
Mounting	Free standing
Could be built in	No
Energy efficiency index	82
Size(HxWxD)	595*555*850
Energy consumption per cycle	3.08kwh
Rated power	1950W
Rate voltage / frequency	220-240V~50Hz
Weight of Product	33.5kg

Note :

All the above data in the table came out base on “” which tested according to En61121:2013 standard. These data may be different because of different laundry type, residual moisture, environmental conditions and voltage fluctuation.

Installation

- ⚠ It is dangerous to alter the specifications or attempt to modify this product in any way.
- ⚠ Care must be taken to ensure that the appliance does not stand on the electrical supply cable.
- ⚠ Any electrical work required to install this appliance should be carried out by a qualified electrician or competent person.
- ⚠ **IMPORTANT: The appliance must not built-in.**
 - **Unpacking:** All packing ,must be removed before using the appliance.
 - **Check accessory:** Open the accessory bag and check the accessories.

Accessory	Name	Quantity
	Vent Hose	1
	Manual	1

- ⚠ Should the appliance be moved, it must be transported vertically.

Positioning

It is recommended that, for your convenience, the machine is positioned close to your washing machine. Whilst drying, the tumble dryer will expel a certain amount of warm, very moist air, and this should be removed from the room as quickly as possible to prevent condensation. In an extremely well ventilated room or close to an open window, this may occur naturally. However, in general, it is better to carry the dryer's exhaust outside via the vent hose supplied with the appliance; ending either temporarily at an open window, or permanently at a fixed ventilation grille, fitted to an exterior wall or window.

The tumble dryer must be installed in a clean place, where dirt does not build up. Make sure there are no obstructing items or material near the air-intake louvres provided at the back(e.g.paper,rags etc). To keep vibration and noise to a minimum when the dryer is in use, it should be placed on a firm, level surface.



Note

If the floor is uneven, adjust the adjustable feet. Do not put any wooden pieces or other objects under foot bases.

Level adjustment

When pushing down the edges of the dryer top plate diagonally, the machine should not move up and down at all. (please check both of two directions) if the machine rocks when pushing the machine top plate diagonally, adjust the feet again.

- Loosen the adjustable feet.
- Adjust the adjustable feet to lower the dryer by turning right and to ascend it by turning left.

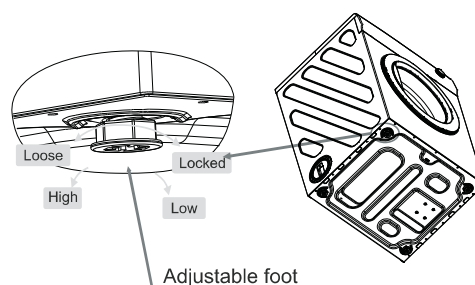

The feet must never be removed. Do not restrict the floor clearance through deep pile carpets, strips of wood or similar. This might cause heat build-up which would interfere with the operation of the appliance.

! Important: The hot air emitted by the tumble dryer can reach temperatures of up to 60°C. The appliance must therefore not be installed in floors which are not resistant to high temperatures.

Fitting the vent hose

! To simplify the installation, there is a choice of vent outlets: one at the back, the other in the left hand side.

Connect the hose to whichever is the more convenient by pulling the ring nut (A) from the vent outlet at the back, aligning arrows of hose and ring nut, fastening by screwing hose to the direction of arrow and pushing it firmly back into place. The unused vents should now be sealed with the special snap cover (B) provided.

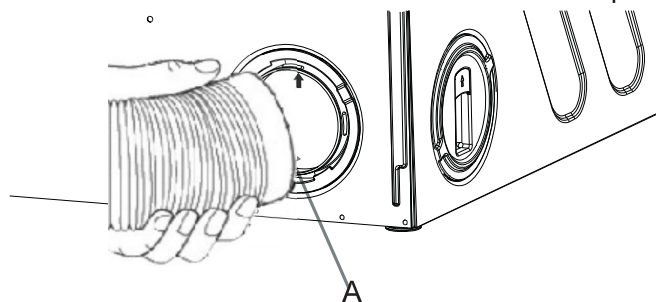
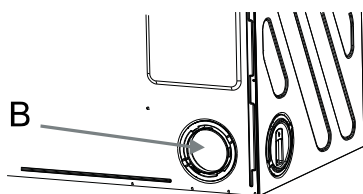

Advice:

If the hose is long and the room temperature low, the moisture might condense inside the hose. This is an unavoidable natural phenomenon. To prevent this water from lying in the hose or flowing back into the tumble dryer, it is advisable to drill a small hole (dia. 3 mm) in the lowest point of the hose and to place a small container below it. (See picture, point B).

Once connected to the dryer, run the vent hose to the desired outlet point, it contains no more than two bends. As to the outlet itself, if you have decided on a fixed wall/window grille, a good local builder's merchant should be able to supply you with the necessary fittings and installation advice.

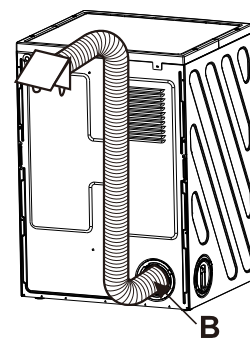

 It is important not to connect the vent hose to, for example, a cooker hood, or a chimney or flue pipe designed to carry the exhaust from a fuel burning appliance.

Note that to avoid condensation problems, it is essential that the dryer be fitted with the flexible hose to carry its auste outside the kitchen.

In order to prevent the appliance from overheating, it is important that the steam exhaust is unobstructed.

If the dryer is fitted next to kitchen units, make sure that the vent hose is not squashed. If the hose is partially squashed, drying efficiency will be reduced, resulting in longer drying times and higher energy consumption.

If the hose is completely squashed, the safety cut-outs with which the machine is fitted may operate. That adequate ventilation has to be provided to avoid the back flow of gases into the room from appliances burning other fuels, including open fires. For appliances with ventilation openings in the base, that a carpet must not obstruct the openings.

Stacking kit

- Electrical connection

Any electrical work required to install this appliance should be carried out by a qualified electrician or competent person.



Warning

THIS APPLIANCE MUST BE EARTHED.

 The manufacturer declines any liability should this safety measure not be observed.

Before switching on, make sure the electricity supply voltage is the same as that indicated on the appliance's rating plate.

Should the plug need to be replaced for any reason, proceed as described below.

The wires in the mains lead are coloured in accordance with the following code:

- Green and Yellow-Earth 
- Blue-Neutral
- Brown-Live

The wire coloured green and yellow must be connected to the terminal marked with the letter or by the earth symbol or coloured green and yellow.





Warning

- A cut off plug inserted into a socket is a serious safety (shock) hazard.
- Ensure that the cut off plug is disposed of safely.
- Permanent connection
In the case of permanent connection it is necessary that you install a double pole switch. The switch must not break the yellow and green earth cable at any point.



Packaging materials

- The materials marked with the symbol  are recyclable.
>PE<=polyethylene
>PS<=polystyrene
>PP<=polypropylene
- This means that they can be recycled by disposing of them properly in appropriate collection containers.
- Old machine
Use authorized disposal sites for your old appliance. Help to keep your country tidy!
- The symbol  on the product or on its packaging indicates that this product may not be treated as household waste. Instead it should be taken to the appropriate collection point for the recycling of electrical and electronic equipment. By ensuring this product is disposed of correctly, you will help prevent potential negative consequences for the environment and human health, which could otherwise be caused by inappropriate waste handling of this product. For more detailed information about recycling of this product, please contact your local council, your household waste disposal service or the shop where you purchased the product.

The Symbol  mean: caution, risk of fire Oil-affected items can ignite spontaneously, especially when exposed to heat sources such as in a tumble dryer. The items become warm, causing an oxidation reaction in the oil. Oxidation creates heat. If the heat cannot escape, the items can become hot enough to catch fire. Piling, stacking or storing oilaffected items can prevent heat from escaping and so create a fire hazard. If it is unavoidable that fabrics that contain vegetable or cooking oil or have been contaminated by hair care products be placed in a tumble dryer they should first be washed in hot water with extra detergent - this will reduce, but not eliminate, the hazard.





Ecological hints

To save energy and to help protect the environment, we recommend that you follow these hints:
Try to load the maximum capacity of the machine as small loads are uneconomical.

- Do not over-dry laundry, this avoids creasing and saves energy.
- Select the drying programme according to the type of laundry and the required degree of dryness.
- Clean the filters regularly to avoid excessive drying times and high electricity consumption.
- Ventilate the room well. The room temperature should not be lower than 5 °C

Marking explanation

V	Volt	~	Alternating current
W	Watt	Hz	Hertz
	CE marking		risk of fire

Oil-affected items can ignite spontaneously, especially when exposed to heat sources such as in a tumble dryer. The items become warm, causing an oxidation reaction in the oil. Oxidation creates heat. If the heat cannot escape, the items can become hot enough to catch fire. Piling, stacking or storing oil-affected items can prevent heat from escaping and so create a fire hazard. If it is unavoidable that fabrics that contain vegetable or cooking oil or have been contaminated by hair care products be placed in a tumble dryer they should first be washed in hot water with extra detergent - this will reduce, but not eliminate, the hazard.

We decline liability for any damage or accident derived from any use of this product which is not in conformity with the instructions contained in this booklet.

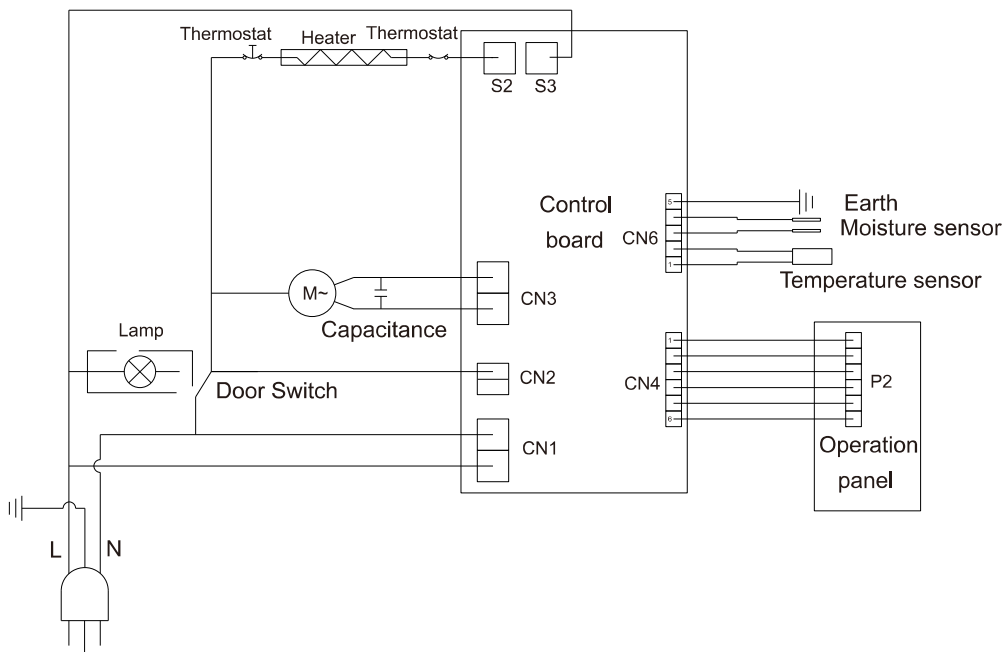

DISPOSAL OF OLD ELECTRICAL APPLIANCES

 The European directive 2012/19/EU on Waste Electrical and Electronic Equipment (WEEE), requires that old household electrical appliances must not be disposed of in the normal unsorted municipal waste stream. Old appliances must be collected separately in order to optimize the recovery and recycling of the materials they contain, and reduce the impact on human health and the environment. The crossed out “wheeled bin” symbol on the product reminds you of your obligation, that when you dispose of the appliance, it must be separately collected. Consumers should contact their local authority or retailer for information concerning the correct disposal of their old appliance.

CE



**Tous les papiers
se trient et se recyclent**



CONFORAMA France SA
80 Boulevard du Mandinet
Lognes
77432 Marne la Vallée Cedex 2
FRANCE

