

**LV12C49G22W**

# MANUEL D'UTILISATION

## LV12C49G22W

Nous vous remercions d'avoir choisi la qualité FAR. Ce produit a été créé par notre équipe de professionnels et selon la réglementation européenne. Pour une meilleure utilisation de votre nouvel appareil, nous vous recommandons de lire attentivement ce manuel d'instructions et de le conserver pour toute référence ultérieure.

### TABLE DES MATIÈRES

LISEZ CE MANUEL.....	FR-2
AVANT DE CONTACTER LE SERVICE APRÈS-VENTE .....	FR-2
INFORMATIONS DE SÉCURITÉ.....	FR-4
INSTRUCTIONS D'UTILISATION .....	FR-13
AVANT LA PREMIÈRE UTILISATION.....	FR-16
CHARGER LES PANIERS DU LAVE-VAISSELLE.....	FR-33
LANCER UN PROGRAMME DE LAVAGE .....	FR-45
ENTRETIEN ET NETTOYAGE.....	FR-51
INSTALLATION.....	FR-61
CONSEILS DE DÉPANNAGE .....	FR-69
FICHE DE DONNÉES TECHNIQUES .....	FR-75
ENLÈVEMENT DES APPAREILS MÉNAGERS USAGÉS....	FR-78

## **LISEZ CE MANUEL**



Cher client,  
Veuillez lire attentivement ce manuel d'utilisation et le conserver pour consultation ultérieure.

Remettez-le à tout propriétaire ultérieur de l'appareil.

Ce manuel comporte des chapitres sur les consignes de sécurité, les instructions d'utilisation, les instructions d'installation, le dépannage, etc.

Le lire attentivement avant d'utiliser le lave-vaisselle vous permettra d'utiliser et d'entretenir correctement cet appareil.

## **AVANT DE CONTACTER LE SERVICE APRÈS-VENTE**



Consulter le chapitre relatif aux conseils de dépannage vous aidera à résoudre vous-même certains problèmes courants sans devoir solliciter des techniciens professionnels.

**REMARQUE :**

Dans un souci constant de développement et de mise à jour du produit, le fabricant se réserve le droit d'apporter des modifications sans préavis.

- Le chapitre « Conseils de dépannage » vous aidera à résoudre vous-même certains problèmes courants.
- Si vous ne pouvez pas résoudre les problèmes vous-même, contactez un technicien professionnel.
- Dans un souci constant de développement et de mise à jour du produit, le fabricant se réserve le droit d'apporter des modifications sans préavis.
- En cas de perte ou d'obsolescence, vous pouvez demander un nouveau manuel utilisateur auprès du fabricant ou du fournisseur responsable.
- **Le chargement du lave-vaisselle ménager jusqu'à la capacité indiquée par le fabricant contribuera à des économies d'énergie et d'eau, ainsi que des informations sur le chargement correct de la vaisselle et les principales conséquences d'un chargement incorrect.**
- En ce qui concerne les instructions de nettoyage et d'entretien, référez-vous au paragraphe ci-après de la notice.

## INFORMATIONS DE SÉCURITÉ

### AVERTISSEMENT

Pour les instructions d'installation et de raccordement électrique de l'appareil, veuillez consulter le paragraphe ci-dessous du manuel. Lors de l'utilisation de votre lave-vaisselle, respectez les précautions indiquées ci-dessous :

- L'installation et les réparations ne doivent être effectuées que par un technicien qualifié.
- Cet appareil est destiné à être utilisé dans des applications domestiques et analogues telles que :
  - dans l'espace cuisine du personnel de magasins, bureaux et autres environnements professionnels ;
  - dans des fermes ;
  - par les clients d'hôtels, de motels et d'autres types d'environnements résidentiels ;
  - dans des environnements de type chambres d'hôte.
- Cet appareil peut être utilisé par des enfants à partir de 8 ans et par des personnes aux capacités physiques, sensorielles ou mentales réduites ou manquant d'expérience et de

connaissances, si elles bénéficient d'une surveillance ou ont reçu des instructions relatives à l'utilisation de l'appareil en toute sécurité et si elles comprennent les risques encourus.

- Les enfants ne doivent pas jouer avec l'appareil. Le nettoyage et l'entretien ne doivent pas être effectués par des enfants sans surveillance.
- Les éléments d'emballage peuvent être dangereux pour les enfants !
- Cet appareil est conçu exclusivement pour un usage domestique en intérieur.
- Pour éviter tout risque de choc électrique, n'immergez pas l'appareil, le cordon ou la fiche dans l'eau ou un autre liquide.
- Veuillez débrancher l'appareil avant de le nettoyer et de l'entretenir.
- Utilisez un chiffon doux humecté de savon doux, puis utilisez un chiffon sec pour essuyer l'appareil.
- Le nombre maximal de couverts pouvant être lavés est de 12.
- La pression de l'arrivée d'eau maximale admissible est de 1 MPa.

- La pression de l'arrivée d'eau minimale admissible est de 0,04 MPa.
- En ce qui concerne les instructions d'installation de l'appareil et les raccordements électriques, référez-vous au paragraphe ci-après de la notice.
- En ce qui concerne les instructions de nettoyage et d'entretien, référez-vous au paragraphe ci-après de la notice.
- Le changement de certaines pièces de votre appareil électro-ménager peut entraîner un danger. Assurez-vous de disposer de toutes les compétences requises et des outils nécessaires pour effectuer les opérations d'autoréparation en toute sécurité. Dans le cas contraire, faites appel à un professionnel agréé.
- La pratique de l'obsolescence programmée est interdite pour tous les produits électriques et électroniques proposés à Conforama ainsi que pour tous les produits vendus sous les marques FAR, GRANDIN et SABA. L'obsolescence programmée se définit comme l'ensemble des techniques par lesquelles un metteur sur le marché vise à réduire délibérément la durée de vie d'un

- produit pour en augmenter le taux de remplacement. L'obsolescence programmée inclut la fragilité du produit, la fragilité de ses composants et sous-ensembles, le manque de pièces pour la réparation ou encore des logiciels programmés, incitant les consommateurs à acheter de nouveaux modèles.
- **MISE EN GARDE:** Les couteaux et les autres ustensiles pointus doivent être placés dans le panier pointe vers le bas ou en position horizontale.
- L'appareil doit être raccordé au réseau de distribution d'eau en utilisant les ensembles de raccordement neufs fournis avec l'appareil, il convient de ne pas réutiliser des ensembles de raccordement usagés.
- Les ouvertures ne doivent pas être obstruées par un tapis.  
En ce qui concerne les informations détaillées sur la façon de charger le lave-vaisselle, référez-vous dans la section « **CHARGER LES PANIERS DU LAVE-VAISSELLE** ».



Le prérinçage manuel des articles de vaisselle entraîne une augmentation de la consommation d'eau et d'énergie et n'est pas recommandé.

#### Instructions de mise à la terre

- Cet appareil doit être relié à la terre. En cas de dysfonctionnement ou de panne, la mise à la terre réduit le risque de choc électrique en fournissant au courant électrique un chemin de moindre résistance. Cet appareil est équipé d'une fiche de mise à la terre.
- La fiche doit être branchée sur une prise appropriée installée et mise à la terre conformément aux codes et règlements locaux.
- Le raccordement incorrect du conducteur muni d'un dispositif de mise à la terre peut entraîner le risque de choc électrique.
- Consultez un électricien qualifié ou le personnel de service après-vente si vous n'êtes pas certain que l'appareil est correctement relié à la terre.
- Ne modifiez pas la fiche fournie avec l'appareil si elle ne rentre pas dans la prise.
- Faites installer une prise correcte par un électricien qualifié.

- Ne forcez pas la porte ou un des paniers du lave-vaisselle, ne vous asseyez pas et ne montez pas dessus.
- Ouvrez la porte avec prudence si le lave-vaisselle est en marche afin d'éviter le risque de projection d'eau.
- Ne placez aucun objet lourd sur la porte et ne montez pas sur celle-ci lorsqu'elle est ouverte. Cela pourrait faire basculer l'appareil vers l'avant.
- Lors du chargement de la vaisselle à laver :
  1. Disposez les articles coupants ou pointus de sorte qu'ils ne risquent pas d'endommager le joint de la porte.
  2. Avertissement : Les couteaux et les autres ustensiles pointus doivent être placés dans le panier avec leur pointe vers le bas ou à l'horizontale.
- Certains détergents pour lave-vaisselle sont très alcalins. Ils peuvent être extrêmement dangereux en cas d'ingestion. Évitez tout contact avec la peau et les yeux et éloignez les enfants du lave-vaisselle lorsque la porte est ouverte.

- Vérifiez que le distributeur de détergent est vide à la fin du cycle de lavage.
- Ne lavez pas d'objets en plastique sauf s'ils comportent l'indication « compatible lave-vaisselle » ou une indication équivalente. Pour les objets en plastique ne comportant aucune de ces indications, consultez les recommandations du fabricant.
- N'utilisez que des détergents et des liquides de rinçage recommandés pour une utilisation dans un lave-vaisselle automatique.
- N'utilisez jamais de savon, de lessive ou de liquide vaisselle dans votre lave-vaisselle.
- La porte ne doit pas être laissée ouverte, car cela peut augmenter le risque de basculement.
- Si le cordon d'alimentation est endommagé, il doit être remplacé par le fabricant, son service après-vente ou des personnes aux qualifications similaires afin d'éviter tout danger.
- Pendant l'installation, le cordon d'alimentation ne doit pas être excessivement ou dangereusement plié ou aplati.
- Ne modifiez pas les commandes.

- L'appareil doit être raccordé au réseau de distribution d'eau en utilisant les ensembles de raccordement neufs fournis avec l'appareil, il convient de ne pas réutiliser des ensembles de raccordement usagés.
- Pour économiser de l'énergie, en mode veille, l'appareil s'éteint automatiquement si aucune opération n'est effectuée dans les 15 minutes.

### Mise au rebut

- Pour la mise au rebut de l'emballage et de l'appareil, veuillez vous rendre dans un centre de recyclage. 
- Par conséquent, coupez le câble d'alimentation électrique et rendez le dispositif de fermeture de la porte inutilisable.
- L'emballage en carton est fabriqué avec du papier recyclé. Il doit être jeté dans une poubelle à carton et papier pour être recyclé.
- En vous assurant que ce produit est correctement mis au rebut, vous contribuez à empêcher toute conséquence négative potentielle sur l'environnement et la santé humaine pouvant être causée par le traitement inadapté de ce produit.

- Pour en savoir plus sur le recyclage de ce produit, veuillez contacter votre municipalité et votre service de traitement des déchets ménagers.
- **MISE AU REBUT** : Ne jetez pas ce produit comme un déchet ménager non trié. Ce produit doit être collecté séparément pour être traité de manière spécifique.

### **IMPORTANT !**

Pour que les performances de votre lave-vaisselle soient optimales, lisez toutes les instructions d'utilisation avant la première utilisation.

# INSTRUCTIONS D'UTILISATION

## Panneau de commande

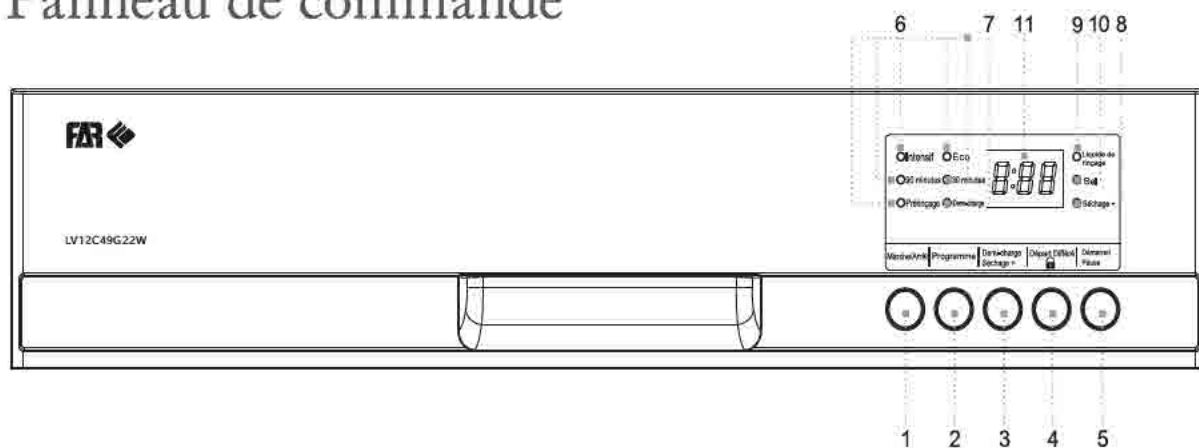

1. Interrupteur Marche/Arrêt : Pour mettre l'appareil sous tension/hors tension.
2. Bouton Sélection de programme : Appuyez sur le bouton pour sélectionner le programme.
3. Bouton Demi-charge/Séchage + : Appuyez sur ce bouton pour choisir la fonction complémentaire Demi-charge ou Séchage +.
4. Bouton Départ différé/Bouton Verrouillage enfants : Le bouton DÉPART DIFFÉRÉ vous permet de différer automatiquement l'heure de démarrage de tous les cycles jusqu'à 24 heures. Le « Verrouillage enfants » est disponible lorsque vous appuyez sur le bouton pendant 3 secondes et « LO » clignote 6 fois sur l'affichage numérique.

5. Bouton Démarrer/Pause : L'appareil démarre ou interrompt le cycle de lavage prévu.
6. Affichage numérique : affiche la durée de fonctionnement restante, les codes de dysfonctionnement et la durée du départ différé.
7. Indicateur Demi-charge : cet indicateur s'allume lorsque la fonction complémentaire Demi-charge est sélectionnée.
8. Indicateur Séchage + : cet indicateur s'allume lorsque la fonction complémentaire Séchage + est sélectionnée.
9. Indicateur de remplissage de liquide de rinçage : L'indicateur s'allume lorsque le distributeur doit être rempli.
10. Indicateur de remplissage de sel : L'indicateur s'allume lorsque de l'adoucisseur doit être rajouté.
11. Affichage numérique : affiche la durée de fonctionnement restante, les codes de dysfonctionnement et la durée du départ différé.

## Description du lave-vaisselle

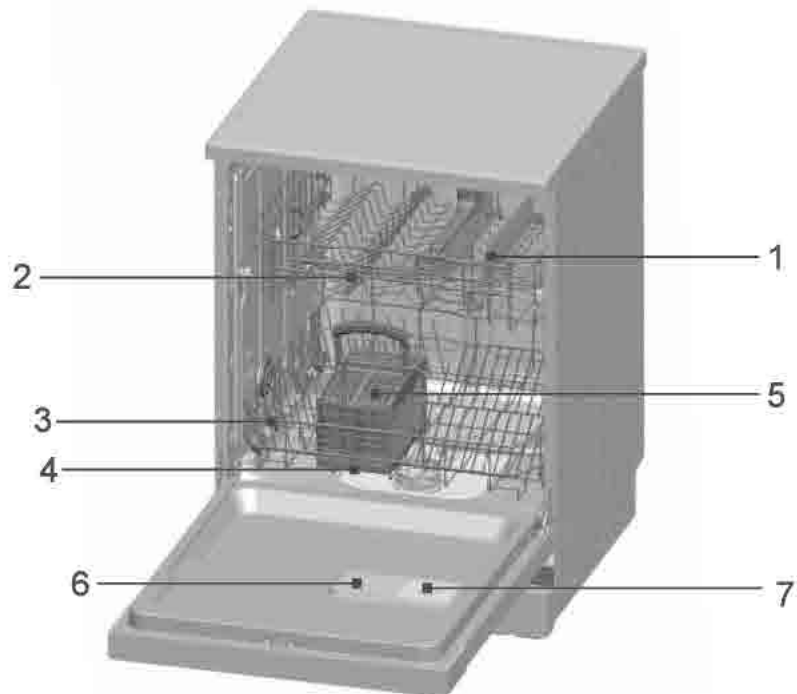

### Vue avant

- |                      |                                       |
|----------------------|---------------------------------------|
| 1. Panier supérieur  | 6. Bac à détergent                    |
| 2. Bras de lavage    | 7. Distributeur de liquide de rinçage |
| 3. Panier inférieur  |                                       |
| 4. Adoucisseur d'eau |                                       |
| 5. Panier à couverts |                                       |



## AVANT LA PREMIÈRE UTILISATION

Avant d'utiliser votre lave-vaisselle pour la première fois :

- A. adoucisseur d'eau
- B. Versez 500 ml d'eau dans le réservoir de sel, puis remplissez de sel pour lave-vaisselle
- C. Remplissez le distributeur de liquide de rinçage
- D. Fonction du détergent

### **A. Adoucisseur d'eau**

L'adoucisseur d'eau est conçu pour éliminer les minéraux et les sels présents dans l'eau, car ils pourraient avoir un effet néfaste ou indésirable sur le fonctionnement de l'appareil. Plus la teneur en sels et en minéraux est élevée, plus l'eau est dure. L'adoucisseur doit être réglé en fonction de la dureté de l'eau de votre région. Votre fournisseur d'eau local peut vous indiquer la dureté de l'eau dans votre région.

### **Réglage**

La quantité de sel distribuée peut être réglée de H0 à H7.

Du sel n'est pas nécessaire à la valeur de réglage H0.

1. Déterminez la dureté de votre eau du robinet. Votre fournisseur d'eau vous fournira cette information.
2. La valeur de réglage se trouve dans le tableau de dureté de l'eau.
3. Fermez la porte.
4. Mettez le bouton « Marche/Arrêt » en position Marche.
5. Maintenez le bouton « Départ différé » enfoncé puis appuyez sur le bouton « Programme » pendant 5 secondes.  
Affichage tube numérique : H. clignote sur l'affichage numérique (Le réglage d'usine est H4)

(Veuillez consulter le tableau de dureté de l'eau et des statuts des indicateurs lumineux : le réglage d'usine est H4.)

Pour modifier le réglage :

1. Appuyez sur le bouton « Départ différé ». Chaque fois que le bouton est actionné, la valeur définie augmente d'un niveau. Lorsque la valeur H7 est atteinte, elle revient à HO (désactivé).
2. Appuyez sur le bouton « Programme ». Le

réglage choisi est à présent mémorisé.

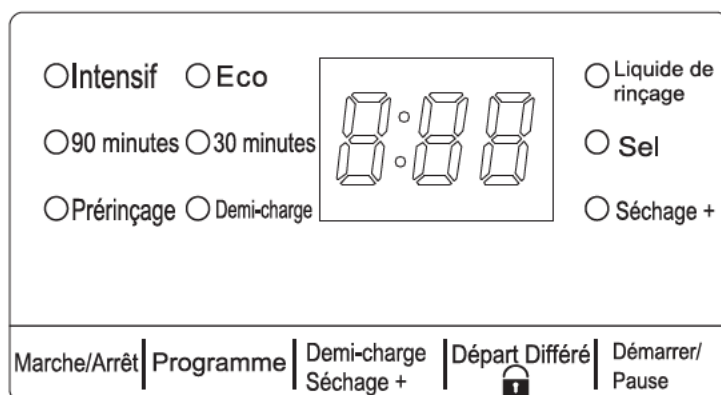

## Tableau de dureté de l'eau et des

Dureté de l'eau		Mmol/l	Valeur réglée sur l'appareil
"Clark	Plage		
0 - 8	douce	0 - 1,1	H0
9 - 10	douce	1,2 - 1,4	H1
11 - 12	moyenne	1,5 - 1,8	H2
13 - 15	moyenne	1,9 - 2,1	H3
16 - 20	moyenne	2,2 - 2,9	H4
21 - 26	dure	3,0 - 3,7	H5
27 - 38	dure	3,8 - 5,4	H6
39 - 62	dure	5,5 - 8,9	H7

## B. Remplir l'adoucisseur de sel

Utilisez toujours du sel destiné à une utilisation avec un lave-vaisselle.

**REMARQUE :** Si votre modèle ne possède pas d'adoucisseur d'eau, vous pouvez ignorer cette section

## ADOUCCISSEUR D'EAU

La dureté de l'eau varie selon les régions. Si l'eau utilisée dans votre lave-vaisselle est dure, des dépôts se formeront sur la vaisselle et les ustensiles.

L'appareil est équipé d'un adoucisseur spécial qui utilise des sels spécifiquement conçus pour éliminer le calcaire et les minéraux de l'eau.

Le réservoir de sel se trouve sous le panier inférieur et doit être rempli comme suit :  
Attention !

N'utilisez que du sel spécifiquement conçu pour les lave-vaisselle ! Tous les autres types de sel non spécifiquement conçus pour une utilisation dans un lave-vaisselle, notamment le sel de table, endommageront l'adoucisseur d'eau. En cas de dommages dus à l'utilisation de sel inapproprié, le fabricant n'accordera aucune garantie et ne sera tenu responsable pour aucun dommage causé.

Remplissez le réservoir de sel juste avant de démarrer l'un des programmes complets de lavage.

Cela permet d'éviter que des grains de sel ou de l'eau salée renversés restent au fond de l'appareil et causent de la corrosion.

Après le premier cycle de lavage, l'éclairage du panneau de commande s'éteint.



- A. Retirez le panier inférieur, puis dévissez et retirez le bouchon du réservoir de sel. ❶
- B. Si vous remplissez le réservoir pour la première fois, remplissez  $2/3$  de son volume avec de l'eau (environ 500 ml). ❷
- C. Placez l'extrémité de l'entonnoir (fourni) dans le trou et mettez environ 2 kg de sel. Il est normal qu'une petite quantité d'eau déborde du réservoir de sel.
- D. Revissez soigneusement le bouchon.

E. Généralement, le voyant d'avertissement du sel s'éteint au bout de 2 à 6 jours après avoir rempli le réservoir de sel.

### **REMARQUE :**

1. Remplissez le réservoir de sel si le voyant d'avertissement du sel s'allume sur le panneau de commande. Même si le réservoir de sel est suffisamment rempli, il se peut que l'indicateur lumineux ne s'éteigne pas tant que le sel n'est pas complètement dissous. Si le panneau de commande ne comporte pas de voyant d'avertissement de sel (sur certains modèles), vous pouvez juger quand mettre du sel dans l'adoucisseur en fonction du nombre de cycles effectués par le lave-vaisselle (voir le schéma suivant).
2. En cas de déversements de sel, un programme de trempage peut être lancé pour les faire disparaître.

## **C. Remplissez le distributeur de liquide de rinçage**

### **Fonction du liquide de rinçage**

Le liquide de rinçage est automatiquement ajouté lors du rinçage final pour garantir un rinçage optimal et un séchage sans marques ni traînées.

**Attention !**

Utilisez exclusivement des liquides de rinçage de marque pour lave-vaisselle. Ne remplissez jamais le distributeur de liquide de rinçage avec d'autres substances (par exemple produit de nettoyage pour lave-vaisselle, détergent liquide). Cela endommagerait l'appareil.

Quand remplir le distributeur de liquide de rinçage

Si le panneau de commande ne comporte pas de voyant d'avertissement de liquide de rinçage, vous pouvez juger la quantité de liquide de rinçage grâce à la couleur de l'indicateur de niveau optique « D » situé près du bouchon. Lorsque le distributeur de liquide de rinçage est plein, l'indicateur est entièrement noir. Au fur et à mesure que le niveau de liquide de rinçage diminue, la taille du point noir se réduit.

Veillez à ce que le liquide de rinçage ne baisse jamais sous 1/4 du niveau maximum.

Au fur et à mesure que le niveau de liquide de rinçage baisse, la taille du point noir change sur l'indicateur de niveau de liquide de rinçage, comme illustré ci-dessous.

- Plein
- ◐ 3/4 plein
- ◑ 1/2 plein
- ◒ 1/4 plein - Ajoutez du produit pour éliminer les traces
- Vide

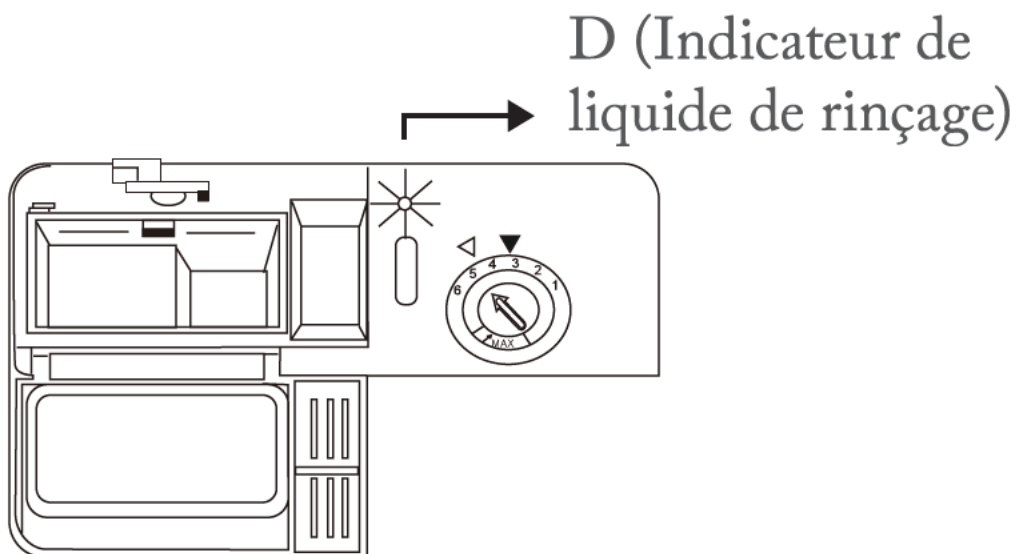



## DISTRIBUTEUR DE LIQUIDE DE RINÇAGE

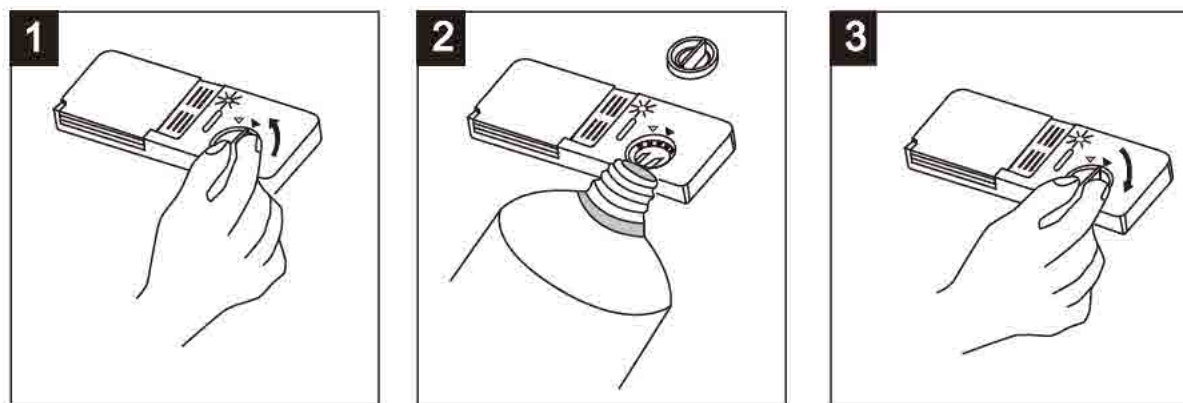

- ❶ Pour ouvrir le distributeur, tournez le bouchon vers la flèche « ouvrir » (à gauche) et retirez-le en le soulevant.
- ❷ Versez le liquide de rinçage dans le distributeur en veillant à ne pas le faire déborder.
- ❸ Remettez le bouchon en l'insérant aligné avec la flèche « ouvrir » et tournez-le vers la flèche « fermer » (à droite).

Le liquide de rinçage est libéré lors du rinçage final pour éviter que l'eau ne forme des gouttelettes sur votre vaisselle, pouvant laisser des marques et des traînées. Il améliore également le séchage en permettant à l'eau de ne pas rester sur les plats.

Votre lave-vaisselle est conçu pour utiliser des produits de rinçage liquides. Le distributeur de liquide de rinçage se trouve dans la porte, à côté du bac à détergent.

Pour remplir le distributeur, ouvrez le bouchon et versez le liquide de rinçage dans le distributeur jusqu'à ce que l'indicateur de niveau devienne complètement noir. Le volume du distributeur de liquide de rinçage est d'environ 140 ml.

Veillez à ne pas surcharger le distributeur, car cela peut causer une formation excessive de mousse. Essuyez les déversements avec un chiffon humide. N'oubliez pas de remettre le bouchon avant de fermer la porte du lave-vaisselle.

### **Attention !**

Si du liquide de rinçage s'est renversé pendant le remplissage, essuyez-le avec un chiffon absorbant pour éviter qu'un excès de mousse se forme lors du lavage suivant.

## Régler le distributeur de liquide de rinçage

Le distributeur de liquide de rinçage comporte quatre ou six réglages. Commencez toujours avec le distributeur réglé sur « 4 ». Si vous constatez des taches ou un mauvais séchage, augmentez la quantité de liquide de rinçage libéré en retirant le couvercle du distributeur et en tournant le bouton sur « 5 ». Si la vaisselle ne sèche toujours pas correctement ou présente des traces, tournez la manette sur le chiffre suivant jusqu'à ce que la vaisselle soit exempte de traces. La dose est réglée en usine à la position 5.

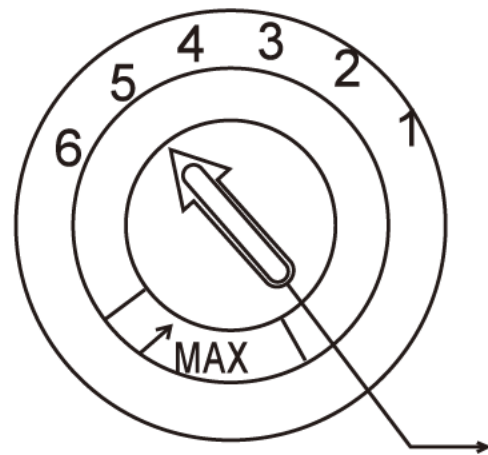

Manette de réglage (Rinçage)

**REMARQUE :** Augmentez la dose s'il y a des gouttes d'eau ou des traces de calcaire sur la vaisselle après le lavage. Réduisez-la si des traces blanchâtres et collantes sont présentes sur la vaisselle ou si un film bleuté apparaît sur les articles en verre et les lames de couteau.

## D. Fonction du détergent

Les composés chimiques des détergents sont nécessaires pour décoller, dissoudre et évacuer la saleté hors du lave-vaisselle. La plupart des détergents vendus dans le commerce conviennent à cette utilisation.

### Détergent concentré

Selon leur composition chimique, les détergents peuvent être classés en deux catégories :

- détergents alcalins conventionnels avec des composants caustiques
- détergents concentrés faiblement alcalins avec des enzymes naturels

L'utilisation du programme de lavage « ECO » conjointement avec des détergents concentrés réduit la pollution et est bénéfique pour votre vaisselle. Ces programmes de lavage sont spécifiquement adaptés aux propriétés de dissolution de la saleté des enzymes du détergent concentré. Pour cette raison, le programme de lavage « ECO » dans lequel des détergents concentrés sont utilisés permet d'obtenir des résultats identiques à ceux obtenus uniquement avec le programme « Intensif ».

## **Tablettes de détergent**

Les tablettes de détergent de marques différentes se dissolvent à des vitesses différentes. De ce fait, certains détergents ne peuvent pas se dissoudre et développer leur capacité de lavage maximale pendant les programmes courts. Par conséquent, veuillez sélectionner des programmes longs en cas d'utilisation de tablettes de détergent, afin de garantir l'élimination complète des résidus de détergent.

## **Bac à détergent**

Le distributeur doit être rempli avant le démarrage de chaque cycle de lavage conformément aux instructions fournies dans le tableau des cycles de lavage. Votre lave-vaisselle utilise moins de détergent et de liquide de rinçage que les lave-vaisselle traditionnels. Une seule cuillère à soupe de détergent suffit généralement pour une quantité normale de vaisselle. Par ailleurs, augmentez la dose de détergent si la vaisselle est très sale. Ajoutez toujours le détergent juste avant de démarrer le lave-vaisselle. Dans le cas contraire, il pourrait devenir humide et ne pas se dissoudre correctement.

## Quantité de détergent à utiliser

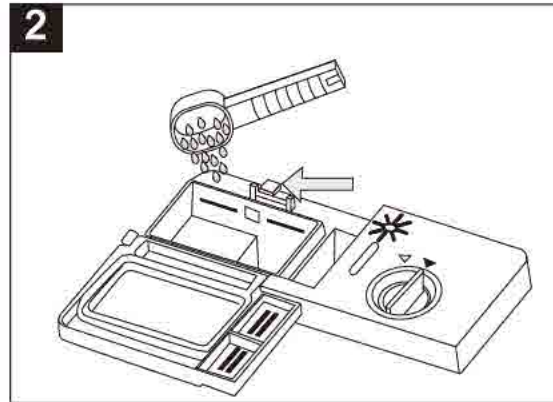
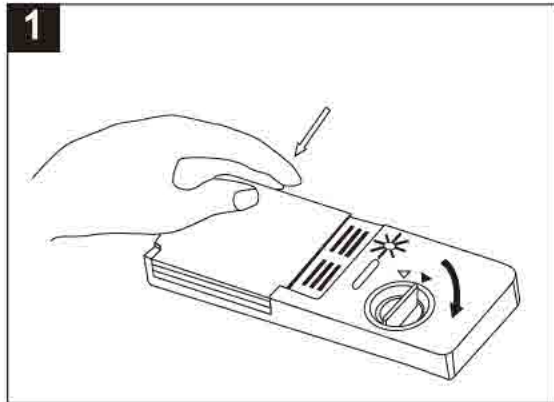

### REMARQUE :

- ❶ Si le couvercle est fermé, appuyez sur le bouton de déblocage. Le couvercle s'ouvre.
- ❷ Ajoutez toujours le détergent juste avant de lancer chaque cycle de lavage. Utilisez exclusivement des détergents de marque pour lave-vaisselle.



### AVERTISSEMENT !

Les détergents pour lave-vaisselle sont corrosifs !  
Maintenez-les hors de portée des enfants

N'utilisez que des détergents spécifiquement conçus pour les lave-vaisselle. Rangez vos détergents dans un endroit frais et sec.

Ne mettez pas de détergent en poudre dans le distributeur tant que vous n'êtes pas prêt à lancer le lavage.

## Ajouter le détergent

Remplissez le bac à détergent. Les marquages indiquent les niveaux de dosage, comme indiqué à droite :

- ❶ Le marquage « MIN » du détergent pour le cycle de lavage principal représente environ 20 g de détergent.
- ❷ Le marquage du détergent pour le cycle de prélavage représente environ 5 g de détergent.

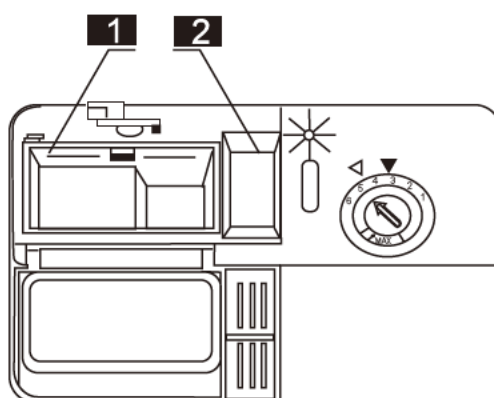

Veillez respecter les recommandations des fabricants, inscrites sur l'emballage du détergent, pour le dosage et le stockage.

Fermez le couvercle et appuyez dessus jusqu'à ce qu'il se verrouille en place.

Si la vaisselle est très sale, mettez une dose supplémentaire de détergent dans le compartiment de détergent pour le prélavage.

Ce détergent prendra effet pendant la phase de pré-lavage.

### REMARQUE :

Vous trouverez des informations relatives à la quantité de détergent pour chaque programme en dernière page. Veuillez noter que des différences sont possibles, selon le niveau de saleté et la dureté de l'eau.

Veuillez respecter les recommandations des fabricants inscrites sur l'emballage du détergent.

### Détergents

Il existe 3 types de détergents

1. Avec phosphates et avec chlore
2. Avec phosphates et sans chlore
3. Sans phosphates et sans chlore

Les nouveaux détergents sont généralement sans phosphates. La fonction d'adoucisseur d'eau des phosphates n'est pas assurée. Dans ce cas, nous vous recommandons de remplir de sel le réservoir de sel même si la dureté de l'eau n'est que de 6 °dH. Si vous avez utilisé des détergents sans phosphates avec de l'eau dure, des traces blanches apparaissent généralement sur la vaisselle et les



verres. Dans ce cas, ajoutez du détergent pour obtenir de meilleurs résultats. Les détergents sans chlore ne blanchissent que légèrement. Les taches tenaces et colorées ne seront pas complètement éliminées. Dans ce cas, veuillez sélectionner un programme avec une température plus élevée.

## **Fonction Demi-charge**

Le lavage demi-charge est une fonction complémentaire.

Lorsque le nombre de couverts à laver est réduit, cette fonction peut être sélectionnée afin de réduire la durée totale de lavage et ainsi économiser de l'eau et de l'électricité. Intensif, Eco, 90minutes et 30 minutes autorisent la fonction Demi-charge, mais le Prérinçage n'autorise pas la fonction Demi-charge.

## CHARGER LES PANIERS DU LAVE-VAISSELLE

Pour des performances optimales du lave-vaisselle, respectez ces conseils de chargement. Les fonctions et l'apparence des paniers à vaisselle et à couverts peuvent différer de ceux de votre modèle.

Précautions avant ou après le chargement des paniers du lave-vaisselle

Raclez et enlevez tous les gros résidus d'aliments. Il n'est pas nécessaire de rincer les plats sous l'eau du robinet. Placez les articles dans le lave-vaisselle de la manière suivante :

1. Les articles tels que les tasses, verres, casseroles/poêles, etc., sont orientés vers le bas.
2. Les articles courbés ou qui comportant des évidements doivent être inclinés pour que l'eau puisse s'écouler.
3. Ils doivent être correctement disposés sans risquer de basculer.
4. Ils ne doivent pas empêcher les bras de lavage de tourner lors du lavage.

Les très petits articles ne doivent pas être lavés au lave-vaisselle, car ils pourraient facilement tomber hors des paniers.

### **Sortir la vaisselle**

Pour éviter que l'eau coule du panier supérieur sur le panier inférieur, nous vous recommandons de vider d'abord le panier inférieur, puis le panier supérieur.

### **Charger le panier supérieur**

Le panier supérieur est conçu pour contenir des articles plus délicats et plus légers, par exemple les verres, les tasses de café/thé et leurs soucoupes, ainsi que les assiettes, les petits bols et les plats peu profonds (s'ils ne sont pas trop sales). Placez la vaisselle et les ustensiles de cuisson de sorte qu'ils ne risquent pas de bouger sous l'action des jets d'eau.

## Panier supérieur

INTÉRIEUR

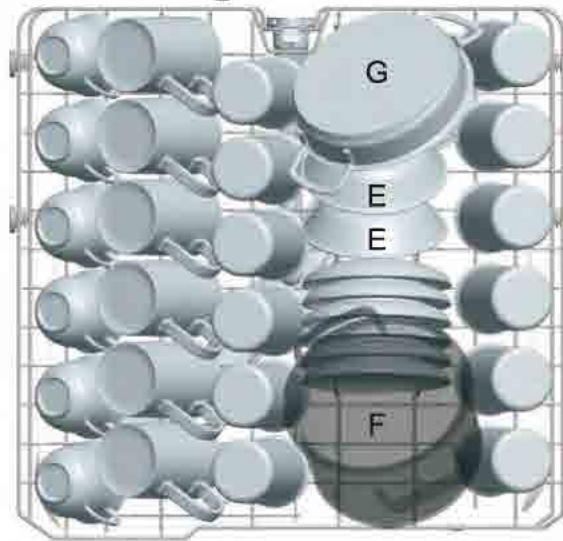

A<sub>6</sub>  
↑  
A<sub>1</sub>

D<sub>6</sub>  
↑  
D<sub>1</sub>

B<sub>6</sub>  
↑  
B<sub>1</sub>

C<sub>6</sub>  
↑  
C<sub>1</sub>

B<sub>12</sub>  
↑  
B<sub>7</sub>

Panier supérieur	
Type	Élément
A	Tasse
B	Verre
C	Soucoupe
D	Grande tasse
E	bol à dessert
F	Petite casserole
G	Casserole pour four

## Régler le panier supérieur

Si nécessaire, la hauteur du panier supérieur peut être réglée afin de faire plus de place pour les grands ustensiles dans le panier inférieur ou le panier supérieur. Le panier supérieur peut être réglé en hauteur en mettant des roues de hauteur différente dans les rails. Les articles longs, les couverts de service, les couverts à salade ou les couteaux doivent être placés sur le support de sorte à ne pas bloquer la rotation des bras de lavage. Le support peut être replié ou retiré lorsque son utilisation n'est pas requise.



## Charger le panier inférieur

Nous vous conseillons de placer les articles volumineux, plus difficiles à laver, dans le panier inférieur : casseroles, poêles, couvercles, plats et bols de service, comme indiqué dans l'illustration ci-dessous.

Il est préférable de placer les plats de service et les couvercles sur les côtés des paniers pour éviter de bloquer la rotation du bras de lavage supérieur.

Les casseroles, les bols de service, etc., doivent toujours être retournés.

Les ustensiles de cuisson profonds doivent être inclinés pour que l'eau puisse s'écouler.

Le panier inférieur comporte des rangées dentées repliables pour pouvoir placer des casseroles et des poêles de plus grande taille ou en plus grand nombre.

## Panier inférieur

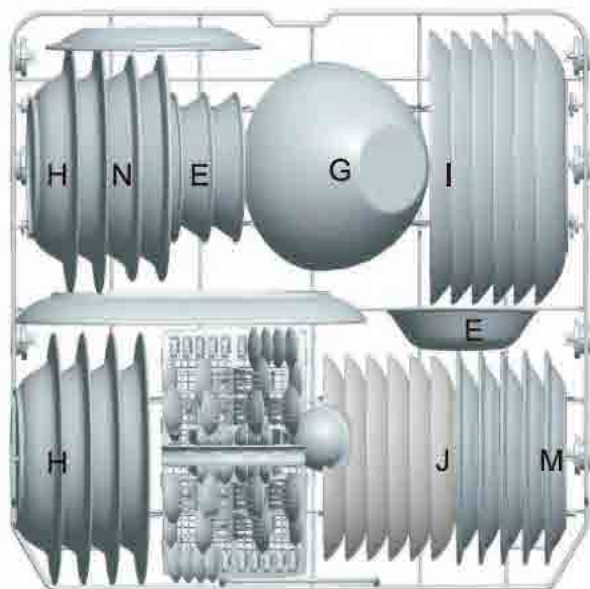

Panier inférieur	
Type	Élément
E	Assiette à dessert
H	Assiette creuse
I	Assiette diner
J	Assiette de dessert
K	Plaque ovale
L	Bol
M	Assiette à dessert
N	Bol

### ★ Panier inférieur

#### Supports pliants

Des supports pliants composés de deux parties et situés sur le panier inférieur de votre appareil sont conçus pour vous permettre de placer plus facilement des articles volumineux tels que des casseroles, des poêles, etc.

Si nécessaire, chaque partie peut être repliée séparément ou elles peuvent toutes être repliées afin d'obtenir plus d'espace. Vous pouvez utiliser les supports pliants en les relevant vers le haut.



★ Signifie optionnel

### **Panier à couverts**

Les couverts doivent être placés dans le panier à couverts avec leur manche vers le bas : Si le panier comporte des supports latéraux, les cuillères doivent être disposées individuellement dans les emplacements appropriés, et les couverts très longs doivent être placés horizontalement sur l'avant du panier supérieur.



## Panier à couverts

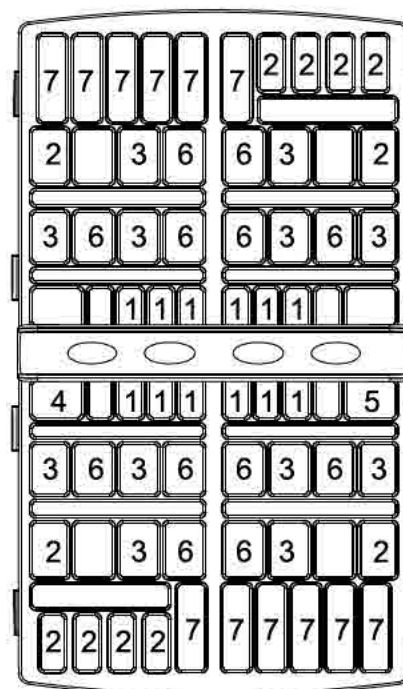
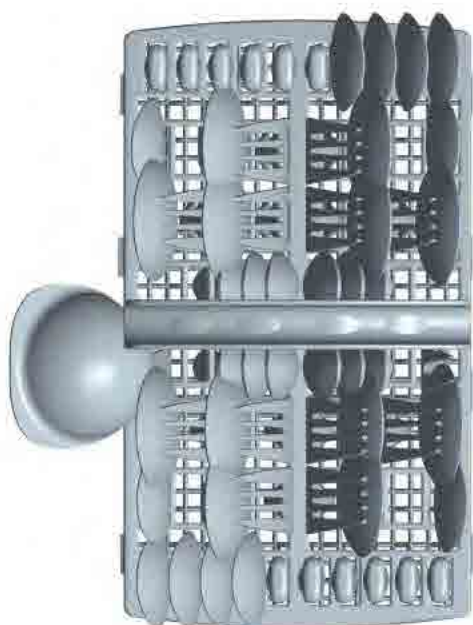

## Côté de la porte

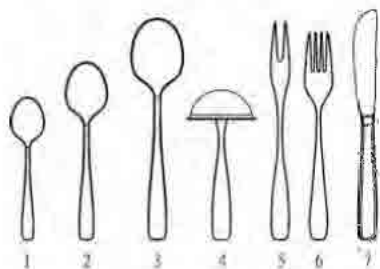

Panier à couverts	
Type	Élément
1	Cuillères à café
2	Cuillères à dessert
3	Cuillères à soupe
4	Louche à sauce
5	Fourchette de service
6	Fourchettes
7	Couteaux

Concernant le lavage au lave-vaisselle, les couverts/plats suivants :

Ne sont pas adaptés

Couverts avec poignées en bois, porcelaine ou nacre

Articles en plastique non résistants à la chaleur

Couverts anciens comportant des pièces collées ne résistant pas à la chaleur

Couverts ou plats assemblés

Articles en étain ou en cuivre

Verres en cristal

Articles en acier susceptibles de rouiller

Plats en bois

Articles en fibres synthétiques



### AVERTISSEMENT !

Veillez à ce qu'aucun article ne dépasse par le bas

Les couverts/plats suivants :

Présentent une compatibilité limitée

Certains types de verres peuvent ternir après de nombreux lavages

Les pièces en argent et en aluminium ont tendance à se décolorer pendant le lavage

Les motifs émaillés peuvent s'estomper s'ils sont fréquemment lavés au lave-vaisselle.

**REMARQUE :** Ne mettez pas d'articles contenant de la cendre de cigarette, de la cire de bougie, de la laque ou de la peinture. Si vous achetez de la vaisselle, veuillez vous assurer qu'elle est adaptée au lave-vaisselle.

**REMARQUE :** Veuillez ne pas surcharger votre lave-vaisselle. Sa capacité est de seulement 12 couverts. N'utilisez pas de vaisselle non adaptée aux lave-vaisselle. Ceci est important pour obtenir de bons résultats et pour maintenir une consommation d'énergie raisonnable.

### **Charger les couverts et la vaisselle**

Avant de charger la vaisselle, vous devez :

Retirer les gros résidus d'aliments

Faire ramollir les restes d'aliments brûlés dans les poêles et les casseroles

### **Lorsque vous chargez la vaisselle et les couverts, veuillez noter les points suivants :**

La vaisselle et les couverts ne doivent pas gêner la rotation des bras de lavage.

Placez les articles creux tels que les tasses, les verres, les casseroles, etc. avec l'ouverture vers le bas pour que l'eau ne s'accumule pas dans le récipient ou une base creuse.

La vaisselle et les couverts ne doivent pas être placés les uns dans les autres, ni se recouvrir

- Pour éviter d'endommager les verres, ils ne doivent pas se toucher
- Placez les grands articles les plus difficiles à nettoyer dans le panier inférieur
- Le panier supérieur est conçu pour contenir les articles plus délicats et plus légers, par exemple les verres et les tasses à café/thé.

### **Attention !**

Les couteaux à longue lame sont dangereux s'ils sont placés à la verticale !

Les couverts longs et/ou tranchants, par exemple les couteaux de cuisine, doivent être placés à l'horizontale dans le panier supérieur

### **Articles en verre et autres plats endommagés**

Causes possibles

- Type de verre ou de processus de fabrication.  
Composition chimique du détergent.
- Température de l'eau et durée du programme du lave-vaisselle.

Solution conseillée :



- Utilisez des articles en verre ou des plats en porcelaine qui ont été identifiés « compatibles lave-vaisselle » par le fabricant.
- Utilisez un détergent doux portant la mention « Non agressif pour la vaisselle ». Si nécessaire, demandez des informations complémentaires auprès des fabricants de détergents.
- Sélectionnez un programme avec une température basse.
- Pour éviter tout dommage, retirez les verres et les couverts du lave-vaisselle dès que possible après la fin du programme.



À la fin du lavage

Une fois le cycle de fonctionnement terminé, l'écran numérique affiche « — » et l'appareil s'arrête. Éteignez l'appareil à l'aide du bouton « Marche/Arrêt », coupez l'alimentation en eau et ouvrez la porte du lave-vaisselle. Attendez quelques minutes avant de vider le lave-vaisselle pour éviter de manipuler la vaisselle et les ustensiles encore chauds et plus susceptibles de se casser. Ils sécheront également mieux ainsi.

## LANCER UN PROGRAMME DE LAVAGE

### Tableau des cycles de lavage

Programme	Informations pour la sélection du cycle	Description du cycle	Détergent de pré-lavage/lavage principal (g)	Durée de fonctionnement (min)	Énergie (kWh)	Eau (l)
<b>Eco</b> (*EN60436) (Programme standard)	Pour la vaisselle normalement sale, par exemple les casseroles, les assiettes, les verres et les poêles légèrement sales, cycle quotidien standard.	Prélavage Lavage principal (44 °C) Rinçage à chaud Séchage	4/16	237	0,922	11
 Intensif	Pour la vaisselle la plus sale, telle que les casseroles, les poêles, les cocottes et les plats sur lesquels des aliments séchés sont restés pendant un certain temps.	Prélavage Lavage principal (60 °C) Rinçage 1 Rinçage 2 Rinçage à chaud Séchage	4/16	180	1,300	16
 90 minutes	Pour les assiettes et les casseroles légèrement et normalement sales lors d'un usage quotidien (exécutez le cycle immédiatement après l'utilisation)	Prélavage Lavage principal (50 °C) Rinçage Rinçage à chaud Séchage	3/15	90	0,890	14

 30 minutes	Un lavage d'une durée plus courte pour les charges légèrement sales qui ne nécessitent pas de séchage.	Lavage principal (40 °C) Rinçage à chaud	15	30	0,500	7
 Prérinçage	Pour rincer des plats que vous prévoyez de laver plus tard dans la journée.	Prélavage	\	11	0,010	4

1. Le programme ECO convient pour nettoyer la vaisselle normalement sale. Il s'agit du programme le plus efficace en termes de consommation combinée d'énergie et d'eau.
2. Le prérinçage manuel de la vaisselle entraîne une augmentation de la consommation d'eau et d'énergie et n'est pas recommandé.
3. Le lavage de la vaisselle dans un lave-vaisselle ménager consomme généralement moins d'énergie et d'eau que le lavage de la vaisselle à la main si le lave-vaisselle ménager est utilisé conformément à ce manuel d'instructions.

\*EN 60436 : ce programme est le cycle de test

Les informations relatives aux tests comparatifs conformément à la norme EN60436 sont les suivantes :

- Capacité : 12 couverts
- Position du panier supérieur : roues supérieures sur rails
- Réglage du liquide de rinçage : 6 (ou 4 pour un distributeur à quatre réglages)

## Allumer l'appareil

Lancer un cycle de lavage...

Sortez le panier supérieur et le panier inférieur, chargez la vaisselle et

1. remettez les paniers. Il est conseillé de remplir d'abord le panier inférieur, puis le panier supérieur (voir le chapitre intitulé « Charger les paniers du lave-vaisselle »). Mettez du détergent (voir le chapitre « **AVANT LA PREMIÈRE UTILISATION** »).
2. Branchez la fiche dans une prise électrique. L'alimentation électrique est 220-240V~,50 Hz

Vérifiez que le robinet d'alimentation en eau est ouvert au maximum. Fermez la porte, appuyez



sur le bouton « Marche/Arrêt », appuyez sur le bouton Programme pour sélectionner le « Cycle de lavage » souhaité. (Voir la section intitulée « Tableau des cycles de lavage »). En appliquant une légère force, assurez-vous que la porte est bien fermée.

**REMARQUE :** Un déclic peut s'entendre lorsque la porte est bien fermée.

Lorsque le lavage est terminé, vous pouvez éteindre l'appareil en appuyant sur le bouton « Marche/Arrêt ».

### **Mise en marche**

1. Ouvrez le robinet, s'il est fermé.
2. Fermez la porte.
3. Assurez-vous que les bras de lavage ne sont pas obstrués.
4. Allumez le lave-vaisselle à l'aide du bouton « Démarrer/Pause ».

## **Sélectionnez un programme.**

Choisissez le programme en fonction du type de charge et de son degré de salissure.

Les différents programmes et leurs utilisations sont décrits dans le tableau des programmes dans la suite de ce livret. Utilisez le bouton Programme pour sélectionner le programme souhaité.

## **Changer de programme**

Remarques importantes : Un cycle en cours ne peut être modifié que s'il a commencé depuis peu de temps. Dans le cas contraire, il se peut que le détergent ait déjà été libéré et que l'appareil ait déjà vidangé l'eau de lavage. Dans ce cas, le bac à détergent doit être rempli à nouveau (voir la section intitulée « Remplissage du bac à détergent »).

1. Appuyez sur le bouton « Marche/Arrêt » pour annuler le programme.
2. Réactivez-le et relancez un nouveau cycle de lavage (voir la section intitulée « Lancer un

cycle de lavage... ») ou appuyez sur le bouton Programme pour changer de programme.

**▲ REMARQUE :** Si vous ouvrez la porte pendant que le cycle de lavage est en cours, l'appareil s'interrompt et émet des signaux d'avertissement, l'écran numérique affiche « E1 » et clignote. Lorsque vous fermez la porte, l'appareil se remet en marche après 10 secondes.

### **Vous avez oublié d'ajouter un plat**

Il est possible d'ajouter un plat à tout moment avant que le distributeur de détergent s'ouvre.

1. Ouvrez légèrement la porte pour arrêter le lavage.
2. Une fois les bras de lavage à l'arrêt, vous pouvez ouvrir complètement la porte.
3. Ajoutez les plats oubliés.
4. Fermez la porte, le lave-vaisselle se met en marche au bout de dix secondes.

### **▲ AVERTISSEMENT !**

Il est dangereux d'ouvrir la porte pendant le lavage, car l'eau chaude peut vous brûler.

Éteindre le lave-vaisselle

L'écran numérique affiche « — », le programme est terminé uniquement dans ce cas.

1. Éteignez le lave-vaisselle en appuyant sur le bouton « Marche/Arrêt ». Ou attendez simplement pendant 15 minutes : l'alimentation électrique se coupe automatiquement.
2. Fermez le robinet d'eau !

Ouvrez la porte avec prudence. De la vapeur chaude peut s'échapper lorsque la porte est ouverte !

- La vaisselle chaude est sensible aux chocs. La vaisselle doit refroidir environ 15 minutes avant d'être sortie de l'appareil.
- Ouvrez la porte du lave-vaisselle, laissez-la entrouverte et attendez quelques minutes avant de sortir la vaisselle. Cela permet à la vaisselle de refroidir et améliore le séchage.

### **Vider le lave-vaisselle**

Il est normal que le lave-vaisselle soit mouillé à l'intérieur.

Videz d'abord le panier inférieur, puis le panier supérieur. Cela permet d'éviter que de l'eau goutte du panier supérieur sur la vaisselle présente dans le panier inférieur.

## ENTRETIEN ET NETTOYAGE

### Système de filtre

Système de filtration	Le filtre sert à éviter que de gros résidus alimentaires et d'autres éléments divers pénètrent à l'intérieur de la pompe. Les résidus peuvent parfois boucher le filtre.
-----------------------	--

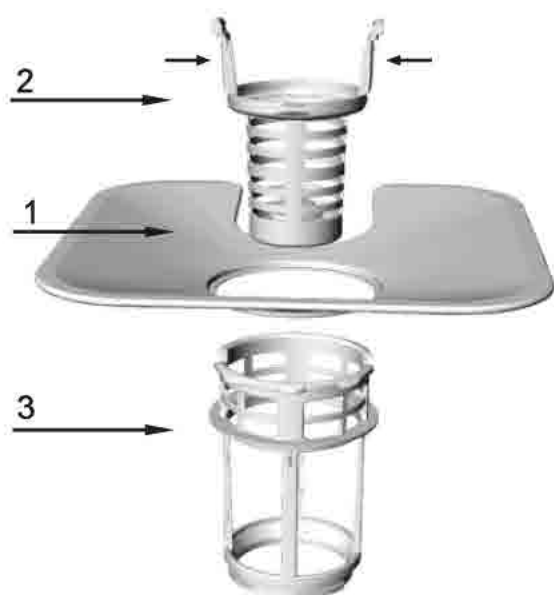

Le système de filtration se compose d'un filtre grossier, d'un filtre plat (filtre principal) et d'un micro-filtre (filtre fin).

#### 1. Filtre plat

Les aliments et les débris seront coincés par un jet spécial sur le bras de lavage inférieur.

#### 2. Filtre grossier

Les gros débris, tels que les os et le verre qui pourraient obstruer l'évacuation seront coincés dans le filtre grossier.

Pour retirer un élément bloqué dans ce filtre, pincez doucement les bouchons au sommet de ce filtre et soulevez-le.

### 3. Micro-filtre

Ce filtre bloque les résidus alimentaires et les saletés dans la zone du puisard pour éviter qu'ils se redéposent sur la vaisselle pendant un cycle.

- Vérifiez la présence d'obstructions dans les filtres après chaque utilisation du lave-vaisselle.
- En dévissant le filtre grossier, vous pouvez retirer le système de filtration. Enlevez tous les résidus alimentaires et nettoyez les filtres à l'eau courante.



Étape 1 : tournez le filtre grossier en sens inverse, puis soulevez-le ;

Étape 2 : soulevez le filtre plat

**REMARQUE :** Effectuer l'étape 1 puis l'étape 2 permet de retirer le système de filtration ; tandis qu'effectuer l'étape 2 puis l'étape 1 permet d'installer le système de filtration.

### **Assemblage des filtres**

Pour des performances et des résultats optimaux, l'assemblage des filtres doit être nettoyé. Le filtre enlève efficacement les particules alimentaires de l'eau de lavage, ce qui lui permet de recirculer pendant le cycle. Pour cette raison, il est préférable d'enlever les gros résidus alimentaires coincés dans le filtre après chaque cycle de lavage en rinçant à l'eau courante la coupelle et le filtre semi-circulaire. Pour retirer l'assemblage des filtres, tirez la poignée de la coupelle vers le haut. L'assemblage des filtres doit être intégralement nettoyé une fois par semaine. Nettoyez le filtre grossier et le micro-filtre avec une brosse de nettoyage. Puis assemblez à nouveau les éléments du filtre comme indiqué dans les illustrations ci-dessus et réinsérez l'assemblage des filtres

dans le lave-vaisselle, en le positionnant dans son logement et en appuyant vers le bas. Le lave-vaisselle ne doit jamais être utilisé sans les filtres. La réinstallation incorrecte des filtres peut réduire les performances de l'appareil et endommager la vaisselle et les ustensiles.

### ▲ AVERTISSEMENT !

Ne faites jamais fonctionner le lave-vaisselle sans les filtres en place. Lors du nettoyage des filtres, ne leur faites pas subir de chocs.

Dans le cas contraire, les filtres risquent de se déformer et les performances du lave-vaisselle peuvent être dégradées.

### Nettoyer les bras de lavage

Il est nécessaire de nettoyer régulièrement les bras de lavage, car les substances chimiques de l'eau dure peuvent obstruer les buses et bloquer les roulements des bras de lavage.

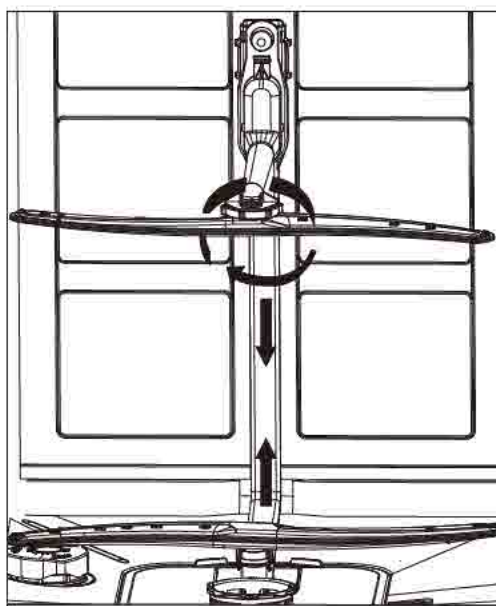



Pour enlever les bras de lavage, dévissez l'écrou dans le sens des aiguilles d'une montre pour retirer la rondelle sur le bras de lavage puis enlevez le bras. Lavez les bras de lavage à l'eau chaude savonneuse et nettoyez les buses avec une brosse souple. Remontez-les après les avoir soigneusement rincés.

### **Entretien du lave-vaisselle**

Pour nettoyer le panneau de commande, utilisez un chiffon légèrement humide puis séchez-le soigneusement.

Pour nettoyer l'extérieur, utilisez une cire de bonne qualité pour appareils électroménagers. N'utilisez jamais d'objet coupant, de tampon à récurer ou de nettoyant agressif sur les différentes parties du lave-vaisselle.

### **Protection contre le gel**

Si votre lave-vaisselle reste dans un lieu non chauffé pendant l'hiver, contactez le service technique pour les opérations suivantes :

1. Coupez l'alimentation électrique du lave-vaisselle.

2. Fermez le robinet d'alimentation en eau et débranchez le tuyau d'alimentation en eau de la vanne d'eau.
3. Vidangez l'eau du tuyau d'alimentation et de la vanne d'eau. (Utilisez une bassine pour récupérer l'eau)
4. Raccordez à nouveau le tuyau d'alimentation sur la vanne d'eau.
5. Retirez le filtre du fond de la cuve et utilisez une éponge pour enlever l'eau du collecteur.

### **Nettoyer la porte**

Pour nettoyer le pourtour de la porte, utilisez uniquement un chiffon doux avec de l'eau chaude. Pour empêcher la pénétration d'eau dans le système de verrouillage de la porte et les composants électriques, n'utilisez jamais de nettoyant à pulvériser.

De même, n'utilisez jamais de nettoyants abrasifs ou de tampon à récurer sur les surfaces externes, car ils rayeront la finition. Certaines serviettes en papier peuvent également rayer ou laisser des marques sur la surface.

Suivez ces étapes si des corps étrangers sont présents dans le lave-vaisselle.

## **▲ AVERTISSEMENT !**

N'utilisez jamais de produit nettoyant en spray pour nettoyer le panneau de la porte, car cela pourrait endommager le dispositif de verrouillage de la porte et les composants électriques. L'utilisation d'agents abrasifs et de certaines serviettes en papier n'est pas autorisée en raison du risque de rayures ou de taches sur la surface en inox.

## **Comment maintenir votre lave-vaisselle en bon état**

- **Après chaque lavage**

Après chaque lavage, coupez l'alimentation en eau de l'appareil et laissez la porte légèrement entrouverte pour que l'humidité et les odeurs ne stagnent pas à l'intérieur.

- **Débranchez la fiche**

Avant de nettoyer ou d'entretenir l'appareil, débranchez toujours la fiche de la prise électrique. Ne prenez pas de risques.

- **Pas de solvants ni de produits de nettoyage abrasifs**

Ne nettoyez pas l'extérieur et les pièces en caoutchouc du lave-vaisselle avec des produits de nettoyage abrasifs ou des solvants. Utilisez uniquement un chiffon et de l'eau chaude savonneuse. Pour retirer les taches ou les traces sur les surfaces intérieures, utilisez un chiffon légèrement humidifié avec de l'eau et un peu de vinaigre blanc ou un produit de nettoyage spécifiquement conçu pour les lave-vaisselle.

- **Lorsque vous partez en vacances**

Lorsque vous partez en vacances, nous vous conseillons de lancer un cycle de lavage avec le lave-vaisselle vide, puis de débrancher la fiche de la prise électrique, de couper l'alimentation en eau et de laisser la porte de l'appareil entrouverte. Cela contribue à prolonger la durée de vie des joints et à empêcher la formation d'odeurs dans l'appareil.

- **Déplacer l'appareil**

Si l'appareil doit être déplacé, essayez de le maintenir en position verticale. Si cela est absolument nécessaire, vous pouvez le coucher sur le dos.

- **Joints**

L'un des facteurs entraînant la formation d'odeurs dans le lave-vaisselle est le fait que des aliments restent coincés dans les joints. Un nettoyage régulier avec une éponge humide évite ce problème.



Attention :

Les tuyaux et les équipements électriques doivent être installés par des professionnels.



Avertissement



Risque de choc électrique !  
Débranchez l'alimentation électrique avant d'installer le lave-vaisselle.

Ne pas respecter cette exigence peut provoquer un choc électrique ou la mort.

## INSTALLATION

- ▲ Conservez ce manuel d'instructions en lieu sûr pour consultation ultérieure. Si l'appareil est vendu, donné ou déplacé, veuillez vous assurer que le manuel est conservé avec l'appareil, afin que le nouveau propriétaire puisse bénéficier des conseils qu'il contient.
- ▲ Veuillez lire attentivement ce manuel d'instructions : il contient des informations importantes concernant l'installation, l'utilisation et l'entretien en toute sécurité de l'appareil.
- ▲ Si l'appareil doit être déplacé à tout moment, maintenez-le en position droite ; si cela est absolument nécessaire, il peut être incliné vers l'arrière.

### **Positionnement et mise à niveau**

1. Retirez l'appareil de l'emballage et vérifiez qu'il n'a pas été endommagé pendant le transport. S'il a été endommagé, contactez le revendeur et ne poursuivez pas le processus d'installation.

2. Vérifiez le lave-vaisselle en le plaçant de sorte que ses panneaux latéraux ou son panneau arrière soient en contact avec les meubles adjacents ou avec le mur. Cet appareil peut également être encastré sous un plan de travail.
3. Placez le lave-vaisselle sur un sol horizontal et résistant. Si le sol n'est pas régulier, les pieds avant de l'appareil peuvent être réglés jusqu'à ce qu'il atteigne une position horizontale (l'angle d'inclinaison ne doit pas dépasser 2 degrés). Si l'appareil est correctement mis à niveau, il sera plus stable et bien moins susceptible de bouger ou de générer des vibrations et du bruit pendant qu'il fonctionne.

## **Raccorder les alimentations en eau et en électricité**

- ▲ Le raccordement aux alimentations en eau et en électricité doit uniquement être effectué par un technicien qualifié.
- ▲ Le lave-vaisselle ne doit pas être placé sur les tuyaux d'eau ni sur le câble d'alimentation électrique.

⚠ L'appareil doit être raccordé au réseau d'alimentation en eau avec une tuyauterie neuve. N'utilisez pas de tuyauterie usagée.

★ Raccorder le tuyau d'arrivée d'eau

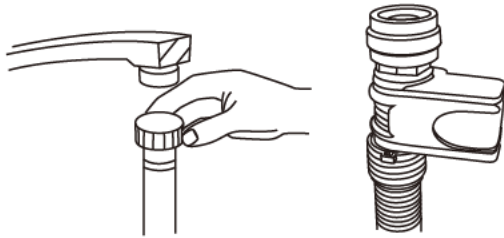

Raccordez le tuyau d'alimentation en eau froide à un raccord fileté de 1,9 cm (3/4") et veillez à ce qu'il soit bien serré.

Si les tuyaux d'eau sont neufs ou s'ils n'ont pas été utilisés depuis longtemps, faites couler l'eau pour vérifier qu'elle est claire et sans impuretés. Si cette précaution n'est pas prise, il existe un risque que l'arrivée d'eau soit obstruée et que l'appareil soit endommagé.

**Raccorder le tuyau de sortie d'eau**

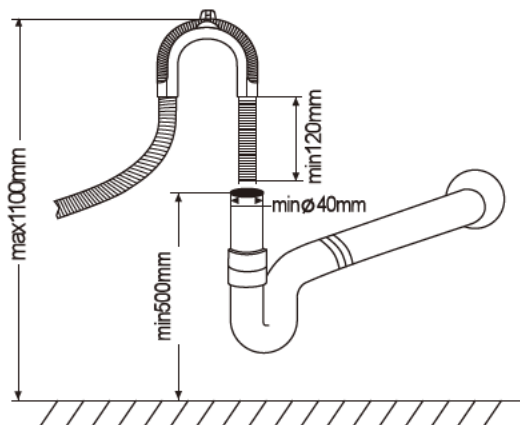

Installez le flexible de vidange de votre machine sur le tuyau de vidange sans le plier. Si la longueur du tuyau n'est pas suffisante, contactez le service



agr e pour obtenir une rallonge fabriqu e dans le m me mat riau que l'original. Veuillez noter que la longueur du flexible ne doit pas d passer 4 m tres, m me avec une rallonge.

Si la longueur du flexible de vidange est sup rieure   4 m tres, la vaisselle ne sera pas nettoy e correctement. Fixez fermement votre flexible au tuyau de vidange pour  viter qu'il sorte pendant le processus de lavage.

### **Branchement  lectrique**

Avant d'ins rer la fiche dans la prise  lectrique, assurez-vous que :

- La prise est reli e   la terre et conforme   la r glementation en vigueur ;
- La prise peut supporter la charge maximale de l'appareil, qui est indiqu e sur la plaque signal tique situ e   l'int rieur de la porte (voir la description de l'appareil) ;
- La tension de l'alimentation  lectrique se situe dans la plage de valeurs indiqu e sur la plaque signal tique   l'int rieur de la porte ;
- La prise est compatible avec la fiche de l'appareil. Si ce n'est pas le cas, demandez   un technicien agr e de remplacer la fiche

(consultez l'assistance) ; n'utilisez pas de rallonges électriques ni de prises multiples.

★ Signifie facultatif

▲ Une fois l'appareil installé, le câble d'alimentation électrique et la prise électrique doivent être facilement accessibles.

▲ Le câble d'alimentation ne doit pas être plié ni comprimé.

▲ Si le câble d'alimentation électrique est endommagé, il doit être remplacé par le fabricant ou son service d'assistance technique afin d'éviter tous les risques potentiels (consultez l'assistance).

▲ L'entreprise ne saurait être tenue responsable en cas d'incidents survenant si ces règles ne sont pas respectées.

### **Conseils concernant le premier cycle de lavage**

Une fois l'appareil installé, immédiatement avant de lancer le premier cycle de lavage, remplissez complètement le distributeur de sel en ajoutant environ 2 kg de sel (voir Liquide de rinçage et sel régénérant). L'eau peut déborder : cela est normal

et ne constitue pas une source d'inquiétude. Il est également normal que l'indicateur lumineux NIVEAU DE SEL BAS continue de clignoter pendant quelques cycles après avoir chargé le sel.

### **Positionner l'appareil**

Placez l'appareil à l'emplacement souhaité. Sa face arrière doit être placée contre le mur derrière lui et ses côtés doivent être placés le long du mur ou des meubles adjacents. Le lave-vaisselle est équipé d'un tuyau d'alimentation en eau et d'un tuyau de vidange qui peuvent être placés à gauche ou à droite pour faciliter l'installation.

### **Mise à niveau de l'appareil**

Une fois l'appareil positionné, réglez les pieds (en les vissant ou en les dévissant) pour régler la hauteur du lave-vaisselle, en le mettant à niveau. Dans tous les cas, l'appareil ne doit pas être incliné de plus de 2°.

**REMARQUE :** La hauteur de réglage maximale des pieds est de 20 mm.

## **Comment vidanger un excédent d'eau des tuyaux**

Si l'évier se trouve à plus de 1000 mm du sol, l'eau présente dans le tuyau ne peut pas être vidangée directement dans l'évier. Il faut alors vider l'eau restant dans les tuyaux dans une bassine ou un autre récipient approprié placé hors de l'évier et plus bas que l'évier.

### **Sortie d'eau**

Raccordez le tuyau de vidange de l'eau. Le tuyau de vidange doit être correctement raccordé afin d'éviter les fuites d'eau. Veillez à ce que le tuyau d'arrivée d'eau ne soit ni plié ni pincé.

### **Rallonge de tuyau**

Si une rallonge de tuyau est requise, assurez-vous d'utiliser un tuyau de vidange similaire.

Le tuyau de rallonge ne doit pas faire plus de 4 mètres de long. Dans le cas contraire, l'efficacité de lavage du lave-vaisselle peut être réduite.

## **Raccordement au siphon**

Le tuyau de vidange doit être à une hauteur comprise entre 50 cm (minimum) et 100 cm (maximum) par rapport au bas du lave-vaisselle. Le tuyau de vidange de l'eau doit être fixé avec un collier de serrage.

## **Démarrage du lave-vaisselle**

Les points suivants doivent être vérifiés avant de démarrer le lave-vaisselle :

1. Le lave-vaisselle est d'aplomb et installé/raccordé
2. La vanne d'arrivée d'eau est ouverte
3. Il n'y a aucune fuite au niveau du branchement des tuyaux
4. Les câbles sont solidement branchés
5. L'appareil est sous tension
6. Les tuyaux d'alimentation en eau et de vidange ne sont pas pliés
7. Tous les éléments d'emballage et toutes les étiquettes ont été retirés du lave-vaisselle

## Attention

Après l'installation, veuillez mettre ce manuel dans le sachet des documents imprimés.

Le contenu de ce manuel est très utile pour les utilisateurs.

## CONSEILS DE DÉPANNAGE

### Codes d'erreur



En cas de dysfonctionnement, l'appareil affiche des codes d'erreurs pour vous informer :

Codes	Significations	Causes possibles
E1	Porte ouverte	La porte est ouverte pendant que le lave-vaisselle fonctionne
E2	Arrivée d'eau	Dysfonctionnement de l'arrivée d'eau
E4	Capteur de température	Dysfonctionnement du capteur de température

Codes	Significations	Causes possibles
E5	Débordement/ fuite	Un débordement se produit/Une fuite d'eau se produit
E7	Élément chauffant	Échauffement anormal

### **▲ AVERTISSEMENT !**

En cas de débordement, coupez l'alimentation générale en eau avant d'appeler un réparateur. S'il y a de l'eau dans le fond de la cuve à cause d'un débordement ou d'une petite fuite, l'eau doit être retirée avant de redémarrer le lave-vaisselle.

## Disponibilité des pièces de rechange

Le changement de certaines pièces de votre appareil électro-ménager peut entraîner un danger.

Assurez-vous de disposer de toutes les compétences requises et des outils nécessaires pour effectuer les opérations d'autoréparation en toute sécurité.

Dans le cas contraire, faites appel à un professionnel agréé.

## Avant de contacter le service après-vente



Consulter les tableaux des pages suivantes peut vous éviter de faire appel au service après-vente.

Problème	Causes possibles	Que faire
Le lave-vaisselle ne fonctionne pas	Le fusible a grillé ou le disjoncteur s'est déclenché	Remplacez le fusible ou réarmez le disjoncteur. Débranchez tous les autres appareils branchés sur le même circuit électrique que le lave-vaisselle.
	L'appareil n'est pas sous tension	Vérifiez que le lave-vaisselle est allumé et que sa porte est bien fermée. Vérifiez que le cordon d'alimentation est correctement branché sur la prise de courant.
	La pression d'eau est faible	Vérifiez que le tuyau d'alimentation en eau est correctement raccordé et que l'alimentation en eau est ouverte.
La pompe de vidange ne s'arrête pas	Débordement	Le système est conçu pour détecter un débordement. Si tel est le cas, il désactive la pompe de circulation et active la pompe de vidange.



Problème	Causes possibles	Que faire
Bruit	Certains bruits sont normaux	Bruit lors de l'ouverture du distributeur de détergent.
	Des ustensiles ne sont pas bien calés dans les paniers ou un petit objet est tombé dans le panier	Assurez-vous que tout est bien calé dans le lave-vaisselle.
	Le moteur émet un bourdonnement	Le lave-vaisselle n'a pas été utilisé régulièrement. Si vous ne l'utilisez pas souvent, veillez à le remplir et à le vidanger toutes les semaines, ce qui permettra de maintenir le joint humide.
De la mousse est présente dans la cuve	Mauvais détergent	Utilisez exclusivement du détergent spécifiquement conçu pour les lave-vaisselle afin d'éviter la formation de mousse. Si de la mousse se forme, ouvrez la porte du lave-vaisselle et attendez que la mousse se dissipe. Ajoutez environ 4 litres d'eau froide dans la cuve. Fermez et verrouillez le lave-vaisselle, puis lancez le cycle de lavage « Prérinçage » pour vidanger l'eau... Si nécessaire, répétez cette opération.
	Du liquide de rinçage a été renversé	Essayez toujours immédiatement le liquide de rinçage renversé.
L'intérieur de la cuve est taché	Le détergent utilisé contenait du colorant	Vérifiez que le détergent ne contient pas de colorant.
La vaisselle et les couverts ne sont pas propres	Mauvais programme Mauvais chargement du panier	Sélectionnez un programme plus fort. Assurez-vous que l'action du bac à détergent et des bras de lavage n'est pas bloquée par de la vaisselle de grande taille.

Problème	Causes possibles	Que faire
Traces et films sur les verres et les couverts	<ol style="list-style-type: none"> <li>1 Eau extrêmement dure</li> <li>2 Basse température d'entrée</li> <li>3 Surcharge du lave-vaisselle</li> <li>4 La vaisselle n'a pas été correctement placée.</li> <li>5 Détergent en poudre ancien ou humide</li> <li>6 Distributeur de liquide de rinçage vide</li> <li>7 Dosage de détergent incorrect</li> </ol>	<p>Pour éliminer les traces des articles en verre :</p> <ol style="list-style-type: none"> <li>1 Retirez tous les ustensiles en métal du lave-vaisselle.</li> <li>2 N'ajoutez pas de détergent</li> <li>3 Choisissez le cycle le plus long.</li> <li>4 Démarrez le lave-vaisselle et laissez-le fonctionner pendant environ 18 à 22 minutes, il passe alors en lavage principal.</li> <li>5 Ouvrez la porte pour verser 2 tasses de vinaigre blanc dans le fond du lave-vaisselle.</li> <li>6 Fermez la porte et laissez le lave-vaisselle terminer le cycle. Si le vinaigre ne donne pas de résultats : Répétez les étapes ci-dessus, en utilisant 1/4 de tasse (60 ml) de cristaux d'acide citrique au lieu du vinaigre.</li> </ol>
Les articles en verre sont recouverts d'un film blanchâtre	Cela est dû à la combinaison d'eau douce et d'un excès de détergent	Utilisez moins de détergent si votre eau est douce et sélectionnez le cycle le plus court pour laver les articles en verre.
Film jaune ou marron sur les surfaces intérieures	Taches de thé ou de café	<p>Utilisez une solution composée d'1/2 tasse d'eau de Javel et de 3 tasses d'eau chaude pour éliminer les taches à la main.</p> <p><b>▲ AVERTISSEMENT</b></p> <p>Vous devez attendre 20 minutes après la fin d'un cycle pour laisser les éléments chauffants refroidir avant de nettoyer l'intérieur. Dans le cas contraire, il existe un risque de brûlures.</p>
	Des dépôts de fer dans l'eau peuvent entraîner la formation d'un film généralisé	Veillez contacter une entreprise d'adoucissement d'eau pour vous procurer un filtre spécial.

Problème	Causes possibles	Que faire
Les surfaces intérieures sont recouvertes d'un film blanc	Minéraux contenus dans l'eau dure.	Nettoyez l'intérieur avec une éponge humide et du détergent pour lave-vaisselle en portant des gants en caoutchouc. N'utilisez jamais de produit de nettoyage autre que du détergent pour lave-vaisselle pour éviter la formation de mousse.
Le couvercle du bac à détergent ne peut pas être fermé correctement	Des résidus de détergent provoquent une obstruction et bloquent le loquet	Retirez le détergent du loquet.
Détergent présent dans le distributeur	La vaisselle bloque les distributeurs de détergent	Remplacez correctement la vaisselle.
Vapeur	Phénomène normal	De la vapeur s'échappe de l'évent par le loquet de la porte pendant le séchage et la vidange de l'eau.
Présence de marques grises ou noires sur la vaisselle	Des ustensiles en aluminium ont frotté contre la vaisselle	Éliminez ces marques avec un produit de nettoyage légèrement abrasif.
De l'eau reste dans le fond de la cuve	Cela est normal	Une petite quantité d'eau propre autour de la sortie dans le fond de la cuve maintient le joint hydraulique lubrifié.
Le lave-vaisselle fuit	Débordement du distributeur ou déversement de liquide de rinçage	Veillez à ne pas trop remplir le distributeur de liquide de rinçage. Le liquide de rinçage déversé peut causer une formation excessive de mousse entraînant un débordement. Essuyez les déversements avec un chiffon humide.
	Le lave-vaisselle n'est pas d'aplomb	Assurez-vous que le lave-vaisselle est d'aplomb.

Si le tableau ci-dessus ne résout pas votre problème, contactez un réparateur spécialisé.

⚠ L'entretien réalisé soi-même ou par des non-professionnels affectera la sécurité du produit pendant son utilisation et affectera l'application de la politique de garantie.

## FICHE DE DONNÉES TECHNIQUES

<b>Fiche de lave-vaisselle ménager conformément à la directive UE 2019/2017 :</b>				
<b>Nom ou marque de commerce du fournisseur :</b> FAR				
<b>Adresse du fournisseur :</b> CONFORAMA FRANCE SA 80 Boulevard du Mandinet LOGNES 77432 MARNE LA VALLEE CEDEX 2 FRANCE.				
<b>Identifiant du modèle :</b> LV12C49G22W				
<b>Paramètres généraux du produit :</b>				
Paramètre	Valeur	Paramètre	Valeur	
Capacité nominale (ps)	12	Dimensions en cm	Hauteur	85
			Largeur	60
			Profondeur	60
IEE	55.9	Classe d'efficacité énergétique	E	
Indice de performance de lavage	1.130	Indice de performance de séchage	1.090	

Consommation d'énergie en kWh [par cycle], sur la base du programme eco avec alimentation en eau froide. La consommation réelle d'énergie dépend des conditions d'utilisation de l'appareil.	0.922	Consommation d'eau en litres [par cycle], sur la base du programme eco. La consommation d'eau réelle dépend des conditions d'utilisation de l'appareil et de la dureté de l'eau.	11
Durée du programme (h:min)	3:57	Type	Free-standing
Émissions de bruit acoustique dans l'air [dB(A) re 1 pW]	49	Classe d'émissions de bruit acoustique dans l'air	C
Mode arrêt (W)	0.49	Mode veille (W)	0.6
Démarrage différé (W) (le cas échéant)	1	Mode veille avec maintien de la connexion au réseau (W) (le cas échéant)	-
<b>Durée minimale de la garantie offerte par le fournisseur : 24 months</b>			
<b>Informations supplémentaires: N/A</b>			
Lien internet vers le site web du fournisseur où se trouvent les informations visées à l'annexe II, point 6, du règlement (UE) 2019/2022 de la Commission : <a href="http://www.conforama.fr">www.conforama.fr</a>			
Consommation électrique	1850 W		
Tension/fréquence nominale	220-240V~50Hz		

Flashez le QR code présent sur votre appareil pour accéder aux informations principales s'y rapportant.

**REMARQUE :**

1. A (efficacité la plus élevée) à G (efficacité la plus basse).

L'appareil est conforme aux normes et directives européennes dans sa version actuelle lors de la livraison.

- LVD 2014/35/UE
- CEM 2014/30/UE
- EU 2019/2022

**REMARQUE :** Les valeurs ci-dessus ont été mesurées conformément aux normes dans les conditions de fonctionnement spécifiées. Les résultats peuvent varier fortement en fonction de la quantité et du degré de saleté de la vaisselle, de la dureté de l'eau, de la quantité de détergent, etc.

Le manuel est basé sur les normes et règlements de l'Union européenne.

**Retrouvez également cette notice d'utilisation sur notre site internet : [www.conforama.fr](http://www.conforama.fr).**

## ENLÈVEMENT DES APPAREILS MÉNAGERS USAGÉS



La directive européenne 2012/19/UE sur les déchets d'équipements électriques et électroniques (DEEE), exige que les appareils ménagers usagés ne soient pas jetés dans le flux normal des déchets municipaux. Les appareils usagés doivent être collectés séparément afin d'optimiser le taux de valorisation et de recyclage des matériaux qui les composent, et de réduire l'impact sur la santé humaine et sur l'environnement. Le symbole de la poubelle barrée est apposé sur tous les produits pour vous rappeler les obligations de collecte sélective.



**LE TRI  
+ FACILE**



*Séparez les éléments avant de trier*

la période minimale pendant laquelle les pièces détachées sont : 10 ans .

En cas de problème et avant de vous rendre à votre magasin Conforama, merci de contacter notre service après-vente Conforama pour les produits électrodomestiques, à l'adresse suivante :

[www.confo.saveo.fr](http://www.confo.saveo.fr)

09 69 32 05 05

# INSTRUCTION MANUAL

## LV12C49G22W

Thank you to have chosen the FAR quality. This product has been created by our professional team and according to the European regulation. For a better use of your new device, we recommend you to read carefully this user manual and keep it for record.

### TABLE OF CONTENTS

READ THIS MANUAL .....	GB-2
BEFORE CALLING FOR SERVICE .....	GB-2
SAFETY INFORMATION .....	GB-4
OPERATION INSTRUCTION .....	GB-12
PRIOR USING FOR THE FIRST TIME .....	GB-15
LOADING THE DISHWASHER BASKETS .....	GB-30
STARTING A WASHING PROGRAMME .....	GB-41
MAINTENANCE AND CLEANING .....	GB-47
INSTALLATION .....	GB-55
TROUBLESHOOTING TIPS .....	GB-63
TECHNICAL DATA SHEET .....	GB-69
DISPOSAL OF OLD ELECTRICAL APPLIANCES .....	GB-72



## **READ THIS MANUAL**



Dear Customer,  
Please read this User Information carefully and keep it to refer to at a later date.

Pass it on to any subsequent owner of the appliance.

This manual contains sections of Safety Instructions, Operating Instructions, Installation Instructions and Troubleshooting Tips, etc.

Carefully read it before using the dishwasher will help you to use and maintain the dishwasher properly.

## **BEFORE CALLING FOR SERVICE**



To review the section on Troubleshooting Tips will help you to solve some common problems by yourself and not need to ask for the help of professional technicians.

**NOTE:**

The manufacturer, following a policy of constant development and up-dating of the product, may make modifications without giving prior notice.

- Reviewing the section on troubleshooting Tips will help you solve some common problems by yourself.
- If you cannot solve the problems by yourself, please ask for help from a professional technician.
- The manufacturer, following a policy of constant development and updating of the product, may make modifications without giving prior notice.
- If lost or out-of-date, you can receive a new user manual from the manufacturer or responsible vendor.
- **Loading the household dishwasher up to the capacity indicated by the manufacturer will contribute to energy and water savings and information on correct loading of tableware and main consequences of incorrect loading.**
- **Regarding the instructions for cleaning and maintenance, thanks to refer to the below paragraph of the manual.**

## SAFETY INFORMATION

### WARNING

Regarding the instructions for installation and electric connection of the appliance, thanks to refer to the below paragraph of the manual.

When using your dishwasher, follow the precautions listed below:

- Installation and repair can only be carried out by a qualified technician
- This appliance is intended to be used in household and similar applications such as:
  - staff kitchen areas in shops, offices and other working environments;
  - farm houses;
  - by clients in hotels, motels and other residential type environments;
  - bed and breakfast type environments.
- This appliance can be used by children aged from 8 years and above and persons with reduced physical, sensory or mental capabilities or lack of experience and knowledge if they have been given supervision or instruction concerning use of the appliance in a safe way and understand the hazards involved.

- Children shall not play with the appliance. Cleaning and user maintenance shall not be done by children without supervision.
- Packaging material could be dangerous for children!
- This appliance is for indoor household use only.
- To protect against the risk of electrical shock, do not immerse the unit, cord or plug in water or other liquid.
- Please unplug before cleaning and performing maintenance on the appliance.
- Use a soft cloth moistened with mild soap, and then use a dry cloth to wipe it again.
- The maximum number of place settings to be washed is 12.
- The maximum permissible inlet water pressure is 1 MPa.
- The minimum permissible inlet water pressure is 0.04 MPa.
- Regarding the instructions for installation and electric connection of the appliance, please refer to the below paragraph of the manual.
- Regarding the instructions for cleaning and

maintenance, thanks to refer to the below paragraph of the manual.

- Replacing certain parts of your household electrical appliance may lead to a danger. Please be sure that you have the necessary skills and own all tools required to carry out the self-repair operations safely. Otherwise, please contact a qualified professional.
- It is forbidden the practice of planned obsolescence on all E&E products proposed to Conforama and on all private label products under the FAR, GRANDIN and SABA brands. Planned obsolescence is defined as the use of techniques by which the manufacturer of a product aims to deliberately reduce its lifetime in order to increase its replacement rate. Planned obsolescence includes the fragility of the product, the fragility of parts and sub-assemblies, the lack of parts for repair, and programmed software, encouraging consumers to buy new models.
- **WARNING:** Knives and other utensils with sharp points must be loaded in the basket

with their points down or placed in a horizontal position.

- The appliance shall be connected to the water mains using new hose-sets supplied with the appliance, old hose-sets should not be reused.
- The ventilation openings must not be obstructed by a carpet.
- For details on how to load the dishwasher, see the section "loading the dishwasher basket".
- Manual pre-rinsing of tableware items leads to increased water and energy consumption and is not recommended.

## Earthing Instructions

- This appliance must be earthed. In the event of a malfunction or breakdown, earthing will reduce the risk of an electric shock by providing a path of least resistance of electric current. This appliance is equipped with an earthing conductor plug.
- The plug must be plugged into an appropriate outlet that is installed and earthed in accordance with all local codes and ordinances.
- Improper connection of the equipment earthing conductor can result in the risk of an electric shock.
- Check with a qualified electrician or service representative if you are in doubt whether the appliance is properly grounded.
- Do not modify the plug provided with the appliance; If it does not fit the outlet.
- Have a proper outlet installed by a qualified electrician.
- Do not abuse, sit on, or stand on the door or dish rack of the dishwasher.
- Open the door very carefully if the dishwasher is operating, there is a risk of water squirting out.

- Do not place any heavy objects on or stand on the door when it is open. The appliance could tip forward.
- When loading items to be washed:
  1. Locate sharp items so that they are not likely to damage the door seal;
  2. Warning: Knives and other utensils with sharp points must be loaded in the basket with their points facing down or placed in a horizontal position.
- Some dishwasher detergents are strongly alkaline. They can be extremely dangerous if swallowed. Avoid contact with the skin and eyes and keep children away from the dishwasher when the door is open.
- Check that the detergent powder is empty after completion of the wash cycle.
- Do not wash plastic items unless they are marked dishwasher « safe» or the equivalent. For unmarked plastic items not so marked, check the manufacturer's recommendations.
- Use only detergent and rinse agents recommended for use in an automatic dishwasher.



- Never use soap, laundry detergent, or hand washing detergent in your dishwasher.
- The door should not be left open, since this could increase the risk of tipping.
- If the supply cord is damaged, it must be replaced by the manufacturer or its service agent or a similarly qualified person in order to avoid a hazard.
- During installation, the power supply must not be excessively or dangerously bent or flattened.
- Do not tamper with controls.
- The appliance needs to be connected to the main water valve using new hose sets. Old sets should not be reused.
- To save energy, in standby mode, the appliance will switch off automatically while there is no any operation in 15 minutes.

## Disposal

- For disposing of package and the appliance please go to a recycling center.
- Therefore cut off the power supply cable and make the door closing device unusable.



- Cardboard packaging is manufactured from recycled paper and should be disposed in the waste paper collection for recycling.
- By ensuring this product is disposed of correctly, you will help prevent potential negative consequences for the environment and human health, which could otherwise be caused by inappropriate waste handling of this product.
- For more detailed information about recycling of this product, please contact your local city office and your household waste disposal service.
- **DISPOSAL:** Do not dispose this product as unsorted municipal waste. Collection of such waste separately for special treatment is necessary.

### **IMPORTANT!**

To get the best performance from your dishwasher, read all operating instructions before using it for the first time.

## OPERATION INSTRUCTION

### Control Panel

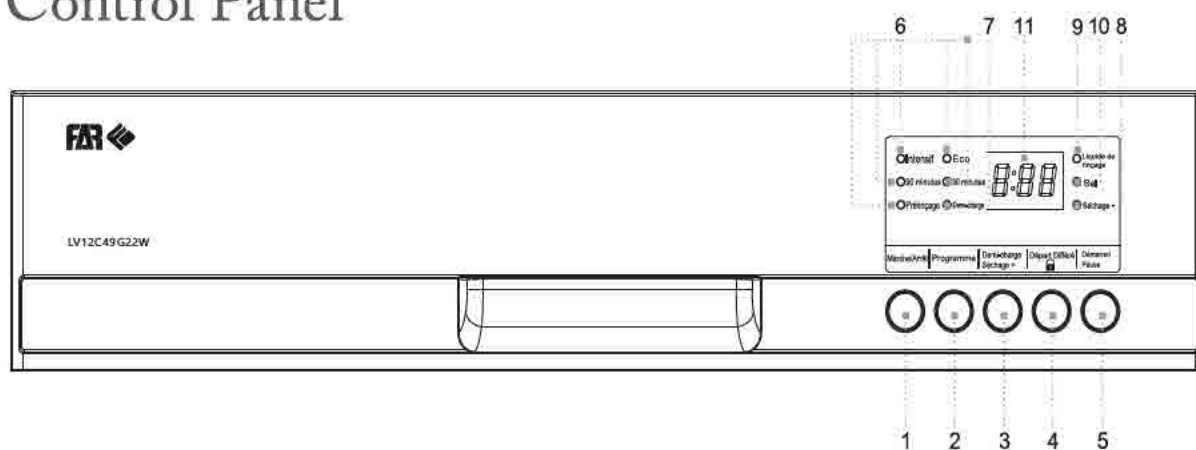

1. Power switch: To turn on/off the power supply.
2. Program select button: Press the button to select the program.
3. Half\_Load/Dry+ Button: Press this button you can choose the additional function Half\_Load, Dry+, Half\_Load and Dry+.
4. Delay button/Child lock button: The START DELAY will allow you to delay the start time of any cycle automatically up to 24hours. The “child lock” will be available when you press the button 3 seconds, and “LO” flashes 6 times on digital displays.
5. Start /pause button: The appliance will start or pause the expected washing cycle.

6. Program indicator light: When you select a washing program, the corresponding light will display.
7. Half\_Load indicator: the Half Load Indicator lights up the Half Load additional function be selected.
8. Dry+indicator: the Dry+Indicator lights up when the Dry+ additional function be selected.
9. Rinse aid refill indicator: The indicator lights up when dispenser needs to be refilled.
10. Salt refill indicator: The indicator lights up when the softener needs to be refilled.
11. Digital display: To display the running time remain, malfunction codes and delay time.

## Dishwasher Features

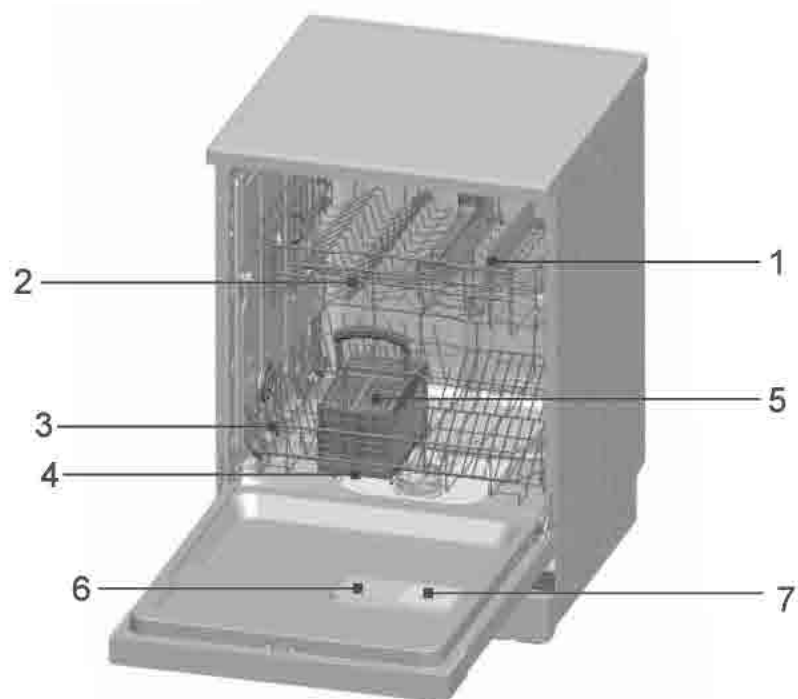

### Front View

- |                   |                        |
|-------------------|------------------------|
| 1. Upper Basket   | 6. Detergent Dispenser |
| 2. Spray Arms     | 7. Rinse Aid Dispenser |
| 3. Lower Basket   |                        |
| 4. Water Softener |                        |
| 5. Cutlery Basket |                        |

## **PRIOR USING FOR THE FIRST TIME**

Before using your dishwasher for the first time:

- A. water softener
- B. Pour 500ml of water inside the salt container and then fill with dishwasher salt
- C. Fill the rinse aid dispenser
- D. Function of detergent

### **A. Water Softener**

The water softener is designed to remove minerals and salts from the water, which would have a detrimental or adverse effect on the operation of the appliance. The higher the content of these minerals and salts, the harder the water is. The softener should be adjusted according to the hardness of the water in your area. Your local Water Authority can advise you on the hardness of the water in your area.

### **Setting**

The amount of salt dispensed can be set from H0 to H7.

Salt is not required at the set value H0.

1. Find out about the hardness value of your tap water. Your water utility company will help you with this.

2. Set value can be found in the water hardness table.
3. Close the door.
4. Switch on « Power».
5. Hold down «Delay» button and then press «Program» button for 5 seconds. Digital tube display H. Flashes on the digital display (Factory setting is H4)

(Please refer to table for water hardness and indicator light status: factory setting is H4.)

To change the setting:

1. Press «Delay» button.

Each time the button is pressed, the set value increases by one level; when the value of H7 has been reached, then jumps back to H0(off).

2. Press «Program» button. The chosen setting has now been stored.

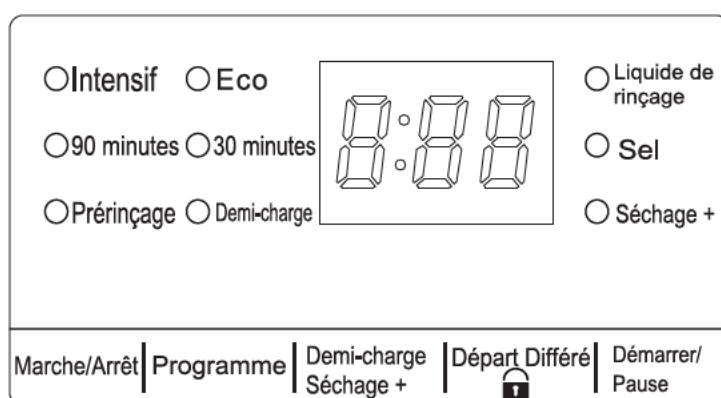

## Water hardness

Water hardness		Mmol/l	Set value on the machine	Regeneration occurs every x Programme sequence
"Clark	Range			
0-8	soft	0-1.1	H0	off
9-10	soft	1.2-1.4	H1	13
11-12	medium	1.5-1.8	H2	9
13-15	medium	1.9-2.1	H3	7
16-20	medium	2.2-2.9	H4	5
21-26	hard	3.0-3.7	H5	4
27-38	hard	3.8-5.4	H6	2
39-62	hard	5.5-8.9	H7	1

Every cycle with a regeneration operation consumes additional 2.0 litres of water, the energy consumption increases by 0.001 kWh

### **B. Loading the Salt into the Softener**

Always use salt intended for use with dishwasher.

**NOTE:** If your model has no water softener, you may skip this section

## **WATER SOFTENER**

The hardness of the water varies from place to place. If hard water is used in the dishwasher, deposits will form on the dishes and utensils.

The appliance is equipped with a special softener that uses salts specifically designed to eliminate lime and minerals from the water.

The salt container is located beneath the lower basket and should be filled as follows: **Attention!**



Only use salt specifically designed for use in dishwashers! All other types of salt not specifically designed for use in a dishwasher, especially table salt, will damage the water softener. In case of damages caused by the use of unsuitable salt the manufacturer does not give any warranty nor is liable for any caused damages.

Only fill with salt just before starting one of the complete washing programmes.

This will prevent any grains of salt or salty water, which may have been split, remaining on the bottom of the machine for any period of time, which may cause corrosion.

After the first wash cycle the control panel light expires.



- A. Remove the lower basket and then unscrew and remove the cap from the salt container.!!  
①
- B. If you are filling the container for the first time, fill 2/3 of its volume with water (around 500ml). ②
- C. Place the end of the funnel (supplied) into the hole and introduce about 2kg of salt. It is normal for a small amount of water to come out of the salt container.
- D. Carefully screw the cap back on.
- E. Usually, the salt warning light will be off in 2-6 days after the salt container is filled with salt.

**NOTE:**

1. The salt container must be refilled when the salt warning light in the control panel comes on. Though the salt container is filled enough, the indicator light may not black out before the salt fully dissolve. If there is no salt warning light in the control panel (for some models), you can judge when to load the salt into the softener by the cycles that the dishwasher had run (see the following schema).

2. If there are spills of the salt, a soak program could be run to wipe them out.

If salt is not added, it will cause poor cleaning effect of dishes, and will produce scale.

## **C. Fill the Rinse Aid Dispenser**

### **Function of Rinse Aid**

Rinse aid is automatically added during the last rinse, ensuring thorough rinsing, spot and streak free drying.

### **Attention!**

Only use branded rinse aid for dishwasher. Never fill the rinse aid dispenser with any other substances (e.g. dishwasher cleaning agent, liquid detergent). This would damage the appliance.

### **When to Refill the Rinse Aid Dispenser**

If there is no rinse-aid warning light on the control panel, you can judge the amount of rinse-aid by the color of the optical level indicator «D» located next to the cap. When the rinse-aid container is full, the whole indicator will be dark. As the rinse aid diminishes, the size of the dark dot decreases. You should never let the rinse aid get below 1 / 4 full.

As the rinse aid diminishes, the size of the black dot on the rinse aid level indicator changes, as illustrated below.

- Full
- ◐ 3/4 full
- ◑ 1/2 full
- ◒ 1/4 full - Should refill to eliminate spotting
- Empty

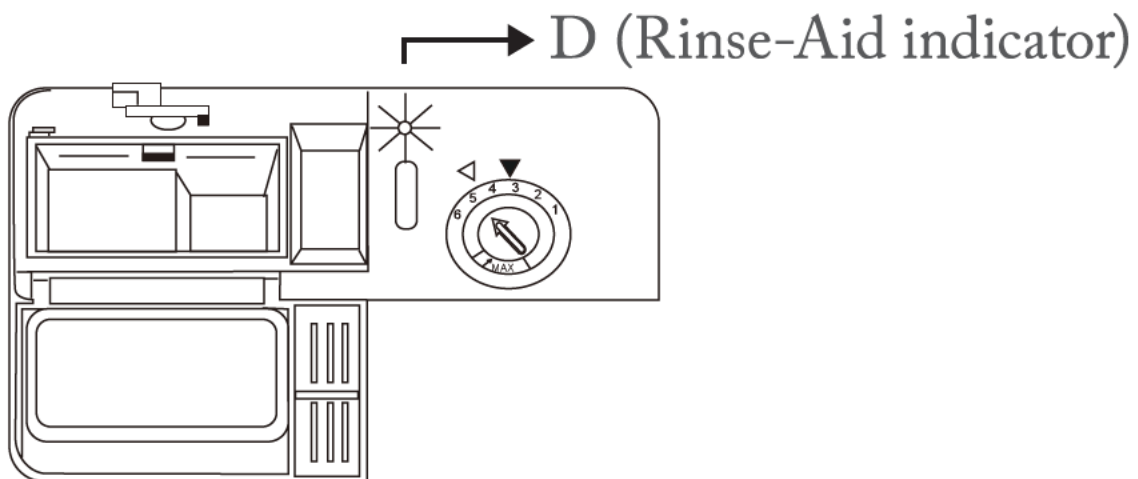

## RINSE AID DISPENSER

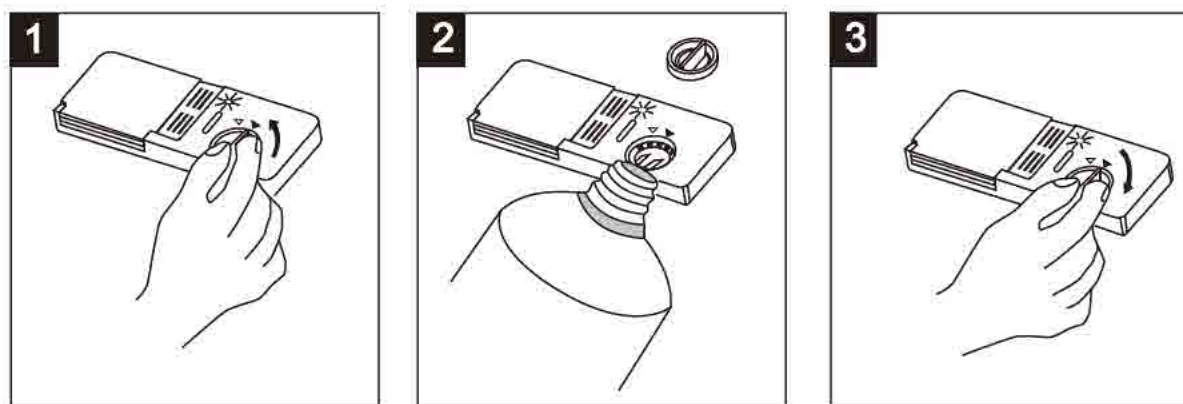

- ❶ To open the dispenser, turn the cap to the «open» (left) arrow and lift it out.
- ❷ Pour the rinse aid into the dispenser, be careful not to overfill.
- ❸ Replace the cap by inserting it aligned with «open» arrow and turning it to the «closed» (right) Arrow.

The rinse aid is released during the final rinse to prevent water from forming droplets on your dishes that can leave spots and streaks. It also improves drying by allowing water to sheet off the dishes.

Your dishwashers are designed to use liquid rinse aids. The rinse aid dispenser is located inside the door next to the detergent dispenser.

To fill the dispenser, open the cap and pour the rinse aid into the dispenser until the level

indicator turns completely black. The volume of the rinse aid container is about 140ml.

Be careful not to overfill the dispenser, because this could cause over sudsing. Wipe away any spills with a damp cloth. Don't forget to replace the cap before you close dishwasher door.

### **Attention!**

Clean up any rinse aid split during filling with an absorbent cloth to avoid excess foaming during the next wash.

### **Adjusting Rinse Aid Dispenser**

The rinse aid dispenser has four or six settings. Always start with the dispenser set on «4». If spots and poor drying are problems, increase the amount of rinse aid dispensed by removing the dispenser lid and rotating the dial to «5». If the dishes still are not drying properly or are spotted, adjust the dial to the next higher number until your dishes are spot-free. The dose is factory set in the position 5.

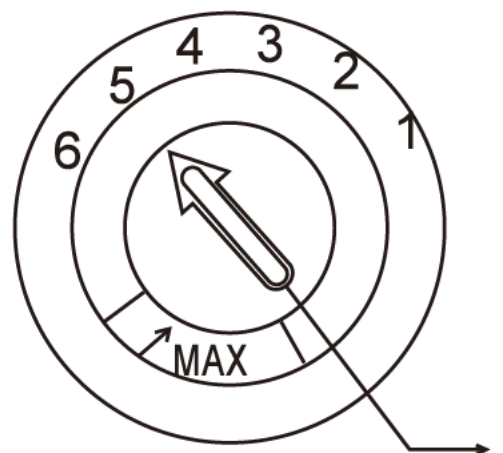

Adjust lever (Rinse)

**NOTE:** Increase the dose if there are drops of water or lime spots on the dishes after washing. Reduce it if there are sticky whitish streaks on the dishes or a bluish film on glassware or knife blades.

## **D. Function of Detergent**

Detergents with its chemical ingredients are necessary to remove dirt, crush dirt and transport it out of the dishwasher. Most of commercial quality detergents are suitable for this purpose.

### Concentrated Detergent

Based on their chemical composition, dishwasher can be split in two basic types:

- conventional, alkaline detergents with caustic components
- low alkaline concentrated detergents with natural enzymes

The use of «Eco» washing programme in conjunction with concentrated detergents reduces pollution and is good for your dishes; these washing programmes are specially matched to the dirt-dissolving properties of the

enzymes of the concentrated detergent. For this reason «Eco» washing programme in which concentrated detergents are used can achieve the same results that can otherwise only be achieved using «intensive» programme.

### **Detergent Tablets**

Detergent tablets of different brands dissolve at different speeds. For this reason some detergent cannot dissolve and develop their full cleaning power during short programmes. Therefore please use long programmes when using detergent tablets, to ensure the complete removal of detergent residuals.

### **Detergent Dispenser**

The dispenser must be refilled before the start of each washing cycle following the instructions provided in the Wash Cycle Table. Your dishwashers use less detergent and rinse aid than conventional dishwashers. Generally, only one tablespoon of detergent is needed for a normal wash load. Also, more heavily soiled items need more detergent. Always add the detergent just before starting dishwasher, otherwise it could get damp and will not dissolve properly.



## Amount of Detergent to Use

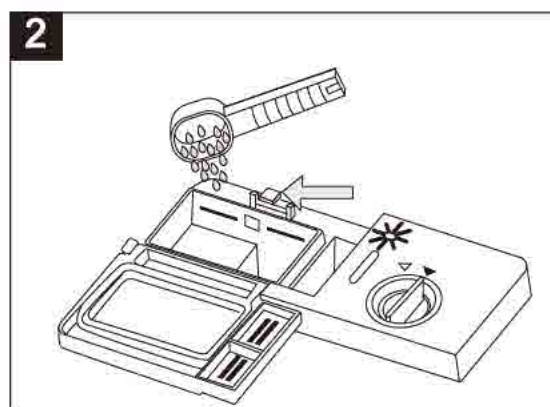
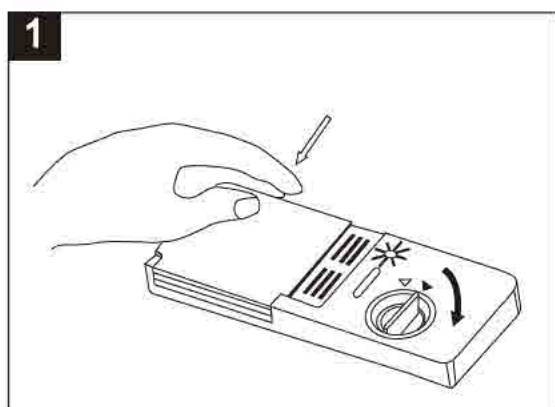

### NOTE:

- ❶ If the lid is closed: press release button. The lid springs open.
- ❷ Always add the detergent just before starting each wash cycle. Only use branded detergent aid for dishwasher.

### **WARNING!**

Dishwasher detergent is corrosive! Take care to keep it out of reach of children

Use only detergent specifically made for use in dishwashers. Keep your detergent fresh and dry. Don't put powder detergent into the dispenser until you're ready to wash dishes.

If the washing powder is not added, the washing effect will be poor, resulting in increased water and electricity consumption for secondary washing

## Fill in the detergent

Fill the detergent dispenser with detergent. The marking indicates the dosing levels, as illustrated on the right:

- ① The place of main wash cycle detergent placed, «MIN» means approximately 20g of detergent.
- ② The place of pre-wash cycle detergent placed, approximately 5g of detergent.

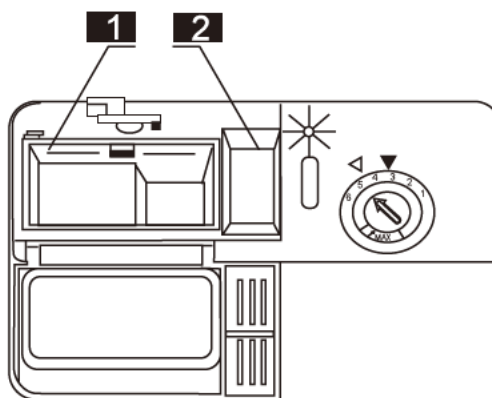

Please observe the manufacturer's dosing and storage recommendations as stated on the detergent packaging.

Close the lid and press until it locks in place.

If the dishes are heavily soiled, place an additional detergent dose in the pre-wash detergent chamber. This detergent will take effect during the pre-wash phase.

**NOTE:**

You find information about the amount of detergent for the single programme on the last page. Please be aware that according to the level soiling and the specific hardness of water, differences are possible.

Please observe the manufacturer's recommendations on the detergent packaging.

**Detergents**

There are 3 sorts of detergents

1. With phosphate and with chlorine
2. With phosphate and without chlorine
3. Without phosphate and without chloride

Normally new pulverized detergent is without phosphate. The water softener function of phosphate is not given. In this case we recommend to fill salt in the salt container even when the hardness of water is only 6 dH. If detergents without phosphate were used in case of hard water often white spots appear at dishes and glasses. In this case please

add more detergent to reach better results. Detergents without chlorine do only bleach a little. Strong and coloured spots will not be removed completely. In this case please choose a programme with higher temperature.

## **Half Load Function**

Half-load washing is an additional function.

When the number of dishes to be washed is small, this function can be selected, which can reduce total washing time, so as to save water and electricity. Intensive, Eco, 90min and 30min can add Half Load function, but Pre\_Rinse can't add Half Load function.

## LOADING THE DISHWASHER BASKETS

For best performance of the dishwasher, follow these loading guidelines. Features and appearance of baskets and silverware baskets may vary from your model.

Attention before or after Loading the Dishwasher Baskets

Scrape off any large amounts of leftover food.

It is not necessary to rinse the dishes under running water. Place objects in the dishwasher in the following way:

1. Items such as cups, glasses, pots/pans, etc. are stood upside down.
2. Curve items, or those with recesses, should be at a slant so that water can run off.
3. They are stacked securely and cannot tip over.
4. They do not prevent the spray arms from rotating while washing takes place.

Very small items should not be washed in the dishwasher as they could easily fall out of the baskets.

## **Removing the Dishes**

To prevent water dripping from the upper basket into the lower basket, we recommend that you empty the lower basket first and then the upper basket.

## **Loading the Upper Basket**

The upper basket is designed to hold more delicate and lighter dishware such as glasses, coffee and teacup and saucers, as well as plates, small bowls and shallow pans (as long as they are not too dirty). Position the dishes and cookware so that they do not get moved by the spray of water.

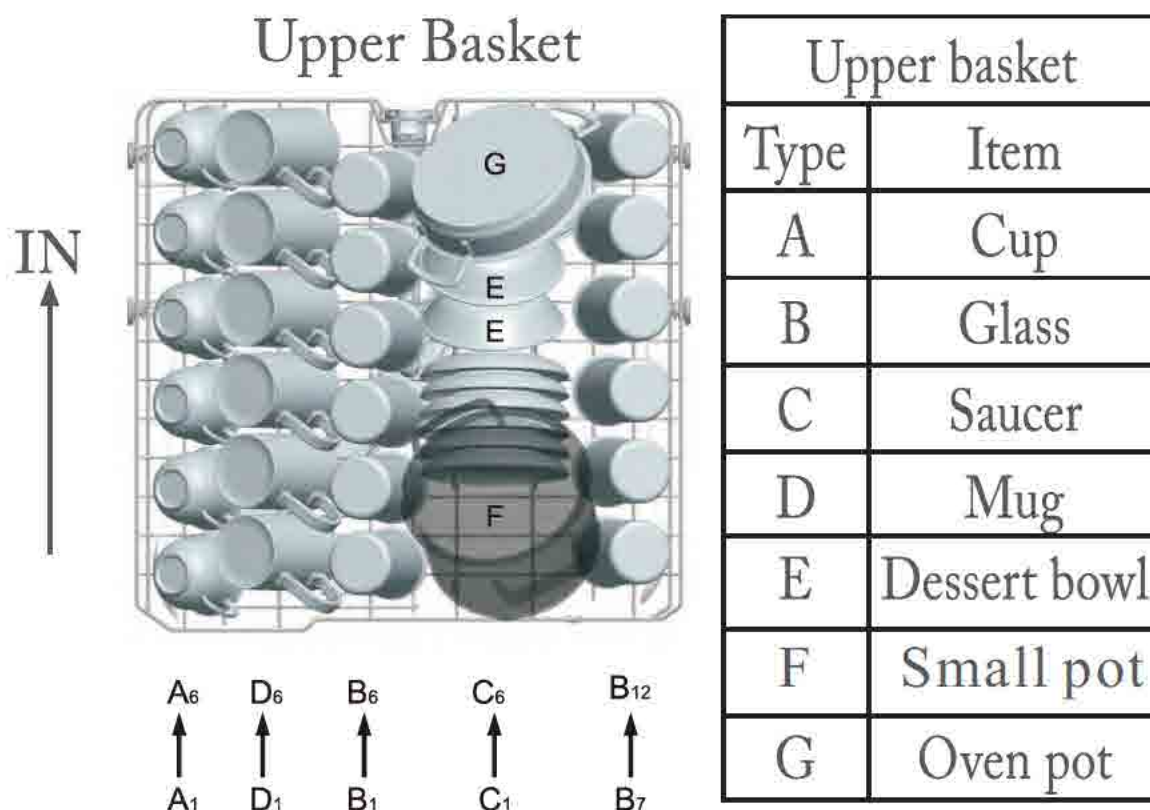

### Adjusting the Upper Basket

If required, the height of the upper basket can be adjusted in order to create more space for large utensils either in the upper basket or lower basket. The upper basket can be adjusted for height by putting wheels of different height into the rails. Long items, serving cutlery, salad servers or knives should be placed on the shelf so that they do not obstruct the rotation of the spray arms. The shelf can be folded back or removed when not be required for use.



### Loading the Lower Basket

We recommend that you place large items which are most difficult to clean into the lower basket: pots, pans, lids, serving dishes and bowls, as shown in the figure below.

It is preferable to place serving dishes and lids on the side of the baskets in order to avoid blocking the rotation of the top spray arm.

Pots, serving bowls, etc. must always be placed top down.

Deep pots should be slanted to allow water to flow out.

The bottom basket features fold down tine rows so that larger or more pots and pans can be loaded



## Lower Basket

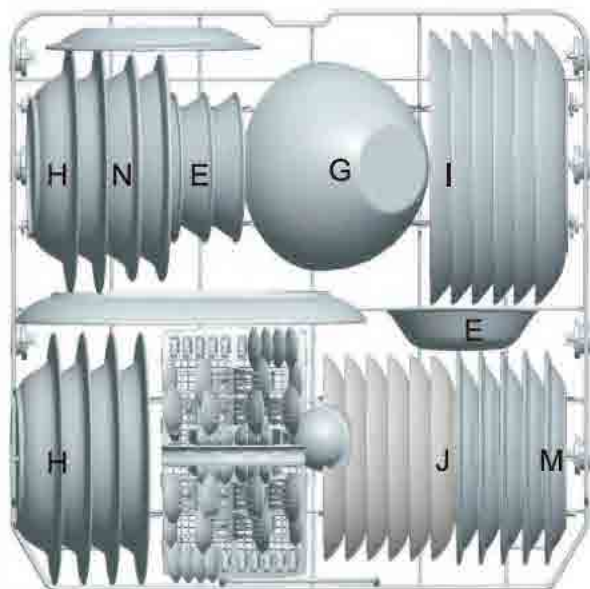

Lower basket	
Type	Item
E	Dessert bowl
H	Soup plate
I	Dinner plate
J	Dessert plate
K	Plate oval
L	Glass bowl
M	Dessert plate
N	Bowl

### ★ Lower basket

#### Folding racks

Folding racks consisting of two parts that are located on the lower basket of your machine are designed in order to let you place big items easier as pots, pans, etc.

If requested, each part can be folded separately, or all of them can be folded and larger space can be obtained. You can use folding racks by raising then upwards.

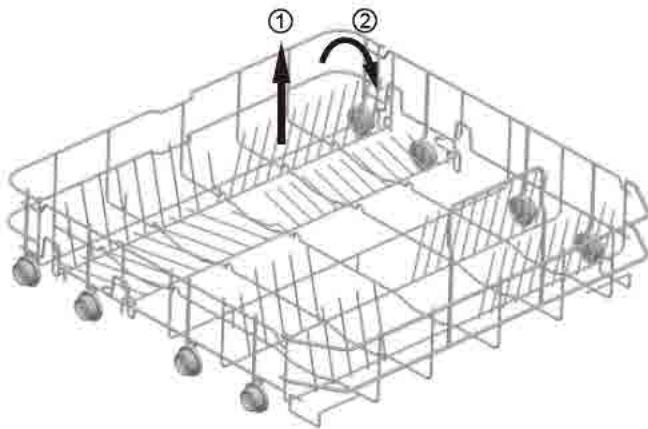

★ For optional

### **Cutlery Basket**

Cutlery should be placed in the cutlery basket with handles at the bottom: If the basket has side baskets, the spoon should be loaded individually into the appropriate slots, especially long utensils should be placed in the horizontal position at the front of the upper basket.

### Cutlery basket

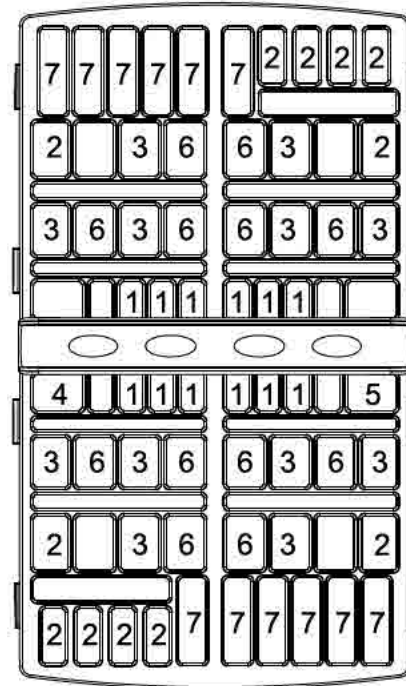
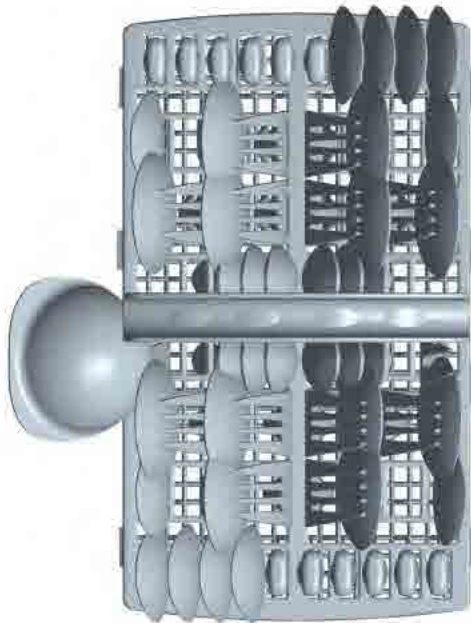

### Door side

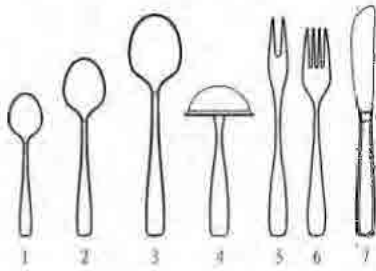

Cutlery basket	
Type	Item
1	Tea spoons
2	Dessert spoons
3	Soup spoons
4	Gravy ladle
5	Serving fork
6	Forks
7	Knives

For washing in the dishwasher the following cutlery/dishes

Are not suitable

Cutlery with wooden, horn china or mother-of-pearl handles

Plastic items that are not heat resistant

Older cutlery with glued parts that is not temperature resistant

Bonded cutlery items or dishes

Pewter or cooper items

Lead crystal glass

Steel items subject to rusting

Wooden platters

Items made from synthetic fibre



**WARNING!**

Do not let any item extend through bottom

The following cutlery/dishes

Are of limited suitability

Some types of glasses can become dull after a large number of washes

Silver and aluminium parts have a tendency to discolour during washing

Glazed patterns may fade if machine washed frequently

**NOTE:** Do not put in items that are dirty of cigarette ash, candle wax, lacquer or paint. If you buy new dishes please make sure that they are suitable for dishwashers.

**NOTE:** Please do not overload your dishwasher. There is only space for 12 standard dishes. Do not use dish that is not suitable for dishwashers. This is important for good results and for reasonable energy consumption.

### **Loading Cutlery and Dishes**

Before loading the dishes, you should:

Remove large left-over

Soften remnants of burnt food in pans

### **When Loading the Dishes and Cutlery, Please Note:**

Dishes and cutlery must not impede the rotation of the spray arms.

Load hollow items such as cups, glasses, pans etc. with the opening downwards so that water cannot collect in the container or a deep base.

Dishes and items of cutlery must not lie inside one another, or cover each other

- To avoid damage to glasses, they must not touch
- Load large items which are most difficult to clean into the lower basket
- The upper basket is designed to hold more delicate and lighter dishware such as glasses, coffee and tea cups

### **Attention!**

Long bladed knives stored in an upright position are a potential hazard!

Long and/or sharp items of cutlery such as carving knives must be positioned horizontally in the upper basket

### **WARNING:**

If tableware placement is not standard, it will cause poor cleaning effect

## **Damage to Glassware and other Dishes**

Possible causes:

- Type of glass or manufacturing process.  
Chemical composition of detergent.
- Water temperature and duration of dishwasher programme.

### Suggested remedy:





- Use glassware or porcelain dishes that have been marked dishwasher-proof by the manufacturer.
- Use a mild detergent that is described as kind of dishes. If necessary, seek further information from detergent manufacturers.
- Select a programme with a low temperature.
- To prevent damage, take glass and cutlery out of the dishwasher as soon as possible after the programme has ended.

### At the End of the Wash

When the working cycle has finished, The digital display appears «—», then stop. Turn off the appliance using the «Power» button, shut off the water supply and open the door of the dishwasher. Wait a few minutes before unloading the dishwasher to avoid handling the dishes and utensils while they are still hot and more susceptible to breakage. They will also dry better.

## STARTING A WASHING PROGRAMME

### Wash cycle table

Program	Cycle Selection Information	Description of Cycle	Detergent Pre/main (g)	Running Time (min)	Energy (kWh)	Water (L)
<b>Eco</b> (*EN60436) (Standard Programme)	For normally soiled loads, such as pots, plates, glasses and lightly soiled pans, standard daily cycle.	Pre-wash Main wash(44°C) Hot rinse Drying	4/16	237	0.922	11
 Intensive	For the heaviest soiled loads, such as pots, pans, casserole dishes and dishes that have been sitting with dried food on them for a while.	Pre-wash Main wash(60°C) Rinse 1 Rinse 2 Hot rinse Drying	4/16	180	1.300	16
 90min	For lightly and normally soiled plates and pans for every day. (Run cycle immediately after use)	Pre-wash Main wash(50°C) Rinse Hot rinse Drying	3/15	90	0,890	14
 30 min	A shorter wash for lightly soiled loads that do not need drying.	Main wash(40°C) Hot rinse	15	30	0,500	7
 Pre-Rinse	To rinse dishes that you plan to wash later that day	Pre-wash	\	11	0.010	4

1. The ECO program is suitable to clean normally soiled tableware, it is the most efficient program in terms of its combined energy and water consumption.



2. Manual pre-rinsing of tableware items leads to increased water and energy consumption and is not recommended .water and energy consumption and is not recommended .
3. Washing tableware in a household dishwasher usually consumes less energy and water than hand dishwashing when the household dishwasher is used according to this instruction manual.

\*EN 60436: this program is the test cycle

The information for comparability test in accordance with EN60436, as follows:

- Capacity: 12 settings
- Position of upper basket :upper wheels on rails
- Rinse aid setting:6(or 4 for four setting dispenser)

## Turning on the Appliance

Starting a wash cycle...

Draw out the lower and upper basket, load the dishes and

1. Push them back. It is recommended to load the lower basket first, then the upper one (see the section entitled «Loading the Dishwasher baskets»). Pour in the detergent (see the section entitled «**PRIOR USING FOR THE FIRST TIME** »).
2. Insert the plug into the socket. The power supply is 220-240V~, 50 Hz.

Make sure that the water supply is turned on to full pressure. Close the door, press the «Power» button, Press the Programme button to select a desired «Wash cycle». (See the section entitled «Wash Cycle Table»). With a little force to ensure the door is properly closed.

**NOTE:** A click could be heard when the door is closed perfectly.

When the washing is over, you can shut off the switch by pressing «Power» button.

## **Switching on**

1. Open the tap, if it is closed.
2. Close the door.
3. Make sure the spray arms are not obstructed.
4. Switch the dishwasher on using the « Start/ Pause » button.

## **Select a program**

Choose your program according to the type of load and how dirty it is.

The different programs and their uses are described in the program chart later on in this booklet. Use the program button to select the expected program .

## **Change the Program**

Premise: A cycle that is underway can only be modified if it has only been running for a short time. Otherwise, the detergent may have already been released, and the appliance may have already drained the wash water. If this is the case, the detergent dispenser must be refilled (see the section entitled « Fill in the Detergent»).

1. Press the «Power» button to cancel the program.
2. Turn on it again and restart a new washing cycle (see the section entitled «Starting a wash cycle. . .») or press program button to change the program.

**▲ NOTE:** If you open the door when the washing cycle underway, the appliance will pause and emit warning signals, the digital display show «E1» and flash. When you close the door, the machine will keep on working after 10 seconds.

### **Forget to Add Dish**

A forgotten dish can be added any time before the detergent cup opens.

1. Open the door a little to stop the washing.
2. After the spray arms stop working, you can open the door completely.
3. Add forgotten dishes.
4. Close the door, the dishwasher will work after ten seconds.

### **▲ WARNING!**

It is dangerous to open the door when washing, because the hot water may scald you.

## Switch Off the Dishwasher

The digital display appears «—», only in this case the program has ended.

1. Switch off the dishwasher by pressing the “Power» button. Or just wait for 15 minutes, the power supply will automatically disconnect.
2. Turn off the water tap!

Open the door carefully. Hot steam may escape when the door is opened!

- Hot dishes are sensitive to knocks. The dishes should be allowed to cool down around 15 minutes before removing from the appliance.
- Open the dishwasher’s door, leave it ajar and wait a few minutes before removing the dishes. In this way they will be cooler and the drying will be improved.

## Unloading the dishwasher

It is normal that the dishwasher is wet inside. Empty the lower basket first and then the upper one. This will avoid water dripping from the upper basket onto the dishes in the lower one.

## MAINTENANCE AND CLEANING

### Filter system

Filtering system	The filter is used to avoid the big remnants and other sundries getting inside the pump. The residue can obstruct the filter in sometime.
------------------	---

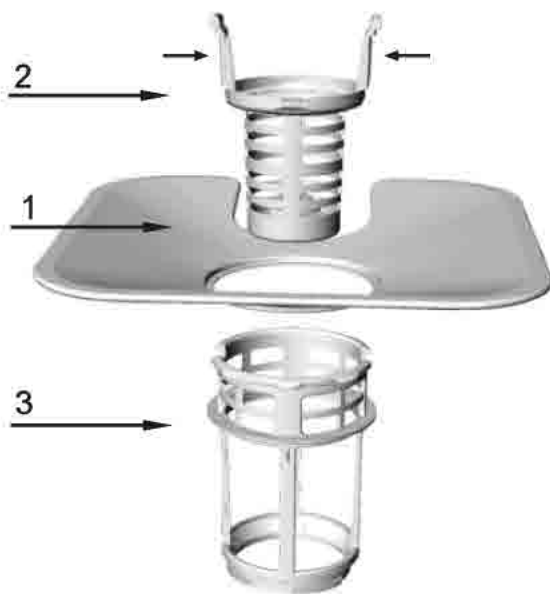

The filter system consists of a coarse filter, a flat (Main filter) and a micro filter (fine filter).

#### 1. Flat filter

Food and debris will be trapped by a special jet on the lower spray arm.

#### 2. Coarse filter

Big debris, such as

bone and glass that could clog the drain will be trapped in the coarse filter.

To remove an item caught in this filter, gently squeeze the taps on the top of this filter and lift it out.

### 3. Micro filter

This filter holds soil and food residue in the sump area and prevents it from being redeposit on the dishes during a cycle.

- Inspect the filters for obstructions every time the dishwasher has been used.
- By unscrewing the coarse filter, you can remove the filter system. Remove any food remnants and clean the filters under running water.



Step 1: contrarotate the Coarse filter ,and then lift it up;

Step 2: lift the Flat filter up

NOTE: If operate from step 1 to step 2, the filter system will be removed; while operate from step 2 to step 1, the filter system will be installed.

## **Filter assembly**

For best performance and results, the filter assembly must be cleaned. The filter efficiently removes food particles from the wash water, allowing it to be recirculated during the cycle. For this reason, it is a good idea to remove the larger food particles trapped in the filter after each wash cycle by rinsing the semicircular filter and cup under running water. To remove the filter assembly, pull on the cup handle in the upward direction. The entire filter assembly should be cleaned once a week. To clean the coarse filter and the micro filter, use a cleaning brush. Then, reassemble the filter parts as shown in the figures above and reinsert the entire assembly in the dishwasher, positioning in its seat and pressing downward. The dishwasher must never be used without the filters. Improper replacement of the filter may reduce the performance level of the appliance and damage dishes and utensils.



## **▲ WARNING!**

Never run the dishwasher without the filters in place. When cleaning the filters, don't knock on them.

Otherwise, the filters could be contorted and the performance of dishwasher could be debased.

### **Cleaning the Spray Arms**

It is necessary to clean the spray arms regularly for hard water chemicals will clog the spray arm jets and bearings.

To remove the spray arms, screw off the nut clockwise to take out the washer on top of the spray arm and remove the arm.

Wash the arms in soapy and warm water and use a soft brush to clean the jets. Replace them after rinsing thoroughly.

### **Caring for the Dishwasher**

To clean the control panel, use a lightly dampened cloth then dry thoroughly.

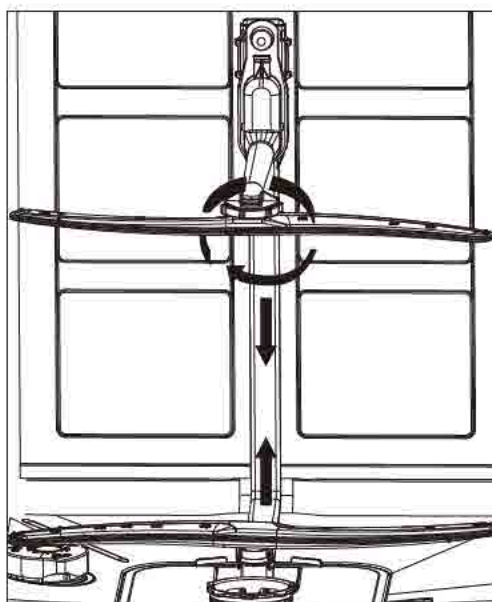

To clean the exterior, use a good appliance polish wax.

Never use sharp objects, scouring pads or harsh cleaners on any part of the dishwasher.

### **Protect Against Freezing**

If your dishwasher is left in an unheated place during the winter, ask a service technical to:

1. Cut off electrical power to the dishwasher.
2. Turn off the water supply and disconnect the water inlet pipe from the water valve.
3. Drain water from the inlet pipe and water valve. (Use a pan to catch the water)
4. Reconnect the water inlet pipe to the water valve.
5. Remove the filter in the tub and the bottom and use a sponge to use up water in sump.

### **Cleaning the Door**

To clean the edge around the door, you should use only a soft warm, damp rag. To prevent penetration of water into the door lock and electrical components, do not use a spray cleaner of any kind.

Also, never use abrasive cleaners or scouring pads on the outer surfaces because they will scratch the finish. Some papers towels can also scratch or leave marks on the surface.

Follow these steps when there is foreign material in the dishwasher.

### **▲ WARNING!**

Never use a spray cleaner to clean the door panel for it could damage the door lock and electrical components. It is not allowed to use the abrasive agent or some paper towel because of the risk of scratching or leaving spots on the stainless-steel surface.

## **How to Keep Your Dishwasher in Shape**

### **• After Every Wash**

After every wash, turn off the water supply to the appliance and leave the door slightly ajar so that moisture and odors are not trapped inside.

### **• Remove the Plug**

Before cleaning or performing maintenance, always remove the plug from the socket. Do not run risks.

- **No Solvents or Abrasive Cleaning**  
To clean the exterior and rubber parts of the dishwasher, do not use solvents or abrasive cleaning products. Use only a cloth and warm soapy water. To remove spots or stains from the surface of the interior, use a cloth dampened with water and a little white vinegar, or a cleaning product made specifically for dishwashers.
- **When You Go on holiday**  
When you go on holiday, it is recommended that you run a wash cycle with the dishwasher empty and then remove the plug from the socket, turn off the water supply and leave the door of the appliance slightly ajar. This will help the seals last longer and prevent odors from forming in the appliance.
- **Moving the Appliance**  
If the appliance must be moved, try to keep it in the vertical position. If absolutely necessary, it can be positioned on its back.

- **Seals**

One of the factors that cause odors to form in the dishwasher is food that remains trapped in the seals. Periodic cleaning with a damp sponge will prevent this.



Attention:

The installation of the pipes and electrical equipments should be done by professionals.



Warning



Electrical Shock Hazard!

Disconnect electrical power before installing dishwasher.

Failure to do so can result in death or electrical shock.

## INSTALLATION

- ▲ Keep this instruction manual in a safe place for future reference. If the appliance is sold, given away or moved, please ensure the manual is kept with the machine, so that the new owner may benefit from the advice contained within it.
- ▲ Please read this instruction manual carefully: it contains important information regarding the safe installation, use and maintenance of the appliance.
- ▲ If the appliance must be moved at any time, keep it in an upright position; if absolutely necessary, it may be tilted onto its back.

### Positioning and leveling

1. Remove the appliance from all packaging and check that it has not been damaged during transportation. If it has been damaged, contact the retailer and do not proceed and further with the installation process.

2. Check the dishwasher by placing it so that its sides or back panel are in contact with the adjacent cabinets or even with the wall. This appliance can also be recessed under a single worktop .
3. Position the dishwasher on a level and sturdy floor. If the floor is uneven, the front feet of the appliance may be adjusted until it reaches a horizontal position (the angle of inclination must not exceed 2 degrees). If the appliance is levelled correctly, it will be more stable and much less likely to move or cause vibrations and noise while it is operation.

### **Connecting the water and electricity supplies**

- ▲ Connection to the water and electricity supplies should only be performed by a qualified technician.
- ▲ The dishwasher should not stand on top of the water hoses or the electricity supply cable.
- ▲ The appliance must be connected to the water supply network using new piping. Do not use old piping.

## ★ Connecting the water inlet hose

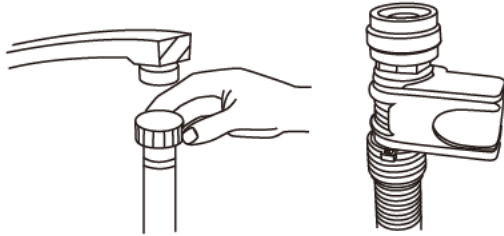

Connect the cold water supply hose to a threaded 3/4(inch) connector and make sure that it is fastened tightly in place.

If the water pipes are new or have not been used for an extended period of time, let the water run to make sure that the water is clear and free of impurities. If this precaution is not taken, there is a risk that the water inlet can get blocked and the appliance could be damaged.

## Connecting the water outlet hose

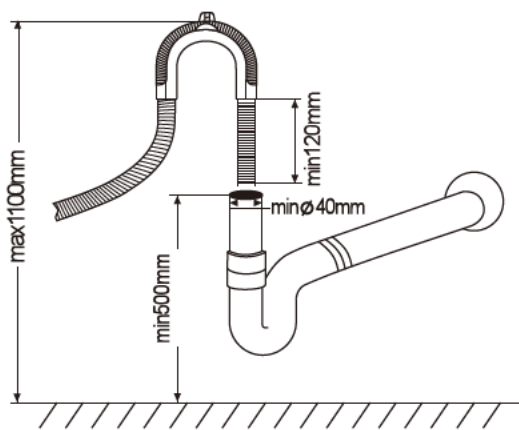

Fit the drainage hose of your machine to the drainage pipe without bending.

If the length of the hose is not sufficient, apply to the authorized service for an extension made from

the same material as the original. Remember that the length of the hose should not exceed 4 meters even when with an extension.



If the drainage hose is longer than 4 m, the dishes will not be cleaned properly. Secure your hose firmly to the drainage pipe to avoid it coming off during the washing process.

### **Electrical connection**

Before inserting the plug into the electrical socket, make sure that:

- The socket is earthed and complies with current regulations;
- The socket can withstand the maximum load of the appliance, which is indicated on the data plate located on the inside of the door (see description of the appliance);
- The power supply voltage falls within the values indicated on the data plate on the inside of the door;
- The socket is compatible with the plug of the appliance. If this is not the case, ask an authorised technician to replace the plug (see assistance); do not use extension cables or multiple sockets.

★ For optional

## **Positioning the Appliance**

Position the appliance in the desired location. The back should rest against the wall behind it, and the sides, along the adjacent cabinets or wall. The dishwasher is equipped with water supply and drain hoses that can be positioned to the right or the left to facilitate proper installation.

## **Leveling the Appliance**

Once the appliance is positioned, adjust the feet (screwing them in or out) to adjust the height of the dishwasher, making it level. In any case, the appliance should not be inclined more than 2° .

**NOTE:** The maximum adjustment height of the feet is 20 mm.

## **How to Drain Excess Water From Hoses**

If the sink is 1000mm higher from the floor, the excess water in hoses cannot be drained directly into the sink. It will be necessary to drain excess water from hoses into a bowl or a suitable container that is held outside and lower than the sink.

- ▲ Once the appliance has been installed, the power supply cable and the electrical socket should be easily accessible.
- ▲ The cable should not be bent or compressed.
- ▲ If the power supply cable is damaged, it must be replaced by the manufacturer or its Technical Assistance Service in order to prevent all potential hazards.(See Assistance)
- ▲ The company shall not be held responsible for any incidents that occur if these regulations are not observed.

### **Advice regarding the first wash cycle**

After the appliance has been installed, immediately before running the first wash cycle, completely fill the salt dispenser with and add approximately 2 Kg of salt (see Rinse aid and refined salt). The water may overflow: this is normal and is not a cause for concern. It is also normal that the LOW SALT indicator light continues to flash for a few cycles after the salt has been loaded.

## **Water Outlet**

Connect the water drain hose. The drain hose must be correctly fitted to avoid water leaks.

Ensure that the water inlet hose is not kinked or squashed.

## **Extension Hose**

If you need a drain hose extension, observe to use a similar drain hose.

It must be no longer than 4 metres; otherwise the cleaning effect of the dishwasher could be reduced.

## **Syphon Connection**

The waste connection must be at a height of between 50cm (minimum) and 100cm (maximum) from the bottom of the dish. The water drain hose should be fixed by a hose clip.

## **Start of Dishwasher**

The followings should be checked before starting the dishwasher:

1. Whether the dishwasher is level and fixed
2. Whether the inlet valve is opened
3. Whether there is leakage at the connections of the conducts
4. Whether the wires are tightly connected
5. Whether the power is switched on
6. Whether the inlet and drain hoses are knotted
7. All packing materials and printings should be taken out from the dishwasher

## **Attention**

After installation, please put this manual into the bags of printings.

The content of this manual is very helpful to the users.

## TROUBLESHOOTING TIPS

### Error codes



When some malfunctions happen, the appliance will display error codes to warn you.

Codes	Meanings	Possible Causes
E1	Door open	The door is opened when the dishwasher is operating
E2	Water inlet	Water inlet malfunction
E4	Temperature sensor	Temperature sensor malfunction
E5	Overflow/ leakage	Overflow occurs/ Water leakage occurs
E7	Heating element	Abnormal heating

## **▲ WARNING!**

If overflow occurs, turn off the main water supply before calling a service. If there is water in the base pan because of an overflow or small leak, the water should be removed before restarting the dishwasher.

### **Availability of Spare Parts**

**Replacing certain parts of your household electrical appliance may lead to a danger. Please ensure that you have the necessary skills and own all tools required to carry out the self-repair operations safely. Otherwise, please contact a qualified professional.**

1. Seven years after placing the last unit of the model on the market: Motor, circulation and drain pump, heaters and heating elements, including heat pumps (separately or bundled), piping and related equipment including all hoses, valves, filters and aqua stops, structural and interior parts related to door assemblies (separately or bundled), printed circuit boards, electronic displays, pressure switches, thermostats and sensors, software and firmware including reset software.
2. Ten years after placing the last unit of the model on the market: Door hinge and seals, other seals, spray arms, drain filters, interior racks and plastic peripherals such as baskets and lids.

## Before Calling for Service



Reviewing the charts on the following pages may make you be free of calling for service.

Problem	Possible Causes	What To Do
Dishwasher doesn't run	Fuse blown, or the circuit breaker acted	Replace fuse or reset circuit breaker. Remove any other appliances sharing the same circuit with the dishwasher.
	Power supply is not turned on	Make sure the dishwasher is turned on and the door is closed securely. Make sure the power cord is properly plugged into the wall socket.
	Water pressure is low	Check that the water supply is connected properly and the water is turned on.
Drain pump doesn't stop	Overflow	The system is designed to detect an overflow. When it does, it shuts off the circulation pump and turns on the drain pump.
Noise	Some audible sounds are normal	Sound from detergent cup opening.
	Utensils are not secure in the baskets or something small has dropped into the basket	To ensure everything is secured in the dishwasher.
	Motor hums	Dishwasher has not been used regularly. If you do not use it often, remember to set it to fill and pump out every week, which will help keep the seal moist.



Problem	Possible Causes	What To Do
Suds in the tub	Improper detergent	Use only the special dishwasher detergent to avoid suds. If this occurs, open the dishwasher and let suds evaporate. Add 1 gallon of cold water to the tub. Close and latch the dishwasher, then start the "pre-rinse" wash cycle to drain out the water... Repeat if necessary.
	Spilled rinse agent	Always wipe up rinse agent spills immediately.
Stained tub interior	Detergent with colorant was used	Make sure that the detergent is the one without colorant.
Dishes and flatware not clean	Improper program Improper basket loading	Select a stronger programme. Make sure that the action of the detergent dispenser and spray arms are not blocked by large dishware.
Spots and filming on glasses and flatware	<ol style="list-style-type: none"> <li>1 Extremely hard water</li> <li>2 Low inlet temperature</li> <li>3 Overloading the dishwasher</li> <li>4 Improper loading</li> <li>5 Old or damp powder detergent</li> <li>6 Empty rinse agent dispenser</li> <li>7 Incorrect dosage of detergent</li> </ol>	<p>To remove spots from glassware:</p> <ol style="list-style-type: none"> <li>1 Take out all metal utensils out of the dishwasher.</li> <li>2 Do not add detergent.</li> <li>3 Choose the longest cycle.</li> <li>4 Start the dishwasher and allow it to run for about 18 to 22 minutes, then it will be in the main wash.</li> <li>5 Open the door to pour 2 cups of white vinegar into the bottom of the dishwasher.</li> <li>6 Close the door and let the dishwasher complete the cycle. If the vinegar does not work: Repeat as above, except use 1/4 cup (60 ml) of citric acid crystals instead of vinegar.</li> </ol>
Cloudiness on glassware	Combination of soft water and too much detergent	Use less detergent if you have soft water and select a shortest cycle to wash the glassware and to get them clean.

Problem	Possible Causes	What To Do
Yellow or brown film on inside surfaces	Tea or coffee stains	Using a solution of 1/2 cup of bleach and 3 cups of warm water to remove the stains by hand. ▲ WARNING You have to wait for 20 minutes after a cycle to let the heating elements cool down before cleaning interior; otherwise, burns will happen.
	Iron deposits in water can cause an overall film	You have to call a water softener company for a special filter.
White film on inside surface	Hard water minerals	To clean the interior, use a damp sponge with dishwasher detergent and wear rubber gloves. Never use any other cleaner than dishwasher detergent for the risk of foaming or suds.
The Detergent dispenser lid cannot be closed properly	Clogged detergent residue is blocking the catch	Clean the detergent from the catch.
Detergent left in dispenser cups	Dishes block detergent Cups	Re-loading the dishes properly.
Steam	Normal phenomenon	There is some steam coming through the vent by the door latch during drying and water draining.
Black or gray marks on dishes	Aluminum utensils have rubbed against dishes	Use a mild abrasive cleaner to eliminate those marks.
Water standing on the bottom of the tub	This is normal	A small amount of clean water around the outlet on the tub bottom keeps the water seal lubricated.

Problem	Possible Causes	What To Do
Dishwasher leaks	Overfill dispenser or rinse aid spills	Be careful not to overfill the rinse aid dispenser. Spilled rinse aid could cause oversudsing and lead to overflowing. Wipe away any spills with a damp cloth.
	Dishwasher isn't level	Make sure the dishwasher is level.

If the above chart does not solve your problem, contact a dedicated repairman.

**▲** Self-maintenance, unprofessional maintenance will affect the safety of the product use, affect the implementation of the warranty policy.

## TECHNICAL DATA SHEET

### Sheet of household dishwasher according to EU Directive 2019/2017:

**Supplier's name and trade mark :**FAR

**Supplier's address:**CONFORAMA FRANCE SA 80 Boulevard du Mandinet LOGNES 77432  
MARNE LA VALLEE CEDEX 2 FRANCE.

**Model identifier:**LV12C49G22W

#### General product parameters :

Parameter	Value	Parameter	Value	
Rated capacity (ps)	12	Dimensions in cm	Height	85
			Width	60
			Depth	60
EEl	55.9	Energy efficiency class	E	
Cleaning performance index	1.130	Drying performance index	1.090	
Energy consumption in kWh [per cycle], based on the eco programme using cold water fill. Actual energy consumption will depend on how the appliance is used.	0.922	Water consumption in litres [per cycle], based on the eco programme. Actual water consumption will depend on how the appliance is used and on the hardness of the water.	11	
Programme duration (h:min)	3:57	Type	Free-standing	
Airborne acoustical noise emissions (dB(A) re 1 pW)	49	Airborne acoustical noise emission class	C	

Off-mode (W)	0.49	Standby mode (W)	0.6
Delay start (W) (if applicable)	1	Networked standby (W) (if applicable)	-
<b>Minimum duration of the guarantee offered by the supplier:</b> 24 months			
<b>Additional information:</b> N/A			
Weblink to the supplier's website, where the information in point 6 of Annex II to Commission Regulation (EU) 2019/2022 is found: <a href="http://www.conforama.fr">www.conforama.fr</a>			
Power consumption	1850 W		
Rated voltage / frequency	220-240V~50Hz		

Flash the QR code on your appliance to access its main information.

## NOTE:

1. A(highest efficiency) to G(lowest efficiency).  
The device meets the European standards and the directives in the current version at delivery.

-LVD 2014/35/EU

-EMC 2014/30/EU

-EU 2019/2022

NOTE : The above values have been measured in accordance with standards underspecified operating conditions. Results may vary greatly according to quantity and pollution of the dishes, water hardness .amount of detergent, etc.

The manual is based on the European Union's standards and rules.

**This instruction book is also available on our website: [www.conforama.fr](http://www.conforama.fr).**

## DISPOSAL OF OLD ELECTRICAL APPLIANCES



European directive 2012/19/EU on Waste from Electrical and Electronic Equipment (WEEE), requires that used household appliances are not thrown into the normal municipal waste stream. Used appliances must be collected separately in order to optimize the rate of recovery and recycling of materials that compose them, and to reduce the impact on human health and on the environment. The crossed bin symbol is affixed to all the products to remind you of the obligations of separated collection.



LE TRI  
+ FACILE



*Séparez les éléments avant de trier*

The minimum period during which spare parts are available: 10 years.

If you have a problem with your product, before going to your Conforama store, please get in touch with our aftersales services for electrical household appliances:

[www.confo.saveo.fr](http://www.confo.saveo.fr)

09 69 32 05 05



CONFORAMA France SA  
80 Boulevard du Mandinet  
Lognes  
77432 Marne la Vallée Cedex 2  
FRANCE

