



RI 3E 122181/20 A+HO



MANUEL D'UTILISATION

FAR RI 3E 122181/20 A+HO

Nous vous remercions d'avoir choisi la qualité FAR. Ce produit a été créé par notre équipe de professionnels et selon la réglementation européenne. Pour une meilleure utilisation de votre nouvel appareil, nous vous recommandons de lire attentivement ce manuel d'instructions et de le conserver pour toute référence ultérieure.

TABLE DES MATIÈRES

INSTRUCTIONS DE SÉCURITÉ	FR-2
DESCRIPTION.....	FR-9
INVERSER LE CÔTÉ D'OUVERTURE DE LA PORTE	FR-13
INSTALLATION.....	FR-18
UTILISATION QUOTIDIENNE	FR-23
ENLÈVEMENT DES APPAREILS MÉNAGERS USAGÉS	FR-46

INSTRUCTIONS DE SÉCURITÉ

- MISES EN GARDE IMPORTANTES: LIRE ATTENTIVEMENT ET CONSERVER POUR REFERENCE ULTERIEURE
- Cet appareil est destiné à être utilisé dans des applications domestiques et analogues telles que:
 - des coins cuisines réservés au personnel dans des magasins, bureaux et autres environnements professionnels;
 - des fermes;
 - l'utilisation par les clients des hôtels, motels et autres environnements à caractère résidentiel;
 - des environnements du type chambres d'hôtes.
- Cet appareil n'est pas destiné à être utilisé dans les applications suivantes
 - la restauration et autre applications similaires et la vente au détail
- MISE EN GARDE: Maintenir dégagées les ouvertures de ventilation dans l'enceinte de l'appareil ou dans la structure d'encastrement.

- MISE EN GARDE: Ne pas utiliser de dispositifs mécaniques ou autres moyens pour accélérer le processus de dégivrage autres que ceux recommandés par le fabricant.
- MISE EN GARDE: Ne pas endommager le circuit de réfrigération.
- Si le circuit de réfrigération est endommagé :
 - Eviter les flammes nues ou étincelles d'allumage
 - Bien ventiler la pièce où l'appareil est installé.
- MISE EN GARDE: Ne pas utiliser d'appareils électriques à l'intérieur du compartiment de stockage des denrées, à moins qu'ils ne soient du type recommandé par le fabricant.
- Les enfants âgés de 3 à 8 ans sont autorisés à charger et décharger **des appareils de réfrigération.**
- Cet appareil peut être utilisé par des enfants âgés d'au moins 8 ans et par des personnes ayant des capacités physiques, sensorielles ou mentales réduites ou dénuées d'expérience ou de

connaissance, s'ils (si elles) sont correctement surveillé(e)s ou si des instructions relatives à l'utilisation de l'appareil en toute sécurité leur ont été données et si les risques encourus ont été appréhendés. Les enfants ne doivent pas jouer avec l'appareil. Le nettoyage et l'entretien par l'utilisateur ne doivent pas être effectués par des enfants sans surveillance.

- **AVERTISSEMENT:** lors du positionnement de l'appareil, assurez-vous que le cordon d'alimentation n'est pas coincé ni endommagé.
- Si le câble d'alimentation est endommagé, il doit être remplacé par le fabricant, son service après vente ou des personnes de qualification similaire afin d'éviter un danger.
- **AVERTISSEMENT:** Ne placez pas plusieurs prises de courant portables ou blocs d'alimentation portables à l'arrière de l'appareil.
- **MISE EN GARDE:** Pour éviter tout risque dû à l'instabilité de l'appareil, celui-ci doit

être fixé conformément aux instructions.

- Ne pas stocker dans cet appareil des substances explosives telles que des aérosols contenant des gaz propulseurs inflammables.
- **MISE EN GARDE:** Remplir les bacs à glaçons uniquement avec de l'eau potable.
- En ce qui concerne les informations pour l'installation, la manipulation, l'entretien et la mise au rebut de l'appareil, ainsi que la méthode de remplacement de la lampe d'éclairage, veuillez vous référer aux paragraphes ci-après de la notice.
- En ce qui concerne les informations pour la méthode pour remplacer les lampes éclairage, référez-vous au paragraphe ci-après de la notice.
- **GAZ REFRIGERANT**



MISE EN GARDE:

Substances inflammables / Risque d'incendie.

- Pour éviter la contamination des aliments, veuillez respecter les instructions suivantes:
 - L'ouverture prolongée de la porte peut entraîner une augmentation significative de la température dans les compartiments de l'appareil.
 - Nettoyez régulièrement les surfaces pouvant entrer en contact avec des aliments et des systèmes de drainage accessibles.
 - Nettoyer les réservoirs d'eau s'ils n'ont pas été utilisés pendant 48 h; rincer le système d'alimentation en eau raccordé à une source d'eau si l'eau n'a pas été aspirée pendant 5 jours.
 - Rangez la viande et le poisson crus dans des récipients appropriés au réfrigérateur, de manière à ce qu'ils ne soient pas en contact avec d'autres aliments ni ne s'égouttent dessus.
 - Les compartiments pour produits congelés deux étoiles sont adaptés pour stocker des produits pré congelés, stocker ou préparer des glaces et des glaçons.

Les compartiments à une, deux et trois étoiles ne conviennent pas pour la congélation d'aliments frais.

- Si l'appareil de réfrigération reste vide pendant de longues périodes, éteignez, dégivrez, nettoyez, séchez et laissez la porte ouverte pour éviter le développement de moisissure dans l'appareil.

AVERTISSEMENTS

- Si vous souhaitez vous débarrasser d'un vieux congélateur ou d'un vieux réfrigérateur comportant une serrure sur la porte, veuillez à ce que celle-ci soit désactivée afin d'éviter que des enfants ne risquent de se retrouver enfermés à l'intérieur en jouant.
- Les anciens réfrigérateurs peuvent contenir des CFC qui détruisent la couche d'ozone; contactez le centre de traitement des déchets le plus près de chez vous pour plus de détails sur les procédures correctes de mise au rebut.

- Débranchez toujours l'appareil après usage et avant de le nettoyer. Enlevez tous les aliments avant de nettoyer l'appareil.
- Évitez de mettre des aliments trop volumineux, le fonctionnement de l'appareil risquerait d'être affecté.
- Faites extrêmement attention quand vous déplacez l'appareil.
- Pour éteindre l'appareil, tournez le bouton du thermostat à fond dans le sens contraire des aiguilles d'une montre jusqu'à OFF, puis débranchez l'appareil.
- Évitez de donner aux enfants des crèmes glacées ou des glaces à l'eau sortant juste du congélateur; la basse température risquerait de leur brûler les lèvres.
- L'appareil doit être installé sur le sol, sur une surface plane et horizontale en s'assurant que les ouvertures d'aération sont correctement dégagées.

- Ne jamais essayer de remplacer ou de réparer vous-même une partie ou un composant de l'appareil, demandez de l'aide à une personne professionnelle et qualifiée, si besoin.
- Cet appareil de réfrigération ne convient pas pour la congélation de denrées alimentaire

DESCRIPTION

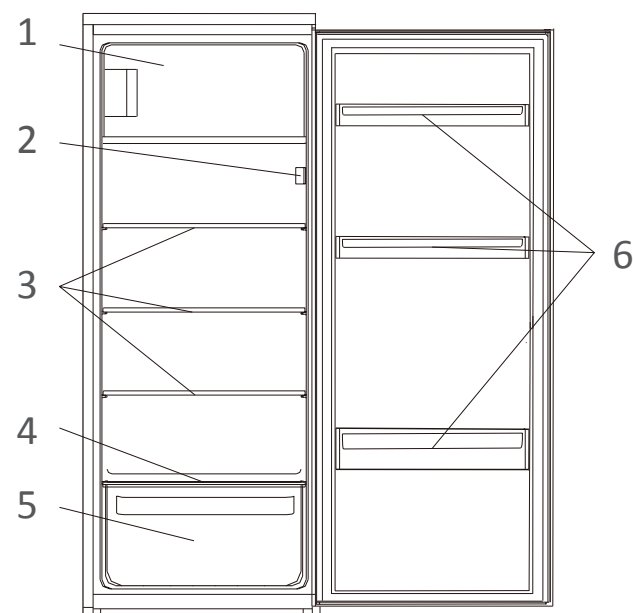

- | | |
|--------------------------------|-------------------------------|
| 1. Compartiment de congélation | 4. Couvercle du bac à légumes |
| 2. Thermostat et éclairage | 5. Bac à légumes |
| 3. Clayettes en verre | 6. Balconnets |

Remarque : Les images ci-dessus ne sont fournies qu'à titre indicatif. L'appareil réel diffère probablement.

Installation

Important ! Pour effectuer le branchement électrique, respectez scrupuleusement les instructions fournies dans les paragraphes spécifiques.

- Déballez l'appareil et vérifiez qu'il n'est pas endommagé. Ne branchez pas l'appareil s'il est endommagé. En cas de dommages, contactez immédiatement le magasin où vous l'avez acheté. Dans ce cas, conservez l'emballage.
- Il est conseillé d'attendre au moins quatre heures avant de brancher l'appareil pour permettre à l'huile de retourner dans le compresseur.
- Il doit y avoir une circulation d'air appropriée autour de l'appareil, sinon il va surchauffer. Pour permettre une ventilation suffisante, respectez les instructions d'installation.

- Quand cela est possible, les entretoises du produit doivent être contre le mur pour éviter l'accrochage ou le contact avec les pièces chaudes (compresseur, condensateur) et éviter d'éventuelles brûlures.
- L'appareil ne doit pas être placé près de radiateurs ou de tables de cuisson.
- Veillez à ce que la fiche secteur reste accessible après l'installation de l'appareil.

Réparation

- Tous les travaux électriques nécessaires à la réparation de l'appareil doivent être effectués par un électricien qualifié ou une personne compétente.
- Ce produit doit être réparé par un centre de réparation agréé en utilisant exclusivement des pièces de rechange d'origine.

Économies d'énergie

- Ne mettez pas d'aliments chauds dans l'appareil.

- Ne placez pas les aliments près les uns des autres dans l'appareil, car cela empêche la circulation de l'air.
- Veillez à ce que les aliments ne touchent pas la paroi arrière des compartiments.
- En cas de coupure de courant, n'ouvrez pas les portes de l'appareil.
- N'ouvrez pas les portes fréquemment.
- Ne laissez pas les portes ouvertes trop longtemps.
- Ne réglez pas le thermostat à des températures excessivement froides.
- Certains accessoires, par exemple les clayettes, peuvent être retirés pour obtenir un volume de stockage plus grand et réduire la consommation d'électricité.

Matériaux d'emballage

- Les matériaux comportant le symbole sont recyclables. Jetez l'emballage dans un conteneur de collecte approprié pour le recycler.

Mise au rebut de l'appareil

1. Débranchez la fiche de l'appareil de la prise secteur.
2. Coupez le cordon d'alimentation et jetez-le.

INVERSER LE CÔTÉ D'OUVERTURE DE LA PORTE

Vérifiez que l'appareil est débranché et vide. Pour démonter la porte, il faut incliner l'appareil en arrière. Faites reposer l'appareil contre quelque chose de solide pour qu'il ne glisse pas pendant l'assemblage de la porte.

- Toutes les pièces démontées doivent être conservées pour réinstaller la porte. N'allongez pas l'appareil, car cela peut endommager son système de réfrigération. Il est préférable que 2 personnes manipulent ensemble l'appareil pendant l'assemblage de la porte.

1. Retirez les trois vis et retirez le panneau supérieur.

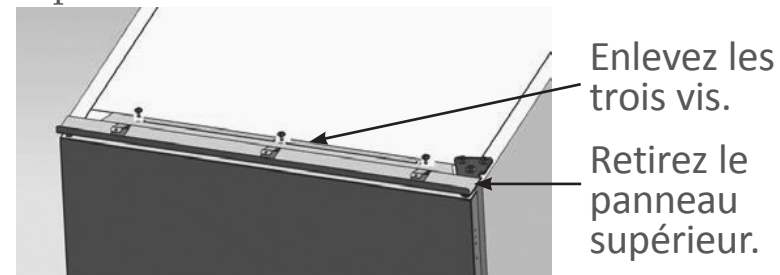

2. Dévissez les trois vis et retirez la charnière supérieure, puis soulevez la porte et placez-la sur une surface rembourrée pour éviter de la rayer.

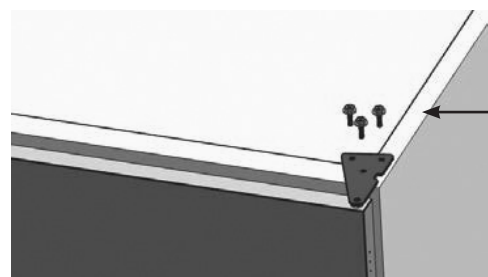

Enlevez les trois vis.

3. Dévissez la vis et retirez la porte du compartiment de congélation, puis retirez le manchon supérieur et placez-le à gauche.

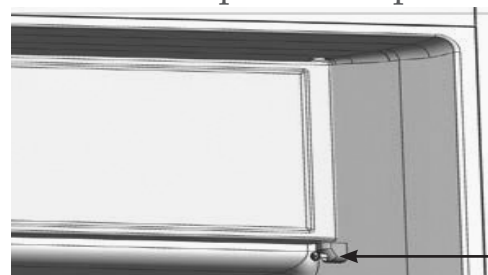

Dévissez la vis et retirez le patin de charnière de porte et la porte du compartiment de congélation.

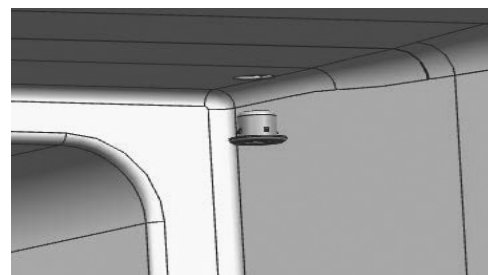

4. Retirez les deux capuchons de vis et les deux vis, puis mettez-les sur le côté droit.

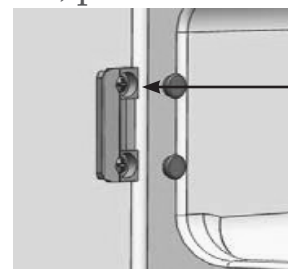

Retirez les deux capuchons et retirez les deux vis.

5. Assemblez les deux vis et les deux capuchons sur le côté droit.

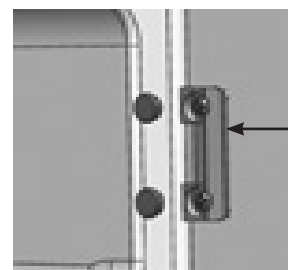

Assemblez les deux vis et les deux capuchons sur le côté droit.

6. Assemblez le manchon et le patin de charnière inférieure sur le côté gauche, puis assemblez la porte du compartiment de congélation.

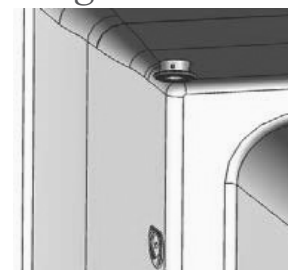

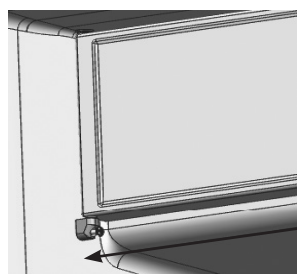

Assemblez le patin de charnière et la porte du compartiment de congélation.

7. Déplacez l'axe de charnière du côté droit au côté gauche.

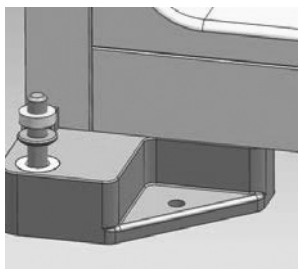
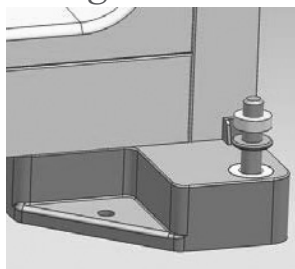

8. Modifiez l'axe de charnière supérieure.

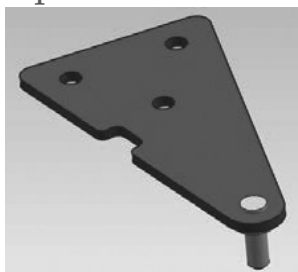
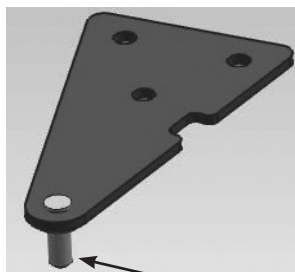

Dévissez l'axe et assemblez-le de l'autre côté.

9. Réassemblez la porte et la charnière supérieure.

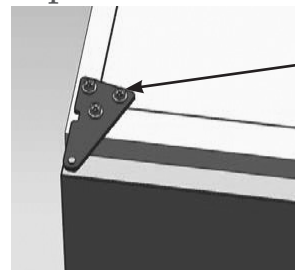

Assemblez les trois vis.

10. Assemblez le panneau supérieur.

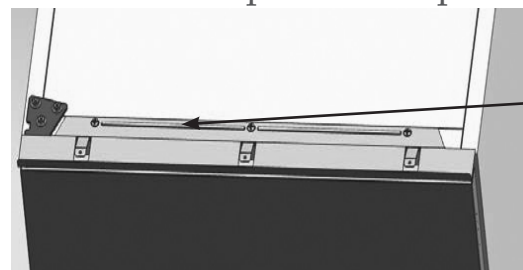

Assemblez les trois vis.

INSTALLATION

Kit d'installation



Guide x 2

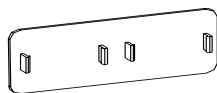

Couvercle de guide x 2

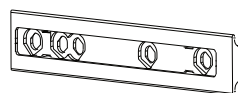

Glissière x 2

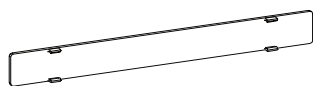

Couvercle de glissière x 2

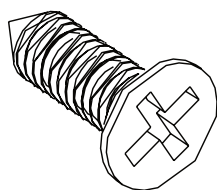

Vis courte x 13
ST 4.2mm x 13mm

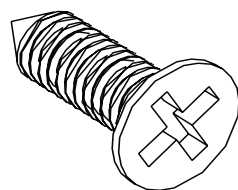

Vis longue x 2
ST 4.2mm x 19mm



Joint en caoutchouc x 1

Installation de l'appareil

1. Vérifiez que les dimensions du meuble et la ventilation sont suffisantes.

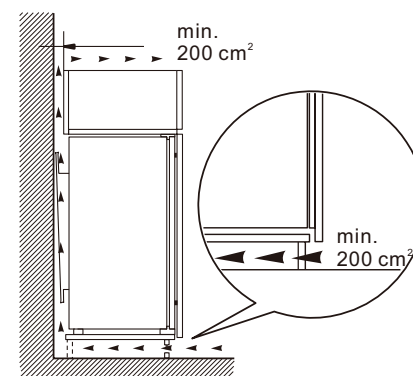
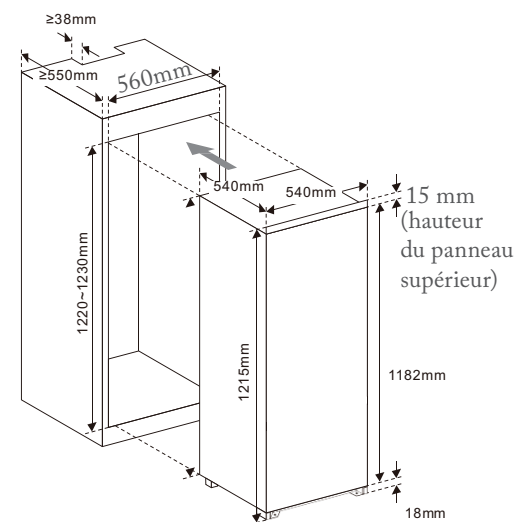

Remarque : Laissez un espace de 200 cm² pour la ventilation. Par exemple, laissez un passage de 4cm x 50cm pour la ventilation.

2. Poussez lentement et délicatement l'appareil dans le meuble. Veillez à ce que le côté d'ouverture soit aussi proche que possible de la paroi du meuble.

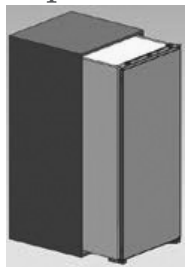

3. Vissez un guide dans les trous sur le côté de la porte de l'appareil avec les vis courtes. Insérez une glissière dans le guide, puis ouvrez et fermez complètement la porte de l'appareil et la porte en bois pour vérifier que la porte en bois peut être fermée complètement et sans à-coups.

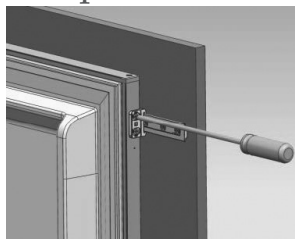

4. Ouvrez la porte de l'appareil et la porte en bois ensemble et marquez la position de la glissière dans laquelle la glissière fonctionne bien dans tous les angles lors de l'ouverture et

de la fermeture de la porte. Retirez la glissière du guide et fixez la glissière sur la porte en bois avec deux vis courtes. Puis fixez le couvercle de glissière sur la glissière.

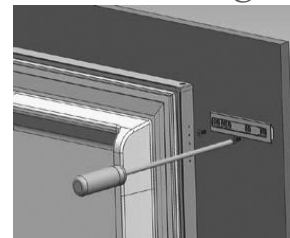

5. Dévissez le guide de la porte de l'appareil. Répétez les étapes 2 à 5 pour assembler une glissière et un couvercle supplémentaires. Assemblez les deux guides avec les glissières, et fixez-les avec les vis courtes. Puis fixez les couvercles de guide sur les guides.

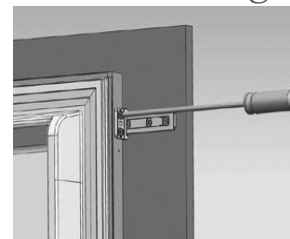

6. Vérifiez que la porte peut être fermée et ouverte sans à-coups et que l'appareil est bien hermétique. Si ce n'est pas le cas, réglez légèrement l'appareil. Puis fixez le support inférieur sur le meuble en bois avec deux vis longues.

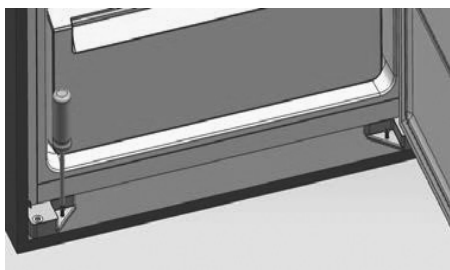

7. Fixez le support supérieur sur le meuble en bois avec les vis courtes.

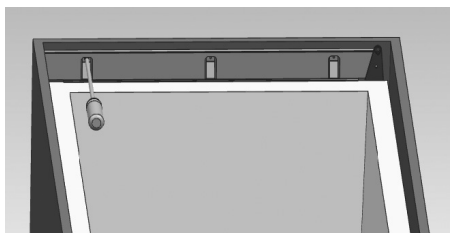

8. Assemblez le joint en caoutchouc sur l'espace entre l'appareil et le meuble en bois sur le côté d'ouverture de la porte.

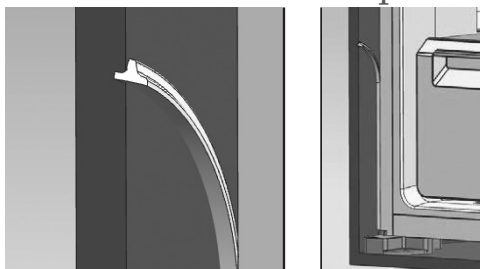

Positionnement

Installez cet appareil dans un endroit où la température ambiante correspond à la classe climatique indiquée sur la plaque signalétique de l'appareil.

Classe climatique	Température ambiante
SN	+10 °C à +32 °C

N	+16 °C à +32 °C
ST	+16 °C à +38 °C
T	+16 °C à +43 °C

Localisation

L'appareil doit être installé suffisamment éloigné des sources de chaleur, par exemple les radiateurs, les chaudières, la lumière directe du soleil, etc.



Avertissement ! Il doit être possible de débrancher l'appareil de la prise secteur. La fiche doit donc être facilement accessible après l'installation.

Branchement électrique

Avant de brancher l'appareil, vérifiez que la tension et la fréquence indiquées sur la plaque signalétique correspondent à votre réseau électrique domestique. Cet appareil doit être mis à la terre. La fiche du cordon d'alimentation comporte un contact de mise à la terre. Si la prise électrique domestique n'est pas mise à la terre, contactez un électricien qualifié pour installer une nouvelle prise avec connexion de terre en conformité avec législation locale.

Le fabricant décline toute responsabilité si les précautions de sécurité susmentionnées ne sont pas respectées. Cet appareil est conforme aux directives CEE.

UTILISATION QUOTIDIENNE

Placer les aliments dans différents compartiments selon le tableau suivant.

	Type d'aliment
Porte ou balconnets du réfrigérateur	<ul style="list-style-type: none"> Aliments avec conservateurs naturels tels que confitures, jus, boissons, condiments. Ne pas y conserver d'aliments périssables.
Bac à légumes	<ul style="list-style-type: none"> Les fruits, herbes aromatiques et légumes doivent être placés séparément dans ce bac. Ne pas mettre de bananes, oignons, pommes de terre et ail au réfrigérateur.
Clayette inférieure Bac à viande	Viande crue, volaille, poisson (pour les conservations de court terme)
Clayette intermédiaire	Produits laitiers, oeufs
Clayette supérieure	Aliments ne nécessitant pas de cuisson tels que plats préparés, charcuterie, restes.
Bac(s)/clayette(s) du congélateur	<ul style="list-style-type: none"> Aliments à conserver pendant longtemps Bac/clayette inférieur(e) pour viande crue, volaille, poisson. Bac/clayette intermédiaire pour légumes congelés, frites. Bac/clayette supérieur(e) pour glace, fruits congelés, plats congelés.

Première utilisation

Nettoyer l'intérieur de l'appareil

Avant d'utiliser l'appareil pour la première fois, lavez l'intérieur de l'appareil et tous les accessoires internes avec de l'eau tiède et un peu de savon neutre pour éliminer l'odeur typique d'un appareil/accessoire neuf, puis séchez-les intégralement.

Important ! N'utilisez pas de détergents ni de poudres abrasives, car ils peuvent endommager le revêtement.

Panneau de contrôle

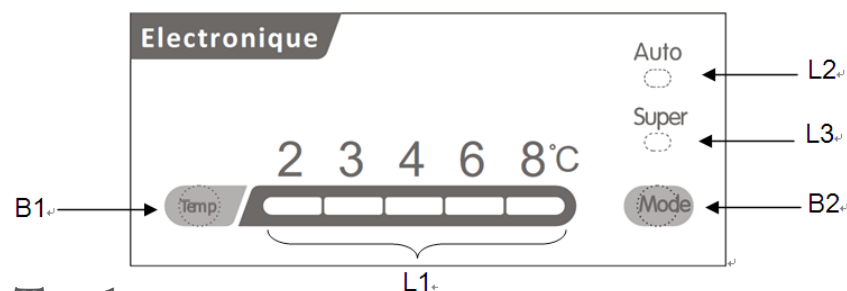

Touches

B1 – Appuyer pour régler la température du compartiment de réfrigération successivement sur 2, 3, 4, 6 ou 8 °C.

B2 – Appuyer pour sélectionner le mode AUTO ou SUPER et les réglages utilisateur.

Voyants

L1 – Indique le réglage de température du compartiment de réfrigération.

L2 – S'allume quand le mode AUTO est sélectionné.

L3 – S'allume quand le mode SUPER est sélectionné.

Utilisation

Régler la température

1. Appuyez sur la touche MODE pour sélectionner les réglages utilisateur.
2. Appuyez sur la touche TEMP pour régler la température du réfrigérateur. Cela ne permet de régler que la température de la partie réfrigérateur. La température de la partie congélateur est automatiquement réglée tel qu'indiqué ci-dessous.

Température du réfrigérateur	2 °C	3 °C	4 °C	6 °C	8 °C
Température du congélateur	Légèrement inférieure à -18 °C		-18 °C	Légèrement supérieure à -18 °C	

Mode Auto

Appuyez sur la touche MODE pour sélectionner le mode AUTO.

L'appareil fonctionne automatiquement en fonction de la température ambiante autour de l'appareil.

Mode Super

Appuyez sur la touche MODE pour sélectionner

le mode SUPER.

L'appareil abaisse la température du compartiment de congélation au maximum.

Après environ 48 heures, la température précédemment réglée est automatiquement restaurée.

Éteindre l'appareil

Appuyez sur la touche TEMP (B1) pendant 5 s, l'appareil s'éteint. Appuyez à nouveau 5 s pour allumer l'appareil.

Alarme d'ouverture de porte

L'alarme sonne quand la porte est laissée ouverte pendant 90 s et elle ne s'arrête pas tant que la porte n'est pas fermée.

INDICATEUR DE TEMPERATURE

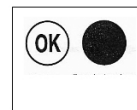

Pour vous aider au bon réglage de votre appareil, celui-ci est équipé d'un indicateur de température placé dans la

zone la plus froide.

Pour la bonne conservation des denrées dans votre réfrigérateur et notamment dans la zone la plus froide, veillez à ce que dans l'indicateur de température « OK » apparaisse.



Le symbole ci-contre indique l'emplacement de la zone la plus froide de votre réfrigérateur. Il définit le haut

de cette zone.

Si « OK » n'apparaît pas, la température moyenne de cette zone est trop élevée. Réglez le thermostat sur une position plus froide.

A chaque modification du réglage du thermostat, attendez la stabilisation de la température à l'intérieur de l'appareil avant de procéder si nécessaire à un nouveau réglage. Ne modifiez la position du thermostat que progressivement et attendez au moins 12 heures avant de procéder à une nouvelle vérification.

Remarque: après chargement de l'appareil de denrées fraîches ou après des ouvertures répétées ou prolongées de la porte il est normal que l'inscription « OK » n'apparaisse pas dans l'indicateur de température ; attendez au moins 12 heures avant de réajuster le thermostat.

Congeler des aliments frais

- Le compartiment de congélation convient pour congeler des aliments frais et stocker des aliments congelés et surgelés pendant longtemps.
- Placez les aliments frais à congeler dans le compartiment de congélation.
- La quantité maximale d'aliments pouvant

être congelés en 24 heures est spécifiée sur la plaque signalétique.

- Le processus de congélation dure 24 heures : Pendant cette période, n'ajoutez pas d'autres aliments à congeler.

Stocker des aliments congelés

Lors de la première mise en marche ou après une période d'inutilisation, laissez l'appareil fonctionner pendant 2 heures au minimum sur les réglages maximums avant de mettre des aliments dans ses compartiments.

Important ! En cas de décongélation accidentelle, par exemple si le courant a été coupé pendant plus longtemps que le temps de montée de la température indiqué dans les spécifications techniques, les aliments décongelés doivent être consommés rapidement ou cuits immédiatement, puis recongelés (après avoir été cuits).

Décongélation

Avant d'être consommés, les aliments congelés ou surgelés peuvent être décongelés dans le compartiment de réfrigération ou à la température ambiante en fonction du temps disponible pour cette opération.

Les petits aliments peuvent même être cuits quand ils sont encore congelés et directement sortis du congélateur. Dans ce cas, la cuisson peut être plus longue.

Glaçons

Cet appareil peut être équipé d'un ou plusieurs bacs à glaçons pour produire des glaçons.

Accessoires

Clayettes amovibles

Les parois du réfrigérateur sont équipées d'une série de rails permettant de positionner les clayettes à différentes hauteurs.

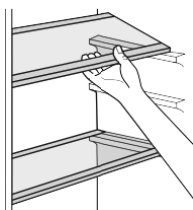

Positionner les balconnets de porte

Pour permettre le stockage d'aliments emballés de différentes tailles, les balconnets de porte peuvent être retirés. Pour effectuer ces réglages, procédez comme suit :

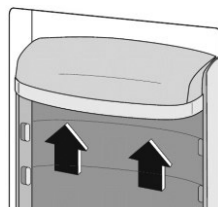

Tirez progressivement le balconnet dans le sens des flèches jusqu'à ce qu'il soit débloqué.

Conseils et astuces utiles

Pour pouvoir utiliser au mieux le processus de congélation, prenez connaissance des conseils

importants suivants :

- La quantité maximale d'aliments pouvant être congelés en 24 heures est spécifiée sur la plaque signalétique.
- Le processus de congélation dure 24 heures. Aucun autre aliment à congeler ne doit être ajouté pendant cette période.
- Congelez exclusivement des aliments frais, d'excellente qualité et parfaitement nettoyés.
- Répartissez les aliments en petites portions pouvant être rapidement et complètement congelés, et pour pouvoir décongeler ultérieurement uniquement les quantités requises.
- Emballez les aliments dans du papier aluminium ou du film polyéthylène, et vérifiez que les emballages sont hermétiques.
- Ne laissez pas des aliments frais et décongelés en contact avec des aliments déjà congelés pour éviter une augmentation de la température de ces derniers.
- Les aliments maigres se conservent mieux et plus longtemps que les aliments gras. Le sel réduit la durée de conservation des aliments.
- Les glaçons, si consommés immédiatement

après retrait du compartiment de congélation, peuvent provoquer des brûlures de la peau à cause du froid.

- Ne laissez aucune partie de votre corps trop longtemps dans le compartiment de congélation pour éviter le risque de gelure.
- Il est conseillé d'indiquer la date de congélation sur chaque emballage individuel pour vous permettre de connaître leur durée de stockage.

Conseils de stockage des aliments congelés

Pour optimiser les performances de cet appareil, vous devez :

- Vérifiez que les aliments congelés vendus dans le commerce sont correctement stockés par le distributeur.
- Veillez à transférer les aliments congelés du magasin à votre congélateur le plus rapidement possible.
- N'ouvrez pas la porte fréquemment et ne la laissez pas ouverte plus longtemps que cela n'est absolument nécessaire.
- Une fois décongelés, les aliments se détériorent rapidement et ne doivent pas être congelés.
- Ne dépassez pas la durée de stockage indiquée

par les fabricants des aliments.

Conseils de réfrigération des aliments frais

Pour obtenir des performances optimales :

- Ne stockez pas d'aliments chauds ou de liquides s'évaporant dans le réfrigérateur.
- Couvrez ou emballez les aliments, notamment ceux ayant une odeur forte.
- Emballez les aliments dans des sacs polyéthylène et placez-les sur les clayettes en verre au-dessus du bac à légumes.
- Par sécurité, stockez-les ainsi pendant un ou deux jours au maximum.
- Aliments cuits, plats froids, etc. : Ils doivent être recouverts et peuvent être placés sur n'importe quelle clayette.
- Fruits et légumes : Ils doivent être soigneusement nettoyés et placés dans les tiroirs spéciaux fournis.
- Beurre et fromage : Ils doivent être placés dans des récipients hermétiques spéciaux ou être emballés dans du papier aluminium ou des sacs polyéthylène pour exclure autant d'air que possible.
- Bouteille de lait : Elles doivent être bouchées et placées dans les balconnets de porte.

- Bananes, pommes de terre, oignons et ail : s'ils ne sont pas emballés, ils ne doivent pas être stockés au réfrigérateur.

Changement de l'ampoule

⚠ Attention ! Avant de changer l'ampoule, débranchez l'appareil de la prise secteur.

Les spécifications de l'ampoule sont indiquées sur la plaque signalétique. Procédez comme suit pour changer l'ampoule :

1. Appuyez sur la touche **TEMP** pendant 5 s pour éteindre l'appareil.
2. Débranchez l'appareil pour garantir que l'appareil est complètement hors tension et déconnecté du secteur.
3. Enlevez la vis du couvercle de la lampe.
4. Tirez le couvercle de la lampe pour le retirer.
5. Dévissez l'ampoule.
6. Vissez une ampoule neuve dans le sens opposé, puis remettez le couvercle en place et revissez la vis.
7. Branchez l'appareil

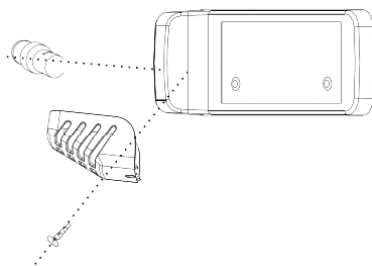

Dégivrer le compartiment de congélation

Le compartiment de congélation se recouvre progressivement de givre. Celui-ci doit être enlevé. N'utilisez jamais d'ustensile en métal

couplant pour décoller le givre de l'évaporateur, car vous risquez de l'endommager. Néanmoins, si le givre devient très épais sur les parois intérieures, un dégivrage complet doit être effectué comme suit :

- Débranchez la fiche de la prise électrique.
- Retirez tous les aliments stockés, emballez-les dans plusieurs couches de papier journal et placez-les dans un endroit frais.
- Maintenez la porte ouverte et placez une bassine sous l'appareil pour collecter l'eau de dégivrage.
- Une fois le dégivrage terminé, séchez complètement l'intérieur.
- Rebranchez la fiche dans la prise secteur pour rallumer l'appareil.

Dépannage

⚠ Attention ! Avant le dépannage, débranchez l'appareil de la prise électrique. Seul un électricien qualifié ou une personne compétente doit effectuer les opérations de dépannage non indiquées dans cette notice d'utilisation.

Important ! Il y a des bruits pendant l'utilisation normale (compresseur, circulation du réfrigérant).

Problème	Cause possible	Solution
L'appareil ne fonctionne pas.	L'appareil est éteint.	Appuyez sur la touche TEMP pendant 5 secondes pour allumer l'appareil.
	La fiche secteur n'est pas branchée ou mal branchée.	Branchez la fiche secteur.
	Le fusible a grillé ou est défectueux.	Contrôlez le fusible, remplacez-le si nécessaire.
	La prise secteur est défectueuse.	Les dysfonctionnements du secteur doivent être réglés par un électricien.

Problème	Cause possible	Solution
Les aliments sont trop chauds.	La température n'a pas été correctement réglée.	Consultez le chapitre de réglage initial de la température.
	La porte a été laissée ouverte pendant longtemps.	Ouvrez la porte uniquement pendant le temps nécessaire.
	Une grande quantité d'aliments chauds a été mise dans l'appareil au cours des dernières 24 heures.	Régalez temporairement la température sur une température plus froide.
	L'appareil est proche d'une source de chaleur.	Consultez le chapitre concernant la sélection d'un emplacement d'installation.

Problème	Cause possible	Solution
L'appareil refroidit trop.	La température est réglée trop bas.	Régalez temporairement la température sur une température plus élevée.
Bruits inhabituels.	L'appareil n'est pas à l'horizontale.	Régalez le meuble en bois s'il n'est pas à l'horizontale.
	L'appareil touche le mur ou d'autres objets.	Déplacez légèrement l'appareil.
	Un composant (par exemple une conduite) au dos de l'appareil touche une autre pièce de l'appareil ou le mur.	Si nécessaire, courbez délicatement le composant pour le dégager.

Problème	Cause possible	Solution
Il y a de l'eau sur le sol.	Le trou de drainage de l'eau est bouché.	Reportez-vous au chapitre Nettoyage.

Si le dysfonctionnement réapparaît, contactez un centre de réparation.

NETTOYAGE

1. Débranchez l'appareil.
2. Enlevez toutes les substances.
3. Nettoyez l'intérieur et les parois extérieures avec une éponge ou un chiffon mou imbibé(e) d'eau chaude ; vous pouvez également utiliser un mélange de 1 cuillère à café de bicarbonate de soude dans 1,2 litre d'eau.
4. Rincez bien et essuyez avec un chiffon mou propre.

Si vous comptez laisser l'appareil inutilisé pendant une longue période, nous vous conseillons de le vider entièrement, de nettoyer l'intérieur et de laisser la porte ouverte afin de faire circuler l'air et d'éviter la formation de mauvaises odeurs.

Les poussières situées derrière le réfrigérateur et sur le sol doivent être nettoyées à temps pour améliorer l'effet de refroidissement et les économies d'énergie. L'intérieur du réfrigérateur doit être nettoyé régulièrement pour éviter les odeurs.

Vérifiez régulièrement le joint de la porte pour vous assurer qu'il n'y a pas de débris.

Veillez éteindre l'appareil avant de le nettoyer, enlevez tous les aliments, les étagères, les tiroirs, etc.

Nettoyez le joint de la porte avec du savon doux et de l'eau.

Utilisez un chiffon doux ou une éponge pour nettoyer l'intérieur du réfrigérateur, avec deux cuillères à soupe de bicarbonate de soude et une pinte d'eau tiède. Puis rincez à l'eau, essuyez, ouvrez la porte et séchez-le naturellement avant la mise sous tension.

Pour les zones difficiles à nettoyer dans le réfrigérateur (par exemple, les sandwichs étroits, les interstices ou les coins), il est recommandé de les essuyer régulièrement avec un chiffon doux, une brosse douce, etc. et si nécessaire, en combinaison avec des outils auxiliaires (tels que bâtons minces) pour éviter l'accumulation de contaminants dans ces zones.

N'utilisez pas de savon, de détergent, de poudre à récurer, de nettoyant en aérosol, etc., ceux-ci pouvant créer des odeurs à l'intérieur du réfrigérateur.

Nettoyez le cadre de la bouteille, les étagères et les tiroirs avec un détergent doux et séchez avec un chiffon doux. Essuyez la surface extérieure du réfrigérateur avec un chiffon doux imprégné d'eau savonneuse, de détergent, etc., puis essuyez.

N'utilisez pas de brosses dures, de billes d'acier propres, de brosses métalliques, d'abrasifs tels que les dentifrices, les solvants organiques (tels que l'alcool, l'acétone, l'huile de banane, etc.), l'eau bouillante, les objets acides ou alcalins, nettoyez la surface et l'intérieur du réfrigérateur. L'eau bouillante et le benzène peuvent déformer ou endommager les pièces en plastique.

Ne rincez pas à l'eau pour ne pas altérer les propriétés d'isolation électrique.

Il est recommandé de nettoyer l'appareil régulièrement et d'enlever tout dépôt alimentaire ou éclaboussures, en particulier, nettoyer les joints de porte, les cavités et les parties adjacentes.

Ne négliger aucune partie de l'appareil telle que le contrôleur d'humidité, le couvercle de la lampe, les clayettes, les compartiments à œufs, beurre, le bac à glaçon, tous les secteurs de drainage et d'évacuation etc.

Si l'appareil n'est pas maintenu dans un bon état de propreté, sa surface peut se dégrader et affecter de façon inexorable sa durée de vie et conduire à une situation dangereuse.

L'appareil ne doit pas être nettoyé à la vapeur.

Utiliser seulement une éponge non abrasive, rincer à l'eau claire puis les sécher correctement avant de les remettre en place.

Surtout ne jamais utiliser de produits d'entretien abrasifs ou de grattoirs métalliques durs pour nettoyer l'appareil, ce qui pourrait érafler les surfaces et entraîner l'éclatement du revêtement.

Après le nettoyage, laisser sécher l'intérieur de l'appareil porte ouverte avant de le reconnecter au réseau.

Lors du remplissage de l'appareil, une attention très particulière doit être apportée afin de ne pas cogner, rayer, casser, fissurer les surfaces internes.

ENLÈVEMENT DES APPAREILS MÉNAGERS USAGÉS



La directive européenne 2012/19/EU sur les Déchets des Equipements Electriques et Electroniques (DEEE), exige que les appareils ménagers usages ne soient pas jetés dans le flux normal des déchets municipaux. Les appareils usagés doivent être collectés séparément afin d'optimiser le taux de récupération et le recyclage des matériaux qui les composent, et réduire l'impact sur la santé humaine et l'environnement.

Le symbole de la poubelle barrée est apposé sur tous les produits pour rappeler les obligations de collecte séparée.

Les consommateurs devront contacter les autorités locales ou leur revendeur concernant la démarche à suivre pour l'enlèvement de leur vieil appareil.



INSTRUCTION MANUAL

FAR RI 3E 122181/20 A+HO

Thank you to have chosen the FAR quality. This product has been created by our professional team and according to the European regulation. For a better use of your new device, we recommend you to read carefully this user manual and keep it for record.

TABLE OF CONTENTS

SAFETY INSTRUCTIONS	GB-2
OVERVIEW	GB-8
REVERSE DOOR.....	GB-11
INSTALLATION	GB-16
DAILY USE	GB-21
CLEANING.....	GB-33
DISPOSAL OF OLD ELECTRICAL APPLIANCES.....	GB-40

SAFETY INSTRUCTIONS

- **IMPORTANT SAFETY INSTRUCTIONS: READ CAREFULLY AND KEEP FOR FUTURE REFERENCE**
- This appliance is intended to be used in household and similar applications such as:
 - staff kitchen areas in shops, offices and other working environments;
 - farm houses;
 - by clients in hotels, motels and other residential type environments;
 - bed and breakfast type environments;
- This product is not intended for use in the following applications
 - catering and other similar applications and retail
- **WARNING:** Keep ventilation openings, in the appliance enclosure or in the built-in structure, clear of obstruction.
- **WARNING:** Do not use mechanical devices or other means to accelerate the defrosting process, other than those recommended by the manufacturer.
- **WARNING:** Do not damage the refrigerant circuit.
- If the refrigerant circuit is damaged:

- Avoid naked flames and sources of ignition.
- Thoroughly ventilate the room in which the appliance is situated.
- **WARNING:** Do not use electrical appliances inside the food storage compartments of the appliance, unless they are of the type recommended by the manufacturer.
- Children aged from 3 to 8 years are allowed to load and unload **refrigerating appliances**.
- This appliance can be used by children aged from 8 years and above and persons with reduced physical, sensory or mental capabilities or lack of experience and knowledge if they have been given supervision or instruction concerning use of the appliance in a safe way and understand the hazards involved. Children shall not play with the appliance. Cleaning and user maintenance shall not be made by children without supervision.
- **WARNING:** When positioning the appliance, ensure the supply cord is not trapped or damaged.

- If the supply cord is damaged, it must be replaced by the manufacturer, its service agent or similarly qualified persons in order to avoid a hazard.
- **WARNING:** Do not locate multiple portable socket-outlets or portable power supplies at the rear of the appliance.
- **WARNING:** To avoid a hazard due to instability of the appliance, it must be fixed in accordance with the instructions.
- Do not store explosive substances such as aerosol cans with a flammable propellant in this appliance.
- **WARNING:** fill the ice-maker with potable water only.
- For information on the installation, handling, maintenance and disposal of the device, and the method of replacing the lamp, please refer to the following paragraphs of this manual.
- For the replacement method of light bulb, refer to <Changing the light bulb>.

- Gas warning



WARNING: risk of fire/flammable materials

- To avoid contamination of food, please respect the following instructions:
 - Opening the door for long periods can cause a significant increase of the temperature in the compartments of the appliance.
 - Clean regularly surfaces that can come in contact with food and accessible drainage systems.
 - Clean water tanks if they have not been used for 48 h; flush the water system connected to a water supply if water has not been drawn for 5 days.
 - Store raw meat and fish in suitable containers in the refrigerator, so that it is not in contact with or drip onto other food.
 - Two-star frozen-food compartments are suitable for storing pre-frozen food, storing or making ice-cream and making ice cubes. One-, two- and three-star compartments are

not suitable for the freezing of fresh food.

If the **refrigerating appliance** is left empty for long periods, switch off, defrost, clean, dry, and leave the door open to prevent mould developing within the appliance.

WARNINGS

- If you are discarding an old freezer or refrigerator with a lock / catch fitted to the door, ensure that it is left in a disabled condition to prevent the entrapment of young children when playing.
- As old refrigeration equipment may contain CFC's which will damage the ozone layer, when disposing of any refrigeration equipment please contact your local waste disposal department for advice on the correct method of disposal.
- Unplug the appliance from the mains socket when not in operation and before cleaning. Remove food before cleaning the appliance.
- Do not insert oversized food as this could cause

incorrect operation.

- Extreme caution must be used when moving an appliance.
- To turn the appliance off, turn the thermostat knob fully anticlockwise to OFF, then remove the plug from the mains socket.
- Do not give children ice-cream and water ices direct from the freezer as the low temperature may cause 'freezer burns' on the lips.
- The appliance must be installed on the ground, on a flat, horizontal surface, making sure that the ventilation openings are completely clear.
Never try to replace or repair any part or component of the appliance yourself; seek the assistance of professional, qualified personnel, if need be.
- This refrigerating appliance is not suitable for freezing foodstuffs.

OVERVIEW

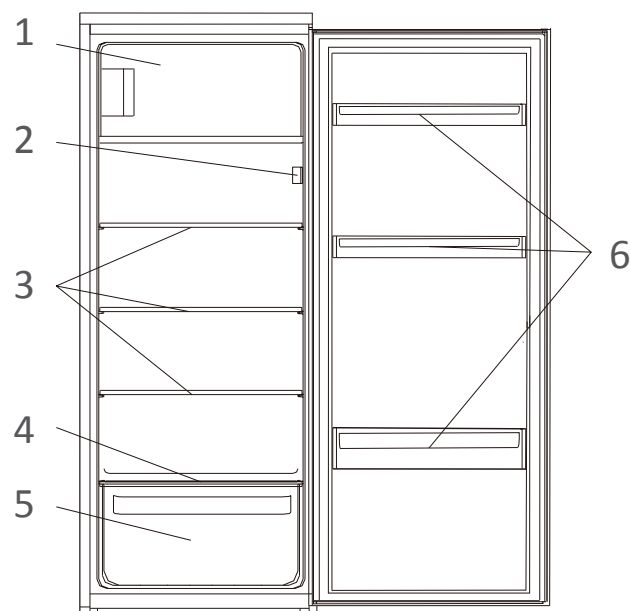

- | | |
|----------------------------|------------------|
| 1. Freezer | 4. Crisper Cover |
| 2. Control panel and Light | 5. Crisper |
| 3. Glass Shelves | 6. Balconies |

Note: Above picture is for reference only. Real appliance probably is different.

Installation

Important! For electrical connection carefully follow the instructions given in specific paragraphs.

- Unpack the appliance and check if there are damages on it. Do not connect the appliance if it is damaged. Report possible damages immediately to the place you bought it. In that case retain packing.
- It is advisable to wait at least four hours before connecting the appliance to allow the oil to flow back in the compressor.
- Adequate air circulation should be around the appliance, lacking this leads to overheating. To achieve sufficient ventilation follow the instructions relevant to installation.
- Wherever possible the spacers of the product should be against a wall to avoid touching or catching warm parts (compressor, condenser) to prevent possible burn.
- The appliance must not be located close to radiators or cookers.
- Make sure that the mains plug is accessible after the installation of the appliance.

Service

- Any electrical work required to do the servicing of the appliance should be carried out by a qualified electrician or competent person.

- This product must be serviced by an authorized Service Center, and only genuine spare parts must be used.

Energy saving

- Don't put hot food in the appliance;
- Don't pack food close together as this prevents air circulating;
- Make sure food don't touch the back of the compartment(s);
- If electricity goes off, don't open the door(s);
- Don't open the door(s) frequently;
- Don't keep the door(s) open for too long time;
- Don't set the thermostat on exceeding cold temperatures;
- Some accessories, such as shelves, can be removed to get larger storage volume and lower energy consumption.

Packaging materials

- The materials with the symbol are recyclable.
Dispose the packaging in a suitable collection container to recycle it.

Disposal of the appliance

1. Disconnect the mains plug from the mains socket.
2. Cut off the mains cable and discard it.

REVERSE DOOR

Ensure the unit is unplugged and empty. To take the door off, it is necessary to tilt the unit backwards. You should rest the unit on something solid so that it will not slip during the door reversing process.

- All parts removed must be saved to do the reinstallation of the door. Do not lay the unit flat as this may damage the coolant system. It's better that 2 people handle the unit during assembly.

1. Remove the three screws and take out the top panel

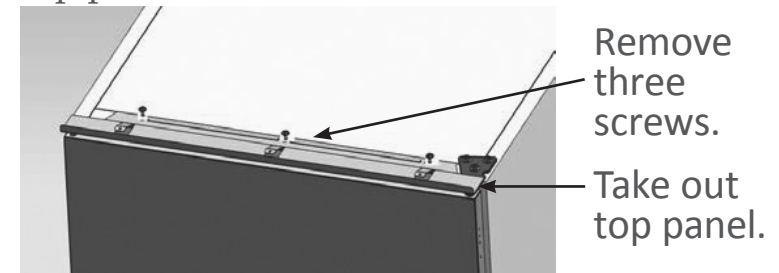

2. Unscrew the three screws and remove the top hinge, then lift the door and place it on a padded surface to avoid scratching.

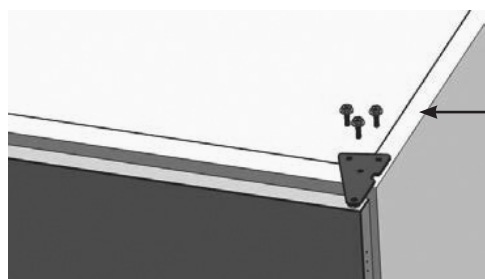

Remove three screws.

3. Remove the screw and take out the freezer compartment door, and take out upper sheath and move to left side.

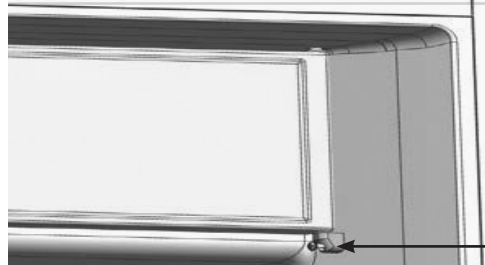

Remove the screw and take out the door hinge pad and freezer compartment door.

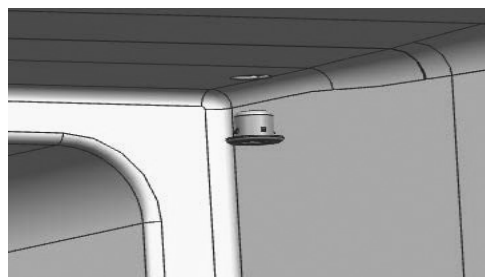

4. Take out two screw covers and remove the two screws and move to right side.

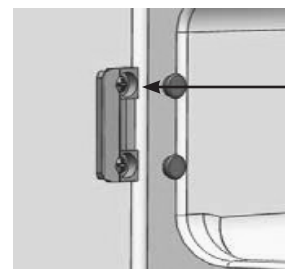

Take out the two covers and remove two screws.

5. Fix two screws and two covers on right side.

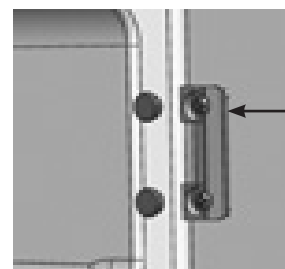

Fix two screws and two covers on right side.

6. Fix the sheath and fix lower hinge pad on left side and fix freezer compartment door.

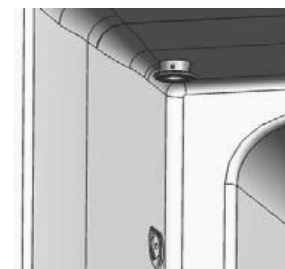

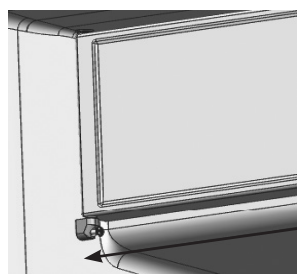

Fix hinge pad and freezer compartment door.

7. Move the hinge axis from right to left side.

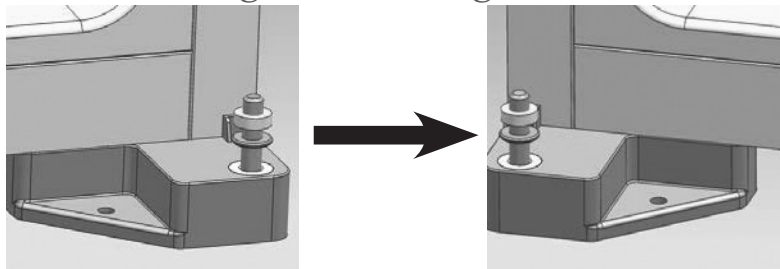

8. Alter the upper hinge axis

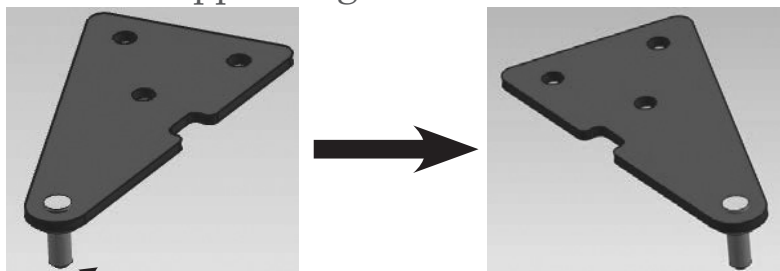

Unscrew the axis and change other side and fix it.

9. Put the door back and fix top hinge.

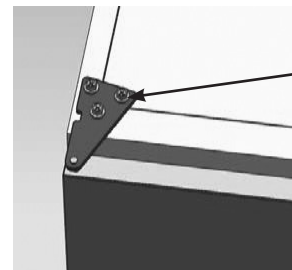

Fix three screws.

10. Fix the top panel.

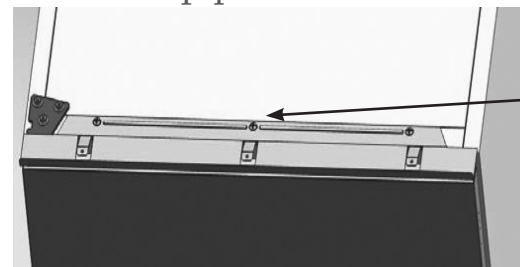

Fix three screws.

INSTALLATION

Kits for installation



Guide x 2

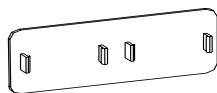

Guide
Cover x 2

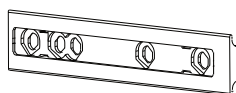

Slider x 2



Slider Cover x 2

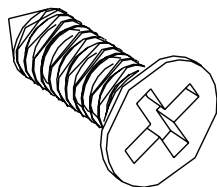

Short
Screw x 13
ST 4.2mm x
13mm

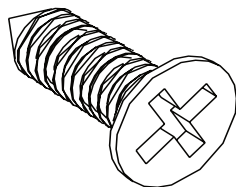

Long Screw
x 2
ST 4.2mm x
19mm



Rubber Seal x 1

Install the appliance

1. Ensure the size of cabinet and ventilation is enough.

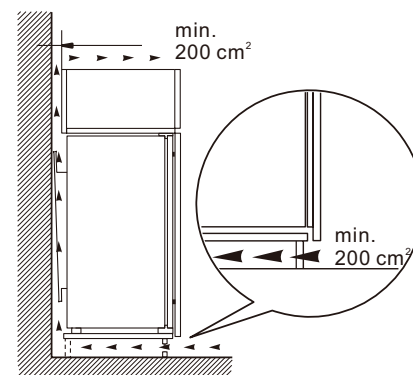
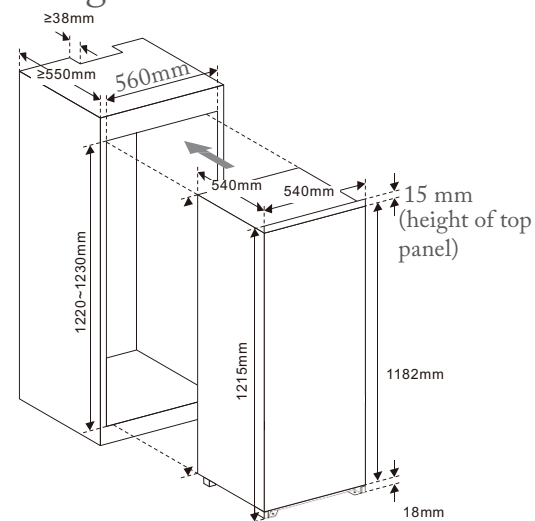

Note: Keep 200 square centimeter space for airflow. For example, keep a 4cm x 50cm passage for airflow.

2. Slowly and carefully push the appliance into the cabinet. Ensure the opening side is as close to the cabinet wall as possible.

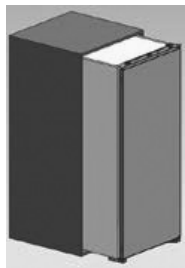

3. Screw a guide to holes in the side of appliance door with short screws. Insert the slider into the guide, then fully open and close appliance door and wooden door to check whether wooden door can close totally and smoothly.

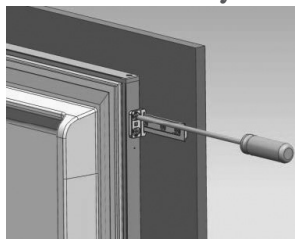

4. Open appliance door and wooden door together and mark the position of slider when the slider can function well at all angle during door closes or opens. Take slider out of guide and fix slider with wooden door by

two short screws. Then fix slider cover onto the slid.

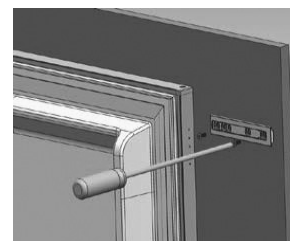

5. Unscrew the guide from appliance door. Repeat step 2 to 5 to fix another slider and cover. Fit two guides with sliders and fix them with short screws. Then fix guide covers with guides.

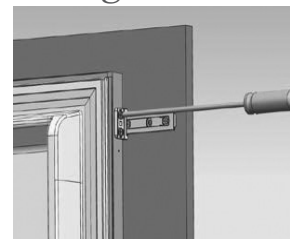

6. Double check the door can close and open smoothly and appliance is sealed well. If not, slightly adjust the unit. Then fix bottom bracket with wooden cabinet by two long screws.

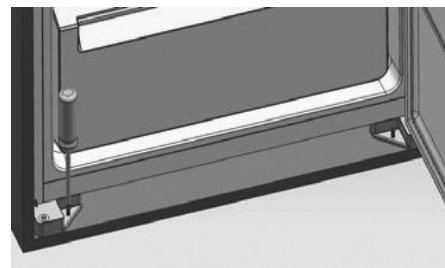

7. Fix top bracket with wooden cabinet by short screws.

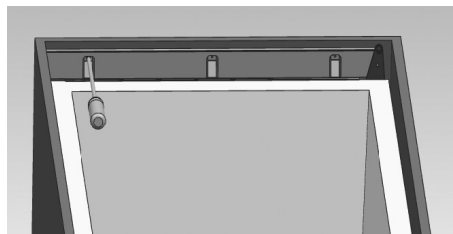

8. Attached rubber seal to the gap between unit and wooden cabinet at door open side.

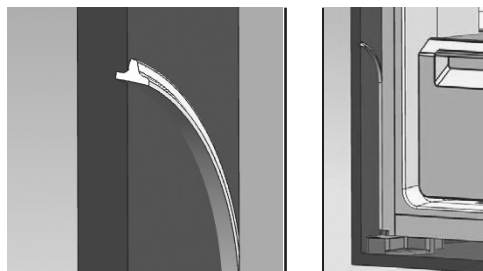

Positioning

Install this appliance at a location where the ambient temperature corresponds to the climate class indicated on the rating plate of the appliance:

Climate class	Ambient temperature
SN	+10°C à +32°C
N	+16°C à +32°C
ST	+16°C à +38°C
T	+16°C à +43°C

Location

The appliance should be installed well away from sources of heat such as radiators, boilers, direct sunlight etc.



Warning! It must be possible to disconnect the appliance from the mains power supply; the plug must therefore be easily accessible after installation.

Electrical connection

Before plugging in, ensure that the voltage and frequency shown on the rating plate correspond to your domestic power supply. The appliance must be earthed. The power supply cable plug is provided with a contact for this purpose.

If the domestic power supply socket is not earthed, have a qualified electrician to replace it by a socket with earth connexion properly, in conformity with local legislation.

The manufacturer declines all responsibility if the above safety precautions are not observed.

This appliance complies with the E.E.C.

Directives.



DAILY USE

Position different food in different compartments according to be below table.

Refrigerator compartments	Type of food
Door or balconies of fridge compartment	<ul style="list-style-type: none"> . Foods with natural preservatives, such as jams, juices, drinks, condiments. . Do not store perishable foods.
Crisper drawer (salad drawer)	<ul style="list-style-type: none"> . Fruits, herbs and vegetables should be placed separately in the crisper bin. . Do not store bananas, onions, potatoes, garlic in the refrigerator.
Fridge shelf – bottom Chiller (box/drawer)	Raw meat, poultry, fish (for short-term storage)
Fridge shelf – middle	Dairy products, eggs
Fridge shelf – top	Foods that do not need cooking, such as ready-to-eat foods, deli meats, leftovers.
Freezer drawer (s)/shelf	<ul style="list-style-type: none"> . Foods for long-term storage. . Bottom drawer/shelf for raw meat, poultry, fish. . Middle drawer/shelf for frozen vegetables, chips. . Top drawer/shelf for ice cream, frozen fruit, frozen baked goods.

First use

Cleaning the interior

Before using the appliance for the first time, wash the interior and all internal accessories with lukewarm water and some neutral soap so as to remove the typical smell of a brand new product, then dry thoroughly.

Important! Do not use detergents or abrasive powders, as these will damage the finish.

Control Panel

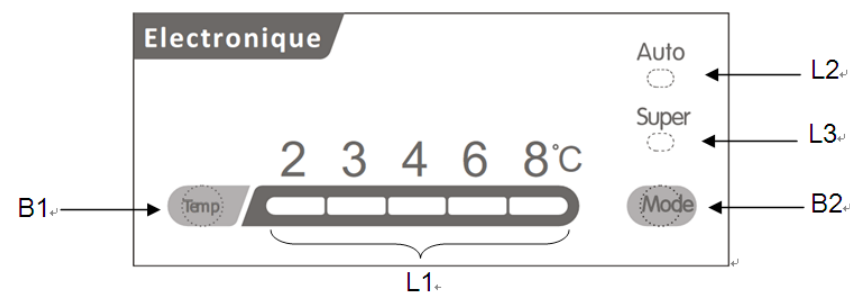

Buttons

B1– Press to adjust temperature of fridge compartment in cycle of 2,3,4,6 to 8°C.

B2– Press to select mode from AUTO, SUPER and user's setting.

Lights

L1 – show the setting temperature of fridge compartment.

L2 – light on once AUTO mode is selected.

L3 – light on once SUPER mode is selected.

Operation

Temperature Setting

1. Press Mode button to select user's setting.
2. Press Temp button to adjust the setting temperature of fridge. Only the fridge part's temperature can be adjusted. The temperature of freezer part will be

automatically adjusted as below,

Refrigerator Temperature	2°C	3°C	4°C	6°C	8°C
Freezer Temperature	slightly lower than -18°C		-18°C	slightly higher than -18°C	

Auto Mode

Press Mode button to select Auto mode. The appliance will run automatically according to ambient temperature around the appliance.

Super Mode

Press Mode button to select SUPER mode. The appliance will run to make freezer compartment coldest. About 48 hours later, the previous temperature set will be automatically restored.

Turn off the appliance

Press and hold Temp button (B1) for 5 seconds,

the appliance will turn off. Press 5 seconds again to turn on the appliance.

Door open alarm

The alarm will sound when door is left open for 90 seconds and it will not stop until the door is closed.

TEMPERATURE INDICATE



In order to help you get the correct adjustment of your device, it is equipped with a temperature gauge placed in the coldest area.

For the proper storage of food in your refrigerator and in particular in the coldest area, make sure that "OK" appears in the temperature indicator.



The symbol on the left side indicates the location of the coldest area of your refrigerator. It defines the height of this area.

If "OK" is not displayed, the average temperature in this area will be very high. You ought to adjust the thermostat to a colder setting.

For every modification of your thermostat, you are supposed to wait for the stabilization of the temperature inside the unit before proceeding, if necessary, to a new setting. Do

change the position of the thermostat gradually and wait at least 12 hours before re-checking.

NOTE: after charging the device for fresh food or after repeated or prolonged door openings, it is normal that the inscription «OK» does not appear in the temperature indicator. Wait at least 12 hours before readjusting the thermostat.

Freezing fresh food

- The freezer compartment is suitable for freezing fresh food and storing frozen and deep-frozen food for a long time.
- Place the fresh food to be frozen in the freezer compartment.
- The maximum amount of food that can be frozen in 24 hours is specified on the rating plate.
- The freezing process lasts 24 hours: during this period do not add other food to be frozen.

Storing frozen food

When first starting-up or after a period out of use, before putting the food in the compartment let the appliance run at least 2 hours on the higher settings.

Important! In the event of accidental defrosting, for example the power has been off for longer than the temperature rise time given in the technical characteristics, the defrosted food must be consumed quickly or cooked immediately and then re-frozen (after cooked).

Thawing

Deep-frozen or frozen food, prior to be used, can be thawed in the fridge compartment or at room temperature, depending on the time available for this operation.

Small pieces may even be cooked still frozen, directly from the freezer. In this case, cooking will take longer.

Ice-cube

This appliance may be equipped with one or more ice-cube to produce ice.

Accessories

Removable shelves

The walls of the refrigerator are equipped with a series of runners so that the shelves can be positioned as desired.

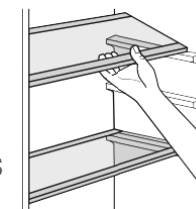

Positioning the door balconies

To permit storage of food packages of various sizes, the door balconies can be removed. To make these adjustments proceed as follows: gradually pull the balcony in the direction of the arrows until it comes free.

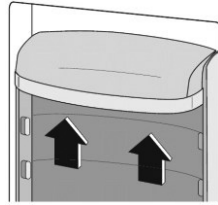

Helpful hints and tips

To help you make the most of the freezing process, here are some important hints:

- the maximum quantity of food which can be frozen in 24 hrs. is shown on the rating plate;
- the freezing process takes 24 hours. No further food to be frozen should be added during this period;
- only freeze top quality, fresh and thoroughly cleaned, foodstuffs;
- prepare food in small portions to enable it to be rapidly and completely frozen and to make it possible subsequently to thaw only the quantity required;
- wrap up the food in aluminum foil or polythene and make sure that the packages are airtight;
- do not allow fresh, unfrozen food to touch

food which is already frozen, thus avoiding a rise in temperature of the latter;

- lean foods store better and longer than fatty ones; salt reduces the storage life of food;
- water ices, if consumed immediately after removal from the freezer compartment, can possibly cause the skin to be freeze burnt;
- it is advisable to show the freezing in date on each individual pack to enable you removal from the freezer compartment, can possibly cause the skin to be freeze burnt;
- it is advisable to show the freezing in date on each individual pack to enable you to keep tab of the storage time.

Hints for storage of frozen food

To obtain the best performance from this appliance, you should:

- make sure that the commercially frozen foodstuffs were adequately stored by the retailer;
- be sure that frozen foodstuffs are transferred from the food store to the freezer in the shortest possible time;
- not open the door frequently or leave it open longer than absolutely necessary.

- once defrosted, food deteriorates rapidly and cannot be re-frozen;
- do not exceed the storage period indicated by the food manufacture.

Hints for fresh food refrigeration

To obtain the best performance:

- Do not store warm food or evaporating liquids in the refrigerator.
- Do cover or wrap the food, particularly if it has a strong flavor.
- Make (all types): wrap in polythene bags and place on the glass shelves above the vegetable drawer.
- For safety, store in this way only one or two days at the most.
- Cooked foods, cold dishes, etc...: these should be covered and may be placed on any shelf.
- Fruit and vegetables: these should be thoroughly cleaned and placed in the special drawer(s) provided.
- butter and cheese: these should be placed in special airtight containers or wrapped in aluminum foil or polythene bags to exclude as much air as possible.
- Milk bottle: these should have a cap and

- should be stored in the balconies on the door.
- Bananas, potatoes, onions and garlic, if not packed, must not be kept in the fridge.

Replace the lamp

⚠ Caution! Before replacing the lamp, shall disconnect the appliance from mains power supply.

Lamp specification is listed in rating label.

Follow below process to replace the lamp:

1. Press and hold “Temp” button for 5 seconds to switch off the appliance.
2. Unplug the appliance to make sure the appliance is disconnected from main power supply.
3. Remove the screw of the lamp cover.
4. Pull the lamp cover out.
5. Unscrew the lamp.
6. Fit new lamp according to the opposite direction, then replace the lamp cover and screw.

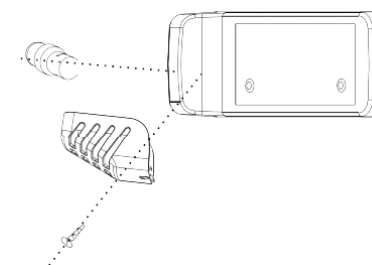

7. Plug in the appliance.

Defrosting of the freezer

The freezer compartment, however, will become progressively covered with frost. This should be removed. Never use sharp metal tools to scrape off frost from the evaporator as you could damage it.

However, when the ice becomes very thick on the inner liner, complete defrosting should be carried out as follows:

- pull out the plug from the socket;
- remove all stored food, wrap it in several layers of newspaper and put it in a cool place;
- keep the door open, and placing a basin underneath of the appliance to collect the defrost water;
- when defrosting is completed, dry the interior thoroughly.
- replace the plug in the power socket to run the appliance again.

CLEANING

1. Unplug the appliance.
2. Remove all substances.
3. Clean the inside and outside walls with a clean sponge or soft cloth using warm water or 1 teaspoon of bicarbonate of soda to 1.2 liters of water.
4. Rinse well and wipe dry with a clean soft cloth.

If the appliance is not to be used for a long period of time then it is recommended to remove all the food stuff, clean the inside of the appliance and leave the door open to allow the air to circulate thus avoiding unpleasant odors.

Dusts behind the refrigerator and on the ground shall be timely cleaned to improve the cooling effect and energy saving.

The interior of the refrigerator should be cleaned regularly to avoid odor.

Check the door gasket regularly to make sure there are no debris.

Please turn off the power before cleaning, remove all food, shelves, drawers, etc.

Clean the door gasket with mild soap and water. Use a soft cloth or sponge to clean the inside of the refrigerator, with two tablespoons of baking soda and a quart of warm water. Then rinse with water and wipe clean, and open the door and dry it naturally before the power is turned on.

For areas that are difficult to clean in the refrigerator (such as narrow sandwiches, gaps or corners), it is recommended to wipe them regularly with a soft rag, soft brush, etc. and when necessary, combined with some auxiliary tools (such as thin sticks) to ensure no contaminant accumulation in these areas.

Do not use soap, detergent, scrub powder, spray cleaner, etc., as these may cause odors in the interior of the refrigerator.

Clean the bottle frame, shelves and drawers with a mild detergent and dry with a soft cloth.

Wipe the outer surface of the refrigerator with a soft cloth dampened with soapy water, detergent, etc., and then wipe dry.

Do not use hard brushes, clean steel balls, wire brushes, abrasives, such as toothpastes, organic solvents (such as alcohol, acetone, banana oil, etc.), boiling water, acid or

alkaline items clean refrigerator considering that this may damage the fridge surface and interior. Boiling water and benzene may deform or damage plastic parts.

Do not rinse with water so as not to affect the electrical insulation properties.

It is advisable to clean the appliance regularly and to remove any food deposits or splashes; in particular, clean the door seals, recesses and adjacent parts.

Don't overlook parts of the appliance such as the humidity controller, light casing, racks, egg and butter compartments, ice cube tray, and all of the drainage areas, etc.

If the appliance is not kept clean and in good condition, its surface could deteriorate and inexorably affect the length of its service life, and could lead to a dangerous situation.

The appliance must not be steam cleaned.

Use only a non-abrasive sponge, rinse with clean water then dry thoroughly before putting the parts back in place.

Never use abrasive cleaning products or hard metal scrapers to clean the appliance, as they could scratch the surfaces and break down the coating.

After cleaning, leave the inside of the appliance to dry with the door open before plugging it into the mains again.

When re-stocking the appliance, be especially careful not to hit, scratch, crack or break the internal surfaces.

Troubleshooting

⚠ Caution! Before troubleshooting, disconnect the power supply. Only a qualified electrician of competent person must do the troubleshooting that is not in this manual.

Important! There are some sounds during normal use (compressor, refrigerant circulation).

Problem	Possible cause	Solution
Appliance does not work	Appliance is turned off.	Press “Temp” button for 5 seconds to turn on the appliance.
	Mains plug is not plugged in or is loose	Insert mains plug.
	Fuse has blown or is defective	Check fuse, replace if necessary.
	Socket is defective	Mains malfunctions are to be corrected by an electrician.

Problem	Possible cause	Solution
The food is too warm.	Temperature is not properly adjusted.	Please look in the initial Temperature Setting section.
	Door was open for an extended period.	Open the door only as long as necessary.
	A large quantity of warm food was placed in the appliance within the last 24 hours.	Turn the temperature regulation to a colder setting temporarily.
	The appliance is near a heat source.	Please look in the installation location section.
Appliance cools too much	Temperature is set too cold.	Turn the temperature regulation knob to a warmer setting temporarily.

Problem	Possible cause	Solution
Unusual noises	Appliance is not level.	Adjust the wood cabinet if it's not level.
	The appliance is touching the wall or other objects.	Move the appliance slightly.
	A component, e.g. a pipe, on the rear of the appliance is touching another part of the appliance or the wall.	If necessary, carefully bend the component out of the way.
Water on the floor	Water drain hole is blocked.	See the Cleaning section.

If the malfunction shows again, contact the Service Center.

DISPOSAL OF OLD ELECTRICAL APPLIANCES



The European directive 2012/19/EU on Waste Electrical and Electronic Equipment (WEEE), requires that old household electrical appliances must not be disposed of in the normal unsorted municipal waste stream. Old appliances must be collected separately in order to optimize the recovery and recycling of the materials they contain, and reduce the impact on human health and the environment. The crossed out “wheeled bin” symbol on the product reminds you of your obligation, that when you dispose of the appliance, it must be separately collected.

Consumers should contact their local authority or retailer for information concerning the correct disposal of their old appliance.











PENSEZ AU TRI !
ENSEMBLE RÉDUISONS
L'IMPACT ENVIRONNEMENTAL
DES EMBALLAGES

NOM(S)
ELEMENT(S)
+ MATERIAU

A JETER

NOM(S)
ELEMENT(S)
+ MATERIAU

A RECYCLER



CONSIGNE POUVANT VARIER LOCALEMENT > WWW.CONSIGNESDETRI.FR

CONFORAMA France SA
80 Boulevard du Mandinet
Lognes
77432 Marne la Vallée Cedex 2
FRANCE

CKFAR-K01-G