



CBW239DIXAA

MANUEL D'UTILISATION

CBW239DIXAA

Nous vous remercions d'avoir choisi la qualité FAR. Ce produit a été créé par notre équipe de professionnels et selon la réglementation européenne. Pour une meilleure utilisation de votre nouvel appareil, nous vous recommandons de lire attentivement ce manuel d'instructions et de le conserver pour toute référence ultérieure.

TABLE DES MATIÈRES

INSTRUCTIONS DE SECURITE	FR-2
CARACTERISTIQUES TECHNIQUE	FR-8
DESCRIPTION DE L'APPAREIL.....	FR-10
INSTALLATION.....	FR-11
UTILISATION.....	FR-12
INVERSION DE PORTE.....	FR-26
ENTRETIEN.....	FR-32
NETTOYAGE	FR-35
DÉPANNAGE	FR-38
REPARATION	FR-42
ACCESSOIRES.....	FR-43
MISE AU REBUT	FR-43
ENLÈVEMENT DES APPAREILS MÉNAGERS USAGÉS.....	FR-44

INSTRUCTIONS DE SECURITE

- MISES EN GARDE IMPORTANTES: LIRE ATTENTIVEMENT ET CONSERVER POUR REFERENCE ULTERIEURE
- Cet appareil est destiné à être utilisé dans des applications domestiques et analogues telles que:
 - des coins cuisines réservés au personnel dans des magasins, bureaux et autres environnements professionnels;
 - des fermes;
 - l'utilisation par les clients des hôtels, motels et autres environnements à caractère résidentiel;
 - des environnements du type chambres d'hôtes.
- Cet appareil n'est pas destiné à être utilisé dans les applications suivantes
 - la restauration et autre applications similaires et la vente au détail
- MISE EN GARDE: Maintenir dégagées les ouvertures de ventilation dans l'enceinte de l'appareil ou dans la structure d'encastrement.

- MISE EN GARDE: Ne pas utiliser de dispositifs mécaniques ou autres moyens pour accélérer le processus de dégivrage autres que ceux recommandés par le fabricant.
- MISE EN GARDE: Ne pas endommager le circuit de réfrigération.
- Si le circuit de réfrigération est endommagé :
 - Eviter les flammes nues ou étincelles d'allumage
 - Bien ventiler la pièce où l'appareil est installé.
- MISE EN GARDE: Ne pas utiliser d'appareils électriques à l'intérieur du compartiment de stockage des denrées, à moins qu'ils ne soient du type recommandé par le fabricant.
- Les enfants âgés de 3 à 8 ans sont autorisés à charger et décharger des appareils de réfrigération.
- Cet appareil peut être utilisé par des enfants âgés d'au moins 8 ans et par des personnes ayant des capacités physiques, sensorielles ou mentales réduites ou dénuées d'expérience ou de connaissance, s'ils (si elles) sont correctement surveillé(e)s ou si des instructions

relatives à l'utilisation de l'appareil en toute sécurité leur ont été données et si les risques encourus ont été appréhendés. Les enfants ne doivent pas jouer avec l'appareil. Le nettoyage et l'entretien par l'utilisateur ne doivent pas être effectués par des enfants sans surveillance.

- **AVERTISSEMENT:** lors du positionnement de l'appareil, assurez-vous que le cordon d'alimentation n'est pas coincé ni endommagé.
- Si le câble d'alimentation est endommagé, il doit être remplacé par le fabricant, son service après vente ou des personnes de qualification similaire afin d'éviter un danger.
- **AVERTISSEMENT:** Ne placez pas plusieurs prises de courant portables ou blocs d'alimentation portables à l'arrière de l'appareil.
- **MISE EN GARDE:** Pour éviter tout risque dû à l'instabilité de l'appareil, celui-ci doit être fixé conformément aux instructions.
- Ne pas stocker dans cet appareil des substances explosives telles que des aérosols contenant des gaz propulseurs inflammables.
- **MISE EN GARDE:** Remplir les bacs à glaçons uniquement avec de l'eau potable.

- En ce qui concerne les informations pour l'installation, la manipulation, l'entretien et la mise au rebut de l'appareil, référez-vous au paragraphe ci-après de la notice.
- En ce qui concerne les informations pour la méthode pour remplacer les lampes éclairage, référez-vous au paragraphe ci-après de la notice.
- **GAZ REFRIGERANT**



MISE EN GARDE: Substances inflammables / Risque d'incendie.

- Pour éviter la contamination des aliments, veuillez respecter les instructions suivantes:
 - L'ouverture prolongée de la porte peut entraîner une augmentation significative de la température dans les compartiments de l'appareil.
 - Nettoyez régulièrement les surfaces pouvant entrer en contact avec des aliments et des systèmes de drainage accessibles.
 - Nettoyer les réservoirs d'eau s'ils n'ont pas été utilisés pendant 48 h; rincer le système d'alimentation en eau raccordé à une source d'eau si l'eau n'a pas été aspirée pendant 5 jours.

- Rangez la viande et le poisson crus dans des récipients appropriés au réfrigérateur, de manière à ce qu'ils ne soient pas en contact avec d'autres aliments ni ne s'égouttent dessus.
- Les compartiments pour produits congelés deux étoiles sont adaptés pour stocker des produits pré congelés, stocker ou préparer des glaces et des glaçons.
Les compartiments à une, deux et trois étoiles ne conviennent pas pour la congélation d'aliments frais.
- Si l'appareil de réfrigération reste vide pendant de longues périodes, éteignez, dégivrez, nettoyez, séchez et laissez la porte ouverte pour éviter le développement de moisissure dans l'appareil.

AVERTISSEMENTS

- Si vous souhaitez vous débarrasser d'un vieux congélateur ou d'un vieux réfrigérateur comportant une serrure sur la porte, veillez à ce que celle-ci soit désactivée afin d'éviter que des enfants ne risquent de se retrouver enfermés à l'intérieur en jouant.

- Les anciens réfrigérateurs peuvent contenir des CFC qui détruisent la couche d'ozone; contactez le centre de traitement des déchets le plus près de chez vous pour plus de détails sur les procédures correctes de mise au rebut.
- Débranchez toujours l'appareil après usage et avant de le nettoyer. Enlevez tous les aliments avant de nettoyer l'appareil.
- Évitez de mettre des aliments trop volumineux, le fonctionnement de l'appareil risquerait d'être affecté.
- Faites extrêmement attention quand vous déplacez l'appareil.
- Pour éteindre l'appareil, tournez le bouton du thermostat à fond dans le sens contraire des aiguilles d'une montre jusqu'à OFF, puis débranchez l'appareil.
- Évitez de donner aux enfants des crèmes glacées ou des glaces à l'eau sortant juste du congélateur; la basse température risquerait de leur brûler les lèvres.
- L'appareil doit être installé sur le sol, sur une surface plane et horizontale en s'assurant que les ouvertures d'aération sont correctement dégagées.

- Ne jamais essayer de remplacer ou de réparer vous même une partie ou un composant de l'appareil, demandez de l'aide à une personne professionnelle et qualifiée, si besoin.

CARACTERISTIQUES TECHNIQUE

Modèle	FAR CBW239DIXAA
Catégorie d'appareil de réfrigération ménager	catégorie 7
Classe d'efficacité énergétique	A++
Consommations d'énergie annuelle (1)	196 kWh/an
Volume utile des compartiments	Réfrigérateur : 161L Congélateur : 70L * ** *
Dégivrage	Réfrigérateur (Sans givre): automatique Congélateur (Sans givre): automatique
Autonomie	15 h
Pouvoir de congélation	3.5kg / 24h

Classe climatique + fourchette de températures ambiantes	N/ST (de +16°C à +38°C)
Émissions acoustiques dans l'air	40 dB
Alimentation	220V-240V / 50Hz~ 50W
Eclairage	220V-240V / 50Hz - 4W max Type LED
Réfrigérant	R600a / 39g
Dimension (L x P x H)	545 x 576 x 1700 (mm)
Poids	55 kg
Type d'installation	Pose libre

1. Calculée sur la base du résultat obtenu pour 24 heures dans des conditions d'essai normalisées. La consommation d'énergie réelle dépend des conditions d'utilisation et de l'emplacement de l'appareil.
2. Les données techniques mentionnées dessus correspondent à une utilisation l'appareil sans les tiroirs du congélateur.

DESCRIPTION DE L'APPAREIL

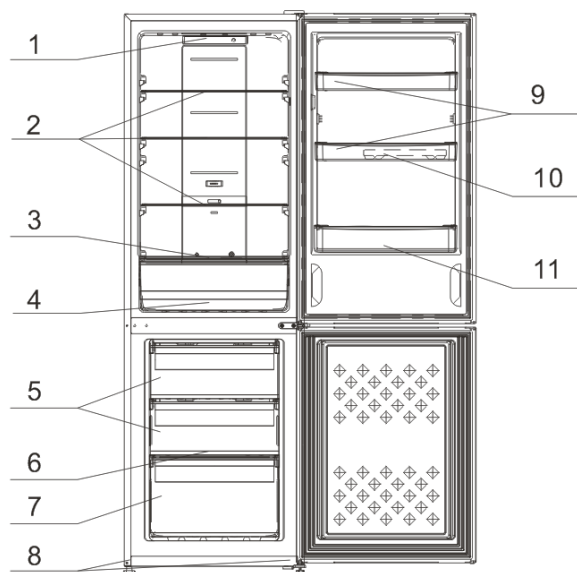

- | | |
|--|--|
| 1. Bloc d'éclairage | 7. Grand tiroir inférieur du congélateur |
| 2. Clayettes en verre du réfrigérateur | 8. Pied réglable |
| 3. Couvercle du bac à légumes | 9. Balconnets supérieurs |
| 4. Bac à légumes | 10. Bac à œufs |
| 5. Tiroir supérieur du congélateur | 11. Balconnet porte-bouteilles inférieur |
| 6. Clayette en verre du congélateur | |

REMARQUE: Le design est susceptible d'être modifié sans préavis.

INSTALLATION

- Mettez l'appareil en position puis attendez deux à trois heures avant de le mettre en marche pour la première fois, le temps que le système se mette en place. L'appareil ne doit pas être placé à proximité d'une source de chaleur (ex: cuisinière, chaudière, lumière directe du soleil etc.).
- Afin de permettre une bonne ventilation, laissez un espace d'au moins 10cm au-dessus de l'appareil et de 10 cm sur les côtés et derrière. Cet appareil n'est pas conçu pour une installation encastrée.
- L'appareil doit être installé sur une surface plane, solide et stable ; toute irrégularité du plancher doit être corrigée avant l'installation ; si l'appareil est légèrement bancal, ajustez la hauteur des pieds de devant.
- **REMARQUE :** Si l'appareil est placé sur un tapis ou un revêtement de sol souple, réglez de nouveau les pieds avant une fois que l'appareil est stabilisé.

UTILISATION

- Cet appareil est conçu pour fonctionner dans une température ambiante située entre 16°C et 38°C. L'appareil ne peut pas fonctionner correctement en dehors de cette plage de température. Si la température ambiante est dépassée pendant une longue durée, la température dans le congélateur remontera au-dessus de -18°C et les aliments risquent de s'abîmer.
- Retirez tous les matériaux d'emballage de l'appareil. Lavez l'intérieur de l'appareil avec de l'eau tiède et du bicarbonate de soude (5ml pour 50 cl d'eau). Séchez bien l'appareil.
- Lors de la première utilisation de l'appareil et après le dégivrage, mettez le thermostat sur la température la plus basse au moins 2 heures avant de mettre les aliments, puis remettez-le en position normale.
- En cas de coupure de courant, n'ouvrez pas la porte. Les aliments surgelés ne devraient pas être affectés si la coupure dure moins de 12 heures. En cas de coupure plus longue, vérifiez les aliments et, le cas échéant, consommez-les immédiatement ou faites-les cuire avant de les recongeler.

RÉGLER LES TEMPÉRATURES

Cet appareil comporte un panneau de contrôle se trouvant dans le compartiment de réfrigération.



Régler la température dans le compartiment de réfrigération.

2. Appuyez plusieurs fois sur **SET** jusqu'à ce que le voyant lumineux de la température souhaitée clignote : 4 réglages de température sont disponibles : 2 °C, 4 °C, 6 °C et 8 °C
3. Après 5 secondes environ, le voyant lumineux s'arrête de clignoter, ce qui indique que le réglage est confirmé.

Fonction de réfrigération rapide

Vous pouvez utiliser la fonction de réfrigération rapide pour accroître le pouvoir de réfrigération ; ceci est particulièrement utile lorsque vous y insérez une grande quantité d'aliments.

- Pour activer cette fonction, appuyez plusieurs fois sur **SET** jusqu'à ce que le voyant lumineux **FAST COOL** clignote pendant 5 secondes.

- Cette fonction est automatiquement désactivée après 2~3 heures et la température du compartiment de réfrigération retourne au précédent réglage.

Curseur de réglage du volume d'air

Cet appareil comporte un curseur de réglage du volume d'air se trouvant dans le compartiment de réfrigération.

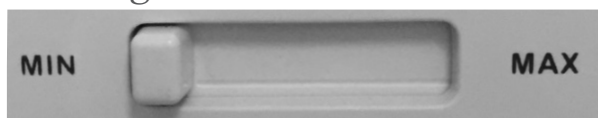

- Pour refroidir rapidement le compartiment de réfrigération, positionnez le curseur sur « MAX ». Cette position est recommandée après avoir mis une grande quantité d'aliments dans le compartiment de réfrigération.
- Pour refroidir rapidement le compartiment de congélation, positionnez le curseur sur « MIN ». De ce fait, le souffle réfrigérant envoyé au compartiment de réfrigération est au minimum, ce qui fait baisser par conséquent la température du compartiment de congélation. Cette position est recommandée après avoir mis une grande quantité d'aliments dans le compartiment de congélation.

Préconisations de réglage de température

Saison	Bouton du volume d'air	Réglage de température			
Été	 Réglez le curseur du côté droit, vers MAX.	<table border="1"> <tr> <td>4</td> <td>6</td> <td>8</td> </tr> </table> 4°C, 6°C, 8°C	4	6	8
4	6	8			
Intermédiaire	 Réglez le curseur au milieu.	<table border="1"> <tr> <td>4</td> <td>6</td> </tr> </table> 4°C, 6°C	4	6	
4	6				
Hiver	 Réglez le curseur du côté gauche, vers MIN.	<table border="1"> <tr> <td>2</td> <td>4</td> </tr> </table> 2°C, 4°C	2	4	
2	4				

INDICATEUR DE TEMPERATURE

Pour vous aider au bon réglage de votre appareil, celui-ci est équipé d'un indicateur de température placé dans la zone la plus froide.

Pour la bonne conservation des denrées dans votre réfrigérateur et notamment dans la zone la plus froide, veillez à ce que dans l'indicateur de température « OK » apparaisse.



Le symbole ci-contre indique l'emplacement de la zone la plus froide de votre réfrigérateur. Il définit le haut de cette zone.

Si « OK » n'apparaît pas, la température moyenne de cette zone est trop élevée. Réglez le thermostat sur une position plus froide.

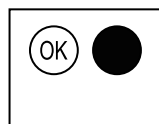

A chaque modification du réglage du thermostat, attendez la stabilisation de la température à l'intérieur de l'appareil avant de procéder si nécessaire à un nouveau réglage. Ne modifiez la position du thermostat que progressivement et attendez au moins 12 heures avant de procéder à une nouvelle vérification.

Remarque: après chargement de l'appareil de denrées fraîches ou après des ouvertures répétées ou prolongées de la porte il est normal que l'inscription « OK » n'apparaisse pas dans l'indicateur de température ; attendez au moins 12 heures avant de réajuster le thermostat.

ACHAT DE PRODUITS SURGELÉS

Cet appareil est un congélateur à 4 étoiles; il peut servir à congeler des produits frais et à conserver des produits surgelés. Lorsque vous achetez des produits surgelés, lisez les instructions de rangement figurant sur l'emballage. La durée maximale de conservation des aliments figure à côté du symbole à 4 étoiles.

Vérifier la température du réfrigérateur/ congélateur

Vérifiez la température du compartiment des aliments congelés dans les magasins où vous achetez vos aliments congelés. La température indiquée doit être inférieure à -18°C .

Sélectionner soigneusement les emballages

Vérifiez que l'emballage des aliments congelés est en parfait état.

Acheter les aliments congelés en dernier

Achetez toujours les produits congelés en dernier quand vous faites vos courses.

Ranger les aliments congelés ensemble

Quand vous avez fini les courses et rentrez chez vous, rangez les aliments congelés ensemble pour mieux les maintenir au froid pendant le trajet.

Ranger immédiatement les aliments congelés

N'achetez pas d'aliments congelés sauf si vous pouvez les congeler immédiatement. Des sacs isothermes permettent de conserver les aliments congelés plus longtemps.

Décongeler des aliments congelés

Pour certains aliments, la décongélation n'est pas nécessaire avant la cuisson. Les légumes et les pâtes peuvent être directement mis dans l'eau bouillante ou cuits à la vapeur. Les sauces et les soupes congelées peuvent être mises dans une casserole et chauffées à feu doux jusqu'à ce qu'elles soient décongelées.

Congélation de produits frais

La congélation doit s'effectuer dans les meilleures conditions d'hygiène possibles car elle n'améliore pas la qualité des aliments en tant que telle.

Ne mettez jamais au congélateur des aliments chauds, ni même tièdes.

Avant de congeler un aliment, recouvrez-le toujours hermétiquement avec du papier alu ou du film alimentaire; vous pouvez également le placer dans un sac plastique ou dans une boîte hermétique. Cela permet de prévenir la déshydratation des aliments, et d'éviter que

les odeurs fortes de certains aliments ne se transfèrent sur d'autres.

Pour congeler de la viande crue, enveloppez-la dans un sac plastique ou dans une boîte hermétique et placez-la sur la clayette la plus basse afin d'éviter tout risque de contamination croisée.

La viande crue ne doit en aucun cas entrer en contact avec des aliments cuits. Pour des raisons de sécurité, ne congélez jamais de la viande crue pendant plus de deux ou trois jours. Les fruits et les légumes doivent être soigneusement lavés, puis placés dans le bac à légumes.

Les liquides, notamment le lait, doivent être fermés hermétiquement et placés dans l'étagère à bouteilles située sur la porte.

REMARQUE: La température intérieure du réfrigérateur dépend de la température des aliments frais qui y sont conservés ainsi que de la fréquence d'ouverture de la porte. Changez le réglage de température du thermostat si nécessaire.

Conservation de produits surgelés

Une fois achetés, tous les produits surgelés doivent être mis au congélateur le plus

rapidement possible, avant d'avoir eu le temps de se décongeler et de se gâter.

Les instructions de conservation des fabricants figurant sur les emballages des produits surgelés doivent toujours être respectées.

Lors de la première utilisation du congélateur et après le dégivrage, mettez le thermostat sur la température la plus basse et laissez le volume d'air au minimum pendant au moins 2 heures avant de mettre les aliments, puis remettez-le en position normale.

PLACER LES ALIMENTS DANS LE RÉFRIGÉRATEUR

Zone froide (Cool)

C'est la zone où placer les aliments dont la durée de conservation sera prolongée s'ils sont maintenus frais. Le lait, les œufs, les yaourts, les jus de fruits, les fromages à pâte dure (ex. : le Cheddar), les bouteilles et pots de vinaigrette, sauce et confiture ouverts, les graisses (ex. : le beurre, la margarine, les graisses de cuisson et le lard).

Zone la plus froide (Coldest) 0°C à 5°C

C'est la zone où conserver les aliments qui doivent être maintenus froids pour rester sûrs :

- Les aliments crus et non cuits doivent

toujours être enveloppés.

- Les aliments froids précuits, par exemple les repas préparés, les pâtés à la viande, les fromages à pâte molle.
- Les viandes précuites, par exemple le jambon.
- Les salades préparées (y compris le riz, les salades de pommes de terre, les salades vertes mixtes préemballées, etc.).
- Les desserts, par exemple le fromage frais, les aliments préparés à domicile, les restes et les gâteaux à la crème.

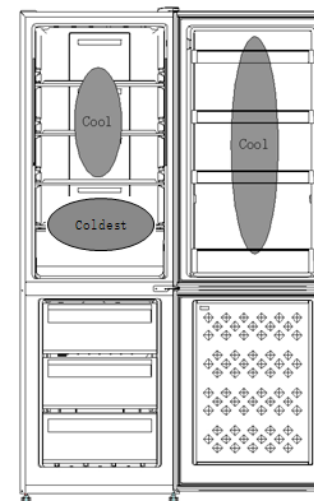

Bac à légumes

C'est la zone la plus humide du réfrigérateur.

Les légumes, les fruits, les salades fraîches (ex. : les

laitues entières non lavées, les tomates entières, les radis, etc.) peuvent être placés ici.

NOUS RECOMMANDONS QUE TOUS LES PRODUITS PLACÉS DANS LE BAC À LÉGUMES SOIENT ENVELOPPÉS.

REMARQUE: Enveloppez et placez toujours le poisson, la volaille et la viande crus sur la clayette la plus basse du bas du réfrigérateur. Cela permet d'éviter qu'ils ne goutent ou ne touchent les autres aliments. Ne stockez pas de liquide ou graisse inflammables dans le réfrigérateur.

DURÉES DE CONSERVATION RECOMMANDÉES

Pour connaître les durées de conservation recommandées des aliments, consultez les conseils de conservation sur les emballages. Vous pourrez conserver chaque aliment pendant la durée inscrite. Ces durées sont généralement indiquées par « À consommer jusqu'au » sur les emballages.

FABRICATION DE GLAÇONS

1. Remplissez le bac à glaçons aux $\frac{3}{4}$ avec de l'eau potable.
2. Mettez le bac dans le tiroir du haut.
3. Fermez la porte.

Pour sortir les glaçons du bac: mettez-le sous le robinet pendant quelques instants puis tordez-le légèrement pour détacher les glaçons.

SUGGESTION DE STOCKAGE DE DENREES ALIMENTAIRES

	Type d'aliment
Porte ou balconnets du réfrigérateur	Aliments avec conservateurs naturels tels que confitures, jus, boissons, condiments. Ne pas y conserver d'aliments périssables.
Bac à légumes	Les fruits, herbes aromatiques et légumes doivent être placés séparément dans ce bac. Ne pas mettre de bananes, oignons, pommes de terre et ail au réfrigérateur.
Clayette	Viande crue, volaille, poisson (pour les conservations de court terme).
	Produits laitiers, œufs Aliments ne nécessitant pas de cuisson tels que plats préparés, charcuterie, restes.

Bac(s)/ clayette(s) du congélateur	Aliments à conserver pendant longtemps Bac inférieur pour viande crue, volaille, poisson. Bac/clayette intermédiaire pour légumes congelés, frites. Bac supérieur pour glace, fruits, congelés, plats congelés.
--	--

CONSEILS EN MATIÈRE D'ÉCONOMIE D'ÉNERGIE

Installez le réfrigérateur ou le congélateur dans un endroit frais à l'abri des rayons directs du soleil et en le tenant éloigné de toute cuisinière, radiateur, lave-vaisselle ou tout appareil émettant de l'air chaud.

Ne réglez pas le réfrigérateur ou le congélateur sur des températures inférieures à celles recommandées. Réglez la température sur une fourchette appropriée, par exemple réglez le thermostat sur la position du milieu pour une température de 4°C dans le réfrigérateur et de -18°C dans le congélateur.

Laissez refroidir les plats déjà cuits avant de les mettre au réfrigérateur ou au congélateur. Cela évitera de faire augmenter la température interne

du réfrigérateur.

Faites en sorte que votre réfrigérateur soit toujours plein mais pas trop afin de réduire la perte d'air « froid ». Ne remplissez pas trop le réfrigérateur ou le congélateur. Dans la mesure du possible, prévoyez environ 20 % d'espace libre pour la circulation de l'air.

Pour empêcher l'air froid de s'évacuer, limitez la fréquence d'ouverture de la porte. Lorsque vous rentrez de courses, mettez les aliments à conserver au réfrigérateur à part avant d'ouvrir la porte. N'ouvrez la porte que pour mettre ou prendre des aliments.

Veillez à ce que le joint de la porte soit propre et en bon état. Une feuille de papier doit pouvoir être maintenue entre le réfrigérateur et la porte une fois celle-ci fermée.

Dégivrez le congélateur régulièrement ou lorsque la glace fait plus de 5 mm d'épaisseur. L'accumulation de glace sur les parois internes augmente considérablement la consommation en énergie.

La disposition des tiroirs, paniers et clayettes indiquée dans la figure descriptive du produit est optimisée pour économiser l'énergie de manière efficace. La modifier peut affecter la consommation.

INVERSION DE PORTE

Ce réfrigérateur peut être ouvert du côté gauche ou droit. Par défaut, la porte s'ouvre du côté gauche. Si vous voulez ouvrir la porte du côté droit, procédez comme suit.

Outils requis : Tournevis cruciforme / Tournevis plat / Clé six pans

- Pour installer la porte de l'autre côté, nous vous conseillons de faire appel à un technicien qualifié. Essayez d'installer vous-même la porte de l'autre côté uniquement si vous avez les qualifications requises.
- Vérifiez que l'appareil est débranché et vide.
- Réglez les deux pieds réglables sur leur position la plus haute.
- Pour démonter la porte, il faut incliner l'appareil en arrière. Faites reposer l'appareil contre quelque chose de solide pour qu'il ne glisse pas pendant l'assemblage de la porte.
- Toutes les pièces démontées doivent être conservées pour réinstaller la porte.
- Le réfrigérateur ne doit pas être incliné de plus de 45°.
- N'allongez pas l'appareil, car cela peut endommager son système de réfrigération.

- Vous devez reposer l'appareil contre quelque chose de solide, par exemple une chaise, juste sous le panneau supérieur.
 - Nous recommandons que 2 personnes manipulent ensemble l'appareil pendant l'assemblage de la porte.
1. Dévissez la vis de fixation du couvercle de la charnière du haut, puis ôtez le couvercle.

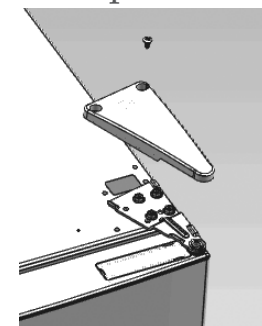

2. Dévissez les vis de fixation de la charnière du haut, puis ôtez celle-ci.

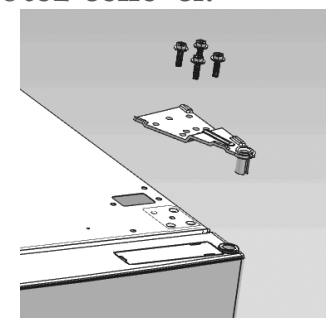

3. Dévissez les vis de fixation du panneau supérieur, puis ôtez celui-ci.

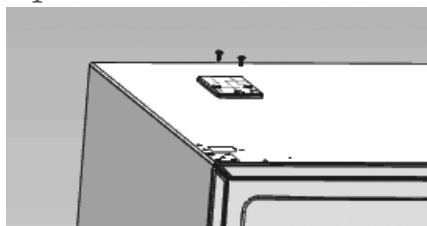

4. Ôtez la porte du réfrigérateur et mettez-la de côté.

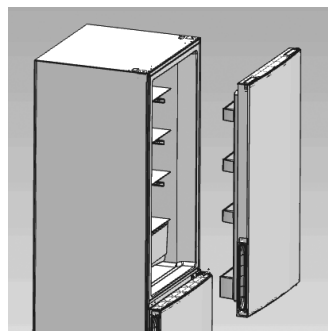

5. Dévissez les vis de fixation de la charnière centrale, puis ôtez celle-ci.

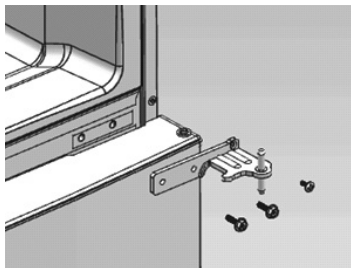

6. Ôtez la porte du congélateur et mettez-la de côté.

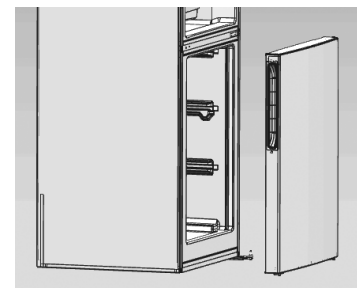

7. Enlevez le couvercle de la charnière supérieure de la porte du congélateur, et mettez-le de l'autre côté.

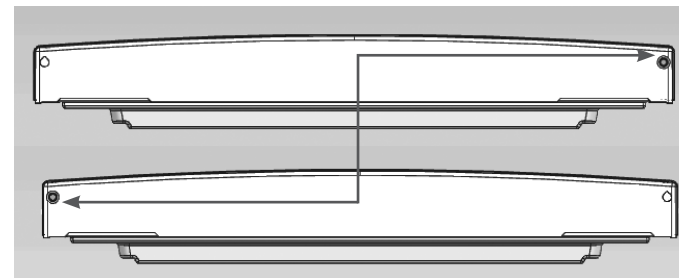

8. Enlevez les pieds réglables.

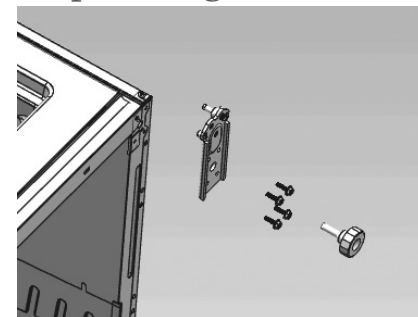

9. Dévissez les vis de fixation de la charnière du bas, puis ôtez celle-ci. Retournez la charnière du bas et fixez-la de l'autre côté de l'appareil.

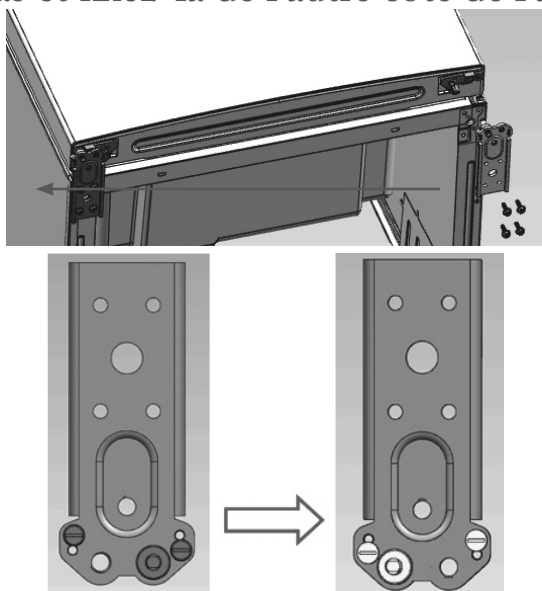

10. Échangez les pieds réglables et logez-les dans les trous du gond de la charnière inférieure et du bas de l'appareil. Ajustez les pieds de manière à mettre l'appareil d'aplomb.

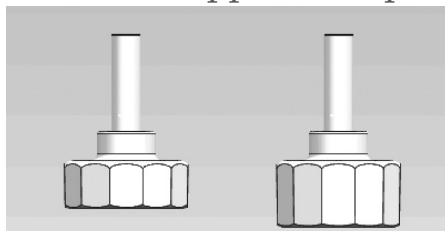

11. Remettez en place la porte du congélateur, puis remettez en place la charnière centrale.

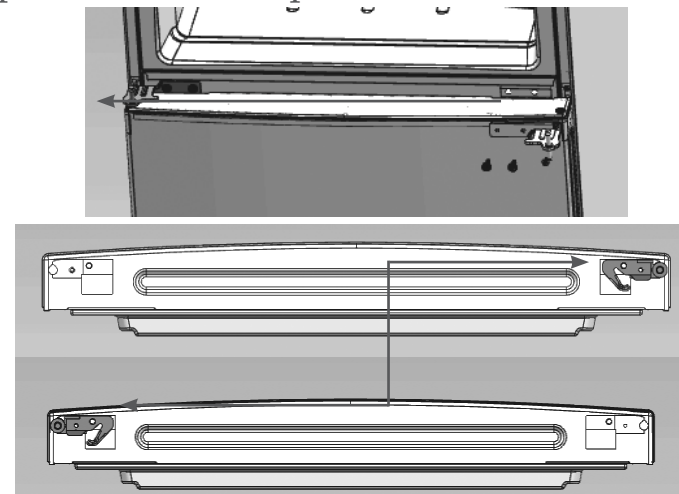

12. Remettez en place la charnière du haut et son couvercle, puis le panneau supérieur.

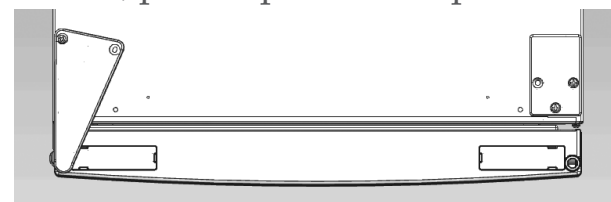

13. Assurez-vous que les portes sont parfaitement alignées, horizontalement comme verticalement, et que tous les joints sont bien en contact avec le pourtour de la cavité de l'appareil; puis serrez les charnières. Réajustez les pieds réglables, si nécessaire.

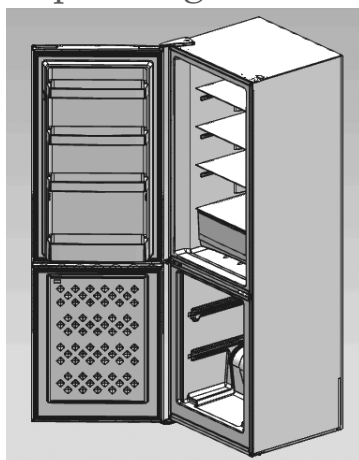

ENTRETIEN

BRUIT DE L'APPAREIL

Vous remarquerez peut-être parfois des bruits inhabituels. Ces bruits sont dus à la circulation du réfrigérant dans le système de refroidissement. Le phénomène a tendance à s'accroître depuis l'apparition des gaz sans CFC. Il est cependant normal et ne signifie pas que le réfrigérateur perd en efficacité.

PÉRIODES D'INUTILISATION PROLONGÉE

Si vous ne comptez pas utiliser l'appareil pendant un certain temps, procédez de la manière suivante :

1. Débranchez l'appareil.
2. Nettoyez l'intérieur, puis séchez (voir section 'Nettoyage et entretien').
3. Laissez la porte ouverte afin d'éviter l'apparition de mauvaises odeurs dans l'appareil lorsqu'il n'est pas utilisé.

REMARQUES CONCERNANT L'UTILISATION

Cet appareil doit être régulièrement nettoyé et dégivré.

Vérifiez le contenu des compartiments de temps en temps.

Les plats préparés doivent être conservés d'une manière conforme aux instructions des étiquettes.

Choisissez des aliments frais de bonne qualité, et assurez-vous qu'ils sont bien propres avant de les congeler.

Emballez tous les aliments dans des sacs pour aliment de qualité en polyéthylène ou dans des contenants hermétiques et assurez-vous qu'il n'y a pas d'air à l'intérieur.

Ne conservez pas des substances toxiques ou dangereuses dans ce congélateur. Il est conçu pour la congélation des aliments comestibles uniquement.

Évitez de consommer des aliments qui sont restés congelés pendant trop longtemps.

Évitez de laisser la porte ouverte pendant trop longtemps: cela augmente la consommation d'électricité et entraîne une formation excessive de glace.

N'utilisez jamais des objets pointus (ex: un couteau) pour enlever la glace de l'appareil.

Utilisez toujours un grattoir en plastique.

Ne mettez jamais des aliments chauds dans l'appareil. Laissez-les refroidir à température ambiante.

Ne mettez jamais dans le congélateur des bouteilles remplies de liquide ou des boîtes scellées contenant des liquides gazeux, car elles pourraient éclater.

Évitez de donner aux enfants des crèmes glacées ou des glaces à l'eau sortant juste du congélateur; la basse température risquerait de leur brûler les lèvres.

N'essayez pas de recongeler des produits

décongelés ; consommez-les dans les 24 heures ou faites-les cuire avant de les recongeler.

CHANGEMENT DE L'AMPOULE

Le bloc lumineux à LED n'est pas remplaçable par utilisateur. Faites appel au SAV pour toute réparation en cas de défaillance.

NETTOYAGE

1. Débranchez l'appareil.
 2. Enlevez toutes les substances.
 3. Nettoyez l'intérieur et les parois extérieures avec une éponge ou un chiffon mou imbibé(e) d'eau chaude; vous pouvez également utiliser un mélange de 1 cuillère à café de bicarbonate de soude dans 1,2 litre d'eau.
 4. Rincez bien et essuyez avec un chiffon mou propre.
- Si vous comptez laisser l'appareil inutilisé pendant une longue période, nous vous conseillons de le vider entièrement, de nettoyer l'intérieur et de laisser la porte ouverte afin de faire circuler l'air et d'éviter la formation de mauvaises odeurs.

- Les poussières situées derrière le réfrigérateur et sur le sol doivent être nettoyées à temps pour améliorer l'effet de refroidissement et les économies d'énergie.
- L'intérieur du réfrigérateur doit être nettoyé régulièrement pour éviter les odeurs.
- Vérifiez régulièrement le joint de la porte pour vous assurer qu'il n'y a pas de débris.
- Veuillez éteindre l'appareil avant de le nettoyer, enlevez tous les aliments, les étagères, les tiroirs, etc.
- Nettoyez le joint de la porte avec du savon doux et de l'eau.
- Utilisez un chiffon doux ou une éponge pour nettoyer l'intérieur du réfrigérateur, avec deux cuillères à soupe de bicarbonate de soude et une pinte d'eau tiède. Puis rincez à l'eau, essuyez, ouvrez la porte et séchez-le naturellement avant la mise sous tension.
- Pour les zones difficiles à nettoyer dans le réfrigérateur (par exemple, les sandwichs étroits, les interstices ou les coins), il est recommandé de les essuyer régulièrement avec un chiffon doux, une brosse douce, etc. et si nécessaire, en combinaison avec des outils

- auxiliaires (tels que bâtons minces) pour éviter l'accumulation de contaminants dans ces zones.
- N'utilisez pas de savon, de détergent, de poudre à récurer, de nettoyant en aérosol, etc., ceux-ci pouvant créer des odeurs à l'intérieur du réfrigérateur.
 - Nettoyez le cadre de la bouteille, les étagères et les tiroirs avec un détergent doux et séchez avec un chiffon doux.
 - Essuyez la surface extérieure du réfrigérateur avec un chiffon doux imprégné d'eau savonneuse, de détergent, etc., puis essuyez.
 - N'utilisez pas de brosses dures, de billes d'acier propres, de brosses métalliques, d'abrasifs tels que les dentifrices, les solvants organiques (tels que l'alcool, l'acétone, l'huile de banane, etc.), l'eau bouillante, les objets acides ou alcalins, nettoyez la surface et l'intérieur du réfrigérateur. L'eau bouillante et le benzène peuvent déformer ou endommager les pièces en plastique.
 - Ne rincez pas à l'eau pour ne pas altérer les propriétés d'isolation électrique.

DÉPANNAGE

Avant de faire appel à un réparateur, veuillez vérifier les points suivants.

Coupure de courant

Si la température interne du compartiment réfrigérateur/congélateur est égale ou inférieure à -18°C quand le courant est rétabli, vos aliments sont encore bons. Les aliments contenus dans votre réfrigérateur/congélateur restent congelés pendant 16 heures environ avec la porte fermée. N'ouvrez pas la porte du réfrigérateur/congélateur plus que nécessaire.

Le réfrigérateur/congélateur est exceptionnellement froid

Vous avez peut-être réglé la température de l'appareil sur un réglage plus important.

Le réfrigérateur/congélateur est exceptionnellement chaud

Le compresseur ne fonctionne peut-être pas. Réglez la température de l'appareil sur son réglage maximal et attendez quelques minutes. S'il n'y a pas de bourdonnement, il fonctionne. Si le problème persiste, contactez le magasin local où vous avez acheté l'appareil.

Le réfrigérateur/congélateur ne fonctionne pas

Vérifiez qu'il est branché et allumé. Vérifiez que le fusible n'est pas grillé. Vérifiez que la prise électrique fonctionne en branchant un autre appareil, par exemple une lampe.

Le réfrigérateur/congélateur doit être placé dans une pièce bien aérée dont la température ambiante est comprise entre 16°C et 38°C .

De la condensation se forme sur l'extérieur du réfrigérateur/congélateur

Cela peut être dû à un changement de température de la pièce. Essayez la condensation. Si le problème persiste, contactez le magasin local où vous avez acheté l'appareil.

GARGOUILLEMENTS ET SOUFFLES

Ces bruits sont provoqués par la circulation du liquide réfrigérant dans le système de réfrigération. Ils sont plus prononcés depuis l'utilisation des gaz sans CFC. Ce n'est pas un dysfonctionnement et cela n'impacte pas les performances de votre réfrigérateur/congélateur.

BOURDEMENTS, RONNEMENTS OU PULSATIONS

Ils sont dus au fonctionnement du moteur du compresseur, car il pompe le réfrigérant dans le système.

Déplacement du réfrigérateur/congélateur **Emplacement**

N'installez pas le réfrigérateur/congélateur à proximité d'une source de chaleur (ex : cuisinière, chaudière, radiateur etc.). Évitez également toute exposition directe au soleil (dans une dépendance, un solarium, etc.).

Mise à niveau du réfrigérateur/congélateur

Veillez à ce que le réfrigérateur/congélateur soit bien d'aplomb. Pour cela, utilisez les pieds réglables à l'avant. Si le réfrigérateur/congélateur n'est pas d'aplomb, il y a un risque que les portes soient mal alignées avec les joints magnétiques, auquel cas l'appareil ne fonctionnerait pas correctement.

N'allumez pas le réfrigérateur/congélateur pendant 4 heures.

Une fois le réfrigérateur/congélateur installé, il doit reposer pendant 4 heures, le temps que le réfrigérant s'équilibre.

Intallation

Les grilles et ouvertures d'aération de l'appareil ne doivent pas être recouvertes ou obstruées.

Si vous n'êtes pas chez vous pour une longue période

- Éteignez le réfrigérateur puis débranchez-le.
- Sortez tous les aliments.
- Nettoyez le réfrigérateur.
- Laissez la porte légèrement entrouverte afin d'éviter la formation possible de moisissures, de condensation ou de mauvaises odeurs.
- Prenez des mesures de précaution strictes si vous avez des enfants. Les enfants ne doivent pas avoir la possibilité de jouer avec l'appareil.
- Vacances de courte durée : Si vous partez en vacances pour moins de trois semaines, vous pouvez laisser le réfrigérateur en marche.
- Vacances de longue durée : Si l'appareil doit rester inutilisé pendant plusieurs mois, sortez tous les aliments et débranchez-le. Nettoyez et séchez soigneusement l'intérieur. Afin d'éviter l'apparition de moisissure ou de mauvaises odeurs, laissez la porte entrouverte. Bloquez-la en position ouverte si nécessaire, ou démontez-la.

REPARATION

Cet appareil doit être réparé exclusivement par un réparateur agréé utilisant exclusivement des pièces de rechange d'origine.

En aucun cas, vous ne devez essayer de réparer l'appareil vous-même.

Les réparations effectuées par des personnes inexpérimentées peuvent provoquer des blessures et des dysfonctionnements graves. Contactez SAV.

Avant toute période d'inutilisation prolongée de l'appareil, débranchez-le de la prise électrique, videz-le de tous les aliments et nettoyez-le, laissez les portes entrouvertes pour éviter la formation de mauvaises odeurs.

ACCESSOIRES

Étiquette énergétique

Notice d'utilisation en FR/EN

Glacière

Bac à œufs

MISE AU REBUT

Le gaz frigorigène contenu dans le circuit de cet appareil est de l'isobutane (R600a), gaz peu polluant mais inflammable. Veuillez contacter le service en charge de l'élimination des déchets de votre région pour obtenir des conseils sur la méthode de traitement appropriée.

ENLÈVEMENT DES APPAREILS MÉNAGERS USAGÉS

 La directive européenne 2012/19/EU sur les Déchets des Equipements Electriques et Electroniques (DEEE), exige que les appareils ménagers usages ne soient pas jetés dans le flux normal des déchets municipaux. Les appareils usagés doivent être collectés séparément afin d'optimiser le taux de récupération et le recyclage des matériaux qui les composent, et réduire l'impact sur la santé humaine et l'environnement.

Le symbole de la poubelle barrée est apposé sur tous les produits pour rappeler les obligations de collecte séparée.

Les consommateurs devront contacter les autorités locales ou leur revendeur concernant la démarche à suivre pour l'enlèvement de leur vieil appareil.



INSTRUCTION MANUAL

CBW239DIXAA

Thank you to have chosen the FAR quality. This product has been created by our professional team and according to the European regulation. For a better use of your new device, we recommend you to read carefully this user manual and keep it for record.

TABLE OF CONTENTS

SAFETY INSTRUCTIONS.....	GB-2
TECHNICAL INFORMATION.....	GB-7
DESCRIPTION OF THE DEVICE	GB-9
INSTALLATION.....	GB-10
USE.....	GB-11
REVERSING THE DOOR.....	GB-23
MAINTENANCE.....	GB-31
CLEANING.....	GB-33
TROUBLESHOOTING	GB-36
SERVICING	GB-39
ACCESSORIES.....	GB-40
DISPOSAL.....	GB-40
DISPOSAL OF OLD ELECTRICAL APPLIANCES.....	GB-41



CONFORAMA France SA
80 Boulevard du Mandinet
Lognes
77432 Marne la Vallée Cedex 2
FRANCE

