

IT Libretto Istruzioni

GB Instruction Manual

FR Manuel d'Instructions

DE Bedienungsanleitung

NL Gebruiksaanwijzing

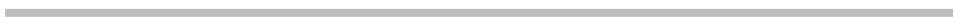

Gentile Signora, Caro Signore,

Se seguirà con cura le raccomandazioni contenute in questo Libretto Istruzioni, la sua Cappa si manterrà efficiente nel tempo e le consentirà di ottenere costantemente le migliori prestazioni.

INDICE

| | |
|-------------------------|---|
| CONSIGLI E SUGGERIMENTI | 4 |
| CARATTERISTICHE | 5 |
| INSTALLAZIONE | 6 |
| USO | 8 |
| MANUTENZIONE | 9 |

CONSIGLI E SUGGERIMENTI

INSTALLAZIONE

- Il produttore declina qualsiasi responsabilità per danni dovuti ad installazione non corretta o non conforme alle regole dell'arte.
- La distanza minima di sicurezza tra il Piano di cottura e la Cappa deve essere di 650 mm.
- Verificare che la tensione di rete corrisponda a quella riportata nella targhetta posta all'interno della Cappa.
- Per Apparecchi in Classe I^a accertarsi che l'impianto elettrico domestico garantisca un corretto scarico a terra.
- Collegare la Cappa al Condotto di scarico con tubazione di diametro pari o superiore a 120 mm. Il percorso della tubazione deve essere il più breve possibile.
- Non collegare la Cappa a condotti di scarico dei fumi prodotti da combustione (caldaie, caminetti, ecc.).
- Nel caso in cui nella stanza vengano utilizzati sia la Cappa che Apparecchi non azionati da energia elettrica (ad esempio Apparecchi utilizzatori di gas), si deve provvedere ad una aerazione sufficiente dell'ambiente. Se la cucina ne fosse sprovvista, praticare un'apertura che comunichi con l'esterno, per garantire il richiamo d'aria pulita.

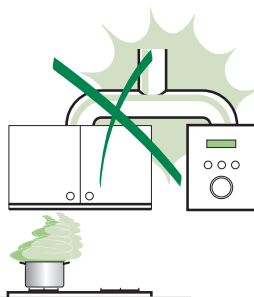
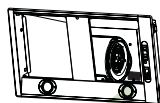

USO

- La Cappa è stata progettata esclusivamente per Uso domestico, per abbattere gli Odori della cucina.
- Non fare mai uso improprio della Cappa.
- Non lasciare fiamme libere a forte intensità sotto la Cappa in funzione.
- Regolare sempre le fiamme in modo da evitare una evidente fuoriuscita laterale delle stesse rispetto al fondo delle pentole.
- Controllare le friggitorici durante l'Uso: l'olio surriscaldato potrebbe infiammarsi.
- La Cappa non deve essere utilizzata da bambini o persone non abilitate all'Uso corretto.

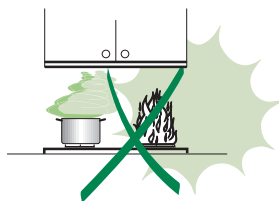
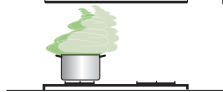

MANUTENZIONE

- Prima di procedere a qualsiasi operazione di Manutenzione, scollegare la Cappa togliendo la spina elettrica o spegnendo l'interruttore generale.
- Effettuare una scrupolosa e tempestiva Manutenzione dei Filtri secondo gli intervalli consigliati.
- Per la pulizia delle superfici della Cappa è sufficiente utilizzare un panno umido e detersivo liquido neutro.

CARATTERISTICHE

Ingombro

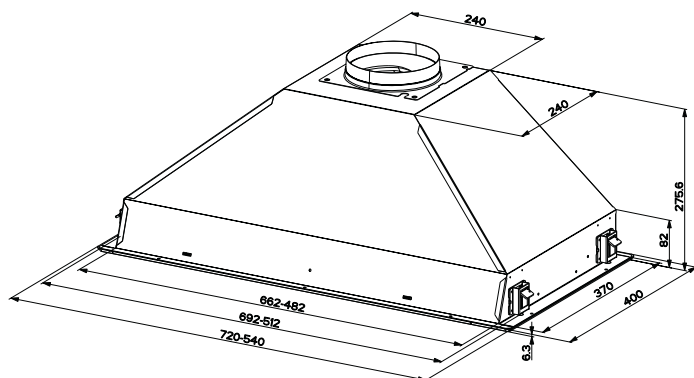

Componenti

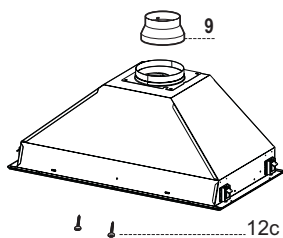

| Rif. | Q.tà | Componenti di Prodotto |
|------|------|--|
| 1 | 1 | Corpo Cappa completo di: Comandi, Luce, Gruppo Ventilatore, Filtri |
| 9 | 1 | Flangia di Riduzione \varnothing 150-120 mm |

| Rif. | Q.tà | Componentes de Instalación |
|------|------|----------------------------|
| 12c | 2 | Viti 2,9 x 6,5 |

| Q.tà | Documentazione |
|------|----------------|
|------|----------------|

- | | |
|---|---------------------|
| 1 | Libretto Istruzioni |
| 1 | Schema Elettrico |

INSTALLAZIONE

Foratura Piano di supporto e Montaggio Cappa

La Cappa può essere installata direttamente sul piano inferiore dei Pensili (650 mm min. dal Piano di Cottura) con supporti laterali a scatto, predisposti ad un'escursione dai 15 mm ai 30 mm di spessore del pannello di supporto.

- Praticare un incasso sul piano inferiore del Pensile, come indicato.
- Togliere i Filtri antigrasso (vedi par. Manutenzione).
- Sganciare il supporto filtri agendo sulle apposite maniglie interne.
- Inserire la Cappa fino ad agganciare i Supporti laterali a scatto.
- Bloccare definitivamente serrando le Viti Vf dal sotto della Cappa.

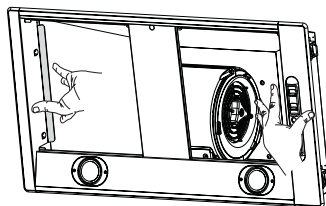

| | | |
|------------|-----|-----|
| Tipo Cappa | 54 | 72 |
| L2 | 515 | 695 |

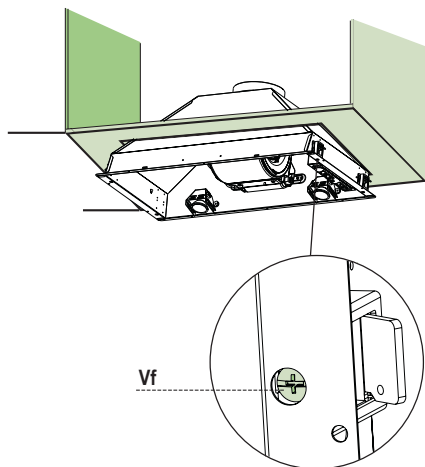
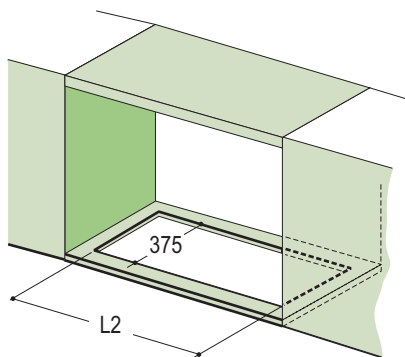

- Rimontare il supporto filtro.
- Avvitare il supporto con due viti **12c** (2,9 x 6,5) in dotazione.
- Rimontare i filtri antigrasso facendo attenzione a mantenere la Maniglia verso la parte visibile esterna.

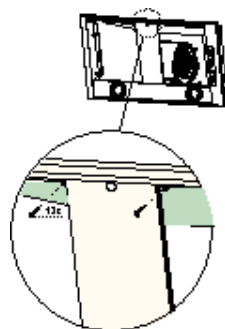

Connessioni

USCITA ARIA VERSIONE ASPIRANTE

Per installazione in Versione Aspirante collegare la Cappa alla tubazione di uscita per mezzo di un tubo rigido o flessibile di $\varnothing 150$ o 120 mm, la cui scelta è lasciata all'installatore.

- Per collegamento con tubo $\varnothing 120$ mm, inserire la Flangia di riduzione **9** sull'Uscita del Corpo Cappa.
- Fissare il tubo con adeguate fascette stringitubo. Il materiale occorrente non è in dotazione.
- Togliere eventuali Filtri Antiodore al Carbone attivo.

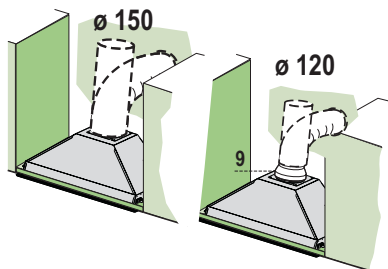

USCITA ARIA VERSIONE FILTRANTE

- Praticare un foro $\varnothing 120$ o 150 mm sulla Mensola soprastante la Cappa e collegare l'uscita del Corpo Cappa con la parte superiore del pensile per mezzo di un tubo rigido o flessibile di uguale diametro, la cui scelta è lasciata all'installatore.
- Per collegamento con tubo da $\varnothing 120$ inserire la Flangia di riduzione **9** sull'Uscita del Corpo Cappa.
- Fissare il tubo con adeguate fascette stringitubo. Il materiale occorrente non è in dotazione.
- Assicurarsi della presenza dei Filtri Antiodore al Carbone attivo.

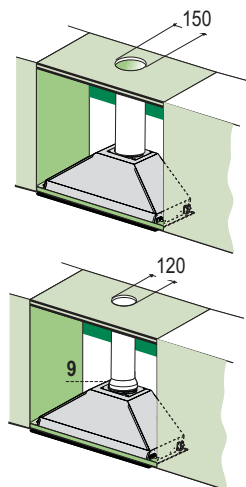

CONNESSIONE ELETTRICA

- Collegare la Cappa all'Alimentazione di Rete interponendo un Interruttore bipolare con apertura dei contatti di almeno 3 mm.

USO

La cappa può essere accesa direttamente alla velocità desiderata, premendo il relativo tasto senza passare per il tasto 0/1 motore.

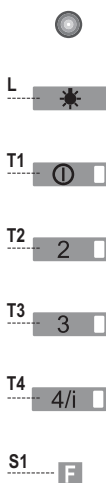

| TASTO | LED | FUNZIONI |
|-------|-------------------|--|
| L | 0/1 Luce | Accende e spegne l'Impianto di Illuminazione. |
| T1 | 0/1 Motore acceso | Prima velocità. Spegne la cappa se premuto per circa 2". |
| T2 | Velocità acceso | Seconda velocità. |
| T3 | Velocità acceso | Terza velocità. |
| T4 | Velocità Fisso | Velocità massima. |
| | Lampeggiante | Velocità intensiva. Adatta a fronteggiare le massime emissioni di fumi di cottura. Si attiva premendo per circa 2" il tasto. Si spegne automaticamente dopo 10 minuti dall'entrata in funzione. Può essere disinserita manualmente premendo qualsiasi tasto. |
| S1 | Led Fisso | Segnala l'allarme saturazione Filtri Antigrasso Metallici e la necessità di lavarli. L'allarme entra in funzione dopo 100 ore di lavoro effettivo della Cappa. (<i>Reset vedi parag. Manutenzione</i>) |
| | Lampeggiante | Segnala, quando è attivato, l'allarme saturazione Filtro Antiodore al Carbone Attivo, che deve essere sostituito; devono anche essere lavati i Filtri Antigrasso Metallici. L'allarme saturazione Filtro Antiodore al Carbone Attivo entra in funzione dopo 200 ore di lavoro effettivo della Cappa. (<i>Attivazione e Reset vedi parag. Manutenzione</i>) |

TELECOMANDO (OPZIONALE)

Questo apparecchio può essere comandato per mezzo di un telecomando, alimentato con pile alcaline zinco-carbone da 1,5 V del tipo standard LR03-AAA.

- Non riporre il telecomando in prossimità di fonti di calore.
- Non disperdere le pile nell'ambiente, depositarle negli appositi contenitori.

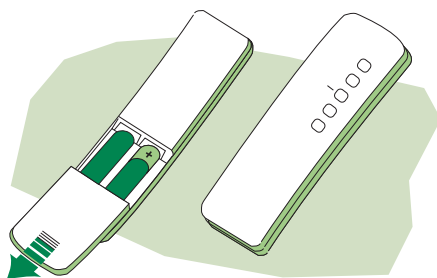

MANUTENZIONE

Filtri antigrasso

PULIZIA FILTRI ANTIGRASSO METALLICI

Reset del segnale di allarme

- Spegnerne le Luci e il Motore di aspirazione.
- Premere il tasto **T3** per almeno 3 secondi, sino al lampeggio di conferma dei led.

Pulizia Filtri

- Sono lavabili in lavastoviglie, e necessitano di essere lavati quando il Led **S1** lampeggia o almeno ogni 2 mesi circa di utilizzo o più frequentemente, per un uso particolarmente intenso.
- Sganciare i Filtri uno alla volta, sostenendoli con una mano e agendo sugli appositi pomelli di sicurezza (tirare e ruotare).
- Lavare i Filtri evitando di piegarli, e lasciarli asciugare prima di rimontarli.
- Rimontarli fissandoli con gli appositi pomelli di sicurezza e tirare.

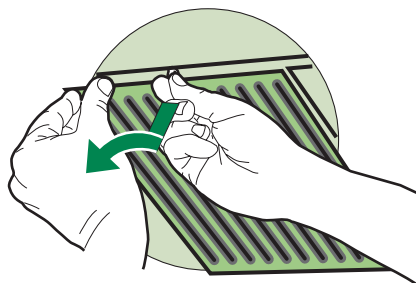

Filtro antiodore (Versione Filtrante)

SOSTITUZIONE FILTRO ANTIODORE AL CARBONE ATTIVO

- Non è lavabile e non è rigenerabile, va sostituito quando il led **S1** lampeggia o almeno ogni 4 mesi. La segnalazione di allarme si verifica solo quando è azionato il Motore di aspirazione.

Reset del segnale di allarme

- Spegnerle le Luci e il Motore di aspirazione.
- Premere il tasto **T3** per almeno 3 secondi, sino al lampeggio di conferma dei led.

Sostituzione Filtro

- Togliere i Filtri antigrasso.
- Rimuovere i Filtri antiodore al Carbone attivo saturi, come indicato (**A**).
- Montare i nuovi Filtri, come indicato (**B**).
- Rimontare i Filtri antigrasso.

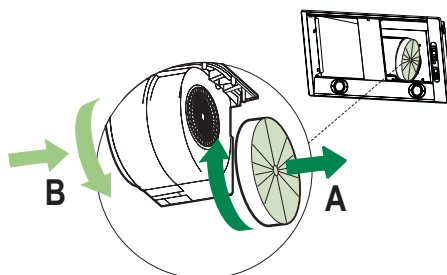

Attivazione del segnale di allarme

- Nelle Cappe in Versione Filtrante, la segnalazione di Allarme saturazione Filtri va attivata al momento dell'installazione o successivamente.
- Spegnerle le Luci e il Motore di aspirazione.
- Scollegare la Cappa azionando l'Interruttore bipolare interposto sull'alimentazione di Rete o agendo sull'Interruttore generale.
- Ripristinare il collegamento tenendo premuto il tasto **T1**.
- Rilasciare il tasto, tutti e cinque i led sono accesi in posizione fissa.
- **Entro 3 secondi** premere il Tasto **T1** sino al lampeggio di conferma dei Led **T1** e **T4**:
 - 2 lampeggi Led -Allarme saturazione Filtro antiodore al Carbone attivo **ATTIVATO**
 - 1 lampeggio Led -Allarme saturazione Filtro antiodore al Carbone attivo **DISATTIVATO**

Illuminazione

SOSTITUZIONE LAMPADE

- **Lampade alogene da 50 W.**
- Togliere le 2 Viti che fissano il Coperchio Faretto.
Estrarre la lampada, afferrandola per la parte sporgente e ruotandola verso sinistra.
- Sostituirla con una nuova di uguali caratteristiche, facendo attenzione di inserire correttamente i due spinotti nelle loro sedi.
- Rimontare il coperchio fissandolo con le due viti precedentemente tolte

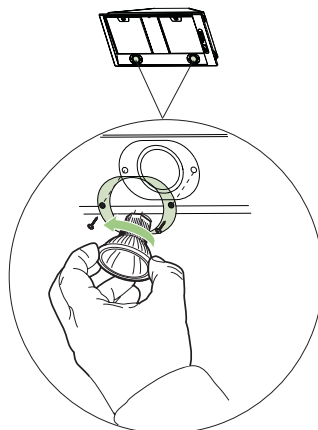

Dear Customer,

If you follow the recommendations contained in this Instruction Manual, your appliance will give you constant high performance and will remain efficient for many years to come.

CONTENTS

| | |
|---------------------------------|----|
| RECOMMENDATIONS AND SUGGESTIONS | 12 |
| CHARACTERISTICS | 13 |
| INSTALLATION | 14 |
| USE | 16 |
| MAINTENANCE | 17 |

RECOMMENDATIONS AND SUGGESTIONS

INSTALLATION

- The manufacturer will not be held liable for any damages resulting from incorrect or improper installation.
 - The minimum safety distance between the cooker top and the extractor hood is 650 mm.
 - Check that the mains voltage corresponds to that indicated on the rating plate fixed to the inside of the hood.
 - For Class I appliances, check that the domestic power supply guarantees adequate earthing.
- Connect the extractor to the exhaust flue through a pipe of minimum diameter 120 mm. The route of the flue must be as short as possible.
- Do not connect the extractor hood to exhaust ducts carrying combustion fumes (boilers, fireplaces, etc.).
 - If the extractor is used in conjunction with non-electrical appliances (e.g. gas burning appliances), a sufficient degree of aeration must be guaranteed in the room in order to prevent the backflow of exhaust gas. The kitchen must have an opening communicating directly with the open air in order to guarantee the entry of clean air.

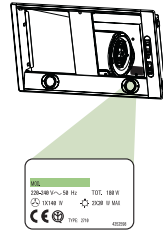

USE

- The extractor hood has been designed exclusively for domestic use to eliminate kitchen smells.
- Never use the hood for purposes other than for which it has been designed.
- Never leave high naked flames under the hood when it is in operation.
- Adjust the flame intensity to direct it onto the bottom of the pan only, making sure that it does not engulf the sides.
- Deep fat fryers must be continuously monitored during use: overheated oil can burst into flames.
- The hood should not be used by children or persons not instructed in its correct use.

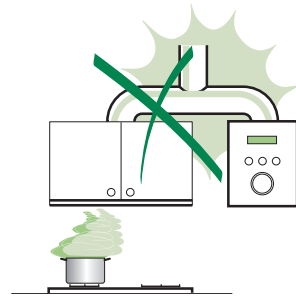

MAINTENANCE

- Switch off or unplug the appliance from the mains supply before carrying out any maintenance work.
- Clean and/or replace the Filters after the specified time period.
- Clean the hood using a damp cloth and a neutral liquid detergent.

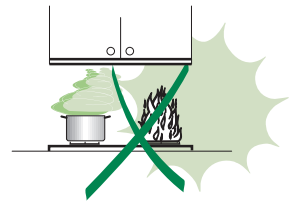

CHARACTERISTICS

Dimensions

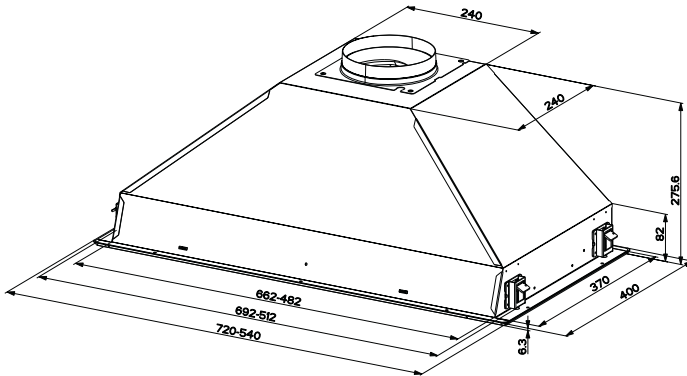

Components

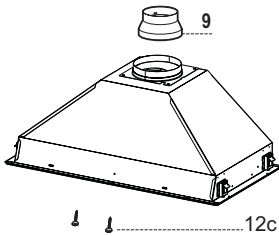

| Ref. | Q.ty | Product Components |
|------|--------------------|--|
| 1 | 1 | Hood Body, complete with: Controls, Light, Blower, Filters |
| 9 | 1 | Reducer Flange \varnothing 150-120 mm |
| Ref. | Q.ty | Installation Components |
| 12c | 2 | Screws 2,9 x 6,5 |
| Q.ty | Documentation | |
| 1 | Instruction Manual | |
| 1 | Electric Diagram | |

INSTALLATION

Drilling the Support surface and Fitting the Hood

The Hood can be fitted directly to the underside of the Wall units (min. 650 mm above the cooker top) with snap-on side supports, which are set up for a support panel thickness of between 15 mm and 30 mm.

- Cut a fitted opening in the bottom surface of the wall unit, as shown.
- Remove the metal grease filters (see par. on Maintenance).
- Disconnect the filter support by turning the internal handles provided.
- Insert the hood until the side supports snap into place.
- Lock in position by tightening the screws **Vf** from underneath the hood.

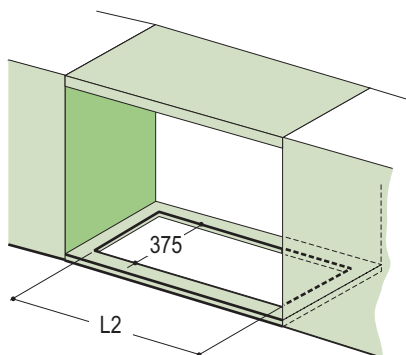
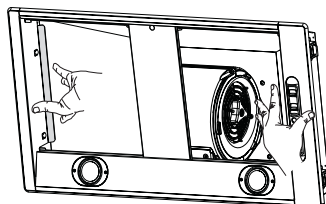

| | | |
|-----------|-----|-----|
| Hood Type | 54 | 72 |
| L2 | 515 | 695 |

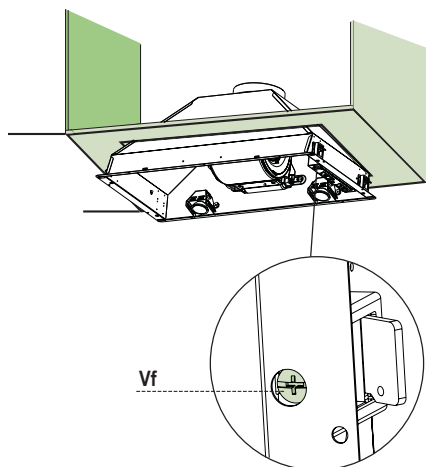

- Replace the filter support
- Screw the filter support using the 2 screws **12c** (2,9 x 6 ,5) provided.
- Replace the grease filters make sure that the handle is visible on the outside.

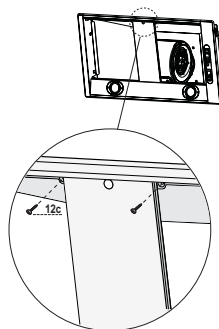

Connections

DUCTED VERSION AIR EXHAUST SYSTEM

When installing the ducted version, connect the hood to the chimney using either a flexible or rigid pipe \varnothing 150 or 120 mm, the choice of which is left to the installer.

- To install a \varnothing 120 mm air exhaust connection, insert the reducer flange **9** on the hood body outlet.
- Fix the pipe in position using sufficient pipe clamps (not supplied).
- Remove any activated charcoal filters.

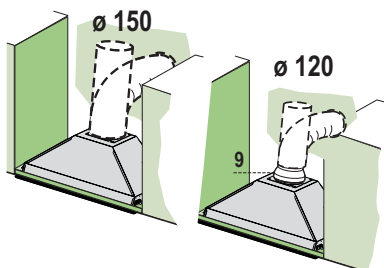

RECIRCULATION VERSION AIR OUTLET

- Drill a hole \varnothing 120 or 150 mm in the shelf above the hood and connect the hood canopy outlet to the top part of the wall unit by means of a rigid or flexible pipe of the same diameter, the choice of which is at the discretion of the installer.
- To install a \varnothing 120 mm air exhaust connection, insert the reducer flange **9** on the hood body outlet.
- Fix the pipe in position using sufficient pipe clamps (not supplied).
- Ensure that the activated charcoal filters have been inserted.

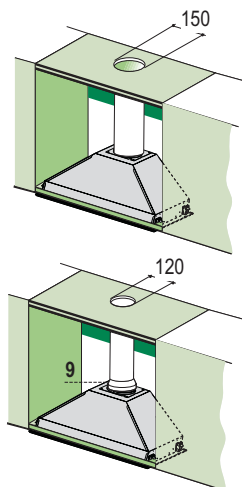

ELECTRICAL CONNECTION

- Connect the hood to the mains through a two-pole switch having a contact gap of at least 3 mm.

USE

Control Panel

The hood can be switched on pushing directly onto the requested speed without firstly having to select 0/1 button.

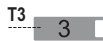
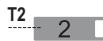

| KEY | LED | FUNCTIONS |
|-----------|--------------|---|
| L | 0/1 Light | Turns lighting on and off. |
| T1 | 0/1 Motor on | First speed. When pressed for about 2 seconds the motor is switched off. |
| T2 | Speed on | Second speed. |
| T3 | Speed on | Third speed. |
| T4 | Speed Fixed | Max. speed |
| | Flashing | Intensive speed. Suitable for the strongest cooking vapours and odours. The function becomes active when the button is pushed for about 2 seconds. After 10 minutes of functioning it turns off automatically. This function can be interrupted by means of pressing any of the buttons. |
| S1 | Led | Fixed |
| | | Indicates that the Metal grease filters saturation alarm has been triggered, and the filters need to be washed. The alarm is triggered after 100 working hours. (<i>Reset; check the Maintenance-paragraph</i>) |
| | | Flashing |
| | | indicates that the activated charcoal odour filter saturation alarm has been triggered, and the filter has to be replaced; the metal grease filters must also be washed. The activated charcoal odour filter is triggered after 200 working hours. (<i>Activation and Reset; check the Maintenance-paragraph</i>) |

REMOTE CONTROL (OPTIONAL)

The appliance can be controlled using a remote control powered by a 1.5 V carbon-zinc alkaline batteries of the standard LR03-AAA type.

- Do not place the remote control near to heat sources.
- Used batteries must be disposed of in the proper manner.

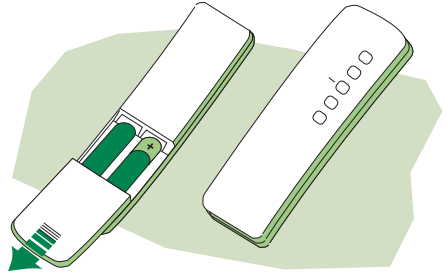

MAINTENANCE

Grease filters

CLEANING METAL GREASE FILTERS

Alarm signal reset

- Switch of the lights and extractor motor.
- Press button **T3** for at least 3 seconds, until the leds start to flash.

Cleaning the filters

- The filters are washable and must be cleaned when led **S1** flashes or at least every 2 months of operation, or more frequently for particularly heavy usage.
- Remove the filters one at a time, supporting them with one hand and turning the safety knobs (pull and turn).
- Wash the filters, taking care not to bend them. Allow them to dry before refitting.
- Replace them and fix them using the safety knobs provided (pull and turn).

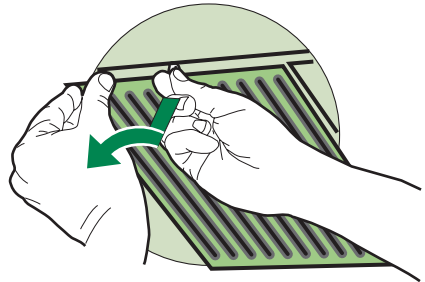

Activated charcoal filter (Recirculation version)

REPLACING THE ACTIVATED CHARCOAL FILTER

- The filter is not washable and cannot be regenerated. It must be replaced when led **S1** flashes or at least every 4 months. The alarm signal will only light up when the extractor motor is switched on.

Alarm signal reset

- Switch off the lights and extractor motor.
- Press button **T3** for at least 3 seconds, until the leds start to flash.

Replacing the Filter

- Remove the grease filters.
- Remove the saturated activated charcoal filters as shown (A).
- Fit new filters (B).
- Replace the grease filters.

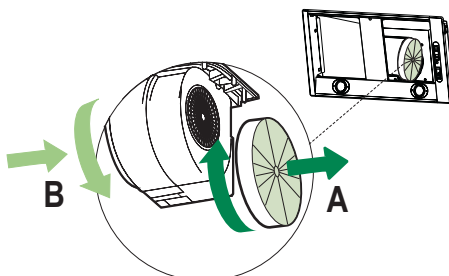

Alarm signal activation

- In Recirculation version Hoods, the Filter saturation alarm can be enabled on installation or at a later date.
- Turn the Lights and the suction Motor off.
- Disconnect the Hood using the Main switch or the double-pole switch on the mains power supply.
- Restore the connection by pressing and holding **T1**.
- Release the button. All five LEDs are turned on
- Within 3 seconds press **T1** until LEDs **T1** and **T4** flash in confirmation:
LED flashes twice - Activated charcoal filter saturation alarm ENABLED
LED flashes once - Activated charcoal filter saturation alarm DISABLED

Lighting

LIGHT REPLACEMENT

50 W halogen light.

- Remove the 2 screws fixing the light cover.
- Remove the lamp by gripping the protruding part and turning to the left.
- Replace with a new lamp with the same characteristics, making sure that you insert the two pins properly into their housings.
- Replace the cover and fix it in position using the two screws removed as above

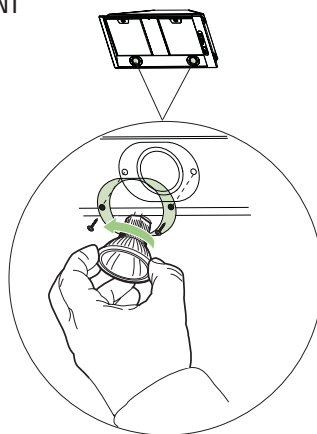

Chère Madame, Cher Monsieur,

Si vous suivez attentivement les recommandations contenues dans ce mode d'emploi, votre hotte restera toujours efficace, et fournira constamment les mêmes performances.

SOMMAIRE

| | |
|-------------------------|----|
| CONSEILS ET SUGGESTIONS | 20 |
| CARACTERISTIQUES | 21 |
| INSTALLATION | 22 |
| UTILISATION | 24 |
| ENTRETIEN | 25 |

CONSEILS ET SUGGESTIONS

INSTALLATION

- Le fabricant décline toute responsabilité en cas de dommage dû à une installation non correcte ou non conforme aux règles de l'art.
- La distance minimale de sécurité entre le plan de cuisson et la hotte doit être de 650 mm au moins.
- Vérifier que la tension du secteur correspond à la valeur qui figure sur la plaquette apposée à l'intérieur de la hotte.
- Pour les Appareils appartenant à la Ière Classe, veiller à ce que la mise à la terre de l'installation électrique domestique ait été effectuée conformément aux normes en vigueur.
- Connecter la hotte à la sortie d'air aspiré à l'aide d'une tuyauterie d'un diamètre égal ou supérieur à 120 mm. Le parcours de la tuyauterie doit être le plus court possible.
- Eviter de connecter la hotte à des conduites d'évacuation de fumées issues d'une combustion tel que (Chaudière, cheminée, etc...).
- Si vous utilisez des appareils qui ne fonctionnent pas à l'électricité dans la pièce ou est installée la hotte (par exemple: des appareils fonctionnant au gaz), vous devez prévoir une aération suffisante du milieu. Si la cuisine en est dépourvue, pratiquez une ouverture qui communique avec l'extérieur pour garantir l'infiltration de l'air pur.

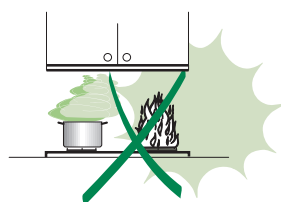
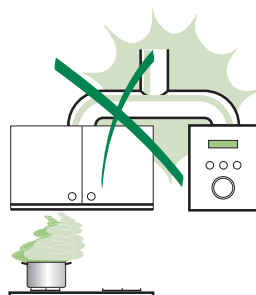
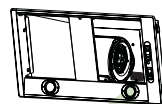

UTILISATION

- La hotte a été conçue exclusivement pour l'usage domestique, dans le but d'éliminer les odeurs de la cuisine.
- Ne jamais utiliser abusivement la hotte.
- Ne pas laisser les flammes libres à forte intensité quand la hotte est en service.
- Toujours régler les flammes de manière à éviter toute sortie latérale de ces dernières par rapport au fond des marmites.
- Contrôler les friteuses lors de l'utilisation car l'huile surchauffée pourrait s'enflammer.
- La hotte ne doit pas être utilisée par des enfants ou des personnes ne pouvant pas assurer une utilisation correcte.

ENTRETIEN

- Avant de procéder à toute opération d'entretien, retirer la hotte en retirant la fiche ou en actionnant l'interrupteur général.
- Effectuer un entretien scrupuleux et en temps dû des Filtres, à la cadence conseillée.
- Pour le nettoyage des surfaces de la hotte, il suffit d'utiliser un chiffon humide et détersif liquide neutre.

CARACTERISTIQUES

Encombrement

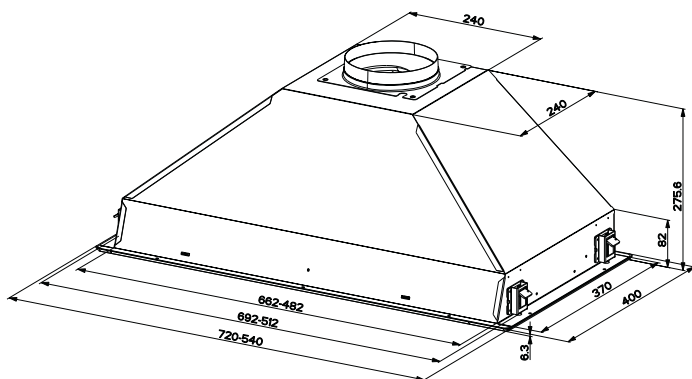

Composants

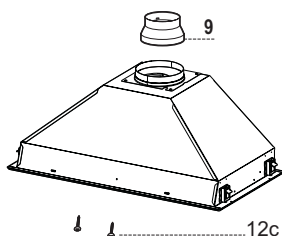

| Réf. | Q.té | Composants de Produit |
|------|------|---|
| 1 | 1 | Corps Hotte équipé de: Comandes, Lumière, Groupe Ventilateur, Filtres |
| 9 | 1 | Flasque de Réduction \varnothing 150-120 mm |

| Réf. | Q.té | Composants pour l'installation |
|------|------|--------------------------------|
| 12c | 2 | Vis 2,9 x 6,5 |

| Q.té | Documentation |
|------|-----------------------|
| 1 | Manuel d'instructions |
| 1 | Schéma Electrique |

INSTALLATION

Perçage du Plan de support et Montage de la Hotte

Il est possible d'installer la Hotte directement sur le plan inférieur des Armoires murales (650 mm. min. par rapport au Plan de Cuisson) avec supports latéraux par encliquetage, prévus pour une épaisseur comprise entre 15 mm. et 30 mm. du panneau de support.

- Effectuer un emboîtement sur le plan inférieur de l'Armoire murale, comme indiqué.
- Enlever les Filtres anti-graisse (voir paragraphe Entretien).
- Décrocher le support des filtres en intervenant sur les poignées internes spécialement prévues.
- Insérer la Hotte jusqu'à accrocher les Supports latéraux par encliquetage.
- Bloquer définitivement en serrant les Vis **Vf** depuis le bas de la Hotte.

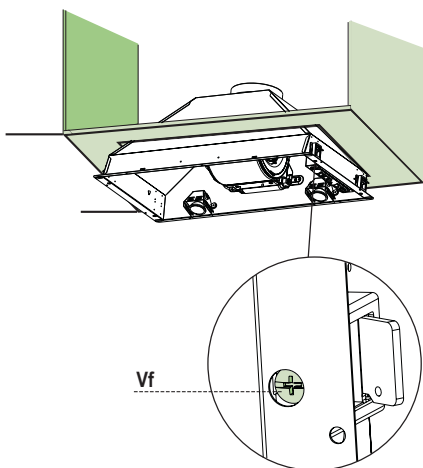
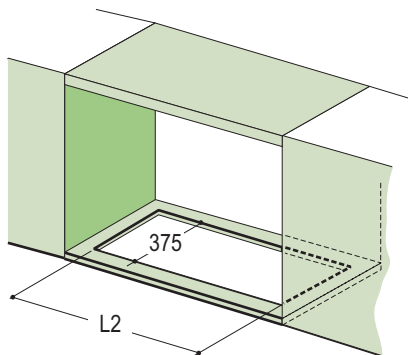
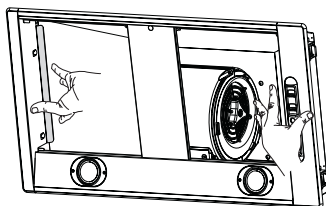

| | | |
|---------------|-----|-----|
| Type de Hotte | 54 | 72 |
| L2 | 515 | 695 |

- Remonter le support des filtres
- Visser le support des filtres avec 2 Vis **12c**(2,9 x 6,5) fournies avec l'appareil..
- Remonter les filtres anti-graissen veillant à ce que la Poignée soit maintenue vers la partie visible externe.

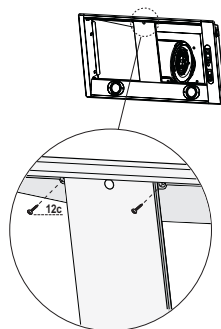

Branchements

SORTIE AIR VERSION ASPIRANTE

En cas d'installation en version aspirante, brancher la hotte à la tuyauterie de sortie via un tube rigide ou flexible de \varnothing 150 ou 120 mm, au choix de l'installateur.

- En cas de branchement avec un tube de \varnothing 120 mm, insérer le flasque de réduction **9** sur la sortie du corps de la hotte.
- Fixer le tube par des colliers appropriés. Le matériau nécessaire n'est pas fourni.
- Retirer les éventuels filtres anti-odeur au charbon actif.

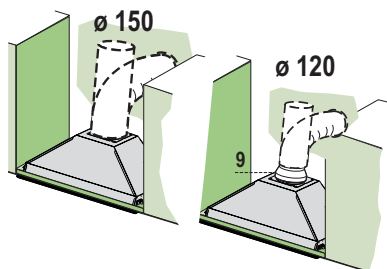

SORTIE AIR VERSION FILTRANTE

- Percer un trou \varnothing 120 mm. ou 150 mm. sur l'Armoire murale qui se trouve au-dessus de la Hotte et connecter la sortie du Corps de la Hotte avec la partie supérieure de l'armoire murale, au moyen d'un tuyau rigide ou flexible ayant le même diamètre, dont le choix doit être effectué par l'installateur.
- En cas de branchement avec un tube de \varnothing 120 mm, insérer le flasque de réduction **9** sur la sortie du corps de la hotte.
- Fixer le tube par des colliers appropriés. Le matériau nécessaire n'est pas fourni.
- S'assurer de la présence des filtres anti-odeur au charbon actif.

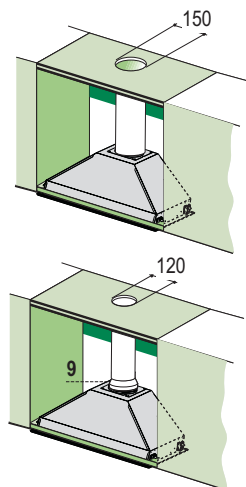

BRANCHEMENT ELECTRIQUE

- Brancher la hotte sur le secteur en interposant un interrupteur bipolaire avec ouverture des contacts d'au moins 3 mm.

UTILISATION

Il est possible d'allumer la hotte directement à la vitesse demandée en pressant la touche sans devoir d'abord utiliser la touche 0/1.

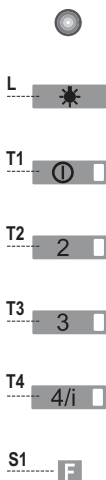

| TOUCHE | LED | FUNCTIONS |
|-----------|------------------------------|--|
| L | 0/1 éclairage | Allume et éteint l'éclairage. |
| T1 | 0/1 Moteur Allumé | Première vitesse. Cette touche permet d'éteindre la hotte en y pressant pour environ 2 secondes. |
| T2 | Vitesse Allumé | Deuxième vitesse. |
| T3 | Vitesse Allumé | Troisième vitesse. |
| T4 | Vitesse Fixe Clignotement | Vitesse maximum. Vitesse turbo. Cette vitesse est conseillée pour de grandes émissions de vapeurs de cuisson. Elle peut être insérée en pressant pour 2 secondes environ la touche. Elle s'éteint en automatique après 10 minutes de fonctionnement. On peut l'éteindre manuellement en pressant n'importe quelle touche. |
| S1 | Led Fixe Clignotement | Signale la saturation des filtres métalliques et la nécessité de les laver. L'alarme se met en marche après 100 heures de fonctionnement effectif de la hotte. (<i>Reset. Voir paragraphe Entretien</i>) Signale, lorsqu'il est activé, la saturation des filtres à charbon et la nécessité de les remplacer et de laver les filtres métalliques. L'alarme saturation des filtres à charbon se déclenche après 200 heures de fonctionnement effectif de la hotte. (<i>Mise en activité et Reset. Voir paragraphe Entretien</i>) |

TELECOMMANDE (FOURNIE SUR DEMANDE)

Il est possible de commander cet appareil au moyen d'une télécommande, alimentée avec des piles alcalines zinc-charbon 1,5 V du type standard LR03-AAA.

- Ne pas ranger la télécommande à proximité de sources de chaleur.
- Ne pas jeter les piles; il faut les déposer dans les récipients de récolte spécialement prévus à cet effet.

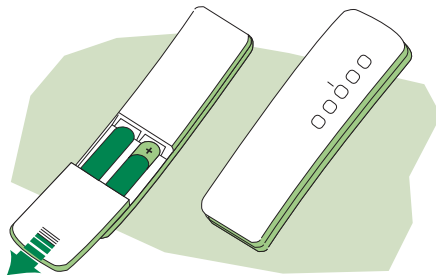

ENTRETIEN

Filtres anti-graisse

NETTOYAGE FILTRES ANTI-GRASSE METALLIQUES

Remise à l'état initial du signal d'alarme

- Éteindre les Lumières et le Moteur d'aspiration.
- Appuyer sur la touche **T3** pendant 3 secondes au moins, jusqu'au clignotement de confirmation des del.

Nettoyage Filtres

- Ils peuvent être lavés au lave-vaisselle et nécessitent d'être nettoyés lorsque la Del **S1** clignote ou, au moins, environ tous les 2 mois d'emploi ou plus fréquemment en cas d'emploi particulièrement intense.
- Décrocher les filtres l'un après l'autre, en les soutenant d'une main et en intervenant sur les pommeaux de sécurité spécialement prévus (tirer et tourner).
- Laver les filtres en évitant de les plier et les laisser sécher avant de les remonter.
- Remonter les filtres en les fixant à l'aide des pommeaux de sécurité spécialement prévus (tirer et tourner).

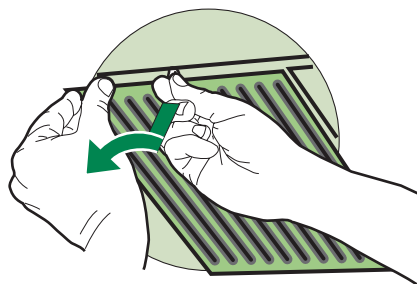

Filtre anti-odeur (Version filtrante)

REPLACEMENT FILTRE AU CHARBON ACTIF

- Il n'est ni lavable ni régénérable, il faut donc le remplacer quand la del **S1** clignote ou bien au moins tous les 4 mois. La signalisation d'Alarme a lieu uniquement lorsque le Moteur d'aspiration est actionné.

Remise à l'état initial du signal d'alarme

- Éteindre les Lumières et le Moteur d'aspiration.
- Appuyer sur la touche **T3** pendant 3 secondes au moins, jusqu'au clignotement de confirmation des del.

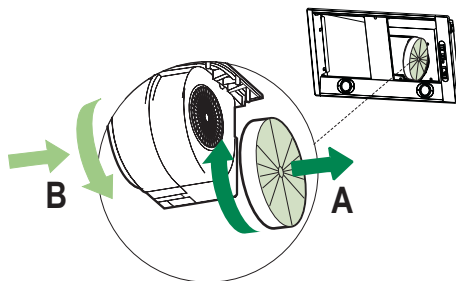

Remplacement Filtre

- Retirer les filtres anti-graisse.
- Retirer les filtres anti-odeur au charbon actif saturés, comme indiqué (A).
- Monter les nouveaux filtres (B).
- Remonter les filtres anti-graisse.

Activation du signal d'alarme

- Pour les Hottes dans la Version Filtrante, la signalisation d'Alarme de saturation Filtres doit être activée au moment de l'installation ou par la suite.
- Éteindre l'Éclairage et le Moteur d'aspiration.
- Déconnecter la Hotte en actionnant l'Interrupteur bipolaire interposé sur l'alimentation du Réseau ou en intervenant sur l'Interrupteur général.
- Rétablir la connexion, en maintenant appuyée la touche T1.
- Relâcher la touche, les cinq del sont allumées en position fixe.
- Dans un délai de 3 secondes, appuyer sur la Touche T1 jusqu'au clignotement de confirmation des Dels T1 et T4:

2 clignotements Del - Alarme de saturation Filtre anti-odeur au Charbon actif **ACTIVÉE**.

1 clignotement Del - Alarme de saturation Filtre anti-odeur au Charbon actif **DÉSACTIVÉE**.

Eclairage

REPLACEMENT LAMPES

- **Lampe halogène de 50 W.**
- Enlever les 2 Vis de fixation du Couvercle du Spot.
- Sortir la lampe, en la saisissant du côté qui dépasse et en la tournant à gauche.
- Remplacer la lampe par une autre lampe possédant les mêmes caractéristiques, en faisant attention à insérer correctement les deux fiches dans leurs logements.
- Remonter le couvercle en effectuant la fixation de ce dernier à l'aide des deux vis qui ont été précédemment retirées.

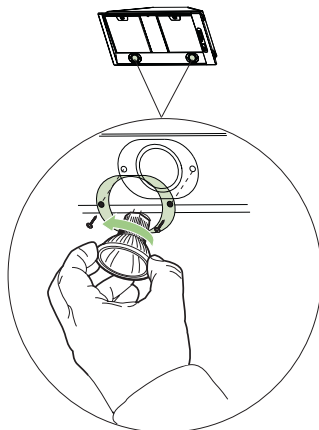

Sehr geehrte Damen und Herren,

bitte lesen Sie die Bedienungsanleitung aufmerksam durch, damit Sie alle Möglichkeiten und Vorteile Ihrer neuen Dunstabzugshaube voll nutzen können und über lange Zeit hin gute Leistungen erzielen.

INHALTSVERZEICHNIS

| | |
|---------------------------|----|
| EMPFEHLUNGEN UND HINWEISE | 28 |
| CHARAKTERISTIKEN | 29 |
| MONTAGE | 30 |
| BEDIENUNG | 32 |
| WARTUNG | 33 |

EMPFEHLUNGEN UND HINWEISE

MONTAGE

- Der Hersteller haftet nicht für Schäden, die auf eine fehlerhafte und unsachgemäße Montage zurückzuführen sind.
- Der minimale Sicherheitsabstand zwischen Kochmulde und Haube muss 650 mm betragen.
- Prüfen, ob die Netzspannung mit dem Wert auf dem im Haubeninneren angebrachten Schild übereinstimmt.
- Bei Geräten der Klasse I ist sicherzustellen, dass die elektrische Anlage des Wohnhauses über eine vorschriftsmäßige Erdung verfügt.
- Das Anschlussrohr der Haube zur Luftaustrittsöffnung muss einen Durchmesser von 120 mm oder darüber aufweisen. Der Rohrverlauf muss so kurz wie möglich sein.
- Die Haube darf an keine Entlüftungsschächte angeschlossen werden, in die Verbrennungsgase (Heizkessel, Kamine usw.) geleitet werden.
- Werden im Raum außer der Dunstabzugshaube andere, nicht elektrisch betriebene (z.B. gasbetriebene) Geräte verwendet, muss für eine ausreichende Belüftung gesorgt werden. Sollte die Küche diesbezüglich nicht entsprechen, ist an einer Aussenwand eine Öffnung anzubringen, die Frischluftzufuhr gewährleistet.

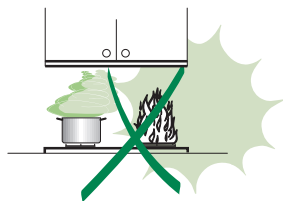
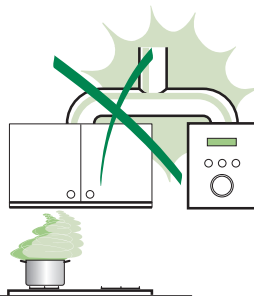
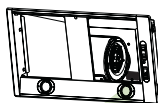

BEDIENUNG

- Die Dunstabzugshaube ist ausschließlich zum Einsatz im privaten Haushalt und zur Beseitigung von Küchengerüchen vorgesehen.
- Unsachgemäßer Einsatz der Haube ist zu unterlassen.
- Große Flammen bei eingeschalteter Haube niemals unbedeckt lassen.
- Die Intensivität der Flamme ist so zu regulieren, dass sie den Topfboden nicht überragt.
- Frittiergeräte müssen während des Gebrauchs stets beaufsichtigt werden: überhitztes Öl kann sich entzünden.
- Die Dunstabzugshaube darf von Kindern oder Personen, die hinsichtlich der Bedienung nicht unterwiesen wurden, keinesfalls verwendet werden.

WARTUNG

- Bevor Wartungsarbeiten durchgeführt werden, muss die Stromzufuhr zur Haube unterbrochen werden, indem der Stecker gezogen oder der Hauptschalter abgeschaltet wird.
- Bei der Filterwartung müssen die vom Hersteller empfohlenen Zeiträume zum Austauschen der Filter genauestens eingehalten werden.
- Zur Reinigung der Haubenflächen Wir empfehlen ein feuchtes Tuch und ein mildes Flüssigreinigungsmittel.

CHARAKTERISTIKEN

Platzbedarf

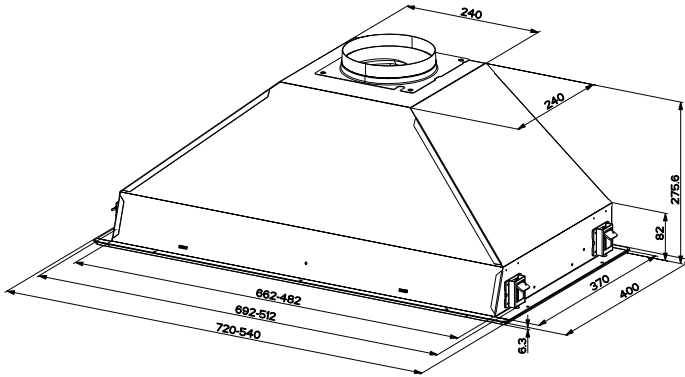

Komponenten

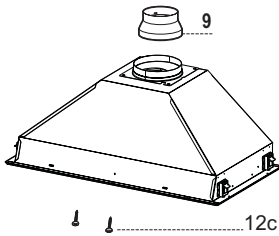

| Pos. | St. | Produktkomponenten |
|------|-----|--|
| 1 | 1 | Haubenkörper mit Schaltern, Beleuchtung, Gebläsegruppe, Filter |
| 9 | 1 | Reduzierflansch \varnothing 150-120 mm |

| Pos. | St. | Montagekomponenten |
|------|-----|---------------------|
| 12c | 2 | Schrauben 2,9 x 6,5 |

| St. | Dokumentation |
|-----|---------------------|
| 1 | Bedienungsanleitung |
| 1 | Schaltplan |

MONTAGE

Bohren der Befestigungslöcher und Fixieren der Befestigungsbügel

Die Haube kann direkt am Boden der Oberschränke (mindestens 650 mm von der Kochmulde entfernt) mit Hilfe der seitlichen Schnapphalterungen installiert werden, die eine Öffnungsweite für Halteplatten von 15 bis 30 mm Stärke haben.

- Die Einbauvorrichtung laut Abbildung an der Unterseite des Oberschranks anbringen..
- Die Fettfilter entfernen (siehe Abschnitt "Wartung").
- Die Filterhalterung mit Hilfe der entsprechenden internen Griffe aushaken.
- Die Haube einführen, bis die seitlichen Schnappverschlüsse einrasten.
- Mit Hilfe der Schrauben **Vf** die Haube von der Unterseite her definitiv fixieren.

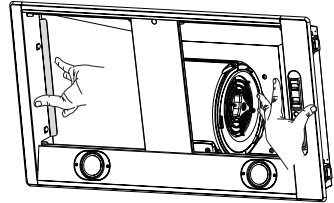

| | | |
|------------|-----|-----|
| Hauben-typ | 54 | 72 |
| L2 | 515 | 695 |

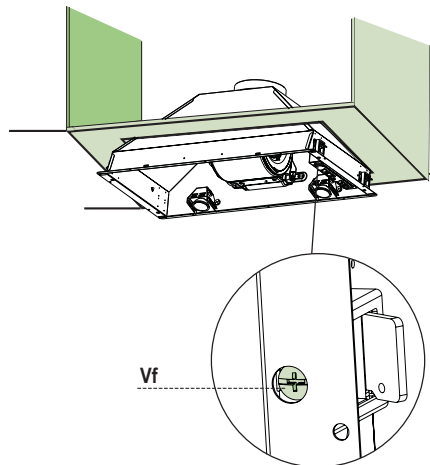
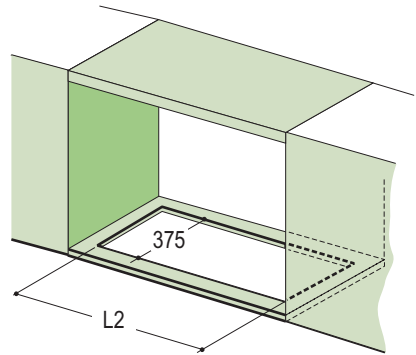

- Den Filterhalter und die entsprechenden Fettfilter wieder montieren.
- Den Reduzierflansch Filterhalter der 2 beiliegenden Schrauben **12c**(2,9 x 6,5) festschrauben.
- Bei der Remontage ist darauf zu achten, dass sich der Griff auf der sichtbaren Außenseite befindet.

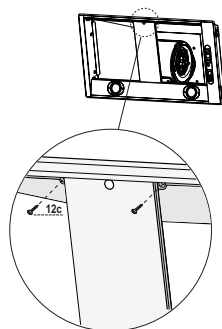

ANSCHLUSS IN ABLUFTVERSION

Bei Abluftbetrieb kann die Haube vom Installateur wahlweise mittels Rohr oder Schlauch (\varnothing 150 oder 120 mm) an die Außenrohrleitung angeschlossen werden.

- Bei Verwendung eines Anschlussrohres \varnothing 120 den Reduzierflansch **9** am Haubenaustritt anbringen.
- Das Rohr mit geeigneten Rohrschellen fixieren. Das hierzu erforderliche Material wird nicht mitgeliefert.
- Eventuell vorhandene Aktivkohlefilter entnehmen.

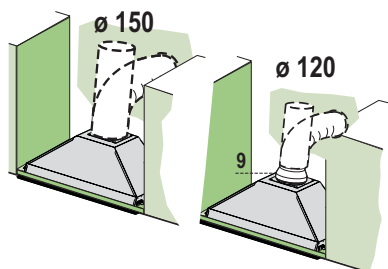

ANSCHLUSS IN UMLUFTVERSION

Am Regal über der Haube ein Loch mit \varnothing 120 oder 150 mm bohren und den Austritt des Haubenkörpers mit dem oberen Teil des Oberschranks mittels Rohr oder Schlauch (die Wahl bleibt dem Installateur überlassen) gleichen Durchmessers verbinden.

- Bei Verwendung eines Anschlussrohres \varnothing 120 den Reduzierflansch **9** am Haubenaustritt anbringen.
- Das Rohr mit geeigneten Rohrschellen fixieren. Das hierzu erforderliche Material wird nicht mitgeliefert.
- Kontrollieren, ob der Aktivkohle-Geruchsfilter vorhanden ist.

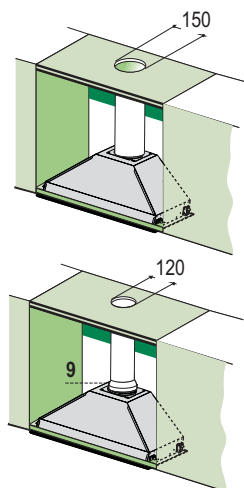

ELEKTROANSCHLUSS

- Bei Anschluss der Haube an das Stromnetz muss ein zweipoliger Schalter mit einem Öffnungsweg von mindestens 3 mm zwischengeschaltet werden.

Bedienfeld

Die Haube kann direkt auf die gewünschte Stufe eingeschaltet werden ohne daß man vorher auf die Gebläsetaste 0/1 drückt.

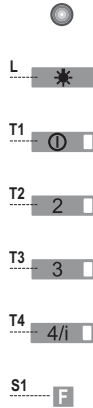

| TASTE | | LED | FUNKTION |
|-----------|-----------------------|-------------------------------------|--|
| L | 0/1 Beleuchtung | | Ein- und Ausschalten der Beleuchtung. |
| T1 | 0/1 Motor | Eingeschaltet | Erste Geschwindigkeitsstufe. Schaltet die Haube aus wenn die Taste für ungefähr 2'' gedrückt wird |
| T2 | Geschwindigkeitsstufe | Eingeschaltet | Zweite Geschwindigkeitsstufe. |
| T3 | Geschwindigkeitsstufe | Eingeschaltet | Dritte Geschwindigkeitsstufe. |
| T4 | Geschwindigkeitsstufe | Ständiges Aufleuchten Blinklicht | Höchste Geschwindigkeitsstufe. Intensivstufe. Bei sehr starker Kochdunstenentwicklung geeignet. Wird durch 2'' langes Drücken auf diese Taste aktiviert. Nach 10 Minuten schaltet sich das Gebläse automatisch auf die vorher gewählte Stufe zurück. Kann auch manuell unterbrochen werden indem man einfach auf eine andere Taste drückt. |
| S1 | Led | Ständiges Aufleuchten Blinklicht | signalisiert die Sättigung der Metallfettfilter und dass eine Reinigung erforderlich ist. Dieser Alarm wird nach 100 effektiven Arbeitsstunden der Haube aktiviert. (Für Reset siehe Abschnitt Wartung) .signalisiert die Sättigung des Aktivkohle-Geruchsfilters, der ausgetauscht werden muss; die Metallfettfilter müssen ebenfalls gewaschen werden. Die Sättigungsanzeige des Aktivkohle-Geruchsfilters wird nach 200 effektiven Arbeitsstunden der Haube aktiviert. (Für Aktivierung und Reset siehe Abschnitt Wartung) |

FERNBEDIENUNG (OPTION)

Dieses Gerät kann mit einer Fernbedienung gesteuert werden, welche mit alkalischen Zink-Kohle-Batterien 1,5 V des Standardtyps LR03-AAA versorgt wird.

- Die Fernbedienung nicht in die Nähe von Hitzequellen legen.
- Batterien müssen vorschriftsmäßig entsorgt werden.

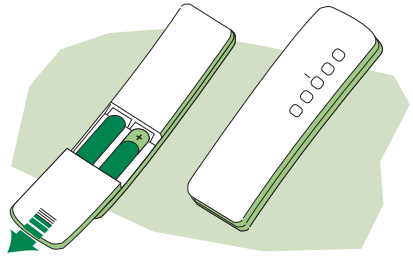

WARTUNG

Fettfilter

METALLFETTFILTER REINIGUNG

Rücksetzen der Sättigungsanzeige

- Licht und Gebläsemotor abschalten.
- Mindestens 3 Sekunden lang die Taste **T3** drücken, bis die Leds zur Bestätigung zu blinken beginnen.

Filterreinigung

- Die Filter können im Geschirrspüler gewaschen werden und sind dann zu reinigen, wenn die Led **S1** zu blinken beginnt bzw. zumindest nach 2-monatigem Betrieb oder bei starkem Einsatz auch häufiger.
- Die Filter nacheinander aushaken, indem sie mit der Hand gestützt und die entsprechenden Sicherheitskugelgriffe betätigt werden (ziehen und drehen).
- Die Filter reinigen (darauf achten, sie nicht zu verbiegen) und vor der Remontage trocknen lassen.
- Bei der Remontage mit Hilfe der entsprechenden Sicherheitskugelgriffe fixieren (ziehen und drehen).

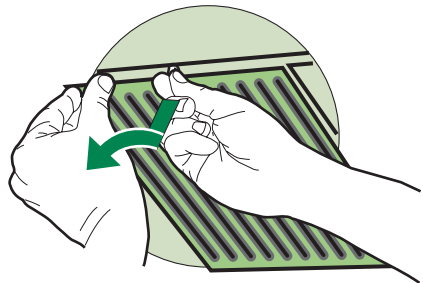

Geruchsfilter (Umluftversion)

AUSTAUSCHEN DER AKTIVKOHLE FILTER

- Dieser Filter kann weder gewaschen noch wiederverwendet werden und ist bei Blinken der Led **S1** oder zumindest alle 4 Monate auszutauschen. Die Sättigungsanzeige erfolgt nur bei laufendem Gebläsemotor.

Rücksetzen der Sättigungsanzeige

- Licht und Gebläsemotor abschalten.
- Mindestens 3 Sekunden lang die Taste **T3** drücken, bis die Leds zur Bestätigung zu blinken beginnen.

Austauschen der Filter

- Die Fettfilter entnehmen.
- Die gesättigten Aktivkohle-Geruchsfilter laut Beschreibung entfernen (**A**).
- Die neuen Filter montieren (**B**).
- Die Fettfilter wieder anbringen.

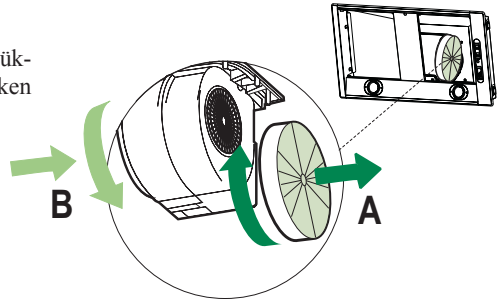

Aktivierung der Sättigungsanzeige

- Bei Hauben mit Umluftbetrieb erfolgt die Aktivierung der Sättigungsanzeige bei der Installation oder später.
- Die Beleuchtung und den Gebläsemotor abschalten. Die Haube vom Stromnetz trennen, indem der zwischengeschaltete zweipolige Schalter oder der Hauptschalter betätigt wird.
- Den Anschluss wieder herstellen, indem die Taste **T1** gedrückt gehalten wird.
- Die Taste loslassen; alle fünf Leds leuchten pausenlos auf.
- Innerhalb von 3 Sekunden die Taste **T1** solange drücken, bis die Leds **T1** und **T4** zur Bestätigung zu blinken beginnen:

2-maliges Blinken der Leds - Sättigungsanzeige Aktivkohle-Geruchsfilter AKTIVIERT

1-maliges Blinken der Leds - Sättigungsanzeige Aktivkohle-Geruchsfilter DEAKTIVIERT

Beleuchtung

AUSWECHSELN DER LAMPEN

- **Halogenlampe 50 W**
- Die 2 Schrauben, die die Spot-Abdeckung fixieren, entfernen.
- Die Lampe herausziehen, indem sie am herausragenden Teil ergriffen und nach links gedreht wird.
- Durch eine Lampe mit gleichen Eigenschaften ersetzen, wobei darauf zu achten ist, dass die beiden Steckerstifte korrekt in ihre Sitze eingeführt werden.
- Die Abdeckung wieder montieren und mit den beiden zuvor entfernten Schrauben fixieren.

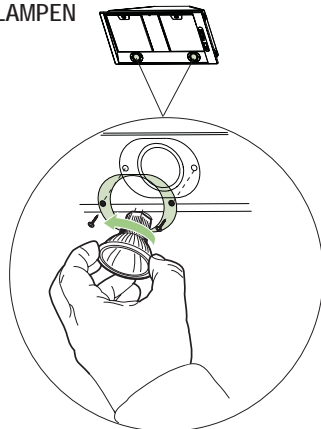

Geachte mevrouw, meneer,

Als u de in deze Gebruiksaanwijzing beschreven aanbevelingen zorgvuldig opvolgt, blijft uw kap steeds in goede staat en zal hij altijd optimale prestaties leveren.

INHOUDSOPGAVE

| | |
|------------------------|----|
| ADVIEZEN EN SUGGESTIES | 36 |
| EIGENSCHAPPEN | 37 |
| INSTALLATIE | 38 |
| GEBRUIK | 40 |
| ONDERHOUD | 41 |

ADVIEZEN EN SUGGESTIES

INSTALLATIE

- De fabrikant aanvaardt geen enkele aansprakelijkheid voor schade die voortkomt uit onjuiste of niet overeenkomstig de regels der kunst uitgevoerde installaties.
- De minimale veiligheidsafstand tussen de kookplaat en de wasemkap bedraagt 650 mm.
- Controleer of de netspanning correspondeert met de spanning die aangegeven is op het plaatje aan de binnenkant van de wasemkap.
- Voor apparaten van klasse I dient u zich ervan te verzekeren dat het elektriciteitsnet in uw huis over een goede aarding beschikt.
- Verbind de wasemkap met de luchtuitlaat door middel van een leiding met een diameter van 120 mm of groter. De leiding moet een zo kort mogelijke route afleggen.
- Sluit de wasemkap niet aan op afvoerpijpen van rook die geproduceerd is door verbranding (verwarmingsketels, open haarden etc.).
- Als er in het vertrek zowel de wasemkap als apparaten die niet op elektriciteit werken (bijvoorbeeld gasapparaten) worden gebruikt, moet ervoor worden gezorgd dat het vertrek voldoende geventileerd wordt. Indien de keuken geen gat in de buitenmuur heeft om de aanvoer van schone lucht te garanderen, dient dit gemaakt te worden.

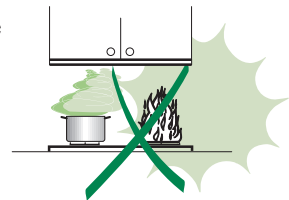
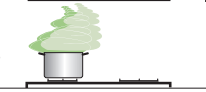
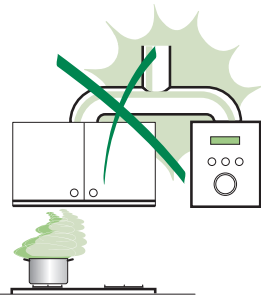
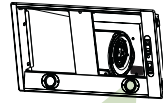

GEBRUIK

- De wasemkap is uitsluitend ontworpen voor huishoudelijk gebruik, voor het elimineren van kookgeuren. Gebruik de kap nooit op oneigenlijke wijze.
- Laat geen hoog brandende branders onbedekt onder de wasemkap terwijl deze in werking is.
- Regel de vlammen altijd zo dat ze niet langs de pannen omhoog komen.
- Controleer frituurpannen tijdens het gebruik: de oververhitte olie zou vlam kunnen vatten.
- De wasemkap mag niet gebruikt worden door kinderen of door personen die niet in staat zijn de kap correct te gebruiken.

ONDERHOUD

- Alvorens onderhoudswerkzaamheden uit te voeren, moet de wasemkap uitgeschakeld worden door de stekker uit het stopcontact te halen of de hoofdschakelaar om te zetten.
- Voer het onderhoud van de filters altijd tijdig en nauwgezet uit, volgens de aanbevolen intervallen.
- Om de oppervlakken van de kap schoon te maken is het voldoende een vochtige doek en een neutraal reinigingsmiddel te gebruiken.

Buitenafmetingen

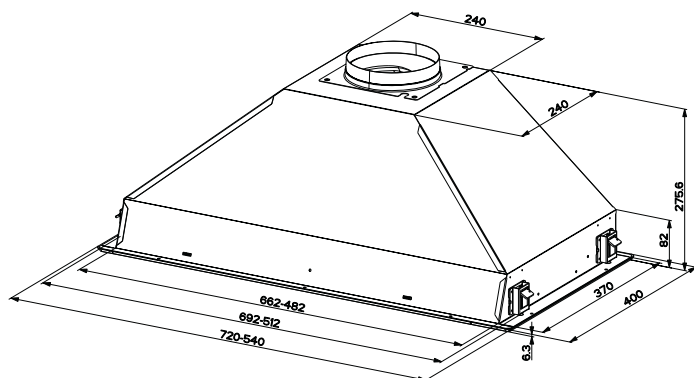

Onderdelen

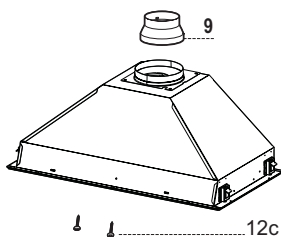

| Ref. | Productonderdelen |
|------|---|
| 1 | 1 Wasemkap compleet met: Bedieningen, Licht, Ventilatorgroep, Filters |
| 9 | 1 Reductiefens \varnothing 150-120 mm |

| Ref. | Installatieonderdelen |
|------|-----------------------|
| 12c | 2 Schroeven 2,9 x 6,5 |

| Ref. | Documentatie |
|------|----------------------|
| 1 | 1 Gebruiksaanwijzing |
| 1 | 1 Schema Electrisch |

Boren van gaten in draagvlak en montage kap

De kap kan rechtstreeks op de onderplaat van de hangkastjes worden geïnstalleerd (min. 650 mm afstand tot het kookvlak) met behulp van de kliksteunen aan de zijkant, die geschikt zijn voor een draagpaneel met een dikte tussen de 15 mm en 30 mm.

- Boor gaten in de ondervlakken van de hangkastjes, zoals aangegeven.
- Verwijder de vetfilters (zie par. Onderhoud).
- Maak de filterhouder los met behulp van de hiervoor bestemde interne handgrepen.
- Plaats de kap tot deze vasthaakt op de zijsteunen met klikbevestiging.
- Blokkeer het geheel door de schroeven **Vf** vanaf de onderkant van de kap vast te draaien.

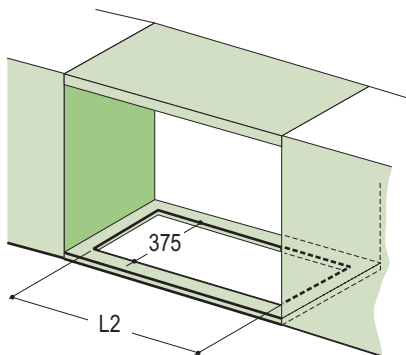
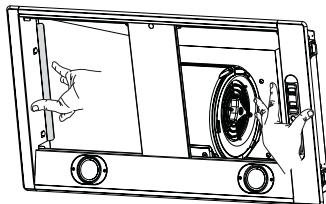

| | | |
|---------------|-----|-----|
| Type wasemkap | 54 | 72 |
| L2 | 515 | 695 |

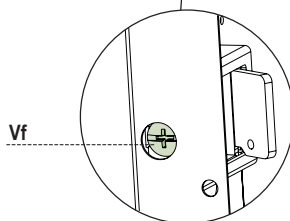
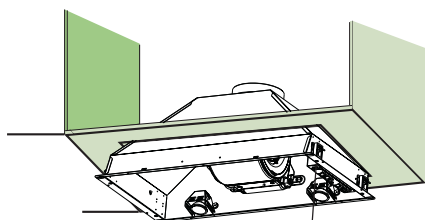

- Monteer de filterhouder en de vetfilters.
- Schroef de filterhouder met 2 bijgeleverde schroeven **12c** (2,9 x 6,5)
- Plaats de vetfilters terug en let er hierbij op dat de handgreep zichtbaar blijft.

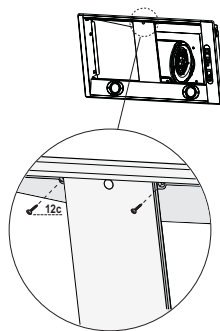

LUCHTUITLAAT AFZUIGVERSIE

Bij installatie in afzuigversie, moet u de wasemkap met de uitlaatleiding verbinden door middel van een starre of buigzame leiding van \varnothing 150 of 120 mm, naar keuze van de installateur.

- Voor verbinding met een leiding van \varnothing 120 mm, moet de reductieflens **9** op de uitlaat van de wasemkap worden aangebracht.
- Zet de leiding vast met geschikt leidingklemmen. Het benodigde materiaal wordt niet bij de wasemkap geleverd.
- Verwijder de eventuele geurfilters met actieve koolstof.

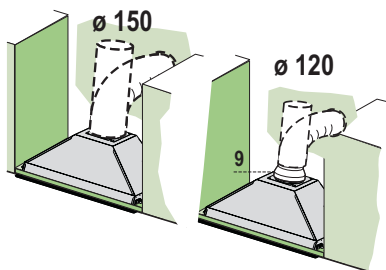

LUCHTUITLAAT FILTERVERSIE

Boor een gat \varnothing 120 of 150 mm in de plank boven de kap en verbind de uitlaat van de kap met de bovenkant van het kastje door middel van een starre of buigzame buis van dezelfde diameter, naar keuze van de installateur.

- Voor verbinding met een leiding van \varnothing 120 mm, moet de reductieflens **9** op de uitlaat van de wasemkap worden aangebracht.
- Zet de leiding vast met geschikt leidingklemmen. Het benodigde materiaal wordt niet bij de wasemkap geleverd.
- Verzekert u ervan dat het geurfilter met actieve koolstof geïnstalleerd is.

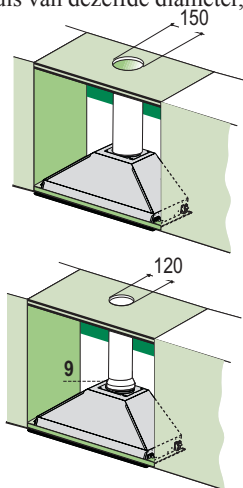

ELEKTRISCHE AANSLUITING

- Sluit de wasemkap aan op de netspanning met een tweepolige schakelaar ertussen met een opening tussen de contacten van tenminste 3 mm.

Bedieningspaneel

De wasemkap kan rechtstreeks ingeschakeld worden op de gewenste snelheid, door de desbetreffende toets in te drukken zonder eerst de toets 0/1 motor te bedienen.

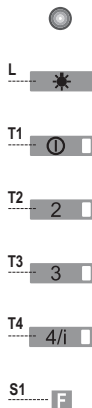

| TOETS | | LED | FUNCTIES |
|-----------|-----------|-------------------------|---|
| L | 0/1 Licht | | Schakelt de verlichting aan en uit. |
| T1 | 0/1 Motor | brandt | Eerste snelheid. Schakelt de wasemkap uit als hij ongeveer 2" ingedrukt wordt. |
| T2 | Snelheid | brandt | Tweede snelheid. |
| T3 | Snelheid | brandt | Derde snelheid. |
| T4 | Snelheid | permanent knipperend | Maximum snelheid. Intensieve snelheid. Geschikt om de sterkste kookdampen af te voeren. Wordt geactiveerd door de toets ongeveer 20" ingedrukt te houden. Wordt 10 minuten nadat hij in werking getreden is automatisch uitgeschakeld. Kan met de hand worden uitgeschakeld door een willekeurige andere toets in te drukken. |
| | Led | permanent | Signaleert het alarm Verzadiging metalen vetfilters, hetgeen wil zeggen dat deze moeten worden afgewassen. Het alarm wordt na 100 effectieve bedrijfsuren van de wasemkap geactiveerd. <i>(Reset zie parag. Onderhoud)</i> |
| | | knipperend | Signaleert, wanneer hij geactiveerd wordt, het alarm Verzadiging actief koolstoffilter, hetgeen wil zeggen dat het moet worden vervangen; ook moeten de metalen vetfilters worden afgewassen. Het alarm Verzadiging actief koolstoffilter wordt na 200 effectieve bedrijfsuren van de wasemkap geactiveerd. <i>(Activering en Reset zie parag. Onderhoud)</i> |

AFSTANDSBEDIENING (OPTIE)

Dit apparaat kan met behulp van een afstandsbediening worden bestuurd. Deze werkt op alkaline zinkkoolstof batterijen van 1,5 V van het standaardtype LR03-AAA.

- Bewaar de afstandsbediening niet in de buurt van warmtebronnen.
- De batterijen mogen na gebruik niet in het milieu terecht komen, gooi ze in de hiervoor bestemde afvalbakken.

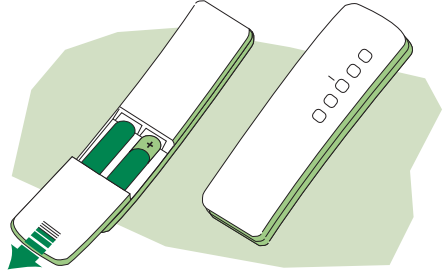

ONDERHOUD

Vetfilters

REINIGING VAN DE METALEN VETFILTERS

Reset van het alarmsignaal

- Schakel de verlichting en de afzuigmotor uit.
- Houd de toets **T3** tenminste 3 seconden ingedrukt, tot de led's gaan knipperen ter bevestiging van de reset.

Schoonmaken filters

- De filters kunnen in de vaatwasmachine worden gewassen en moeten worden schoongemaakt wanneer de led **S1** knippert of minstens eenmaal in de 2 maanden bij gewoon gebruik of nog vaker bij bijzonder intensief gebruik.
- De filters één voor één verwijderen door ze met één hand te ondersteunen en de veiligheidsknoppen los te maken (trekken en draaien).
- Was de filters en vermijd hierbij ze te buigen, en laat ze drogen alvorens ze terug te plaatsen.
- De filters terugplaatsen en vastzetten met behulp van de veiligheidsknoppen (trekken en draaien).

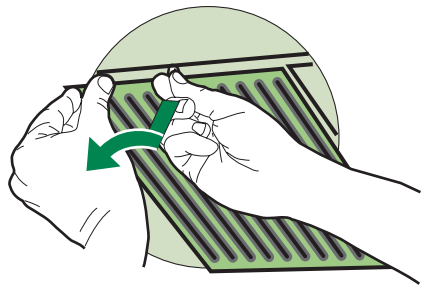

Geurfilter (filterversie)

VERVANGING FILTER MET ACTIEVE KOOLSTOF

- Het filter kan niet gewassen en niet geregenereerd worden en moet worden vervangen wanneer de led **S1** knippert of minstens eenmaal in de 4 maanden. De alarmsignalering is alleen actief wanneer de afzuigmotor wordt gebruikt.

Reset van het alarmsignaal

- Schakel de verlichting en de afzuigmotor uit.
- Houd de toets **T3** tenminste 3 seconden ingedrukt, tot de led's gaan knipperen ter bevestiging van de reset.

Vervanging Filter

- Verwijder de vetfilters.
- Verwijder de verzadigde geurfilters met actieve koolstof, zoals aangegeven (**A**).
- Monteer de nieuwe filters (**B**).
- Plaats de vetfilters terug.

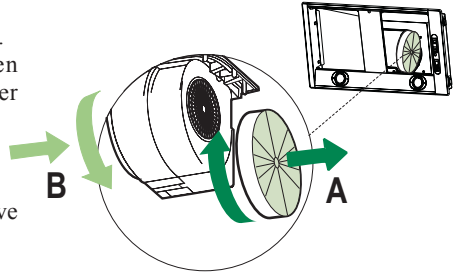

Activering van het alarmsignaal

- Bij de afzuigkappen met luchtcirculatie moet het alarmsignaal ten teken dat de filters verzadigd zijn geactiveerd worden op het moment van de installatie of daarna. Schakel de lampen en de zuigmotor uit.
- Sluit de afzuigkap van het elektriciteitsnet af door de 2-polige schakelaar tussen de netvoeding met behulp van de hoofdschakelaar uit te schakelen.
- Sluit de afzuigkap weer aan door de toets **T1** ingedrukt te houden.
- Laat de toets los. Alle vijf leds branden nu voortdurend.
- Druk binnen 3 seconden op de toets **T1** totdat de leds **T1** en **T4** gaan branden ter bevestiging:
2 maal knipperen Led - Alarm actief koolstof-geurfilter verzadigd **GEACTIVEERD**
1 maal knipperen Led - Alarm actief koolstof-geurfilter verzadigd **GEDEACTIVEERD**

Verlichting

SVERVANGING VAN DE LAMPEN

- **Halogeenlamp van 50 W.**
- Verwijder de 2 schroeven waarmee het deksel van het lampje is bevestigd. Trek de lamp naar buiten door hem vast te pakken bij het uitstekende gedeelte en hem naar links te draaien.
- Vervang de lamp door een nieuw lampje met dezelfde kenmerken en let er op dat de twee pinnetjes goed in hun behuizingen worden gestoken.
- Monteer het deksel door het vast te zetten met de twee eerder verwijderde schroeven.

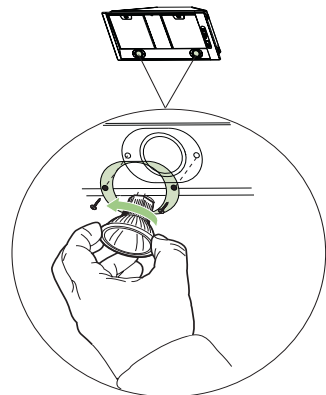



Il simbolo  sul prodotto o sulla confezione indica che il prodotto non deve essere considerato come un normale rifiuto domestico, ma deve essere portato nel punto di raccolta appropriato per il riciclaggio di apparecchiature elettriche ed elettroniche. Provvedendo a smaltire questo prodotto in modo appropriato, si contribuisce a evitare potenziali conseguenze negative per l'ambiente e per la salute, che potrebbero derivare da uno smaltimento inadeguato del prodotto. Per informazioni più dettagliate sul riciclaggio di questo prodotto, contattare l'ufficio comunale, il servizio locale di smaltimento rifiuti o il negozio in cui è stato acquistato il prodotto.

The symbol  on the product or on its packaging indicates that this product may not be treated as household waste. Instead it shall be handed over to the applicable collection point for the recycling of electrical and electronic equipment. By ensuring this product is disposed of correctly, you will help prevent potential negative consequences for the environment and human health, which could otherwise be caused by inappropriate waste handling of this product. For more detailed information about recycling of this product, please contact your local city office, your household waste disposal service or the shop where you purchased the product.

Le symbole  sur le produit ou son emballage indique que ce produit ne peut être traité comme déchet ménager. Il doit plutôt être remis au point de ramassage concerné, se chargeant du recyclage du matériel électrique et électronique. En vous assurant que ce produit est éliminé correctement, vous favorisez la prévention des conséquences négatives pour l'environnement et la santé humaine qui, sinon, seraient le résultat d'un traitement inapproprié des déchets de ce produit. Pour obtenir plus de détails sur le recyclage de ce produit, veuillez prendre contact avec le bureau municipal de votre région, votre service d'élimination des déchets ménagers ou le magasin où vous avez acheté le produit.

Das Symbol  auf dem Produkt oder seiner Verpackung weist darauf hin, dass dieses Produkt nicht als normaler Haushaltsabfall zu behandeln ist, sondern an einem Sammelpunkt für das Recycling von elektrischen und elektronischen Geräten abgegeben werden muss. Durch Ihren Beitrag zum korrekten Entsorgen dieses Produkts schützen Sie die Umwelt und die Gesundheit Ihrer Mitmenschen. Umwelt und Gesundheit werden durch falsches Entsorgen gefährdet. Weitere Informationen über das Recycling dieses Produkts erhalten Sie von Ihrem Rathaus, Ihrer Müllabfuhr oder dem Geschäft, in dem Sie das Produkt gekauft haben.

Het symbool  op het product of op de verpakking wijst erop dat dit product niet als huishoudafval mag worden behandeld. Het moet echter naar een plaats worden gebracht waar elektrische en elektronische apparatuur wordt gerecycled. Als u ervoor zorgt dat dit product op de correcte manier wordt verwijderd, voorkomt u mogelijk voor mens en milieu negatieve gevolgen die zich zouden kunnen voordoen in geval van verkeerde afvalbehandeling. Voor meer details in verband met het recyclen van dit product, neemt u het best contact op met de gemeentelijke instanties, het bedrijf of de dienst belast met de verwijdering van huishoudafval of de winkel waar u het product hebt gekocht.