

SUPPORT CUISNIERE INDUCTION **G5**

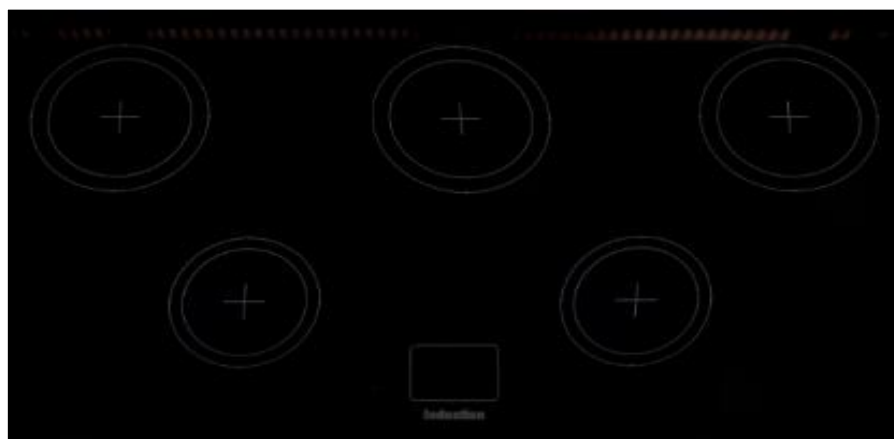

G5 - version 1



G5 - Mark 2 (zone flex)



INDUCTION G5 (v1 & Mark 2)

PRINCIPE DE FONCTIONNEMENT

Une table à induction fonctionne grâce aux propriétés électromagnétiques de la plupart des récipients utilisés sur les tables de cuissons traditionnelles. En première approximation, on peut comparer la table à un transformateur dont l'enroulement secondaire serait en court-circuit. Un courant interne conséquent y prend naissance provoquant un échauffement rapide.

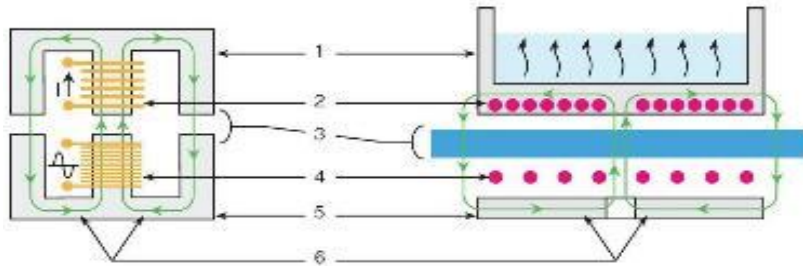

- 1-Conducteur magnétique
- 2-Secondaire en court circuit
- 3-Entre fer
- 4-Primaire
- 5-Conducteur magnétique
- 6-Champ magnétique

- 1-Casserole
- 2-Casserole
- 3-Plaque vitrocéramique
- 4-Inducteur
- 5-Ferrite
- 6-Champ magnétique

La casserole est comparable à un ensemble de spires concentriques en court-circuit dont la résistance interne n'est pas nulle.

A partir des manettes de réglages, on commande l'alimentation électrique du primaire du transformateur qui crée un champ magnétique. Ce champ induit des courants dans le fond du récipient posé sur la table. Ces courants induits chauffent instantanément le récipient qui cède la chaleur produite aux aliments qu'il contient, la cuisson s'effectue pratiquement sans perte d'énergie.

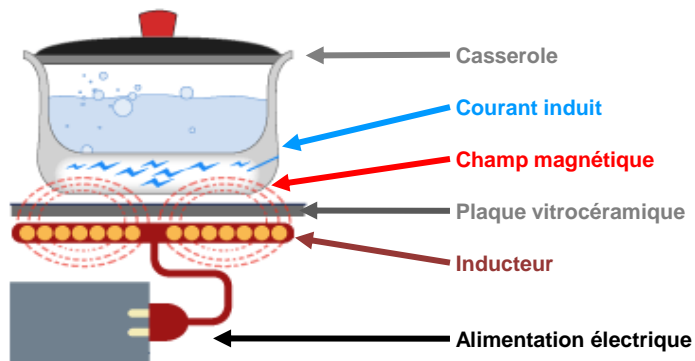

PERFORMANCES

Rendements comparés

Le rendement est le rapport qu'il existe entre l'énergie consommée (gaz ou électricité) et l'énergie qui est convertie en chaleur. Ces rendements peuvent varier en fonction du diamètre et de la qualité du récipient.

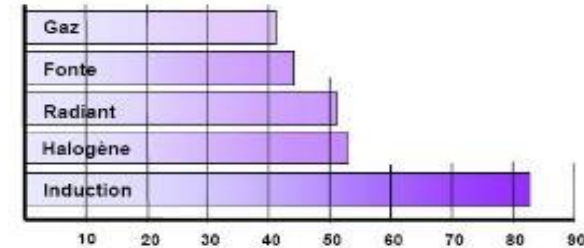

Rapidité

Grâce à la puissance disponible et au rendement élevé, l'induction est beaucoup plus rapide qu'une table de cuisson électrique ou gaz.

Temps nécessaire pour élever 2 litres d'eau de 20°C à 95°C			
Gaz	Électrique	Vitrocéramique	Induction
8,18 min	9,50 min	9,00 min	4,46 min

Économie

Le retrait du récipient d'un foyer suffit à arrêter immédiatement la cuisson, il n'y a pas de gaspillage d'énergie. Tant qu'il n'y a pas de récipient posé sur un foyer, celui-ci ne chauffe pas. Elle consomme donc beaucoup moins d'énergie que les tables équipées de foyers classiques gaz ou électrique.

Précision

Très souple d'utilisation, elle réagit instantanément aux commandes. La puissance disponible sur un foyer peut varier jusque 2300W.

Sécurité

Le principe de l'induction fait que la chaleur est produite directement dans le récipient. La température du dessus verre est beaucoup plus faible et les risques de brûlures sont réduits, en particulier pour les enfants.

INDUCTION G5 (v1 & Mark 2)

CASSEROLERIE

PRÉSENTATION DES MODÈLES

L'induction nécessite une casserole appropriée.

La cuisson se faisant par champ magnétique, il faut des matériaux conducteurs. Un moyen simple permet de vérifier si un ustensile est compatible : Un aimant doit pouvoir se coller sur le fond.

Lors de la cuisson, certains récipients sont susceptibles d'émettre du bruit (cliquetis). Ceci est normal et est dû au champ magnétique produit par l'induction. Il n'y a aucun risque, ni pour la table, ni pour la casserole.

Récipient compatible avec l'induction		
	Avantage	Inconvénient
Récipients en acier émaillé avec ou sans revêtement anti-adhérent	Compatibilité garantie avec l'induction Peu de bruit lors de l'utilisation	Répartition de chaleur non uniforme pour le diamètre de casseroles < à 230 mm Mauvais comportement si casserole vide (sensible à l'échauffement, déformation avec risque de petites casses de l'émail)
Récipients en fonte avec ou sans fond émaillé	Compatibilité garantie avec l'induction Répartition de la chaleur satisfaisante Peu de bruit lors de l'utilisation Idéal pour mijoter	Les fonds non émaillés sont plus rugueux (risque de rayures du dessus vitrocéramique) Mauvais comportement si casserole vide (la fonte ne se déforme pas mais casse, plus risque de petites casses de l'émail)
Récipients en inox	Répartition de la chaleur très satisfaisante Bon comportement si casserole vide (inox bleui)	Compatibilité non garantie, pb de détection (faire test compatibilité avec aimant).

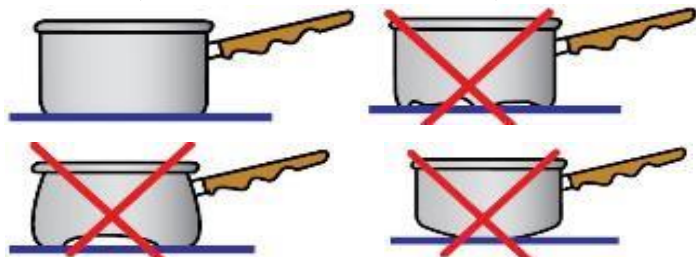

INDUCTION G5 (v1 & Mark 2)

INDUCTION 2 PHASES - SELON NUMERO DE SERIE

INDUCTION 2 PHASES - SELON NUMERO DE SERIE

Les cuisinières inductions intégrant l'ensemble **induction G5** sont récemment apparues sur le marché français à l'automne 2012. Elles équipent tous les produits induction Falcon. **'induction G5 Mark 2** apporte des nouvelles fonctionnalités tel que "la zone flex" depuis l'été 2018.

INDUCTION 2 PHASES			
Modèle	Basic	G5	G5 Mk2
Classic 90	N° < 159 999	N° > 160 000	à venir
Classic 100		N° < YYY YYY	à venir
Classic 110	N° < 157 999	N° > 158 000	à venir
Classic Deluxe 90	N° < 157 999	N° > 158 000	à venir
Classic Deluxe 100			à venir
Classic Deluxe 110	N° < 157 999	N° > 158 000	à venir
Elan 90	N° < 157 999	N° > 158 000	à venir
Elan 110	N° < 157 999	N° > 158 000	à venir
Elan Deluxe 90			ACTUELLE
Elan Deluxe 110			ACTUELLE
Elise 90		N° < 202999	N° > 203000
Elise 100		N° < 202999	N° > 203000
Elise 110		N° < 202999	N° > 203000
Encore Deluxe 90		ACTUELLE	à venir
Encore Deluxe 100		ACTUELLE	à venir
Encore Deluxe 110		ACTUELLE	à venir
Excel 110		ACTUELLE	à venir
Hi-Lite 90		ACTUELLE	
Hi-Lite 100		ACTUELLE	
Hi-Lite 110		ACTUELLE	
Infusion 90		ACTUELLE	à venir
Infusion 110		ACTUELLE	à venir
Nexus 90		N° < 202999	N° > 203000
Nexus 110		N° < 202999	N° > 203000
Nexus SE 110			ACTUELLE
Professional Deluxe 90		ACTUELLE	à venir
Professional Deluxe 110		ACTUELLE	à venir
Professional Plus 90	N° < 159 999	N° > 160 000	à venir

INDUCTION 2 PHASES			
Modèle	Basic	G5	G5 Mk2
Professional Plus 90 FX		ACTUELLE	à venir
Professional Plus 100		ACTUELLE	à venir
Professional Plus 110	N° < 157 999	158 000 à YYY YYY	à venir
Toledo XT	ACTUELLE		
Toledo 90	N° < 157 999	158 000 à YYY YYY	à venir
Toledo 110	N° < 157 999	158 000 à YYY YYY	à venir

DIAMETRE DES INDUCTEURS		
Position inducteur	G5	G5 mk2
Avant Gauche	145 mm	OCTA : 180mm
Avant Droit	145 mm	140 mm
Arrière Droit	180 mm	180 mm
Centre	180 mm	210 mm
Arrière Gauche	180 mm	OCTA : 180mm

REGLAGE BASSE TEMPERATURE		
Réglage	G5	G5 mk2
L1	40°C	44°C
L2	90°C	70°C
L3	AUCUN	90°C

INDUCTION G5 - VERSION 1

Identification de l'induction G5 - 2 phases

Pour l'induction G5, la disposition des inducteurs est en **W**.

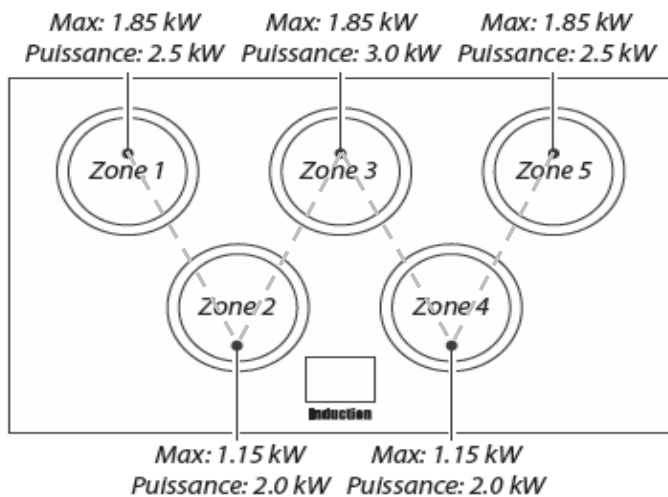

INDUCTION G5 - MARK 2 - ZONE FLEX

Identification de l'induction G5 mark 2 - 2 Phases

Pour l'induction G5 Flex (mark2), les inducteurs coté gauche sont **alignés**.

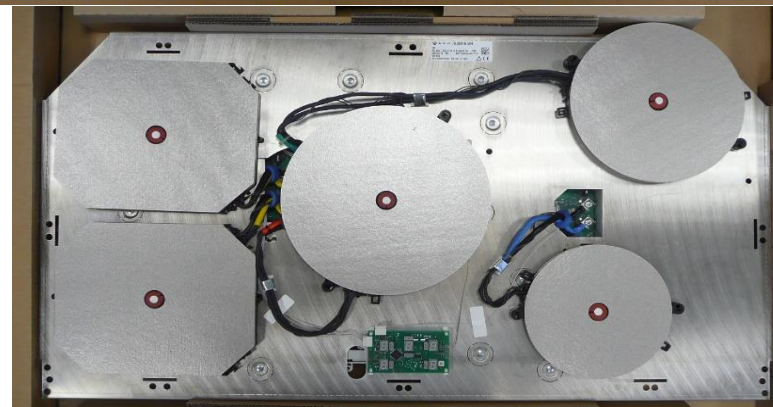
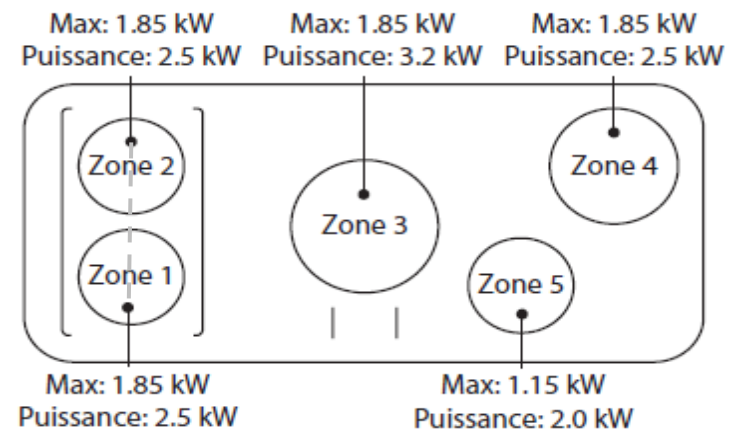

INDUCTION G5 - VERSION 1

Références pièces G5 - 2 Phases

Les références sont indiquées à titre indicatif et correspondent aux modèles listés précédemment. Elles sont susceptibles d'être modifiées à tout moment.

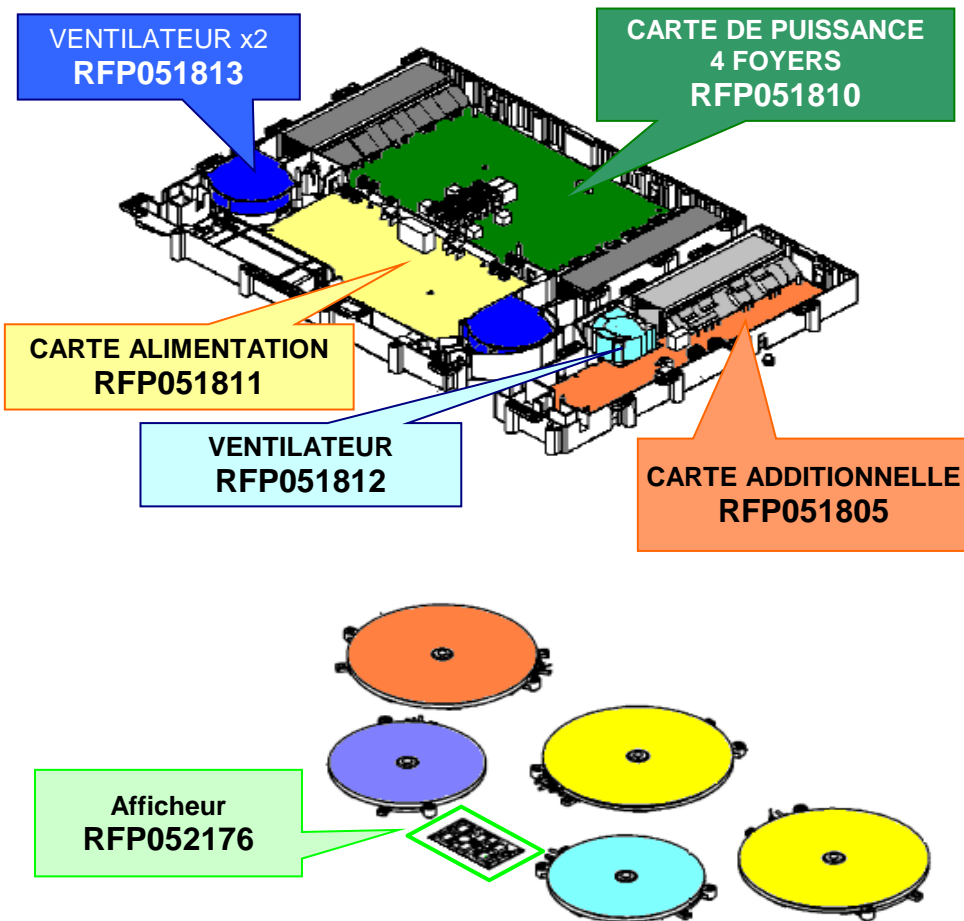

Position inducteur	Induction 110	Induction 90
Avant Gauche	RFP051802	
Avant Droit	RFP052175	
Arrière Gauche	RFP057471	RFP052174
Centre	RFP051803	
Arrière Droit	RFP051803	

INDUCTION G5 - MARK 2 - ZONE FLEX

Références pièces G5 Mark2 - 2 Phases

Les références sont indiquées à titre indicatif et correspondent aux modèles listés précédemment. Elles sont susceptibles d'être modifiées à tout moment.

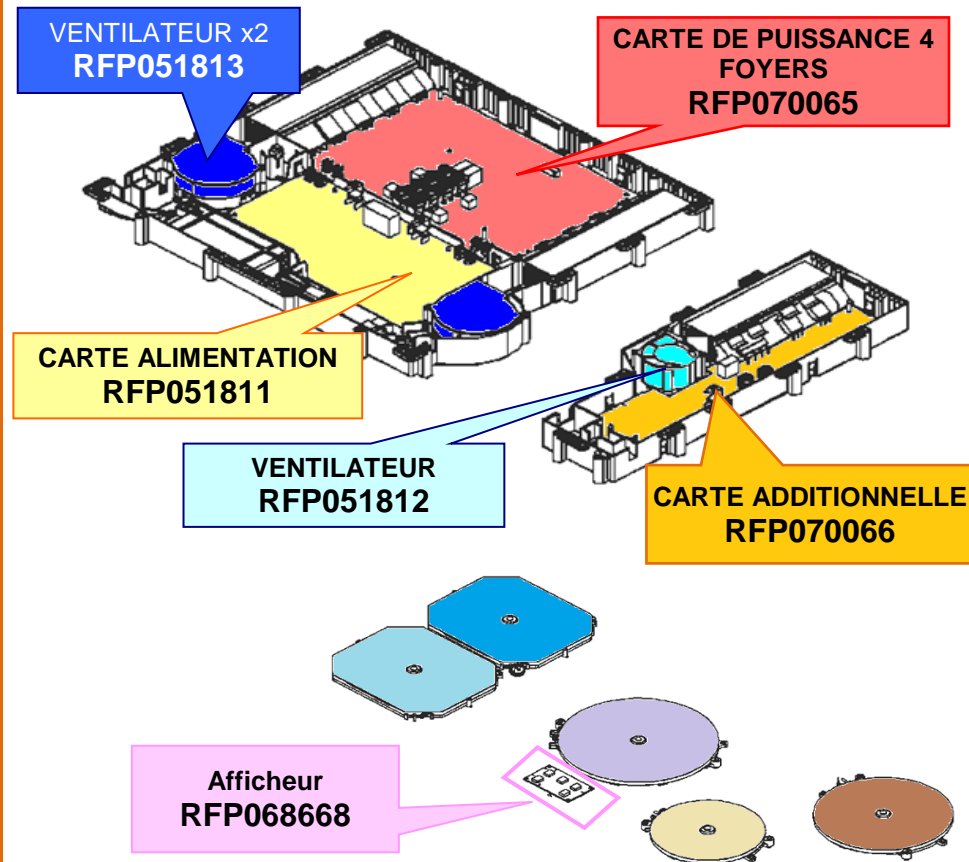

Position inducteur	Induction 110	Induction 90
Avant Gauche	P068666	P070073
Avant Droit	P068670	
Arrière Droit	P068671	
Centre	P068669	
Arrière Gauche	P068667	P070074

INDUCTION G5 - VERSION 1

SYNOPTIQUE ELECTRIQUE

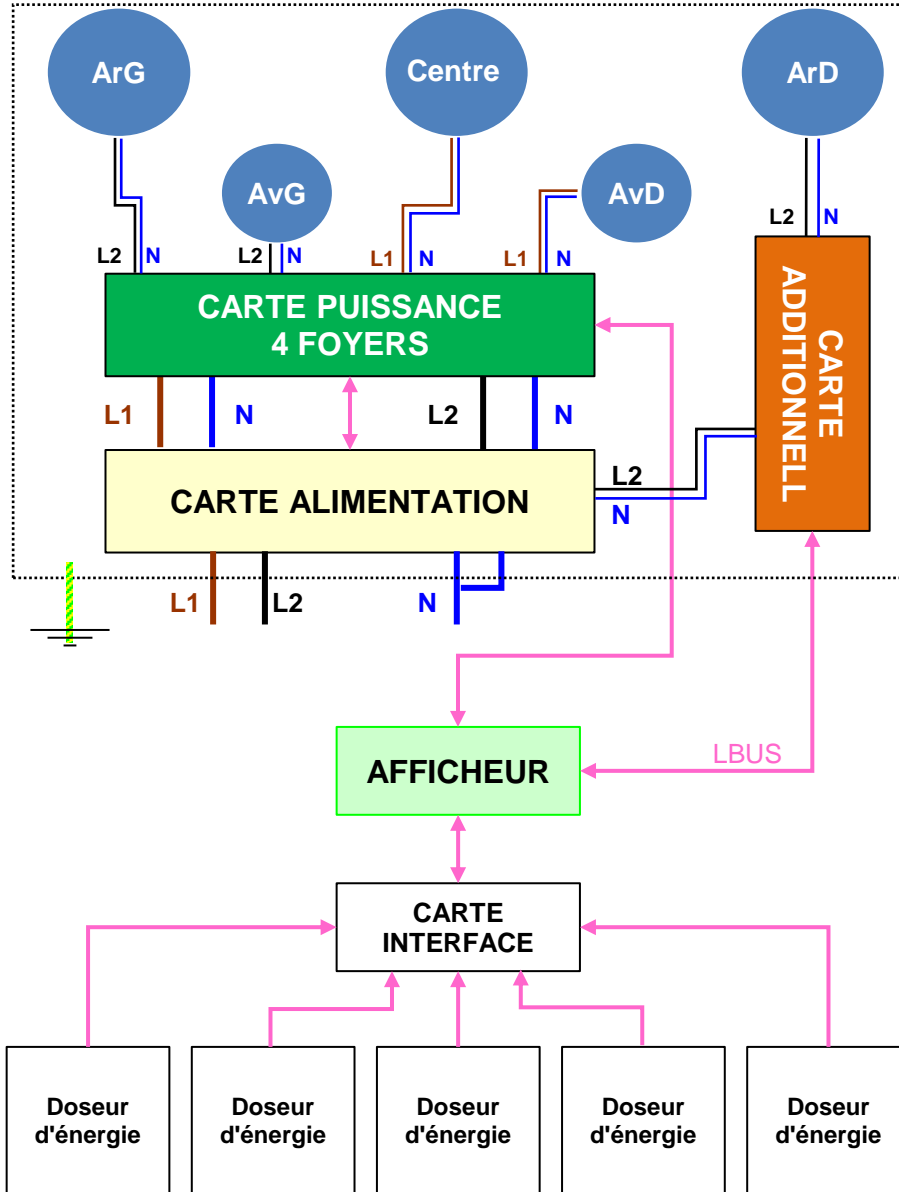

INDUCTION G5 - MARK 2 - ZONE FLEX

SYNOPTIQUE ELECTRIQUE

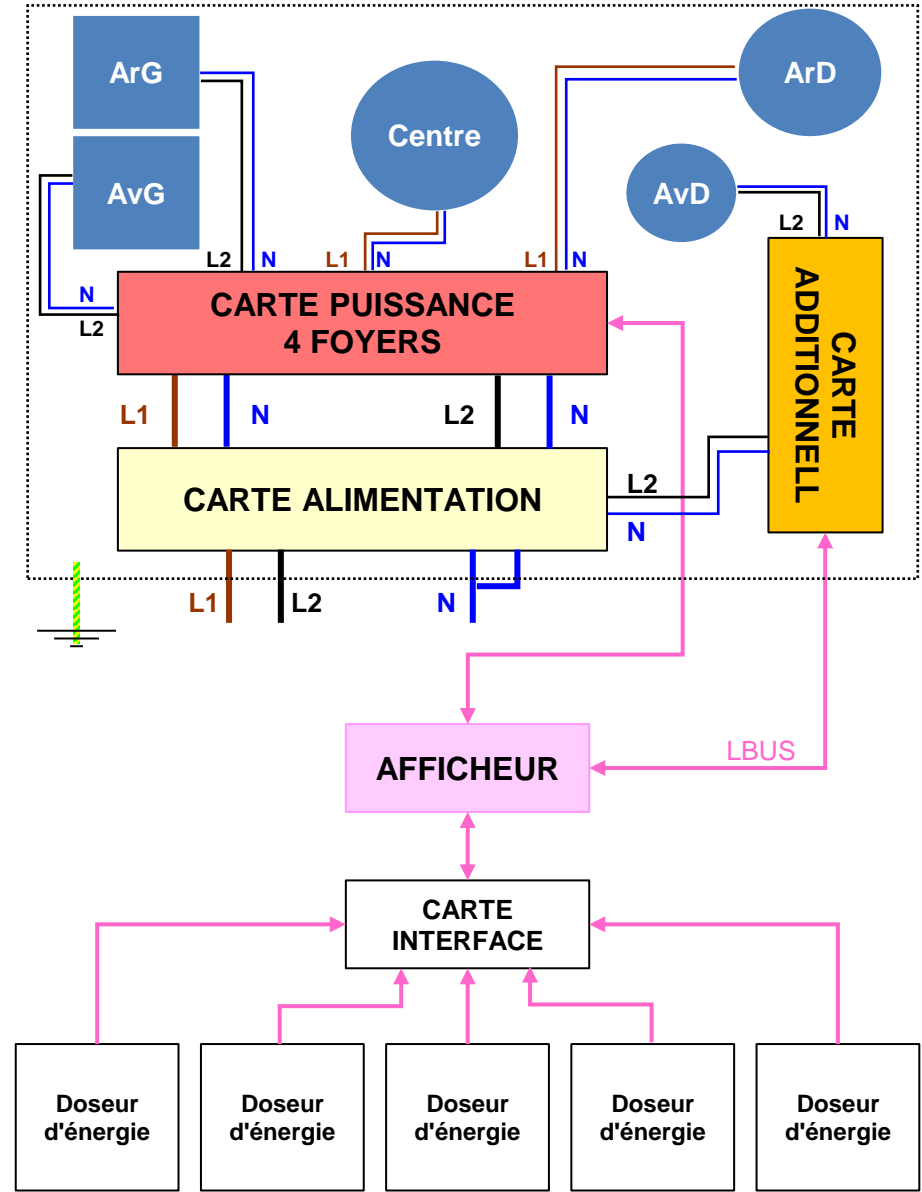

INDUCTION G5 (v1 & Mark 2)

CABLAGE SUR CARTE

CARTE ALIMENTATION

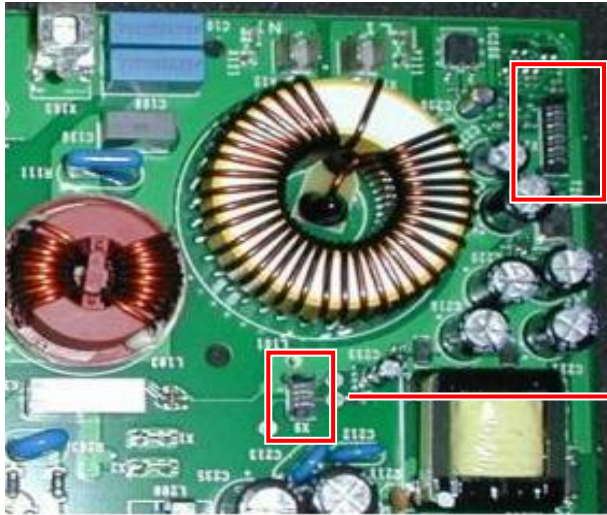

Carte de
Puissance

Carte
additionnelle

CABLAGE SUR CARTE

CARTE PUISSANCE 4 FOYERS

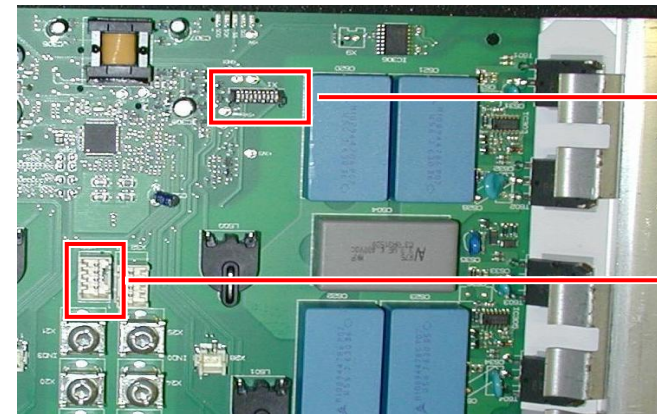

Carte
d'alimentation

Afficheur
(LBUS 4 fils)





CARTE PUISSANCE 4 FOYERS

AFFICHEUR

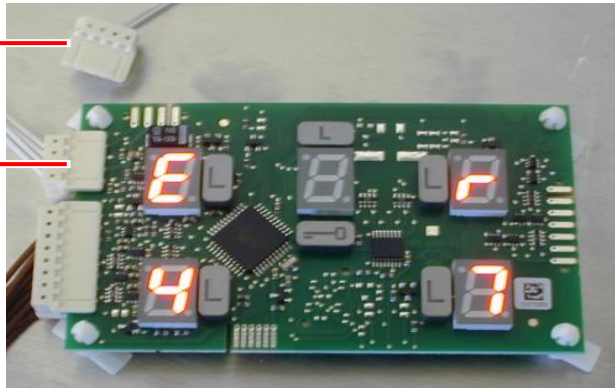
Carte
additionnelle
(LBUS 1 fil)

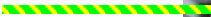
Carte puissance 4
foyers
(LBUS 4 fils)



Terre 
Bus de données 5V 
5V 
12V 

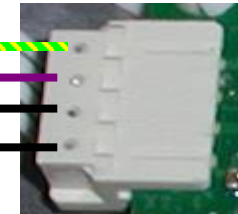

INDUCTION G5 - VERSION 1
CABLAGE DES INDUCTEURS / PLATINES

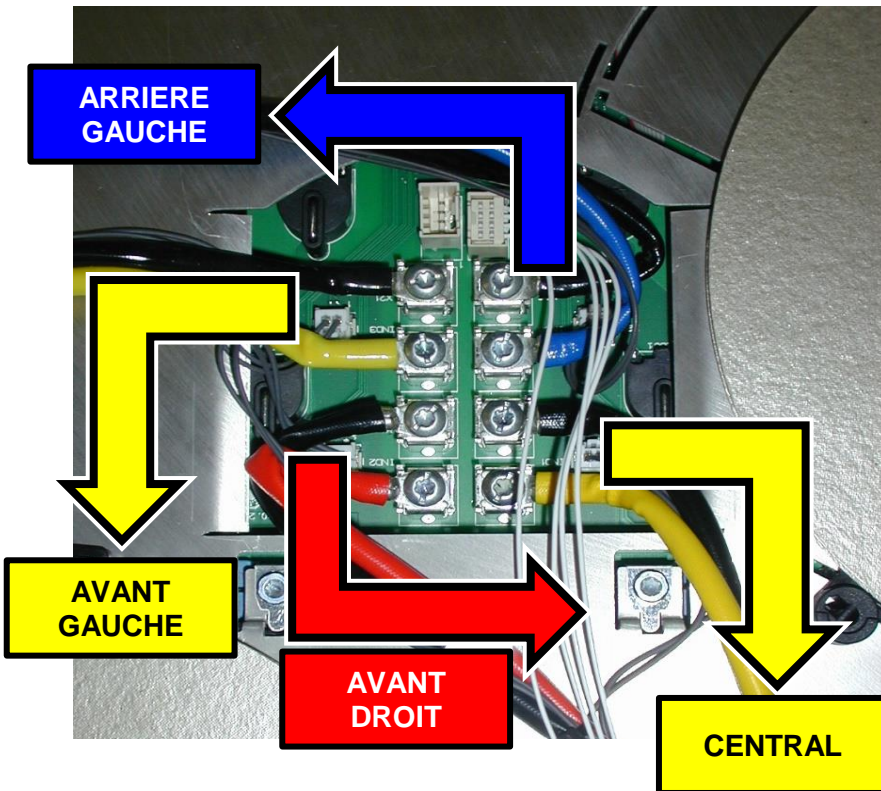
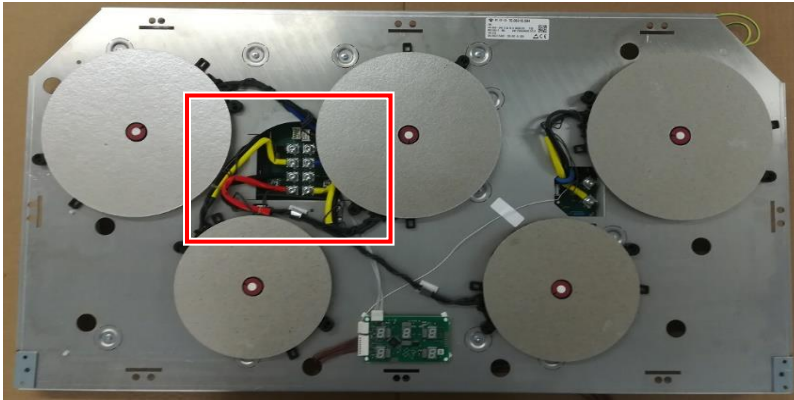

INDUCTION G5 - MARK 2 - ZONE FLEX
CABLAGE DES INDUCTEURS / PLATINES

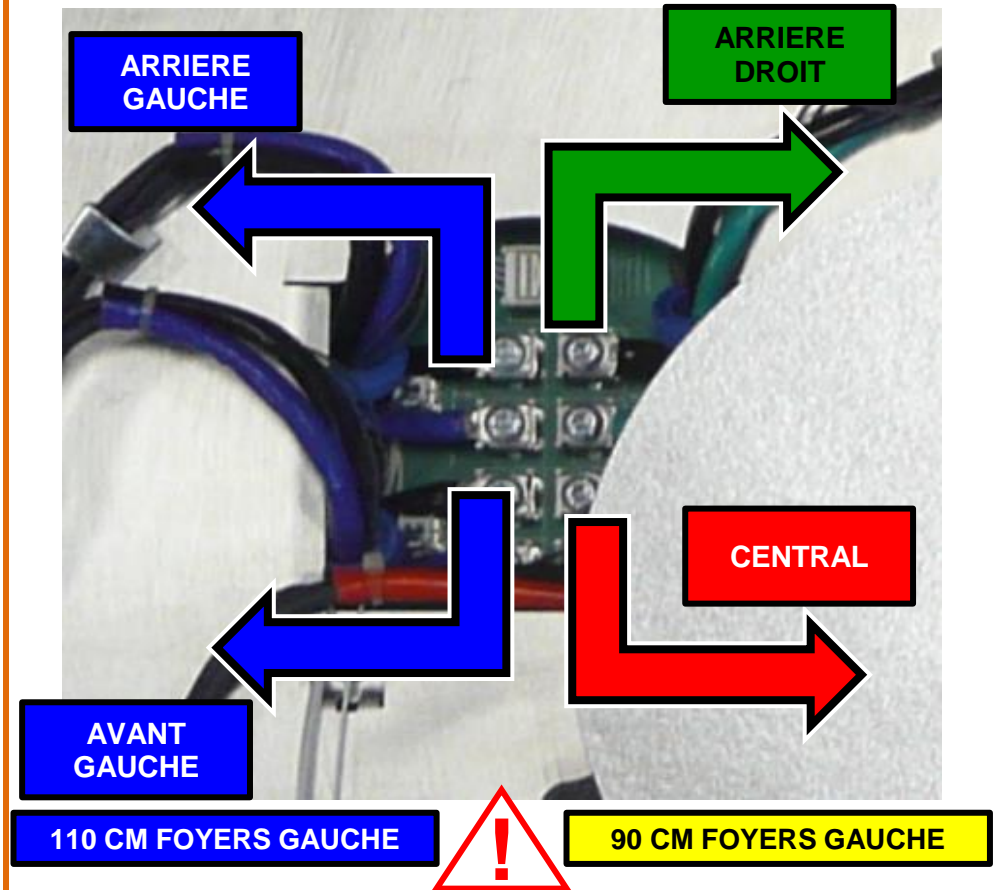

INDUCTION G5 (v1 & Mark 2)

INDUCTION 3 PHASES - SELON NUMERO DE SERIE

Référence pièces G5 - 3 PHASES

INDUCTION 3 PHASES			
Modèle	G4	G5	G5 Mk2
1092 CONTINENTAL	N° < 157 999	N° > 158 000	NON CONFIRMÉ
1092 DELUXE	N° < 161 999	N° > 162 000	NON CONFIRMÉ
1000 DELUXE		ACTUELLE	NON CONFIRMÉ
900 DELUXE	N° < 170 999	N° > 171 000	NON CONFIRMÉ
900 S	N° < 161 999	N° > 162 000	NON CONFIRMÉ
MERCURY 1000		ACTUELLE	NON CONFIRMÉ
MERCURY 1082		ACTUELLE	NON CONFIRMÉ
MERCURY 1200		ACTUELLE </td <td>NON CONFIRMÉ</td>	NON CONFIRMÉ

DIAMETRE INDUCTEUR		
Position inducteur	G5	G5 mk2
Avant Gauche	145 mm	180 mm
Avant Droit	180 mm	OCTA : 180 mm
Arrière Droit	180 mm	OCTA : 180 mm
Centre	210 mm	260 mm
Arrière Gauche	180 mm	180 mm

INDUCTION G5 - 3 PHASES

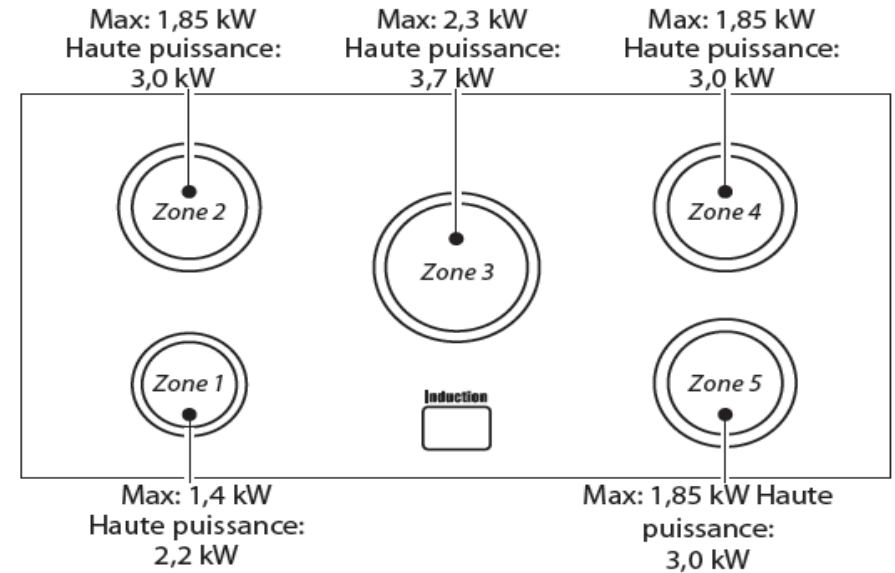

INDUCTION G5 MARK2 - 3 PHASES

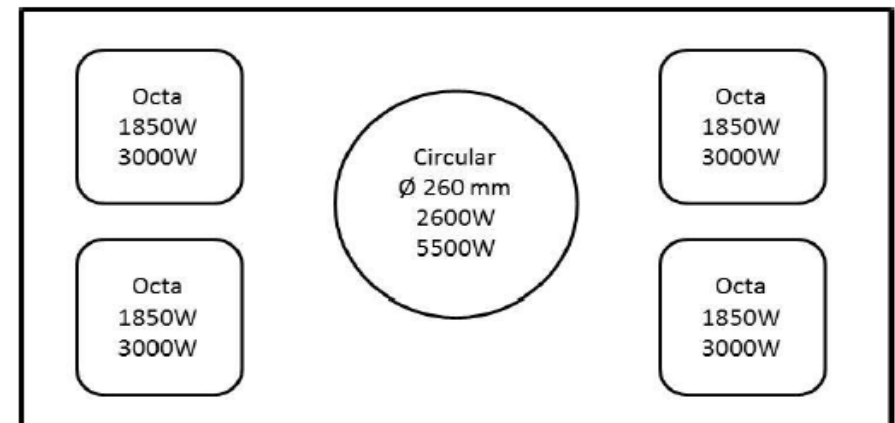

INDUCTION G5 - VERSION 1

Références pièces G5 - 3 Phases

Les références sont indiquées à titre indicatif et correspondent aux modèles listés précédemment. Elles sont susceptibles d'être modifiées à tout moment.

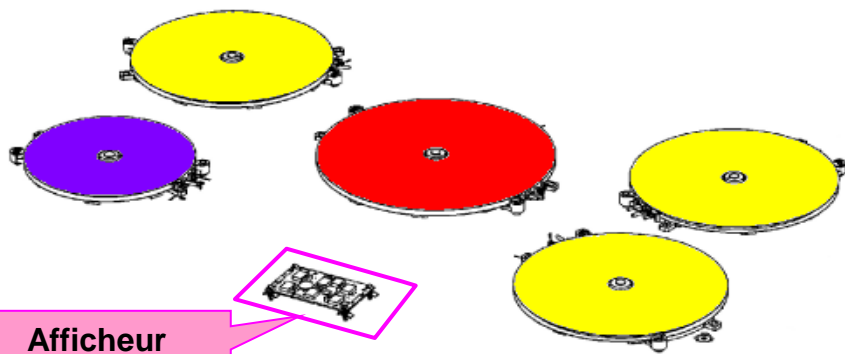
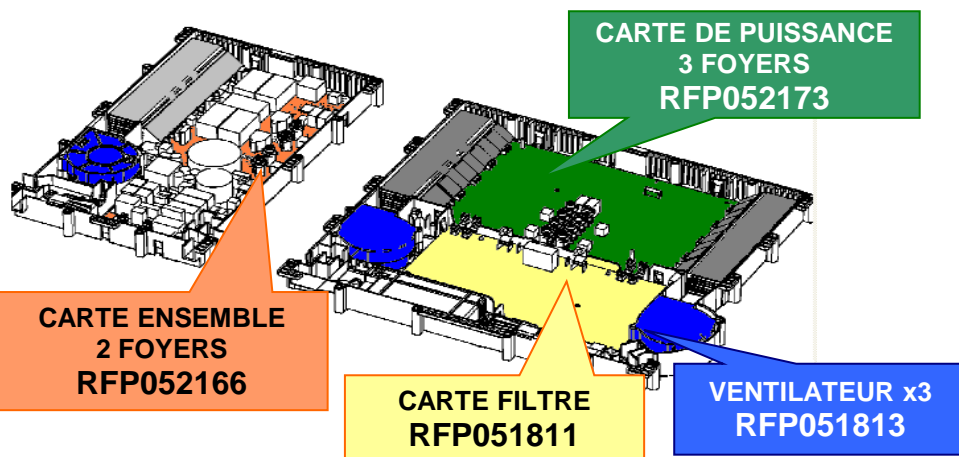

Afficheur RFP052169

Position inducteur	Induction 110	Induction 90
Avant Gauche		RFP052167
Avant Droit		RFP051803
Arrière Droit		RFP051803
Centre		RFP052168
Arrière Gauche		RFP051803

INDUCTION G5 - MARK 2 - ZONE FLEX

Références pièces G5 Mark2 - 3 Phases

Prochainement

INDUCTION G5 - VERSION 1

SYNOPTIQUE ELECTRIQUE

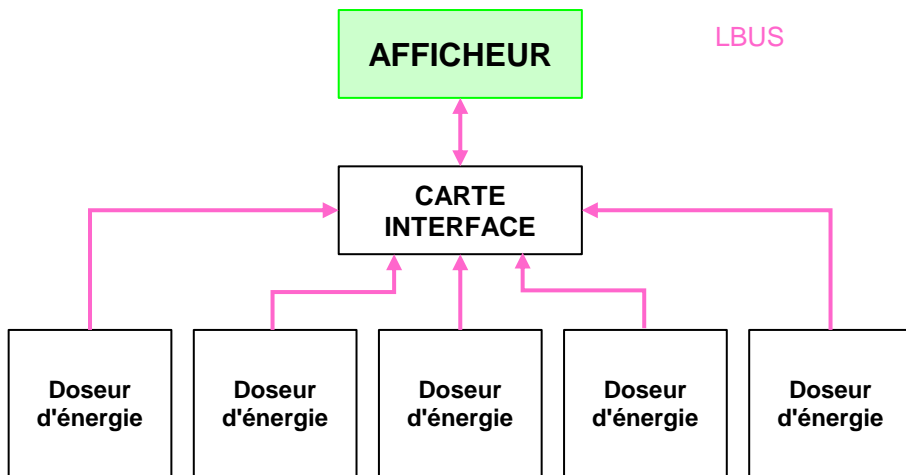
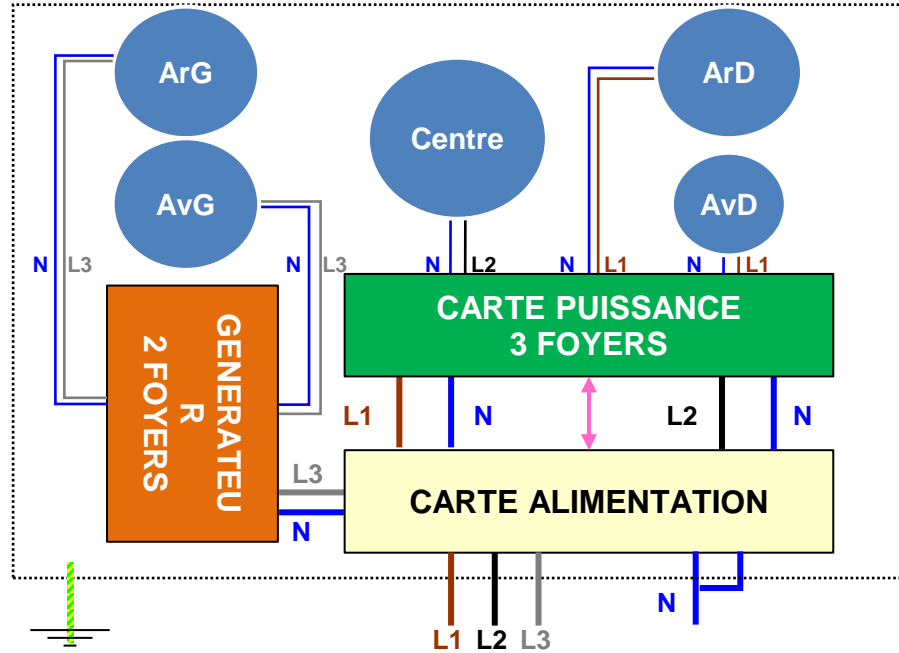

INDUCTION G5 - MARK 2 - ZONE FLEX

SYNOPTIQUE ELECTRIQUE

Prochainement

INDUCTION G5 (v1 & Mark 2)

LISTE DES CODES ERREUR

Code Erreur	Description	Origines possibles	Actions correctives
Er 03 + signal sonore 	Activation permanente d'une commande, afficheur s'éteint après 10s.	Liquide ou ustensiles au dessus de l'afficheur	Nettoyage du dessus Déplacer les ustensiles
Er 20	Erreur mémoire de l'afficheur Mauvaise configuration	Composant de l'afficheur défectueux Mauvaise configuration	Reconfigurer l'induction ou remplacer l'afficheur
Er 22	Clé d'évaluation défectueuse : Afficheur s'éteint entre 3,5 et 7,5 secondes	Coupure ou court circuit	Remplacer l'afficheur
Er 31	Mauvaise configuration entre afficheur et cartes de puissances	Remplacement d'une carte	Reconfigurer l'induction, voir procédure en fin de document
Er 36	Sonde afficheur défectueuse Afficheur s'éteint	Coupure ou court circuit de la sonde	Remplacer l'afficheur
Er 47	Erreur de communication entre l'afficheur et l'une des cartes induction	Mauvais connexion ou erreur du LBUS Défaut carte de puissance Afficheur défectueux	Contrôle câblage connectique LBUS Remplacer la carte de puissance Remplacer l'afficheur
U 400	Signal sonore en continu Tension d'alimentation trop élevée	Mauvais câblage de l'ensemble induction	Contrôle de l'alimentation électrique Remplacer carte d'alimentation Remplacer la carte de puissance
E / A	Température incohérente	Composant défectueux sur carte de puissance	Composant défectueux sur carte de puissance
E / 2	Surchauffe inducteur Température incohérente	Surchauffe inducteur (oubli casserole vide)	Vérifier la sonde de l'inducteur, remplacer l'inducteur si valeur très différente d'un autre foyer. Remplacer la carte de puissance
E / 4	Mauvaise configuration	Mauvaise configuration	Contrôle de l'alimentation électrique Remplacer l'afficheur Remplacer la carte de puissance
E / 5	Tension électrique anormale	Tension électrique trop basse en permanence Défaut d'alimentation Mauvais branchements (fils ou shunts) Fil coupé Carte filtre défectueuse	Contrôle des fusibles F100 et F101 Fusible HS Si transistor < 10kΩ, Remplacer carte puissance Remplacer le fusible sur carte alimentation Remplacer la carte d'alimentation Fusible OK : Remplacer carte alimentation après contrôle de la connectique et des tubes de liaison

INDUCTION G5 (v1 & Mark 2)

LISTE DES CODES ERREUR

Code Erreur	Description	Origines possibles	Actions correctives
E / 6	Défaut d'alimentation Carte de puissance défectueuse	Fusible de la carte filtre défectueux Mauvais branchement d'alimentation (fils et shunts) Carte Filtre défectueuse	Contrôle des fusibles F100 et F101 Fusible HS Si transistor < 10kΩ, Remplacer carte puissance Remplacer le fusible sur carte alimentation Remplacer la carte d'alimentation Fusible OK : Remplacer carte alimentation après contrôle de la connectique et des tubes de liaison
E / 8	Rotation ventilateur anormale	Ventilateur défectueux Composant défectueux	Remplacer le ventilateur Remplacer la carte puissance Remplacer la carte alimentation
E / 9	Sonde défectueuse	Sonde défectueuse Défaut d'alimentation	Vérifier la sonde de l'inducteur, remplacer l'inducteur si valeur très différente d'un autre foyer. Remplacer la carte de puissance

En cas de panne, les codes erreurs apparaissent sur l'afficheur de l'induction. Il existe deux catégories d'erreurs :

➤ "Er xx" indiquant une erreur relative à l'afficheur ou la configuration.
L'affichage s'effectue en utilisant l'indicateur de plusieurs zones de cuisson

Exemple:

Erreur "Er 47"

Erreur de communication entre l'afficheur et l'ensemble induction



➤ "E / x" indiquant une erreur relative à une zone de cuisson.
L'affichage clignote sur l'indicateur de la zone en défaut, "E" puis le chiffre "x"

Exemple:

Erreur "E 9"

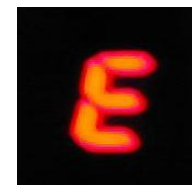

en alternance



INDUCTION G5 (v1 & Mark 2)

DIAGNOSTIQUE ERREUR E6

L'erreur "E 6" correspond à un problème d'alimentation de l'une des cartes de puissance. Les points à vérifier sont les suivant:

CONTRÔLE TENSION CARTE ALIMENTATION



CONTRÔLE ALIMENTATION CARTE PUISSANCE 4 FOYERS

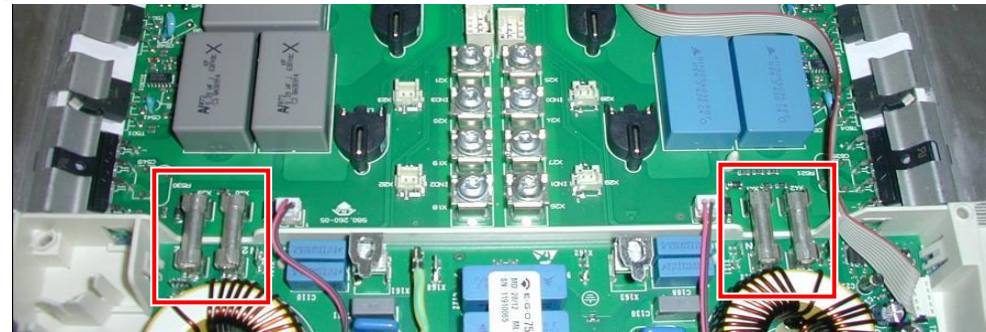

CONTRÔLE DE PISTES / FUSIBLES SUR CARTE ALIMENTATION

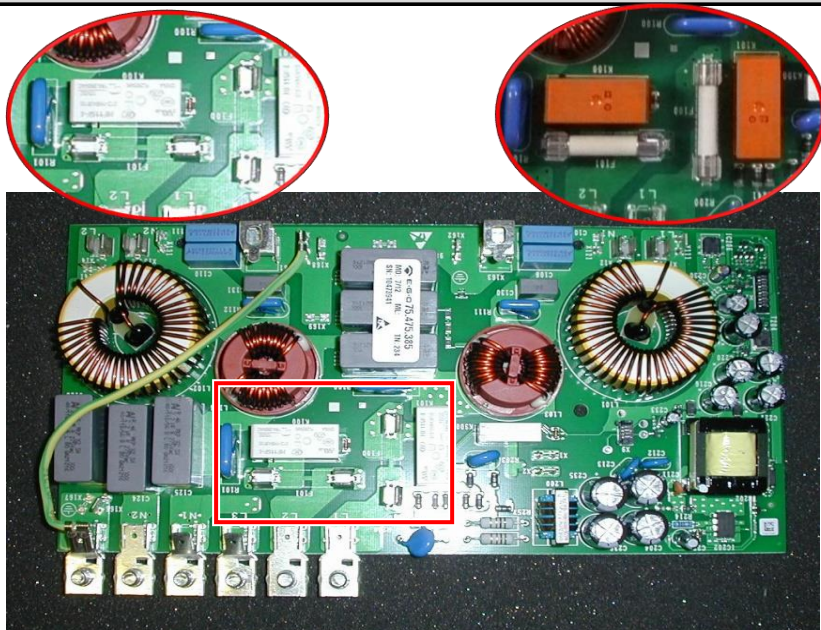

CONTRÔLE TRANSISTOR EN COURT-CIRCUIT

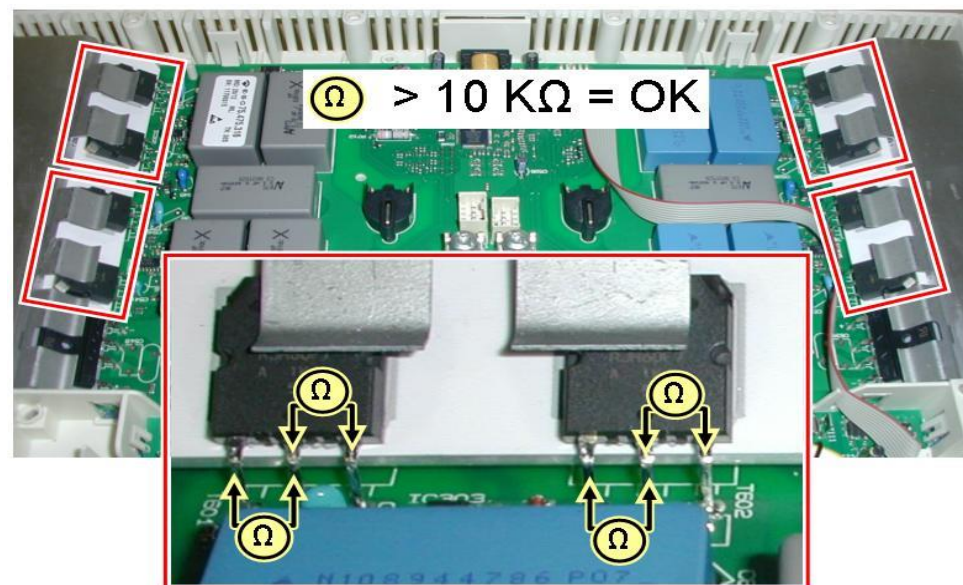

Astuces:

Si piste F100 / F101 ou fusible défectueux, réparation possible par l'ajout d'un fusible 16A.

Au préalable, pensez à rechercher les éventuels transistors en court-circuit.



Astuces:

Transistor en court-circuit = Remplacer la carte de puissance F100 ou F101 HS : fusible 16A sera fournit avec la nouvelle carte de puissance. Ne commander pas la carte alimentation inutilement.



CUISINIÈRE INDUCTION G5

Procédure de reconfiguration G5



ATTENTION

La configuration doit être réalisée dans un délai de 2 minutes maximum après la mise sous tension. Au-delà de ce temps, la reconfiguration ne sera pas prise en compte.
En cas d'échec, couper l'alimentation quelques secondes et recommencer l'initialisation.

Commandes utilisées

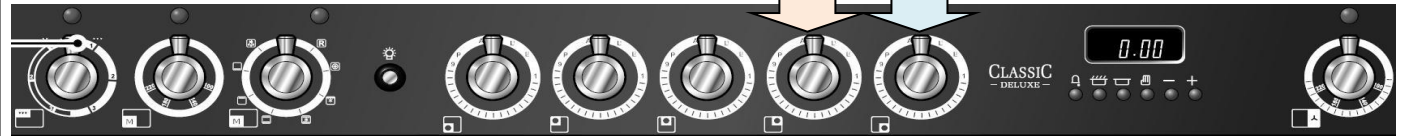

Tourner et maintenir la manette **Z4** sur **A**
"A" apparaîtra sur l'afficheur

Tourner la manette **Z5** sur **P**
"P" apparaîtra sur l'afficheur

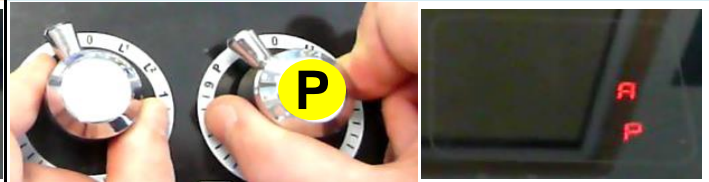
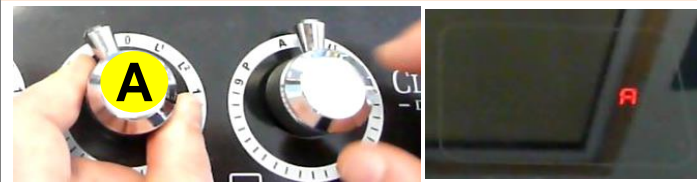

Lorsque "P" disparaît de l'afficheur
Relacher la manette **Z5** sur **9**

Tourner une deuxième fois la manette **Z5** sur **P**
"P" apparaît sur l'afficheur

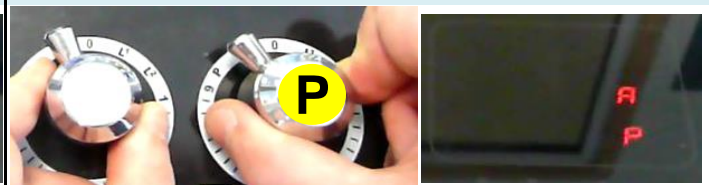
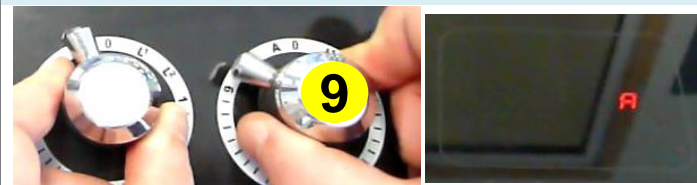

Lorsque "P" disparaît de l'afficheur
Relacher la manette **Z5** sur **9**

Tourner une troisième fois la manette **Z5** sur **P**
"P" apparaît sur l'afficheur

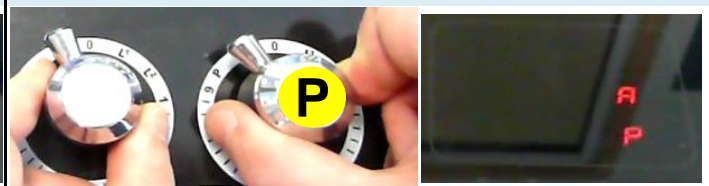
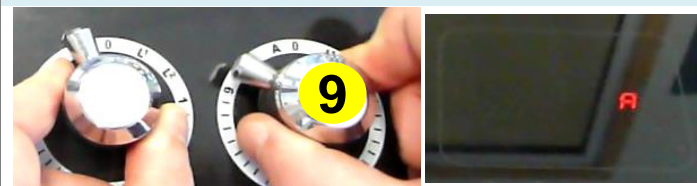

Lorsque "P" disparaît de l'afficheur
Relacher la manette **Z4** sur **0**
Afficheur indiquera "C0"

Mettre la manette **Z5** sur **0**

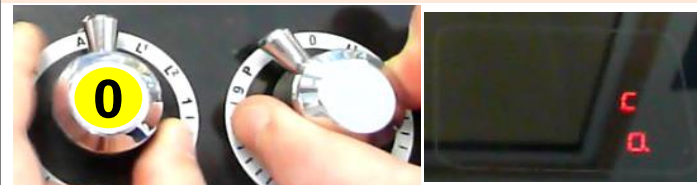

Tourner les deux manettes (Z4 + Z5) et maintenir sur A
les tirets " - " clignoteront avant d'afficher "8 8 8 8"

