

### **CONDITION DE GARANTIE**

**FR**

Ce produit est garanti pour une période de 2 ans à partir de la date d'achat\*, contre toute défaillance résultant d'un vice de fabrication ou de matériau. Cette garantie ne couvre pas les vices ou les dommages résultant d'une mauvaise installation, d'une utilisation incorrecte ou de l'usure anormale du produit.

\*sur présentation du ticket de caisse.

### **GARANTIEVOORWAARDEN**

**NL**

Dit product wordt gegarandeerd voor een periode van 2 jaar vanaf de aankoopdatum\*, voor elke storing die het gevolg is van een fabricagefout of het materiaal. Gebreken of schade door slechte installatie, onjuist gebruik of abnormale slijtage van het product worden niet gedekt door deze garantie.

\*op vertoon van kassabon.

### **CONDICIONES DE GARANTÍA**

**ES**

El certificado de garantía de este producto tiene una duración de 2 años a partir de la fecha de compra\* que se limita a los defectos de fabricación y averías del material. Se excluyen de la garantía deficiencias o daños originados por una mala instalación, errores en la manipulación o por un uso inadecuado.

\*previa presentación del comprobante de compra.

**ELECTRO DEPOT**

1 route de Vendeville

59155 FACHES-THUMESNIL - FRANCE

Réfrigérateur  
Koelkast  
Frigorífico

965491  
1D NF 328 E S180C

CONSIGNES D'UTILISATION	.....02
GEBRUIKSAANWIJZINGEN	.....20
INSTRUCCIONES DE USO	.....38





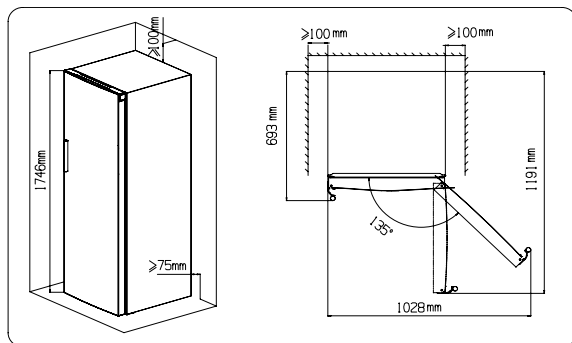
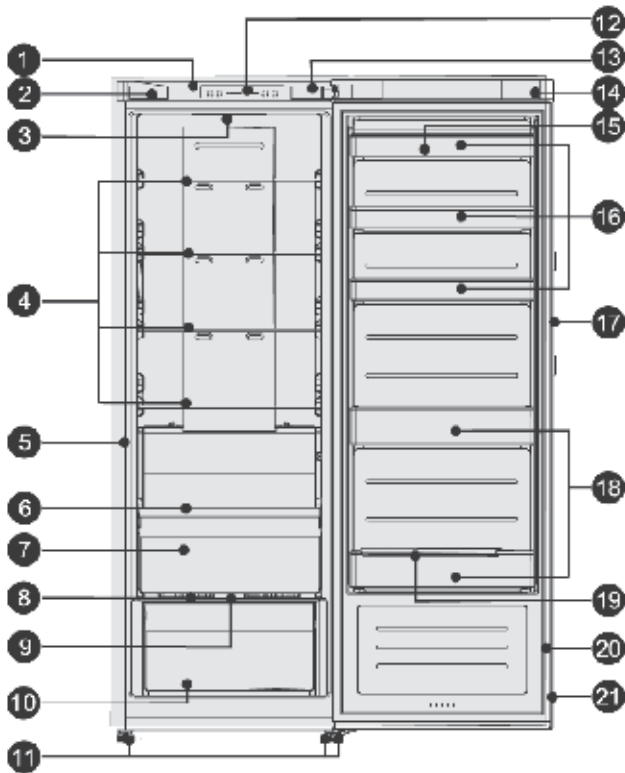



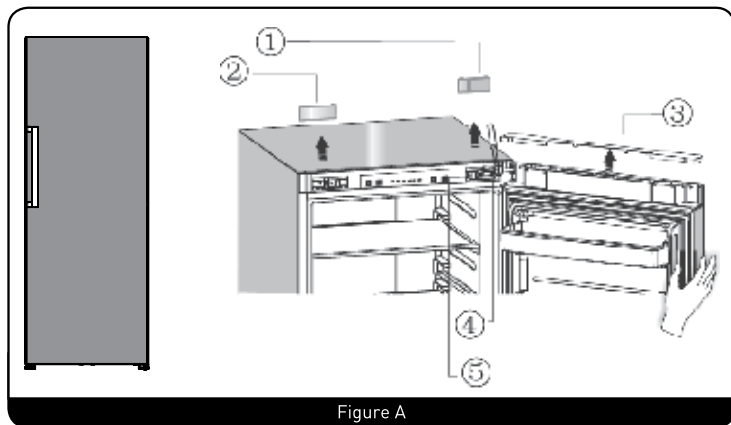

Figure A

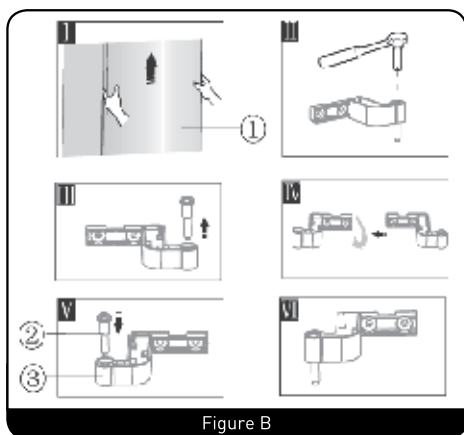

Figure B

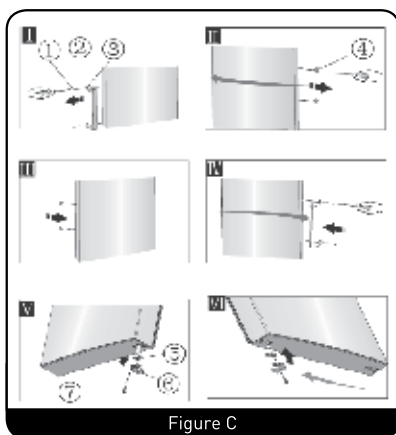

Figure C

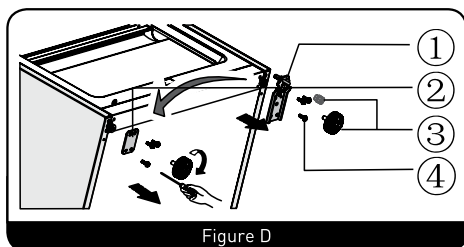

Figure D

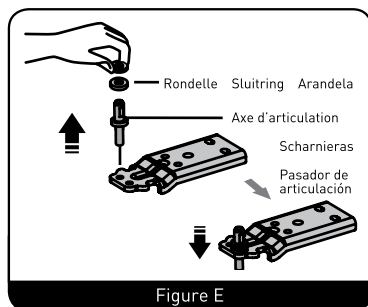

Figure E

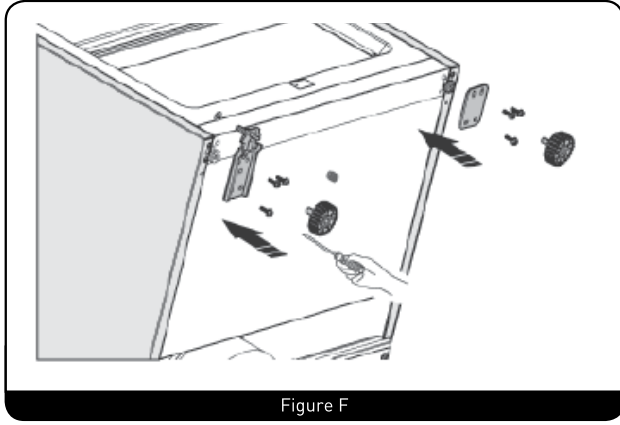

Figure F

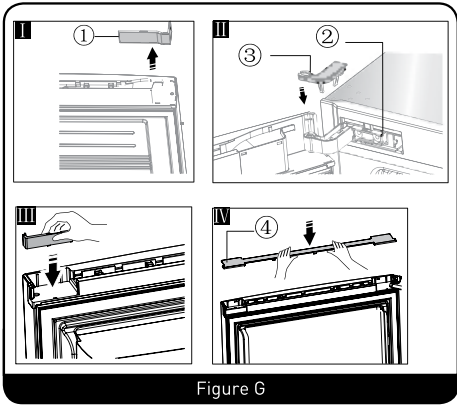

Figure G

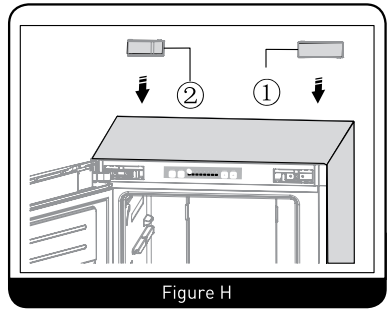

Figure H

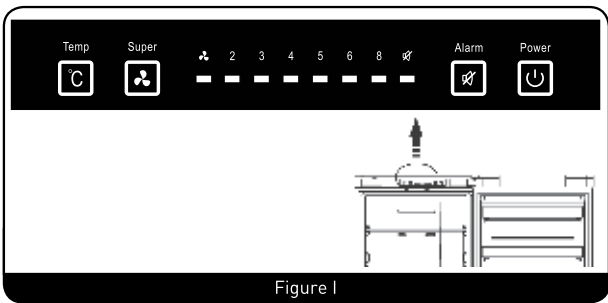

Figure I



# Merci !

Merci d'avoir choisi ce produit VALBERG.  
Choisis, testés et recommandés par ELECTRO DEPOT,  
les produits de la marque VALBERG vous assurent  
une utilisation simple, une performance fiable et  
une qualité irréprochable.  
Grâce à cet appareil, vous savez que chaque utilisation  
vous apportera satisfaction.

Bienvenue chez ELECTRO DEPOT.

Visitez notre site Internet : [www.electrodepot.fr](http://www.electrodepot.fr)  
[www.electrodepot.be](http://www.electrodepot.be)

**VOTRE AVIS COMPTE !**



**PARTAGEZ  
VOTRE EXPERIENCE  
SUR LES PRODUITS**

Parce que votre satisfaction est notre priorité, nous vous proposons  
de donner votre avis sur ce produit. Il sera transmis et analysé par  
nos équipes afin d'améliorer continuellement le produit.

**Donnez votre avis sur <http://www.electrodepot.fr/avis-client>**



**ELECTRO DEPOT**

## A

### Aperçu de l'appareil

Températures ambiantes d'utilisation  
Réglage du thermostat  
Description de l'appareil

---

## B

### Utilisation de l'appareil

Installation de votre nouvel appareil  
Description de l'appareil  
Commandes  
Utilisation de votre appareil  
Utilisation des tiroirs abattants

---

## C

### Informations pratiques

Nettoyage  
Dépannage

Les notices sont aussi disponibles sur le site  
<http://www.electrodepot.fr/sav/notices/>  
<http://www.electrodepot.be/fr/sav/notices>

## Températures ambiantes d'utilisation

Il est recommandé de respecter les classes climatiques indiquées dans la fiche produit sur la plaque signalétique de l'appareil, cela vous permet de vérifier sous quelles plages de températures ambiantes l'appareil peut être utilisé :

- SN : Entre 10 et 32°C
- N : Entre 16 et 32°C
- ST : Entre 16 et 38°C
- T : Entre 16 et 43°C

Un appareil multi-classes peut gérer la température la plus basse et la plus élevée de l'ensemble des classes couvertes.

L'utilisation de l'appareil en dehors de la plage de température ambiante alterne ses performances et sa durée de vie.

## Réglage du thermostat

Pour un usage optimal et des économies d'énergie, il est recommandé de régler le thermostat de l'appareil selon la température ambiante de la pièce d'utilisation et le respect de la classe climatique.

Veillez vous référer à la fiche produit pour connaître la classe climatique associée aux températures ambiantes minimales et maximales adaptées à l'appareil ainsi que le réglage de température recommandé pour un stockage optimisé des denrées alimentaires.

Les degrés des températures ambiantes T°C sont donnés uniquement à titre indicatif. L'emplacement dans la pièce, la fréquence d'ouverture de porte(s) ou encore le niveau de chargement en denrées alimentaires de l'appareil peuvent impacter les positions précisées. La position de thermostat peut devoir être modifiée pour compenser ces facteurs.

Exemples de pièce d'utilisation :

- Pièce non chauffée en hiver comme un garage dans une région froide.
- Pièce à vivre normalement chauffée comme une cuisine.
- Pièce non climatisée en été dans une région chaude.

## Description de l'appareil

- |   |                        |                 |                     |                            |                    |         |                    |                              |                        |                     |                      |   |   |   |   |   |   |
|---|------------------------|-----------------|---------------------|----------------------------|--------------------|---------|--------------------|------------------------------|------------------------|---------------------|----------------------|---|---|---|---|---|---|
| ❶ Réfrigérateur                           | ❷                      | ❸               | ❹                   | ❺                          | ❻                  | ❼       | ❽                  | ❾                            | ❿                      | ⓫                   | ⓬                    | ⓭ | ⓮ | ⓯ | ⓰ | ⓱ | ⓲ |
| Cache de protection                       | Tableau d'informations | Clapet articulé | Cache de protection | Plateau à œufs (intérieur) | Étagère supérieure | Poignée | Étagère inférieure | Porte-bouteilles (intérieur) | Porte du réfrigérateur | Bac à légumes frais | Joint de porte frigo |   |   |   |   |   |   |
| LED                                       |                        |                 |                     |                            |                    |         |                    |                              |                        |                     |                      |   |   |   |   |   |   |
| Étagère en verre                          |                        |                 |                     |                            |                    |         |                    |                              |                        |                     |                      |   |   |   |   |   |   |
| Cabinet                                   |                        |                 |                     |                            |                    |         |                    |                              |                        |                     |                      |   |   |   |   |   |   |
| Petite étagère en verre                   |                        |                 |                     |                            |                    |         |                    |                              |                        |                     |                      |   |   |   |   |   |   |
| Zone de conservation                      |                        |                 |                     |                            |                    |         |                    |                              |                        |                     |                      |   |   |   |   |   |   |
| Couvercle du bac                          |                        |                 |                     |                            |                    |         |                    |                              |                        |                     |                      |   |   |   |   |   |   |
| Bloc coulissant du contrôle de l'humidité |                        |                 |                     |                            |                    |         |                    |                              |                        |                     |                      |   |   |   |   |   |   |
| Pieds réglables                           |                        |                 |                     |                            |                    |         |                    |                              |                        |                     |                      |   |   |   |   |   |   |

## Installation de votre nouvel appareil

Avant d'utiliser votre appareil pour la première fois, prenez connaissances de ces quelques recommandations.



### Aération de l'appareil

- Pour améliorer l'efficacité du système de refroidissement et économiser de l'énergie, il est indispensable de bien aérer l'appareil pour faire se dissiper la chaleur. Pour cette raison, il faut faire en sorte que l'espace libre autour du réfrigérateur soit suffisant.

### Suggestion :

- il est conseillé de laisser un espace minimum de 75 mm entre l'arrière de l'appareil et le mur, 100 mm au-dessus, 50 mm entre le côté et le mur, ainsi que de laisser l'espace devant l'appareil entièrement libre pour permettre aux portes de s'ouvrir sur un angle de 135°. Ces exemples sont montrés sur les schémas suivants.



### REMARQUE :

- Cet appareil est plus efficace au sein des classes climatiques présentées dans le tableau ci-dessous. Il pourrait ne pas fonctionner correctement s'il demeure sous une température supérieure ou inférieure à la plage indiquée pendant une longue période.

- Installez votre appareil dans un endroit sec pour éviter les taux d'humidité élevés.
- N'exposez pas l'appareil à la lumière directe du soleil, à la pluie ou au gel. N'installez pas l'appareil à proximité de sources de chaleur telles que des cuisinières, cheminées, ou radiateurs.

### Nivelage de l'appareil

- Pour une mise à niveau de l'appareil et une circulation d'air suffisante dans la partie inférieure arrière de l'appareil, les pieds de l'appareil peuvent nécessiter un ajustement. Vous pouvez les régler manuellement ou à l'aide d'une clé appropriée.
- Afin de permettre la fermeture automatique des portes, inclinez le haut vers l'arrière d'environ 10 mm

### Installation des poignées de porte

Afin de faciliter le transport de l'appareil, les poignées de porte sont fournies séparément dans un sac en plastique, vous pouvez installer les poignées de la porte comme suit.

1. Enlever les cache-vis sur le côté gauche de la porte, puis remettez-les dans le sac en plastique.
2. Fixer la poignée sur le côté gauche de la porte, en gardant les axes des trous de vis dans la poignée alignés.

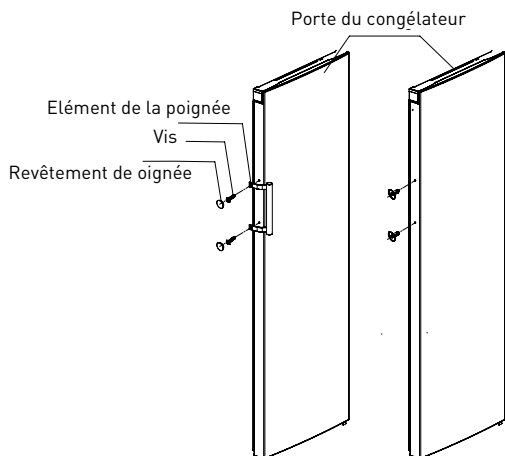

3. Fixer la poignée avec les vis spéciales fournies dans le sac en plastique comme le montre la figure ci-dessus.

## Description de l'appareil

Le côté duquel la porte s'ouvre peut être modifié, soit vers la droite (tel que l'appareil est fourni), soit vers la gauche. Attention ! Lorsque vous inversez le sens de la porte, l'appareil ne doit pas être relié à l'électricité. Vérifiez bien que l'alimentation a été coupée. Outils dont vous aurez besoin :

1 clé à douille de 8 mm

1 tournevis cruciforme

1 tournevis plat

1 clé de 8 mm



### REMARQUE :

Avant d'allonger l'appareil, assurez-vous de disposer une base en mousse ou en matériau similaire, afin de ne pas endommager l'arrière de l'appareil. Pour inverser la porte, suivez les étapes suivantes.

1. Placez le réfrigérateur debout.
2. Retirez l'élément ① et l'élément ② du réfrigérateur, puis l'élément ③ situé sur la porte. Retirez les vis ④, puis ôtez l'élément ⑤ comme sur l'illustration ci-dessous (**Figure A**).

① Cache de la charnière supérieure

② Ensemble de caches supérieurs

③ Cache supérieur

④ Vis autotaraudeuse spéciale collerette

⑤ Charnière supérieure (élément)

3. Retirez la porte ① et placez-la verticalement sur une surface lisse. dévissez la charnière supérieure ② (y compris la rondelle) comme indiqué sur les **figures B-II** et **B-III**, puis retournez-la (**figure B-IV**). Revissez l'axe sur la charnière dans le nouveau sens comme indiqué sur les **figures B-V** et **B-VI**.



### REMARQUE :

Tenez fermement la porte d'une main lors de l'étape 2 pour empêcher celle-ci de tomber.

4. Soulevez les revêtements des poignées ① et desserrez les vis ②, afin de retirer la poignée ③ comme sur le **figure C-I**, puis mettez-la de côté. Retirez les revêtements de vis ④ comme sur le **figure C-II**, puis installez-les du côté droit, comme sur le **figure C-III**. Passez la poignée à droite, installez-la comme sur le **figure C-IV**. Otez la butée de porte ⑤ et le système de blocage de porte ⑥ puis installez la butée et le système de blocage sur la gauche comme sur les **figure C-V** et **C-VI**.

① Revêtements de poignée

⑤ Butée de porte

② Vis

⑥ Système de blocage de porte

③ Poignée

⑦ Vis autotaraudeuses

④ Revêtements de vis

5. Placez le réfrigérateur à plat, retirez l'élément ③ puis desserrez les vis ④ Retirez l'élément ② puis l'élément ① comme sur le schéma **(Figure D)**.

① Charnière gauche inférieure

⑤ Pied ajustable

② Tableau de commandes

⑥ Vis auto taraudeuse spécifique  
collerette

6. Dévissez l'axe et sa rondelle de la charnière inférieure, puis revisser-les sur le filetage d'à côté comme indiqué sur le schéma **(Figure E)**.



### REMARQUE :

la rondelle peut être fixée à la porte.

7. Suivez l'étape 5 dans le même ordre, en plaçant l'élément ① sur la gauche et l'élément ② sur la droite, puis fixez-les au moyen de vis ④ Installez enfin l'élément ③ **(Figure F)**.
8. Retirez l'élément ① et mettez-le de côté, comme sur le figure G-I. Déplacez la porte du réfrigérateur dans la position adéquate, ajustez l'élément ② et la porte, puis fixez l'élément ② au moyen des vis, comme sur le **figure G-II** (Maintenez la porte supérieure d'une main pendant l'installation). Fixez l'élément ③ comme sur l'élément ② [qui se trouve dans le sac en plastique]. Installez l'élément ① à 180° et installez-le sur le côté droite de la porte, comme sur le **figure G-III**. Montez enfin l'élément ④ comme sur le figure G-IV. (que vous aviez retiré lors de l'étape 2).
9. Installez pour finir les éléments ① et ② [que vous aviez retirés lors de l'étape 2] à l'endroit indiqué sur le schéma ci-dessous **(Figure H)**.



## Commandes

Toutes les fonctions et commandes de l'appareil sont accessibles depuis un tableau de bord situé sur la partie haute du réfrigérateur. Ce tableau permet de configurer facilement les paramètres et les réglages de l'appareil (**Figure I**).



### IMPORTANT !

- Lorsque le réfrigérateur est alimenté, les voyants s'allument pendant 3 sec et l'appareil émet un « bip ». Le tableau de commandes est composé de quatre boutons et de huit voyants lumineux. Vous entendrez une espèce de « bip » dès que vous enclencherez l'un des boutons.

### Réglage de la température

Afin d'assurer un fonctionnement normal de la zone de conservation, nous vous recommandons de configurer la température du réfrigérateur sur 2°C ou 3°C lorsque vous l'allumez pour la première fois. Dans le cas où vous n'avez pas besoin d'utiliser le congélateur, nous vous conseillons de régler la température de l'appareil sur 5°C. Si vous souhaitez modifier la température, suivez les instructions suivantes.



### ATTENTION !

- Lorsque vous réglez une température vous réglez une température moyenne pour l'ensemble du réfrigérateur. Les températures à l'intérieur de l'appareil peuvent varier en fonction de volume d'aliments que vous stockez et de l'endroit où vous les rangez. Une température trop élevée ou trop basse dans la pièce peut également intervenir sur la température à l'intérieur de l'appareil.

### Temp



Appuyez sur le bouton « Temp » pour régler la température du congélateur entre 8°C et 2°C selon vos préférences, et le voyant correspondant à la température choisie s'allumera. Les valeurs sont indiquées dans la séquence suivante :



### Super



La fonction Super Fraîcheur permet de réfrigérer vos aliments bien plus rapidement, et ainsi de conserver la nourriture plus longtemps.

- Appuyez sur le bouton «Super » pour activer la fonction SUPER COOL. L'icône SUPER s'allumera et l'indicateur de température du réfrigérateur indiquera 2°C.
- Le mode SUPER COOL s'éteint automatiquement après 6 heures.
- Lorsque la fonction SUPER COOL est activée, vous pouvez la désactiver en appuyant sur le bouton « Super » ou « Temp » puis sur le sélecteur de température ou sur le mode de votre choix pour revenir aux réglages précédents.

### Alarme



En cas d'alarme, l'icône « Alarm » s'allumera et émettra un son. Appuyez sur « Alarm » pour arrêter l'alarme puis l'icône « Alarm » s'éteindra.

### Alarme de la porte

Le voyant lumineux de l'alarme est allumé et un son indique un problème de fonctionnement, comme une porte ouverte accidentellement.

- Laisser la porte du réfrigérateur ouverte pendant plus de 2 minutes active l'alarme de porte et le buzzer. Le buzzer bippe 3 fois par minute pendant 10 minutes. Refermez la porte pour éteindre le buzzer.
- Pour économiser de l'énergie, évitez de laisser la porte ouverte sur une longue période de temps lorsque vous utilisez le réfrigérateur. L'alarme de porte peut également être annulée en refermant la porte.

### Power



Si vous ne comptez pas utiliser votre appareil pendant un certain temps, appuyez sur le bouton « Power ».

- Lorsque le réfrigérateur fonctionne, vous pouvez éteindre l'appareil en appuyant sur « Power » pendant environ 5 secondes, et le tableau de bord sera lui aussi désactivé. Important! Ne stockez pas d'ingrédients dans le réfrigérateur pendant cette période. Si vous n'allez pas utiliser le réfrigérateur pendant une longue période, vous êtes conseillé de le déconnecter de la prise.
- Lorsque l'appareil est de nouveau alimenté en électricité, vous pouvez le rallumer en appuyant sur « Power » pendant 1 seconde, et l'appareil retrouvera ses réglages de base.

## Utilisation de votre appareil

Votre appareil est pourvu d'accessoires mentionnés dans la section « Description de l'appareil » suivez les instructions de cette partie lorsque vous les utilisez pour le première fois.

### Compartiments de porte

- Ils servent à ranger des oeufs, des conserves, des boissons en bouteilles et des aliments emballés, etc.
- Ne placez pas de produits trop lourds dans les compartiments (Figure 1).

### Rayons du réfrigérateur

- Le réfrigérateur est pourvu de rayons pouvant être retirés pour être nettoyés (**Figure 2**).
- La température dans ce compartiment est inférieure à celle relevée dans le réfrigérateur. Pour assurer un fonctionnement efficace et normal de la zone de conservation, nous vous recommandons de configurer la température du réfrigé- rateur sur 2°C ou 3°C.
- Il est utilisé pour stocker le poisson, la viande et d'autres aliments sensibles à moisissure.

### Couvercle du bac

- Le couvercle permet de conserver une température idéale pour la réfrigération des légumes.

### Bac à légumes frais

- Il est adapté pour le stockage des fruits et légumes.



### REMARQUE :

Le rayon supérieur est pourvu de compartiments à œufs et le rayon inférieur est pourvu d'un support pour bouteilles.

### Bac à légumes et contrôle de l'humidité

- Le bac à légumes, monté sur des glissière d'extension télescopiques, est destiné au stockage des légumes et des fruits. Vous pouvez régler le taux d'humidité à l'intérieur en utilisant le bloc coulissant.
- Le bloc se trouvant sur le couvercle du bac peut coulisser vers la gauche ou vers la droite, variant ainsi la taille de trou d'air. Plus le trou d'air est ouvert moins il y a d'humidité et inversement.
- Nous vous recommandons de stocker les légumes dans un environnement humide, et les fruits dans un environnement moins humide.

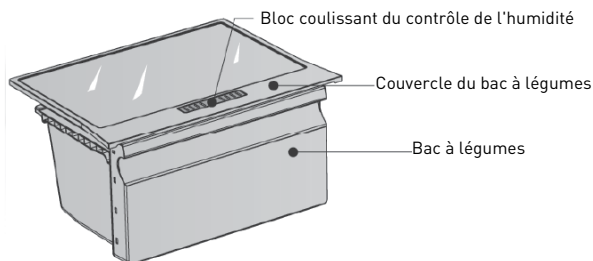

- Lorsque vous retirez le bac à légumes, tirer-le vers l'avant, puis soulevez le bac à légumes hors des glissières. N'oubliez pas de vider la nourriture contenue dans le bac d'abord.

#### Porte-bouteille

- Le porte-bouteille peut être utilisé pour fixer les bouteilles (Figure 3).



#### REMARQUE :

L'étagère inférieure contient un support pour bouteille.

## Utilisation des tiroirs abattants

#### Conseils pour économiser de l'énergie

Nous vous recommandons de suivre les instructions présentées ci-dessous pour économiser de l'énergie.

- Dans la mesure du possible, évitez de laisser la porte ouverte trop longtemps pour conserver de l'énergie.
- Assurez-vous que l'appareil ne soit pas à proximité de sources de chaleur (lumière directe du soleil, four ou cuisinière électrique, etc.)
- Ne réglez pas l'appareil sur une température plus basse que nécessaire.
- Ne placez pas d'aliments chauds ni de liquides en évaporation au sein de l'appareil.
- Installez l'appareil dans une pièce sèche et bien ventilée. Veuillez-vous référer au chapitre Installer votre nouvel appareil.
- Si la combinaison de tiroirs, bacs à légumes et tablettes montrée sur le diagramme est correcte, ne la modifiez pas car cette configuration est conçue pour une consommation d'énergie minimale.

**Astuces pour la réfrigération d'aliments frais**

- Ne placez pas d'aliments encore chauds directement au réfrigérateur ou au congélateur. Ils feront augmenter la température interne de telle sorte que le compresseur devra travailler plus dur et consommer plus d'énergie.
- Couvrez ou emballez vos aliments, particulièrement s'ils ont un goût fort.
- Placez la nourriture de telle sorte que l'air puisse circuler autour librement.

**Astuces pour la réfrigération d'aliments frais**

- Ne placez pas d'aliments encore chauds directement au réfrigérateur ou au congélateur. Ils feront augmenter la température interne de telle sorte que le compresseur devra travailler plus dur et consommer plus d'énergie.
- Couvrez ou emballez vos aliments, particulièrement s'ils ont un goût fort.
- Placez la nourriture de telle sorte que l'air puisse circuler autour librement.

**Conseils pour la réfrigération d'aliments frais**

- Viande (tous types) : Emballez sous polyéthylène et placez sur la tablette en verre au-dessus du bac à légumes. Observez les périodes de conservation et les dates de limites de consommation suggérées par les fabricants.
- Aliments cuisinés, plats froids, etc. :  
Ils doivent être couverts et peuvent être placés sur n'importe quelle tablette.
- Fruits et légumes :  
Ils doivent être stockés dans le bac prévu à cet effet.
- Beurre et fromage :  
Doivent être emballés hermétiquement avec du papier aluminium ou un film plastique.
- Bouteilles de lait :  
Doivent être fermées et conservées dans les compartiments de la porte.

**Eteindre votre appareil**

Si l'appareil doit être éteint pendant une longue période, il faut prendre les précautions suivantes pour éviter l'apparition de moisissures.

1. Retirez toute nourriture.
2. Débranchez l'alimentation électrique.
3. Nettoyez et séchez soigneusement l'intérieur de l'appareil.
4. Assurez-vous que les portes soient maintenues légèrement ouvertes pour permettre à l'air de circuler.

## Nettoyage

Pour des raisons d'hygiène, l'appareil (y compris les accessoires intérieurs et extérieurs) doit être nettoyé régulièrement au moins tous les deux mois.



### ATTENTION !

L'appareil ne doit pas être branché sur le secteur pendant que vous le nettoyez. Risque d'électrocution ! Avant de nettoyer, éteignez l'appareil et débranchez l'alimentation électrique.

### Nettoyage extérieur

Pour qu'il conserve son aspect, votre appareil doit être nettoyé régulièrement.

- Essuyez le panneau numérique et le panneau d'affichage avec un chiffon doux et propre.
- Pulvérisez l'eau sur le chiffon plutôt que de pulvériser directement sur la surface de l'appareil. Cela aide à assurer une bonne répartition du liquide sur la surface.
- Nettoyez les portes, les poignées, et la surface de l'armoire avec un produit de nettoyage neutre, puis essuyez avec un chiffon doux.
- Séchez soigneusement toutes les surfaces et toutes les parties amovibles.



### ATTENTION !

- N'utilisez pas d'objets tranchants car ils sont susceptibles de rayer la surface.
- N'utilisez pas de diluant, de détergent pour voiture, de Clorox, de nettoyeurs abrasifs ni de solvants organiques tels que du Benzène. Ils peuvent abîmer la surface de l'appareil et présentent un risque d'incendie.

### Nettoyage intérieur

Il faut nettoyer l'intérieur de l'appareil régulièrement. Il sera plus facile de le nettoyer s'il contient peu de nourriture.

- Essuyez les parois intérieures du réfrigérateur avec une solution au bicarbonate de soude faiblement concentrée, puis rincez à l'eau tiède avec une éponge ou un chiffon essoré.
- Essuyez jusqu'à ce que tout soit sec avant de remettre les tablettes et bacs en place.
- Séchez soigneusement toutes les surfaces et toutes les parties amovibles.
- Bien que cet appareil se dégivre automatiquement, il est possible qu'une couche de gel se développe sur les parois internes du compartiment congélation si la porte du congélateur est ouverte trop souvent ou trop longtemps. Si la couche de gel est trop épaisse, attendez que vos réserves de nourriture aient baissé et procédez comme suit :
- Retirez tous les aliments et accessoires, débranchez l'alimentation électrique de l'appareil et laissez les portes ouvertes. Bien aérer la pièce pour accélérer le processus de décongélation.

**ATTENTION !**

N'utilisez pas d'objets pointus pour retirer le gel du congélateur. Attendez que l'intérieur soit complètement sec avant de rebrancher l'appareil sur le secteur et de le rallumer.

**Nettoyage des joints d'étanchéité des portes**

Prenez soin de garder les joints propres. Les aliments ou boissons collantes peuvent faire que les joints attachent à l'armoire lorsque vous ouvrez la porte. Lavez les joints avec un produit de nettoyage neutre et un peu d'eau tiède. Rincez et séchez soigneusement après le nettoyage.

**ATTENTION !**

L'appareil ne doit être rallumé qu'après que les joints soient entièrement secs.

**Remplacer le voyant LED :**

**Avertissement :** Le voyant LED ne doit pas être remplacé par l'utilisateur ! Si le voyant LED est endommagé, veuillez contacter l'assistance client pour demander de l'aide. Pour remplacer le voyant LED, vous pouvez suivre les étapes suivantes :

1. Débranchez votre appareil.
2. Retirez le couvercle de la lampe en le soulevant et en le tirant.
3. Tenez le couvercle de la LED d'une main et tirez-la de l'autre tout en appuyant sur l'attache du connecteur.
4. Remplacez le voyant LED et enclenchez-le correctement.

## Dépannage

Si vous rencontrez un problème avec votre appareil ou si vous pensez que l'appareil ne fonctionne pas correctement, vous pouvez effectuer quelques simples vérifications avant de faire appel à un technicien. Veuillez en prendre connaissance ci-dessous.



### ATTENTION !

**Ne tentez pas de réparer l'appareil vous-même. Si le problème persiste après que vous avez effectué les vérifications mentionnées ci-dessous, contactez un électricien qualifié, un technicien d'entretien autorisé, ou le magasin où vous avez acheté le produit.**

Problème	Causes possibles et solution
L'appareil ne fonctionne pas correctement	<p>Vérifiez que le cordon d'alimentation est correctement branché sur le secteur.</p> <p>Vérifiez si la fonction « Power » est activée en appuyant sur la touche "POWER" pendant 1 seconde.</p> <p>Vérifiez le fusible ou le circuit de votre module d'alimentation, remplacez-les si nécessaire.</p> <p>La température ambiante est trop basse. Essayez de régler la température de la pièce sur une valeur plus basse pour régler ce problème.</p> <p>Afin de protéger le compresseur, il est normal que le congélateur ne fonctionne pas pendant le cycle de dégivrage automatique ou qu'il ne se mette pas en marche immédiatement après avoir allumé l'appareil.</p>
Mauvaises odeurs dans les compartiments	<p>Il faut peut-être nettoyer l'intérieur.</p> <p>Certains aliments, récipients ou emballages peuvent émettre de mauvaises odeurs.</p>
Bruits émis par l'appareil	<p>Les bruits ci-dessous sont absolument normaux :</p> <ul style="list-style-type: none"> <li>• Bruit du compresseur</li> <li>• Bruit du petit moteur du ventilateur au sein du compartiment congélateur ou d'autres compartiments.</li> <li>• Gargouillement similaire au bruit de l'eau qui bout.</li> <li>• Craquements pendant le dégivrage automatique.</li> <li>• Clics avant que le compresseur ne se mette en marche.</li> </ul> <p>Les autres bruits inhabituels sont causés par les raisons ci-dessous et peuvent nécessiter que vous preniez les mesures nécessaires :</p> <ul style="list-style-type: none"> <li>• L'armoire n'est pas à niveau.</li> <li>• L'arrière de l'appareil est en contact avec le mur.</li> <li>• Des bouteilles ou des récipients sont tombées ou roulent.</li> </ul>
Le moteur tourne en continu	<p>Il est normal d'entendre le bruit du moteur fréquemment ; il devra fonctionner plus fort dans les circonstances suivantes :</p> <ul style="list-style-type: none"> <li>• La température est réglée sur une valeur plus basse que nécessaire</li> <li>• Une grande quantité d'aliments encore chauds a été placée au sein de l'appareil récemment.</li> <li>• La température à l'extérieur de l'appareil est trop élevée.</li> <li>• Les portes restent ouvertes trop souvent ou trop longtemps.</li> <li>• Immédiatement après avoir installé l'appareil ou s'il a été éteint pendant une longue période.</li> </ul>
Une couche de gel se développe dans le compartiment	<p>Vérifiez que les sorties d'air de l'appareil ne soient pas bloquées par les aliments et assurez-vous que la nourriture au sein de l'appareil soit disposée de sorte à permettre une aération suffisante. Assurez-vous que la porte soit bien fermée. Pour retirer le gel, veuillez-vous référer au chapitre Nettoyage et entretien.</p>



La température intérieure est trop haute

Vous pourriez avoir ouvert les portes trop longtemps ou trop fréquemment; un obstacle pourrait empêcher les portes de se fermer; ou l'appareil ne dispose pas d'un espace suffisant sur les côtés, derrière et au-dessus.

La température intérieure est trop basse

Augmentez La température en suivant Les indications du chapitre « Commandes ».

Les portes ne se referment pas aisément

Vérifiez que le réfrigérateur soit bien incliné vers l'arrière d'environ 10 à 15mm pour permettre aux portes de se refermer d'elles-mêmes et que rien à l'intérieur ne les empêche de se refermer.

De l'eau goutte sur le sol

Le réservoir d'eau (situé à l'arrière de l'armoire) peut ne pas être stable, ou bien le bec de drainage (situé en dessous du haut du dépôt du compresseur) n'est pas positionné de sorte à verser l'eau dans le récipient, ou le bec est bloqué. Il vous faudra peut-être éloigner le réfrigérateur du mur pour vérifier l'état du bec et du récipient.

L'ampoule ne fonctionne pas

- L'ampoule LED peut être endommagée. Référez-vous au passage sur le remplacement de l'ampoule LED dans le chapitre Nettoyage et entretien.
- Le système de contrôle a désactivé la lumière parce que la porte est restée ouverte trop longtemps. Fermez et rouvrez la porte pour réactiver la lumière.



# Bedankt!

Proficiat met uw keuze voor een product van VALBERG. De selectie en de testen van de toestellen van VALBERG gebeuren volledig onder controle en supervisie van ELECTRO DEPOT. We staan garant voor de kwaliteit van de toestellen van VALBERG, die uitmunten in hun eenvoudig gebruik, hun betrouwbare werking en hun onberispelijke kwaliteit.

ELECTRO DEPOT beveelt de VALBERG toestellen aan en is ervan overtuigd dat u uiterst tevreden zal zijn bij elk gebruik van het toestel. Welkom bij ELECTRO DEPOT.

Bezoek onze website: [www.electrodepot.be](http://www.electrodepot.be)



## **A** Overzicht van het toestel

Gebruiks- en omgevingstemperatuur  
Instellen van de thermostaat  
Beschrijving van het apparaat

---

## **B** Gebruik van het toestel

Installatie van uw nieuw apparaat  
De deurrichting omkeren  
Bediening  
Werking van uw apparaat  
De klepladen gebruiken

---

## **C** Praktische informatie

Reiniging  
Probleemoplossing

## Gebruiks- en omgevingstemperatuur

We raden aan om de klassieke klimaatklassen die aangeduid worden op de productfiche en op het typeplaatje te respecteren, hierdoor kunt u nagaan binnen welk omgevingstemperatuurbereik het toestel kan worden gebruikt:

- SN : Tussen 10 en 32°C
- N : Tussen 16 en 32°C
- ST : Tussen 16 en 38°C
- T : Tussen 16 en 43°C

Een toestel met multiklassen kan de laagste en hoogste temperatuur van alle gedekte klassen bereiken.

Het gebruik van het toestel buiten dit omgevingstemperatuurbereik tast de prestaties en de levensduur van het toestel aan

## Instellen van de thermostaat

Voor een optimaal gebruik en om energie te besparen, raden we aan de thermostaat van het toestel te regelen volgens de omgevingstemperatuur waarin het toestel gebruikt wordt onder voorbehoud dat de klimaatklasse(n) wordt (worden) nageleefd.

Raadpleeg het productinformatieblad om de klimaatklasse te kennen die verbonden is aan de minimale en maximale omgevingstemperaturen aangepast aan het toestel, en voor de aanbevolen temperatuurinstelling voor een optimale opslag van de voedingswaren.

De graden van de omgevingstemperatuur T° C worden ter informatie gegeven.

De plaatsing in de ruimte, de frequentie van het openen van de deur(en) of de mate waarin het toestel met voedingsmiddelen is gevuld, kunnen de voormelde posities beïnvloeden.

De positie van de thermostaat dient aangepast te kunnen worden om deze factoren te compenseren.

Voorbeelden van de ruimte waarin het toestel wordt gebruikt:

- Ruimte die niet verwarmd wordt in de winter, zoals een garage in een koude streek.
- Leefruimte die normaal verwarmd wordt, zoals een keuken.
- Ruimte zonder airco in de zomer in een warme streek.

## Beschrijving van het apparaat

1 Koelkast	12 Informatietabel
2 Beschermkap	13 Klep met scharnier
3 LED	14 Beschermkap
4 Glazen rek	15 Eierlade (binnenkant)
5 Kast	16 Bovenste rek
6 Kleine glazen rek	17 Handgreep
7 Bewaarzone	18 Onderste rek
8 Deksel van bak	19 Flessensteun (binnenkant)
9 Schuifblokje voor vochtregeling	20 Koelkastdeur
10 Groentebak	21 Deurpakking
11 Stelvoetjes	

## Installatie van uw nieuw apparaat

Voordat u uw apparaat in gebruik neemt, lees de volgende aanbevelingen door.



### Ventilatie rondom het apparaat

- Voor een betere werking van het koelcircuit en besparing op energie, is het noodzakelijk om voor voldoende ventilatie rondom het apparaat te zorgen zodat de warmte wordt verdreven. Zorg aldus voor voldoende vrije ruimte rondom het apparaat.

#### Voorstel:

- het is aanbevolen om te zorgen voor een vrije ruimte van minstens 75 mm tussen de achterkant van het apparaat en de muur, 100 mm boven en 50 mm aan weerskanten van het apparaat, en tevens de voorkant van het apparaat volledig vrij te houden zodat de deur 135 ° geopend kan worden, zoals weergegeven in onderstaande afbeeldingen.



### OPMERKING:

- Dit apparaat werkt beter wanneer gebruikt binnen de klimaatklassen die in onderstaande tabel zijn vermeld. Het apparaat werkt niet naar behoren wanneer het gedurende een lange periode in een temperatuur hoger of lager dan wat is aangegeven op het typeplaatje wordt gebruikt.

- Installeer uw apparaat in een droge ruimte om een te hoge vochtigheidsgraad te vermijden.
- Stel het apparaat niet bloot aan direct zonlicht, regen of vorst. Plaats het apparaat niet in de buurt van warmtebronnen, zoals een kookfornuis, schoorsteen of verwarmingstoestel.

### Het apparaat waterpas zetten

- De stelvoetjes van het apparaat kunnen worden aangepast om het apparaat waterpas te zetten en voor voldoende luchtcirculatie in het onderste deel aan de achterkant van het apparaat te zorgen. U kunt deze handmatig of met behulp van een gepaste sleutel afstellen.
- Om de deuren automatisch te laten dichtgaan, kantel de bovenkant circa 10 mm naar achteren.

### De handgreep aan de deur vastmaken

Om het apparaat eenvoudig te transporteren wordt de handgreep voor de deur afzonderlijk in een plastic zakje geleverd. U kunt deze als volgt aan de deur vastmaken.

1. Verwijder de schroefafdekkapjes aan de linkerkant van de deur en doe ze in de plastic zakje.
2. Bevestig de handgreep op de linkerkant van de deur door de schroefgaten op één lijn met de gaten in de handgreep te brengen.

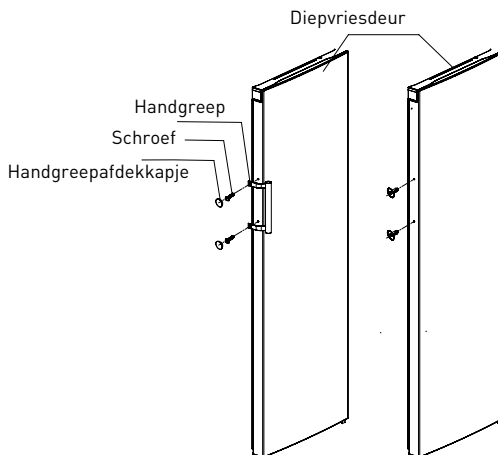

3. Maak de handgreep vast met de speciale schroeven die zich in het plastic zakje bevinden, zoals in bovenstaande figuur weergegeven



## De deurrichting omkeren

De deur kan zowel naar rechts (zoals het apparaat is geleverd) als naar links worden geopend. Opgelet! Haal de stekker uit het stopcontact, voordat u de deurrichting omkeert. Zorg dat de voeding ontkoppeld is. Benodigd gereedschap:

- 1 8 mm inbussleutel
- 1 kruiskopschroevendraaier
- 1 platkopschroevendraaier
- 1 8 mm moersleutel



### OPMERKING:

Voordat u het apparaat horizontaal legt, plaats een mat van schuimrubber of een ander materiaal op de vloer om schade aan de achterkant van het apparaat te vermijden. Om de deurrichting om te keren, voer de volgende stappen uit: ,

1. Plaats de koelkast rechtop.
2. Verwijder deel ① en deel ② van de koelkast, en vervolgens deel ③ van de deur. Verwijder de schroeven ④, en vervolgens deel ⑤ zoals weergegeven in onderstaande afbeelding **(Figuur A)**.

- ① Afdekkapje voor bovenste scharnier
- ② Bovenste afdekkapjes
- ③ Bovenste scharnierkap
- ④ Zelftappende schroef met speciale kraag
- ⑤ Bovenste scharnier (deel)

3. Verwijder de deur ① en leg het verticaal op een vlakke ondergrond. Schroef het bovenste scharnier ② (en de sluitring) los, zoals weergegeven op de **figuren B-II** en **B-III**, en keer vervolgens om **(figuur B-IV)**. Schroef de as vervolgens opnieuw in de nieuwe richting op het scharnier vast, zoals weergegeven in **figuren B-V** en **B-VI**.



### OPMERKING :

Houd de deur in stap 2 stevig vast om omvallen te vermijden.

4. Verwijder de handgreepafdekkapjes ① en draai de schroeven ② los. Verwijder vervolgens de handgreep ③ zoals weergegeven in **figuur C-I** en leg terzijde. Verwijder de schroefafdekkapjes ④ zoals weergegeven in **figuur C-II**, en installeer ze aan de rechterkant, zoals weergegeven in **figuur C-III**. Breng de handgreep naar de rechterkant en installeer het, zoals weergegeven in de **figuur C-IV**. Verwijder de deurstop ⑤ en het vergrendelingsstelsel ⑥ en installeer ze aan de linkerkant, zoals weergegeven in **figuur C-V** en **C-VI**.

① Handgreepafdekkapjes

⑤ Deurstop

② Schroef

⑥ Deurvergrendeling

③ Handgreep

⑦ Zelftappende schroeven

④ Schroefafdekkapjes

5. Plaats de koelkast vlak, verwijder deel ③ en draai vervolgens de schroeven ④ los. Verwijder deel ② en vervolgens deel ① zoals weergegeven in de afbeelding (**Figuur D**).

① Linker onderste scharnier

⑤ Stelvoetje

② Bedieningspaneel

⑥ Zelftappende schroef met speciale kraag

6. Schroef de as en de sluitring los van het onderste scharnier. Draai deze vervolgens opnieuw vast op de schroefdraad ernaast, zoals weergegeven in de afbeelding (**Figuur E**).



### OPMERKING:

de sluiting kan aan de deur zijn vastgemaakt

7. Voer stap 5 nogmaals in dezelfde volgorde uit, door deel ① naar links en deel ② naar rechts te brengen. Maak beide delen vast met behulp van schroeven ④. Installeer tenslotte deel ③ (**Figuur F**).
8. Verwijder deel ① en leg terzijde, zoals weergegeven in **figuur G-I**. Stel de koelkastdeur op de gewenste positie af, pas deel ② en de deur aan, en maak vervolgens deel ② vast met behulp van schroeven, zoals weergegeven in **figuur G-II**. (Houd de bovenste deur tijdens de installatie met één hand vast). Maak deel ③ vast, zoals op deel 2 (bevindt zich in het plastic zakje). Installeer deel ① op 180° aan de rechterkant van de deur, zoals weergegeven in **figuur G-III**. Monteer vervolgens deel ④ zoals weergegeven in **figuur G-IV**. (werd in stap 2 verwijderd).
9. Installeer tenslotte deel ① en ② (werden in stap 2 verwijderd) op de plaats die in onderstaande afbeelding is weergegeven (**Figuur H**).

## Bediening

Alle functies en bedieningsknoppen van het apparaat zijn beschikbaar vanaf een bedieningspaneel aan de bovenkant van de koelkast. Dit bedieningspaneel maakt een eenvoudige configuratie van de parameters en de instellingen mogelijk (**Figuur I**).



### BELANGRIJK!

- Als de koelkast op de voeding is aangesloten, branden de controlelampjes gedurende 3 seconden en hoort u een geluidssignaal. Het bedieningspaneel bestaat uit vier knoppen en acht controlelampjes. U hoort een geluidssignaal telkens u een knop indrukt.

### De temperatuur regelen

Voor een normale werking van het vriesvak, bevelen we aan om de temperatuur van de bewaarzone bij ingebruikname op 2°C of 3°C in te stellen. In geval u het vriesvak niet zult gebruiken, raden we u aan om de temperatuur van het apparaat op 5°C in te stellen. Om de temperatuur aan te passen, volg onderstaande instructies.



### OPGELET!

- De temperatuur die u instelt is een gemiddelde temperatuur voor de volledige koelkast. De temperatuur binnenin het apparaat kan afwijken afhankelijk van de hoeveelheid bewaarde levensmiddelen en de plaats waar u uw apparaat hebt geplaatst. Een te hoge of te lage kamertemperatuur kan tevens een impact op de temperatuur binnenin het apparaat hebben.

### Temp



Druk op de "Temp" knop om de temperatuur binnenin de koelkast tussen 8°C en 2°C in te stellen en het controlelampje van de gekozen temperatuur brandt. De waarden worden in de volgende volgorde weergegeven:



**Super**

De functie "Super koel" stelt u in staat om de levensmiddelen sneller af te koelen en aldus langer te bewaren.

- Druk op de "Super" knop om de SUPER COOL functie in te schakelen. Het SUPER pictogram brandt en de temperatuurindicator van de koelkast geeft 2°C weer.
- De SUPER COOL modus wordt automatisch na 6 uur uitgeschakeld.
- Als de SUPER COOL functie ingeschakeld is, schakel het uit door op de "Super" of "Temp" knop te drukken. Druk vervolgens op de temperatuurregelaar of uw gewenste modus om naar de vorige instellingen terug te gaan.

**Alarm**

Als het alarm afgaat, brandt het "Alarm" pictogram en hoort u een geluidssignaal. Druk op "Alarm" om het alarm te stoppen en het "Alarm" pictogram dooft.

**Deuralarm**

Het alarmcontrolelampje brandt en u hoort een geluidssignaal om een probleem aan te geven, bijv. als de deur per ongeluk wordt opengelaten.

- Als de deur van de koelkast gedurende langer dan 2 seconden wordt open gehouden, treden het deuralarm en de zoemer in werking. Het alarm gaat 3 keer per minuut gedurende 10 minuten af. Doe de deur dicht om de zoemer uit te schakelen.
- Om op energie te besparen, laat de deur niet langdurig open wanneer de koelkast is ingeschakeld. Het deuralarm stopt tevens wanneer de deur wordt gesloten.

**Power**

Als u van plan bent om het apparaat gedurende een lange periode niet te gebruiken, druk op de "Power" knop.

- Tijdens de werking van de koelkast, schakel het apparaat uit door circa 5 seconden op de "Power" knop te drukken, het bedieningspaneel wordt vervolgens uitgeschakeld. Belangrijk! Bewaar tijdens deze periode geen levensmiddelen in de koelkast. Als u de koelkast gedurende een lange periode niet zult gebruiken, bevelen we aan om de stekker uit het stopcontact te halen.
- Als het apparaat opnieuw op de voeding wordt aangesloten, schakel het apparaat opnieuw in door 1 seconde op de "Power" knop te drukken en het apparaat wordt op de basisinstellingen ingesteld.

## Werking van uw apparaat

Uw apparaat is voorzien van het toebehoren, zoals vermeld in de sectie "Beschrijving van het apparaat". Volg de aanwijzingen die in deze sectie zijn vermeld wanneer u het toebehoren voor de eerste keer gebruikt.

### Deurvakken

- Deze vakken dienen voor het bewaren van eieren, blikken, drank in flessen en verpakte levensmiddelen, etc.
- Plaats geen te zware producten in de vakken **(Figuur 1)**.

### Koelkastplanken

- De koelkast is voorzien van legplanken die voor reiniging verwijderd kunnen worden **(Figuur 2)**.
- De temperatuur in dit vak is lager dan de temperatuur in de koelkast. Voor een normale werking van het bewaarzone, bevelen we aan om de temperatuur van de koelkast op 2°C of 3°C in te stellen.
- Dit vak is bestemd voor het bewaren van vis, vlees en andere levensmiddelen die vochtgevoelig zijn.

### Deksel van bak

- Het deksel zorgt voor een ideale koeltemperatuur voor de groente.

### Groentebak

- Deze bak is bestemd voor het bewaren van fruit en groente.



### OPMERKING:

Het bovenste deurrek is bestemd voor het bewaren van eieren en het onderste deurrek bestemd voor het bewaren van flessen drank.

### Groentebak en vochtregeling

- De groentebak, die op telescopische schuifstangen is gemonteerd, is bestemd voor het bewaren van groente en fruit. U kunt de vochtigheidsgraad binnenin de bak regelen met behulp van het schuifblokje.
- Het schuifblokje bevindt zich op het deksel van de bak en kan naar links of rechts worden geschoven om de grootte van de ventilatieopening aan te passen. Hoe meer de luchtopening open is, hoe minder luchtvochtigheid en vice versa.
- We bevelen aan om groente in een vochtige omgeving en fruit in een minder vochtige omgeving te bewaren.

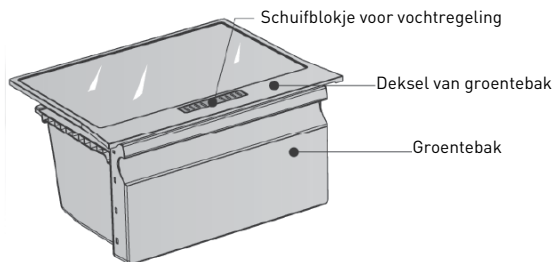

- Om de groentebak uit te halen, trek ze naar voren en til de groentebak vervolgens uit de schuifstangen. Vergeet niet om eerst de levensmiddelen uit de bak te halen.

#### Flessensteun

- De flessensteun kan worden gebruikt om de flessen vast te zetten (**Figuur 3**).



#### OPMERKING:

Het onderste deurrek bevat een flessensteun.

## De klepladen gebruiken

### Tips voor energiebesparing

We bevelen aan om de volgende instructies te lezen en na te leven om energie te besparen.

- In de mate van het mogelijke, laat de deur niet te lang open om energie te besparen.
- Plaats het apparaat niet in de buurt van een warmtebron (direct zonlicht, oven, elektrisch fornuis, etc.).
- Stel de temperatuur niet lager in dan nodig.
- Plaats geen warme levensmiddelen of vloeistoffen in dit apparaat.
- Installeer het apparaat in een droge en goed geventileerde ruimte. Raadpleeg de sectie "Uw nieuw apparaat installeren".
- Als de opstelling van de rekken, groentebakken en legplanken op de tekening juist is, pas deze niet aan, deze opstelling is ontworpen voor een zo laag mogelijk stroomverbruik.

### Tips voor het bewaren van verse levensmiddelen

- Plaats geen warme levensmiddelen in de koelkast of diepvries. De binnentemperatuur neemt toe waardoor de compressor harder moet werken en meer stroom verbruikt.
- Verpak of dek uw levensmiddelen af, in het bijzonder als ze een sterke geur afgeven.
- Plaats de levensmiddelen op een dergelijke manier in de koelkast zodat de lucht onbelemmerd kan circuleren.

### Tips voor het afkoelen van verse levensmiddelen

- Vlees (alle soorten) Verpak onder polyethyleen en plaats deze op de glazen legplank net boven de groentebak. Houd rekening met de bewaartijd en vervaldatum die door de fabrikant wordt aangegeven.
- Gekookte levensmiddelen, koude gerechten, etc.: Dek deze af en plaats ze op gelijk welke legplank.
- Fruit en groente:  
Bewaar in de daarvoor voorziene groentebak.
- Boter en kaas:  
Verpak luchtdicht met aluminiumfolie of een plastic folie.
- Melkflessen:  
Doe stevig dicht en bewaar in het flessenrek op de deur.

### Uw apparaat uitschakelen

Als u het apparaat gedurende een lange periode niet zult gebruiken, neem de volgende maatregelen om schimmelvorming te vermijden.

1. Verwijder alle levensmiddelen.
2. Haal de stekker uit het stopcontact.
3. Reinig de binnenkant van het apparaat en droog grondig.
4. Houd de deur lichtjes open om lucht te laten circuleren.

## Reiniging

Uit hygiënische overwegingen, maak het apparaat (waaronder de interne en externe accessoires) minstens om de twee maanden schoon.



### OPGELET!

Het apparaat mag tijdens de reiniging niet op de netvoeding zijn aangesloten. Risico op elektrische schokken! Voor reiniging, schakel het apparaat uit en haal de stekker uit het stopcontact.

### De buitenkant reinigen

Om de buitenkant van het apparaat in een goede staat te houden, maak het regelmatig schoon.

- Veeg het digitaal bedieningspaneel schoon met een zachte, schone doek.
- Verstuif water op een doek in plaats van het water rechtstreeks op het oppervlak van het apparaat te verstuiven. Dit zorgt voor een goede verdeling van de vloeistof over het oppervlak.
- Reinig de deuren, handgrepen en het oppervlak van de kast met een neutraal schoonmaakmiddel en veeg vervolgens droog met een zachte doek.
- Droog alle oppervlakken en alle afneembare onderdelen grondig.



### OPGELET!

• Gebruik geen scherpe voorwerpen, deze kunnen het oppervlak bekrassen.  
 • Gebruik geen verdunner, autoreiniger, bleekmiddel, agressieve schoonmaakmiddelen of organische oplosmiddelen, zoals benzeen. Deze kunnen de buitenkant van het apparaat beschadigen en brandgevaar met zich meebrengen.

### De binnenkant reinigen

Maak de binnenkant van het apparaat regelmatig schoon. U kunt de binnenkant eenvoudiger schoonmaken wanneer er zich weinig levensmiddelen in het apparaat bevinden.

- Veeg de binnenwanden van de koelkast schoon met een licht geconcentreerd natriumcarbonaatoplossing, spoel vervolgens met lauw water en een uitgewrongen spons of doek.
- Veeg vervolgens grondig droog voordat u de legplanken en bakken opnieuw in het apparaat plaatst.
- Droog alle oppervlakken en alle afneembare onderdelen grondig.
- Hoewel dit apparaat automatisch ontdooit, kan er zich een ijslaag op de binnenwanden van het vriesvak vormen als de deur van het vriesvak te vaak of te lang wordt opengehouden. Als de ijslaag te dik is, wacht totdat de hoeveelheid levensmiddelen afneemt en voer vervolgens het volgende uit:
- Haal alle levensmiddelen en accessoires uit, haal de stekker uit het stopcontact en laat de deuren open. Lucht de ruimte goed om het ontdooiproces te versnellen.



**OPGELET!**

Gebruik geen puntige voorwerpen om het ijs binnenin het apparaat los te maken. Wacht totdat de binnenkant volledig droog is voordat u de stekker opnieuw in het stopcontact steekt.

**De deurpakkingen reinigen**

Houd de deurpakkingen schoon. Klevende levensmiddelen of drank kunnen het vastkleven van de pakkingen aan de kast veroorzaken wanneer de deur wordt geopend. Was de pakkingen met een neutraal schoonmaakmiddel en een beetje lauw water. Spoel en droog grondig na reiniging.

**OPGELET!**

Steek de stekker pas in het stopcontact eenmaal de pakkingen volledig droog zijn.

**De LED-lamp vervangen:**

**Waarschuwing:** De LED-lamp mag niet door de gebruiker worden vervangen! Als de LED-lamp defect is, neemt contact op met uw servicecentrum. Om de LED-lamp te vervangen, voer de volgende stappen uit:

1. Haal de stekker uit het stopcontact.
2. Verwijder de lampenkap door ze omhoog te tillen en uit te trekken.
3. Houd de kap van de LED met één hand vast en trek ze met uw andere hand uit terwijl u op de klem van het aansluitstuk drukt.
4. Vervang door een nieuwe LED-lamp door deze juist vast te klikken.

## Probleemoplossing

Als er zich een probleem met uw apparaat voordoet of u denkt dat het apparaat niet naar behoren werkt, voer onderstaande controles uit voordat u contact opneemt met een technicus. Lees en begrijp het onderstaande .



### OPGELET!

Repareer het apparaat nooit zelf. Als het probleem na het uitvoeren van onderstaande vermelde controles niet is opgelost, neem contact op met een vakbekwame electricien, een erkend servicecentrum of met de winkel waar u het product hebt gekocht.

Probleem	Mogelijke oorzaken en oplossing
Het apparaat werkt niet naar behoren.	Controleer of de stekker juist in het stopcontact steekt.
	Controleer of het apparaat is ingeschakeld door gedurende 1 seconde op de "POWER" knop te drukken.
	Controleer de zekering of het circuit van uw voedingsmodule en vervang indien nodig.
Onaangename geur in de vakken.	De omgevingstemperatuur is te laag. Stel de kamertemperatuur op een lagere waarde in om dit probleem op te lossen.
	Om de compressor te beschermen is het normaal dat de diepvries niet werkt gedurende de automatische ontdooicyclus of dat de compressor niet onmiddellijk wordt ingeschakeld na het onder stroom zetten van het apparaat.
Het apparaat maakt lawaai.	Maak de binnenkant schoon.
	Bepaalde levensmiddelen, houders of verpakkingen kunnen een onaangename geur afgeven.
	Onderstaande geluiden zijn volledig normaal: <ul style="list-style-type: none"> <li>• Geluid van de compressor.</li> <li>• Geluid van de kleine ventilatormotor in het vriesvak of andere vakken.</li> <li>• Geluid van kokend water.</li> <li>• Gekraak tijdens de automatische ontdooiing.</li> <li>• Klikgeluiden wanneer de compressor wordt ingeschakeld.</li> </ul>
De motor draait continu.	Ongewone geluiden worden veroorzaakt door onderstaande redenen en kunnen de nodige maatregelen vereisen: <ul style="list-style-type: none"> <li>• De kast staat niet waterpas.</li> <li>• De achterkant van het apparaat staat tegen een muur.</li> <li>• Flessen of houders zijn gevallen of rollen.</li> </ul>
	Het is normaal om regelmatig motorgeluid te horen. De motor moet echter harder draaien in de volgende gevallen: <ul style="list-style-type: none"> <li>• De temperatuur is lager ingesteld dan nodig.</li> <li>• Een grote hoeveelheid warme levensmiddelen werd recentelijk in het apparaat geplaatst.</li> <li>• De temperatuur buiten het apparaat is te hoog.</li> <li>• De deuren worden te vaak of te lang geopend.</li> <li>• Onmiddellijk na installatie van het apparaat of na een langdurige uitschakeling.</li> </ul>
	Er wordt een ijslaag in het vak gevormd.

De binnentemperatuur is te hoog.	De deuren zijn te vaak of te lang geopend; een obstakel belet het sluiten van de deuren; er is onvoldoende vrije ruimte aan de zijkant, achterkant of voorkant van het apparaat.
De binnentemperatuur is te laag.	Verhoog de temperatuur door de instructies in het hoofdstuk "Bediening" te volgen.
De deuren gaan moeilijk dicht.	Controleer of de koelkast circa 10 tot 15mm naar achteren helt om ervoor te zorgen dat de deuren automatisch sluiten en dat er zich binnenin geen voorwerpen bevinden die het sluiten van de deur beletten.
Water druppelt op de vloer.	Het waterreservoir (aan de achterkant van de kast) is niet stabiel, of de afvoertuit (onder de compressor) bevindt zich niet boven het waterreservoir of de tuit is verstopt. Indien nodig, breng de koelkast van de muur weg om de staat van de tuit en het reservoir te controleren.
De lamp brandt niet.	<ul style="list-style-type: none"><li>• De LED-lamp is defect. Raadpleeg de sectie "De LED-lamp vervangen" in het hoofdstuk "Reiniging en onderhoud".</li><li>• Het regelsysteem heeft de lamp uitgezet omdat de deur te lang open wordt gehouden. Sluit de deur en open opnieuw om de lamp opnieuw te laten branden.</li></ul>



# ¡Muchas gracias!

Muchas gracias por haber elegido nuestro producto VALBERG. Seleccionados, testados y recomendados por ELECTRO DEPOT, los productos de la marca VALBERG le aseguran una utilización sencilla, un rendimiento fiable y una calidad incuestionable.

Con este dispositivo puede estar seguro de que siempre quedará satisfecho al utilizarlo. Le damos la bienvenida a ELECTRO DEPOT.

Visite nuestra página web: [www.electrodepot.es](http://www.electrodepot.es)

**A**

**Descripción del aparato**

Temperaturas ambientales de uso  
Ajuste del termostato  
Descripción del aparato

---

**B**

**Utilización del aparato**

Instalación de su nuevo aparato  
Inversión del sentido de apertura de la puerta  
Mandos de control  
Utilización de su aparato  
Utilización de los cajones de tapa basculante

---

**C**

**Información práctica**

Limpieza y mantenimiento  
Solución de problemas

## Temperaturas ambientales de uso

Se recomienda respetar las clases climáticas indicadas en la ficha de producto sobre la placa de características del aparato. Esto le permitirá comprobar en qué rangos de temperatura ambiente se puede usar el aparato:

- SN : Entre 10 y 32°C
- N : Entre 16 y 32°C
- ST : Entre 16 y 38°C
- T : Entre 16 y 43°C

Un aparato de multiclase puede controlar la temperatura más baja y la más alta de todas las clases cubiertas.

El uso del aparato fuera del rango de temperatura ambiente puede afectar al rendimiento y a la vida útil del aparato..

## Ajuste del termostato

Para ahorrar energía y conseguir un uso óptimo, se recomienda ajustar el termostato del aparato según la temperatura ambiente de la habitación en la que se esté usando, respetando la(s) clase(s) climática(s).

Por favor, remítase a la ficha de datos del producto para consultar la clase de clima asociada a las temperaturas ambiente mínimas y máximas adecuadas para el dispositivo y el ajuste de temperatura recomendado para el almacenamiento óptimo de los alimentos.

Los grados de temperaturas ambientes T°C se dan a título indicativo.

La colocación en la habitación, la frecuencia de apertura de puerta(s) o incluso el nivel de carga de productos alimenticios del aparato pueden influir en las posiciones indicadas.

La posición del termostato puede modificarse para compensar estos factores.

Ejemplos de habitaciones de uso:

- Habitación no calefactada en invierno como por ejemplo un garaje en una región fría.
- Habitación habitable con calefacción como por ejemplo una cocina.
- Habitación sin aire acondicionado en verano en una región cálida.

## Descripción del aparato

- |    |  |    |                                   |
|----|--|----|-----------------------------------|
| 1  | Frigorífico                                | 12 | Pantalla de información           |
| 2  | Tapa protectora                            | 13 | Tapa de bisagra                   |
| 3  | Lámpara LED                                | 14 | Tapa protectora                   |
| 4  | Estante de cristal                         | 15 | Huevera (interior)                |
| 5  | Cavidad                                    | 16 | Estante superior                  |
| 6  | Pequeño estante de cristal                 | 17 | Tirador                           |
| 7  | Zona de conservación                       | 18 | Estante inferior                  |
| 8  | Tapa del cajón                             | 19 | Portabotellas (interior)          |
| 9  | Rejilla deslizante para control de humedad | 20 | Puerta del frigorífico            |
| 10 | Cajón para verdura fresca                  | 21 | Burlete de puerta del frigorífico |
| 11 | Patas ajustables                           |    |                                   |



## Instalación de su nuevo aparato

Antes de utilizar por primera vez su aparato, familiarícese con las recomendaciones siguientes:



### Ventilación del aparato

- Para optimizar la eficacia del sistema de refrigeración y ahorrar electricidad, será indispensable que el aparato cuente con la debida ventilación a fin de poder disipar el calor. Por dicho motivo, deberá asegurarse que existe suficiente espacio libre alrededor del frigorífico.

### Sugerencia:

- Se recomienda dejar una separación mínima de 75 mm entre la parte trasera del aparato y la pared, 100 mm en la parte superior del aparato, 50 mm entre los laterales y las paredes adyacentes. Asimismo, deberá dejarse suficiente espacio en la parte frontal del aparato para permite que las puertas puedan abrirse totalmente a un ángulo de 135°. Estos ejemplos se indican en los diagramas incluidos a continuación.



### NOTA:

- Este aparato resultará más eficaz cuando se utiliza en los entornos correspondientes a las clases climáticas indicadas en el cuadro inferior. Es posible que no funcione de manera óptima si se utiliza de manera prolongada a temperaturas ambiente superiores o inferiores al margen indicado.

- Instale su aparato en un lugar seco a fin de evitar índices de humedad elevados.
- No exponga el aparato a la acción directa de los rayos del sol ni a la lluvia o heladas. No instale el aparato a proximidad de fuentes de calor, tales como hornillas, chimeneas o radiadores.

### Nivelado del aparato

- Para nivelar el aparato y conseguir una circulación de aire suficiente en su parte posterior, puede que sea necesario ajustar la altura de las patas del aparato. Podrá ajustar la manualmente o utilizando una llave adecuada.
- Para permitir el cierre automático de las puertas, asegúrese de inclinar la parte superior del aparato hacia atrás unos 10 mm.

### Montaje de los tiradores de puerta

Para facilitar el transporte del aparato, los tiradores de puerta se suministran por separado en una bolsa de plástico. Podrá instalar los tiradores de puerta de la manera siguiente:

1. Retire los tapones de los orificios roscados situados en el lado izquierdo de la puerta y asegúrese de guardarlos en la bolsa de plástico.
2. Fije el tirador en el lado izquierdo de la puerta, alineando para ello los orificios roscados con los presentes en el tirador.

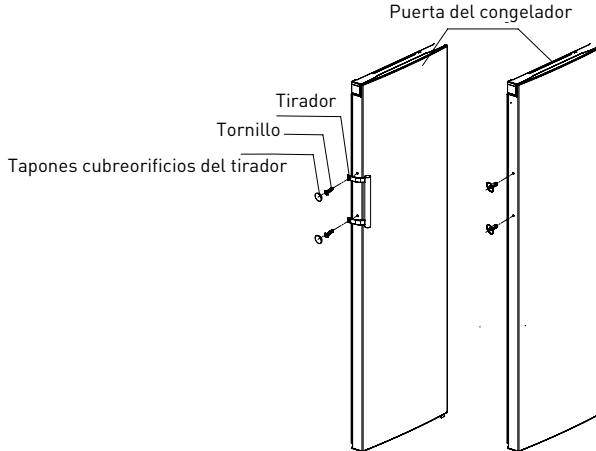

3. Fije el tirador en su sitio utilizando los tornillos especiales suministrados en el saco de plástico, según se indica en la figura inferior.

## Inversión del sentido de apertura de la puerta

Será posible modificar el lado de apertura de la puerta, ya sea por el lado derecho (predeterminado de fábrica) o bien por el lado izquierdo. ¡Atención! Asegúrese de que el aparato no esté enchufado a la red eléctrica cuando proceda a invertir el sentido de apertura de la puerta. Asegúrese bien de haber desenchufado el aparato de la red eléctrica.  
Herramientas necesarias:

1 llave de vaso o tubo de 8 mm

1 destornillador de estrella

1 destornillador plano

1 llave fija de 8 mm



### NOTA:

Antes de tender el aparato en posición vertical, asegúrese de colocar en el suelo un tapete de gomaespuma o material similar para evitar dañar su parte trasera. Para invertir el sentido de apertura de la puerta, proceda como sigue:

1. Coloque el frigorífico en su posición vertical de un uso.
2. Retire los elementos ① y ② del frigorífico y, a continuación, retire el elemento ③ situado sobre la puerta. Retire los tornillos ④ y, seguidamente, retire el elemento ⑤ según se muestra en la ilustración inferior (**Figura A**).

① Tapa de la bisagra superior

② Conjunto de bisagras superiores

③ Tapa superior

④ Tornillo autoperforante especial bridado

⑤ Bisagra superior (elemento)

3. Retire la parte ① y colóquela en posición vertical sobre una superficie lisa. Desenrosque de su sitio la bisagra superior ② (incluida la arandela) según se muestra en las **figuras B-II y B-III** y, a continuación, voltéela (**figura B-IV**). Vuelva a roscar el eje en la bisagra en su nuevo sentido, según se indica en las **figuras B-V y B-VI**.



### NOTA:

Sujete firmemente la puerta con una mano para evitar que se caiga al llevar a cabo las instrucciones indicadas en el paso 2.

4. Retire los tapones cubreorificios de los tiradores ① y retire los tornillos ②, a fin de desmontar el tirador ③ según se muestra en la **figura C-I**. Seguidamente, póngalo a un lado. Retire los tapones cubretornillos ④ según se muestra en la **figura C-II** e instálelos en el lado derecho según se indica en la **figura C-III**. Coloque el tirador en el lado derecho e fíjelo en su sitio según se indica en la **figura C-IV**. Retire el tope de puerta ⑤ y el dispositivo de bloqueo de puerta ⑥ y, a continuación, instale dicho tope y dispositivo de bloqueo en el lado izquierdo, según se muestra en las **figuras C-V y C-VI**.

- |                                      |                                    |
|--------------------------------------|------------------------------------|
| ① Tapones cubreorificios del tirador | ⑤ Tope de puerta                   |
| ② Tornillo                           | ⑥ Dispositivo de bloqueo de puerta |
| ③ Tirador                            | ⑦ Tornillos autopercutores         |
| ④ Tapones cubretornillos             |                                    |

5. Tienda el frigorífico en posición horizontal, retire el elemento ③ y retire los tornillos ④. Retire los elementos ② y ① según se muestra en el diagrama (**Figura D**).

- |                              |   |
|------------------------------|---|
| ① Bisagra inferior izquierda | ⑤ Pata ajustable                            |
| ② Panel de control           | ⑥ Tornillo autopercutor especial<br>bridado |

6. Desenrosque el pasador y retire la arandela de la bisagra inferior e instálelos en el orificio roscado contiguo, según se muestra en el diagrama (**Figura E**).



**NOTA:**

La arandela puede estar fijada en la puerta.

7. Siguiendo el orden indicado en el paso 5, coloque el elemento ① en el lado izquierdo y el elemento ② en el lado derecho y, a continuación, fíjelos en su sitio utilizando los tornillos ④. Instale finalmente el elemento ③ (**Figura F**).
8. Retire el elemento ① y póngalo a un lado según se indica en la figura G-I. Desplace la puerta del frigorífico hasta su posición adecuada, ajuste el elemento ② y la puerta. Seguidamente, fije en su sitio el elemento ② con sus correspondientes tornillos, según se muestra en la **figura G-II**. (Sujete con una mano la puerta superior mientras la fija en su sitio). Fije el elemento ③ sobre el elemento 2 (incluido en la bolsa de plástico). Posicione el elemento ① a 180° e instálelo sobre el lado derecho de la puerta, según se indica en la **figura G-III**. Monte finalmente el elemento ④ según se muestra en la **figura G-IV**, (previamente retirado en el paso 2).
9. Para completar el montaje, instale los elementos ① y ② (previamente retirados en el paso 2) en el lugar indicado en el diagrama inferior (**Figura H**).

## Mandos de control

Todas las funciones y mandos del aparato están accesibles desde el panel de control situado en la parte superior del frigorífico. Dicho panel permite configurar fácilmente los diferentes parámetros de funcionamiento y ajustar los valores del aparato (**Figura I**).



### ¡IMPORTANTE!

- Al poner bajo tensión el frigorífico, los testigos se iluminan durante 3 segundos y el aparato emite un tono de aviso. El panel de control consta de cuatro botones y ocho testigos. Sonará un tono cada vez que se accione un botón.

### Ajuste de la temperatura

Para que la zona de conservación funcione como es debido, le recomendamos ajustar la temperatura del frigorífico a 2 o 3 °C cuando lo ponga por primera vez en funcionamiento. Si por cualquier motivo no tuviera que utilizar el congelador, le recomendamos ajustar la temperatura del aparato a 5 °C. Para modificar la temperatura, siga las indicaciones proporcionadas a continuación.



### ¡ATENCIÓN!

- Cuando se procede a ajustar la temperatura, se está configurando una temperatura media para la totalidad del frigorífico. La temperatura en las diferentes zonas del interior del aparato podrá variar en función de la cantidad de alimentos almacenados y de su ubicación en el frigorífico. Una temperatura ambiente excesivamente alta o baja puede afectar también la temperatura obtenida en el interior del aparato.

### Temp (temperatura)



Pulse el botón "Temp" para ajustar la temperatura del congelador entre 8 y 2 °C según sus preferencias; el testigo correspondiente a la temperatura seleccionada se iluminará. Los diferentes valores se indican conforme a la siguiente secuencia:



### Super (refrigeración acelerada)



La función de refrigeración acelerada (Super Cool) permite refrigerar sus alimentos de manera más rápida y poder así conservarlos durante más tiempo.

- Pulse el botón "Super" para activar la función "SUPER COOL". El símbolo "SUPER" se iluminará y el indicador de temperatura del frigorífico indicará 2 °C.
- La función "SUPER COOL" se desactivará automáticamente al cabo de 6 horas.
- Cuando la función "SUPER COOL" esté activada, podrá desactivarla en cualquier momento pulsando el botón "Super" o "Temp" y, a continuación, pulsando el botón de selección de temperatura o el modo de funcionamiento que prefiera para regresar a los valores previamente ajustados.

### Alarma



De producirse alguna alarma durante el funcionamiento del aparato, el símbolo "Alarm" se iluminará y se emitirá un tono de aviso. Pulse el botón de "Alarma" para detenerla; su correspondiente símbolo "Alarm" se apagará.

### Alarma de puerta entreabierta

Si el testigo de alarma se ilumina y se emite un tono de aviso será indicativo de que se ha producido una anomalía de funcionamiento; por ejemplo, se ha dejado entreabierta una puerta de manera fortuita.

- Si se deja la puerta del frigorífico abierta durante más de 2 minutos, se activará la alarma de puerta entreabierta y se emitirá un tono de aviso. El tono de aviso sonará 3 veces por minuto durante un periodo total de 10 minutos. Cierre correctamente la puerta en cuestión para que deje de sonar el tono de aviso.
- Para ahorrar electricidad, evite dejar la puerta abierta durante periodos prolongados mientras utiliza el frigorífico. La alarma de puerta entreabierta podrá también cancelarse cerrando la puerta.

### Power (encendido/apagado)



Si no piensa utilizar su aparato durante cierto tiempo, pulse el botón "Power".

- Durante el funcionamiento del frigorífico, podrá apagarlo en cualquier momento manteniendo pulsado el botón "Power" durante unos 5 segundos. Esta acción desactivará también el panel de control. ¡Nota importante! No almacene alimentos en el frigorífico mientras permanezca apagado. Si no piensa utilizar el frigorífico durante periodos prolongados, le recomendamos desenchufarlo de la toma de corriente.
- Cuando vuelva a poner el aparato bajo tensión, podrá encenderlo de nuevo manteniendo pulsado el botón "Power" durante 1 segundo. Esta acción restablecerá los parámetros de ajuste básicos del aparato.

## Utilización de su aparato

Su aparato se suministra con los accesorios indicados en el apartado " Descripción del aparato". Asegúrese de seguir las instrucciones indicadas a continuación cuando los utilice por primera vez.

### Compartimentos presentes en la puerta

- Se utilizan para refrigerar huevos, conservas, bebidas embotelladas, alimentos embalados, etc.
- No coloque productos demasiado pesados en los compartimentos **(Figura 1)**.

### Estantes del frigorífico

- El frigorífico cuenta con estantes que pueden retirarse para su limpieza **(Figura 2)**.
- La temperatura en este compartimento es inferior a la del resto del frigorífico. Para que la zona de conservación funcione como es debido y con mayor eficacia, le recomendamos ajustar la temperatura del frigorífico a 2 o 3 °C .
- El congelador se utiliza para almacenar pescado, carnes y otros alimentos propensos a pudrirse.

### Tapa del cajón

- La tapa permite mantener una temperatura ideal para refrigerar verduras.

### Cajón para verdura fresca

- Se utiliza para conservar frutas y verduras.



#### NOTA:

El nivel superior cuenta con una huevera, mientras que el nivel inferior está equipado de un portabotellas.

### Cajón para verduras y rejilla de control de la humedad

- El cajón para verduras está instalado sobre correderas telescópicas y se utiliza para conservar verduras y frutas. Le será posible ajustar el nivel de humedad en su interior utilizando la rejilla deslizante.
- La rejilla deslizante está instalada sobre la tapa del cajón y puede desplazarse a derecha o izquierda a fin de alterar el tamaño de la abertura de ventilación. Cuanto más abierta esté la abertura de ventilación, menor será el nivel de humedad en el cajón y viceversa.
- Recomendamos conservar las verduras en un entorno húmedo y las frutas en un entorno más seco.

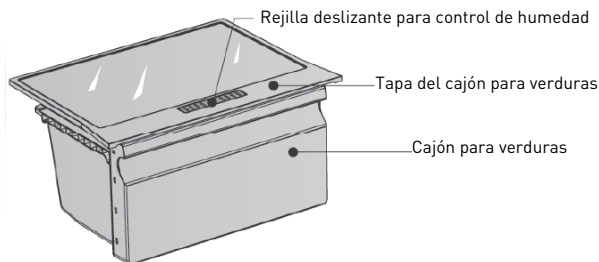

- Para retirar de su sitio el cajón para verduras, tire de él hacia delante y, a continuación, levántelo para extraerlo de sus correderas. No se olvide de vaciar primero los alimentos contenidos en el cajón.

### Portabotellas

- El portabotellas podrá utilizarse para conservar botellas de bebidas manera segura (Figura 3).



#### NOTA:

El estante inferior incluye un portabotellas.

## Utilización de los cajones de tapa basculante

### Consejos para ahorrar electricidad

Le recomendamos seguir las instrucciones indicadas a continuación para ahorrar electricidad.

- En la medida de lo posible, evite dejar la puerta abierta innecesariamente durante demasiado tiempo. De esta manera ahorrará electricidad.
- Asegúrese de que el aparato no esté ubicado cerca de fuentes de calor (exposición directa a los rayos del sol, a proximidad de hornos, cocinas eléctricas, etc.).
- No ajuste el aparato a una temperatura inferior a la necesaria.
- No introduzca alimentos calientes ni líquidos en ebullición en el aparato.
- Instale el aparato en un lugar seco y bien ventilado. Consulte el apartado titulado "Instalación de su nuevo aparato".
- Si la combinación de cajones, cajón para verduras y bandejas restantes indicadas en el diagrama es la correcta, no la modifique, ya que dicha configuración ha sido diseñada para que el consumo eléctrico sea el mínimo.



**Consejos útiles a la hora de refrigerar alimentos frescos**

- No introduzca en el frigorífico ni en el congelador aquellos alimentos que aún estén calientes. De lo contrario, contribuirán a aumentar la temperatura en el interior del aparato y obligar al compresor a funcionar de manera más prolongada, con el consiguiente consumo adicional de energía.
- Cubra o embale sus alimentos; en particular, si poseen sabores u olores fuertes.
- Distribuya los alimentos en el interior del aparato de manera que pueda circular libremente a su alrededor.

**Recomendaciones a la hora de refrigerar alimentos frescos**

- Carnes (de todo tipo): Embáelas en film de polietileno y colóquela sobre el estante de cristal presente encima del cajón para verduras. Observe los periodos de conservación y fechas de consumo preferente recomendados por los fabricantes.
- Alimentos cocinados, platos fríos, etc.: Deberán cubrirse y colocarse en cualquiera de los estantes.
- Frutas y verduras: Deberán conservarse en el cajón previsto a tal efecto.
- Mantequilla y queso: Deberán embalarse herméticamente en papel aluminio o envoltente plástico.
- Botellas de leche: Deberán cerrarse y conservarse en los compartimentos previstos a tal efecto en la puerta del aparato.

**Apagado del aparato**

De ser necesario mantener apagado el aparato durante periodos prolongados, deberán tomarse las precauciones siguientes para evitar la aparición de moho.

1. Retire todos los alimentos de su interior.
2. Desenchufe el aparato de la red eléctrica.
3. Limpie y seque bien el interior del aparato.
4. Asegúrese de mantener las puertas entreabiertas para favorecer la ventilación interior del aparato.

## Limpieza

Por motivos de higiene, el aparato (incluidos sus accesorios internos y externos) deberán limpiarse periódicamente cada dos meses como mínimo.



### ¡ATENCIÓN!

El aparato no deberá estar enchufado a la red eléctrica mientras lo limpia. ¡Existe riesgo de electrocución! Antes de limpiarlo, apague el aparato y desenchúfelo de la red eléctrica.

### Limpieza del exterior del aparato

Para que conserve su apariencia original, deberá limpiar su aparato periódicamente.

- Limpie la pantalla digital y el panel de control utilizando un paño suave y seco.
- Rocíe agua en un paño en lugar de hacerlo directamente sobre la superficie del aparato. De esta manera podrá repartir mejor el líquido sobre la superficie.
- Limpie las puertas, los tiradores y la superficie exterior del aparato utilizando un producto de limpieza neutro y, a continuación, páselos un paño suave.
- Seque minuciosamente todas las superficies y elementos desmontables.



### ¡ATENCIÓN!

- No utilice objetos afilados, ya que podrían arañar la superficie.
- No utilice diluyentes, champús para carrocerías, lejía, limpiadores abrasivos ni disolventes orgánicos, tales como benceno. Estos podrían dañar la superficie del aparato y suponer un riesgo de incendio.

### Limpieza del interior del aparato

Será necesario limpiar periódicamente el interior del aparato. Le resultará más fácil limpiarlo cuando haya pocos alimentos en su interior.

- Limpie las paredes de la cavidad del frigorífico con una solución poco concentrada de agua y bicarbonato de sodio. A continuación, enjuague con agua tibia utilizando una esponja o un paño bien escurrido.
- Séquelo todo bien con un paño seco antes de volver a colocar los estantes y cajones en su sitio.
- Seque minuciosamente todas las superficies y elementos desmontables.
- Si bien este aparato cuenta con función de descongelación automática, es posible que se forme una capa de hielo sobre las paredes internas del congelador si su tapa se abre con frecuencia o se deja abierta durante periodos excesivos. Si la capa de hielo llega a ser demasiado gruesa, espere a que haya pocos alimentos en el aparato y proceda como sigue:
- Retire del aparato todos los alimentos y accesorios, desenchúfelo de la red eléctrica y deje sus puertas abiertas. Ventile bien el lugar donde se encuentra ubicado el aparato para acelerar el proceso de descongelación.

**¡ATENCIÓN!**

No utilice objetos puntiagudos ni afilados para eliminar el hielo del congelador. Espere a que el interior del aparato esté totalmente seco antes de volver a enchufarlo a la red eléctrica y encenderlo.

**Limpieza de los burletes de puerta**

Asegúrese de mantener los burletes limpios. Aquellos alimentos o bebidas pegajosos pueden hacer que los burletes queden adheridos al marco del aparato cuando abra sus puertas. Limpie los burletes con un producto de limpieza neutro y un poco de agua tibia. Enjuáguelos y séquelos bien después de limpiarlos.

**¡ATENCIÓN!**

El aparato no deberá volver a ponerse en marcha hasta que los burletes estén totalmente secos.

**Sustitución de la lámpara LED:**

**¡Advertencia!** La lámpara LED no deberá ser sustituida por el usuario. Si la lámpara LED estuviera dañada, póngase en contacto con el servicio de asistencia al cliente para solicitar asesoramiento al respecto. Para sustituir la lámpara LED, podrá proceder según se indica a continuación:

1. Desenchufe el aparato de la red eléctrica.
2. Retire la tulipa de la lámpara, levantándolas y tirando de ella.
3. Sujete con una mano la tulipa de la lámpara LED y tire de ella mientras presiona con la otra mano la lengüeta del conector.
4. Sustituya la lámpara LED y encájela correctamente en su sitio.

## Resolución de problemas

Si tuviera algún problema con su aparato o si estima que este no funciona como es debido, podrá efectuar algunas simples comprobaciones antes de decidirse a solicitar la asistencia de un técnico. Consulte el cuadro incluido a continuación. Podrá llevar a cabo algunas simples comprobaciones incluidas en este apartado antes de decidirse a solicitar la asistencia de un técnico.



### ¡ATENCIÓN!

No intente reparar el aparato por su cuenta. Si el problema persiste a pesar de haber efectuado las comprobaciones indicadas a continuación, póngase en contacto con un electricista profesional, técnico de mantenimiento autorizado o con la tienda donde haya adquirido el producto.

Problema	Causas posibles y solución
El aparato no funciona como es debido.	Compruebe que el cable de alimentación esté correctamente enchufado en la toma de corriente.
	Compruebe si la función de "encendido" está activada, manteniendo pulsado el botón "POWER" durante 1 segundo.
	Compruebe el fusible o disyuntor de su circuito de alimentación y sustitúyalo o reactívelo de ser necesario.
	La temperatura ambiente es demasiado baja. Intente ajustar la temperatura ambiente a un valor más bajo para solucionar este problema.
Malos olores en los compartimentos.	A fin de proteger compresor, es normal que el congelador no funcione durante el ciclo de descongelación automática ni que se active inmediatamente después de haber encendido del aparato.
	Es posible que sea necesario limpiar la cavidad del aparato. Algunos alimentos, recipientes o embalajes pueden desprender malos olores.
Ruidos emitidos por el aparato.	Los ruidos indicados a continuación son una característica normal del aparato: <ul style="list-style-type: none"> <li>• Ruido del compresor</li> <li>• Ruido procedente del pequeño motor del ventilador situado en el interior del congelador o de otros compartimentos.</li> <li>• Gorgoteo similar al ruido de agua hirviendo.</li> <li>• Crujidos durante el ciclo de descongelación automática.</li> <li>• Chasquidos antes de ponerse en marcha el compresor.</li> </ul>
	Los demás ruidos anormales se producirán por las causas indicadas a continuación y pueden requerir que tome medidas al respecto: <ul style="list-style-type: none"> <li>• El aparato no está nivelado.</li> <li>• La parte posterior del aparato está tocando la pared.</li> <li>• Botellas o recipientes volcados o que ruedan por el interior del aparato.</li> </ul>
El compresor funciona continuamente.	Será normal escuchar frecuentemente el ruido del compresor funcionando. Sonará con mayor intensidad en los casos siguientes: <ul style="list-style-type: none"> <li>• La temperatura está ajustada a un valor más bajo del necesario</li> <li>• Se ha introducido recientemente una elevada cantidad de alimentos aún calientes en el aparato.</li> <li>• La temperatura ambiente es demasiado alta.</li> <li>• Se han abierto las puertas del aparato con demasiada frecuencia o han permanecido abiertas durante demasiado tiempo.</li> <li>• Inmediatamente después de haber instalado el aparato o si se vuelve a poner en marcha después de un periodo prolongado sin utilizarse.</li> </ul>

Se forma una capa de hielo en la cavidad del aparato.

Compruebe que las salidas de aire del aparato no estén obstruidas por los alimentos y asegúrese de distribuir los alimentos de manera que permitan una circulación de aire suficiente. Asegúrese de que la puerta del aparato esté bien cerrada. Para eliminar el hielo, consulte el apartado titulado "Limpieza y mantenimiento".

La temperatura en el interior del aparato es demasiado alta.

Es posible que haya abierto las puertas con demasiada frecuencia o durante tiempo excesivo, o bien que haya algún obstáculo que impida que las puertas se cierren o que el aparato no cuente con espacio suficiente en sus costados, parte trasera o superior.

La temperatura en el interior del aparato es demasiado baja.

Aumente la temperatura siguiendo las indicaciones proporcionadas en el apartado titulado "Mandos de control".

Las puertas no se cierran con facilidad.

Compruebe que el frigorífico esté correctamente inclinado hacia atrás entre 10 y 15 mm para permitir que las puertas se cierren por sí solas y que no haya nada en el interior del aparato que impida su cierre.

Goteo de agua en el suelo.

Es posible que el depósito de agua (situado en la parte posterior del aparato) no esté bien sujeto o bien que la boca de drenaje (situada debajo de la parte superior del depósito del compresor) no esté correctamente posicionada para verter el agua en el recipiente. Puede también que la boca de drenaje esté obstruida. Deberá apartar el frigorífico de la pared para poder verificar el estado de la boca y del recipiente.

La lámpara del aparato no se enciende.

- Es posible que la lámpara LED esté fundida. Consulte el párrafo correspondiente a la sustitución de la lámpara LED que se incluye en el apartado de "Limpieza y mantenimiento".
- El sistema de control ha desactivado la lámpara debido a que la puerta ha permanecido abierta durante un intervalo excesivo. Cierre y vuelva a abrir la puerta para reactivar la lámpara.

