

CONDITION DE GARANTIE

FR

Ce produit est garanti pour une période de 2 ans à partir de la date d'achat*, contre toute défaillance résultant d'un vice de fabrication ou de matériau. Cette garantie ne couvre pas les vices ou les dommages résultant d'une mauvaise installation, d'une utilisation incorrecte ou de l'usure anormale du produit.

*sur présentation du ticket de caisse.

GARANTIEVOORWAARDEN

NL

Dit product wordt gegarandeerd voor een periode van 2 jaar vanaf de aankoopdatum*, voor elke storing die het gevolg is van een fabricagefout of het materiaal. Gebreken of schade door slechte installatie, onjuist gebruik of abnormale slijtage van het product worden niet gedekt door deze garantie.

*op vertoon van kassabon.

CONDICIONES DE GARANTÍA

ES

El certificado de garantía de este producto tiene una duración de 2 años a partir de la fecha de compra* que se limita a los defectos de fabricación y averías del material. Se excluyen de la garantía deficiencias o daños originados por una mala instalación, errores en la manipulación o por un uso inadecuado.

*previa presentación del comprobante de compra.

ELECTRO DEPOT

1 route de Vendeville

59155 FACHES-THUMESNIL - FRANCE

Réfrigérateur
Koelkast
Frigorífico

967850
1D 299 F W180C

CONSIGNES D'UTILISATION02
GEBRUIKSAANWIJZINGEN20
INSTRUCCIONES DE USO38

▲▲▲▲▲
VALBERG

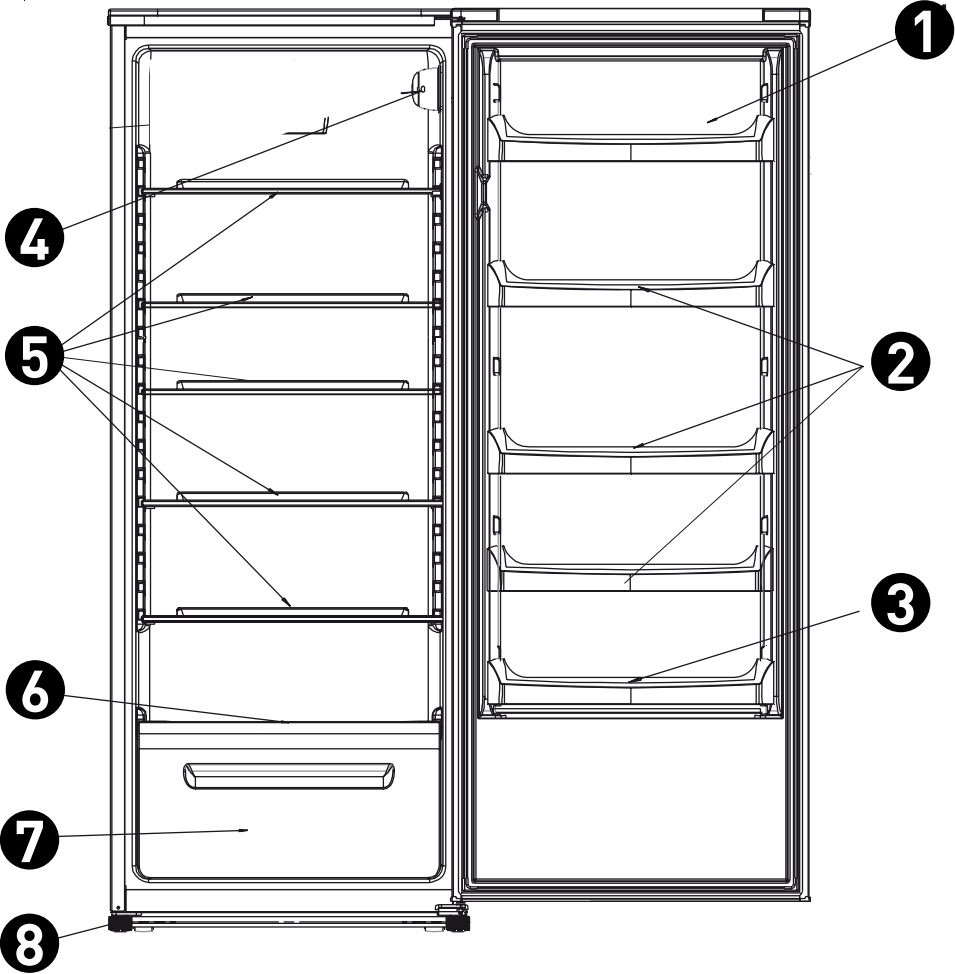

Merci !

Merci d'avoir choisi ce produit VALBERG.
Choisis, testés et recommandés par ELECTRO DEPOT,
les produits de la marque VALBERG vous assurent
une utilisation simple, une performance fiable et
une qualité irréprochable.
Grâce à cet appareil, vous savez que chaque utilisation
vous apportera satisfaction.

Bienvenue chez ELECTRO DEPOT.

Visitez notre site Internet : www.electrodepot.fr
www.electrodepot.be

VOTRE AVIS COMPTE !



**PARTAGEZ
VOTRE EXPERIENCE
SUR LES PRODUITS**

Parce que votre satisfaction est notre priorité, nous vous proposons
de donner votre avis sur ce produit. Il sera transmis et analysé par
nos équipes afin d'améliorer continuellement le produit.

Donnez votre avis sur <http://www.electrodepot.fr/avis-client>



ELECTRO DEPOT

A

Aperçu de l'appareil

Température ambiantes d'utilisation
Réglage du thermostat
Description de l'appareil

B

Utilisation de l'appareil

Démarrage et régulation de la température
Conseils pour l'économie d'énergie
Indicateur de température
Stockage dans le réfrigérateur

C

Informations pratiques

Astuces et conseils utiles
Nettoyage et entretien
Que faire si...

Les notices sont aussi disponibles sur le site
<http://www.electrodepot.fr/sav/notices/>
<http://www.electrodepot.be/fr/sav/notices>

Températures ambiantes d'utilisation

Il est recommandé de respecter les classes climatiques indiquées dans la fiche produit sur la plaque signalétique de l'appareil, cela vous permet de vérifier sous quelles plages de températures ambiantes l'appareil peut être utilisé :

- SN : Entre 10 et 32°C
- N : Entre 16 et 32°C
- ST : Entre 16 et 38°C
- T : Entre 16 et 43°C

Un appareil multi-classes peut gérer la température la plus basse et la plus élevée de l'ensemble des classes couvertes.

L'utilisation de l'appareil en dehors de la plage de température ambiante alterne ses performances et sa durée de vie.

Réglage du thermostat

Pour un usage optimal et des économies d'énergie, il est recommandé de régler le thermostat de l'appareil selon la température ambiante de la pièce d'utilisation et le respect de la classe climatique.

Veuillez vous référer à la fiche produit pour connaître la classe climatique associée aux températures ambiantes minimales et maximales adaptées à l'appareil ainsi que le réglage de température recommandé pour un stockage optimisé des denrées alimentaires.

Les degrés des températures ambiantes T°C sont donnés uniquement à titre indicatif. L'emplacement dans la pièce, la fréquence d'ouverture de porte(s) ou encore le niveau de chargement en denrées alimentaires de l'appareil peuvent impacter les positions précisées. La position de thermostat peut devoir être modifiée pour compenser ces facteurs.

Exemples de pièce d'utilisation :

- Pièce non chauffée en hiver comme un garage dans une région froide.
- Pièce à vivre normalement chauffée comme une cuisine.
- Pièce non climatisée en été dans une région chaude.

Description de l'appareil

- | | | | |
|---|--|---|-----------------------|
| ❶ | Compartiment à beurre/fromage avec rabattement et boîte à œufs | ❺ | Étagères |
| ❷ | Rangements intérieurs de la porte | ❻ | Étagère de protection |
| ❸ | Rangements pourbouteilles | ❼ | Plateau |
| ❹ | Régulateur de température | ❽ | Pieds ajustables |

Démarrage et régulation de la température

- Branchez le cordon dans la prise murale en veillant à l'isoler convenablement. Lorsque la porte du réfrigérateur est ouverte, l'éclairage intérieur s'enclenche.
- Le régulateur de température est situé en haut du compartiment réfrigérant.

Si vous le réglez sur la valeur « 0 » : cela signifie que le système est à l'arrêt. Tournez dans les sens des aiguilles d'une montre l'unité de démarrage du réfrigérateur. Ce dernier devrait fonctionner automatiquement.

Si vous le réglez sur la valeur « 1 » : cela signifie que la température est la plus élevée.

Si vous réglez sur la valeur « 7 » : (fin-arrêt] cela signifie que la température est la plus basse.

Le réglage du thermostat en fonction de la température ambiante de la pièce est précisé dans le feuillet joint à cette notice.

Plus la température ambiante de la pièce est élevée, plus l'appareil consomme d'électricité.

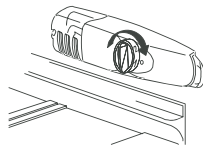

Nettoyage avant utilisation

- Avant d'utiliser l'appareil pour la première fois, nettoyez l'intérieur ainsi que tous les accessoires intérieurs à l'eau tiède savonneuse afin de supprimer l'odeur habituelle des produits neufs, puis séchez entièrement.



REMARQUE IMPORTANTE

N'utilisez aucun détergent ni aucune poudre abrasive car ceux-ci pourraient endommager la finition.

Installation/Positionnement



ATTENTION

Avant d'installer l'appareil, lisez attentivement les consignes de sécurité et d'utilisation du système.

- Positionnez l'appareil à distance des sources de chaleur telles que les fours, les radiateurs, les rayons directs du soleil, etc.
- Cet appareil fonctionnera dans les meilleures conditions si vous respectez la température intérieure conseillée sur sa plaque signalétique.

Conseils pour l'économie d'énergie

- Évitez d'ouvrir fréquemment la porte lors de l'utilisation de l'appareil.
- Débranchez la prise de courant lorsque l'appareil n'est pas utilisé pendant une longue période.
- Le réfrigérateur doit être installé dans la zone la plus froide de la pièce, éloigné des appareils produisant de la chaleur (exemple : fours, cuisinières, radiateurs...) et ne doit pas être exposé directement à la lumière du soleil.
- Avant d'être mis au réfrigérateur, les aliments chauds doivent être à température ambiante. Ne surchargez pas le réfrigérateur, le compresseur risquerait de tourner plus longtemps.
- Emballez les aliments correctement, essuyez bien les récipients avant de les mettre au réfrigérateur ; ces opérations réduiront la formation de givre.

Ne couvrez pas Les parois internes du réfrigérateur avec du papier aluminium, des serviettes en papier ou autres éléments similaires car ces revêtements interfèrent avec la circulation de l'air, ce qui rend le réfrigérateur moins efficace.

Organisez, étiquetez Les aliments afin d'ouvrir le moins possible La porte du réfrigérateur et d'éviter de longues recherches. Prenez si possible en une fois tout ce dont vous avez besoin et refermez la porte immédiatement.

- Spécifiez les zones à utiliser en fonction de la nature de l'aliment et donnez des recommandations sur la façon de protéger et de séparer les produits alimentaires afin d'éviter la contamination croisée entre les aliments de nature différente.

Indicateur de température

Pour vous aider à régler correctement votre appareil, celui-ci est équipé d'un indicateur de température situé dans la zone la plus froide.

Pour la bonne conservation des denrées dans votre réfrigérateur et notamment dans la zone la plus froide, veillez à ce que la mention « OK » apparaisse sur l'indicateur de température.

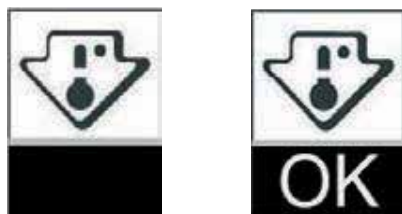

Le symbole ci-dessus indique l'emplacement de La zone la plus froide de votre réfrigérateur. Il définit le haut de cette zone.

Si la mention « OK » n'apparaît pas, la température moyenne de cette zone est trop élevée. Réglez le thermostat sur une position plus froide.

À chaque modification du réglage du thermostat, attendez que la température à l'intérieur de l'appareil soit stabilisée avant de procéder, si nécessaire, à un nouveau réglage. Modifiez La position du thermostat de façon progressive uniquement et attendez au moins 12 heures avant de procéder à une nouvelle vérification.

NOTE:

après avoir chargé des denrées fraîches dans l'appareil ou après des ouvertures répétées ou prolongées de la porte, il est normal que la mention « OK » n'apparaisse pas dans l'indicateur de température. Attendez au moins 12 heures avant de réajuster le thermostat.

Stockage dans le réfrigérateur

- Les plats préparés et pâtisseries peuvent être placés dans le réfrigérateur sur l'étagère du haut pour être gardés frais après avoir atteint la température ambiante.
- Étagères de la porte pour les bouteilles, œufs, le beurre, le lait, les boissons, etc.
- Les aliments tels que les viandes, les poissons et autres aliments similaires sèchent et peuvent provoquer des odeurs. Ils doivent être emballés dans du papier aluminium, placés dans des sacs en polyéthylène adéquats ou rangés dans des récipients hermétiques appropriés.
- Placez les charcuteries, les viandes, les viandes transformées, les produits laitiers et les fromages sur les étagères intermédiaires et du bas.
- Placez les légumes dans le bac à légumes.
- Lors du stockage, un espace adéquat doit être laissé entre les denrées au lieu de trop les serrer.
- La nourriture à stocker devra être emballée dans du papier film ou dans un contenant adapté à la conservation au frais pour éviter la contamination, la perte d'eau et le mélange des odeurs.
- Laissez refroidir les aliments chauds à température ambiante avant le stockage ou la consommation d'électricité augmentera et mènera à la formation de givre à l'intérieur de l'appareil.

Astuces et conseils utiles

Bruits pendant le fonctionnement

Les bruits suivants sont caractéristiques des appareils de réfrigération:

« **Clics** » : dès que le compresseur passe sur Marche ou Arrêt, vous entendrez un « clic ». **Bourdonnements** : lorsque le compresseur est en fonctionnement, vous pouvez entendre un bourdonnement. « **Gargouillis** » : Lorsque Le Liquide réfrigérant circule dans les conduits, vous pouvez entendre des gargouillis ou des bruits similaires à des éclaboussures. **Éclaboussures** : même après extinction du compresseur, ce bruit peut continuer pendant quelques minutes.

Conseils pour économiser l'énergie

- N'installez pas l'appareil à proximité de cuisinières, de radiateurs ou d'autres sources de chaleur.
- N'ouvrez pas la porte trop fréquemment et ne la laissez pas ouverte plus longtemps que nécessaire.
- Assurez-vous que les plaques latérales et la plaque arrière de l'appareil sont à une certaine distance du mur, suivez les instructions relatives à cela lors de l'installation.
- Si le schéma du réfrigérateur montre la bonne combinaison des tiroirs, du bac à légumes et des étagères, ne la modifiez pas, il en résulterait une consommation accentuée d'énergie.

Conseils pour La réfrigération des aliments frais

Pour de meilleurs résultats :

- Ne stockez pas d'aliments chauds ou de liquides qui s'évaporent dans l'appareil.
- Couvrez et emballez les aliments, surtout s'ils dégagent une odeur forte.
- Placez les aliments de façon à laisser l'air circuler autour d'eux.

Conseils pour la réfrigération

- Viande (tous les types) : enroulez les morceaux de viande dans des sacs en polyéthylène et disposez-les sur l'étagère en verre située au-dessus du compartiment à légumes. Pour votre sécurité, ne les conservez pas au-delà d'un ou deux jours maximum.
- Aliments cuits, plats froids, etc. conservez-les sur n'importe quelle étagère. Fruits et légumes : nettoyez-les bien et rangez-les dans le compartiment réservé à cet effet.
- Beurre et fromages : enroulez-les dans du papier aluminium ou dans des sacs en polyéthylène afin d'évacuer le plus d'air possible.
- Bouteilles de lait : elles doivent être dotées d'un bouchon et rangées dans le compartiment à bouteilles situé dans la porte du réfrigérateur.

Nettoyage et entretien

Pour des raisons d'hygiène les composants intérieurs de l'appareil, y compris les accessoires, doivent être nettoyés régulièrement. Le réfrigérateur doit être nettoyé et entretenu au moins tous les deux mois.



ATTENTION

Risque d'électrocution !

- Pendant les phases de nettoyage, l'appareil doit être débranché. Avant de nettoyer l'appareil, coupez l'alimentation électrique ou arrêtez le disjoncteur.

Important

- Avant de procéder au nettoyage, retirez les aliments du réfrigérateur. Rangez-les dans un endroit frais, à l'abri de la chaleur.
- Ne nettoyez jamais l'appareil au moyen d'un nettoyeur vapeur. De la moisissure peut s'accumuler dans les composants électriques.

- Les vapeurs chaudes peuvent conduire à une détérioration des éléments en plastique.
- Les huiles qui s'évaporent et les solvants peuvent attaquer les éléments en plastique, par exemple le jus de citron ou le jus des écorces d'orange, l'acide butyrique, ou tout autre agent nettoyant contenant de l'acide acétique. Ne laissez aucune de ces substances entrer en contact avec les éléments de l'appareil.
- N'utilisez pas d'agents abrasifs.
- Nettoyez l'appareil et ses accessoires intérieurs avec un chiffon doux et de l'eau tiède. Vous pouvez aussi recourir aux produits spécifiques vendus dans le commerce.
- Après avoir nettoyé l'appareil, rincez-le au moyen d'un chiffon imbibé d'eau chaude.
- L'accumulation de poussière au niveau du condensateur augmente la consommation d'énergie. Nettoyez le condensateur à l'arrière de l'appareil une fois par an au moyen d'une brosse à poils souples ou d'un aspirateur.
- Vérifiez le conduit d'évacuation à l'arrière du compartiment de réfrigération.
- Si le conduit est bouché, débouchez-le au moyen par exemple d'un agent spécifique. Faites attention à ne pas endommager le boîtier avec des objets pointus.
- Une fois le conduit débouché, vous pouvez remettre l'appareil en fonctionnement.

Dégivrage

Pourquoi dégivrer ?

- L'eau contenue dans les aliments et qui se forme lors de l'ouverture de la porte se répand dans l'air à l'intérieur du réfrigérateur. Ceci a pour conséquence de réduire la réfrigération lorsque le givre devient épais.

Si le givre atteint les 10 mm d'épaisseur, il faut absolument dégivrer.

Dégivrage des compartiments de rangement des aliments frais

• L'eau contenue dans les aliments ou dans l'air en suspension dans le réfrigérateur peut se transformer en une couche de givre. Ceci rend la réfrigération plus difficile. Lorsque cette couche fait plus de 10 mm d'épaisseur, vous devez dégivrer votre appareil.

En cas d'absence prolongée

- Retirez tous les emballages du réfrigérateur.
- Eteignez l'appareil en plaçant le régulateur de température sur la position « 0 ».
- Retirez le cordon d'alimentation ou coupez l'alimentation électrique.
- Nettoyez bien l'appareil (consultez la rubrique Nettoyage et entretien). Laissez la porte ouverte afin d'éviter la formation d'odeurs désagréables.

**REMARQUE**

Si l'appareil est doté d'un compartiment à congélation.

Si le câble d'alimentation est endommagé, il doit être remplacé par le fabricant, son service après-vente ou des personnes de qualification similaire, afin d'éviter tout danger.

Que faire si...



ATTENTION

Avant de tenter de réparer l'appareil, coupez l'alimentation électrique. Seul un technicien qualifié ou une personne compétente peut se charger de résoudre les problèmes autres que ceux mentionnés dans le manuel.



REMARQUE IMPORTANTE

Même lors de son fonctionnement normal, l'appareil émet des sons (compresseur, circuit réfrigérant).

Les réparations apportées au réfrigérateur ne doivent être effectuées que par des personnes compétentes ou des techniciens qualifiés. Une mauvaise réparation peut représenter un danger grave pour l'utilisateur. Si votre appareil doit être réparé, contactez votre revendeur ou un centre technique agréé.

Problème possible	Cause possible	Solution
L'appareil ne fonctionne pas.	L'appareil n'est pas allumé.	Allumez l'appareil.
	La prise principale n'est pas branchée ou est lâche.	Insérez la prise principale.
	Le fusible a grillé ou est défectueux.	Contrôlez le fusible, remplacez-le si nécessaire.
L'appareil réfrigère trop.	La prise est défectueuse.	Les dysfonctionnements doivent être réglés par un électricien.
	La température est configurée sur une valeur trop faible.	Placez le régulateur de température sur une valeur plus chaude.

Problème possible	Cause possible	Solution
Les aliments sont trop chauds.	La température est mal réglée.	Consultez la rubrique « Mise en route ».
	La porte est restée ouverte pendant une longue période.	Ouvrez la porte uniquement si nécessaire.
	Une grande quantité d'aliments chauds a été placée à l'intérieur de l'appareil au cours des 24 dernières heures.	Placez le régulateur de température sur une valeur plus froide.
	L'appareil se trouve à proximité d'une source de chaleur.	Consultez la rubrique « Installation/ Emplacement ».
L'éclairage intérieur ne fonctionne pas.	L'ampoule est défectueuse.	Consultez la rubrique « Remplacement de l'ampoule ».
L'accumulation de givre peut se produire également sur le joint de porte.	Le joint de La porte laisse passer l'air (probablement après avoir inversé la porte).	Séchez avec précaution les parties lâches du joint de la porte au moyen d'un sèche-cheveux (avec un réglage froid). Dans le même temps, remplacez manuellement le joint de la porte.
Bruits inhabituels.	L'appareil n'est pas à niveau.	Réajustez les pieds.
	L'appareil touche le mur ou est en contact avec d'autres éléments.	Déplacez délicatement l'appareil.
	Un composant, par exemple un conduit à l'arrière de l'appareil, est en contact avec une autre partie de l'appareil ou du mur.	Si nécessaire, pliez soigneusement les composants pour les sortir.
Le compresseur ne démarre pas automatiquement après avoir modifié les paramètres de température.	Ceci est normal, il n'y a pas d'erreur.	Le compresseur démarre après un certain temps.
Présence d'eau sur le sol ou sur les étagères intérieures.	Le conduit d'évacuation est bouché.	Consultez la rubrique « Nettoyage et entretien ».

Remplacement de l'éclairage LED

**ATTENTION**

Si l'éclairage LED est endommagé, L'UTILISATEUR NE DOIT PAS LE REMPLACER PAR LUI-MÊME !

Le remplacement de l'éclairage LED effectué par des personnes inexpérimentées peut entraîner des blessures ou de graves dysfonctionnements. Celui-ci doit être remplacé par une personne qualifiée pour éviter tout danger. Contactez votre centre de service local pour obtenir de l'aide.

- Avant de remplacer l'éclairage LED, éteignez l'appareil et débranchez-le ou retirez le fusible correspondant, ou encore, actionnez le disjoncteur.
- Caractéristiques de l'éclairage LED : 220-240 V , 1,5 W maxi
- Débranchez la fiche de la prise secteur.
- Pour remplacer l'éclairageLED, desserrez la vis.
- Remplacez l'éclairage LED défectueux.
- Remettez le réfrigérateur en marche.

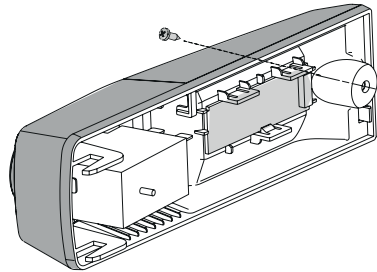
**Inversion de la porte**

Le côté d'ouverture de la porte peut être inversé, du côté droit [comme fourni] vers le côté gauche, si l'emplacement d'installation de l'appareil le permet.

Outils nécessaires :

1. Douille 8 mm



2. Tournevis cruciforme



3. Couteau pointu ou tournevis à lame fine

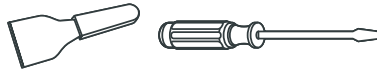

Avant de positionner le réfrigérateur à l'horizontale sur son dos pour accéder à sa base, vous devez le poser sur un support en mousse ou une matière similaire afin d'éviter d'endommager les conduits situés à l'arrière du réfrigérateur.

1. Positionnez le réfrigérateur bien droit et utilisez un tournevis à lame plate pour les 4 vis situées sur la façade arrière du réfrigérateur.

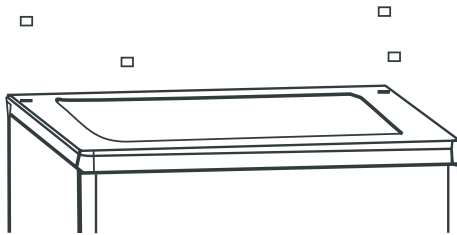

2. Dévissez la façade arrière et retirez-la, puis soulevez la porte et placez-la sur une surface rembourrée afin d'éviter de la rayer.

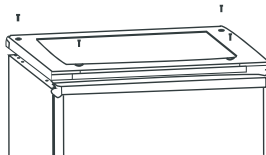

3. Utilisez un tournevis à lame plate pour retirer le cache avant.

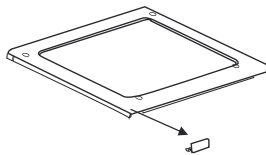

4. Remplacez le cache avant de l'autre côté.

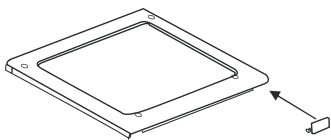

5. Retirez le cache supérieur, faites-le passer du côté gauche et vissez-le fermement.

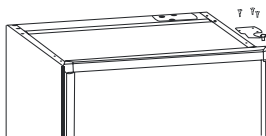

6. Retirez les deux pieds amovibles en dévissant les écrous.

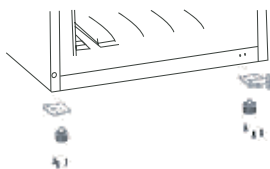

7. Dévissez et retirez les vis du cache, déplacez Le joint et repositionnez-le. Remettez en place le pied amovible. Positionnez La porte inférieure de la bonne façon. Fixez-la en resserrant les vis.

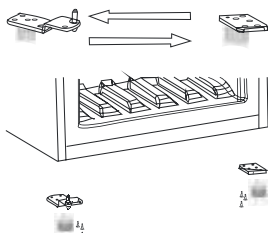

8. Remettez en place les caches de la partie supérieure en vissant les 4 écrous. Remplacez les caches sur les vis.

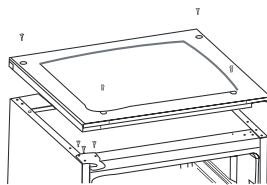

AVERTISSEMENT

Lors du changement du côté où la porte s'ouvre, l'appareil ne doit pas être branché sur le secteur. Retirez auparavant la fiche du secteur.

Lorsque vous inversez la porte, procédez comme suit :

Déplacez l'accessoire **B** du cache supérieur vers la porte supérieure et placez l'accessoire **A** (élément amovible d'un petit sac).

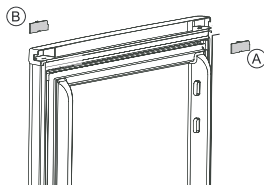

Déplacez l'accessoire **B** de la bordure supérieure de la porte supérieure et fixez l'accessoire **A** qui est une petite pièce détachable livrée dans un petit sac.

Après avoir inversé le sens d'ouverture de la porte, veuillez effectuer ces opérations :

Déplacez la poignée située à gauche de la porte supérieure sur le côté droit.

Bedankt!

Proficiat met uw keuze voor een product van VALBERG. De selectie en de testen van de toestellen van VALBERG gebeuren volledig onder controle en supervisie van ELECTRO DEPOT. We staan garant voor de kwaliteit van de toestellen van VALBERG, die uitmunten in hun eenvoudig gebruik, hun betrouwbare werking en hun onberispelijke kwaliteit.

ELECTRO DEPOT beveelt de VALBERG toestellen aan en is ervan overtuigd dat u uiterst tevreden zal zijn bij elk gebruik van het toestel. Welkom bij ELECTRO DEPOT.

Bezoek onze website: www.electrodepot.be

A

Overzicht van het
toestel

Gebruiks- en omgevingstemperatuur
Instellen van de thermostaat
Beschrijving van het toestel

B

Gebruik van het
toestel

Opstart en temperatuurregeling
Tips om energie te besparen
Temperatuurindicatie
Opberging in de koelkast

C

Praktische informatie

Nuttige tips en advies
Reiniging en onderhoud
Wat te doen indien...

Gebruiks- en omgevingstemperatuur

We raden aan om de klassieke klimaatklassen die aangeduid worden op de productfiche en op het typeplaatje te respecteren, hierdoor kunt u nagaan binnen welk omgevingstemperatuurbereik het toestel kan worden gebruikt:

- SN : Tussen 10 en 32°C
- N : Tussen 16 en 32°C
- ST : Tussen 16 en 38°C
- T : Tussen 16 en 43°C

Een toestel met multiklassen kan de laagste en hoogste temperatuur van alle gedekte klassen bereiken.

Het gebruik van het toestel buiten dit omgevingstemperatuurbereik tast de prestaties en de levensduur van het toestel aan.

Instellen van de thermostaat

Voor een optimaal gebruik en om energie te besparen, raden we aan de thermostaat van het toestel te regelen volgens de omgevingstemperatuur waarin het toestel gebruikt wordt onder voorbehoud dat de klimaatklasse(n) wordt (worden) nageleefd.

Raadpleeg het productinformatieblad om de klimaatklasse te kennen die verbonden is aan de minimale en maximale omgevingstemperaturen aangepast aan het toestel, en voor de aanbevolen temperatuurinstelling voor een optimale opslag van de voedingswaren.

De graden van de omgevingstemperatuur T° C worden ter informatie gegeven.

De plaatsing in de ruimte, de frequentie van het openen van de deur(en) of de mate waarin het toestel met voedingsmiddelen is gevuld, kunnen de voormelde posities beïnvloeden.

De positie van de thermostaat dient aangepast te kunnen worden om deze factoren te compenseren.

Voorbeelden van de ruimte waarin het toestel wordt gebruikt:

- Ruimte die niet verwarmd wordt in de winter, zoals een garage in een koude streek.
- Leefruimte die normaal verwarmd wordt, zoals een keuken.
- Ruimte zonder airco in de zomer in een warme streek.

Beschrijving van het toestel

- | | | | |
|---|--|---|---------------------|
| ❶ | Copartimenten voor boter/kass met deksel en eierdoos | ❺ | Legplanken |
| ❷ | Bergruimte in de deur | ❻ | Beschermde legplank |
| ❸ | Bergruimte voor flessen | ❼ | Plateau |
| ❹ | Temperatuurregelaar | ❽ | Aanpasbare voet |

Opstart en temperatuurregeling

- Steek de stekker in het stopcontact en let erop deze passend te isoleren. Wanneer de deur van de koelkast geopend wordt, gaat de verlichting aan de binnenkant branden.
- De temperatuurregelaar bevindt zich aan de bovenkant van het koelcompartiment.

Wanneer u de waarde op '0' instelt:

betekent dit dat het systeem gestopt is. Draai de starteenheid van de koelkast in wijzerzin. De koelkast zou automatisch in werking moeten treden.

Indien u waarde '1' instelt: betekent dit dat de temperatuur het hoogste is.

Indien u waarde '7' instelt: [einde-stop] betekent dit dat de temperatuur het laagste is.

De aanpassing van de thermostaat aan de omgevingstemperatuur van de kamer wordt gespecificeerd in de folder bij deze handleiding.

Hoe hoger de omgevingstemperatuur in de kamer, hoe meer elektriciteit het apparaat verbruikt.

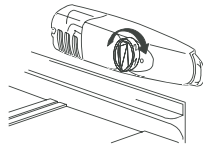

BELANGRIJKE OPMERKING

De hoge omgevingstemperaturen (bv: tijdens warme zomerdagen) die gepaard gaan met een koude instelling (6 of 7) kunnen leiden tot een ononderbroken werking van de compressor, soms zonder stop! Reden: wanneer de omgevingstemperatuur hoog is, zal de compressor onafgebroken werken om het toestel aan een lage omgevingstemperatuur te houden.



BELANGRIJKE OPMERKING

Gebruik geen schurend detergens of poeder want dit zou de afwerking kunnen beschadigen.

Installatie/plaatsing



OPGELET

Alvorens het toestel te installeren, leest u aandachtig de veiligheids- en gebruiksinstructies van het systeem.

- Plaats het toestel op een afstand van warmtebronnen zoals ovens, radiatoren, direct zonlicht, enz.
- Dit toestel zal werken in de beste omstandigheden indien u de binnentemperatuur die aangeraden wordt op het typeplaatje naleeft.

Tips om energie te besparen

- Vermijd het frequent openen van de deur tijdens het gebruik van het toestel.
- Trek de stekker uit het stopcontact wanneer het toestel gedurende een lange periode niet gebruikt wordt.
- De koelkast dient in de meest koele zone van de kamer geplaatst te worden, ver van de warmteproducerende toestellen [bv.: ovens, fornuizen, radiatoren...] en mag niet aan direct zonlicht blootgesteld worden.
- Vóór ze in de koelkast geplaatst wordt, dient warme voeding aan kamertemperatuur gebracht te worden. Overlaad de koelkast niet, hierdoor moet de compressor langer draaien.
- Verpak de voedingsmiddelen correct en droog de recipiënten goed af alvorens ze in de koelkast te plaatsen; hierdoor voorkomt u de vorming van rijp in de koelkast.

Dek de binnenwanden van de koelkast niet af met aluminiumfolie, papieren servetten en andere vergelijkbare voorwerpen omdat deze laatste de luchtcirculatie storen, waardoor de koelkast minder doeltreffend wordt.

Orden uw voedingsmiddelen en kleef er etiketten op om de koelkastdeur zo min mogelijk te moeten openen en lange zoektochten te voorkomen. Neem indien mogelijk alles wat u nodig heeft in één keer en sluit de deur onmiddellijk.

- Specificeer de te gebruiken zones in functie van de aard van de voeding en geef aanbevelingen inzake de manier waarop de voedingsmiddelen beschermd en opgesplitst moeten worden om kruisbesmetting tussen de voedingsmiddelen van verschillende aard te voorkomen.

Temperatuurindicatie

Om u te helpen een correcte afstelling te bekomen, is het toestel voorzien van een temperatuurindicatie in de koudste zone.

Voor een goede bewaring van de voedingsmiddelen in uw koelkast, met name in de koudste zone, dient de melding 'OK' weergegeven te worden op de temperatuurindicatie.

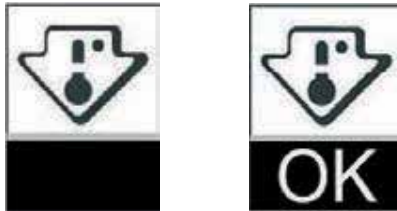

Het symbool hiernaast geeft de locatie van de koudste zone in uw koelkast aan. Het gaat om de bovenkant van die zone.

Indien de melding 'OK' niet weergegeven wordt, is de gemiddelde temperatuur van die zone te hoog. Plaats de thermostaat in een koudere stand.

Telkens de instelling van de thermostaat gewijzigd wordt, dient u te wachten tot de temperatuur in het toestel stabiel is alvorens de instelling, indien nodig, opnieuw te wijzigen. Wijzig de stand van de thermostaat uitsluitend trapsgewijs en wacht minstens 12 u alvorens de temperatuur opnieuw te controleren.

OPMERKING:

Na de verse voedingswaren in het toestel geladen te hebben of na herhaalde of langdurige openingen van de deur is het normaal dat de vermelding 'OK' niet op de temperatuurindicator verschijnt. Wacht minstens 12 u alvorens de thermostaat opnieuw af te stellen.

Opberging in de koelkast

- Bereide gerechten en gebak kunnen in de koelkast op het bovenste plankje gelegd worden om ze vers te houden nadat ze de kamertemperatuur bereikt hebben.
- Legplanken in de deur voor flessen, eieren, boter, melk, dranken...
- Voedingsmiddelen zoals vlees, vis en andere vergelijkbare voedingsmiddelen drogen en kunnen tot geurtjes Leiden. Ze moeten ingepakt zijn in aluminiumfolie of dienen in passende zakken in polyethyleen gestoken of opgeborgen worden in passende hermetisch afgesloten recipiënten.
- Leg charcuterie, vlees, bewerkt vlees, melkproducten en kazen op de middelste en onderste legplanken.
- Plaats de groenten in de groentebak.
- Bij het opbergen dient er voldoende ruimte tussen de voedingsmiddelen gelaten te worden in plaats van ze te dicht tegen elkaar te Leggen.
- De op te bergen voeding dient verpakt te worden in folie of papier om het vers te bewaren om besmetting, verlies van water en het vermengen van geuren te voorkomen.
- Laat warme voedingsmiddelen afkoelen tot kamertemperatuur alvorens ze op te bergen of het elektriciteitsverbruik zal toenemen en leiden tot de vorming van rijp in het toestel.

Nuttige tips en advies

Lawaai tijdens de werking

De volgende geluiden zijn typisch voor koeltoestellen:

'Klikgeluiden': van zodra de compressor overschakelt op Werking of Stop hoort u een 'klik'.

Gezoem: wanneer de compressor in werking is, is het mogelijk dat u een gezoem hoort. **'Geborrel'**: wanneer de koelvloeistof in de leidingen circuleert, kunt u geborrel horen, of geluiden die vergelijkbaar zijn met gespat. **Gespat**: zelfs na het uitvallen van de compressor kan dit geluid nog enkele minuten blijven doorgaan.

Tips om energie te besparen

- Plaats het toestel niet in de buurt van fornuizen, radiatoren, of andere warmtebronnen.
- Open de deur niet te vaak en laat ze niet langer dan noodzakelijk open.
- Vergewis u ervan dat de zijplaten en de achterplaat van het toestel op een zekere afstand van de muur staan; volg hiervoor de stappen de instructies met betrekking tot de installatie.
- Indien het schema van de koelkast de juiste combinatie van Lades, groentebak en legplanken toont, wijzig deze dan niet. Deze combinatie is bedacht voor een optimaal energieverbruik.

Advies voor het koelen van verse voedingsmiddelen

Voor betere resultaten:

- Bewaar geen warme voedingsmiddelen of vloeistoffen die mogelijk kunnen verdampen in het toestel.
- Dek de voedingsmiddelen af en verpak ze , vooral wanneer ze een sterke geur voortbrengen.
- Plaats de voedingsmiddelen zodanig dat er lucht rond kan circuleren.

Advies voor de koeling

- Vlees (alle types): rol de stukken vlees op in de polyethyleen zakjes en leg ze op de glazen legplank boven het groentecompartiment. Bewaar deze daar voor uw veiligheid niet langer dan één of maximaal twee dagen.
- Bereide voeding, koude schotels...: bewaar ze op om het even welke legplank. Groenten en fruit: reinig ze goed en berg ze op in het compartiment dat hiertoe voorzien is.
- Boter en kazen: rol ze op in aluminiumfolie of in polyethyleen zakken om zoveel mogelijk lucht te verwijderen.
- Melkflessen: deze dienen met een dop uitgerust te zijn en opgeborgen te worden in het flessencompartiment in de deur van de koelkast.

Reiniging en onderhoud

Om hygiënische redenen dienen de interne onderdelen van het toestel, met inbegrip van het toebehoren, regelmatig gereinigd te worden.

De koelkast dient ten minste twee maal per maand gereinigd en onderhouden te worden.



OPGELET

Risico op elektrocutie!

- Tijdens de reinigingsfase dient de stekker uit het stopcontact getrokken te worden. Alvorens het toestel te reinigen, onderbreekt u de elektrische voeding of stopt u de schakelaar.

Belangrijk

- Alvorens over te gaan tot de reiniging, haalt u de voeding uit de koelkast. Berg deze op een koele plek op, beschut tegen de warmte.

- Het toestel nooit met een stoomreiniger reinigen. Er kan zich schimmel gaan ontwikkelen in de elektrische onderdelen.
- De warme dampen kunnen leiden tot de beschadiging van de plastic onderdelen.
- De oliën en de solventen die verdampen kunnen de plastic onderdelen beschadigen. Voorbeelden: citroensap, of het het vocht uit sinaasappelzeste, boterzuur of alle andere reinigingsmiddelen met azijnzuur. Laat geen van deze stoffen in contact komen met de elementen van het toestel.
- Gebruik geen schurende middelen.
- Reinig het toestel en het interne toebehoren met een zachte doek en lauw water.

U kunt ook gebruik maken van specifieke producten die in de handel verkrijgbaar zijn.

- Na het toestel gereinigd te hebben, spoelt u het onmiddellijk af met een in warm water gedrenkte vod.
- De opeenstapeling van stof ter hoogte van de condensator doet het energieverbruik toenemen. Reinig de condensator aan de achterzijde van het toestel één keer per jaar met behulp van een borstel met soepele haren of een stofzuiger.
- Controleerde afvoerleiding aan de achterzijde van het koelcompartiment.
- Wanneer de leiding verstopt is, ontstopt u deze bijvoorbeeld met een specifiek middel. Let erop de doos niet te beschadigen met een scherp voorwerp.
- Eenmaalde Leiding ontstopt is, zet u het toestel opnieuw in werking.

Ontdooiing

Waarom ontdooien?

- Het water dat in de voedingsmiddelen zit en hetgene dat gevormd werd door het openen van de deur verspreidt zich in de koelkast. Dit kan leiden tot een verminderde koeling wanneer het ijs dik wordt.

Wanneer de rijp 10 mm dik is, moet u absoluut ontdooien.

De ontdooiing van de opbergcompartimenten voor verse voedingsmiddelen

• Het water dat in de voedingsmiddelen of in de lucht zit in de koelkast kan omgezet worden in een laag rijp. Hierdoor wordt het koelen moeilijker. Wanneer deze laag meer dan 10 mm dik is, dient u uw toestel te ontdoeien.

Indien het toestel langdurig niet gebruikt wordt

- Verwijder alle verpakkingen uit de koelkast.
- Schakel het toestel uit door de temperatuurregelaar in de stand '0' te zetten.
- Trek de stekker uit het stopcontact en onderbreek de elektrische voeding.
- Reinig het toestel goed (raadpleeg de rubriek: reiniging en onderhoud). Laat de deur open om de vorming van onaangename geurtjes te vermijden.

**OPMERKING**

Wanneer het toestel met een diepvriescompartiment uitgerust is. Indien het voedings snoer beschadigd is, dient het vervangen te worden door de fabrikant, de klantendienst of een gelijkaardige bevoegde persoon om elk risico uit te sluiten.

Wat te doen indien...**OPGELET**

Alvorens te trachten het toestel te herstellen, onderbreekt u de elektrische voeding. Enkel een ervaren technicus of een bevoegd persoon mag zich inlaten met het oplossen van problemen die niet in de handleiding vermeld worden.

**BELANGRIJKE OPMERKING**

Zelfs tijdens de normale werking, zendt het toestel geluiden uit (compressor, koelcircuit).

De herstellingen die aangebracht worden aan de koelkast mogen enkel uitgevoerd worden door bevoegde personen of erkend technicus. Een slechte herstelling kan een groot gevaar zijn voor de gebruiker. Wanneer uw toestel hersteld dient te worden, neemt u contact op met uw verkoper of een erkend herstelcentrum.

Mogelijk probleem	Mogelijke oorzaak	Oplossing
Het toestel werkt niet.	Het toestel is uitgeschakeld.	Schakel het toestel in.
	De hoofdstekker zit niet in het stopcontact of zit los.	Steek de hoofdstekker in het stopcontact.
	De zekering is doorgebrand of defect.	Controleer de zekering, vervang deze indien nodig.
	De stekker is defect.	De defecten dienen opgelost te worden door een elektricien.
Het toestel koelt te zeer.	De temperatuur is ingesteld op een te lage waarde.	Plaats de temperatuurregelaar op een hogere waarde.
	De temperatuur is slecht ingesteld.	Raadpleeg de rubriek 'inwerkingstelling'.
De voedingsmiddelen zijn te warm.	De deur is gedurende een lange periode open gebleven.	Open de deur enkel wanneer nodig.
	De afgelopen 24 uur werd een te grote hoeveelheid warme voedingsmiddelen in het toestel geplaatst.	Zet de temperatuurregelaar op een koudere waarde.
	Het toestel bevindt zich in de buurt van een warmtebron.	Raadpleeg de rubriek 'Installatie/locatie'.
De binnenverlichting werkt niet.	De lamp is defect.	Raadpleeg de rubriek 'Vervangen van de lamp'.

Mogelijk probleem	Mogelijke oorzaak	Oplossing
Rijp kan zich ook opstapelen op de deurafdichting.	De afdichting van de deur laat lucht door (waarschijnlijk na de deur omgekeerd te hebben).	Droog voorzichtig de losse delen van de afdichting van de deur met behulp van een haardroger (op de koude stand). Vervang tegelijkertijd de afdichting van de deur handmatig.
Vreemde geluiden.	Het toestel staat niet waterpas.	Pas de poten aan.
	Het toestel raakt de muur of staat in contact met andere elementen.	Verplaatst het toestel voorzichtig.
	Een onderdeel, bijvoorbeeld een leiding aan de achterkant van het toestel, staat in contact met een ander deel van het toestel of met de muur.	Plooi indien nodig de onderdelen voorzichtig om dit op te lossen.

Vervanging van de ledverlichting



OPGELET

Wanneer de ledverlichting beschadigd is, **MAG DE GEBRUIKER DEZE ZELF NIET VERVANGEN!**

Het vervangen van de ledverlichting door onervaren personen kan aanleiding geven tot blessures of ernstige werkingsstoornissen. Deze moet door een gekwalificeerd persoon worden vervangen om elk gevaar te vermijden. Neem contact op met uw plaatselijk servicecentrum voor hulp.

- Schakel het toestel uit, trek de stekker uit het stopcontact of verwijder de overeenkomstige zekering of schakel de zekering uit alvorens de ledverlichting te vervangen.
- Kenmerken van de ledverlichting: 220-240 V , 1,5 W maxi
- Trek de stekker uit het stopcontact.
- Draai de schroef los om de ledverlichting te vervangen.
- Vervang de defecte ledverlichting.
- Zet de koelkast opnieuw in werking.

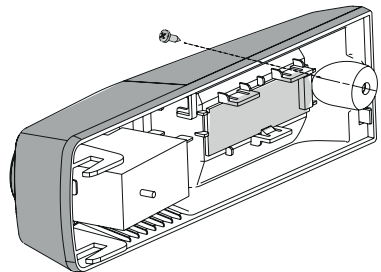

Mogelijk probleem	Mogelijke oorzaak	Oplossing
De compressor start niet automatisch nadat de temperatuur meters gewijzigd werden.	Dit is normaal, er is geen defect.	De compressor start na een bepaalde tijd.
Aanwezigheid van water op de vloer of op de rekken aan de binnenkant.	De afvoerleiding zit verstopt.	Raadpleeg de rubriek 'Reiniging en onderhoud'.

Omdraaien van de deur

De kant Langs dewelke de deur geopend wordt, kan omgedraaid worden, langs de rechterkant (zoals geleverd) of langs de linkerkant, indien de plaats waarop het toestel geïnstalleerd wordt, dit toelaat. **Benodigd gereedschap:**

1. Mof 8 mm



2. Kruiskopschroevendraaier



3. Puntig mes of fijne schroevendraaier



Alvorens de koelkast horizontaal of op zijn rug te plaatsen voor toegang tot de basis, dient u deze op een steun in mousse te plaatsen of een vergelijkbare stof om de leidingen aan de achterkant van de koelkast te vermijden.

1. Plaats de koelkast mooi recht, gebruik de platkopschroevendraaier om de 4 schroeven aan de achterzijde van de koelkast te verwijderen.

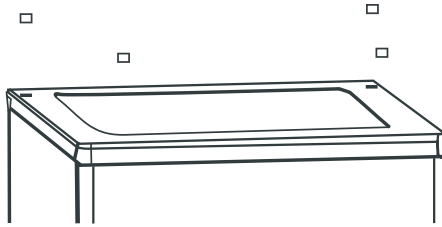

2. Schroef de achterkant los en verwijder deze en til de deur op en plaats deze op een zacht oppervlak om te voorkomen het te krassen.

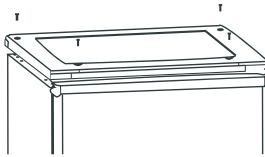

3. Gebruik een platkopschroevendraaier om het afdekblad vooraan te verwijderen.

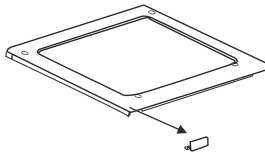

4. Plaats het afdekblad vooraan aan de andere kant.

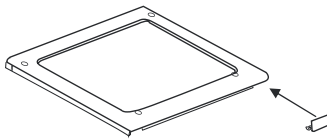

5. Verwijder het bovenste afdekblad , en glijd het over de linkerkant en zet het stevig vast.

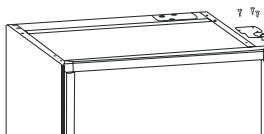

6. Verwijder de twee afneembare poten door de schroeven los te draaien.

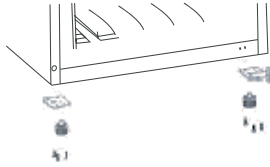

7. Schroef de schroeven van het afdekblad los en verwijder de schroeven, verplaats de pakking en zet deze vast.

Plaats de afneembare poot. Positioneer de onderste deur op de juiste manier. Zet deze vast door de schroef aan te draaien.

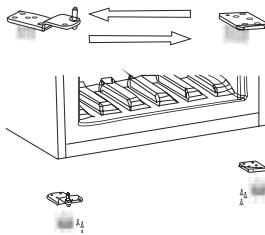

8. Plaats de afdekbladen van het bovenste deel door de k schroeven vast te zetten. Zet de afdekbladen terug op de schroeven.

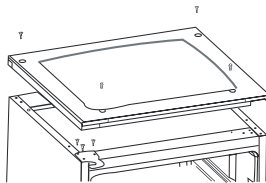

WAARSCHUWING

Bij het veranderen van de kant langs dewelke de deur opent, mag het toestel niet aangesloten zijn op het elektriciteitsnet. Trek eerst de stekker uit het stopcontact.

Wanneer u de deur omdraait, gaat u als volgt te werk:

Verplaats het toebehoren **B** van of het bovenste afdekblad naar de bovenste deur en plaats het toebehoren **A** (Afnembaar element dat meegeleverd wordt in een klein zakje).

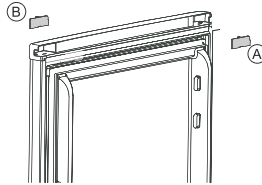

Verplaats het toebehoren B van de bovenste rand van de bovenste deur en zet het toebehoren A, een klein wisselstuk dat meegeleverd wordt in een klein zakje, vast.

Gelieve de volgende handelingen uit te voeren, nadat u de openingsrichting van de deur heeft omgedraaid:

Verplaats het handvat aan de linkerkant van de bovenste deur naar de rechterkant van de deur.

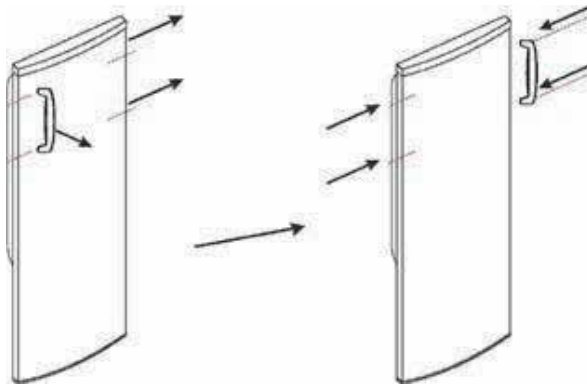

¡Muchas gracias!

Muchas gracias por haber elegido nuestro producto VALBERG. Seleccionados, testados y recomendados por ELECTRO DEPOT, los productos de la marca VALBERG le aseguran una utilización sencilla, un rendimiento fiable y una calidad incuestionable.

Con este dispositivo puede estar seguro de que siempre quedará satisfecho al utilizarlo. Le damos la bienvenida a ELECTRO DEPOT.

Visite nuestra página web: www.electrodepot.es

A

Descripción del
aparato

Temperaturas ambientales de uso
Ajuste del termostato
descripción del aparato

B

Utilización del aparato

Puesta en marcha y regulación de la temperatura
Consejos para ahorrar energía
Indicador de temperatura
Almacenamiento en el frigorífico

C

Información práctica

Truco y consejos útiles
Limpieza y mantenimiento
Qué hacer si...

Temperaturas ambientales de uso

Se recomienda respetar las clases climáticas indicadas en la ficha de producto sobre la placa de características del aparato. Esto le permitirá comprobar en qué rangos de temperatura ambiente se puede usar el aparato:

- SN : Entre 10 y 32°C
- N : Entre 16 y 32°C
- ST : Entre 16 y 38°C
- T : Entre 16 y 43°C

Un aparato de multiclase puede controlar la temperatura más baja y la más alta de todas las clases cubiertas.

El uso del aparato fuera del rango de temperatura ambiente puede afectar al rendimiento y a la vida útil del aparato..

Ajuste del termostato

Para ahorrar energía y conseguir un uso óptimo, se recomienda ajustar el termostato del aparato según la temperatura ambiente de la habitación en la que se esté usando, respetando la(s) clase(s) climática(s).

Por favor, remítase a la ficha de datos del producto para consultar la clase de clima asociada a las temperaturas ambiente mínimas y máximas adecuadas para el dispositivo y el ajuste de temperatura recomendado para el almacenamiento óptimo de los alimentos.

Los grados de temperaturas ambientes T°C se dan a título indicativo.

La colocación en la habitación, la frecuencia de apertura de puerta(s) o incluso el nivel de carga de productos alimenticios del aparato pueden influir en las posiciones indicadas.

La posición del termostato puede modificarse para compensar estos factores.

Ejemplos de habitaciones de uso:

- Habitación no calefactada en invierno como por ejemplo un garaje en una región fría.
- Habitación habitable con calefacción como por ejemplo una cocina.
- Habitación sin aire acondicionado en verano en una región cálida.

Descripción del aparato

- | | | | |
|---|---|---|-----------------------|
| 1 | Compartimentos para mantequilla/ queso con cubierta y huevera | 5 | Bandejas |
| 2 | Compartimentos interiores de la puerta | 6 | Bandeja de protección |
| 3 | Compartimento para botellas | 7 | Bandeja |
| 4 | Regulador de temperatura | 8 | Pata ajustable |

Puesta en marcha y regulación de la temperatura

- Conecte el cable a la toma de pared, y preste atención a que este aislada de forma adecuada. Cuando la puerta del frigorífico se encuentra abierta, la luz del interior se activa.
- El regulador de temperatura está situado encima del compartimiento de refrigeración.

Si el ajuste está en el valor «0»: significa que el sistema está parado. Gire en el sentido de las agujas del reloj la unidad de puesta en marcha del frigorífico. Debería ponerse en funcionamiento automáticamente.

Si el ajuste está en el valor «1»: significa que la temperatura es la más alta.

Si el ajuste está en el valor «7»: significa que la temperatura es la más baja.

El ajuste del termostato a la temperatura ambiente de la habitación se especifica en el folleto que acompaña a este manual.

Cuanto mayor sea la temperatura ambiente de la habitación, más electricidad consume el aparato.

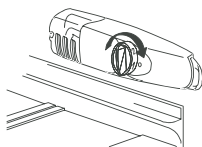

Limpieza antes del uso

- Antes de utilizar por primera vez el aparato, limpie el interior así como todos sus accesorios interiores con agua tibia y jabón para eliminar el olor habitual de los productos nuevos, después séquelos totalmente.



OBSERVACIONES IMPORTANTES

No utilice ningún detergente ni agente abrasivo, ya que podrían dañar el acabado.

Instalación/Colocación



ATENCIÓN

Antes de instalar el aparato, lea con atención las indicaciones de seguridad y de uso del sistema.

- Coloque el aparato lejos de fuentes de calor tales como hornos, radiadores, luz directa del sol, etc.
- Este aparato funcionará en las mejores condiciones si se respeta la temperatura interior aconsejada en la placa de características.

Consejos para ahorrar energía

- Evite abrir frecuentemente la puerta durante su uso.
- Desconecte la toma de corriente cuando no se utilice el aparato durante un periodo prolongado de tiempo.
- El frigorífico debe estar situado en la zona más fría de la habitación, alejado de aquellos aparatos que emitan calor (por ejemplo: hornos, cocinas, radiadores...) y no debe ser expuesto directamente a la luz del sol.
- Los alimentos calientes deben estar a temperatura ambiente antes de introducirlos en el frigorífico. No sobrecargue el frigorífico, se corre el riesgo de que el compresor funcione durante más tiempo.
- Envase los alimentos en recipientes correctamente, y límpielos antes de colocarlos en el frigorífico; de esta forma se reducirá la formación de escarcha.

No cubra las paredes internas del frigorífico con papel de aluminio, servilletas de papel u otros elementos similares, ya que estos revestimientos interfieren en la circulación del aire, lo que provoca que el frigorífico sea menos eficiente.

Organice y etiquete los alimentos para abrir la puerta del frigorífico lo menos posible y evitar buscar durante mucho tiempo. Si es posible, saque de una sola vez todo lo que necesite y cierre la puerta inmediatamente.

- Especifique Las zonas que deben utilizarse en función de la naturaleza del alimento y ofrezca recomendaciones acerca de cómo proteger y separar los productos alimenticios para evitar la contaminación cruzada entre alimentos de distinta naturaleza.

Indicador de temperatura

Con el fin de ayudarle a regular correctamente su electrodoméstico, éste viene con un indicador de temperatura situado en la zona más fría.

Para que los alimentos se conserven de forma adecuada en su frigorífico y principalmente en la zona más fría, asegúrese de que aparece la palabra «OK» en el indicador de temperatura.

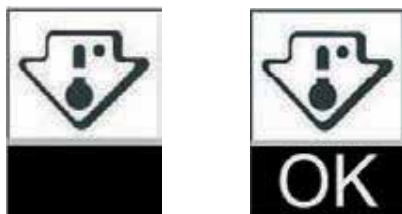

Este símbolo representa la ubicación de la zona más fría de su frigorífico. Se refiere a la parte superior de esta zona.

Si no aparece La palabra «OK», significa que la temperatura media de esta zona es demasiado alta. Regule la temperatura con el termostato hasta una posición más fría. Cada vez que modifique la temperatura del termostato, espere a que la temperatura del interior del electrodoméstico se establezca antes de proceder, si fuera necesario, a un nuevo ajuste. Modifique la posición del termostato sólo de forma progresiva y espere al menos 12 horas antes de proceder a una nueva comprobación.

NOTA:

después de colocar alimentos frescos en el electrodoméstico o de abrir varias veces o dejar abierta durante cierto tiempo la puerta, es normal que la palabra «OK» no aparezca en el indicador de temperatura. Espere un mínimo de 12 horas para volver a ajustar el termostato.

Almacenamiento en el frigorífico

- Los platos preparados y los productos de pastelería pueden colocarse en el frigorífico en la bandeja superior para que se mantengan frescos tras haber alcanzado la temperatura ambiente.
- Los estantes de la puerta son adecuados para botellas, huevos, mantequilla, leche, bebidas, etc.
- Los alimentos tales como carne, pescado y otros alimentos similares se secan y pueden provocar olores. Deben envolverse en papel de aluminio, colocarse en bolsas de plástico adecuadas, o guardarse en recipientes herméticos apropiados.
- Coloque los embutidos, la carne, las carnes transformadas, los productos lácteos y los quesos en las bandejas intermedias e inferiores.
- Coloque las verduras y hortalizas en el cajón correspondiente.
- Durante el almacenamiento, deje un espacio suficiente entre los productos, en lugar de colocarlos juntos.
- Envase los alimentos que desee guardar en film transparente o en un recipiente adecuado para la conservación en frío a fin de evitar la contaminación, la pérdida de agua y la mezcla de olores.
- Deje enfriar los alimentos calientes a temperatura ambiente antes de guardarlos; de lo contrario el consumo eléctrico aumentará y provocará la formación de escarcha en el interior del aparato.

Trucos y consejos útiles

Ruidos durante el funcionamiento

Los ruidos siguientes son habituales en los aparatos de refrigeración:

«**Chasquidos**»: cuando el compresor pase de Encendido o Apagado, escuchará un chasquido.

Zumbidos: cuando el compresor esté en funcionamiento, es posible que escuche un zumbido.

«**Gorgoteos**»: cuando el líquido refrigerante circule en los conductos, escuchará gorgoteos o ruidos similares a las salpicaduras.

Salpicaduras: incluso tras el apagado del compresor, este ruido puede continuar durante algunos minutos

Consejos para ahorrar energía

- No instale el aparato cerca de cocinas, radiadores u otras fuentes de calor.
- No abra la puerta con demasiada frecuencia y no la deje abierta más tiempo del necesario.
- Compruebe que existe suficiente espacio entre las placas laterales y posterior del aparato y las paredes y siga las instrucciones correspondientes cuando lo instale.
- Si la disposición del frigorífico muestra la combinación correcta de cajones, del cajón para verduras y hortalizas y de las bandejas, no la modifique, ya que podría provocar un aumento en el consumo de energía.

Consejos para la refrigeración de alimentos frescos

Para obtener los mejores resultados:

- No guarde alimentos calientes o Líquidos que se evaporen en el electrodoméstico.
- Proteja o envase los alimentos, sobre todo si desprenden un olor fuerte.
- Coloque los alimentos de manera que permitan que el aire circule en torno a ellos.

Consejos para la refrigeración

- Carne (todos los tipos): enrolle los trozos de carne en bolsas de plástico y colóquelos sobre la bandeja de cristal situada encima del compartimiento para las verduras y hortalizas. Por su seguridad, no los mantenga más de uno o dos días como máximo.
- Alimentos cocinados, platos fríos, etc.: consérvelos en cualquier estante. Frutas y hortalizas: límpielas bien y guárdelas en el compartimiento reservado para ello.
- Mantequilla y quesos: envuélvalos en papel de aluminio o en bolsas de plástico para eliminar el mayor aire posible.
- Envases de leche: deben tener tapón y colocarse en el compartimiento de botellas situado en la puerta del frigorífico.

Limpieza y mantenimiento

Por razones de higiene los componentes del interior del aparato, incluidos los accesorios, deben ser limpiados con regularidad. El frigorífico debe ser limpiado al menos cada dos meses.



ATENCIÓN

¡Riesgo de electrocución!

- Durante la limpieza, el aparato debe estar desconectado. Antes de limpiar el aparato, corte la alimentación eléctrica o pare el disyuntor.

Importante

- Antes de comenzar a limpiar, saque los alimentos del frigorífico. Colóquelos en un lugar fresco, protegidos del calor.
- Nunca limpie el aparato con ayuda de un limpiador de vapor. Puede acumularse moho en los componentes eléctricos.

- Los vapores calientes pueden deteriorar los elementos de plástico.
- Los aceites que se evaporan y los disolventes pueden atacar a los elementos de plástico, por ejemplo el zumo de limón o el zumo de la corteza de naranja, el ácido butírico, o cualquier otro agente de limpieza que contenga ácido acético. Impida que cualquier sustancia entre en contacto con los elementos del aparato.
- No utilice sustancias abrasivas.
- Limpie el aparato y sus accesorios interiores con un paño suave y agua tibia. También puede utilizar productos específicos a la venta.
- Una vez limpiado el aparato, aclárelo con un paño empapado en agua caliente.
- La acumulación de polvo en el condensador aumenta el consumo de energía. Limpie el condensador en la parte posterior del aparato una vez al año, con un cepillo suave o un aspirador.
- Compruebe el conducto de evacuación posterior del compartimento de refrigeración.
- Si el conducto está obstruido, desatásquelo, por ejemplo, con ayuda de un agente específico. Procure no dañar la carcasa con objetos punzantes.
- Cuando el conducto haya sido desatascado, podrá volver a poner el aparato en funcionamiento.

Descongelación

¿Por qué es necesario descongelar?

- El agua contenida en los alimentos y que se forma cuando se abre la puerta se propaga por el aire en el interior del frigorífico. La consecuencia es que se produce una reducción en la refrigeración cuando el hielo gana espesor.

Si el hielo alcanza los 10 mm de espesor, es totalmente necesario descongelar.

Descongelación de los compartimentos de almacenamiento de alimentos frescos

• El agua contenida en los alimentos o en el aire en suspensión del frigorífico puede transformarse en una capa de hielo. Esto provoca que la refrigeración resulta más complicada. Cuando esta capa supera los 10 mm de espesor, es momento de descongelar el aparato.

Cuando se vaya de vacaciones

- Retire todos los envases del frigorífico.
- Apague el aparato; para ello, coloque el regulador de temperatura en la posición «0».
- Desenchufe el cable de alimentación o desconecte la electricidad.
- Limpie bien el aparato (apartado Limpieza y mantenimiento). Deje la puerta abierta para evitar la formación de olores desagradables.



OBSERVACIONES

Si el aparato cuenta con un compartimento de congelación.

Si el cable de alimentación está dañado, debe ser remplazado por el fabricante, su servicio postventa o una persona de cualificación similar para evitar cualquier peligro.

Qué hacer si...



ATENCIÓN

Antes de intentar reparar el aparato, corte la alimentación eléctrica. Solo un técnico cualificado o una persona competente puede encargarse de resolver los problemas mencionados en este manual.



OBSERVACIONES IMPORTANTES

Incluso durante su funcionamiento normal el aparato emite sonidos (compresor, circuito refrigerante).

Cualquier reparación realizada en el frigorífico debe ser llevada a cabo por personas competentes o técnicos cualificados. Una reparación defectuosa puede entrañar un peligro grave para el usuario. Si es necesario reparar el aparato, póngase en contacto con su distribuidor o con un centro técnico autorizado.

Posible problema	Causa posible	Soluciones
El aparato no funciona.	El aparato no está encendido.	Encienda el aparato.
	La toma principal no está conectada o está suelta.	Inserte la toma principal.
	El fusible ha saltado o está dañado.	Compruebe el fusible, cámbielo si resulta necesario.
	La toma es defectuosa.	Los fallos de funcionamiento deben ser resueltos por un electricista.
El aparato refrigera demasiado.	La temperatura está regulada a un valor demasiado bajo.	Mueva el regulador de temperatura a un valor más elevado.
	La temperatura está mal ajustada.	Consulte el apartado de «Puesta en marcha».
Los alimentos están demasiado calientes.	La puerta se ha quedado abierta durante mucho tiempo.	Abra la puerta solo cuando sea necesario.
	Se han colocado muchos alimentos calientes en el interior del aparato en las últimas 24 horas.	Mueva el regulador de temperatura a un valor más frío.
	El aparato se encuentra cerca de una fuente de calor.	Consulte el apartado «Instalación /Colocación».
La luz interior no funciona.	La bombilla es defectuosa.	Consulte el apartado «Sustitución de la bombilla».

Posible problema	Causa posible	Soluciones
La acumulación de escarcha puede producirse igualmente en la junta de la puerta.	La junta de la puerta deja pasarelair (probablemente tras haber cambiado el giro de la puerta).	Seque con cuidado las partes sueltas de la junta de la puerta con un secador de pelo (con un ajuste frío). Al mismo tiempo, sustituya la junta de la puerta.
Ruidos habituales.	El aparato no está nivelado.	Reajuste las patas.
	El aparato roza con la pared o está en contacto con otros elementos.	Mueva con cuidado el aparato.
	Un componente, por ejemplo un conducto en la parte posterior del aparato, se encuentra en contacto con otra parte del aparato o de la pared.	Si lo necesita, doble con sumo cuidado los componentes para extraerlos.
El compresor no arranca automáticamente tras haber modificado los parámetros de temperatura.	Esto es normal, no hay error.	El compresor arranca después de un tiempo.
Hay agua en el suelo o en los estantes del interior.	El conducto de evacuación se ha atascado.	Consulte el apartado de «Limpieza y mantenimiento».

Sustitución de la iluminación LED



ATENCIÓN

¡Si la iluminación LED está dañada, EL USUARIO NO DEBE SUSTITUÍRLA POR SÍ MISMO!

La sustitución de la iluminación LED realizada por personas sin experiencia puede provocar lesiones o fallos de funcionamiento graves. La sustitución debe realizarla una persona cualificada para evitar cualquier peligro. Póngase en contacto con su centro de servicio local para obtener ayuda.

- Antes de sustituir la iluminación LED, apague el aparato y desconéctelo o retire el fusible correspondiente, o accione el disyuntor.
- Características de la iluminación LED: 220-240 V, 1,5 W máximo
- Desenchufe el enchufe de la toma de corriente.
- Para sustituir la iluminación LED, desenrosque el tornillo.
- Sustituya la iluminación LED defectuosa.
- Vuelva a poner el frigorífico en marcha.

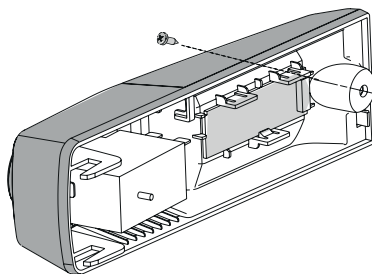

Cambio del Lado de apertura de la puerta

El lado de la apertura de la puerta puede ser cambiado, del lado derecho (por defecto) al lado izquierdo, si el lugar de colocación del aparato lo permite.

Herramientas necesarias:

1. Casquillo 8 mm



2. Destornillador de estrella



3. Cuchillo punzante o destornillador de punta fina

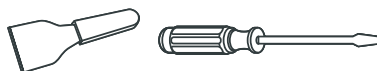

Antes de colocar el frigorífico en horizontal sobre su parte trasera para acceder a la base, debe colocarlo sobre un soporte de espuma o de un material similar para evitar dañar los conductos situados en la parte posterior.

1. Coloque el frigorífico bien recto y utilice un destornillador de hoja plana para los 4 tornillos

situados en la parte trasera del frigorífico.

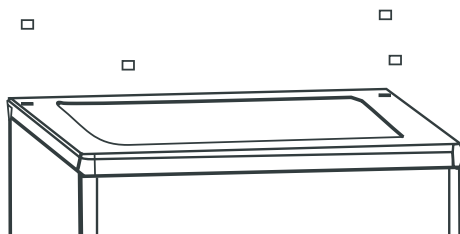

2. Desenrosque los tornillos de la parte trasera y retírela. A continuación levante la puerta y colóquela sobre una superficie acolchada para evitar que se raye.

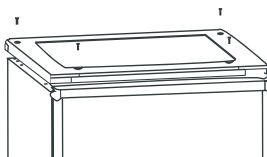

3. Utilice un destornillador de hoja plana para retirar la carcasa frontal.

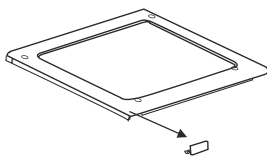

4. Coloque la carcasa frontal al otro lado.

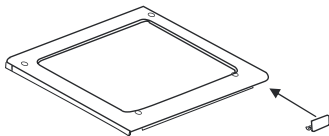

5. Retire la carcasa superior, pásela al lado izquierdo y atorníllela con fuerza.

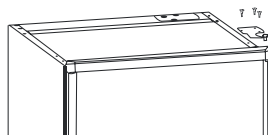

6. Retire los dos pies extraíbles desatornillando las tuercas.



7. Desatornille y quite los tornillos de la carcasa, mueva la junta y recolóquela. Vuelva a colocar el pie extraíble. Coloque la puerta inferior en su lugar. Fíjela apretando los tornillos.

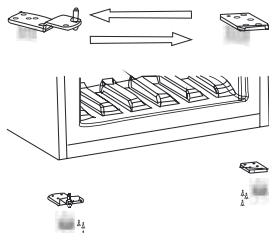

8. Coloque en su lugar las carcassas de la parte superior enroscando Las 4 tuercas. Coloque las tuercas sobre los tornillos.

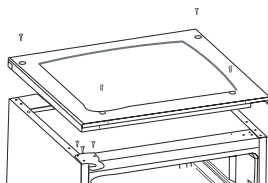

ADVERTENCIA

Cuando cambie el lado de apertura de la puerta, el aparato no debe estar enchufado. Retire antes el enchufe de la toma.

Cuando cambie el sentido de la puerta haga lo siguiente:

Desplace el accesorio **B** de la carcasa superior a la puerta superior y coloque el accesorio **A** [elemento extraíble de una pequeña bolsa].

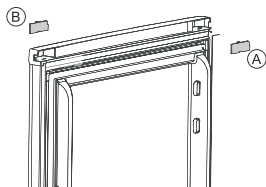

Desplace el accesorio **B** del borde superior de la puerta superior y fije el accesorio **A**, que es una pequeña pieza extraíble suministrada en una pequeña bolsa.

Tras haber cambiado el sentido de apertura de la puerta, lleve a cabo las siguientes operaciones:

Mueva el asa situada a la izquierda de la puerta superior al lado derecho.

